

Félicitations d'avoir acheté ce produit Insignia de haute qualité. Cette minichaîne avec station d'accueil pour iPod/lecteur CD a été conçue pour des performances et une fiabilité exceptionnelles. Utiliser ce guide pour l'installation initiale.

Contenu de l'emballage

- Minichaîne avec station d'accueil pour iPod/lecteur CD
- Adaptateur d'alimentation c.a.
- Guide d'installation rapide



« Made for iPod » (Conçu pour iPod) et « Made for iPhone » (Conçu pour iPhone) signifie qu'un accessoire électronique a été conçu pour se connecter spécifiquement à l'iPod ou l'iPhone, respectivement et a été certifié par le développeur comme conforme aux normes de performance Apple. Apple n'est pas responsable du bon fonctionnement de ce produit, ni de sa conformité avec les normes réglementaires et de sécurité. Veuillez noter que l'utilisation de cet accessoire avec l'iPod ou l'iPhone peut affecter la performance de la connexion sans fil.

Avant l'utilisation de ce produit neuf, lire ces instructions afin d'éviter tout dommage.

Caractéristiques

Face avant

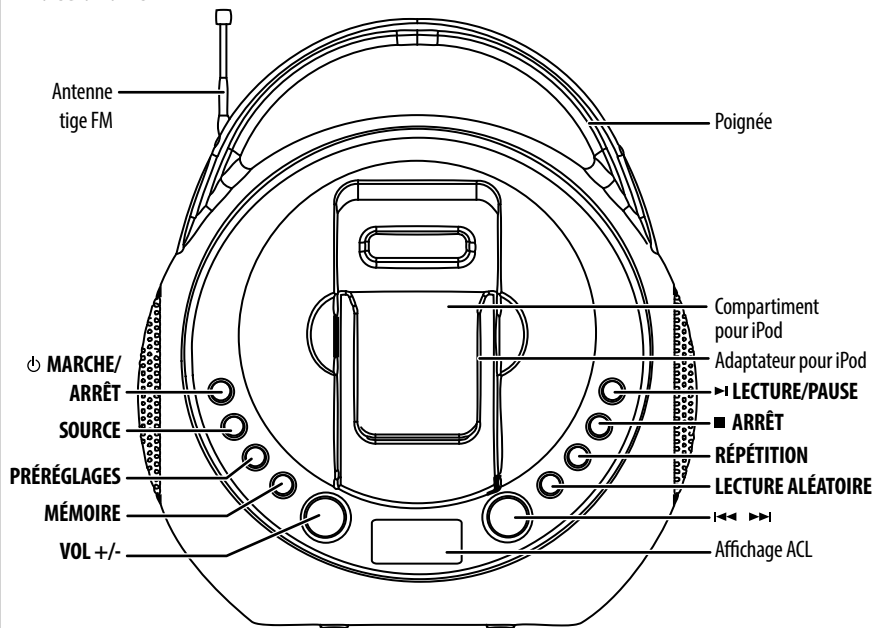

Introduction

Lire ces instructions avec soin avant d'utiliser ce produit et les conserver en un lieu sûr pour référence ultérieure.

Bloc d'alimentation

Il est possible d'alimenter cet appareil en utilisant soit l'adaptateur d'alimentation c.a. fourni (100/240 V, 50 à 60 Hz), soit six piles alcalines de type C.

Utilisation des piles

- 1 Ouvrir le compartiment des piles situé sur le dessous de la minichaîne.
- 2 Insérer six piles alcalines de type C (non fournies) tout en respectant la polarité correcte indiquée dans le compartiment des piles.
- 3 Fermer le couvercle du compartiment des piles.

Remarques : Vérifier de bien remplacer le couvercle du compartiment. Quand les piles doivent être remplacées, veiller à les changer toutes en même temps et avec le même type. Si l'appareil ne va pas être utilisé pendant une période prolongée, retirer les piles afin d'éviter tout épanchement corrosif pouvant provoquer des dégâts à l'appareil et annuler la garantie. Lorsque les piles atteignent une capacité de 20 %, une icône de batterie faible clignote pour indiquer qu'il est nécessaire de les changer.

Utilisation de l'alimentation c.a.

- 1 Brancher une extrémité de l'adaptateur d'alimentation c.a. sur la prise c.c. de 9 V (DC) située au dos de la minichaîne.
- 2 Brancher l'autre extrémité sur une prise secteur c.a.

Mise en service de la minichaîne

- 1 Appuyer sur **POWER** (Marche/Arrêt) pour allumer l'appareil.
- 2 Appuyer de nouveau sur **POWER** pour éteindre l'appareil (OFF) après avoir terminé l'écoute.

Contrôle du volume

Appuyer sur les touches de **VOLUME +/-** pour obtenir le niveau souhaité.

Écoute d'un périphérique audio externe

- 1 A l'aide d'un câble audio avec connecteur stéréo de 3,5 mm (non fourni), connecter le périphérique audio externe à la prise d'entrée auxiliaire (AUX IN) située au dos de la minichaîne.
- 2 Appuyer plusieurs fois sur la touche **SOURCE** jusqu'à ce que **AUX** s'affiche à l'écran. L'audio est reproduit à travers les haut-parleurs.

Utilisation d'un casque d'écoute

Utiliser le casque d'écoute avec un connecteur de 3,5 mm (il peut être nécessaire d'acheter un adaptateur si le casque d'écoute est différent). Les haut-parleurs sont automatiquement mis en sourdine lorsque le casque d'écoute est branché.

Attention : L'écoute à un niveau sonore trop élevé pendant une période prolongée peut endommager l'ouïe.

Écoute de la radio

- 1 Appuyer sur **POWER** (Marche/Arrêt) pour allumer l'appareil. L'écran ACL s'allume.
- 2 Appuyer plusieurs fois sur la touche **SOURCE** jusqu'à ce que le mode FM soit sélectionné.

Exemple : Mode FM



- 3 Appuyer sur les touches **◀/▶** pour syntoniser la radio sur la station souhaitée.

Syntonisation automatique

Appuyer brièvement sur les touches **◀/▶**, puis relâcher. Le syntoniseur se déplacera vers le haut ou vers le bas par incréments de 0,2 MHz en continu et s'arrêtera à la station existante suivante/précédente.

Syntonisation manuelle

Appuyer et maintenir enfoncée les touches **◀/▶** jusqu'à ce que l'écran affiche la fréquence la plus proche à la station souhaitée. Appuyer plusieurs fois sur les touches jusqu'à ce que l'écran affiche la fréquence exacte.

- 4 Après avoir terminé l'écoute, appuyer sur **POWER** (Marche/Arrêt) pour éteindre l'appareil.

Face arrière

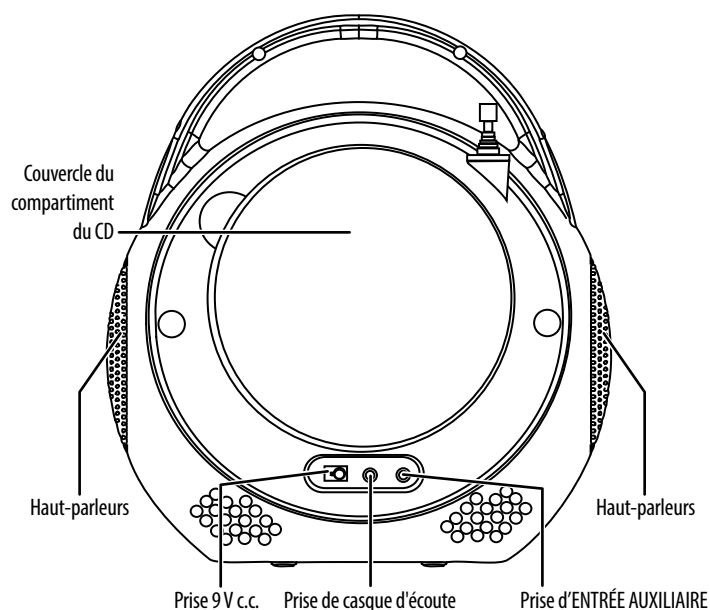

Dessous

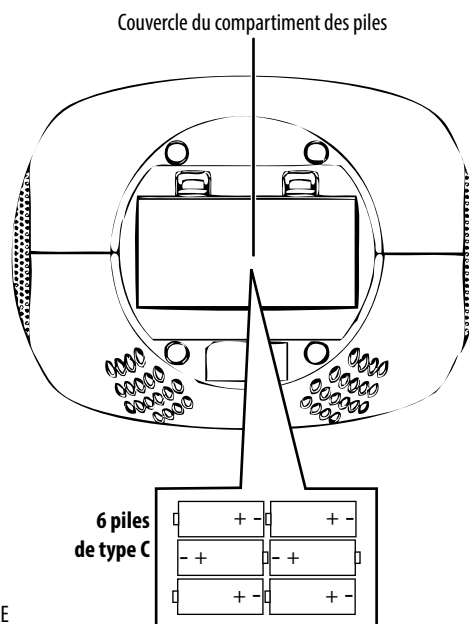

Mémorisation des stations

Il est possible de programmer 10 stations de radio de bande FM.

- 1 Syntoniser la station à mémoriser en appuyant sur les touches ◀◀/▶▶.



- 2 Appuyer une fois sur la touche **MEMORY** (Mémoire).



- 3 Appuyer de façon répétée sur **PRESET** (Station pré-réglée) pour sélectionner le numéro de station pré-réglée souhaité.

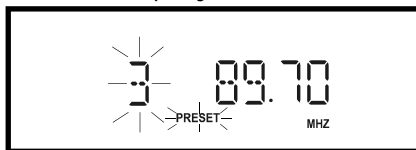

- 4 Appuyer de nouveau sur **MEMORY**. La station est mise en mémoire sur le canal 3.



- 5 Pour mémoriser d'autres stations, répéter les étapes ci-dessus.

ACCÈS AUX STATIONS PRÉDÉFINIES

Appuyer de façon répétée sur **PRESET** (Station pré-réglée) pour sélectionner la station souhaitée.

Lecture des disques compacts

- 1 Appuyer sur **POWER** pour allumer l'appareil.
- 2 Appuyer plusieurs fois sur la touche **SOURCE** pour sélectionner le mode CD. Le message « CD READ » (Lecture du CD) clignote à l'écran.
- 3 Si aucun disque n'a été inséré, le message « NO DISC » (pas de disque) s'affiche.

Si aucun disque n'a été inséré

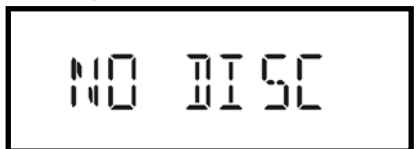

Chargement d'un disque

- 1 Soulever le couvercle du compartiment du CD.
- 2 Charger un disque sur le plateau, puis refermer le couvercle. La lecture du disque commencera.

Remarque : Vérifier que le disque est complètement inséré et bien enclenché.

Après la lecture des données de la Table des matières



Pour reproduire le disque

En mode CD à l'arrêt, appuyer sur **PLAY/PAUSE** (Lecture/Pause) pour lire le CD.



Pour arrêter momentanément la lecture du disque

Appuyer sur **PLAY/PAUSE** (Lecture/pause) pendant la lecture du disque. Appuyer de nouveau sur cette touche pour reprendre la lecture.

En mode d'arrêt momentané

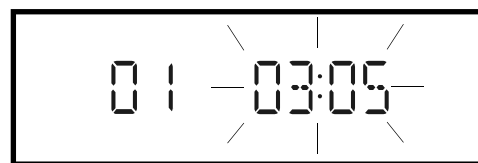

Pour arrêter la lecture du disque

Appuyer sur **STOP** (Arrêt).

Affichage du mode arrêt

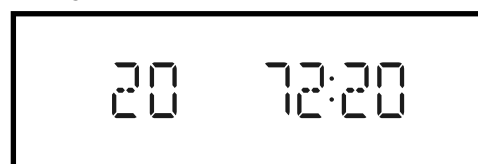

Article 15 de la FCC

Cet appareil est conforme à l'article 15 du règlement de la FCC. Son utilisation est soumise aux deux conditions suivantes :

(1) Ce périphérique ne doit pas émettre d'interférences préjudiciables, et (2) Cet appareil doit accepter toutes les interférences reçues, y compris celles pouvant provoquer un fonctionnement préjudiciable. Cet équipement a été mis à l'essai et déclaré conforme aux limites prévues pour un appareil numérique de classe B, définies dans l'article 15 du règlement de la FCC. Ces limites ont été établies pour fournir une protection raisonnable contre les interférences préjudiciables lors d'une installation résidentielle. Cet équipement génère, utilise et diffuse des ondes radio et, s'il n'est pas installé et utilisé conformément aux instructions dont il fait l'objet, il peut provoquer des interférences préjudiciables aux communications radio. Cependant, il n'est pas possible de garantir qu'aucune interférence ne se produira pour une installation particulière. Si cet équipement produit des interférences préjudiciables lors de réceptions radio ou télévisées, qui peuvent être détectées en éteignant puis en rallumant l'appareil, essayer de corriger l'interférence au moyen de l'une ou de plusieurs des mesures suivantes :

- réorienter ou déplacer l'antenne réceptrice;
- éloigner davantage l'appareil du récepteur;
- brancher l'équipement dans une prise dont le circuit est différent de celui où est branché le récepteur;
- contacter le revendeur ou un technicien qualifié pour toute assistance.

Avertissement de la FCC

Tout changement ou toute modification qui ne serait pas expressément approuvé par les responsables de l'application des règles FCC pourrait rendre nul le droit de l'utilisateur d'utiliser cet équipement.

Déclaration NMB-003 du Canada

Cet appareil numérique de la classe B est conforme à la norme NMB-003 du Canada.

Mise en service de la station d'accueil pour iPod/iPhone

Insertion de l'iPod ou de l'iPhone

Insérer l'iPhone ou l'iPod fermement dans le compartiment.

Reproduction des fichiers iPod/iPhone

- 1 Appuyer sur **POWER** pour allumer l'appareil
- 2 Appuyer plusieurs fois sur la touche **SOURCE** pour sélectionner le mode iPod. L'écran affiche l'information suivante.



Si l'iPod/iPhone contient des fichiers dans le format correct, la lecture reprendra à partir de l'endroit où elle avait été suspendue ou arrêtée momentanément. Si l'iPod/iPhone ne contient pas de fichiers dans le format correct, les symboles suivants s'affichent à l'écran :

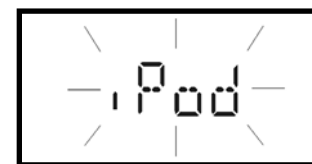

- 3 Appuyer sur **PLAY/PAUSE** (Lecture/Pause) pour commencer la lecture.

Remarque : En cas de réception d'un appel lorsque l'appareil est utilisé en mode iPhone, la lecture s'arrêtera et la sonnerie de l'iPhone retentira à travers l'appareil.

- 4 Pour arrêter momentanément la lecture, appuyer sur **PLAY/PAUSE**. Pour reprendre la lecture, appuyer de nouveau sur **PLAY/PAUSE**.

Remarque : Pour arrêter la lecture, il est nécessaire d'appuyer sur **PLAY/PAUSE** parce que la touche d'arrêt (**STOP**) ne fonctionne pas dans le mode iPod/iPhone.