

SHARP®

LC-40LB480U

Televisor LED de alta
definición integral de 1080p

Guía del usuario



HD

40 plug.
CLASE

(40 plug. en
diagonal)

SHARP®

Contenido

SEGURIDAD INFANTIL	1
Instrucciones importantes de seguridad	2
ADVERTENCIA	2
CUIDADO	3
Introducción	4
Control CEC	4
DTS TruSurround™	4
Modo de videojuegos	4
Instalación de las bases o soporte para montaje en pared	5
Instalación de las bases	5
Instalación de un soporte para montaje en pared	6
Componentes del televisor	8
Contenido del paquete	8
Vista frontal	8
Lado izquierdo	9
Vista lateral derecha	10
Control remoto	11
¿Qué conexión se debe usar?	12
Conexión de un decodificador de cable o receptor de satélite	13
HDMI (óptima)	13
AV (buena)	14
Conexión coaxial (buena calidad)	15
Conexión de una antena o televisión por cable (sin decodificador)	16
Conexión de un reproductor de DVD o Blu-ray	17
HDMI (óptima)	17
AV (buena)	18
Conexión de una consola de videojuegos	19
HDMI (óptima)	19
AV (buena)	20
Conexión a una computadora	21
HDMI (óptima)	21
Conexión de una unidad flash USB	22
Conexión de auriculares	23
Conexión de altavoces externos o barra de sonido	24
Audio digital	24

Audio analógico	25
Conexión de un sistema de cine en casa con múltiples dispositivos	26
Conexión de la alimentación	27
Uso del control remoto	28
Instalación de las pilas del control remoto	28
Orientación del control remoto	28
Programación de controles remotos universales	29
Visualización de los códigos para controles remotos universales	29
Encendido de su televisor por primera vez	30
Funcionamiento básico	32
Encendido o apagado de su televisor	32
Selección de la fuente de entrada de video	32
Introducción a los menús de pantalla	33
Navegación de los menús	34
Selección de un canal	34
Ajuste del volumen	34
Visualización de la información de canal	34
Uso del Control CEC	35
Activación y desactivación del Control CEC	35
Activación y desactivación del apagado automático de dispositivo	35
Activación y desactivación del encendido automático del televisor	36
Encendido o apagado del canal de retorno de audio	36
Visualización de la lista de dispositivos compatibles con CEC	37
Selección de un equipo compatible con CEC	38
Apertura del menú principal de un dispositivo compatible con CEC	38
Utilización de una unidad flash USB	39
Cambio al modo USB	39
Examinando fotos	39
Visualización de las fotografías favoritas	40
Visualización de fotos en una presentación	40
Ajuste de la imagen	41
Ajuste de la imagen del televisor	41
Ajuste automático de la relación de aspecto	42
Ajuste del modo de imagen al encender la unidad	43
Ajuste del sonido	43
Ajuste de la configuración del sonido	43
Selección del modo de salida de audio	44
Reproducción de sólo audio del televisor	45
Cambio de los ajustes de canales	45
Búsqueda automática de canales	45
Ocultar canales	46

Configuración de una lista de canales favoritos	47
Visualización de un canal favorito	47
Agregar o cambiar una etiqueta de canal	47
Verificación de la intensidad de la señal digital	48
Ajuste de los controles de los padres	49
Configuración o cambio de la contraseña	49
Bloqueo de TV sin clasificación	50
Ajuste de los niveles de los controles de los padres	50
Descarga de información de clasificaciones	52
Bloqueo del botón de encendido	53
Utilización de los subtítulos optativos	54
Activación o desactivación de los subtítulos optativos	54
Selección del modo de subtítulos optativos analógicos	54
Selección del modo de subtítulos optativos digitales	55
Personalización de los ajustes de los subtítulos optativos digitales	55
Ajuste de la configuración de la hora	56
Ajuste de la hora	56
Configuración del temporizador de apagado automático	57
Ajuste de la configuración del menú	58
Selección del idioma del menú	58
Activación o desactivación del sensor de entradas	58
Etiquetado de una fuente de entrada	58
Mantenimiento	59
Limpieza del gabinete del televisor	59
Limpieza de la pantalla del televisor	59
Localización y corrección de fallas	59
Visualización de la información sobre el sistema	59
Aprender más	60
Actualización de firmware del televisor	60
Restablecimiento de los ajustes a los valores de origen	61
Video y audio	61
Control remoto	64
Generales	64
Equipo compatible con CEC	65
Especificaciones	68
Avisos legales	69
Garantía limitada de un año - Televisores Sharp	70

SEGURIDAD INFANTIL

LA UBICACIÓN ADECUADA DEL TELEVISOR ES IMPORTANTE



LA INDUSTRIA ELECTRÓNICA DE CONSUMO SE PREOCUPA

- Los fabricantes, minoristas y el resto de la industria electrónica de consumo se comprometen a hacer del entretenimiento en casa algo agradable y seguro.
- Mientras disfruta de su televisor, tenga en cuenta que todos los televisores (nuevos y viejos) deben de estar siempre colocados en bases adecuadas o instalados según las recomendaciones del fabricante. Los televisores que se colocan de forma inadecuada en tocadores, libreros, estantes, escritorios, altavoces, baúles, carros, etc. pueden caerse y causar lesiones.

MEJORE LA SEGURIDAD

- **SIEMPRE** siga las recomendaciones del fabricante para la instalación segura de su televisor.
- **SIEMPRE** lea y siga todas las instrucciones para el uso apropiado de su televisor.
- **NUNCA** deje que los niños se suban o jueguen con el televisor o los muebles en el que éste se encuentra.
- **NUNCA** el televisor sobre muebles que pueden usarse con facilidad como escalones como mueble de cajones.
- **SIEMPRE** instale el televisor en un lugar donde no pueda empujar, jalarlo o hacerlo caer.
- **SIEMPRE** encamine los cables de manera que no se tropiece con ellos, jalarlos o agarrarlos.

MONTAJE EN PARED O TECHO DE SU TELEVISOR

- Si tiene alguna duda sobre su habilidad para montar de forma segura su televisor **SIEMPRE** contacte su distribuidor acerca de la instalación profesional.
- **SIEMPRE** utilice un montaje que ha sido sugerido por el fabricante del televisor y que tiene una certificación de seguridad por un laboratorio independiente (como UL, CSA, ETL).
- **SIEMPRE** siga todas las instrucciones suministradas por los fabricantes del televisor y del soporte de pared.
- **SIEMPRE** asegúrese de que la pared o el techo donde va a instalar el televisor sea lo adecuado. Algunos soportes de montaje no están diseñados para la instalación en paredes y techos con vigas de acero o construcciones de bloques de hormigón. Si no está seguro, contacte a un instalador profesional.
- Los televisores pueden ser pesados. Se requiere un mínimo de dos personas para la instalación en una pared o en el techo.

COLOCACIÓN DE UN TELEVISOR VIEJO EN UN LUGAR NUEVO EN SU CASA

- Muchos de los nuevos compradores de televisión trasladan sus televisores viejos TRC en una habitación secundaria después de la compra de un televisor de pantalla plana. Se debe tener en cuenta un cuidado especial en la colocación de los televisores viejos TRC.
- **SIEMPRE** coloque su televisor viejo TRC en muebles resistentes y adecuados para su tamaño y peso.
- **NUNCA** coloque su televisor viejo TRC en un tocador donde los niños puedan tener la tentación de utilizar las gavetas para subir.
- **SIEMPRE** asegúrese de que su televisor viejo TRC no se sobresalga del borde del mueble.

Consumer
Technology
Association

Instrucciones importantes de seguridad



Este símbolo indica que un voltaje peligroso que puede constituir un riesgo de choque eléctrico está presente dentro de su televisor. Esta etiqueta se encuentra ubicada en la parte posterior de su televisor.



Este símbolo indica que hay instrucciones importantes de operación y mantenimiento en la literatura que acompaña a su televisor.

- 1 Lea estas instrucciones.
- 2 Conserve estas instrucciones.
- 3 Preste atención a todas las advertencias.
- 4 Siga todas las instrucciones.
- 5 No utilice este aparato cerca del agua.
- 6 Limpie únicamente con un paño seco.
- 7 No bloquee ninguna abertura de ventilación. Instale siguiendo las instrucciones del fabricante.
- 8 No instale la unidad cerca de fuentes de calor tales como radiadores, estufas u otros aparatos (por ejemplo amplificadores) que produzcan calor.
- 9 No anule el propósito de seguridad del enchufe polarizado o con conexión a tierra. Un enchufe polarizado tiene dos clavijas planas, una más ancha que la otra. Un enchufe del tipo de conexión a tierra tiene dos espigas y una tercera clavija de tierra. La clavija plana o tercera clavija se proporciona para su seguridad. Si el enchufe proporcionado no entra en el tomacorriente, consulte con un electricista para reemplazar el tomacorriente obsoleto.
- 10 Evite caminar sobre el cable de alimentación o que éste sea aplastado especialmente en los enchufes, los receptáculos y el punto donde éste sale del aparato.
- 11 Se deben utilizar únicamente los aditamentos y accesorios especificados por el fabricante.
- 12 Use solamente con carros, bases, trípodes, plataformas, o mesas especificadas por el fabricante o que se vendan con el producto. Cuando se usa un carro, debe tener precaución al mover la combinación del carro y el aparato para evitar lesionarse si el conjunto se da vuelta.
- 13 Desconecte este aparato durante tormentas eléctricas o cuando no se utilice por un periodo de tiempo extendido.



- 14 Remita todas las reparaciones a personal de servicio calificado. Se requiere reparar el aparato cuando éste ha sido dañado de cualquier manera, como cuando se ha dañado el cable de corriente o el enchufe, o se ha derramado líquido u objetos han caído dentro del aparato, o el aparato ha sido expuesto a la lluvia o humedad, cuando éste no funciona normalmente o cuando se ha caído.
- 15 El tomacorriente de pared es el dispositivo de desconexión. El enchufe deberá permanecer listo para su uso.
- 16 Las pilas del control remoto no deben ser expuestas al calor excesivo tales como la luz del sol, el fuego, etc.
- 17 Este aparato no debe exponerse a goteo o salpicaduras y no deben colocarse objetos llenos de líquidos, tales como vasijas, sobre el aparato.
- 18 Su televisor tiene cuatro agujeros de montaje VESA en la parte posterior. Si fija un soporte de montaje en pared o la base del televisor a la parte posterior de su televisor, **el soporte o la base se debe sujetar firmemente, utilizando los cuatro agujeros.** Si no se utilizan los cuatro orificios de montaje, el televisor podría caerse y causar daños a la propiedad o lesiones personales. Refiérase a los documentos que vienen con su montaje en pared o base para televisor para cualquiera de las instrucciones de montaje.

ADVERTENCIA

Peligro de choque eléctrico

Para reducir el riesgo de incendio o choque eléctrico, no remueva ninguna cubierta ni exponga el equipo a la lluvia o la humedad. En el interior no hay piezas que requieran mantenimiento por el usuario. Para realizar reparaciones acuda a técnicos de servicio calificado.

Rayos

Para protección adicional del receptor del equipo durante una tormenta eléctrica, o cuando se deje sin supervisión o sin usar por largos periodos de tiempo, desconéctelo del tomacorriente y desconecte la antena o el sistema de cable. Esto ayudará a evitar daños a su equipo y lesiones personales debidos a rayos o sobretensiones en las líneas de alimentación.

Líneas de alto voltaje

Un sistema de antena externa no debe ubicarse en las inmediaciones de líneas de corriente u otros circuitos de luz eléctrica o de energía, o donde pueda caer sobre dichos circuitos o líneas de corriente. Al instalar un sistema de antena externa, se debe tener muchísimo cuidado de no tocar los circuitos o líneas de alto voltaje ya que el contacto con ellos podría ser fatal.

Manejo del panel LCD

- La pantalla de su televisor está hecha de vidrio. No deje caer su televisor ni golpee, sacuda o aplique presión fuerte al panel LCD. Si la pantalla se quiebra, tenga cuidado al recoger el vidrio quebrado.
- Si se quiebra el panel LCD, asegúrese de no tocar el líquido dentro del panel. Esto podría causar inflamación de la piel.
- Si el líquido entra en su boca, haga gárgaras inmediatamente, enjuague y consulte con su doctor. También, si el líquido entra en sus ojos o toca su piel, consulte con su doctor después de enjuagarse por lo menos por 15 minutos o más con agua limpia.

Piezas de repuesto

Cuando se necesiten repuestos, asegúrese de que el técnico de reparación use repuestos especificados por el fabricante o que tengan las mismas características que la pieza original. Las substituciones no autorizadas pueden resultar en incendio, choque eléctrico, lesiones personales u otros peligros.

Verificación de seguridad

Después de completar la revisión o reparación de este equipo, pídale al técnico de servicio que realice verificaciones de seguridad rutinarias para determinar que el televisor se encuentra en perfecto estado de funcionamiento.

Fuente de alimentación

Su televisor debe funcionar únicamente con el tipo de fuente de alimentación indicada en la etiqueta de marca. Si no está seguro del tipo de fuente de alimentación en su casa, consulte un electricista o a la compañía local de energía.

Reparación

Estas instrucciones de servicio son para uso del personal de servicio calificado solamente. Para reducir el riesgo de choque eléctrico, no realice ningún tipo de servicio excepto lo indicado en las instrucciones de operación, a menos que esté calificado para hacerlo.

CUIDADO

Daños que requieren reparación

Desconecte este televisor del tomacorriente y encomiende su reparación a personal calificado bajo las siguientes condiciones:

- Cuando el cable de alimentación o el enchufe esté dañado o expuesto.
- Si se ha derramado líquido u objetos han caído dentro de su televisor.
- Si el televisor ha sido expuesto a la lluvia o al agua.
- Si su televisor no funciona normalmente aún siguiendo las instrucciones de operación. Ajuste únicamente los controles que se describen en las instrucciones de operación, ya que el ajuste incorrecto de otros controles puede resultar en daño y frecuentemente requerirá trabajo intensivo de un técnico calificado para restaurar la operación normal del televisor.
- Si su televisor se ha caído o dañado de cualquier forma.
- Cuando su televisor exhiba un cambio significativo en el desempeño.

Conexión a tierra de la antena exterior

Si una antena externa o un sistema de cable están conectados al televisor, asegúrese de que la antena o el sistema de cable estén conectados a tierra, para proveer una protección contra sobretensiones y la acumulación de cargas estáticas. El artículo 810 del código nacional eléctrico, ANSI/NFPA N.º 70 proporciona información con respecto a la correcta conexión a tierra del poste y de la estructura de soporte, la conexión a tierra del alambre principal de una unidad de descarga de antena, el tamaño de los conductores de la conexión a tierra, la ubicación de la unidad de descarga de antena, la conexión a los electrodos de conexión a tierra y los requisitos para el electrodo de conexión a tierra.

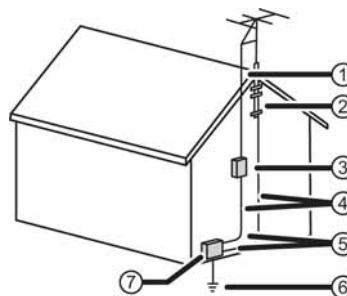

- 1 Cable conductor de entrada de antena
- 2 Abrazadera de tierra
- 3 Unidad de descarga de antena
- 4 Conductores de conexión a tierra
- 5 Abrazaderas de tierra
- 6 Sistemas de electrodos de tierra para el servicio de alimentación eléctrica
- 7 Dispositivo de servicio eléctrico

Nota para el instalador del sistema CATV

El artículo 820 del Código Nacional de Electricidad ANSI/NFPA No. 40 provee pautas para una conexión correcta a tierra. Específicamente, expresa que la conexión a tierra del cable debe estar conectada al sistema de tierra del edificio, tan cerca al punto de entrada del cable como sea práctico.

Condensación

La humedad se formará en el televisor si se lo mueve de un ambiente fresco a uno cálido o si la temperatura del salón sube repentinamente. Cuando esto sucede, el desempeño del televisor se verá afectado. Para prevenir esto, deje el televisor en su nuevo ambiente sin usarlo cerca de una hora antes de encenderlo o asegúrese de que la temperatura ambiente suba gradualmente.

La condensación también se puede formar durante el verano si el televisor se expone a la brisa de un aire acondicionado. En esos casos, cambie la ubicación del televisor.

Advertencia sobre teléfonos celulares

Para evitar interferencia con la imagen y el sonido de su televisor, problemas de funcionamiento o incluso de daños, mantenga sus teléfonos inalámbricos y celulares alejados del televisor.

Instrucciones de fin de vida útil

Su televisor podría tener materiales que son regulados por razones ambientales. Su televisor contiene también materiales que pueden ser reciclados y reutilizados. Para ayudar a proteger el medio ambiente, contacte las autoridades locales para obtener información sobre el desecho o reciclaje, y sobre la búsqueda de una planta de reciclaje en su área antes de deshacerse de su televisor.

Píxeles inactivos

El panel de LCD contiene casi 3 millones de transistores de película fina, que proporcionan una calidad de video excepcionalmente nítida. Ocasionalmente unos cuantos píxeles inactivos pueden aparecer en la pantalla como un punto fijo de color azul, verde o rojo. Estos píxeles inactivos no afectan adversamente el desempeño de su televisor, y no se consideran defectos.

Televisor LED de alta definición integral de 1080p

Introducción

Felicitaciones por comprar un producto de alta calidad de Sharp. Su LC-40LB480U representa el más moderno diseño de televisores LED y está diseñado para brindar un desempeño fiable y sin problemas.

Control CEC

¡Disfrute de los beneficios de tener productos compatibles HDMI CEC Plug and Play! ¡No necesita instalación! La tecnología CEC permite que diferentes componentes se descubran y se comuniquen mutuamente. (Refiérase a la página 35 para obtener instrucciones sobre cómo usar el Control CEC.)

DTS TruSurround™

El sonido DTS TruSurround ofrece un sonido claro, nítido y natural a la vez que proporciona bajos profundos envolventes.

Modo de videojuegos

Los videojuegos generalmente requieren ajustes a la configuración de la imagen del televisor para obtener una experiencia máxima. Simplemente con presionar un botón en su control remoto, la configuración de su televisor se ajustará automáticamente para los videojuegos. No podría ser más fácil. (Refiérase a la opción **Videojuegos** en "[Ajuste de la imagen del televisor](#)" en la página 41 para obtener instrucciones sobre cómo seleccionar el Modo de videojuegos).

Instalación de las bases o soporte para montaje en pared

Notas

- Si piensa montar en pared su televisor, no ensamble las bases.
- Guarde las bases y sus tornillos en caso de que decida usar las bases en el futuro.

Instalación de las bases

- 1 Coloque cuidadosamente el televisor con la pantalla hacia abajo, sobre una superficie acolchonada y limpia para proteger la pantalla de daños y rayones.

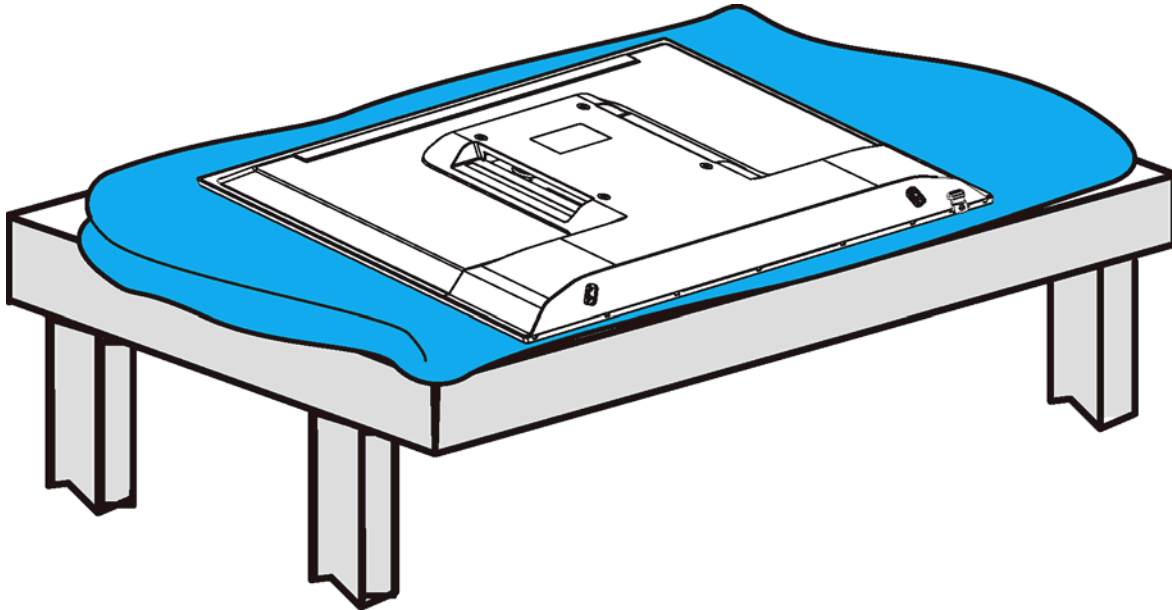

- 2 Alinee las bases del televisor con los agujeros para tornillos en la parte inferior del televisor y sujete las bases al televisor con los cuatro tornillos suministrados.

Tipo de tornillo	Longitud del tornillo	Número de tornillos
M4	20 mm	4

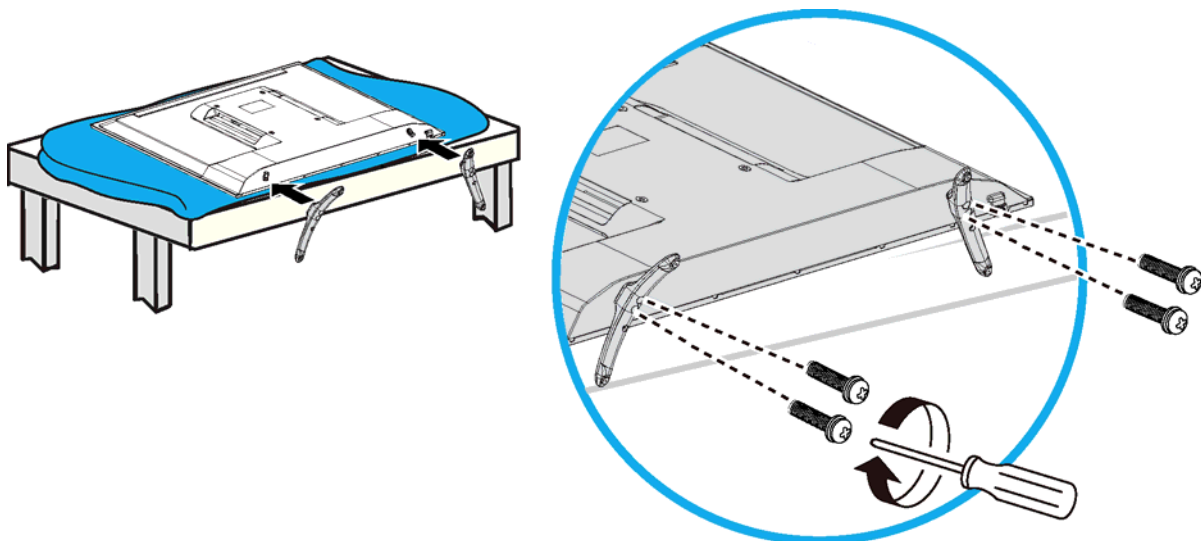

Instalación de un soporte para montaje en pared

Advertencia

- Su televisor tiene cuatro agujeros de montaje VESA en la parte posterior. Si fija un soporte de montaje en pared a la parte posterior de su televisor, **el soporte se debe sujetar firmemente, utilizando los cuatro agujeros**. Si no se utilizan los cuatro orificios de montaje, el televisor podría caerse y causar daños a la propiedad o lesiones personales. Refiérase a los documentos que vienen con su montaje en pared para las instrucciones completas de montaje.
- Este televisor está diseñado para ser soportado por un soporte de montaje en pared listado por UL con capacidad de peso y carga adecuada. (refiérase a "Misceláneas" en la página 68).
- Para prevenir lesiones, este aparato deberá estar fijado seguramente al piso o a la pared de acuerdo con las instrucciones de instalación.

- 1 Coloque cuidadosamente el televisor con la pantalla hacia abajo, sobre una superficie acolchonada y limpia para proteger la pantalla de daños y rayones.

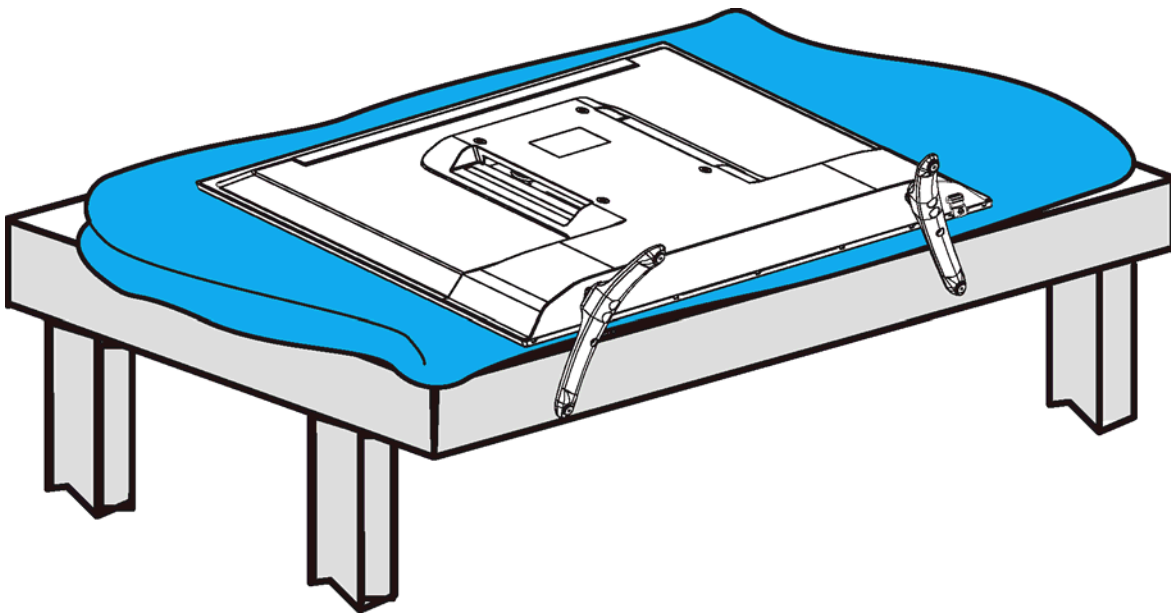

2 Si las bases del televisor están instaladas, retire los cuatro tornillos que fijan las bases a su televisor.

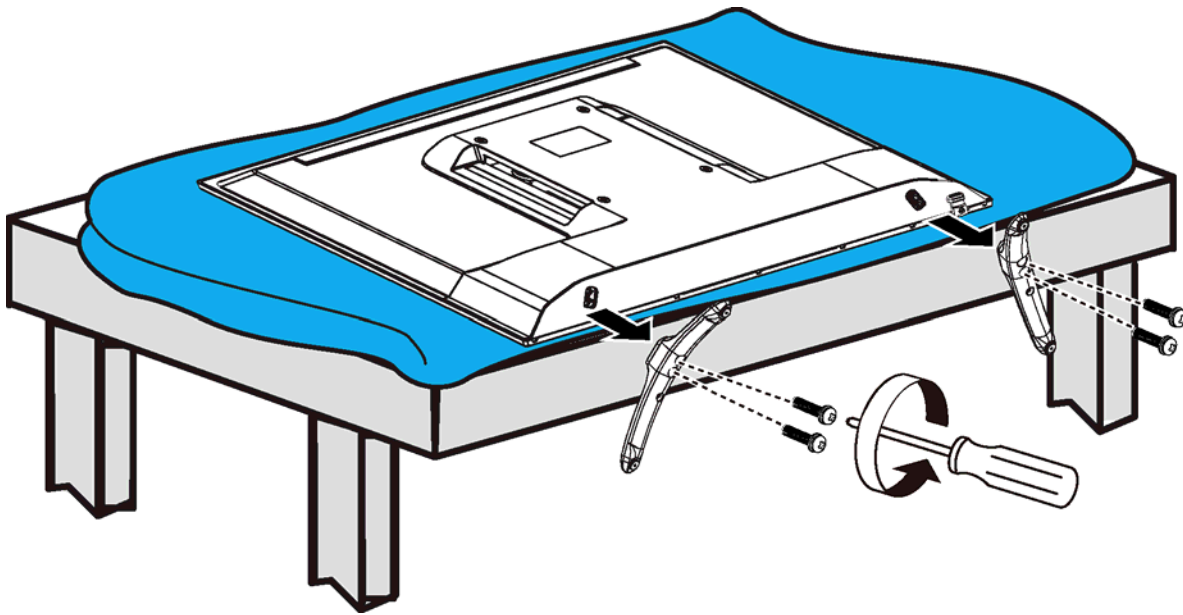

Notas

- La longitud de los tornillos del montaje en pared varía según el soporte de montaje en pared que compró. Para la longitud de los tornillos, vea las instrucciones que vienen con el soporte de montaje en pared.
- Para los agujeros de montaje en la parte posterior del televisor use los tornillos M6.

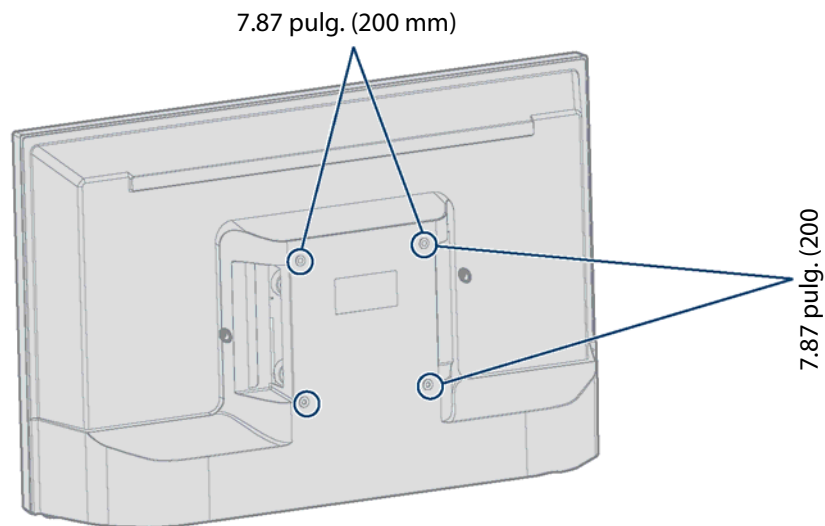

Componentes del televisor

Contenido del paquete

- Televisor LED de 40 pulg.
- Control remoto y pilas (2 AAA)
- Bases para televisor (2) y tornillos (4)
- Cable de alimentación
- *Guía de instalación rápida*
- *Información importante*

Vista frontal

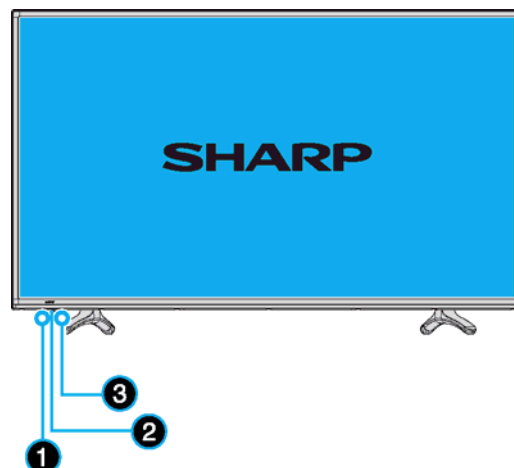

N.º	Elemento	Descripción
1	Sensor del control remoto	Recibe las señales del control remoto. No obstruir.
2	⏻/ENTRADA	<p>⏻—Presione para encender su televisor cuando está apagado (en modo de suspensión). Mantenga presionado para apagar su televisor cuando está encendido.</p> <p>Advertencia: cuando su televisor está apagado, todavía fluye corriente dentro de la unidad. Para desconectar la corriente completamente, desenchufe el cable de alimentación.</p> <p>ENTRADA: cuando su televisor está encendido, presione y suelte rápidamente para abrir la lista <i>FUENTE DE ENTRADA</i>, presione una o más veces para seleccionar una fuente de entrada de video y espere algunos segundos. Su televisor cambia a la fuente que seleccionó. Para obtener más información, refiérase a la sección “Selección de la fuente de entrada de video” en la página 32.</p>
3	Indicador de encendido	<p>Se apaga cuando su televisor está encendido.</p> <p>Se ilumina color rojo cuando su televisor se encuentra apagado (modo de suspensión).</p>

Lado izquierdo

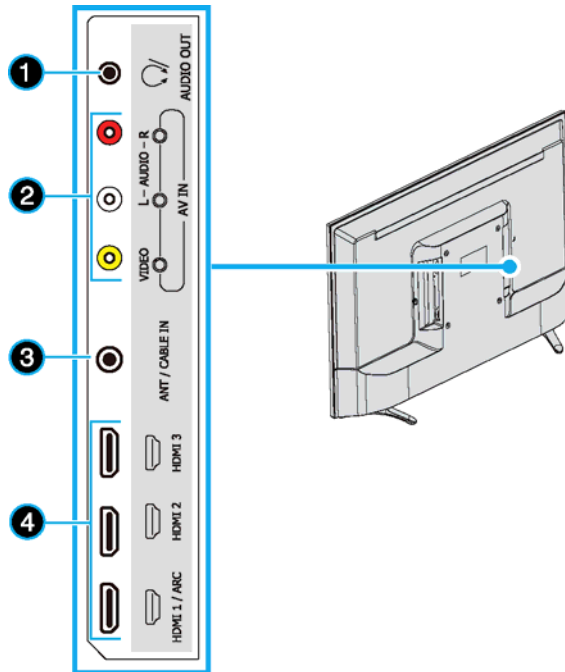

N.º	Elemento	Descripción
1	🎧 / SALIDA DE AUDIO	Conecte a esta toma los auriculares, un amplificador de audio analógico, un sistema de cine en casa o una barra de sonido. Para obtener más información, refiérase a la sección "Conexión de auriculares" en la en la página 23 o "Audio analógico" en la página 25.
2	VIDEO y Izq./Der. (audio)	Conecte el video y el audio para un equipo con AV a estas tomas. Para obtener más información, refiérase a la sección "AV (buena)" en la página 14, 18 o 20.
3	ENTRADA DE ANTENA/CABLE	Conecte su antena o sistema de TV por cable a esta toma. Para obtener más información, refiérase a la sección "Conexión coaxial (buena calidad)" en la en la página 15 o "Conexión de una antena o televisión por cable (sin decodificador)" en la página 16.
4	HDMI 3/HDMI 2/ HDMI 1/ARC	Conecte equipos con HDMI a estas tomas. Para obtener más información, refiérase a "HDMI (óptima)" en las páginas 13, 17, 19 o 21. O Conecte un cine en casa que admite la tecnología ARC a la toma HDMI 1/ARC .

Vista lateral derecha

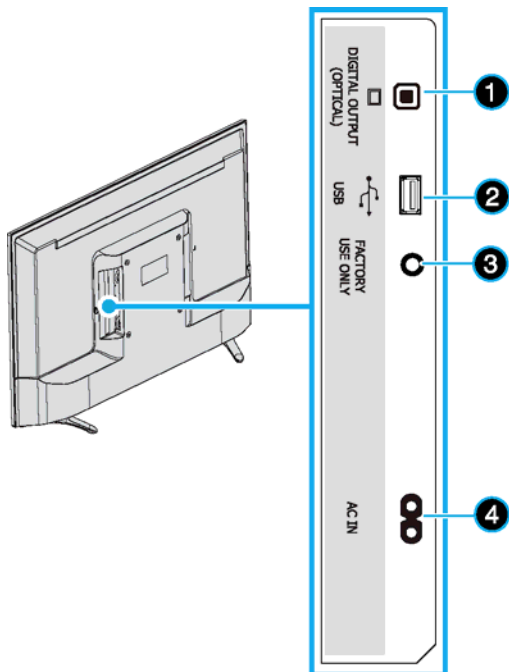

N.º	Elemento	Descripción
1	SALIDA DIGITAL (ÓPTICA)	Conecte un amplificador de audio digital o un sistema de cine en casa a esta toma para escuchar el audio del televisor a través de los altavoces externos. Para obtener más información, refiérase a la sección "Audio digital" en la página 24.
2	USB	Conecte una unidad flash USB a esta toma para ver archivos compatibles con imágenes JPEG. Para obtener más información, refiérase a la sección "Conexión de una unidad flash USB" en la página 22 y "Utilización de una unidad flash USB" en la página 39.
3	SOLAMENTE PARA USO EN FÁBRICA	No conecte ningún equipo en esta toma.
4	ENTRADA DE CA	Enchufe el cable de alimentación en esta toma y en un tomacorriente eléctrico.

Control remoto

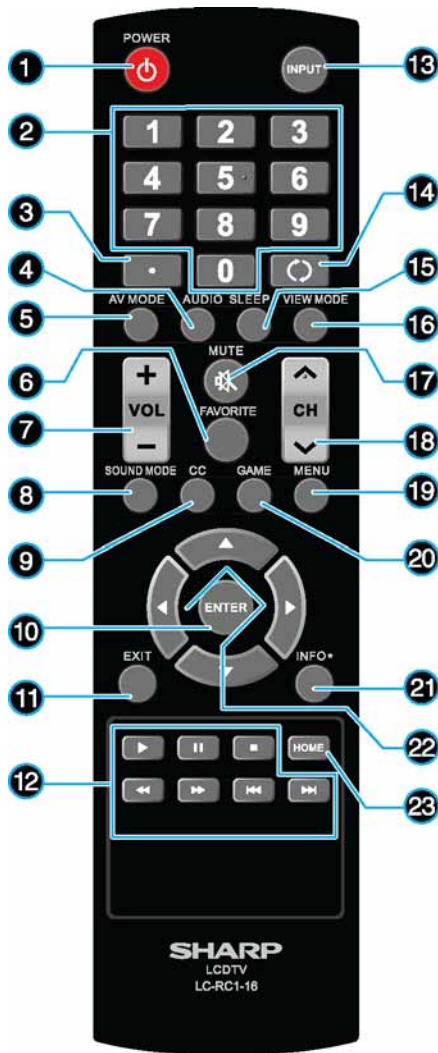

N.º	Botón	Presione para...
5	MODO AV	Seleccionar el modo de AV (imagen). Puede seleccionar Estándar , Película , Videojuego , Película , Dinámico o Natural . Refiérase a la opción de modo AV (AV Mode) en "Ajuste de la imagen del televisor" en la página 41.
6	FAVORITOS	Abrir la lista de canales favoritos (FAVORITES LIST). Refiérase a la sección "Configuración de una lista de canales favoritos" en la página 47 y "Visualización de un canal favorito" en la página 47.
7	VOL +/-	Aumentar o disminuir el volumen.
8	MODO DE SONIDO	Seleccionar el modo de sonido. Puede seleccionar Standard (Estándar), Movie (Película), Music (Música), Voice (Voz) o User (Usuario). Refiérase a la opción de Modo de sonido en "Ajuste de la configuración del sonido" en la página 43.
9	CC	Activar o desactivar los subtítulos optativos. Se puede seleccionar Off (Desactivado), On Always (Siempre Activado) o On When Mute (Activado en el modo de silencio). Refiérase a la sección "Activación o desactivación de los subtítulos optativos" en la página 54.
10	ENTRAR	Confirmar las selecciones o los cambios o abrir los submenús.
11	SALIR	Cerrar el menú de pantalla.
12	Controles de medios	Controlar los dispositivos compatibles con CEC conectados a su televisor. Refiérase a la sección "Uso del Control CEC" en la página 35.
13	ENTRADA	Abrir la lista de FUENTES DE ENTRADA y presione ▲ o ▼ en el control remoto para seleccionar la fuente de entrada de video y presione ENTER (Entrar). Refiérase a la sección "Selección de la fuente de entrada de video" en la página 32.
14	↶	Regresar al canal anterior.
15	APAGADO AUTOMÁTICO	Para ajustar el temporizador de apagado automático. Se puede seleccionar Desactivado , 5 , 10 , 15 , 30 , 60 , 90 , 120 , 180 o 240 minutos. Refiérase a la sección "Configuración del temporizador de apagado automático" en la página 57.
16	MODO DE VISUALIZACIÓN	Cambiar la apariencia de la imagen en la pantalla (relación de aspecto). Refiérase a la opción Relación de aspecto en "Ajuste de la imagen del televisor" en la página 41.
17	🔇 SILENCIAR	Silenciar o cancelar el silenciado del sonido.
18	CANAL ▲/CANAL ▼	Cambiar los canales de televisión. Para obtener más información, refiérase a la sección "Selección de un canal" en la página 34.
19	MENÚ	Abrir el menú de pantalla.
20	VIDEOJUEGOS	Permite cambiar el modo de imagen al modo de videojuegos. Para obtener más información, refiérase a la opción Videojuego en Ajuste de la imagen del televisor en la página 41.
21	INFO*	Mostrar la información de estado del televisor, tal como el número de canal, el nombre del canal (si está disponible) o la fuente de la señal. Refiérase a la sección "Visualización de la información de canal" en la página 34.
22	▲ ▼ ◀ ▶	Navegar en los menús de pantalla y cambiar los ajustes.
23	INICIO	Abrir el menú de pantalla.

N.º	Botón	Presione para...
1	🔴 ENCENDIDO	Para encender o apagar su televisor (modo de suspensión). Advertencia: cuando su televisor está apagado, todavía fluye corriente dentro de la unidad. Desconectar la corriente, desenchufe el cable de alimentación.
2	Botones numéricos	Ingresar números de canal y la contraseña de los controles de los padres.
3	●	Ingresar el número de un subcanal digital. Refiérase a la sección "Selección de un canal" en la página 34.
4	AUDIO	Seleccionar el modo de audio de un programa analógico. Puede seleccionar: <ul style="list-style-type: none"> • Monofónico: seleccione esta opción si hay ruido o estática en transmisiones estéreo débiles. • Estéreo: seleccione esta opción para programas transmitidos en estéreo. • SAP: seleccione esta opción para escuchar un programa de audio secundario, si está disponible. <p>0</p> Seleccionar el idioma de audio para un programa digital, si otros idiomas están disponibles.

¿Qué conexión se debe usar?

Su televisor cuenta con varios tipos de conexiones para conectar equipos a su televisor.

Para obtener la calidad de video óptima, deberá conectar un dispositivo a la mejor conexión disponible.

Use las siguientes tablas para identificar los cables:

Calidad de video	Tipo de conexión y toma	Conector del cable
------------------	-------------------------	--------------------

Óptima
(utilícelo si sus
equipos
cuentan con
HDMI)

Video y audio
HDMI



Mejor que
coaxial

AV (requiere una
conexión de
audio)



Buena

Video y audio
coaxial



Tipo de conexión y Conectores de cable toma

Salida digital
óptica de audio



Entrada de
audio analógico



Salida de audio
analógico



Precauciones

- Revise las tomas para determinar la posición y el tipo antes de hacer las conexiones.
- Las conexiones flojas pueden causar una pobre calidad de audio o de video. Verifique que todas las conexiones estén bien apretadas y seguras.
- El dispositivo de audio/video externo mostrado puede ser diferente de su dispositivo. Si tiene cualquier pregunta, refiérase los documentos que vinieron con su dispositivo.
- Siempre desenchufe el cable de alimentación cuando conecte dispositivos externos.

Conexión de un decodificador de cable o receptor de satélite

Muchos de los decodificadores de cable o receptores de satélite para el televisor tienen más de un tipo de conexión. Para obtener el mejor video, debería usar el mejor tipo de conexión disponible. Para obtener más información, refiérase a la sección “¿Qué conexión se debe usar?” en la página 12.

HDMI (óptima)

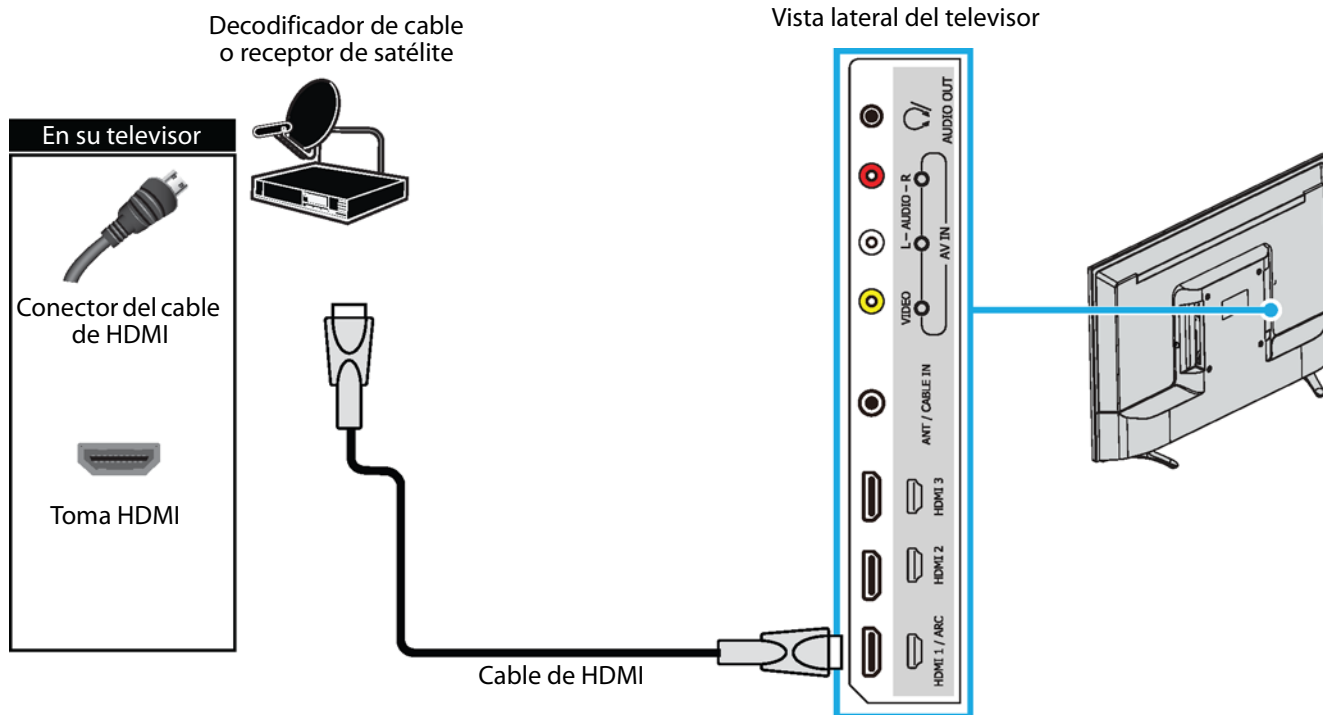

- 1 Asegúrese de que el cable de alimentación de su televisor esté desconectado y que todos los equipos conectados estén apagados.
- 2 Conecte el cable entrante de la toma de pared de la televisión por cable a la toma de entrada de cable en el decodificador de cable o receptor de satélite.
- 3 Conecte un cable de HDMI (no incluido) a una de las tomas de **HDMI** en su televisor y en la toma de salida de HDMI (**HDMI OUT**) en el decodificador de cable o receptor de satélite.
- 4 Conecte el cable de alimentación de su televisor a un tomacorriente, encienda su televisor, y luego encienda el decodificador de cable o receptor de satélite.
- 5 Presione **INPUT** (Entrada) para abrir la lista de **FUENTES DE ENTRADA**.
- 6 Presione **▲** o **▼** para resaltar **HDMI 1**, **HDMI 2** o **HDMI 3**, y presione **ENTER** (Entrar).

Nota

Un cable de HDMI lleva el audio y el video. No se necesita usar ningún cable de audio.

AV (buena)

Notas

Los cables y las tomas normalmente tienen los mismos colores.

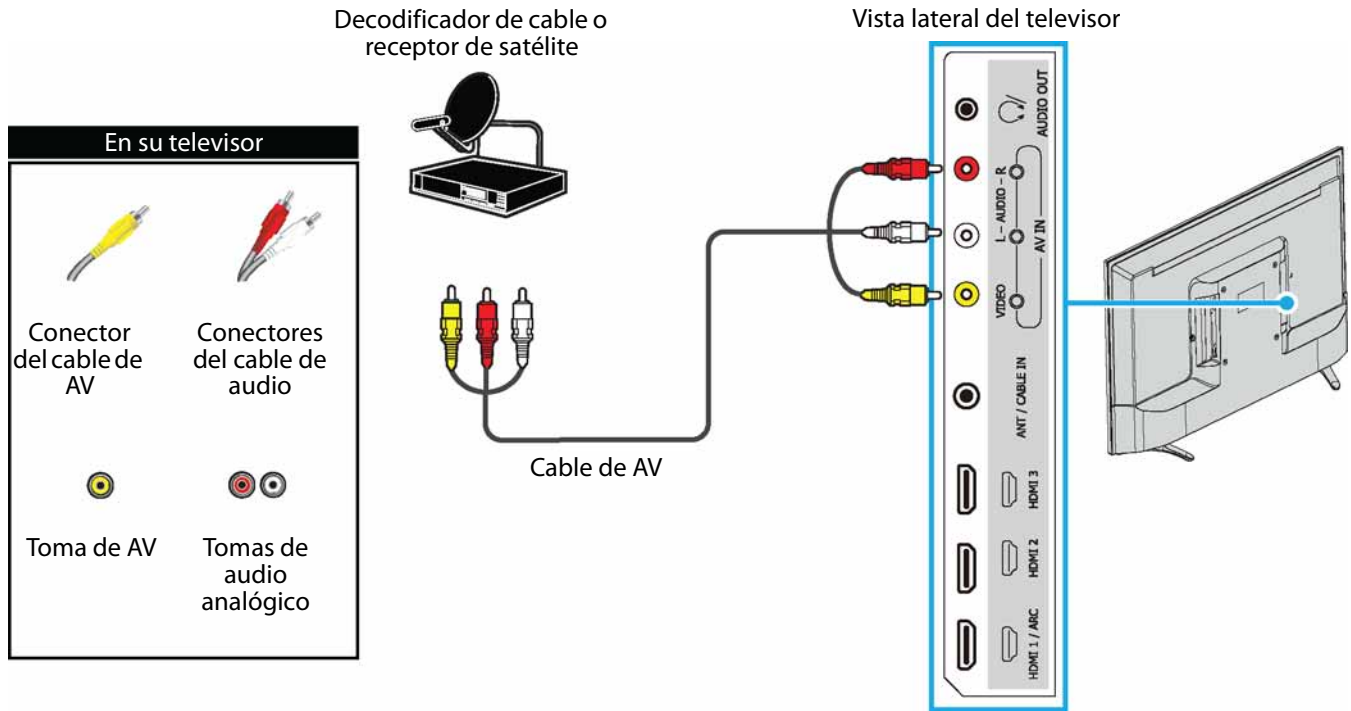

- 1 Asegúrese de que el cable de alimentación de su televisor esté desconectado y que todos los equipos conectados estén apagados.
- 2 Conecte el cable entrante de la toma de pared de la televisión por cable a la toma de entrada de cable en el decodificador de cable o receptor de satélite.
- 3 Conecte un cable de AV (no incluido) a la toma verde de **VIDEO** y a las tomas **L y R AUDIO** (Audio Izq. y Der.) en su televisor y a las tomas de salida de audio de AV en el decodificador de cable o receptor de satélite.

Importante

Cuando conecte el audio utilizando las tomas **L y R AUDIO** (Audio izq. y der.), la salida de audio es analógica.

- 4 Conecte el cable de alimentación de su televisor a un tomacorriente, encienda su televisor, y luego encienda el decodificador de cable o receptor de satélite.
- 5 Presione **INPUT** (Entrada) para abrir la lista de *FUENTES DE ENTRADA*.
- 6 Presione **▲** o **▼** para seleccionar **AV** y presione **ENTER** (Entrar).

Conexión coaxial (buena calidad)

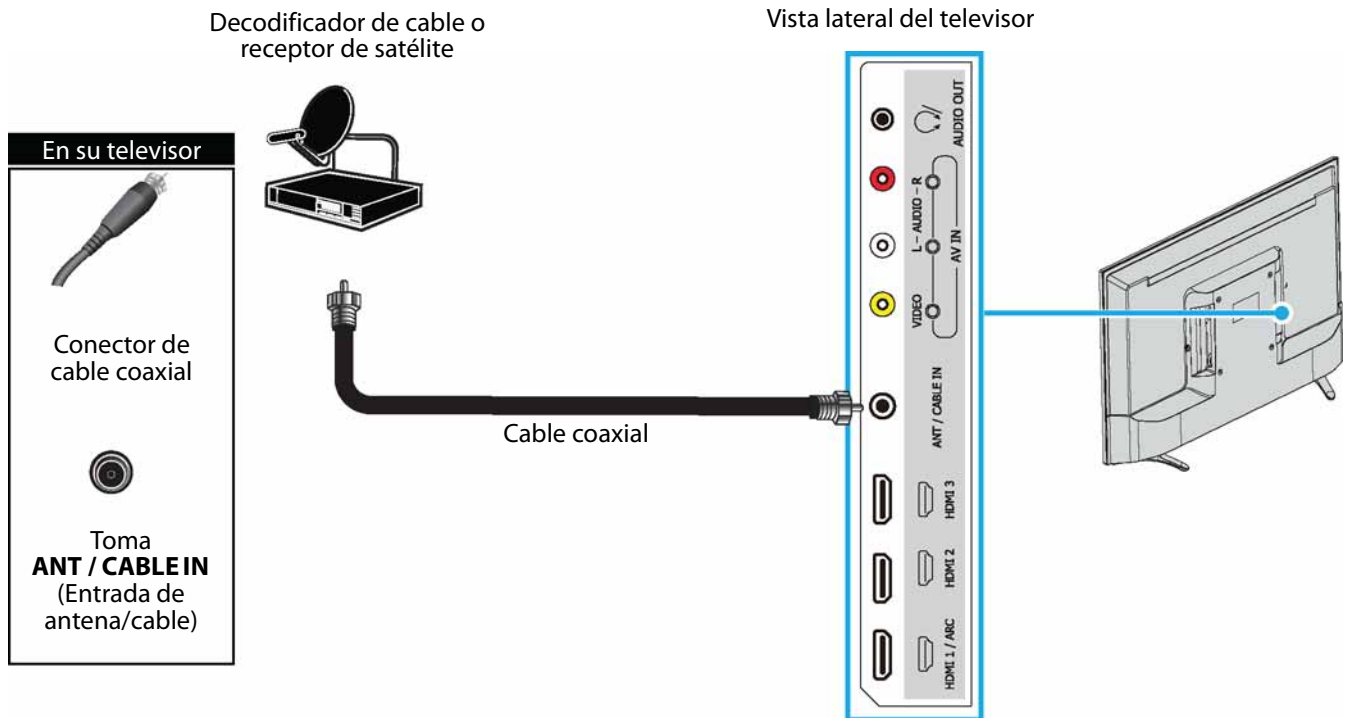

- 1 Asegúrese de que el cable de alimentación de su televisor esté desconectado y que todos los equipos conectados estén apagados.
- 2 Conecte el cable entrante de la toma de pared de la televisión por cable a la toma de entrada de cable en el decodificador de cable o receptor de satélite.
- 3 Conecte un cable coaxial (no incluido) a la toma de entrada de antena/cable (**ANT / CABLE IN**) en su televisor y a la toma de salida de coaxial en el decodificador de cable o receptor de satélite.
- 4 Conecte el cable de alimentación de su televisor a un tomacorriente, encienda su televisor, y luego encienda el decodificador de cable o receptor de satélite.
- 5 Presione **INPUT** (Entrada) para abrir la lista de *FUENTES DE ENTRADA*.
- 6 Presione **▲** o **▼** para resaltar **TV** y presione **ENTER** (Entrar).
- 7 Si no puede sintonizar los canales que ya existen, haga una búsqueda de canales. Refiérase a la sección "[Búsqueda automática de canales](#)" en la página 45.

Notas

- Use un cable coaxial para eliminar la interferencia y el ruido de las ondas de radio.
- No se debe juntar el cable coaxial al de alimentación ni a otros cables.

Conexión de una antena o televisión por cable (sin decodificador)

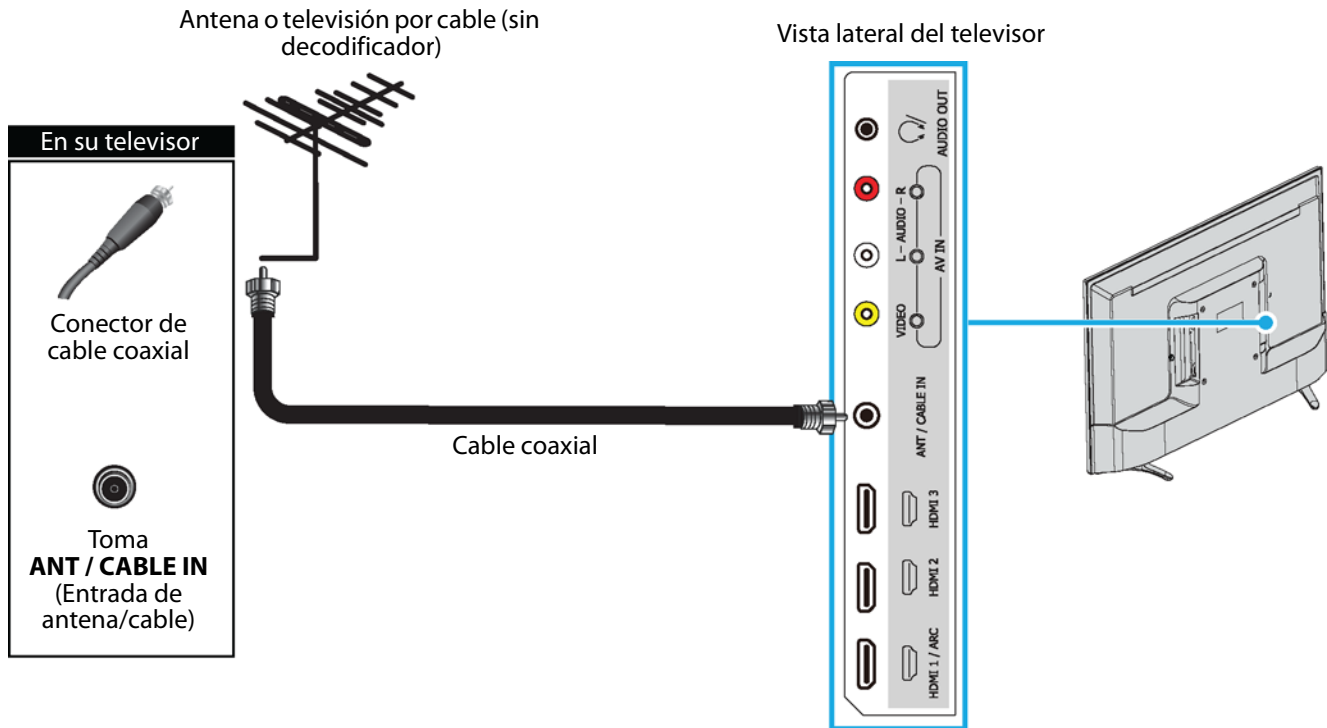

- 1 Asegúrese de que el cable de alimentación de su televisor esté desconectado y que todos los equipos conectados estén apagados.
- 2 Conecte un cable coaxial (no incluido) a la toma **ANT / CABLE IN** (Entrada de Antena/Cable) en su televisor y a la toma de pared de la antena o televisión por cable.
- 3 Conecte el cable de alimentación de su televisor a un tomacorriente, y luego encienda su televisor.
- 4 Presione **INPUT** (Entrada) para abrir la lista de *FUENTES DE ENTRADA*.
- 5 Presione **▲** o **▼** para resaltar **TV** y presione **ENTER** (Entrar).
- 6 Si no puede sintonizar los canales que ya existen, haga una búsqueda de canales. Refiérase a la sección [“Búsqueda automática de canales”](#) en la página 45.

Notas

- Use un cable coaxial para eliminar la interferencia y el ruido de las ondas de radio.
- No se debe juntar el cable coaxial al de alimentación ni a otros cables.
- Si la antena no está instalada correctamente, póngase en contacto con personal de servicio calificado para corregir el problema.
- Si el nivel de la señal es débil, la imagen puede estar distorsionada. Ajuste la antena o utilice una exterior altamente direccional o una de mesa con un amplificador integrado.
- Si la calidad de la imagen es buena en algunos canales y deficiente en otros, el problema podría ser causado por una señal deficiente o débil proveniente de la televisora o el proveedor de TV por cable.
- En caso de conexión a la TV por cable o satélite sin decodificador o receptor, si la calidad de la imagen es deficiente, puede ser necesario instalar un decodificador o receptor para mejorar la recepción de la señal y la calidad de la imagen. Contacte su proveedor de TV por cable o satélite para obtener un decodificador o receptor.
- Muchos canales de alta definición (HD) convierten el contenido de definición estándar (SD). La imagen mostrada en su televisor aún se muestra como SD (definición estándar), por lo tanto la calidad de la imagen no será tan clara o nítida como esta hubiese sido si el contenido se hubiese grabado originalmente en HD.

Conexión de un reproductor de DVD o Blu-ray

Muchos de los reproductores de DVD o Blu-ray tienen más de un tipo de conexión. Para obtener el mejor video, debería usar el mejor tipo de conexión disponible. Para obtener más información, refiérase a la sección “¿Qué conexión se debe usar?” en la página 12.

HDMI (óptima)

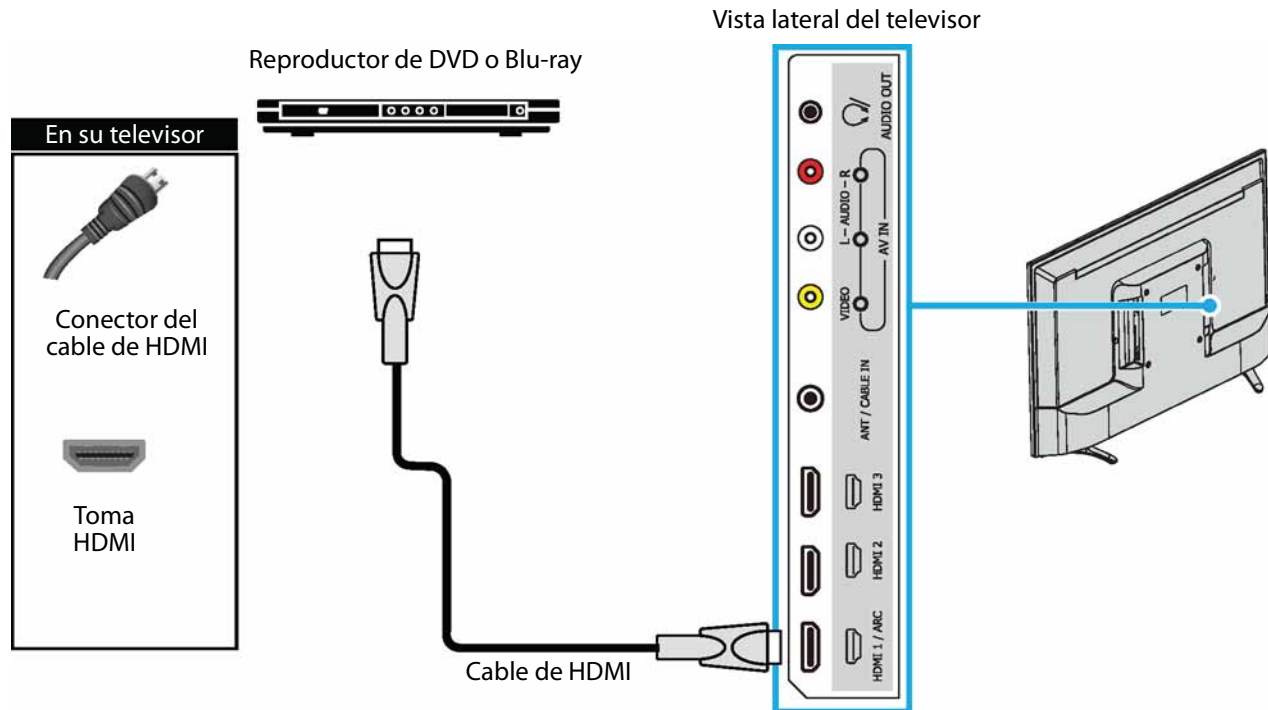

- 1 Asegúrese de que el cable de alimentación del televisor esté desconectado y el reproductor de DVD o Blu-ray esté apagado.
- 2 Conecte un cable de HDMI (no incluido) a una de las tomas de **HDMI** en su televisor y a la toma de salida de HDMI (**HDMI OUT**) en el reproductor de DVD o Blu-ray.
- 3 Conecte el cable de alimentación de su televisor a un tomacorriente, y luego encienda su televisor o el reproductor de DVD o Blu-ray.
- 4 Presione **INPUT** (Entrada) para abrir la lista de *FUENTES DE ENTRADA*.
- 5 Presione **▲** o **▼** para resaltar **HDMI 1**, **HDMI 2** o **HDMI 3**, y presione **ENTER** (Entrar).

Nota

Un cable de HDMI lleva el audio y el video. No se necesita usar ningún cable de audio.

AV (buena)

Notas

Los cables y las tomas normalmente tienen los mismos colores.

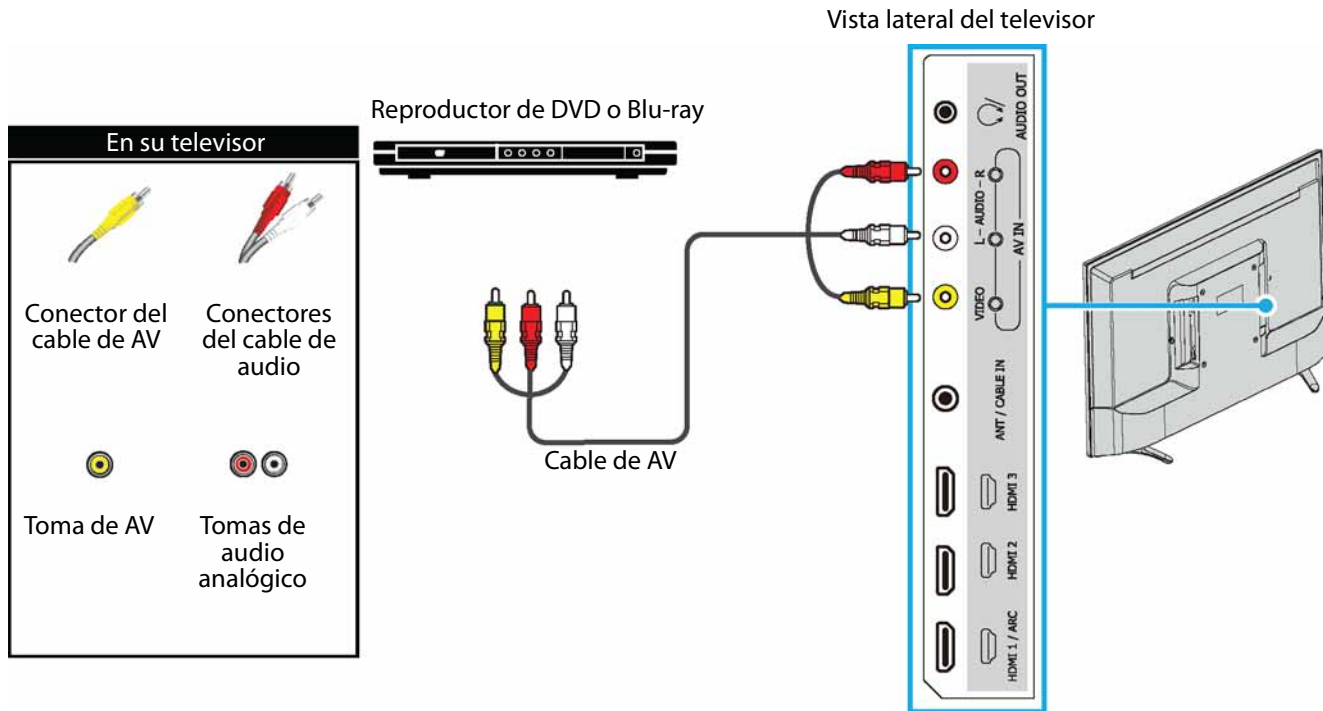

- 1 Asegúrese de que el cable de alimentación del televisor esté desconectado y el reproductor de DVD o Blu-ray esté apagado.
- 2 Conecte un cable de AV (no incluido) a la toma verde de **VIDEO** y a las tomas de **L y R AUDIO** (Audio Izq. y Der.) en la parte posterior de su televisor y a las tomas de **AV OUT** (Salida de AV) en el reproductor de DVD o Blu-ray.

Importante

Cuando conecte el audio utilizando las tomas **L y R AUDIO** (Audio izq. y der.), la salida de audio es analógica.

- 3 Conecte el cable de alimentación de su televisor a un tomacorriente, y luego encienda su televisor o el reproductor de DVD o Blu-ray.
- 4 Presione **INPUT** (Entrada) para abrir la lista de **FUENTES DE ENTRADA**.
- 5 Presione **▲** o **▼** para seleccionar **AV** y presione **ENTER** (Entrar).

Conexión de una consola de videojuegos

HDMI (óptima)

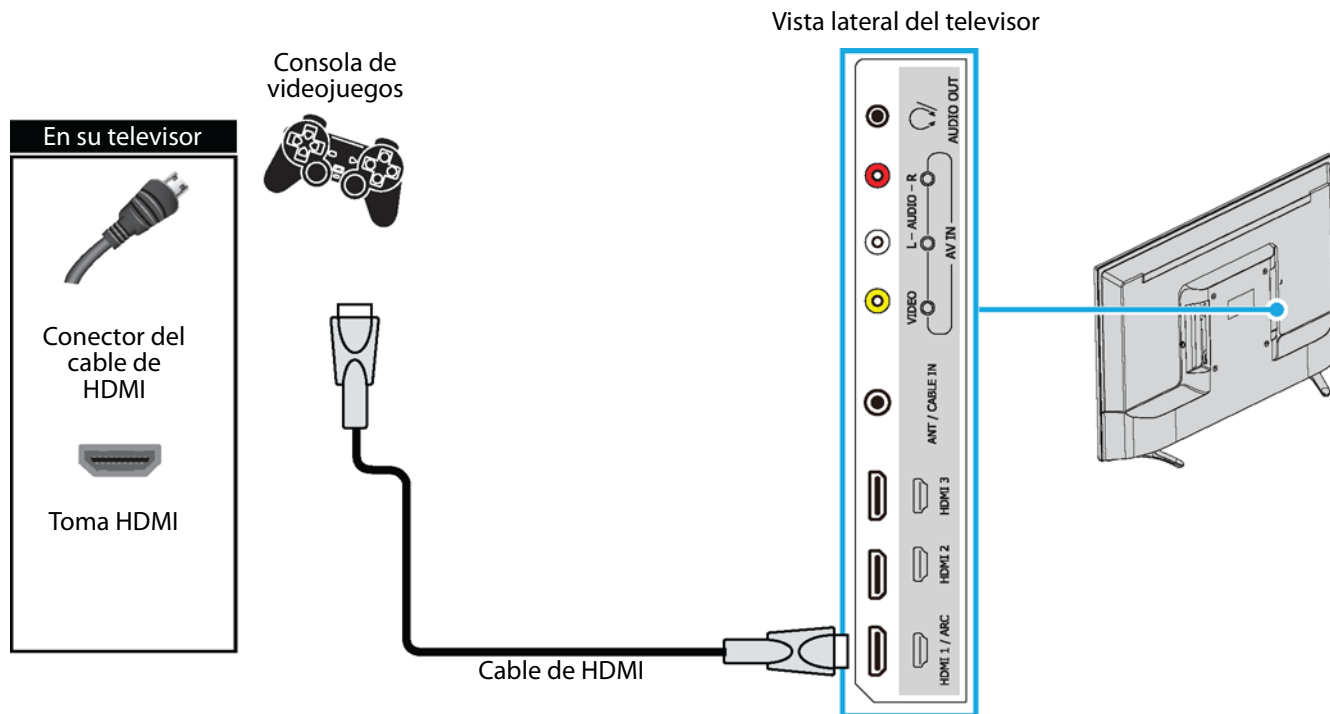

- 1 Asegúrese de que el cable de alimentación del televisor esté desconectado y que la consola de videojuegos esté apagada.
- 2 Conecte un cable de HDMI (no incluido) a una de las tomas de **HDMI** en su televisor y a la toma de salida de HDMI (**HDMI OUT**) en la consola de videojuegos.
- 3 Conecte el cable de alimentación de su televisor a un tomacorriente, y luego encienda su televisor.
- 4 Encienda la consola de videojuegos y ajústela al modo de salida correcto. Para obtener más información, refiérase a la documentación que vino con la consola.
- 5 Presione **INPUT** (Entrada) para abrir la lista de *FUENTES DE ENTRADA*.
- 6 Presione **▲** o **▼** para resaltar **HDMI 1**, **HDMI 2** o **HDMI 3**, y presione **ENTER** (Entrar).

Nota

Un cable de HDMI lleva el audio y el video. No se necesita usar ningún cable de audio.

AV (buena)

Notas

Los cables y las tomas normalmente tienen los mismos colores.

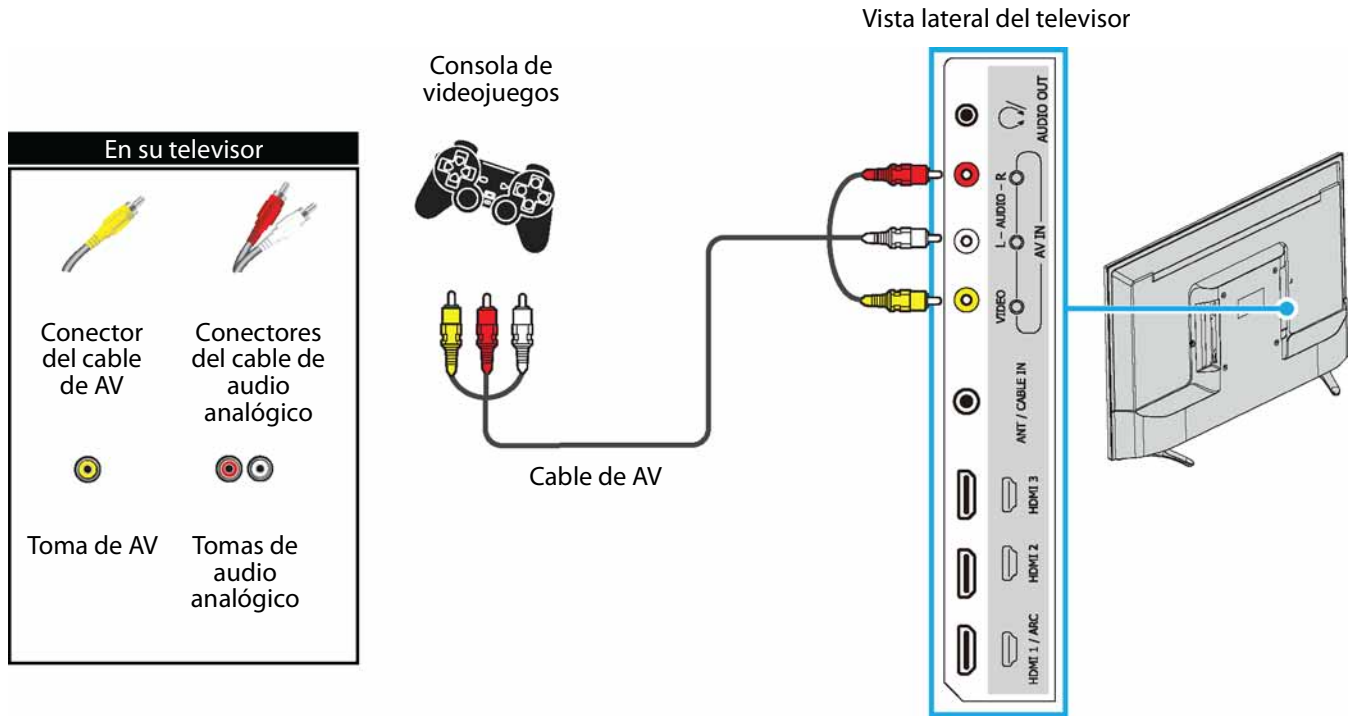

- 1 Asegúrese de que el cable de alimentación del televisor esté desconectado y que la consola de videojuegos esté apagada.
- 2 Conecte los conectores de video y audio en el cable de AV de la consola de videojuegos (no incluido) a la toma verde **VIDEO** y a las tomas de **L** y **R AUDIO** (Audio Izq. y Der.) en su televisor y a las tomas de componentes en la consola de videojuegos.

Importante

- Algunas de las consolas de videojuegos más viejas vienen con un cable especial de AV. Refiérase a los documentos que vinieron con su consola de videojuegos o el sitio Web del fabricante.
- Cuando conecte el audio utilizando las tomas **L** y **R AUDIO** (Audio izq. y der.), la salida de audio es analógica.

- 3 Conecte el cable de alimentación de su televisor a un tomacorriente, y luego encienda su televisor.
- 4 Encienda la consola de videojuegos y ajústela al modo de salida correcto. Para obtener más información, refiérase a la documentación que vino con la consola.
- 5 Presione **INPUT** (Entrada) para abrir la lista de **FUENTES DE ENTRADA**.
- 6 Presione **▲** o **▼** para seleccionar **AV** y presione **ENTER** (Entrar).

Conexión a una computadora

HDMI (óptima)

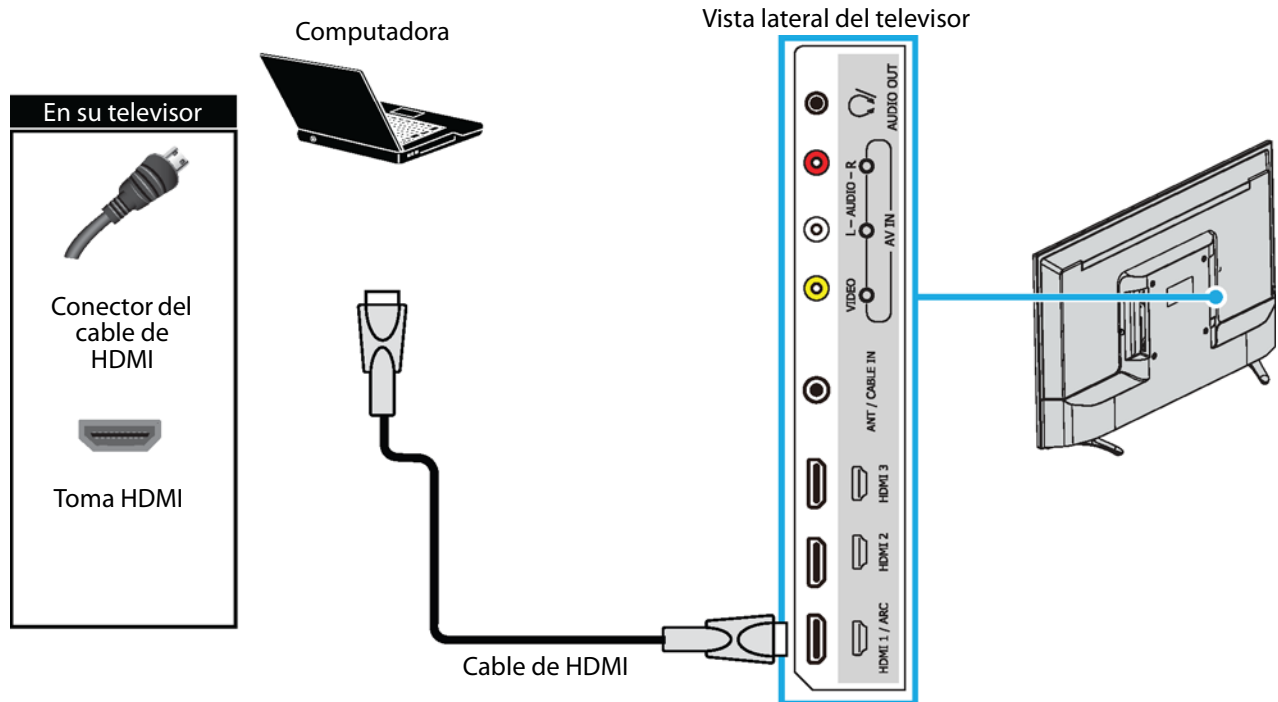

- 1 Asegúrese de que el cable de alimentación de su televisor esté desconectado y que la computadora esté apagada.
- 2 Conecte un cable de HDMI (no incluido) a una de las tomas de **HDMI** en su televisor y a la toma de salida de HDMI (**HDMI OUT**) en la computadora.
- 3 Conecte el cable de alimentación de su televisor a un tomacorriente, y luego encienda su televisor y la computadora.
- 4 Presione **INPUT** (Entrada) para abrir la lista de *FUENTES DE ENTRADA*.
- 5 Presione **▲** o **▼** para resaltar **HDMI 1**, **HDMI 2** o **HDMI 3**, y presione **ENTER** (Entrar).
- 6 Ajuste las propiedades de pantalla en la computadora, si es necesario.

Conexión de una unidad flash USB

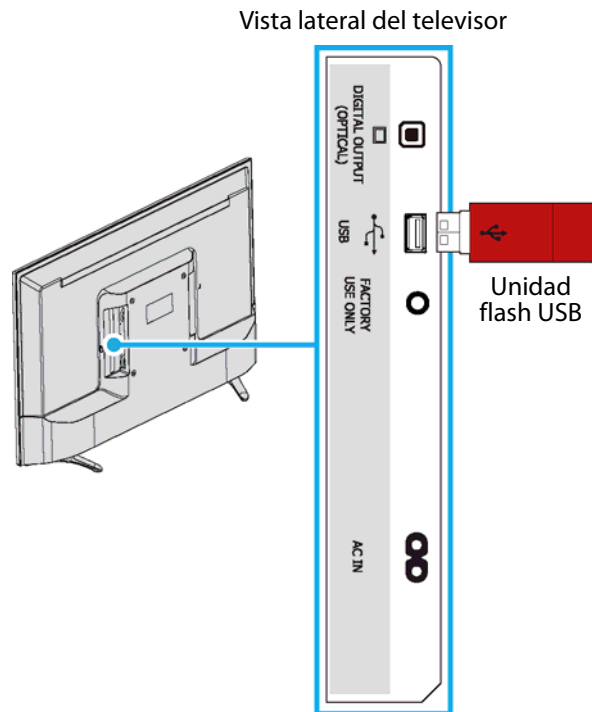

- 1 Conecte una unidad flash USB al puerto **USB** en su televisor.

Cuidado

No remueva la unidad flash USB ni apague el televisor mientras se usa la unidad flash USB. Podría perder información o dañar la unidad flash USB.

- 2 Si su televisor está encendido cuando conecta una unidad flash USB, presione **▲** o **▼** para seleccionar **Si** en el mensaje que aparece y presione **ENTER** (Entrar). Se abre el menú **FOTOS**.

O

Si cambia a una fuente de entrada diferente después de conectar la unidad flash USB y desea regresar a la unidad, presione **ENTRADA** para abrir la lista de **FUENTES DE ENTRADA**, y luego presione **▲** o **▼** para seleccionar USB (Fotos) y presione **ENTER** (Entrar). Se abre el menú **FOTOS**.

Nota

El visor de fotos (**PHOTOS**) sólo admite imágenes de formato JPEG (con la extensión de archivo ".jpg") y no todos los archivos JPEG son compatibles con su televisor.

Para obtener más información, refiérase a la sección "[Utilización de una unidad flash USB](#)" en la página 39.

Conexión de auriculares

Cuando conecte los auriculares, los altavoces del televisor están silenciados.

Advertencia

Un ruido fuerte puede dañar su oído. Cuando use auriculares, utilice el ajuste de volumen más bajo que todavía le permita escuchar el sonido.

Vista lateral del televisor

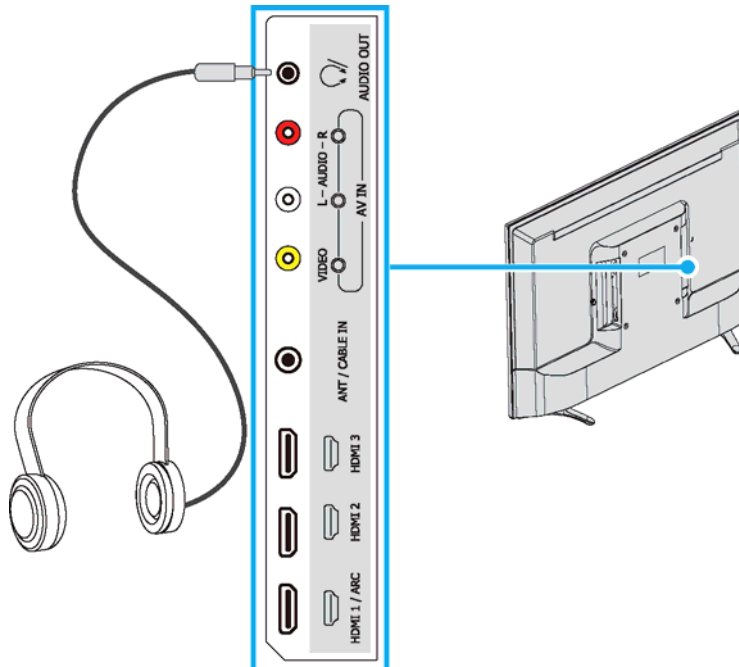

- 1 Conecte los auriculares a la toma /AUDIO OUT (Salida de audio) en su televisor.
- 2 En la pantalla que se abre, presione ◀ o ▶ para resaltar **Auriculares/Salida de audio** y presione **ENTER** (Entrar). Para obtener más información, refiérase a la sección "[Selección del modo de salida de audio](#)" en la página 44.

Notas

- Si conecta los auriculares cuando su televisor está apagado, cuando encienda su televisor los altavoces están silenciados y el audio se escucha a través de los auriculares.
- Puede conectar un amplificador, un sistema de cine en casa o una barra de sonido a la toma /AUDIO OUT (Salida de audio). Si desea conectar un amplificador, un sistema de cine en casa o una barra de sonido, necesitará desconectar los auriculares.

Conexión de altavoces externos o barra de sonido

Usted puede conectar los altavoces externos o barra de sonido a la toma de audio digital.

Audio digital

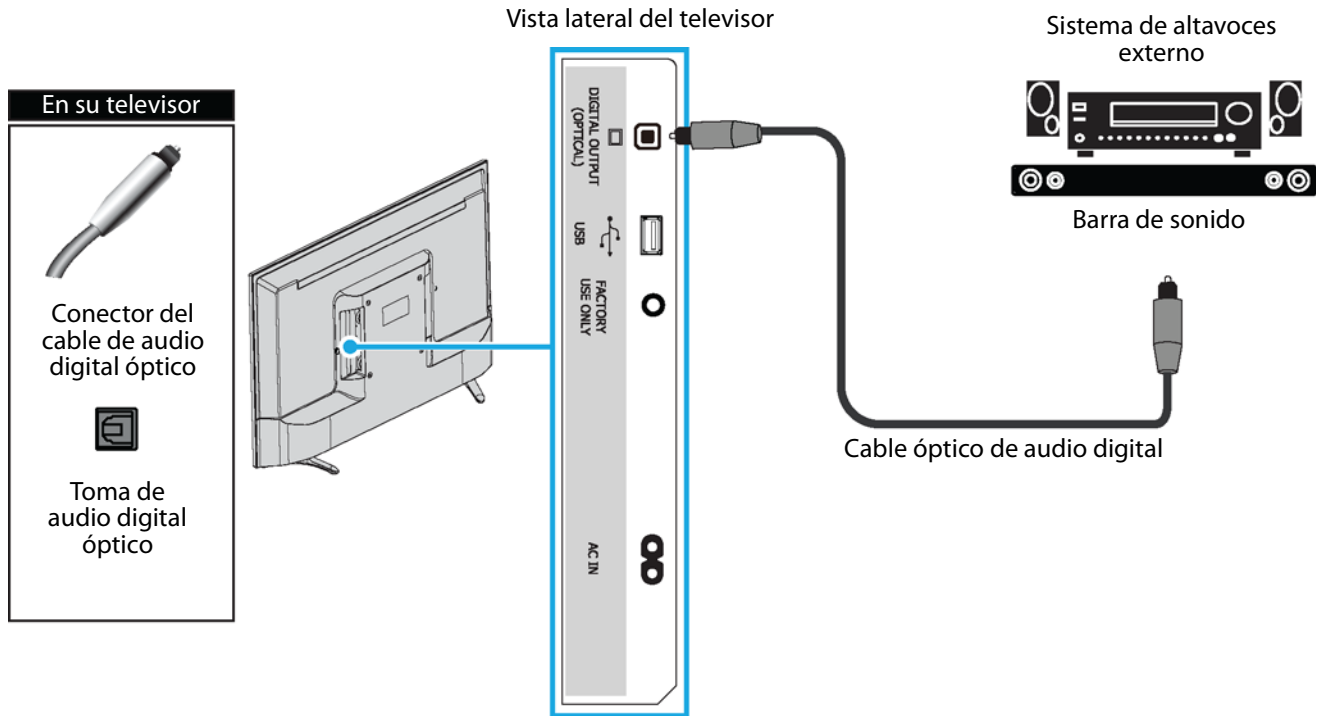

- 1 Asegúrese de que el cable de alimentación de su televisor esté desenchufado y que el sistema de altavoces externo o la barra de sonido esté apagado.
- 2 Conecte un cable de audio digital óptico (no incluido) a la toma **DIGITAL OUTPUT (OPTICAL)** en su televisor y a la toma óptica de **AUDIO IN** en el sistema de altavoces externos o la barra de sonido.
- 3 Conecte el cable de alimentación de su televisor a un tomacorriente, y luego encienda su televisor.
- 4 Encienda el sistema de altavoces externo o la barra de sonido, después seleccione la fuente correcta. Para obtener más información, refiérase a la documentación que vino con el sistema de altavoces externo o la barra de sonido.
- 5 En su televisor, resalte la opción **Formato de audio digital/Retraso de audio** en el menú *Sonido* y presione **ENTER** (Entrar). Configure la opción **Formato de audio** a **PCM**. Refiérase a la sección "[Ajuste de la configuración del sonido](#)" en la página 43.

Audio analógico

Cuando un sistema de altavoces externo o barra de sonido está conectado a la toma de salida de audio (🔊/**AUDIO OUT**), los altavoces del televisor están silenciados.

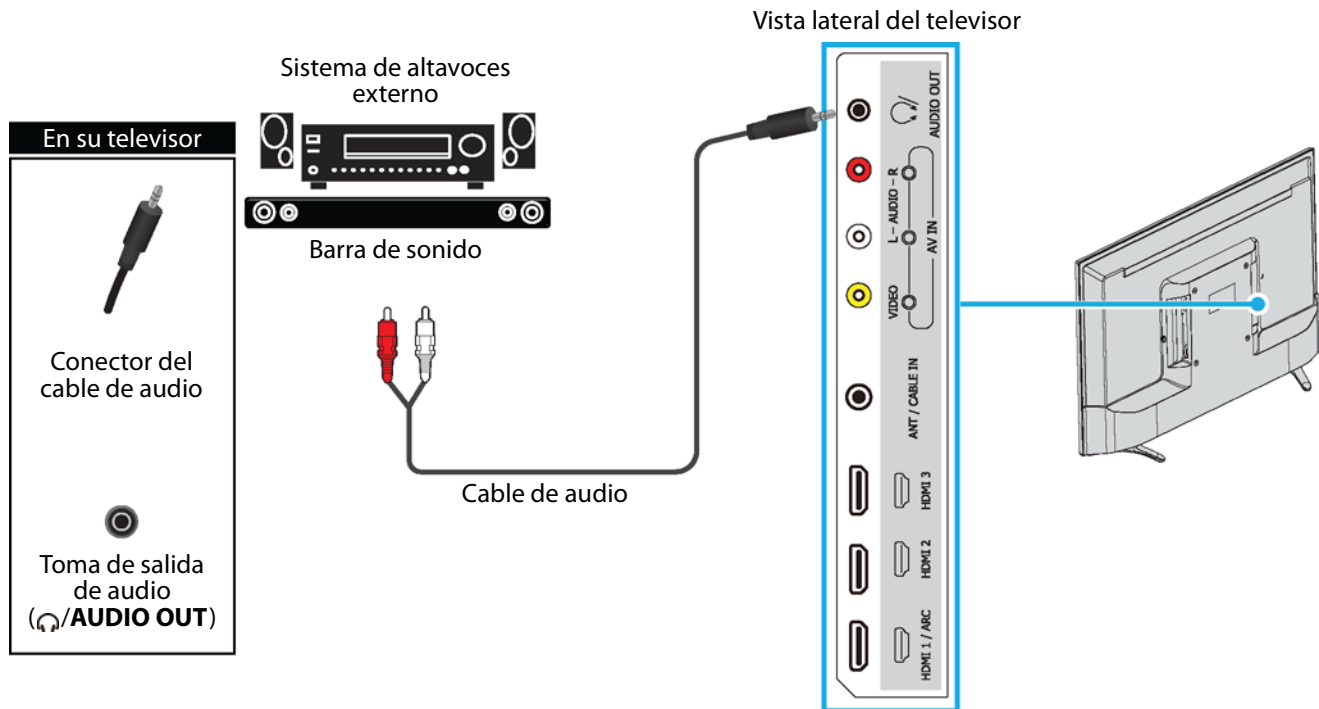

- 1 Asegúrese de que el cable de alimentación de su televisor esté desenchufado y que el sistema de altavoces externo o la barra de sonido esté apagado.
- 2 Conecte un cable de audio (no suministrado) a la toma 🔊/**AUDIO OUT** (Salida de audio) en la parte lateral de su televisor y a las tomas de entrada de audio (**AUDIO IN**) en el sistema de altavoces externo o barra de sonido.
- 3 Conecte el cable de alimentación de su televisor a un tomacorriente, y luego encienda su televisor.
- 4 Encienda el sistema de altavoces externo o la barra de sonido, después seleccione la fuente correcta. Para obtener más información, refiérase a la documentación que vino con el sistema de altavoces externo o la barra de sonido.

Notas

- Para información en como seleccionar el modo de salida de audio para un sistema de altavoces externo o barra de sonido, refiérase a la opción **Auriculares/salida de audio** en "[Ajuste de la configuración del sonido](#)" en la página 43.
- Puede conectar los auriculares, a la toma 🔊/**AUDIO OUT** (Salida de audio). Si desea usar los auriculares necesitará desconectar el sistema de altavoces externo o la barra de sonido.

Conexión de un sistema de cine en casa con múltiples dispositivos

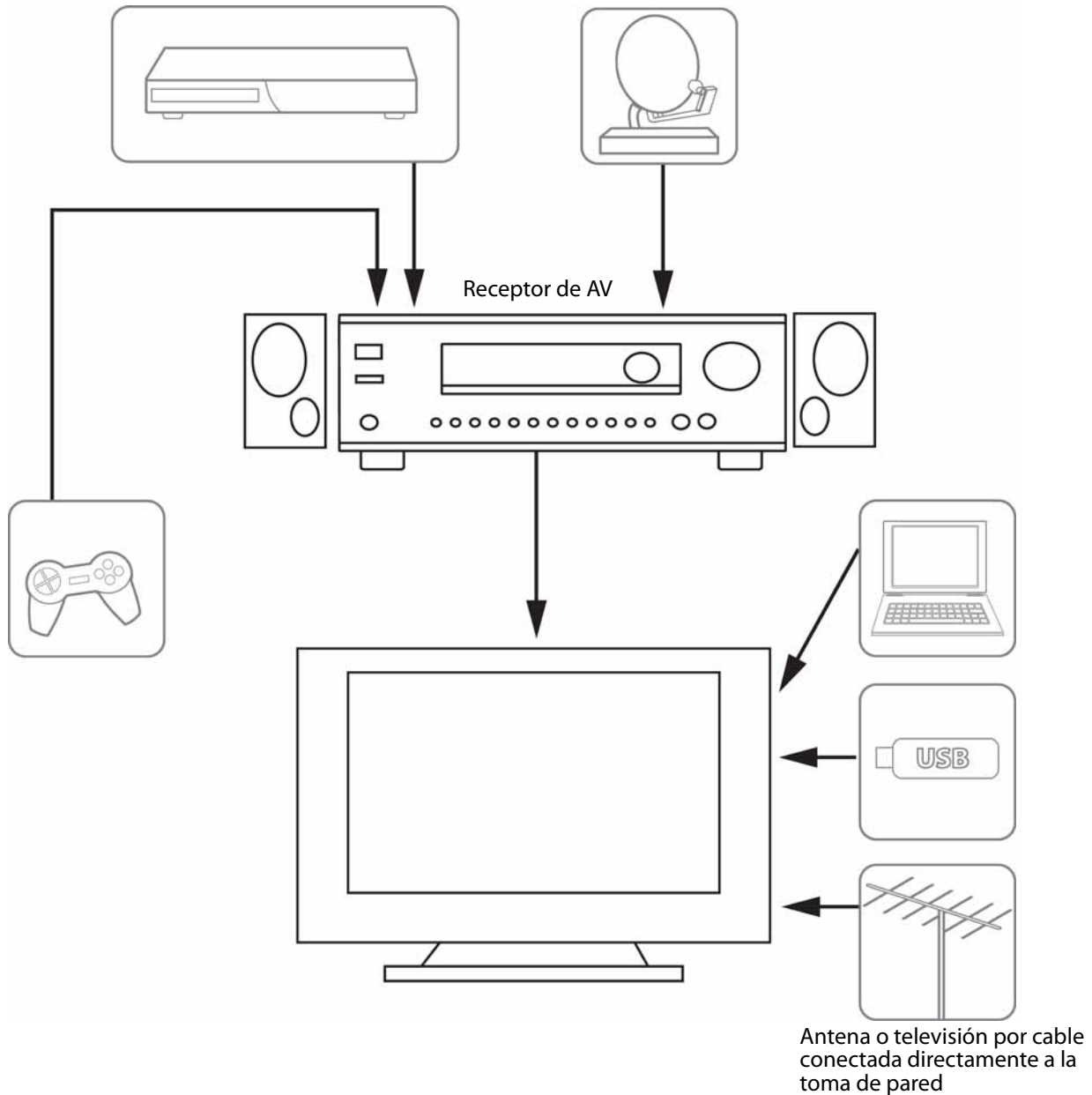

Las conexiones que se realicen dependerán de las tomas de video o audio disponibles en sus dispositivos. Refiérase a los documentos que vinieron con sus equipos para obtener información sobre su conexión. Sólo recuerde usar los mejores tipos de conexión disponibles para obtener la mejor imagen y el mejor sonido. Para obtener más información sobre los tipos de conexiones, refiérase a "[¿Qué conexión se debe usar?](#)" en la página 12.

Conexión de la alimentación

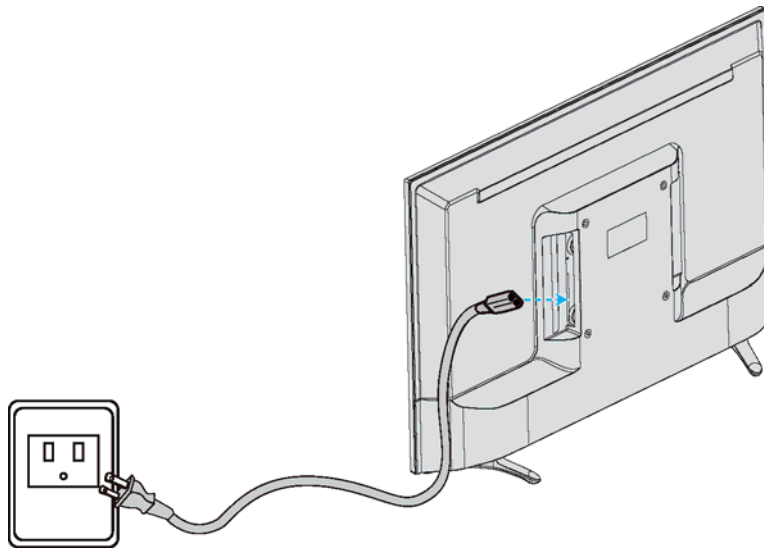

- 1 Conecte el cable de alimentación de CA al conector de entrada de CA (**AC IN**) en la parte lateral de su televisor.
- 2 Conecte el otro extremo del cable a un tomacorriente.

Cuidado

- Su televisor debe funcionar únicamente con la fuente de alimentación indicada en la etiqueta.
- Siempre que desenchufe el cable de alimentación de CA del tomacorriente de CA cuando no va a usar su televisor por un periodo largo de tiempo.

Uso del control remoto

Instalación de las pilas del control remoto

- 1 Mientras se presiona el seguro de liberación en la parte posterior del control remoto, levante la cubierta del compartimiento de las pilas.



- 2 Inserte dos pilas AAA en el compartimiento de pilas. Verifique que los símbolos + y - en las pilas coincidan con los símbolos + y - en el compartimiento de las pilas.



- 3 Vuelva a colocar la cubierta del compartimiento de la pila.

Precauciones

- No se deben exponer las pilas al calor excesivo tales como el de la luz solar, calefactores o fuego.
- Los químicos de las pilas pueden causar sarpullido. Si las pilas se derraman, limpie el compartimiento de las pilas con un paño. Si los químicos tocan su piel, lávese inmediatamente.
- Asegúrese de que las pilas estén instaladas correctamente. No las queme ni las incinere.

Notas

- No combine pilas de diferentes tipos.
- No combine pilas gastadas y nuevas.
- Retire las pilas cuando se les acabe la carga.
- Saque las pilas si el control remoto no se va a usar por un periodo de tiempo extendido.

Orientación del control remoto

- Apunte el control remoto hacia el sensor de control remoto al frente de su televisor.



Sensor del control remoto

Programación de controles remotos universales

Se puede operar su televisor Sharp con un control remoto universal nuevo o uno existente.

- 1 Consulte la tabla [“Visualización de los códigos para controles remotos universales”](#) para encontrar los códigos más comunes. Si encuentra problemas al programar su control remoto o necesita un código diferente para el control remoto, vea las instrucciones que vinieron con el control remoto o visite el sitio web del fabricante para obtener los últimos códigos para control remoto.
- 2 Siga las instrucciones de su control remoto universal para ingresar el código del televisor que encontró en el paso 1.

Consejos

- Si su control remoto universal cuenta con una función de búsqueda de código, realice una búsqueda para identificar un código que funcione con su televisor. Refiérase a las instrucciones de su control remoto universal para obtener más detalles.
- Si su control remoto universal cuenta con una función de “Aprendizaje”, puede programarlo manualmente usando el control remoto del televisor Sharp para “enseñar” los comandos uno a la vez. Refiérase a las instrucciones de su control remoto universal para obtener más detalles.

Para obtener ayuda e información adicional:

- Visite el sitio web del fabricante del control remoto
- Llame al soporte técnico del control remoto universal o a la compañía de cable o satélite del control remoto/decodificador que está tratando de programar.

Visualización de los códigos para controles remotos universales

Puede ver una lista de los códigos para controles remotos universales en el menú de pantalla.

Consejos

- La marca normalmente se encuentra visible en la parte frontal del control remoto universal y el número de modelo se encuentra visible en la parte posterior.
- Si su control remoto universal no se encuentra en la tabla, refiérase a las instrucciones de su control remoto universal e pruebe con los códigos para las marcas Orion, Emerson, Memorex, Sansui, Sylvania o Zenith. Puede ser que necesite intentar con varios códigos antes de encontrar uno que funcione.

- 1 Presione el botón **MENU** (Menú).
- 2 Presione ◀ o ▶ para resaltar **Ayuda** y presione **ENTER** (Entrar).

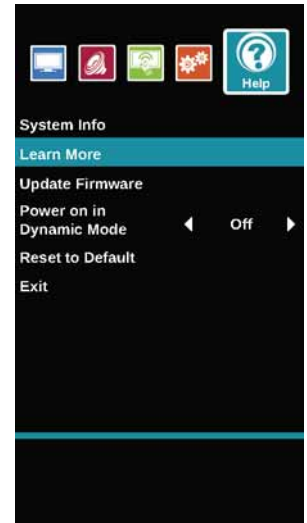

- 3 Presione ▲ o ▼ para resaltar **Aprenda más** y presione **ENTER** (Entrar) o ▶.

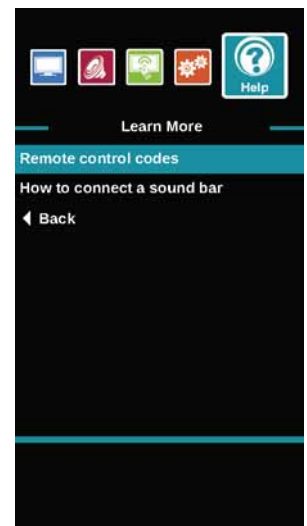



- 4 Presione ▲ o ▼ para resaltar **Códigos para el control remoto** y presione **ENTER** o ▶. Su televisor mostrará información sobre los códigos para el control remoto universal que puede utilizar para hacer que su televisor funcione con un control remoto universal.
- 5 Presione **ENTER** para ver una lista de los códigos disponibles.

Encendido de su televisor por primera vez



La primera vez que encienda su televisor, se abrirá el asistente de *Configuración fácil*. El asistente de configuración le guía a través de los ajustes básicos.

- 1 Asegúrese de lo siguiente:
 - Se instalaron las pilas del control remoto. (Refiérase a la página 28 para más detalles).
 - Se conectó una antena, TV por cable o satélite. (Refiérase a la página 13 a 16 para más detalles).
 - Se conectó el cable de alimentación. (Refiérase a la página 27 para más detalles).
- 2 Presione  (encendido) para encender su televisor.





- 3 Presione  o  para resaltar un idioma y presione **ENTER** (Entrar).



- 4 Presione  o  para resaltar **Modo en el hogar** o **Modo de visualización de tienda** y presione **ENTER**.



Si seleccionó **Modo de visualización de tienda**, un mensaje le preguntará si está seguro que desea este modo. Seleccione **ACEPTAR** para continuar utilizando el **Modo de visualización de tienda** o seleccione **Cancelar** para cambiar al **Modo en el hogar** y presione **ENTER** (Entrar). **Modo de visualización de tienda** no es un modo de ahorro de energía.



- 5 Presione  o  para resaltar una opción y presione **ENTER** (Entrar). Puede seleccionar:
 - **Ver televisión** para omitir las opciones de personalización. Puede presionar **MENU** (Menú) más adelante para personalizar su configuración. Refiérase a ["Finalización del asistente"](#) en la página 31.
 - **Personalización del televisor** para ajustar las opciones de visualización para maximizar su experiencia. Refiérase a ["Personalizar mi televisor"](#) en la página 30.

Personalizar mi televisor



- 6 Presione  o  para resaltar una zona horaria y presione **ENTER** (Entrar).



- 7 Presione ▲ o ▼ para seleccionar **Activado** para activar **Hora de verano** o **Desactivado** para desactivar **Hora de verano** y presione **ENTER** (Entrar).

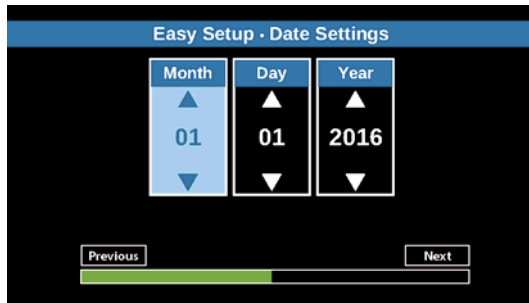

- 8 Presione ◀▶ o **ENTER** para resaltar **Mes**, **Día** o **Año** y presione ▲ o ▼ para ajustar la configuración. Cuando haya terminado, utilice los botones direccionales para resaltar **Siguiente** y presione **ENTER** (Entrar).

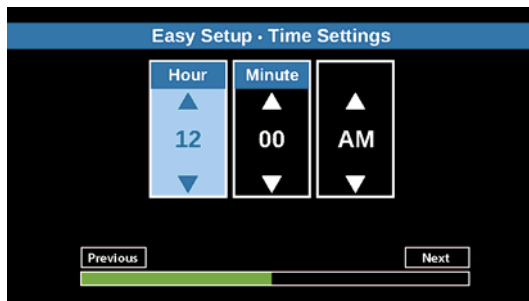

- 9 Presione ◀▶ o **ENTER** para resaltar el campo **Hora**, **Minutos** o **AM/PM** y presione ▲ o ▼ para ajustar la opción. Cuando haya terminado, utilice los botones direccionales para resaltar **Siguiente** y presione **ENTER** (Entrar).

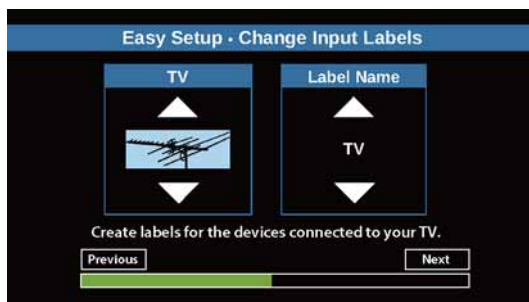

- 10 Presione ▲ o ▼ para resaltar una fuente de entrada de video y presione ▶ para ir a la zona de etiqueta.
- 11 Presione ▲ o ▼ para resaltar una etiqueta predeterminada o **Personalizado**.
- 12 Si selecciona una etiqueta predeterminada, presione **ENTER** (Entrar). La casilla de entrada de video en la izquierda se selecciona para que pueda etiquetar una fuente de entrada de video diferente.
- O

Si selecciona **Personalizado**, presione **ENTER** (Entrar) y presione ▲ o ▼ para entrar el primer carácter en su etiqueta personalizada y presione ▶ para pasar a la siguiente la posición del carácter. Use los botones direccionales para ingresar caracteres adicionales o para desplazarse de un carácter a otro. Se pueden ingresar hasta 12 caracteres (letras o números). Cuando haya terminado de crear su etiqueta, presione **ENTER** (Entrar) para guardarla. La casilla de entrada de video en la izquierda se selecciona para que pueda etiquetar una fuente de entrada de video diferente.

- 13 Repita los pasos del 10 al 12 para etiquetar las fuentes de entrada de video adicionales.
- 14 Cuando haya terminado de crear sus etiquetas de entrada, utilice los botones direccionales para resaltar **Siguiente** y presione **ENTER** (Entrar).

Finalización del asistente

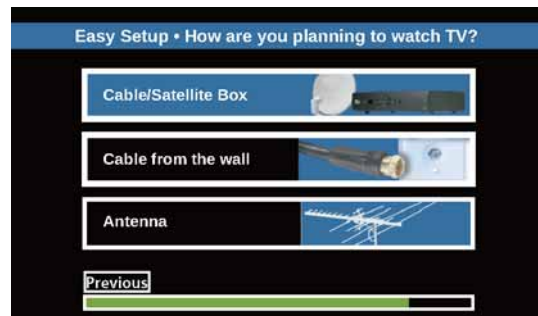

- 15 Presione ▲ o ▼ para resaltar **Decodificador de cable/receptor de satélite**, **Cable en la pared** o **Antena** y presione **ENTER** (Entrar).

- Si selecciona **Decodificador de cable/receptor de satélite**, una pantalla que se abre le muestra todas las formas en que se puede conectar la caja a su televisor.

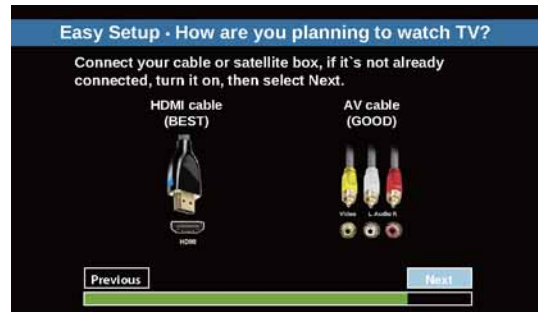

Presione **ENTER** (Entrar).



- Si selecciona **Cable en la pared** o **Antena**, su televisor inicia la búsqueda de canales y muestra una pantalla de progreso. La búsqueda puede durar varios minutos.

Nota

Puede presionar **EXIT** (Salir) o resaltar **Saltar** y presionar **ENTER** (Entrar) para detener la búsqueda de canales automática, pero necesitará reiniciar la búsqueda para crear una lista de canales.

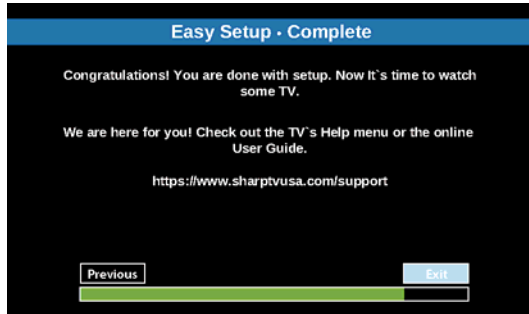

- 16 Presione **ENTER** (Entrar) para cerrar el asistente. Si seleccionó:
- **Cable en la pared** o **Antena** su televisor sintoniza el primer canal encontrado en la lista de canales.
 - **Receptor de cable/satélite**, presione **INPUT** (Entrada) para abrir la lista de **FUENTES DE ENTRADA**, presione **▲** o **▼** para seleccionar la entrada de video (**HDMI** o **AV**) que conectó al receptor y presione **ENTER** (Entrar). Su televisor cambia a la entrada que seleccionó.

Funcionamiento básico

Encendido o apagado de su televisor

- 1 Asegúrese de que el cable de alimentación esté enchufado en un tomacorriente. Refiérase a la sección "**Conexión de la alimentación**" en la página 27.
- 2 Presione **⏻/INPUT** (Entrada) para encender su televisor. El indicador de encendido se apaga.
- 3 Presione nuevamente el botón **⏻/INPUT** para apagar su televisor. Su televisor ingresa al modo de suspensión y el indicador de encendido se ilumina color rojo.

Advertencia

Cuando su televisor se encuentra en el modo de suspensión, todavía recibe corriente. Para desconectar la corriente completamente, desenchufe el cable de alimentación.

Nota

Si su televisor no recibe una señal de entrada por varios minutos, éste ingresará automáticamente al modo de suspensión.

Selección de la fuente de entrada de video

- 1 Encienda su televisor y presione el botón de entrada (**INPUT**).

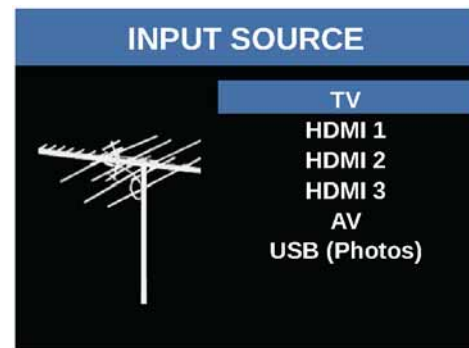

- 2 Presione **▲** o **▼** para seleccionar una fuente de entrada de video y presione **ENTER** (Entrar).

Introducción a los menús de pantalla

Notas

- Dependiendo de la fuente de señal seleccionada, se podrían mostrar diferentes opciones en su pantalla.
- Los elementos del menú que no se pueden seleccionar se muestran color gris.

Menú de imagen (Modo de TV)



Menú de sonido (Modo de TV)



Menú de canales (Modo de TV)

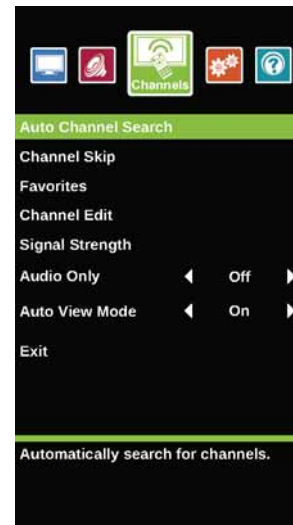

Menú de configuración (Modo de TV)

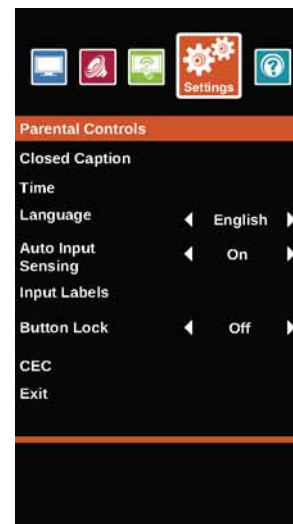

Menú de ayuda (Modo de TV)

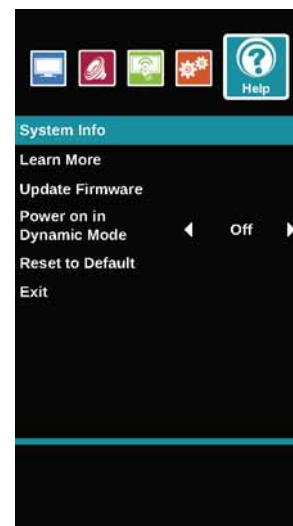

Menú FOTOS (Modo de USB)

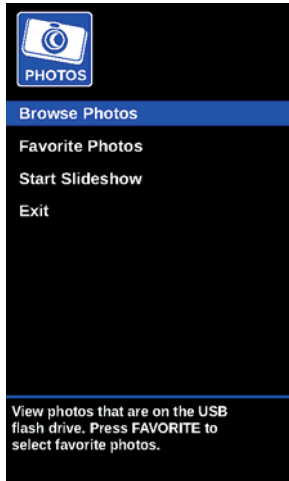

Navegación de los menús

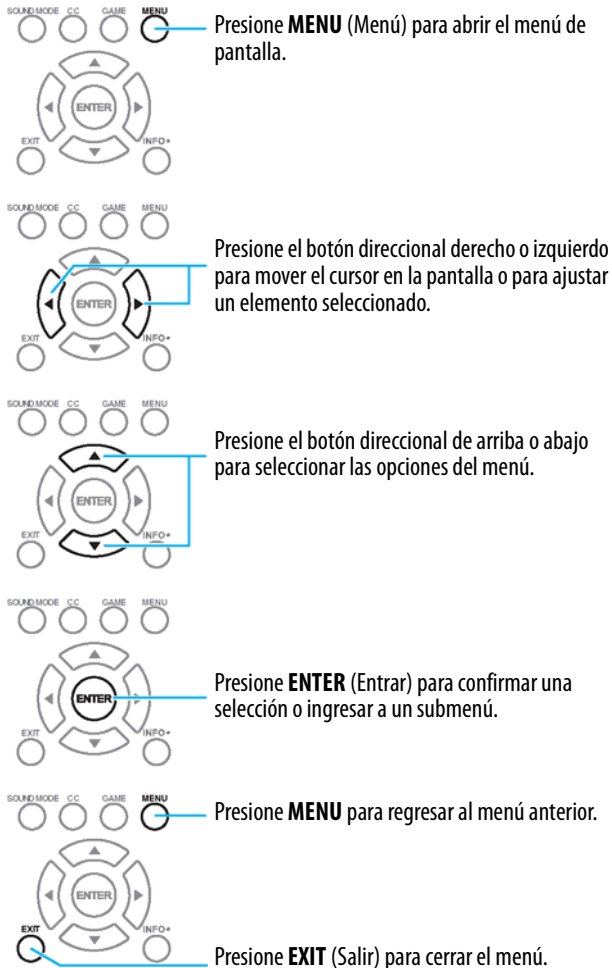

Selección de un canal

- Presione **CH** ^ (Canal) o **CH** v (Canal) para ir al canal siguiente o al anterior en la lista de canales memorizados.
- Presione los botones numéricos para ingresar el número de canal que guste y espere a que el canal cambie o presione **ENTER** (Entrar) para cambiar el canal inmediatamente.
- Para seleccionar un subcanal digital, presione los botones numéricos para entrar al canal principal digital, presione ● (subcanal) y luego presione el botón numérico del subcanal. Espere a que el canal cambie o presione **ENTER** (Entrar) para cambiar el canal inmediatamente. Por ejemplo, para seleccionar el canal 5.1, presione **5**, ● (subcanal) y luego **1**.

Nota

Tiene tres segundos para presionar cada botón.

- Presione ↺ (previamente) para ir al último canal visto.
- Presione **FAVORITOS** para abrir la lista de canales favoritos, presione ▲ o ▼ para resaltar un canal y presione **ENTER** (Entrar). Para información sobre la creación de una lista de canales favoritos, refiérase a la sección "Configuración de una lista de canales favoritos" en la página 47.

Nota

Si una lista cuenta con más de una página, presione ▲ o ▼ para desplazarse por las páginas.

Ajuste del volumen

- Presione **VOL+** o **VOL-** para subir o bajar el volumen.
- Presione **MUTE** (Silenciar) para desactivar el sonido. Presione **MUTE** (Silenciar) de nuevo para volver a activar el sonido.

Visualización de la información de canal

- Presione **INFO*** para mostrar un titular de información. El titular de información muestra la información del programa actual tal como el número de canal, la fuente de entrada de la señal y la resolución.
- Información del canal digital: muestra el número del canal, el nombre de la estación, la etiqueta del canal, el nombre del programa transmitido, la clasificación de TV, el tipo de señal, la información de audio, la resolución, la hora actual, intensidad de la señal, día de la semana, fecha y la hora de comienzo y de fin del programa, si la estación transmisora lo provee.
- Información de canal analógico: muestra el número del canal, la etiqueta del canal, el tipo de señal, la información de audio, día de la semana, fecha y la resolución si la estación transmisora lo suministra.

Uso del Control CEC

El control CEC le permite controlar los equipos compatibles con HDMI-CEC que están conectados a las tomas HDMI de su televisor mediante el control remoto que viene con este. Para utilizar el Control CEC, se debe establecer la configuración del **Control CEC** en el menú de *Configuración · CEC* como **Activada**.

Notas

- Se debe usar cables HDMI para conectar dispositivos compatibles con HDMI CEC a su televisor.
- La función de HDMI CEC debe estar activada en los dispositivos conectados.
- Si conecta un equipo con HDMI que no sea compatible con HDMI CEC, no son todas las funciones de **CEC** funcionarán.
- Dependiendo del equipo con HDMI conectado, la función **CEC** podría no funcionar.

Activación y desactivación del Control CEC

- 1 Presione el botón **MENU** (Menú).
- 2 Presione ◀ o ▶ para resaltar **Configuración** y presione **ENTER** (Entrar).

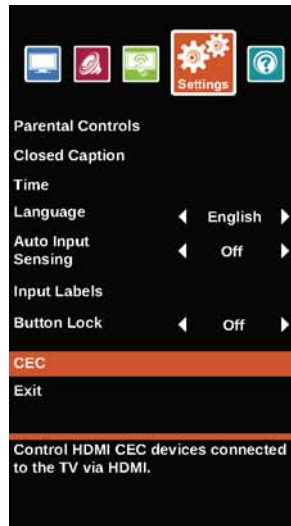

- 3 Presione ▲ o ▼ para resaltar **CEC** y presione **ENTER** (Entrar).



- 4 Presione ▲ o ▼ para resaltar **Control CEC** y presione **ENTER** (Entrar) o ▶ para acceder a la opción.
- 5 Presione ◀ o ▶ para resaltar **Activado** o **Desactivado** y presione **ENTER** (Entrar).
- 6 Presione **MENU** (Menú) para regresar al menú anterior o presione **EXIT** (Salir) para cerrar el menú.

Activación y desactivación del apagado automático de dispositivo

Cuando el Control CEC está **Activado**), **Apagado automático de equipo** apaga automáticamente los equipos HDMI con CEC cuando apaga su televisor.

- 1 Presione el botón **MENU** (Menú).
- 2 Presione ◀ o ▶ para resaltar **Configuración** y presione **ENTER** (Entrar).

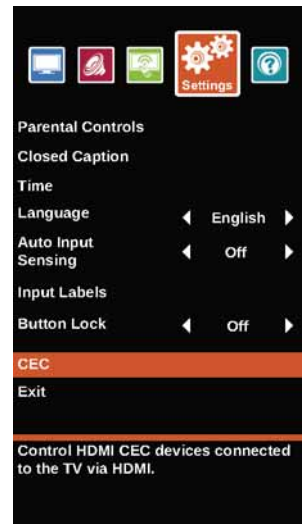

- 3 Presione ▲ o ▼ para resaltar **CEC** y presione **ENTER** (Entrar).



- 4 Asegúrese de que la opción **Control CEC** esté activada. Refiérase a la sección “[Activación y desactivación del Control CEC](#)” en la página 35.
- 5 En el menú *Configuración · CEC*, presione ▲ o ▼ para resaltar **Apagado automático de equipo** y presione **ENTER** (Entrar) o ► para acceder a la opción.
- 6 Presione ◀ o ▶ para resaltar **Activado** (apaga los dispositivos conectados cuando apaga su televisor) u **Desactivado** (no apaga los dispositivos conectados cuando apaga su televisor) y presione **ENTER** (Entrar).
- 7 Presione **MENU** (Menú) para regresar al menú anterior o presione **EXIT** (Salir) para cerrar el menú.

Activación y desactivación del encendido automático del televisor

Encendido automático del televisor enciende automáticamente su televisor cuando se enciende un equipo con HDMI CEC si el equipo tiene esta características.

- 1 Presione el botón **MENU** (Menú).
- 2 Presione ◀ o ▶ para resaltar **Configuración** y presione **ENTER** (Entrar).

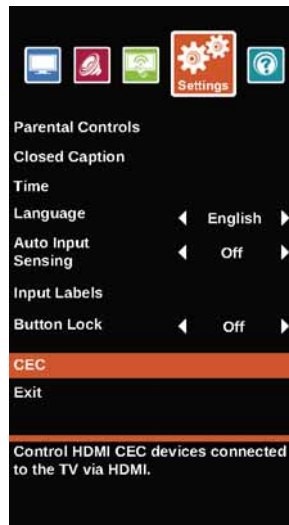

- 3 Presione ▲ o ▼ para resaltar **CEC** y presione **ENTER** (Entrar).



- 4 Asegúrese de que la opción **Control CEC** esté activada. Refiérase a la sección “[Activación y desactivación del Control CEC](#)” en la página 35.
- 5 En el menú *Configuración · CEC*, presione ▲ o ▼ para resaltar **Encendido automático del televisor** y presione **ENTER** (Entrar) o ► para acceder a la opción.
- 6 Presione ◀ o ▶ para resaltar **Activado** (enciende su televisor cuando se enciende el equipo conectado) o **Desactivado** (no enciende su televisor cuando se enciende el equipo conectado) y presione **ENTER**.
- 7 Presione **MENU** (Menú) para regresar al menú anterior o presione **EXIT** (Salir) para cerrar el menú.

Encendido o apagado del canal de retorno de audio

Cuando Control CEC está activado y se ha conectado un receptor de audio a su televisor, activando **Audio Return Channel** (Apagado del canal de retorno de audio) le permite usar el control remoto de su televisor para controlar el volumen en el receptor de audio.

- 1 Presione el botón **MENU** (Menú).
- 2 Presione ◀ o ▶ para resaltar **Configuración** y presione **ENTER** (Entrar).

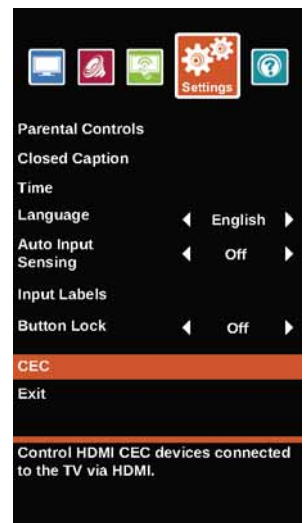

- 3 Presione **▲** o **▼** para resaltar **CEC** y presione **ENTER** (Entrar).

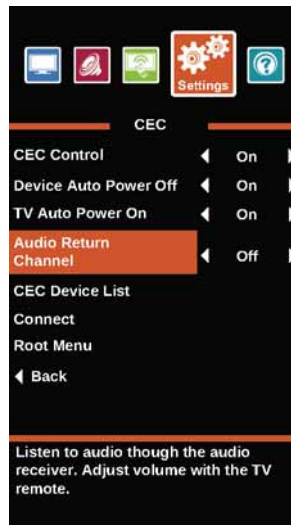

- 4 Asegúrese de que la opción **Control CEC** esté activada. Refiérase a la sección "**Activación y desactivación del Control CEC**" en la página 35.
- 5 En el menú *Configuración · CEC*, presione **▲** o **▼** para resaltar **Canal de retorno de audio** y presione **ENTER** (Entrar) o **▶** para acceder a la opción.
- 6 Presione **◀** o **▶** para resaltar **Activado** (el control remoto de su televisor controla el volumen del receptor de audio conectado) o **Desactivado** (el control remoto de su televisor no controla el volumen del receptor de audio conectado) y presione **ENTER** (Entrar).
- 7 Presione **MENU** (Menú) para regresar al menú anterior o presione **EXIT** (Salir) para cerrar el menú.

Visualización de la lista de dispositivos compatibles con CEC.

Se puede mostrar una lista de equipos con HDMI CEC que están conectados a su televisor.

- 1 Presione el botón **MENU** (Menú).
- 2 Presione **◀** o **▶** para resaltar **Configuración** y presione **ENTER** (Entrar).

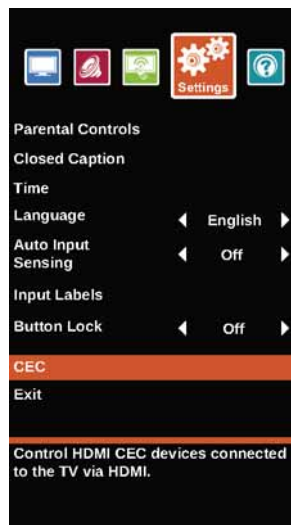

- 3 Presione **▲** o **▼** para resaltar **CEC** y presione **ENTER** (Entrar).

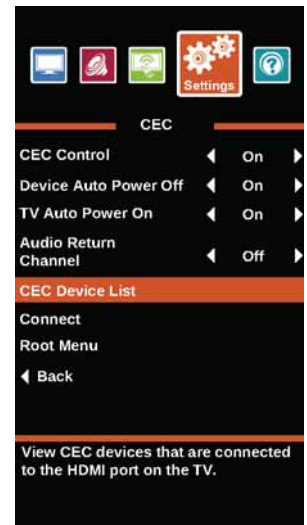

- 4 Asegúrese de que la opción **Control CEC** esté activada. Refiérase a la sección "**Activación y desactivación del Control CEC**" en la página 35.
- 5 En el menú de *Configuración · CEC* presione **▲** o **▼** para resaltar **Lista de dispositivos con CEC** y presione **ENTER**. Aparece la lista de dispositivos compatibles con HDMI CEC que están conectados.
- 6 Presione **MENU** (Menú) para regresar al menú anterior o presione **EXIT** (Salir) para cerrar el menú.

Selección de un equipo compatible con CEC

Cuando tiene más de un dispositivo compatible con CEC conectado, puede seleccionar el dispositivo que desea usar.

- 1 Presione **INPUT** (Entrada), ▲ o ▼ para resaltar el equipo compatible con INLink que quiere despertar y presione **ENTER** (Aceptar).
- 2 Presione el botón **MENU** (Menú).
- 3 Presione ◀ o ▶ para resaltar **Configuración** y presione **ENTER** (Entrar).

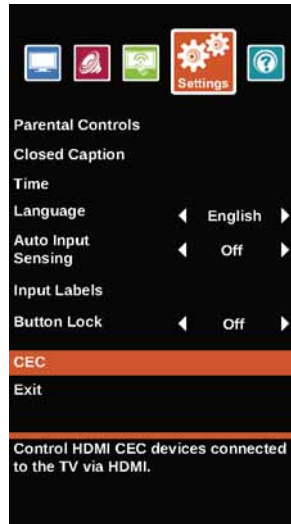

- 4 Presione ▲ o ▼ para resaltar **CEC** y presione **ENTER** (Entrar).



- 5 Asegúrese de que la opción **Control CEC** esté activada. Refiérase a la sección "[Activación y desactivación del Control CEC](#)" en la página 35.
- 6 En el menú *Configuración · CEC* presione ▲ o ▼ para resaltar **Conexión** y presione **ENTER**. Se abre una lista de dispositivos compatibles con HDMI CEC que están conectados.
- 7 Presione ▲ o ▼ para resaltar el equipo compatible con HDMI CEC que quiere conectar y presione **ENTER** (Entrar).
- 8 Presione **MENU** (Menú) para regresar al menú anterior o presione **EXIT** (Salir) para cerrar el menú.

Apertura del menú principal de un dispositivo compatible con CEC

Puede abrir el menú principal de un dispositivo compatible con CEC y utilizar el control remoto de su TV para controlar el dispositivo si el mismo cuenta con esta opción.

- 1 Presione **INPUT** (Entrada), presione ▲ o ▼ para resaltar una entrada HDMI y presione **ENTER** (Entrar).
- 2 Presione el botón **MENU** (Menú).
- 3 Presione ◀ o ▶ para resaltar **Configuración** y presione **ENTER** (Entrar).

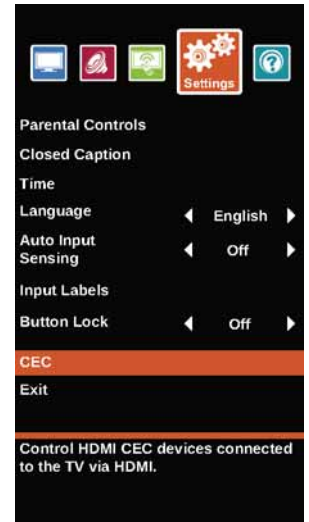

- 4 Presione ▲ o ▼ para resaltar **CEC** y presione **ENTER** (Entrar).

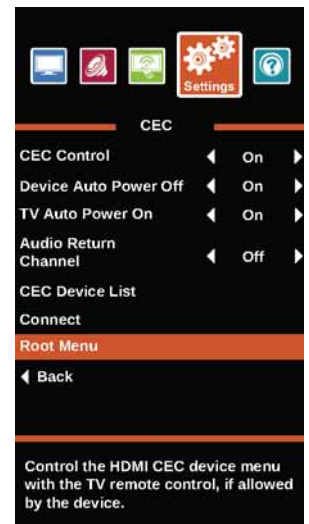

- 5 Asegúrese de que la opción **Control CEC** esté activada. Refiérase a la sección "[Activación y desactivación del Control CEC](#)" en la página 35.
- 6 En el menú (*Configuración · CEC*) presione ▲ o ▼ para resaltar **Menú principal** y presione **ENTER** (Entrar). El menú principal del dispositivo se abre y puede utilizar el control remoto de su televisor para controlar el dispositivo.
- 7 Presione **MENU** (Menú) para regresar al menú anterior o presione **EXIT** (Salir) para cerrar el menú.

Utilización de una unidad flash USB

Se puede conectar una unidad flash USB a su televisor para ver fotos JPEG compatibles.

Notas

- Nunca extraiga una unidad flash USB ni apague su televisor mientras este viendo fotos JPEG.
- El visualizador de fotos JPEG sólo soporta el formato de imágenes JPEG (con la extensión de archivo ".jpg") y no todos los archivos JPEG son compatibles con su televisor.

Cambio al modo USB

- 1 Asegúrese de haber conectado la unidad flash USB al puerto USB en su televisor.
- 2 Si su televisor está encendido cuando conecta una unidad flash USB, presione ▲ o ▼ para seleccionar **SÍ** en el mensaje que aparece y presione **ENTER** (Entrar). Se abre el menú **FOTOS**.

O

Si conectó la unidad flash USB y cambió a una fuente de entrada de video diferente, presione **INPUT** (Entrada) para abrir la lista de **FUENTES DE ENTRADA**, y presione ▲ o ▼ para seleccionar **USB (Fotos)** y presione **ENTER** (Entrar). Se abre el menú **FOTOS**.

Nota

Para salir del modo USB presione **INPUT** (Entrada) para abrir la lista de fuentes (**INPUT SOURCE**) y seleccione otra fuente de entrada.

Examinando fotos

- 1 Cambio al modo USB. Refiérase a la sección "Cambio al modo USB" en la página 39.

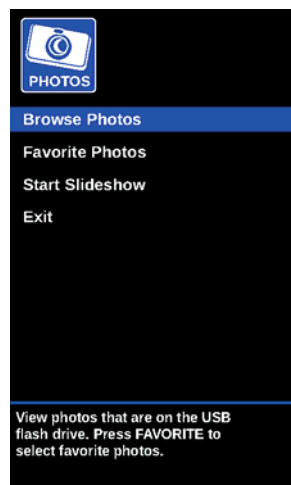

- 2 Presione ▲ o ▼ para resaltar **Examinar fotos** y presione **ENTER** (Entrar). La pantalla muestra los nombres de las carpetas y de los archivos de fotos guardados en la unidad flash USB en un índice de miniaturas con la primera foto o carpeta resaltada.

Nota

Las fotos se muestran en el orden que aparecen en la unidad flash USB. Se puede que no sean enumeradas en el orden del nombre del archivo.



- 3 Para navegar la pantalla con la lista de miniaturas, presione:

- ▲ ▼ ◀ ▶ para examinar los archivos y las carpetas.
- **ENTER** (Entrar) para ver la foto resaltada en pantalla completa o abrir una carpeta resaltada.
- **MENÚ** para abrir el menú de **FOTOS**.
- **FAVORITAS** para agregar o remover una foto de la lista de fotos favoritas. Un corazón aparece sobre una foto que ha sido agregada a la lista de fotos favoritas.

Cuando una foto se muestra a pantalla completa, una barra de control aparecer en la parte inferior de la foto. El nombre del archivo, la resolución de la imagen, el tamaño y la fecha se muestran en la parte inferior de la barra de control. Si no presiona un botón en unos 10 segundos, la barra de control se cierra. Presione **INFO*** para abrir de nuevo la barra de control.



- 4 Para navegar la foto en la pantalla, presione:

- ◀ para ir a la foto anterior.
- ▶ para ir a la siguiente foto.
- **ENTER** (Entrar) para girar la foto en el sentido de las agujas del reloj.
- **VIEW MODE** (Modo de visualización) una o más veces para ampliar la imagen a 2x, o 4x o para seleccionar **Fill** (para llenar la pantalla). Se puede presionar ▲ ▼ ◀ ▶ para desplazar la foto.
- **EXIT** (Salir) para regresar al índice de miniaturas.
- **MENU** (Menú) para regresar al menú **FOTOS**.

Visualización de las fotografías favoritas

Después de crear su lista de fotos favoritas, se puede examinar sus fotos favoritas rápidamente.

- 1 Cambio al modo USB. Refiérase a la sección “Cambio al modo USB” en la página 39.

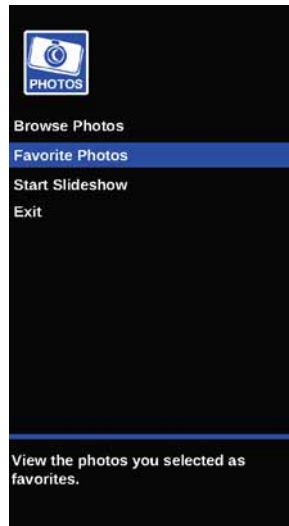

- 2 Presione ▲ o ▼ para resaltar **Fotografías favoritas** y presione **ENTER** (Entrar). Un índice de miniaturas de sus fotos favoritas se abre. Un corazón aparecerá en la foto favorita.

Nota

Las fotos se muestran en el orden que aparecen en la unidad flash USB. Se puede que no sean enumeradas en el orden del nombre del archivo.



Las fotos se seleccionan y navegan en la pantalla de fotos de la misma forma en que lo hace cuando se examinan las fotos. Para obtener más información, refiérase a la sección “Examinando fotos” en la página 39.

Visualización de fotos en una presentación

Se pueden ver sus fotos en una presentación.

- 1 Cambio al modo USB. Refiérase a la sección “Cambio al modo USB” en la página 39.
- 2 Si las fotos que quiere ver están en una carpeta en la unidad flash USB, seleccione la carpeta. Para obtener información sobre cómo seleccionar una carpeta, refiérase a la sección “Examinando fotos” en la página 39 o “Visualización de las fotografías favoritas” en la página 40.
- 3 Presione el botón **MENU** (Menú).

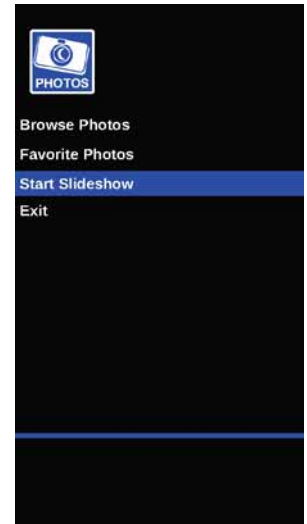

- 4 Presione ▲ o ▼ para resaltar **Iniciar Presentación** y presione **ENTER** (Entrar). Una presentación comienza con la primera foto en la carpeta actual.
- 5 Para controlar la presentación, presione:
 - **ENTER** (Entrar), ⏮ (reproducir) o ⏸ (pausar) para pausar o comenzar la presentación.
 - **EXIT** (salir) o ■ (detener) para salir de la presentación y regresar al índice de miniaturas.
 - **MENU** para ir al menú de fotos (PHOTOS).

Ajuste de la imagen

Ajuste de la imagen del televisor

Puede ajustar varias configuraciones para mejorar la calidad de la imagen de su televisor. También puede restablecer todos los ajustes a los valores predeterminados en la fábrica.

- 1 Presione el botón **MENU** (Menú).
- 2 Presione ◀ o ▶ para resaltar **Imagen** y presione **ENTER** (Entrar).



- 3 Presione ▲ o ▼ para resaltar una opción y presione **ENTER** (Entrar) o ▶ para acceder a la opción. Puede seleccionar:

- **AV Mode** (Modo de AV): selecciona el modo de imagen. Puede seleccionar:
 - **Standard** [Estándar]: (se reduce el brillo de la retroiluminación). Su televisor cuenta con una retroiluminación que provee luz para mostrar imágenes. Al reducir la cantidad de luz, su televisor utiliza menos energía.
 - **Película** (una imagen finamente detallada): ajusta el brillo y el contraste y reduce la nitidez para obtener una imagen más real. Esta selección es buena para ver video de la calidad más alta como el de discos Blu-ray o DVD y HDTV.
 - **Videojuegos**: ajusta la imagen para obtener la mejor experiencia de videojuegos. Esta opción está disponible cuando la fuente de entrada de video se establece a HDMI o AV.

- **Usuario**: (imagen personalizada). Le permite cambiar manualmente los ajustes de imagen tal cómo brillo, contraste y nitidez.
- **Dinámica** (una imagen brillante y viva): aumenta considerablemente el contraste, el brillo y la nitidez. Esta opción es buena para videojuegos, animación y para ambientes con luz brillante.
- **Natural** (una imagen estándar): aumenta de forma moderada el contraste, el brillo y la nitidez. Esta selección es buena para transmisiones de televisión estándar.

Nota

También puede presionar **AV MODE** (Modo de AV) para seleccionar el modo de imagen.

- **Retroiluminación**: controla el brillo global de la imagen.
- **Brillo**: ajusta el brillo de las áreas oscuras de la imagen.
- **Contraste**: ajusta el brillo de las áreas claras de la imagen.
- **Color**: ajusta la intensidad del color de la imagen. Un ajuste bajo puede hacer que el color se vea descolorido. Un ajuste alto puede hacer que el color se vea artificial.
- **Tinte**: ajusta el balance del color de la imagen. Use este control para hacer que los tonos de piel se vean más naturales.
- **Nitidez**: ajusta el detalle de color de las imágenes. Si ajusta este control muy alto, las imágenes oscuras podrían aparecer con orillas claras o blancas.
- **Ajustes avanzados**: abre el menú *Ajustes avanzados* donde se pueden ajustar más opciones de video.

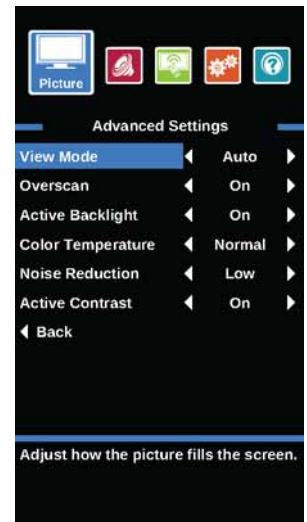

- **Modo de visualización:** ajusta la forma en que la imagen llena la pantalla (relación de aspecto). Puede seleccionar:

Opciones de relación de aspecto	Ejemplo
<p>Normal: La relación de aspecto original está conservada. Es posible que vea barras negras si el contenido original no es en pantalla panorámica (16:9).</p>	
<p>Zoom: Expande la imagen para llenar la pantalla. La parte inferior y superior de la imagen puede estar cortada.</p>	
<p>Ancha: Use esta opción para ver el contenido grabado en formato de pantalla ancha (16:9).</p>	
<p>Cine: Estira la imagen en los bordes pero mantiene una imagen clara en el centro.</p>	
<p>Auto: Ajusta automáticamente la imagen según el tamaño de la pantalla y del programa de televisión. Seleccione esta opción si no sabe qué relación de aspecto escoger.</p> <p>Nota: Auto sólo está disponible cuando el Modo de visualización automático en el menú de <i>Canales</i> está Activado.</p>	

Nota

También puede presionar **VIEW MODE** (Modo de visualización) para seleccionar la relación de aspecto.

- **Sobrebarrido:** el texto y las imágenes se extienden más allá de los bordes de la pantalla para esconder los artefactos de los bordes. Puede seleccionar **Activado** o **Desactivado**.
- **Retroiluminación activa:** mejora la relación de contraste entre las áreas claras y oscuras de la imagen. Puede seleccionar **Activado** o **Desactivado**.
- **Temperatura del color:** selecciona la temperatura del color. Puede seleccionar **Frío** (para mejorar los azules) o **Normal** o **Cálido** (para mejorar los rojos).
- **Reducción de ruido:** selecciona el modo de reducción de ruido para reducir el ruido de la imagen (nieve). Puede seleccionar **Desactivado**, **Bajo**, **Medio** o **Alto**.
- **Contraste activo:** ajusta automáticamente el detalle y el brillo de la imagen. Puede seleccionar **Activado** o **Desactivado**.
- **Restablecer los ajustes de imagen:** restablece todos los ajustes de imagen a los valores predeterminados.

- 4 Presione ◀ o ▶ para ajustar la opción.
- 5 Presione **MENU** (Menú) para regresar al menú anterior o presione **EXIT** (Salir) para cerrar el menú.

Ajuste automático de la relación de aspecto

Modo de visualización automático cambia automáticamente la apariencia de la imagen en la pantalla (relación de aspecto) basado en el programa de televisión que esta mirando.

- 1 Presione el botón **MENU** (Menú).
- 2 Presione ◀ o ▶ para resaltar **Canales** y presione **ENTER** (Entrar).

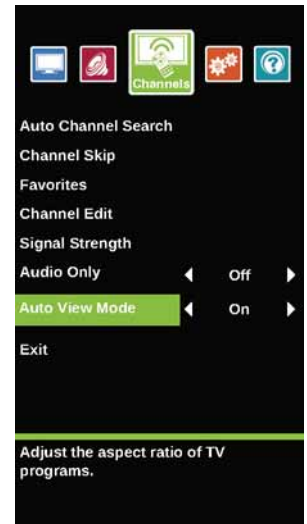

- 3 Presione ▲ o ▼ para resaltar **Modo de visualización automático** y presione **ENTER** (Entrar) o ▶ para acceder a la opción.
- 4 Presione ◀ o ▶ para seleccionar **Activado** (Ajusta automáticamente la relación de aspecto) o **Desactivado** (No ajusta automáticamente la relación de aspecto) y presione **ENTER** (Entrar).
- 5 Presione **MENU** (Menú) para regresar al menú anterior o presione **EXIT** (Salir) para cerrar el menú.

Nota

También puede presionar **VIEW MODE** (Modo de visualización) para seleccionar la relación de aspecto.

Ajuste del modo de imagen al encender la unidad

Puede ajustar el modo de imagen para que su televisor lo utilice cuando lo enciende.

- 1 Presione el botón **MENU** (Menú).
- 2 Presione ◀ o ▶ para resaltar **Ayuda** y presione **ENTER** (Entrar).



- 3 Presione ▲ o ▼ para resaltar **Activar el modo dinámico** y presione **ENTER** (Entrar) o ▶ para acceder a la opción.
- 4 Presione ◀ o ▶ para resaltar **Activar** (cuando encienda su televisor, estará en modo de imagen **Dinámico**) o **Desactivar** (cuando encienda su televisor, estará en el modo de imagen que estaba antes de que lo apagará) y presione **ENTER** (Entrar).
- 5 Presione **MENU** (Menú) para regresar al menú anterior o presione **EXIT** (Salir) para cerrar el menú.

Ajuste del sonido

Ajuste de la configuración del sonido

Puede ajustar las configuraciones de sonido para mejorar la calidad del sonido. Puede restablecer todos los ajustes de sonido a los valores predeterminados.

- 1 Presione el botón **MENU** (Menú).
- 2 Presione ◀ o ▶ para resaltar **Sonido** y presione **ENTER** (Entrar).

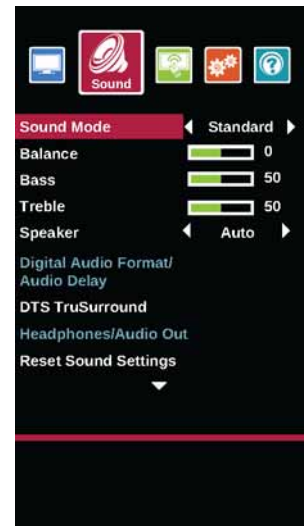

- 3 Presione ▲ o ▼ para resaltar una opción y presione **ENTER** (Entrar) o ▶ para acceder a la opción. Puede seleccionar:
 - **Modo de sonido:** selecciona el modo de sonido. Puede seleccionar:
 - **Estándar:** equilibra los agudos y los graves. Esta selección es buena para transmisiones de televisión estándar.
 - **Película:** mejora los agudos y los graves para un sonido más amplio. Este ajuste optimiza la visualización de DVDs, discos Blu-ray, y televisión de alta definición.
 - **Música:** preserva el sonido original. Este ajuste optimiza el escucho de música.
 - **Voz:** mejora la voz del audio de la TV. Este ajuste optimiza la visualización de los noticieros.
 - **Usuario:** permite ajustar manualmente los ajustes de sonido.
 - **Balance:** ajusta el balance entre los canales de audio izquierdo y derecho.
 - **Graves:** ajusta los sonidos graves.
 - **Agudos:** ajusta los sonidos agudos.
 - **Altavoz:** permite seleccionar por donde se reproducirá el audio del televisor. Cuando conecte los auriculares a su televisor, el audio se escucha a través de los auriculares y los altavoces del televisor. Puede seleccionar:
 - **Auto** (valores de origen): apaga automáticamente los altavoces del televisor cuando conecta un dispositivo a la toma de salida de audio (🔊/AUDIO OUT). Cuando se desconecta el dispositivo los altavoces del televisor se activan automáticamente.
 - **Activado:** siempre reproduce el sonido por los altavoces del televisor. Si un dispositivo está conectado a la toma de salida de audio (🔊/AUDIO OUT), el audio se reproduce únicamente por los altavoces del televisor.

- **Desactivado:** desactiva los altavoces del televisor y reproduce el audio solamente por el dispositivo conectado a la toma de **🔌/AUDIO OUT** (Salida de audio). Si desconecta el dispositivo los altavoces del televisor permanecen desactivados.
- **Formato de audio digital/Retraso de audio:** envía audio digital a un sistema de audio externo. Puede seleccionar:
 - **Formato de audio:** selecciona el formato de audio digital que se envía a un sistema de audio externo. Puede seleccionar:
 - **Intercomunicación:** da salida al sonido original de audio digital.
 - **PCM:** emite audio en estéreo de 2 canales.
 - **Retraso de audio:** ajusta con precisión el audio cuando no está sincronizado con el video.
- **DTS TruSurround:** establece sus preferencias para las funciones de mejora de audio. Puede seleccionar:
 - **Sonido envolvente:** se puede seleccionar **Activado** o **Desactivado** para adicionar el sonido envolvente virtual a los altavoces del televisor.
 - **Claridad de diálogo:** puede seleccionar **Baja, Media** o **Alta** para suministrar la calidad de diálogo de voces claras e inteligibles.
- **Auriculares/Salida de audio** (Auriculares/Salida de audio): puede usar la toma **🔌/AUDIO OUT** (Salida de audio) en la parte lateral de su televisor para conectar los auriculares, un sistema de cine en casa o una barra de sonido. Cuando el equipo está conectado a la toma **🔌/AUDIO OUT** (Salida de audio), los altavoces del televisor están silenciados. Puede seleccionar:
 - **Auriculares/Salida de audio:** le permite usar el control remoto que vino con el televisor para controlar el audio desde los auriculares, el sistema de cine en casa, la barra de sonido, o un sistema de altavoces externo que conectó a la toma de salida de audio (**🔌/AUDIO OUT**).
 - **Salida de audio fija:** seleccione esta opción para usar el control remoto que vino con el sistema de cine en casa, la barra de sonido o sistema de altavoces externo que conectó a la toma de salida de audio (**🔌/AUDIO OUT**) para controlar el audio.

Esta opción está solamente disponible cuando el equipo está conectado a la toma **🔌/AUDIO OUT**.

- **Restablecer configuración de sonido:** restablece todos los ajustes de audio a los valores de origen.
- **Audio de televisión analógica** (Solo para canales analógicos): selecciona el modo de audio. Puede seleccionar:
 - **Monofónico:** seleccione esta opción si hay ruido o estática en transmisiones estéreo débiles.
 - **Estéreo:** seleccione esta opción para programas transmitidos en estéreo.
 - **SAP:** seleccione esta opción para escuchar un programa de audio secundario, si está disponible.
- **Idioma del Audio** (sólo para canales digitales): selecciona un idioma de audio alternativo, si está disponible.

Nota

Puede presionar el botón **AUDIO** una o más veces para seleccionar el modo de audio.

Selección del modo de salida de audio

Si su televisor está encendido cuando conecte un equipo a la toma de **🔌/AUDIO OUT** (Salida de audio) en la parte lateral de su televisor, una pantalla se abre donde selecciona el modo de salida de audio que desea usar.

- 1 Conecte los auriculares, un amplificador, un sistema de cine en casa o una barra de sonido a la toma de salida de audio (**🔌/AUDIO OUT**) en la parte lateral de su televisor.



- 2 Presione **◀** o **▶** para resaltar el modo de la salida de audio que desea usar y presione **ENTER** (Entrar). Puede seleccionar:
 - **Auriculares/Salida de audio:** le permite usar el control remoto que vino con el televisor para controlar el audio desde los auriculares, el sistema de cine en casa, la barra de sonido, o un sistema de altavoces externo que conectó a la toma de salida de audio (**🔌/AUDIO OUT**).
 - **Salida de audio fija:** seleccione esta opción para usar el control remoto que vino con el sistema de cine en casa, la barra de sonido o sistema de altavoces externo que conectó a la toma de salida de audio (**🔌/AUDIO OUT**) para controlar el audio.

- 4 Presione **◀** o **▶** para ajustar la opción.
- 5 Presione **MENU** (Menú) para regresar al menú anterior o presione **EXIT** (Salir) para cerrar el menú.

Reproducción de sólo audio del televisor

Se puede apagar la imagen en su televisor y escuchar sólo el programa de audio.

- 1 Presione el botón **MENU** (Menú).
- 2 Presione ◀ o ▶ para resaltar **Canales** y presione **ENTER** (Entrar).

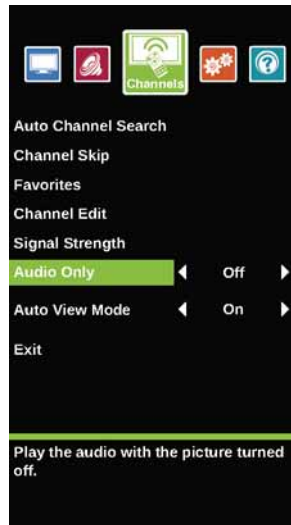

- 3 Presione ▲ o ▼ para resaltar **Sólo audio** y presione **ENTER** o ▶ para acceder a la opción.
- 4 Presione ◀ o ▶ para seleccionar **Activado**.
- 5 Presione **MENU** (Menú) para regresar al menú anterior o presione **EXIT** (Salir) para cerrar el menú.

Notas

- La imagen se apagará en aproximadamente cinco segundos.
- **Audio Only** (Sólo audio) funciona únicamente cuando la fuente de entrada es TV y su televisor está recibiendo una señal de TV.
- Para salir del modo de sólo audio presione cualquier botón. Cuando salga del modo **Sólo audio**, la opción de sólo audio se **Desactiva** automáticamente.

Cambio de los ajustes de canales

Búsqueda automática de canales

Cuando realice una búsqueda de canales, su televisor buscará los canales con señal y almacenará la información de canal en la lista de canales. Cuando presione **CH** ^ (Canal) o **CH** v (Canal), su televisor sintoniza el canal anterior o el siguiente en la lista de canales.

Si la fuente de señal de TV cambia, por ejemplo si cambia de una antena de exteriores a TV por cable (sin decodificador), necesitará buscar los canales.

- 1 Presione el botón **MENU** (Menú).
- 2 Presione ◀ o ▶ para resaltar **Canales** y presione **ENTER** (Entrar).

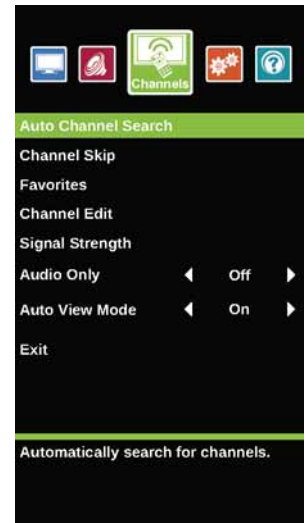

- 3 Presione ▲ o ▼ para resaltar **Búsqueda automática de canales** y presione **ENTER**.



4 Presione **▲** o **▼** para resaltar **Decodificador de cable/receptor de satélite, Cable en la pared** o **Antena** y presione **ENTER** (Entrar).

A Si selecciona **Decodificador de cable/receptor de satélite**, una pantalla se abre mostrándole todas las formas en que se puede conectar un decodificador de cable o un receptor de satélite.



Presione **ENTER** (Entrar). Un mensaje le avisa al completarse la configuración. Presione **ENTER** (Entrar) para cerrar el menú.



B Si selecciona **Cable de la pared** o **Antena**, su televisor hace una búsqueda de canales. La búsqueda puede durar varios minutos. Cuando un mensaje le diga que la instalación se finalizó, presione **ENTER** (Entrar) para cerrar el menú.

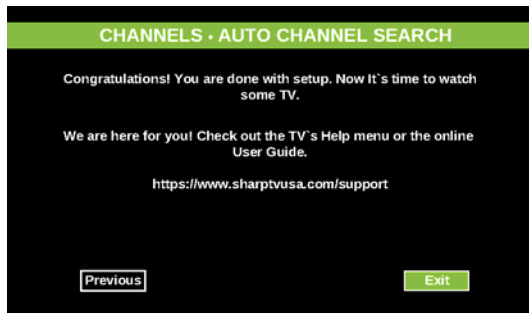

Nota

Se puede presionar **EXIT** (Salir) para detener la búsqueda de canales automática, pero necesitará reiniciar la búsqueda para crear una lista de canales.

Ocultar canales

Se pueden ocultar los canales en la lista de canales. Cuando se presiona **CH ▲** (Canal) o **CH ▼** (Canal), su televisor se saltará los canales ocultos. Todavía puede sintonizar un canal oculto al presionar los botones numéricos del canal.

1 Presione el botón **MENU** (Menú).

2 Presione **◀** o **▶** para resaltar **Canales** y presione **ENTER** (Entrar).

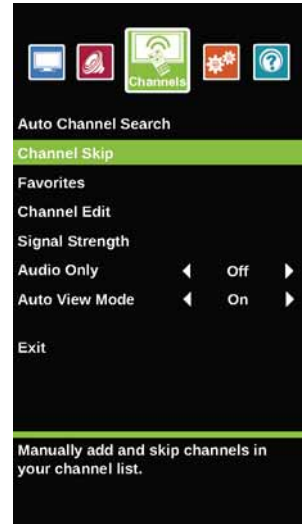

3 Presione **▲** o **▼** para resaltar **Omisión de canales** y presione **ENTER** (Entrar) o **▶** para acceder a la opción.

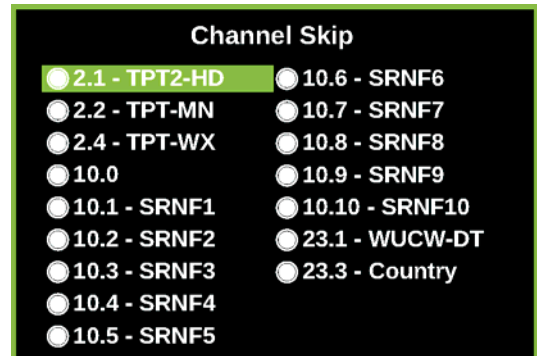

4 Presione **▲** o **▼** **◀** o **▶** para resaltar el canal que desea ocultar y presione **ENTER** (Entrar). Cada canal tiene un círculo a la izquierda. Al ocultar un canal el círculo está vacío.

Notas

- Si selecciono un canal en la lista por dos o cuatro segundos, su televisor muestra al canal en segundo plano.
- Un canal con una círculo relleno no está oculto. Un canal con un círculo vacío está oculto.
- Si la lista cuenta con más de una página, presione **▲** o **▼** para desplazarse por las páginas.

5 Presione **MENU** (Menú) para regresar al menú anterior o presione **EXIT** (Salir) para cerrar el menú.

Configuración de una lista de canales favoritos

Se puede crear una lista de canales favoritos para que pueda navegar rápidamente por sus canales favoritos al presionar el botón de **FAVORITOS** y luego seleccionar un canal de la lista de canales favoritos.

- 1 Presione el botón **MENU** (Menú).
- 2 Presione ◀ o ▶ para resaltar **Canales** y presione **ENTER** (Entrar).

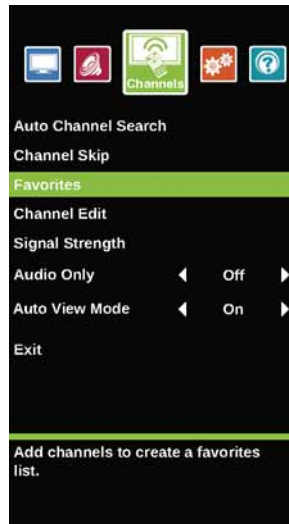

- 3 Presione ▲ o ▼ para resaltar **Favoritos** y presione **ENTER**.



- 4 Presione ▲ ▼ ◀ o ▶ para resaltar el canal que desea agregar a la lista de favoritos y presione **ENTER** (Entrar). Cada canal tiene un círculo a la izquierda. Cuando adicione un canal a la *Lista de favoritos*, el círculo está lleno.

Notas

- Si selecciono un canal en la lista por dos o cuatro segundos, su televisor muestra al canal en segundo plano.
- Para eliminar un canal de la lista de favoritos, resalte el canal y presione **ENTER** (Entrar). El círculo relleno se reemplaza con un círculo vacío y se elimina el canal de la lista.
- Si la lista cuenta con más de una página, presione ▲ o ▼ para desplazarse por las páginas.

- 5 Presione **MENU** (Menú) para regresar al menú anterior o presione **EXIT** (Salir) para cerrar el menú.

Visualización de un canal favorito

- 1 Presione **FAVORITOS**.
- 2 Presione ▲ o ▼ para resaltar un canal y presione **ENTER** (Entrar).

Agregar o cambiar una etiqueta de canal

Si un canal todavía no ha sido etiquetado, podría etiquetar el canal para identificarlo más fácilmente. También podría renombrar un canal que ya fue etiquetado.

- 1 Presione el botón **MENU** (Menú).
- 2 Presione ◀ o ▶ para resaltar **Canales** y presione **ENTER** (Entrar).

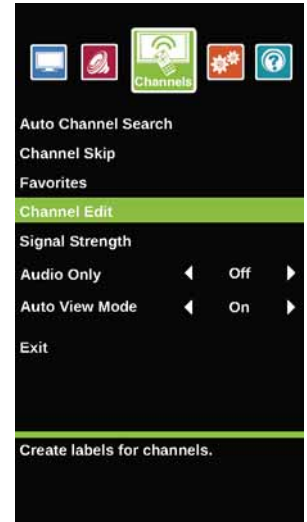

- 3 Presione ▲ o ▼ para resaltar **Editar canal** y presione **ENTER** (Entrar).

- 4 Presione ◀ o ▶ para seleccionar el canal que desea etiquetar y presione ▼ para moverse al campo de la etiqueta de canal.



- 5 Presione ▲ o ▼ para seleccionar un carácter y presione ◀ o ▶ para moverse al anterior o al siguiente carácter. Repita este paso para ingresar más caracteres. Se pueden ingresar hasta 11 caracteres.



- 6 Cuando se complete la etiqueta, presione **ENTER** (Entrar).
- 7 Presione **EXIT** (Salir) para cerrar el menú.

Verificación de la intensidad de la señal digital

Se puede revisar la intensidad de su señal digital para determinar si necesita ajustar su antena o la entrada de cable digital. Mientras más alta es la señal, es menos probable que experimente una degradación de imagen.

- 1 Presione el botón **MENU** (Menú).
- 2 Presione ◀ o ▶ para resaltar **Canales** y presione **ENTER** (Entrar).

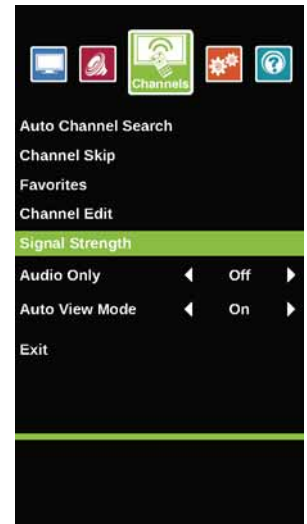

- 3 Presione ▲ o ▼ para resaltar **Intensidad de la señal** y presione **ENTER** (Entrar).



- 4 Presione **MENU** (Menú) para regresar al menú anterior o presione **EXIT** (Salir) para cerrar el menú.

Ajuste de los controles de los padres

Los controles de los padres le permiten evitar que sus hijos vean programas de televisión que contienen material inapropiado. Cuando se activan, los controles de los padres leen la clasificación del programa (con algunas excepciones, tal como noticias y deportes) y niegan el acceso a programas que excedan el nivel de clasificaciones seleccionado. Para ver programas que excedan la clasificación seleccionada, deberá ingresar una contraseña.

Configuración o cambio de la contraseña

1 Presione el botón **MENU** (Menú).

2 Presione ◀ o ▶ para resaltar **Configuración** y presione **ENTER** (Entrar).



3 Presione ▲ o ▼ para resaltar **Controles de los padres** y presione **ENTER**.



4 Presione los botones numéricos para ingresar una contraseña de cuatro dígitos. La contraseña predeterminada es **0000**. Debería cambiar la contraseña a un número que pueda recordar.

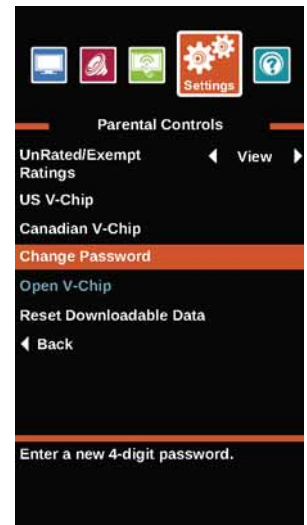

5 Presione ▲ o ▼ para resaltar **Cambiar contraseña** y presione **ENTER** (Entrar).



6 Presione los botones numéricos para ingresar una contraseña e ingrésele nuevamente. Un mensaje le dice que la contraseña se ha cambiado.

Nota

Si olvida su contraseña, ingrese **9999**.

7 Presione **MENU** (Menú) para regresar al menú anterior o presione **EXIT** (Salir) para cerrar el menú.

Bloqueo de TV sin clasificación

Algunos programas de televisión, tales como noticieros y deportivos no están clasificados. Cuando configura **Sin clasificación/Exento de clasificación a Bloqueo**, se bloquean los programas de televisión que no están clasificados. Cuando trata de ver un programa bloqueado, se le pide que entre la contraseña de los controles de los padres.

- 1 Presione el botón **MENU** (Menú).
- 2 Presione ◀ o ▶ para resaltar **Configuración** y presione **ENTER** (Entrar).

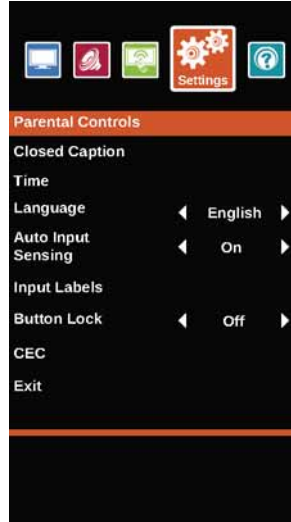

- 3 Presione ▲ o ▼ para resaltar **Controles de los padres** y presione **ENTER**.



- 4 Presione los botones numéricos para ingresar una contraseña de cuatro dígitos.



- 5 Presione ▲ o ▼ para resaltar **Sin clasificación/Clasificaciones exentas** y presione **ENTER** (Entrar) o ▶ para acceder a la opción.
- 6 Presione ◀ o ▶ para seleccionar **Bloqueo** (para bloquear TV sin clasificación) u **Visualización** (para desbloquear TV sin clasificación).
- 7 Presione **MENU** (Menú) para regresar al menú anterior o presione **EXIT** (Salir) para cerrar el menú.

Ajuste de los niveles de los controles de los padres

Se pueden configurar los controles de los padres para Estados Unidos y Canadá.

Niveles de clasificación de EE.UU.

Clasificaciones de TV de EE.UU.	
NINGUNA	Sin clasificación
TV-Y	Todos los niños
TV-Y7	Adecuado para niños de 7 años y mayores
TV-G	Audiencia general
TV-PG	Se recomienda guía de los padres
TV-14	Se recomienda fuertemente la supervisión de los padres
TV-MA	Adultos solamente

Algunas de las clasificaciones de Pautas de TV para los padres basadas en edad también tienen clasificaciones basadas en el contenido.

Clasificaciones de contenido de TV en los EE.UU.	
Todas	Todas las clasificaciones están bloqueadas
FV	Violencia con fantasía
L	Lenguaje fuerte
S	Situaciones sexuales
V	Violencia
D	Diálogo provocativo

Clasificación de películas en EE.UU. (MPAA)	
Ninguna	La película no ha sido clasificada
G	Audiencia general
PG	Se recomienda guía de los padres
PG-13	Adecuado para niños de 13 años y mayores
R	Guía de los padres recomendada para niños menores de 17 años
NC-17	No adecuado para niños menores de 17 años
X	Sólo para adultos

Niveles de clasificación canadienses

Clasificaciones para el Canadá anglófono	
E	Programación exenta
C	Adecuado para todos los niños
C8+	Adecuado para niños de 8 años y mayores
G	Audiencia general
PG	Se recomienda guía de los padres
14+	Adecuado para niños de 14 años y mayores
18+	Solo adultos

Clasificaciones para el Canadá francófono	
E	Programación exenta
G	Audiencia general
8 ans+	Adecuado para niños de 8 años y mayores
13 ans+	Adecuado para niños de 13 años y mayores
16 ans+	Adecuado para niños de 16 años y mayores
18 ans+	Solo adultos

- 1 Presione el botón **MENU** (Menú).
- 2 Presione ◀ o ▶ para resaltar **Configuración** y presione **ENTER** (Entrar).



- 3 Presione ▲ o ▼ para resaltar **Controles de los padres** y presione **ENTER**.



- 4 Presione los botones numéricos para ingresar una contraseña de cuatro dígitos.

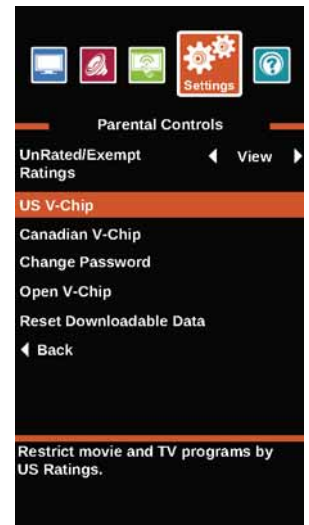

- 5 Presione ▲ o ▼ para resaltar **V-CHIP de EE.UU.** y presione **ENTER** (Entrar). (Para ajustar las clasificaciones canadienses, seleccione **V-Chip Canadiense**.)

V-CHIP de EE.UU.

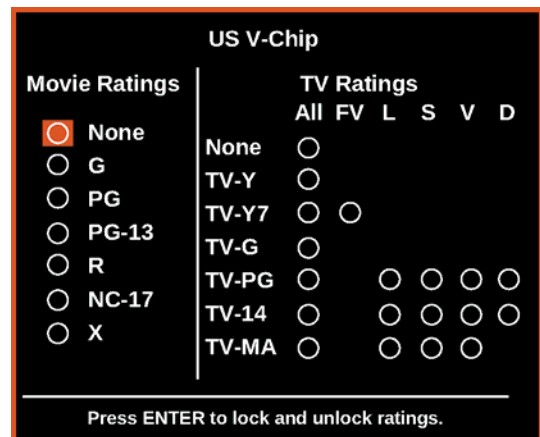

V-Chip canadiense

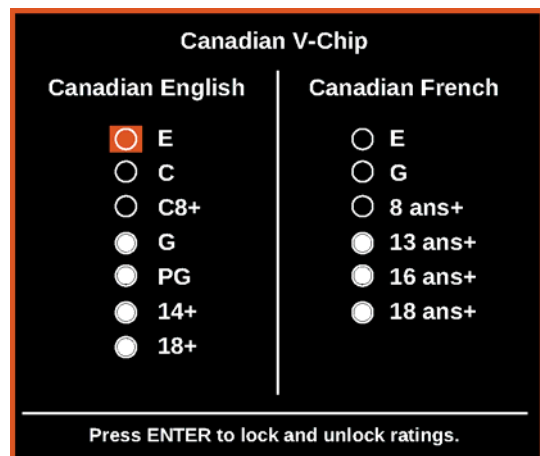

- 6 Presione ◀ o ▶ para resaltar:
 - **Clasificaciones de películas** o **Clasificaciones de TV** para las clasificaciones de E.E.U.U.
 - **Canadá anglófono** o **Canadá francófono** para las clasificaciones canadienses.
- 7 Presione ▲ o ▼ para seleccionar la clasificación. Si una clasificación tiene subclasificaciones, presione ◀ o ▶ para resaltar una subclasificación.

Nota

Cuando bloquea una clasificación, se prohibirá dicha clasificación y todas las clasificaciones superiores.

- 8 Presione el botón **ENTER** (Entrar) para confirmar. Un círculo relleno aparece cuando se bloquea una clasificación. Un círculo vacío aparece cuando una clasificación no está bloqueada.
- 9 Presione **MENU** (Menú) para regresar al menú anterior o presione **EXIT** (Salir) para cerrar el menú.

Descarga de información de clasificaciones

Si el programa que esta viendo tiene información las clasificaciones que se puede descargar, usted puede descargar la información para usarla cuando configure los controles de los padres.

Nota

Si el programa que esta viendo no tiene información de clasificación V-chip, **V-CHIP abierto** está en gris en el menú *Configuración · Controles de los padres* y no se puede seleccionar.

- 1 Presione el botón **MENU** (Menú).
- 2 Presione ◀ o ▶ para resaltar **Configuración** y presione **ENTER** (Entrar).



- 3 Presione ▲ o ▼ para resaltar **Controles de los padres** y presione **ENTER**.



- 4 Presione los botones numéricos para ingresar una contraseña de cuatro dígitos.

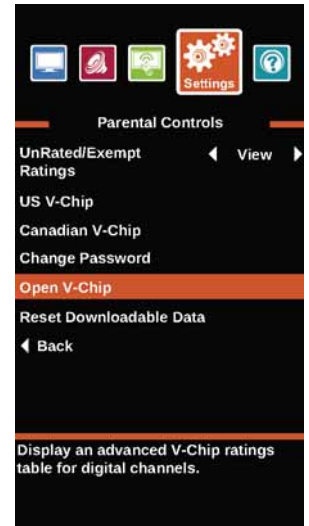

- 5 Presione ▲ o ▼ para resaltar **Open V-CHIP** (V-CHIP Abierto) y presione **ENTER** (Entrar). La pantalla que ve puede variar dependiendo la estación transmisora.

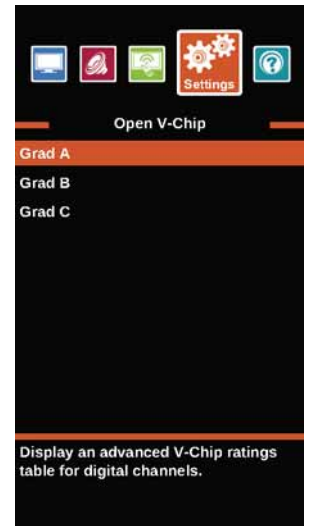

- 6 Presione **▲▼◀▶** para seleccionar el programa y el tipo de contenido que desea bloquear y presione **ENTER** (Entrar).

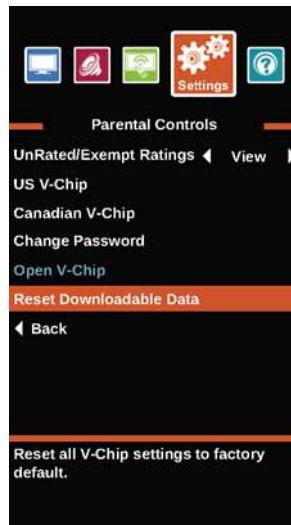

- 7 Para restaurar la información de V-CHIP al modo de fábrica, presione **▲** o **▼** para resaltar **Restablezca información descargable** y presione **ENTER** (Entrar). Se abre un cuadro.
- 8 Presione **▲** o **▼** para resaltar **ACEPTAR** o **Cancelar** y presione **ENTER** (Entrar).
- 9 Presione **MENU** (Menú) para regresar al menú anterior o presione **EXIT** (Salir) para cerrar el menú.

Bloqueo del botón de encendido

Cuando el bloqueo de botones está **Activado**, el botón de encendido en la parte frontal de su televisor está bloqueado y sólo podrá operar su televisor usando el control remoto.

- 1 Presione el botón **MENU** (Menú).
- 2 Presione **◀▶** para resaltar **Configuración** y presione **▼** o **ENTER** (Entrar).



- 3 Presione **▲** o **▼** para resaltar **Bloqueo de botones** y presione **ENTER** o **▶** para acceder a la opción.
- 4 Presione **◀▶** para seleccionar **Activado** (bloquea el botón) u **Desactivado** (desbloquea el botón).
- 5 Presione **MENU** (Menú) para regresar al menú anterior o presione **EXIT** (Salir) para cerrar el menú.

Utilización de los subtítulos optativos

Los subtítulos optativos muestran una versión del texto del audio del programa de televisión o muestra información suministrada por la estación transmisora.

Activación o desactivación de los subtítulos optativos

- 1 Presione el botón **MENU** (Menú).
- 2 Presione ◀ o ▶ para resaltar **Configuración** y presione **ENTER** (Entrar).

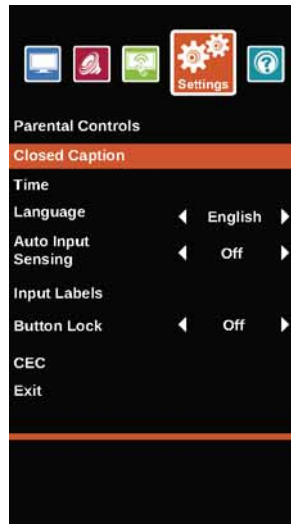

- 3 Presione ▲ o ▼ para resaltar **Subtítulos optativos** y presione **ENTER**.

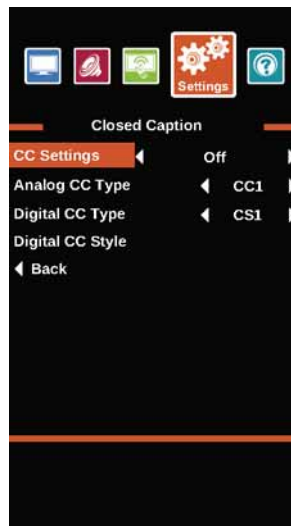

- 4 Presione ▲ o ▼ para resaltar **Configuración de subtítulos optativos** y presione **ENTER** (Entrar) o ▶ para acceder a la opción.
- 5 Presione ◀ o ▶ para seleccionar **Desactivado** (desactiva los subtítulos optativos), **Siempre Activado** (activa los subtítulos optativos) o **Cuando en silencio** (activa los subtítulos optativos cuando el sonido está silenciado).

- 6 Presione **MENU** (Menú) para regresar al menú anterior o presione **EXIT** (Salir) para cerrar el menú.

Nota

También se puede presionar el botón **CC** para activar o desactivar los subtítulos optativos.

Selección del modo de subtítulos optativos analógicos

Los canales analógicos usualmente tienen uno o más modos de subtítulos optativos. El modo CC1 usualmente muestra una versión del texto del audio del programa de televisión en un titular pequeño. Los otros modos de CC muestran información suministrada por la estación transmisora. Los modos de textos muestran información en un cuadro que cubre la mitad de la pantalla.

- 1 Presione el botón **MENU** (Menú).
- 2 Presione ◀ o ▶ para resaltar **Configuración** y presione **ENTER** (Entrar).

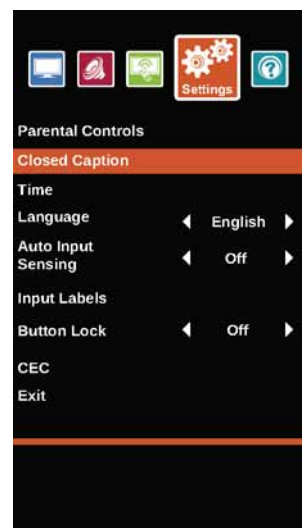

- 3 Presione ▲ o ▼ para resaltar **Subtítulos optativos** y presione **ENTER**.

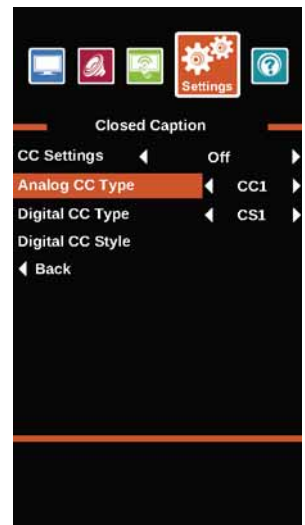

- 4 Presione ▲ o ▼ para resaltar **Subtítulos optativos analógicos** y presione **ENTER** (Entrar) o ▶ para acceder a la opción.
- 5 Presione ◀ o ▶ para seleccionar un ajuste de subtítulos analógicos. Puede seleccionar:

- **CC1 a CC4:** los subtítulos optativos aparecen en un titular pequeño en la parte inferior de la pantalla. **CC1** normalmente es la versión “impresa” del audio. **CC2 a CC4** muestran contenido suministrado por la estación transmisora.
 - **Texto 1 a Texto 4:** los subtítulos optativos cubren la mitad o toda la pantalla. **Texto 1 a Texto 4** muestran el contenido suministrado por la estación transmisora.
- 6 Presione **MENU** (Menú) para regresar al menú anterior o presione **EXIT** (Salir) para cerrar el menú.

Selección del modo de subtítulos optativos digitales

Los canales digitales usualmente tienen uno o más modos de subtítulos optativos. Los modos CS1 y CC1 usualmente muestran una versión del texto del audio del programa de televisión en un titular pequeño. Los otros modos de Servicio y CC muestran información suministrada por la estación transmisora. El modo CS1 muestra una versión del texto de audio en el mismo idioma que el audio.

- 1 Presione el botón **MENU** (Menú).
- 2 Presione ◀ o ▶ para resaltar **Configuración** y presione **ENTER** (Entrar).

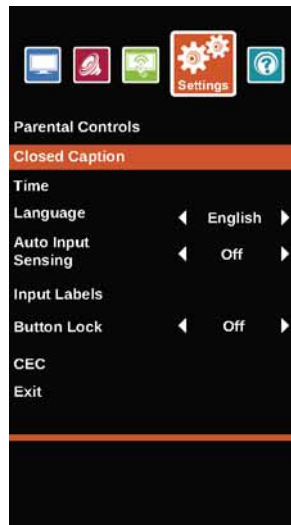

- 3 Presione ▲ o ▼ para resaltar **Subtítulos optativos** y presione **ENTER**.

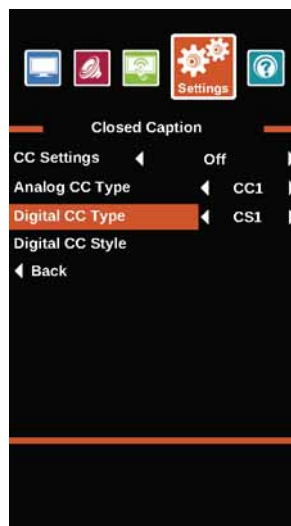

- 4 Presione ▲ o ▼ para resaltar **Subtítulos optativos digitales** y presione **ENTER** (Entrar) o ▶ para acceder al menú.

- 5 Presione ◀ o ▶ para seleccionar un ajuste de subtítulos digitales. Puede seleccionar:
 - **CS1 a CS6**—**CS1** normalmente es la versión “impresa” del audio. **CS2 a CS6** muestran contenido suministrado por la estación transmisora. Puede cambiar la forma en que los subtítulos optativos se muestran en la pantalla. Para obtener más información, refiérase a la sección “[Personalización de los ajustes de los subtítulos optativos digitales](#)” en la página 55.
 - **CC1 a CC4:** los subtítulos optativos aparecen en un titular pequeño en la parte inferior de la pantalla. **CC1** normalmente es la versión “impresa” del audio. **CC2 a CC4** muestran contenido suministrado por la estación transmisora.
- 6 Presione **MENU** (Menú) para regresar al menú anterior o presione **EXIT** (Salir) para cerrar el menú.

Personalización de los ajustes de los subtítulos optativos digitales

- 1 Presione el botón **MENU** (Menú).
- 2 Presione ◀ o ▶ para resaltar **Configuración** y presione **ENTER** (Entrar).

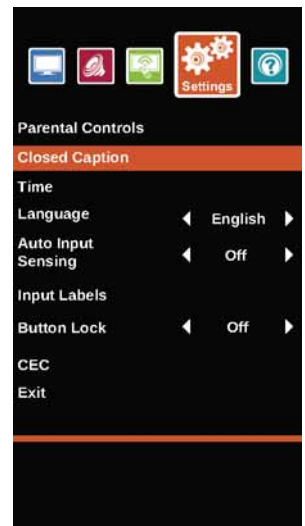

- 3 Presione ▲ o ▼ para resaltar **Subtítulos optativos** y presione **ENTER**.

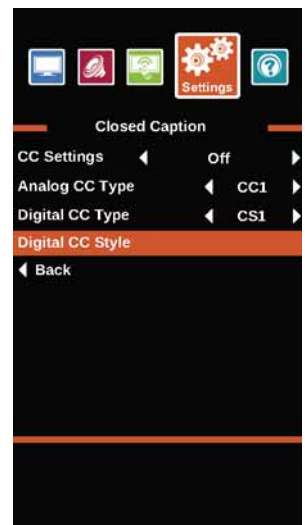

- Presione **▲** o **▼** para resaltar **Digital CC Style** (Estilo de Subtítulos Digitales) y presione **ENTER** (Entrar).



- Presione **▲** o **▼** para resaltar **Estilo** y presione **ENTER** (Entrar) o **▶** para acceder a la opción.
- Presione **◀** o **▶** para resaltar **Personalizado** y presione **ENTER** (Entrar).
- Presione **▲** o **▼** para resaltar una opción y presione **ENTER** (Entrar) o **▶** para acceder a la opción. Puede seleccionar:
 - **Tamaño:** selecciona el tamaño de la fuente.
 - **Fuente:** selecciona el estilo de fuente.
 - **Color de texto:** selecciona el color de las palabras.
 - **Opacidad de texto:** selecciona el nivel de opacidad de las palabras.
 - **Color del fondo:** selecciona el color del fondo.
 - **Opacidad del fondo:** selecciona el nivel de opacidad de fondo.
 - **Efecto de bordes:** selecciona el estilo de los bordes de la ventana.
 - **Color del borde:** selecciona el color de los bordes de la ventana.
- Presione **◀** o **▶** para seleccionar un ajuste y presione **ENTER** (Entrar). Presione **◀** o **▶** para ajustar la configuración.
- Presione **MENU** (Menú) para regresar al menú anterior o presione **EXIT** (Salir) para cerrar el menú.

Ajuste de la configuración de la hora

Cuando configura su televisor por primera vez, se establece la hora. Si se desconecta la alimentación o mueve su televisor a otra zona horaria, tendrá que restablecer el reloj a la hora correcta.

Ajuste de la hora

- Presione el botón **MENU** (Menú).
- Presione **◀** o **▶** para resaltar **Configuración** y presione **ENTER** (Entrar).

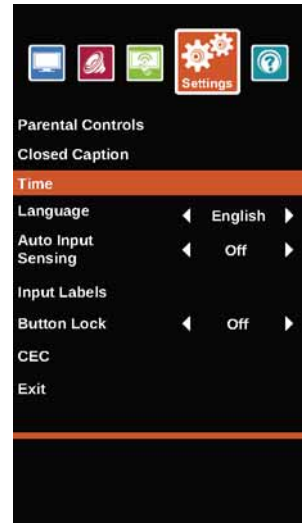

- Presione **▲** o **▼** para resaltar **Hora** y presione **ENTER**.

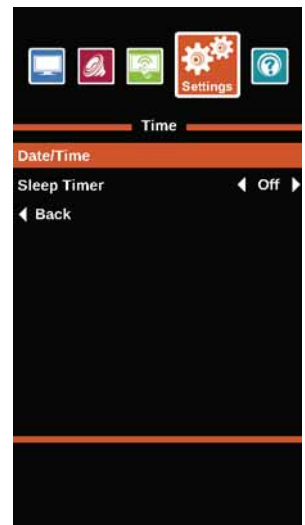

- Presione **▲** o **▼** para resaltar **Fecha/Hora** y presione **ENTER** (Entrar).

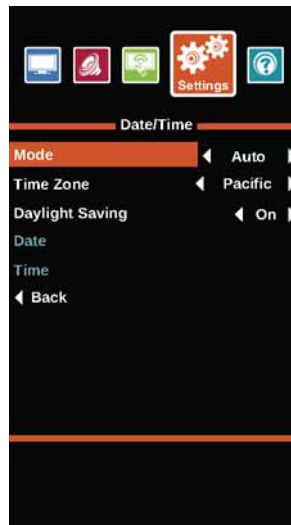

- Presione **▲** o **▼** para resaltar **Modo** y presione **ENTER** (Entrar) o **▶** para acceder a la opción.
- Presione **◀** o **▶** para resaltar **Manual** (para ajustar las opciones manualmente) o **Auto** (las opciones se ajustan automáticamente por la fuente de señal de TV) y presione **ENTER** (Entrar).
- Presione **▲** o **▼** para resaltar **Zona horaria** y presione **ENTER** o **▶** para acceder a la opción.
- Presione **◀** o **▶** para seleccionar su zona horaria y presione **ENTER** (Entrar). Se puede seleccionar **Del este, Central, De las rocosas, Pacífico, Alaska, Hawaii, Atlántico** o **Terranova**.
- Si su área de recepción observa el horario de verano, presione **▲** o **▼** para resaltar **Horario de verano** y presione **ENTER** (Entrar) o **▶** para acceder a la opción.
- Presione **◀** o **▶** para seleccionar **Activado** u **Desactivado** y presione **ENTER** (Entrar).
- Presione **▲** o **▼** para resaltar **Fecha** y presione **ENTER**.
- Presione **◀▶** o **ENTER** para resaltar **Mes, Día** o **Año** y presione **▲** o **▼** para ajustar la configuración. Cuando haya terminado, utilice los botones direccionales para resaltar **Atrás** y presione **ENTER** (Entrar).
- Presione **▲** o **▼** para resaltar **Hora** y presione **ENTER**.
- Presione **◀, ▶** o **ENTER** (Entar) para resaltar el campo **Hora, Minutos** o **AM/PM** y luego presione **▲** o **▼** para ajustar la configuración. Cuando haya terminado, utilice los botones direccionales para resaltar **Atrás** y presione **ENTER** (Entrar).
- Presione **MENU** (Menú) para regresar al menú anterior o presione **EXIT** (Salir) para cerrar el menú.

Configuración del temporizador de apagado automático

Se puede especificar la cantidad de tiempo antes de que su televisor se apague automáticamente.

- Presione el botón **MENU** (Menú).
- Presione **◀** o **▶** para resaltar **Configuración** y presione **ENTER** (Entrar).

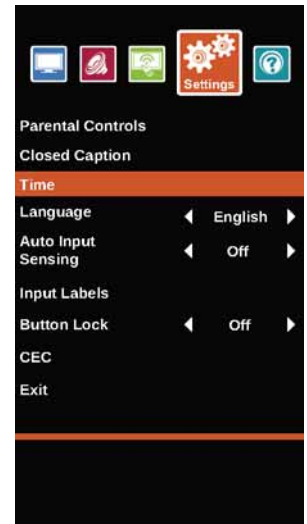

- Presione **▲** o **▼** para resaltar **Hora** y presione **ENTER**.

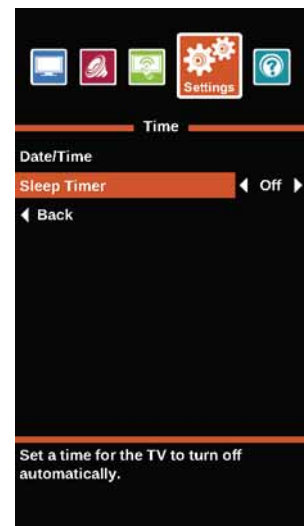

- Presione **▲** o **▼** para resaltar **Temporizador de apagado automático** y presione **ENTER** (Entrar) o **▶** para acceder a la opción.
- Presione **◀** o **▶** para seleccionar la cantidad de tiempo antes de que su televisor se apague automáticamente. Puede seleccionar **Off** (Desactivado), **5, 10, 15 minutos, 30 minutos, 60 minutos, 90 minutos, 120 minutos, 180 minutos**, o **240 minutos**.
Para desactivar el temporizador de apagado automático, seleccione **Desactivado**.
- Presione **MENU** (Menú) para regresar al menú anterior o presione **EXIT** (Salir) para cerrar el menú.

Nota

También puede presionar **SLEEP** (Apagado automático) para ajustar el temporizador de apagado automático.

Ajuste de la configuración del menú

Selección del idioma del menú

Su televisor puede mostrar el menú de pantalla en inglés, francés o español. Cuando configure su televisor por primera vez, se selecciona el idioma. Puede cambiar el idioma del menú a un idioma diferente.

- 1 Presione el botón **MENU** (Menú).
- 2 Presione ◀ o ▶ para resaltar **Configuración** y presione **ENTER** (Entrar).



- 3 Presione ▲ o ▼ para resaltar **Lenguaje** y presione **ENTER** (Entrar) o ▶ para acceder a la opción.
- 4 Presione ◀ o ▶ para resaltar un idioma y presione **ENTER** (Entrar). Puede seleccionar **Inglés**, **Francés** o **Español**.
- 5 Presione **MENU** (Menú) para regresar al menú anterior o presione **EXIT** (Salir) para cerrar el menú.

Activación o desactivación del sensor de entradas

Cuando la función de detector de entrada está activa, su televisor detecta automáticamente las tomas de video a las que están conectados los equipos. Su televisor utiliza esta información para determinar qué opciones se pueden seleccionar en la lista de **FUENTES DE ENTRADA** cuando se presione **INPUT** (Entrada).

- 1 Presione el botón **MENU** (Menú).
- 2 Presione ◀ o ▶ para resaltar **Configuración** y presione **ENTER** (Entrar).

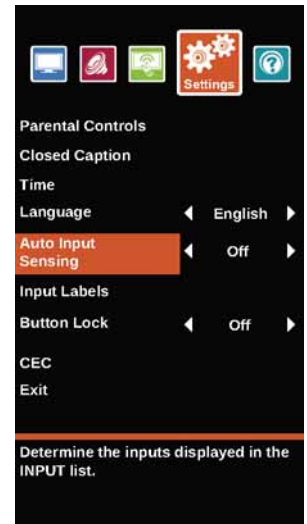

- 3 Presione ▲ o ▼ para resaltar **Autodetección de entrada** y presione **ENTER** (Entrar) o ▶ para acceder a la opción.
- 4 Presione ◀ o ▶ para seleccionar **Activado** (para activar el sensor de entrada) o **Desactivado** (para desactivar el sensor de entrada).
- 5 Presione **MENU** (Menú) para regresar al menú anterior o presione **EXIT** (Salir) para cerrar el menú.

Etiquetado de una fuente de entrada

Se puede agregar una etiqueta a una fuente de entrada para que sea más fácil identificarla en la fuente de entrada (**INPUT SOURCE**).

- 1 Presione el botón **MENU** (Menú).
- 2 Presione ◀ o ▶ para resaltar **Configuración** y presione **ENTER** (Entrar).

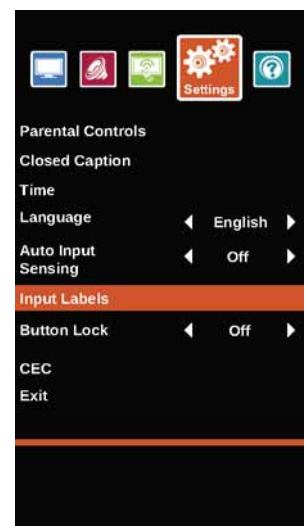

- 3 Presione **▲** o **▼** para resaltar **Etiquetas de entrada** y presione **ENTER** (Entrar) o **▶** para acceder a la opción.

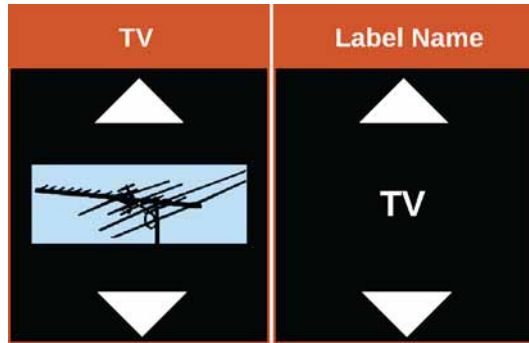

- 4 Presione **▲** o **▼** para seleccionar la fuente de entrada que desea etiquetar y presione **▶** para moverse al campo de etiqueta.

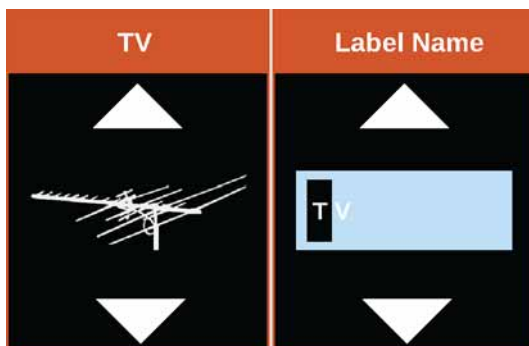

- 5 Presione **▲** o **▼** para resaltar una etiqueta predeterminada o **Personalizado**.

- 6 Si selecciona una etiqueta predeterminada, presione **ENTER** (Entrar). La casilla de entrada de fuente en la izquierda se selecciona para que pueda etiquetar una fuente de entrada diferente.

O

Si selecciona **Personalizado**, presione **ENTER** (Entrar) y presione **▲** o **▼** para entrar el primer carácter en su etiqueta personalizada y presione **▶** para pasar a la siguiente la posición del carácter. Use los botones direccionales para ingresar caracteres adicionales o para desplazarse de un carácter a otro. Se pueden ingresar hasta 12 caracteres (letras o números). Cuando haya terminado de crear su etiqueta, presione **ENTER** (Entrar) para guardarla. La casilla de entrada de fuente en la izquierda se selecciona para que pueda etiquetar una fuente de entrada diferente. La próxima vez que presione **INPUT** (Entrada), su etiqueta aparecerá en la lista de fuentes de entrada (*INPUT SOURCE*).

- 7 Presione **EXIT** (Salir) para cerrar el menú.

Mantenimiento

- No utilice su televisor en áreas que son demasiado calientes o frías porque el gabinete se puede doblar o la pantalla puede funcionar mal. Su televisor funciona mejor en temperaturas que son cómodas para usted.
- Las temperaturas de almacenamiento son de 32 a 122 °F (0 a 50 °C).
- Las temperaturas de funcionamiento son de 41 a 104 °F (5 a 40 °C).
- No coloque su televisor bajo luz del sol directa ni cerca de una fuente de calor.

Limpeza del gabinete del televisor

Limpe el gabinete con un paño suave y sin pelusas. Si el gabinete se encuentra especialmente sucio, humedezca un paño suave y sin pelusa en una solución detergente suave, exprima el exceso de humedad del paño y limpie el gabinete con el paño. Use un paño limpio para secar el gabinete.

Limpeza de la pantalla del televisor

Limpe la pantalla con un paño suave y sin pelusas.

Localización y corrección de fallas

Advertencia

No intente reparar su televisor usted mismo. Póngase en contacto con el personal de servicio autorizado.

Visualización de la información sobre el sistema

Necesitaría ver la información sobre el sistema durante la localización y corrección de fallas.

- 1 Presione el botón **MENU** (Menú).
- 2 Presione **◀** o **▶** para resaltar **AYUDA** y presione **ENTER** (Entrar).

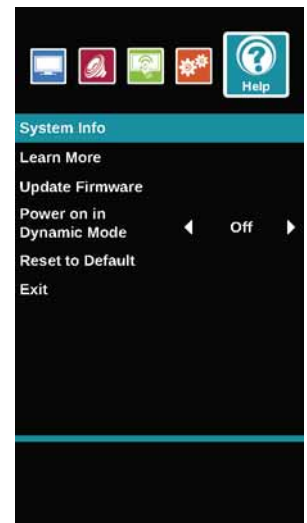

- 3 Presione **▲** o **▼** para resaltar **Información del sistema** y presione **ENTER**. Se muestra la información sobre la versión del software del televisor.

- 4 Si su televisor utiliza el código abierto, presione **ENTER** (Entrar) para mostrar *Aviso sobre el software de código abierto*.
- 5 Presione **MENU** (Menú) para regresar al menú anterior o presione **EXIT** (Salir) para cerrar el menú.

Aprender más

Usted puede aprender más acerca de los códigos del control remoto y de la conexión de una barra de sonido.

- 1 Presione el botón **MENU** (Menú).
- 2 Presione ◀ o ▶ para resaltar **AYUDA** y presione **ENTER** (Entrar).

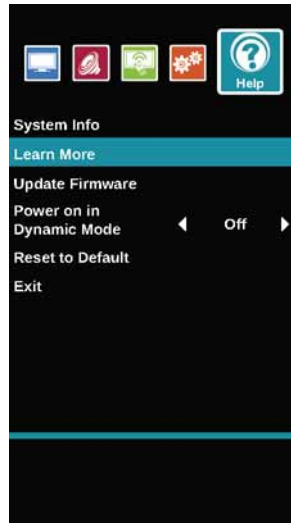

- 3 Presione ▲ o ▼ para resaltar **Aprenda más** y presione **ENTER**.

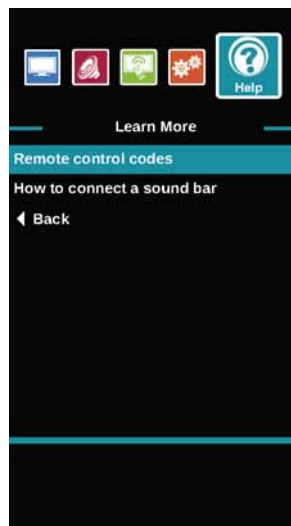

- 4 Presione ▲ o ▼ para resaltar un tema y presione **ENTER** (Entrar). Su televisor mostrará información sobre los temas que seleccionó.
- 5 Presione **MENU** (Menú) para regresar al menú anterior o presione **EXIT** (Salir) para cerrar el menú.

Actualización de firmware del televisor

Si su televisor se está comportando extrañamente y usted ha intentado todas las soluciones de las páginas de localización y corrección de fallas, tendrá que actualizar su firmware.

Precauciones

- Asegúrese de haber tratado todas las soluciones antes de actualizar el firmware.
- No apague su televisor mientras se actualiza el firmware.

Nota

Para actualizar el firmware necesita:

- Una computadora con un puerto USB disponible
- Una conexión de Internet de alta velocidad
- Unidad flash USB

- 1 En el menú *Ayuda*, seleccione **Información del sistema** y escriba el modelo, la revisión y la información del firmware. Refiérase a la sección "[Visualización de la información sobre el sistema](#)" en la página 59.
- 2 Refiérase a <https://www.sharptvusa.com/support>
- 3 En *Búsqueda por número de modelo*, entre **LC-40LB480U** y presione **ENTER** (Entrar).
- 4 Haga clic en **FIRMWARE**. Si está disponible, aparece la versión más actual del firmware.
- 5 Descargue la actualización del firmware y cópiela en una unidad flash USB.
- 6 Conecte la unidad flash en el puerto USB en la parte lateral de su televisor. Un mensaje le pregunta si desea actualizar el firmware.
- 7 Seleccione **Sí** y presione **ENTER** (Entrar).
- 8 Siga las instrucciones de pantalla para instalar la actualización. **No apague su televisor hasta que se haya completado la actualización del firmware.**
- 9 Cuando se complete la actualización, desconecte la unidad flash USB y presione **ENTER** (Entrar). Su televisor se apaga y se enciende para completar la actualización.
- 10 Si se ha borrado la lista de canales, necesita hacer una búsqueda de canales. Para obtener más información, refiérase a la sección "[Búsqueda automática de canales](#)" en la página 45.

Nota

- Si ve un mensaje que dice que la actualización del firmware es incorrecta, asegúrese de haber descargado el archivo correcto para su modelo.
- Si ve un mensaje diciendo que la actualización ha fallado o la pantalla del televisor está en blanco y el indicador LED de encendido está parpadeando en rojo y en azul, apague su televisor, vuélvalo a encender y ejecute nuevamente la actualización.

Restablecimiento de los ajustes a los valores de origen

Cuando se restaura la configuración predeterminada, todos los ajustes que ha personalizado se restablecerán, (excepto los controles de los padres).

1 Presione el botón **MENU** (Menú).

2 Presione ◀ o ▶ para resaltar **AYUDA** y presione **ENTER** (Entrar).



3 Presione ▲ o ▼ para resaltar **Restaurar a los valores de origen**. Un mensaje le pregunta si desea restablecer todos los ajustes del televisor a los valores predeterminados.

4 Presione ▲ o ▼ para seleccionar **ACEPTAR** (para restablecer) o **Cancelar** (para no restablecer) y presione **ENTER** (Entrar).

Si selecciona **Aceptar**, su televisor se reinicia y se abre el asistente de *Configuración fácil*.

5 Navegue por el asistente de *Configuración fácil*. Para obtener más información, refiérase a la sección "[Encendido de su televisor por primera vez](#)" en la página 30.

Video y audio

Problema	Solución
La imagen no llena la pantalla. Alrededor de la imagen hay barras negras.	<ul style="list-style-type: none"> • Cambie la relación de aspecto. Una creciente cantidad de programas de televisión digital y películas son presentadas en pantalla panorámica (16:9). Refiérase al modo de visualización (View Mode) en "Ajuste de la imagen del televisor" en la página 41.
No hay imagen (la pantalla no se enciende) ni sonido.	<ul style="list-style-type: none"> • Presione  en el televisor o el control remoto. • Asegúrese de que la opción Sólo audio esté Desactivada. Refiérase a la sección "Reproducción de sólo audio del televisor" en la página 45. • Verifique que los cables de video estén conectados firmemente a su televisor. • Ajuste el contraste y el brillo. Refiérase a la sección "Ajuste de la imagen del televisor" en la página 41. • Asegúrese de que el cable de alimentación esté enchufado. • Verifique que se seleccionó la entrada de video correcta. Refiérase a la sección "Selección de la fuente de entrada de video" en la página 32. • Intente con otro canal. La estación puede tener dificultades. • Verifique que la señal de entrada sea compatible. • Asegúrese de que la antena o la televisión por cable esté correctamente y firmemente conectada. Refiérase a la sección "Conexión de un decodificador de cable o receptor de satélite" en la página 13 o "Conexión de una antena o televisión por cable (sin decodificador)" en la página 16. • Verifique la configuración de los subtítulos optativos. Algunos modos de TEXTO pueden bloquear la pantalla.

Problema	Solución
Imagen oscura, insatisfactoria o sin imagen (la pantalla está iluminada) pero el sonido está bien.	<ul style="list-style-type: none"> • Intente con otro canal. La estación puede tener dificultades. • Asegúrese de que la antena o la televisión por cable esté correctamente y firmemente conectada. Refiérase a la sección “Conexión de un decodificador de cable o receptor de satélite” en la página 13 o “Conexión de una antena o televisión por cable (sin decodificador)” en la página 16. • Ajuste el brillo. Refiérase a la sección “Ajuste de la imagen del televisor” en la página 41. • Verifique que se seleccionó el modo de imagen correcto. Refiérase a la sección “Ajuste de la imagen del televisor” en la página 41. • Si está usando una antena, la señal del canal digital puede ser débil. Para verificar la intensidad de la señal del canal digital, refiérase a la sección “Verificación de la intensidad de la señal digital” en la página 48. • Si está usando una antena y la intensidad de la señal es baja, ajuste la antena o use una antena exterior altamente direccional o una antena portátil con un amplificador integrado. • Verifique que los cables de video estén conectados firmemente a su televisor. • El cable de video que está usando puede estar defectuoso. Use un nuevo juego. • Intente con otro canal. La estación puede tener dificultades.

Problema	Solución
No hay color, la imagen es oscura o el color no es el correcto.	<ul style="list-style-type: none"> • Intente con otro canal. La estación puede tener dificultades. • Ajuste la configuración de colores. Refiérase a la sección “Ajuste de la imagen del televisor” en la página 41. • Verifique que los cables de video estén conectados correctamente y firmemente a su televisor. • Asegúrese de que la antena o la televisión por cable esté correctamente y firmemente conectada. Refiérase a la sección “Conexión de un decodificador de cable o receptor de satélite” en la página 13 o “Conexión de una antena o televisión por cable (sin decodificador)” en la página 16. • Si está usando una antena, la señal del canal digital puede ser débil. Para verificar la intensidad de la señal del canal digital, refiérase a la sección “Verificación de la intensidad de la señal digital” en la página 48. • Si está usando una antena y la intensidad de la señal es baja, ajuste la antena o use una antena exterior altamente direccional o una antena portátil con un amplificador integrado.
Sólo nieve (ruido) aparece en la pantalla.	<ul style="list-style-type: none"> • Intente con otro canal. La estación puede tener dificultades. • Asegúrese de que la antena o la televisión por cable esté correctamente y firmemente conectada. Refiérase a la sección “Conexión de un decodificador de cable o receptor de satélite” en la página 13 o “Conexión de una antena o televisión por cable (sin decodificador)” en la página 16. • Si está usando una antena, la señal del canal digital puede ser débil. Para verificar la intensidad de la señal del canal digital, refiérase a la sección “Verificación de la intensidad de la señal digital” en la página 48. • Si está usando una antena y la intensidad de la señal es baja, ajuste la antena o use una antena exterior altamente direccional o una antena portátil con un amplificador integrado.

Problema	Solución
La calidad de imagen es buena en ciertos canales y deficiente en otros. El sonido funciona.	<ul style="list-style-type: none"> • El problema puede resultar de una señal deficiente o débil suministrada por la estación transmisora o el proveedor de TV por cable. • En caso de conexión a la TV por cable o satélite sin decodificador o receptor, si la calidad de la imagen es deficiente, puede ser necesario instalar un decodificador o receptor para mejorar la recepción de la señal y la calidad de la imagen. Contacte su proveedor de TV por cable o satélite para obtener un decodificador o receptor.
Aparecen líneas de puntos o bandas en la pantalla.	<ul style="list-style-type: none"> • Asegúrese de que la antena o la televisión por cable esté correctamente y firmemente conectada. Refiérase a la sección "Conexión de un decodificador de cable o receptor de satélite" en la página 13 o "Conexión de una antena o televisión por cable (sin decodificador)" en la página 16. • Si está usando una antena, la señal del canal digital puede ser débil. Para verificar la intensidad de la señal del canal digital, refiérase a la sección "Verificación de la intensidad de la señal digital" en la página 48. • Si está usando una antena y la intensidad de la señal es baja, ajuste la antena o use una antena exterior altamente direccional o una antena portátil con un amplificador integrado. • Verifique que los cables de video estén conectados firmemente a su televisor. • El cable de video que está usando puede estar defectuoso. Use un nuevo juego. • Otros dispositivos (por ejemplo, un receptor de sonido envolvente, altavoces externos, ventiladores o secadores de pelo) podrían interferir con su televisor. Intente apagar un dispositivo a la vez para determinar que dispositivo está causando la interferencia. Después que se haya determinado cual dispositivo está causando interferencia, aléjelo del televisor para eliminar la interferencia.
Imágenes dobles.	<ul style="list-style-type: none"> • Utilice una antena exterior altamente direccional, la televisión por cable o satélite.

Problema	Solución
La imagen tiene unos puntos brillantes u oscuros.	<ul style="list-style-type: none"> • Unos cuantos puntos brillantes u oscuros es algo normal en una pantalla LCD. Esto no afecta el funcionamiento de su televisor.
Buena imagen, pero no hay sonido.	<ul style="list-style-type: none"> • Suba el volumen. • Verifique que el sonido no esté silenciado. • Asegúrese de que no tenga los auriculares conectados. Cuando los auriculares están conectados, no se escucha sonido por los altavoces del televisor. • Verifique que se seleccionó el modo de audio correcto. • Verifique que los cables de audio estén conectados correctamente y firmemente a su televisor. • Asegúrese de que la antena o la televisión por cable esté correctamente y firmemente conectada. Refiérase a la sección "Conexión de un decodificador de cable o receptor de satélite" en la página 13 o "Conexión de una antena o televisión por cable (sin decodificador)" en la página 16. • Si está usando una antena, la señal del canal digital puede ser débil. Para verificar la intensidad de la señal del canal digital, refiérase a la sección "Verificación de la intensidad de la señal digital" en la página 48. • El cable de video que está usando puede estar defectuoso. Use un nuevo juego.
Imagen deficiente.	<ul style="list-style-type: none"> • Verifique que la habitación no es muy brillante. La luz que se refleja en la pantalla puede hacer que sea difícil ver la imagen. • Si una cámara S-VHS o una videocámara se conecta mientras se enciende otro dispositivo conectado, la imagen podría ser deficiente. Apague uno o más dispositivos.
Buen sonido pero color deficiente.	<ul style="list-style-type: none"> • Ajuste el contraste, el color y el brillo. Refiérase a la sección "Ajuste de la imagen del televisor" en la página 41.

Problema	Solución
Ruido de audio.	<ul style="list-style-type: none"> Otros dispositivos (por ejemplo, un receptor de sonido envolvente, altavoces externos, ventiladores o secadores de pelo) podrían interferir con su televisor. Intente apagar un dispositivo a la vez para determinar que dispositivo está causando la interferencia. Después que se haya determinado cual dispositivo está causando interferencia, aléjelo del televisor para eliminar la interferencia.
No hay salida de uno de los altavoces.	<ul style="list-style-type: none"> Ajuste el balance del audio. Refiérase a la sección "Ajuste de la configuración del sonido" en la página 43. Verifique que los cables de audio estén conectados correctamente y firmemente a su televisor.
Aparecen imágenes permanentes.	<ul style="list-style-type: none"> No muestre una imagen fija, tal como un logotipo, un juego, una imagen de computadora por un periodo largo de tiempo. Esto puede causar que una imagen permanente se quemé en la pantalla. Este tipo de daño no está cubierto por su garantía.

Control remoto

Problema	Solución
El control remoto no funciona.	<ul style="list-style-type: none"> Verifique que el cable de alimentación esté conectado correctamente a su televisor y a un tomacorriente eléctrico. Asegúrese de que no haya obstáculos entre el control remoto y el sensor del control remoto al frente del televisor. Apunte el control remoto al sensor del control remoto del televisor. Para la ubicación del sensor del control remoto, refiérase a la sección "Vista frontal" en la página 8. Las pilas suministradas están envueltas en un plástico transparente. Asegúrese de remover este plástico de las pilas. Asegúrese de que las pilas estén instaladas correctamente. Refiérase a la sección "Instalación de las pilas del control remoto" en la página 28. Reemplace las pilas gastadas con unas nuevas. Refiérase a la sección "Instalación de las pilas del control remoto" en la página 28.

Generales

Problema	Solución
La unidad no enciende.	<ul style="list-style-type: none"> Verifique que el cable de alimentación esté conectado correctamente a su televisor y a un tomacorriente eléctrico. Desenchufe el cable de alimentación, espere 60 segundos, reconecte el cable y encienda su televisor. Otros dispositivos (por ejemplo, un receptor de sonido envolvente, altavoces externos, ventiladores o secadores de pelo) podrían interferir con su televisor. Intente apagar un dispositivo a la vez para determinar que dispositivo está causando la interferencia. Después que se haya determinado cual dispositivo está causando interferencia, aléjelo del televisor para eliminar la interferencia.
El mensaje de error "No hay señal" aparece en la pantalla.	<ul style="list-style-type: none"> Presione INPUT (Entrada) y asegúrese de que haya seleccionado la entrada correcta para el dispositivo o el servicio que esté tratando de usar. Si está usando un decodificador de cable o receptor de satélite, asegúrese de que esté enchufado y encendido. Si está usando un decodificador de cable o receptor de satélite, use el control remoto suministrado con el equipo para cambiar de canal. Asegúrese de que haya seleccionado la entrada correcta para ver los canales desde el decodificador de cable o receptor de satélite.
Después de la búsqueda automática de canales, no hay más canales.	<ul style="list-style-type: none"> La recepción de los canales puede variar dependiendo del nivel de potencia del programa de una estación particular. Contacte a su proveedor de servicio de televisión por cable o por satélite. Asegúrese de que la antena o la televisión por cable/satélite esté conectada correctamente y asegurada al televisor. Trate de reemplazar el cable entre la antena/cable o el decodificador de cable o receptor de satélite para TV y el televisor.

Problema	Solución
No se pueden mostrar uno o más canales.	<ul style="list-style-type: none"> Asegúrese de que los canales no estén bloqueados. Refiérase a la sección "Ajuste de los niveles de los controles de los padres" en la página 50. Asegúrese de que los canales no estén ocultos. El canal puede haber sido borrado de la lista de canales. Puede sintonizar el canal al presionar los botones numéricos o puede volver a agregar el canal a la lista de canales. Refiérase a la sección "Ocultar canales" en la página 46. Si está usando un decodificador de cable o receptor de satélite, use el control remoto suministrado con el equipo para cambiar de canal. Asegúrese de que haya seleccionado la entrada correcta para ver los canales desde el decodificador de cable o receptor de satélite. Si está usando una antena, la señal del canal digital puede ser débil. Para verificar la intensidad de la señal del canal digital, refiérase a la sección "Verificación de la intensidad de la señal digital" en la página 48.
Ha perdido la contraseña.	<ul style="list-style-type: none"> Ingrese 9999 para acceder a los controles de los padres y establezca una contraseña nueva. Refiérase a la sección "Configuración o cambio de la contraseña" en la página 49.
No se pueden acceder a ciertos ajustes.	<ul style="list-style-type: none"> Si un ajuste tiene color gris, el ajuste no está disponible en el modo de entrada de video actual.
La caja del televisor cruje.	<ul style="list-style-type: none"> Cuando el televisor se encuentra en uso, la temperatura sube naturalmente y puede causar que la caja se expanda o contraiga y esto puede causar un ruido leve de crujido. Esto no es un mal funcionamiento.
El botón INPUT (Entrada) no funciona.	<ul style="list-style-type: none"> Asegúrese de que la opción Bloqueo de botones Desactivada. Refiérase a la sección "Bloqueo del botón de encendido" en la página 53. Desenchufe el cable de alimentación, espere unos segundos y luego vuelva a conectar el cable y encienda su televisor.

Problema	Solución
El televisor se apaga frecuentemente.	<ul style="list-style-type: none"> Verifique que el temporizador de apagado automático esté desactivado. Refiérase a la sección "Configuración del temporizador de apagado automático" en la página 57.
Se muestra un titular para el modo comercial.	<ul style="list-style-type: none"> Seleccionó el modo de tienda ("Store") al abrir el asistente de CONFIGURACIÓN FÁCIL. Restablezca su televisor a los valores de origen, y seleccione Inicio en la pantalla <i>What is your viewing environment</i> (¿Cual es su ambiente de visualización?). Refiérase a la sección "Restablecimiento de los ajustes a los valores de origen" en la página 61.

Equipo compatible con CEC

Problema	Solución
Mi televisor no muestra el video del dispositivo conectado con CEC.	<ul style="list-style-type: none"> Verifique que el cable de HDMI esté seguramente conectado a su televisor y al dispositivo. Verifique que el equipo está conectado a su televisor con un cable HDMI. Asegúrese de que el equipo es un equipo compatible con CEC. Refiérase a los documentos que vienen con el equipo para obtener más información. Verifique que se seleccionó la entrada de video correcta. Refiérase a la sección "Selección de la fuente de entrada de video" en la página 32. Asegúrese de que la opción Control de CEC esté activada. Refiérase a la sección "Activación y desactivación del Control CEC" en la página 35. Pruebe ajustando la imagen del televisor. Refiérase a la sección "Ajuste de la imagen del televisor" en la página 41. Si el dispositivo no es un dispositivo de Sharp, este podría no ser compatible con su televisor.

Problema	Solución
Mi televisor no esta reproduciendo el audio del equipo conectado con CEC.	<ul style="list-style-type: none"> • Verifique que el cable de HDMI esté seguramente conectado a su televisor y al dispositivo. • Verifique que el equipo está conectado a su televisor con un cable HDMI. • Asegúrese de que el equipo es un equipo compatible con CEC. Refiérase a los documentos que vienen con el equipo. • Asegúrese de que el volumen en su televisor esté subido y no silenciado. • Pruebe ajustando el sonido del televisor. Refiérase a la sección "Ajuste de la configuración del sonido" en la página 43. • Asegúrese de que los altavoces del televisor estén encendidos y no silenciados. Refiérase a la sección "Ajuste de la configuración del sonido" en la página 43. • Asegúrese de que la opción Control de CEC esté activada. Refiérase a la sección "Activación y desactivación del Control CEC" en la página 35. • Si ha conectado un receptor de audio HDMI CEC, ajuste el volumen en el receptor. Cuando su televisor detecta un receptor de audio, los altavoces del televisor se apagan y el sonido se escucha solamente a través de los altavoces del receptor.
Mi control remoto no controla los equipos.	<ul style="list-style-type: none"> • Asegúrese de que no hay obstáculos entre el control remoto y el sensor del control remoto al frente de su televisor y el equipo. • Si el dispositivo no es un dispositivo de Sharp, podría ser que todos los botones no funcionen. • Asegúrese de que la opción Control de CEC esté activada. Refiérase a la sección "Activación y desactivación del Control CEC" en la página 35. • Si esta tratando de controlar el volumen en un receptor de audio HDMI CEC usando el control remoto de su televisor, asegúrese de que la opción Canal de retorno de audio en el menú CEC esté Activada. Refiérase a la sección "Encendido o apagado del canal de retorno de audio" en la página 36. • El dispositivo no admite esta función. Refiérase a los documentos que vienen con el equipo para obtener más información.

Problema	Solución
El dispositivo no se muestra en la lista de dispositivos CEC.	<ul style="list-style-type: none"> • Asegúrese de que el equipo esté encendido. • Verifique que el cable de HDMI esté seguramente conectado a su televisor y al dispositivo. • Verifique que el equipo está conectado a su televisor con un cable HDMI. • Asegúrese de que la opción Control de CEC esté activada. Refiérase a la sección "Activación y desactivación del Control CEC" en la página 35. • Asegúrese de que el equipo es un equipo compatible con CEC. Refiérase a los documentos que vienen con el equipo. • Si el dispositivo no es un dispositivo de Sharp, este podría no ser compatible con su televisor.
Mi equipo no se apaga cuando apago mi televisor.	<ul style="list-style-type: none"> • Asegúrese de que la opción Control de CEC esté activada. Refiérase a la sección "Activación y desactivación del Control CEC" en la página 35. • Asegúrese de que el Apagado automático del dispositivo esté Activado en el menú CEC. Refiérase a la sección "Activación y desactivación del apagado automático de dispositivo" en la página 35. • El dispositivo no admite esta función. Refiérase a los documentos que vienen con el equipo para obtener más información.
Mi televisor no se enciende cuando enciendo el equipo.	<ul style="list-style-type: none"> • Asegúrese de que la opción Control de CEC esté activada. Refiérase a la sección "Activación y desactivación del Control CEC" en la página 35. • Asegúrese de que el Encendido automático del dispositivo esté Activado en el menú CEC. Refiérase a la sección "Activación y desactivación del encendido automático del televisor" en la página 36. • El dispositivo no admite esta función. Refiérase a los documentos que vienen con el equipo para obtener más información.

Problema	Solución
Los ajustes del Canal de retorno de audio en el menú <i>CEC</i> se mantienen encendiéndose después que este se ha apagado.	<ul style="list-style-type: none"> • Cuando el canal de retorno de audio Canal de retorno de audio está Desactivado y Control CEC está Activado y hace ajusta el receptor de audio, Canal de retorno de audio se Activa automáticamente. Para evitar que esto suceda apague la opción Control de CEC. Refiérase a la sección "Activación y desactivación del Control CEC" en la página 35.

Problema	Solución
No puedo seleccionar la opción del Menú principal en el menú <i>CEC</i> . O El menú principal del dispositivo no abre cuando selecciono Menú principal en el menú <i>CEC</i> .	<ul style="list-style-type: none"> • El dispositivo no admite esta función. Refiérase a los documentos que vienen con el equipo para obtener más información.

Nota

Si el problema no se resuelve después de intentar las soluciones en esta sección, apague su televisor y vuélvalo a encender.

Especificaciones

Las especificaciones están sujetas a cambio sin aviso previo.

Dimensiones y peso

Sin la base (Alto × Ancho × Profundidad)	21.1 × 36.1 × 3.5 pulg. (53.7 × 91.7 × 9 cm) 16.3 lb (7.4 kg)
Con la base (Alto × Ancho × Profundidad)	22.6 × 36.1 × 8.1 pulg. (57.3 × 91.7 × 20.6 cm) 16.8 lb (7.6 kg)

Pantalla

Tamaño de la pantalla medida diagonalmente	40 pulg. (101.6 cm)
Panel	LCD
Tipo de panel retroiluminado	LED
Pantalla de 60 Hz o 120 Hz	60 Hz
Resolución de pantalla	1080p
Resolución de pantalla	1920 (H) × 1080 (V)
Relación de aspecto	16:9
Relación de contraste (estándar) – pantalla	4,000:1
Brillo del televisor (mínimo) cd/m²	200 nits
Filtro tipo peine	Digital 3d y/c
Tiempo de respuesta	8 ms
Ángulo de visualización horizontal	178°
Ángulo de visualización vertical	178°

Resoluciones de pantalla

Resoluciones recomendadas para HDMI	1080p, 1080i, 720p, 480p, 480i
--	--------------------------------

Sintonizador

Análogo	NTSC
Digital	ATSC, 8-VSB, QAM claro

Entradas

HDMI	3 (lateral) Cumple con EDID Cumple con HDCP
Video de componentes	No
Video compuesto	1 (lateral)
PC/VGA	No
Entrada de audio de PC de 3.5 mm	No
USB	1 (lateral) Admite JPEG
Antena/Cable	1 (lateral)

Salidas

Video	No
Audio analógico/Auriculares	1 (lateral)
Audio digital	1 (óptica) (lateral)
Wi-Fi	No
Ethernet	No

Audio

Paquete de sintonización DTS	DTS TruSurround
Altavoces	Cantidad: 2 Vatios por canal: 8 W

Alimentación

Consumo de energía	Encendido: 75 W Suspensión: <0.5 W
Entrada de alimentación	CA 120 V, 60 Hz

Misceláneas

Idiomas de OSD	Inglés, francés, español
Certificado ENERGY STAR	No
Se conecta a Internet	No
Tornillos de la base del televisor	Tipo M4 (longitud 20 mm) (4 piezas)
V-Chip (versión 2.0)	Sí
Temporizador de apagado automático	Sí
Etiquetas de canal	Sí
Montaje VESA (mm) (horizontal × vertical)	200 × 200
Tornillos de montaje VESA	Tipo M6

Nota

La longitud de los tornillos del montaje en pared varía según el soporte de montaje en pared que compró. Para la longitud de los tornillos, vea las instrucciones que vienen con el soporte de montaje en pared.

Avisos legales

Declaración de la FCC

Este dispositivo satisface la parte 15 del reglamento FCC. Su utilización está sujeta a las siguientes dos condiciones: (1) este dispositivo no puede causar interferencia dañina, y (2) este dispositivo debe aceptar cualquier interferencia recibida incluyendo interferencias que puedan causar una operación no deseada.

Este equipo ha sido sometido a pruebas y se ha determinado que satisface los límites establecidos para clasificarlo como dispositivo digital de Clase B de acuerdo con la Parte 15 del reglamento FCC. Estos límites están diseñados para proporcionar una protección razonable contra interferencias dañinas en un ambiente residencial. Este dispositivo genera, utiliza y puede irradiar energía de radiofrecuencia y, si no es instalado y utilizado de acuerdo a las instrucciones, puede causar interferencias perjudiciales en las comunicaciones de radio. Sin embargo, no se garantiza que no ocurrirá interferencia en una instalación particular. Si el equipo causa interferencias perjudiciales en la recepción de la señal de radio o televisión, lo cual puede comprobarse entendiéndolo y apagándolo alternativamente, se recomienda al usuario corregir la interferencia por uno de los siguientes procedimientos:

- Cambie la orientación o la ubicación de la antena receptora.
- Aumente la distancia entre el dispositivo y el receptor.
- Conecte el equipo a un tomacorriente de un circuito distinto de aquel al que está conectado el receptor.
- Solicite consejo al distribuidor o a un técnico experto en radio y televisión para obtener ayuda.

Advertencia

Cualquier cambio o modificación que no esté aprobada expresamente por la parte responsable por el cumplimiento puede anular la autoridad del usuario para operar el equipo.

Cables

Las conexiones a este dispositivo deben ser hechas con cables blindados con cobertores metálicos de conectores contra RF/EMI para que se mantenga la conformidad con el reglamento y las regulaciones de FCC.

Declaración de IC

Este dispositivo cumple con las normas RSS de Industria Canadá de las unidades exentas de licencia.

su utilización está sujeta a las siguientes dos condiciones: (1) este dispositivo no puede causar interferencia dañina, y (2) este dispositivo debe aceptar cualquier interferencia recibida incluyendo interferencias que puedan causar una operación no deseada.

Este dispositivo cumple con los límites de exposición a la radiación de la IC especificados para un ambiente sin control.

Aviso de licencia Dolby y declaración de marca comercial



Fabricado bajo licencia de Dolby Laboratories. Dolby y Dolby Audio y el símbolo de la doble D son marcas comerciales de Dolby Laboratories.

HDMI



Los términos HDMI, High-Definition Multimedia Interface (Interfaz de Multimedia de Alta Definición) y el logotipo de HDMI son marcas comerciales o marcas registradas de HDMI Licensing LLC en Estados Unidos y otros países.

DTS TruSurround™



Para patentes DTS, refiérase al sitio <http://patents.dts.com>. Fabricado bajo licencia de DTS Licensing Limited. DTS, el símbolo y DTS y los símbolos juntos son marcas registradas y DTS TruSurround es una marca comercial de DTS, Inc. © DTS, Inc. Todos los derechos reservados.

Garantía limitada de un año - Televisores Sharp

Descripción:

Best Buy ("Garante") le garantiza a usted, el comprador original de este televisor nuevo de marca Sharp ("Producto"), que éste se encontrará libre de defectos de material o de mano de obra en su fabricación original por un periodo de un (1) año a partir de la fecha de compra del Producto ("Período de Garantía"). Para que esta garantía se aplique, su Producto tiene que haberse comprado en los Estados Unidos o en Canadá con un distribuidor autorizado por Best Buy de productos de la marca Sharp, y que fueron empacados con esta declaración de garantía.

¿Cuánto dura la garantía?

El Período de garantía dura por 1 año (365 días) a partir de la fecha en que compró el Producto. La fecha de compra se encuentra impresa en el recibo que recibió con el Producto.

¿Qué es lo que cubre esta garantía?

Durante el Período de garantía, si un centro de reparación Garante autorizado o un empleado de la tienda concluye que la fabricación original del material o la mano de obra del Producto se encuentran defectuosos el Garante (cómo su opción exclusiva): (1) reparará el Producto con repuestos nuevos o reconstruidos; o (2) reemplazará el Producto sin costo alguno por un producto nuevo o reconstruido con características similares. Los productos y repuestos reemplazados bajo esta garantía se volverán propiedad del Garante y no se le regresarán a usted. Si se requiere la reparación de Productos o partes después de que se vence el Período de Garantía, usted deberá pagar todos los costos de mano de obra y de repuestos. Esta garantía estará vigente tanto como usted sea el dueño de su producto Sharp durante el Período de garantía. La cobertura de la garantía se anula si usted vende o transfiere el Producto.

¿Cómo se obtiene el servicio de garantía?

Si se compró el Producto en una tienda Best Buy y su televisor tiene un tamaño de pantalla inferior a 42 pulgadas, lleve su recibo original y el Producto a cualquier tienda de Best Buy. Asegúrese de volver a colocar el Producto en su empaque original o en un empaque que provea la misma protección que el original. Si compró el Producto en línea en el sitio web de Best Buy, envíe por correo su recibo original y el Producto a la dirección postal especificada en el sitio web. Asegúrese de colocar el Producto en su empaque original o en un empaque que provea la misma protección que el original.

Para obtener servicio de garantía a domicilio para un televisor con una pantalla de 42 pulgadas o más, por favor llame al 1-888-BESTBUY en los Estados Unidos o en Canadá llame al 1-866-BESTBUY. El soporte técnico diagnosticará y corregirá el problema por teléfono o enviará un técnico certificado por Sharp a su casa.

¿Dónde es válida la garantía?

Esta garantía sólo es válida en los Estados Unidos y Canadá en las tiendas de Best Buy o en sus sitios Web para el comprador original del producto en el país donde se realizó la compra.

¿Qué es lo que no cubre la garantía?

Esta garantía no cubre:

- Capacitación o instrucción del cliente
- Instalación
- Ajustes de configuración
- Daños cosméticos
- Daños debidos a causas de fuerza mayor, tales como sobretensiones
- Accidentes
- Uso incorrecto, no intencional o intencional
- Abuso, no intencional o intencional
- Negligencia
- Uso o propósito comercial, incluyendo pero no limitado al uso en centros comerciales o lugares comunes de un condominio de varios pisos o un edificio de departamentos, o cualquier uso en un lugar que no sea una casa privada.
- Modificación de alguna parte del Producto, incluyendo la antena
- Daño debido al uso o mantenimiento inapropiado
- Conexión a una fuente de voltaje o de alimentación incorrecta

- Cortes de alimentación, estáticas o otros problemas con señales de televisión transmitidas recibidas por aire.
- Intento de reparación por cualquier persona que no sea autorizada por el Garante para reparar el Producto
- Productos vendidos "tal cual" (en el estado en que se encuentran) o "con todas sus fallas"
- Consumibles, incluyendo pero no limitado a pilas (tipo AA, AAA, C etc.)
- Productos en los cuales el número de serie asignado en la fábrica ha sido alterado o removido
- Perdida o robo de este producto o cualquier parte de sus componentes
- Los defectos o daños causados como resultado de cualquier contacto, sin limitarse a líquidos, geles o pastas.
- Los tres (3) primeros píxeles defectuosos (puntos oscuros o incorrectamente iluminados) agrupados en una superficie más pequeña que la décima parte (1/10) del tamaño de la pantalla ni hasta cinco (5) píxeles defectuosos en toda la superficie de la pantalla. (Las pantallas con píxeles pueden tener un número limitado de píxeles defectuosos.)
- Problemas con el retraso en el movimiento o la acción de las imágenes de video durante la reproducción de videojuegos en estilo de primera persona.

EL REEMPLAZO O LA REPARACIÓN ESTIPULADOS BAJO ESTA GARANTÍA SON SU RECURSO EXCLUSIVO POR CUALQUIER VIOLACIÓN DE LA GARANTÍA. EL GARANTE NO SERÁ RESPONSABLE POR DAÑOS INCIDENTALES O CONSECUENTES DEBIDO AL INCUMPLIMIENTO DE CUALQUIER GARANTÍA EXPRESA O IMPLÍCITA RELACIONADA CON ESTE PRODUCTO, INCLUYENDO PERO SIN LIMITARSE A LA PÉRDIDA DE INFORMACIÓN, LA PÉRDIDA DE NEGOCIOS O DE GANANCIAS. EL GARANTE NO HACE NINGUNA OTRA GARANTÍA EXPRESA E IMPLÍCITA RELACIONADA A ESTE PRODUCTO, INCLUYENDO PERO SIN LIMITARSE A, CUALQUIER GARANTÍA IMPLÍCITA Y CONDICIONES DE COMERCIALIZACIÓN Y IDONEIDAD PARA UN USO PARTICULAR, ESTÁN LIMITADAS EN DURACIÓN AL PERÍODO DE GARANTÍA DECLARADO ANTERIORMENTE Y NINGUNA GARANTÍA YA SEA EXPRESA O IMPLÍCITA SE APLICARÁ DESPUÉS DEL PERÍODO DE GARANTÍA. ALGUNOS ESTADOS, PROVINCIAS Y JURISDICCIÓNES NO PERMITEN RESTRICCIONES EN CUANTO A LA DURACIÓN DE UNA GARANTÍA IMPLÍCITA, ASÍ QUE LA RESTRICCIÓN ANTERIOR PUEDE NO APLICARSE EN SU CASO. ESTA GARANTÍA LE DA DERECHOS LEGALES ESPECÍFICOS, Y USTED PUEDE POSEER OTROS DERECHOS QUE VARIAN DE ESTADO A ESTADO, O DE PROVINCIA A PROVINCIA.

Información del producto:

<https://www.sharptvusa.com/support>

Soporte al producto (855) 544-2030

Este producto está fabricado para Best Buy China Ltd, como administrador para Best Buy China, y distribuido y garantizado por Best Buy Purchasing, LLC (7601 Penn Avenue South, Richfield, MN 55423-3645 E.U.A) bajo licencia de marca de SHARP Corporation.

©2016 Best Buy China LTD. Todos los derechos reservados.

SHARP es una marca comercial registrada de Sharp Corporation; usada bajo licencia por Hisense International (Hong Kong) America Investment Co., Limited. Todas las otras marcas comerciales son propiedad de sus respectivos dueños.

SHARP®

Información sobre el producto:

Para Estados Unidos, vaya a: <http://www.sharpusa.com/manuals/hd.aspx>

Para Canadá (inglés), visite:

<http://www.sharp.ca/en-CA/CustomerSupport/Support/ProductDownloads.aspx>

Para Canadá (francés), vaya a:

<http://www.sharp.ca/fr-CA/CustomerSupport/Support/ProductDownloads.aspx>

Soporte al producto (855) 544-2030

Este producto está fabricado para Best Buy China Ltd, como administrador para Best Buy China, y distribuido y garantizado por Best Buy Purchasing, LLC (7601 Penn Avenue South, Richfield, Minnesota, U.S.A. 55423-3645) bajo licencia de marca de SHARP Corporation.

© 2016 Best Buy China LTD., todos los derechos reservados.

SHARP es una marca comercial registrada de Sharp Corporation; usada bajo licencia por SHARP Corporation.

Todas las otras marcas comerciales son propiedad de sus respectivos dueños.