

GUIDE D'INSTALLATION RAPIDE

Téléviseur à DEL de 40 po
DX-40D510NA15

Merci

d'avoir acheté ce téléviseur Dynex de haute qualité. Nous espérons que vous apprécierez la qualité et la fiabilité de ce produit pendant plusieurs années.

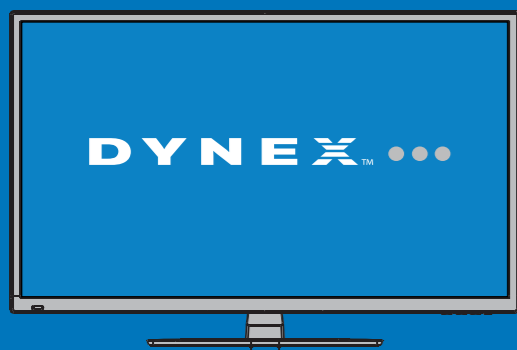

CONSULTEZ LE GUIDE DE L'UTILISATEUR EN LIGNE!

Nous sommes pour l'écologie, aussi une copie du Guide de l'utilisateur n'est pas livrée avec l'appareil, mais est disponible en ligne. Allez sur le site www.dynexproducts.com cliquez sur **Support & Service** (Assistance et service), saisissez le numéro de modèle dans le champ **Manual, Firmware, Drivers & Product Information** (Guide, microprogramme, pilotes et renseignements sur le produit), puis cliquez sur **Search** (Recherche).



1 POUR COMMENCER

Comment fixer le socle au téléviseur?

(pas pour le montage mural)

Sont nécessaires : un tournevis cruciforme et une surface souple pour y poser le téléviseur.

- A** Placer délicatement l'écran du téléviseur sur une surface propre et matelassée afin de protéger l'écran.
- B** Fixer l'axe du socle au téléviseur à l'aide des quatre vis M4 x 14 mm fournies (ce sont les plus longues).
- C** Repérer l'avant du socle du téléviseur, puis le fixer à son axe à l'aide des quatre vis ST4 x 12 mm fournies (ce sont les plus courtes).

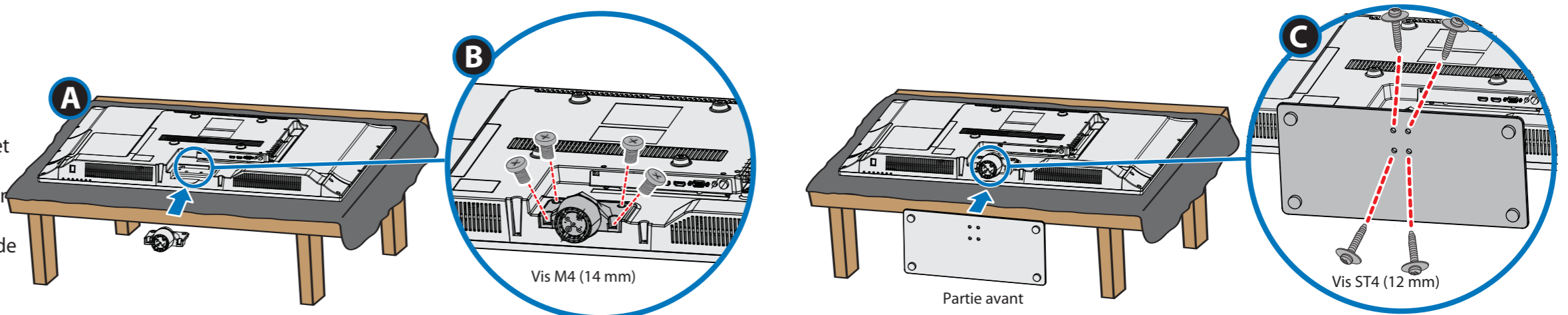

- OU -

Comment préparer le téléviseur pour un montage mural

(ne pas utiliser avec un socle de téléviseur)

- A** Placer délicatement l'écran du téléviseur sur une surface propre et matelassée.
- B** Afin de monter le téléviseur correctement, consulter les instructions fournies avec le support de montage mural.

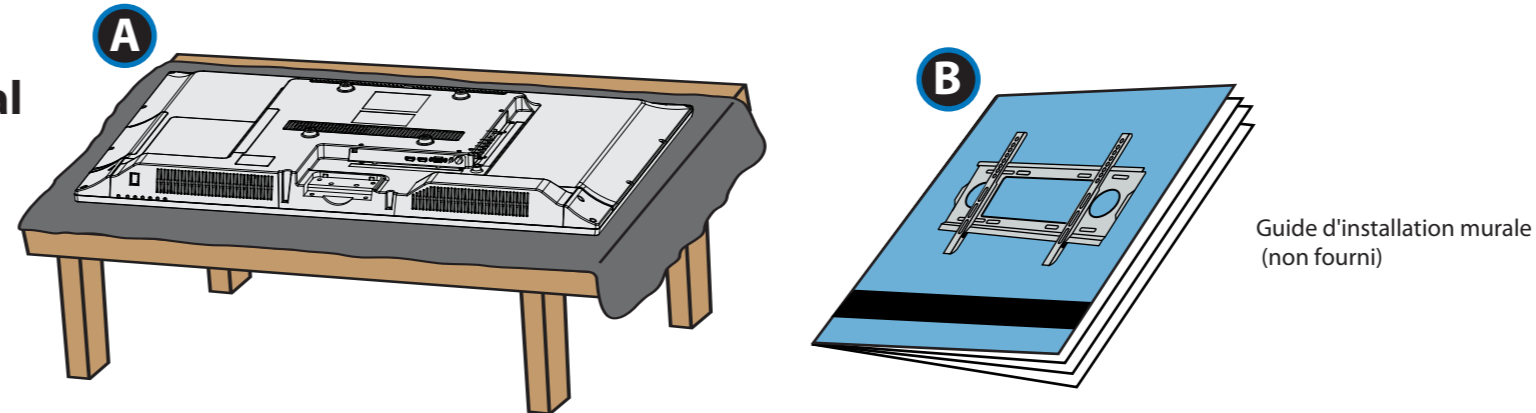

ATTENTION!

Ne pas brancher le cordon d'alimentation, tant que les autres périphériques n'ont pas été connectés.

Accessoires inclus

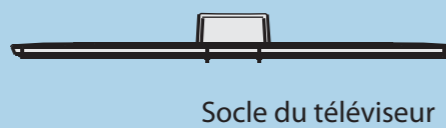

Quels sont les câbles disponibles?

Ce téléviseur a plusieurs types de prises disponibles pour y connecter des périphériques. Pour une qualité vidéo optimale, il faut connecter le périphérique à la meilleure connexion disponible.

| QUALITÉ VIDÉO | TYPE DE PRISE | CONNECTEUR DE CÂBLE |
|------------------|--|---------------------|
| OPTIMALE | HDMI (vidéo/audio) | |
| MEILLEURE | Vidéo à composantes et audio analogique | |
| BONNE | Vidéo composite et audio analogique (AV) | |
| BONNE | Coaxiale vidéo/audio | |

Remarque : Il est également possible de connecter un périphérique DVI au téléviseur. Consulter le Guide de l'utilisateur en ligne pour toutes instructions sur les connexions.

Caractéristiques

Face avant

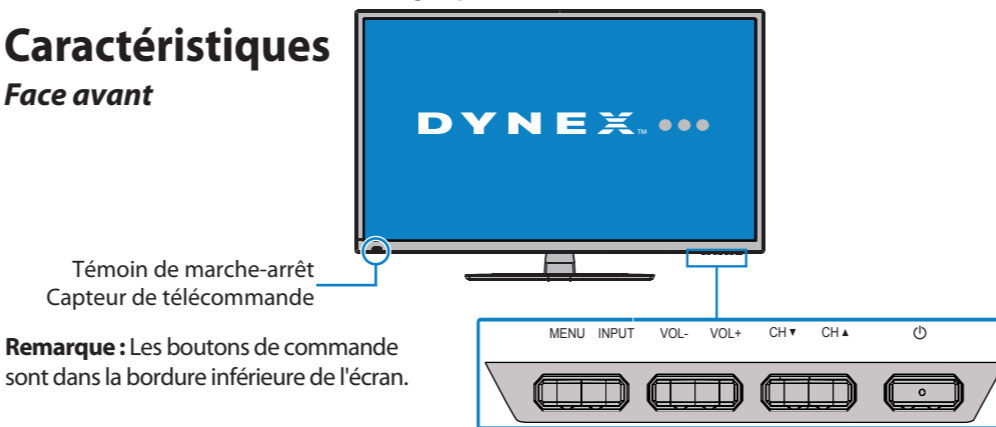

Remarque : Les boutons de commande sont dans la bordure inférieure de l'écran.

Panneau arrière

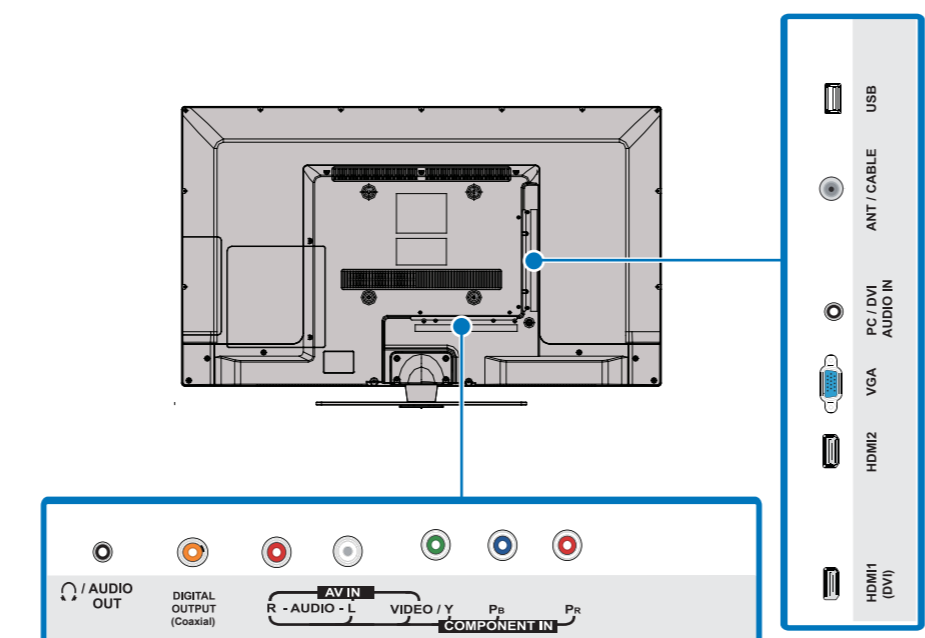

Remarque : Les illustrations ne représentent pas nécessairement le type de téléviseur de l'utilisateur.

2 ÉTABLISSEMENT DE CONNEXIONS

Comment regarder la télévision (récepteur câble ou satellite) ou connecter un périphérique tel qu'un lecteur DVD ou Blu-ray, une console de jeux ou un caméscope?

Utilisation d'un câble HDMI (OPTIMALE)

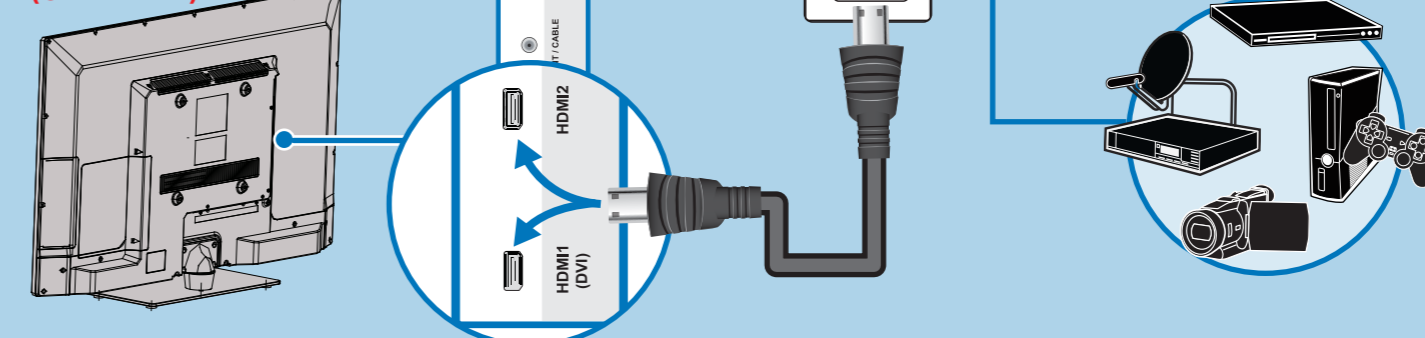

Prises polyvalentes : il est possible de brancher n'importe quel périphérique qui utilise HDMI sur n'importe quelle prise HDMI. Toutefois, certains périphériques doivent être connectés à la prise **HDMI 1 (DVI)**. Se reporter à la documentation livrée avec le périphérique DVI.

Utilisation de câbles à composantes (MEILLEURE)

- OU -

Utilisation d'un câble AV (BONNE)

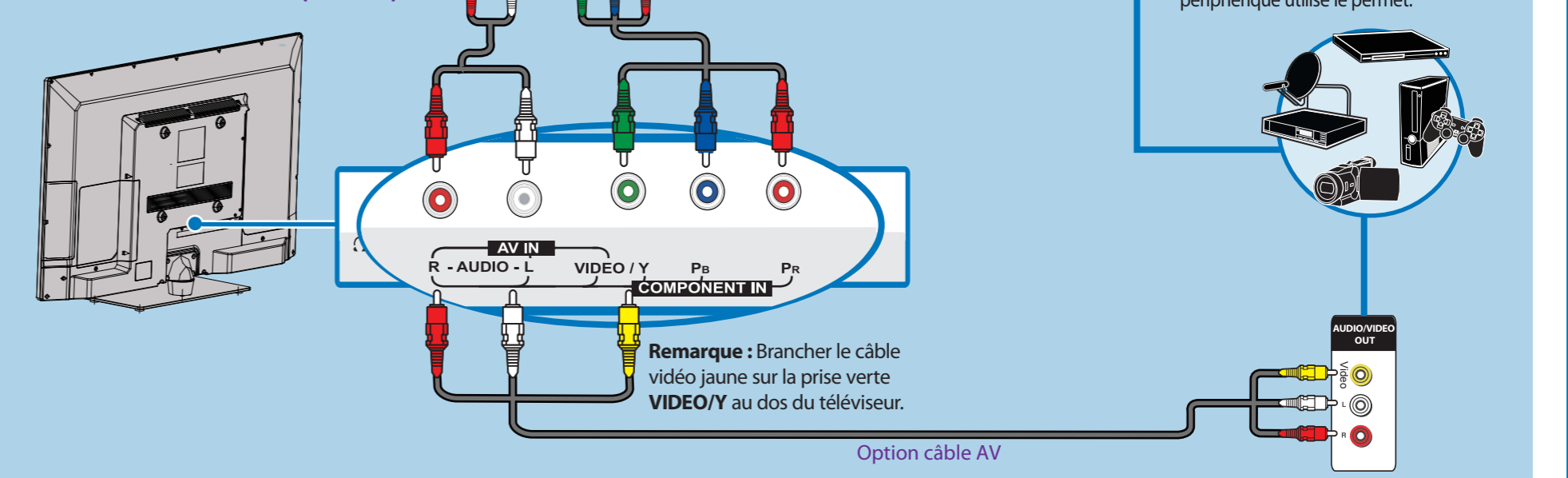

Remarque : Les prises vidéo à composantes et AV sont partagées. Cela signifie qu'il n'est possible de connecter qu'un périphérique vidéo à composantes ou AV à la fois. Il est suggéré d'utiliser HDMI si le périphérique utilisé le permet.

Comment connecter le téléviseur à une antenne ou à une prise câble murale?

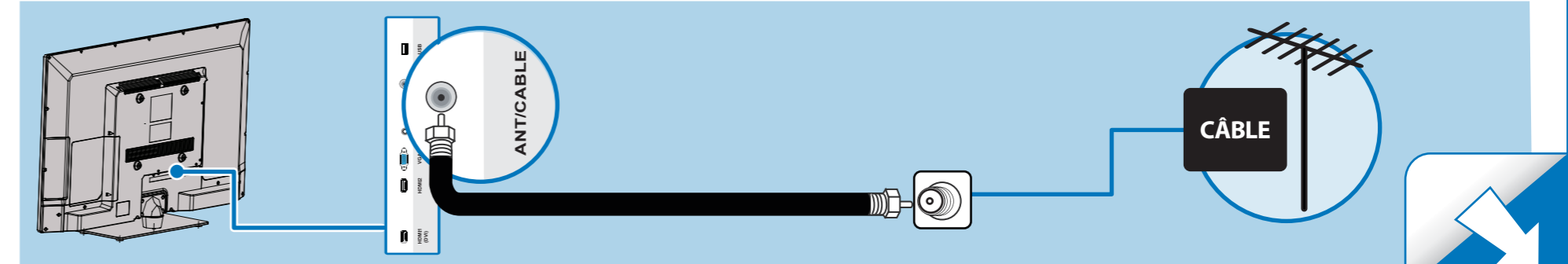

3 CONNEXION DE PÉRIPHÉRIQUES AUDIO

Comment connecter le téléviseur à des haut-parleurs externes?

Fonctionnement de la télécommande

Utilisation de l'audio numérique

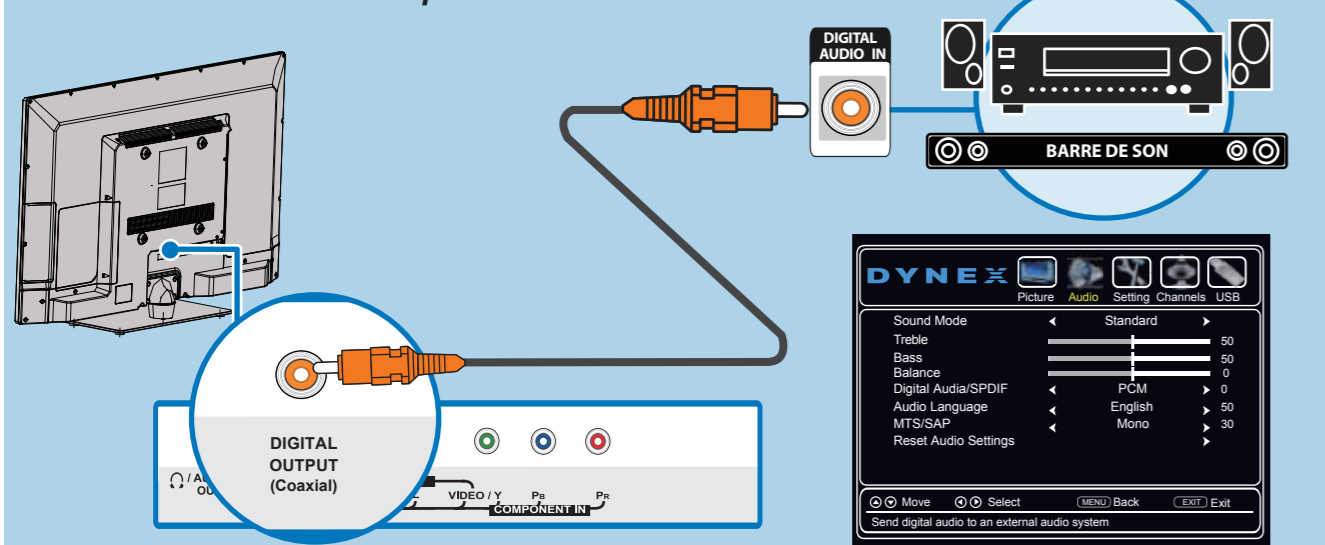

Remarque : Voir la documentation des haut-parleurs pour plus d'information.

Sur le téléviseur, régler l'option Digital Audio/SPDIF (Audio numérique/SPDIF) dans le menu Audio sur PCM.

- OU -

Utilisation de l'audio analogique

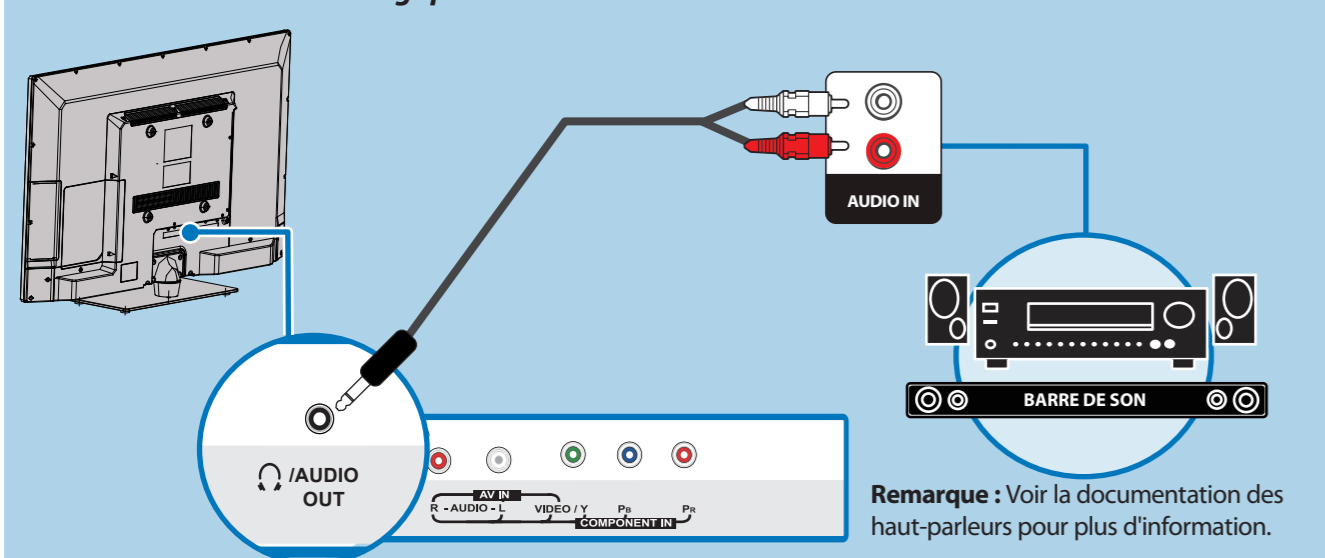

Remarque : Voir la documentation des haut-parleurs pour plus d'information.



Quels sont les options de taille d'écran?

- NORMAL:** Le format d'image d'origine est préservé. Des barres noires s'affichent si le contenu n'est pas grand écran (16:9).
- ZOOM:** Agrandit l'image pour remplir l'écran. Les parties supérieures et inférieures de l'image peuvent être recadrées.
- GRAND ÉCRAN:** Choisir cette option pour visionner du contenu enregistré dans un format d'image 16:9 (panoramique).
- CINÉMA:** Étire les bords de l'image, en gardant une image claire au centre.
- AUTOMATIQUE:** Permet le réglage automatique des paramètres de l'image en fonction de la taille d'écran et de la programmation télévisée. Sélectionner cette option en cas d'incertitude sur le format d'image à utiliser. Remarque : La fonction automatique (Auto) est seulement disponible quand l'option zoom automatique (Auto Zoom) dans le menu des canaux (CHANNELS) est activée (On).

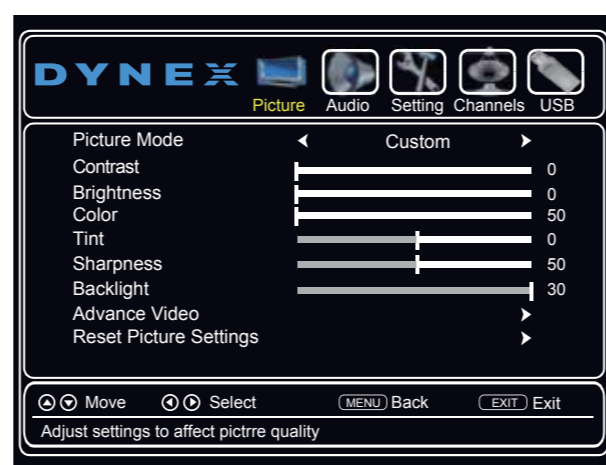

- Marche-Arrêt:** Pour mettre en marche et arrêter le téléviseur.
- SOURDINE:** Pour mettre le son en sourdine.
- Touches numériques:** Pour saisir les numéros de canaux.
- RAPPEL:** Pour revenir au canal précédent.
- ARRÊT DIFFÉRÉ:** Pour régler l'arrêt différé.
- MTS/SAP:** Télévision analogique : pour parcourir les modes audio mono, stéréo et trame sonore secondaire (SAP) pour les programmes analogiques. Télévision numérique : permet de sélectionner la langue audio du canal actuel.
- INFO*:** Pour ouvrir la bannière d'informations sur l'état du téléviseur.
- Canal:** Pour modifier les canaux du téléviseur.
- ACCUEIL:** Pour afficher le menu d'écran.
- FAV:** Pour afficher la liste des canaux favoris.
- QUITTER:** Pour fermer le menu d'écran.
- Flèches:** Pour se déplacer dans les menus d'écran.
- ENTRÉE:** Pour accéder à la liste des SOURCES D'ENTRÉE.
- VOLUME:** Pour modifier le volume.
- SOUS-TITRES CODÉS:** Pour activer ou désactiver les sous-titres codés.
- FORMAT D'IMAGE:** Pour modifier l'affichage de l'image sur l'écran.
- MENU:** Pour afficher le menu d'écran.
- ENTRÉE:** Pour confirmer les sélections ou modifications.
- IMAGE:** Permet de sélectionner le mode vidéo.
- AUDIO:** Permet de sélectionner le mode audio.

4 MISE SOUS TENSION DU TÉLÉVISEUR

Quand faut-il mettre le téléviseur sous tension?

Le meilleur moment pour mettre le téléviseur sous tension, c'est quand le socle est fixé ou que le téléviseur a été monté sur le mur et que tous les périphériques sont connectés.

Quand le téléviseur est dans son emplacement :

1 Brancher le cordon d'alimentation c.a. de l'appareil sur une prise secteur.

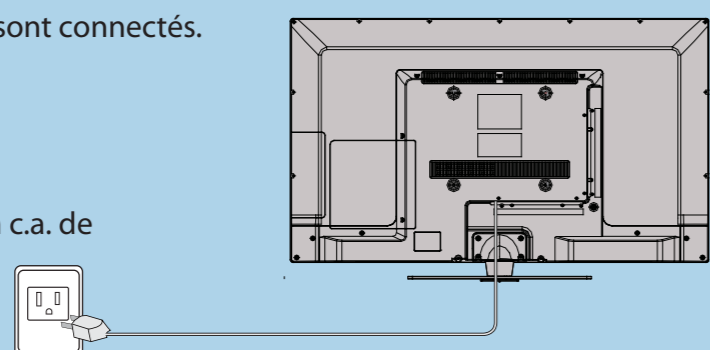

2 Retirer le couvercle de la télécommande et installer les piles, en faisant coïncider les symboles (+) et (-).

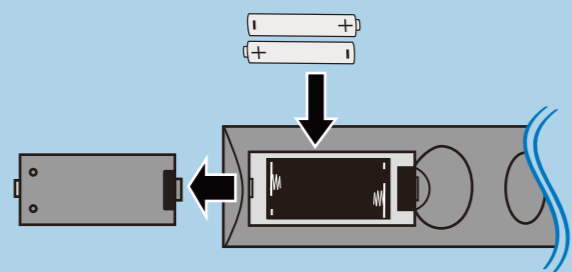

3 Appuyer sur la touche (marche-arrêt) de la télécommande.



4 Suivre les instructions à l'écran.

Utilisation d'une télécommande universelle existante. Comment apporter des modifications pour commander le téléviseur?

Si l'utilisateur dispose déjà d'une télécommande universelle qu'il veut programmer pour fonctionner avec ce téléviseur, en lieu et place de la télécommande Dynex fournie, voir le tableau des codes les plus courants.

| CODES DES TÉLÉVISEURS POUR TÉLÉCOMMANDE UNIVERSELLE | |
|--|---|
| DÉCODEUR CÂBLE, RÉCEPTEUR SATELLITE OU AUTRE TYPE DE RÉCEPTEUR DE TÉLÉVISION | |
| Cablevision | 068, 069, 078, 096, 100, 164, 168, 229, 026 |
| Charter | 2002, 1204, 1423, 1517, 0171, 1963, 0463, 1463, 0842, 1326, 167, 415, 424, 450, 456, 461, 507, 523, 567, 577, 586 |
| Comcast | 10171, 11204, 11326, 11463, 11517, 11641, 11780, 11785, 11892, 11963, 12002 |
| Cox | 1326, 1463 |
| Direct TV | 10171, 11204, 11326, 11517, 11564, 11641, 11963, 12002 |
| Dish Network | 720 |
| Time Warner | 400, 450, 461, 456, 10463, 1463, 0463 |
| Tivo | 0091 |
| Verizon | 0198, 0490 |
| TÉLÉCOMMANDES UNIVERSELLES | |
| One for All | 0054 |
| Philips | 0198, 0490 |
| RCA | 135 |
| Sony | 068, 069, 078, 096 |



Pour une liste mise à jour des codes pour d'autres fournisseurs de télévision câblée et les marques de télécommandes universelles, numériser ce code QR ou aller sur le site www.dynexproducts.com/remotecodes

Garantie limitée d'un an

Allez sur le site www.dynexproducts.com pour toute information complémentaire.

Pour toute aide supplémentaire

Consultez le *Guide de l'utilisateur* en ligne! Ce guide complet inclut toutes les informations nécessaires, depuis les étapes de base aux fonctionnalités avancées. Le Guide de l'utilisateur n'est pas livré avec l'appareil mais est disponible en ligne. Allez sur le site www.dynexproducts.com, cliquez sur **Support & Service** (Assistance et service), saisissez le numéro de modèle dans le champ **Manual, Firmware, Drivers & Product Information** (Guide, microprogramme, pilotes et renseignements sur le produit), puis cliquez sur **Search** (Recherche).

Nous sommes à votre disposition

www.dynexproducts.com
Pour le service à la clientèle, appelez le : **800-305-2204** (marchés américain et canadien)

DYNEX est une marque déposée de BBY Solutions Inc. Déposée dans certains pays. Distribué par Best Buy Purchasing, LLC, 7601 Penn Av. South, Richfield, MN 55423 É.-U.

© 2014 BBY Solutions, Inc. Tous droits réservés 1 800 305-2204 www.dynexproducts.com Fabriqué en Chine.