

# **Guide de l'utilisateur**

**Cadre photo numérique  
de 7 po**

**INSIGNIA™**

**NS- DPF0712G**



# Cadre photo numérique de 7 po

## Table des matières

<b>Introduction</b> .....	<b>2</b>
<b>Informations sur la sécurité</b> .....	<b>3</b>
<b>Fonctionnalités</b> .....	<b>4</b>
<b>Installation du cadre photo numérique</b> .....	<b>11</b>
<b>Fonctionnement du cadre photo numérique</b> .....	<b>14</b>
<b>Entretien</b> .....	<b>33</b>
<b>Problèmes et solutions</b> .....	<b>34</b>
<b>Spécifications</b> .....	<b>35</b>
<b>Avis juridiques</b> .....	<b>36</b>
<b>Garantie limitée de six (6) mois</b> .....	<b>37</b>

## Introduction

Félicitations d'avoir acheté ce produit Insignia de haute qualité. Ce cadre photo numérique a été conçu pour des performances et une fiabilité exceptionnelles.

## Informations sur la sécurité

Toujours observer ces précautions de sécurité élémentaires lors de l'utilisation du cadre photo numérique. Cela permettra de diminuer les risques d'incendie, de choc électrique et de blessures.

### Avertissements

Afin de réduire le risque d'incendie et de choc électrique, ne pas exposer l'appareil à la pluie ou l'humidité et le débrancher en cas d'orages.

Afin de réduire le risque de choc électrique, ne pas ouvrir le boîtier. Aucune pièce interne ne peut être réparée par l'utilisateur. Toutes les réparations doivent être réalisées par un personnel qualifié.

Il existe un risque d'explosion si une pile a été remplacée incorrectement. Ne remplacer les piles qu'avec le même type ou un type équivalent.

**Emplacement** : afin de réduire le risque d'incendie et de choc électrique, ne pas exposer cet appareil à la pluie ou à l'humidité. Ne pas placer l'appareil sur une table roulante, un socle, un trépied, une fixation ou une table instables, afin d'éviter les chutes. Éloigner l'appareil de champs magnétiques puissants, de sources de chaleur, de la lumière du soleil ou d'endroits poussiéreux.

**Installation** : veiller à ce que le cadre photo numérique soit installé conformément aux instructions et illustrations de ce manuel.

**Objets et liquides** : ne jamais enfoncer un objet quelconque dans les ouvertures du cadre photo numérique. Ne pas répandre ou pulvériser du liquide sur ou dans l'appareil; cela pourrait provoquer un incendie ou un choc électrique. Ne mettre aucun objet lourd sur l'appareil. Pour assurer une ventilation adéquate et un fonctionnement correct de l'appareil, ne jamais obstruer les fentes et ouvertures avec un chiffon ou tout autre matériau.

**Démontage** : ne pas essayer de démonter le cadre, en raison du risque de choc électrique. Contacter un technicien qualifié pour toute réparation éventuelle du cadre photo numérique.

**Nettoyage du cadre photo numérique** : vérifier qu'il est débranché de la source d'alimentation avant tout nettoyage. Utiliser le chiffon de nettoyage fourni ou un chiffon légèrement humidifié avec de l'eau pour le seul nettoyage extérieur de l'appareil.

## Fonctionnalités

- Affiche des photos numériques (format JPEG) et des diaporamas sans ordinateur.
- Affiche les photos directement à partir d'un périphérique mémoire portatif inséré (non fourni)
- Écran ACL TFT lumineux et clair.
- Compatible avec une large gamme de cartes mémoires, notamment :
  - Secure Digital<sup>MC</sup> (SD)
  - SDHC<sup>MC</sup>
  - MultimediaCard (MMC<sup>MC</sup>)
  - Memory Stick<sup>MD</sup>
  - Memory Stick Pro Duo<sup>MC</sup> (requiert un adaptateur – non fourni)
  - xD<sup>MC</sup>
  - microSD<sup>MC</sup> (requiert un adaptateur – non fourni)
- Compatible avec les lecteurs à mémoire flash USB
- Port mini USB pour la connexion du cadre photo numérique au PC
- Le mode multi-image affiche plusieurs photos en même temps pendant un diaporama.

- Auto Rotate (Rotation automatique) : les photos pivotent en fonction de données EXIF intégrées des photos

**Remarque**

Les données EXIF (Exchangeable Image File) sont des informations enregistrées par un appareil photo numérique quand une photo est prise. Ces informations comprennent l'orientation de l'appareil photo lorsqu'une photo est prise.

- Boutons de commande sur le cadre et télécommande à infrarouge.
- Mémoire interne de 128 Mo

## Contenu de l'emballage

- Cadre photo numérique
- Adaptateur d'alimentation c.a.
- Câble USB
- *Guide de l'utilisateur*
- *Guide d'installation rapide*
- Télécommande avec pile (CR2025)
- Chiffon de nettoyage

## Face arrière

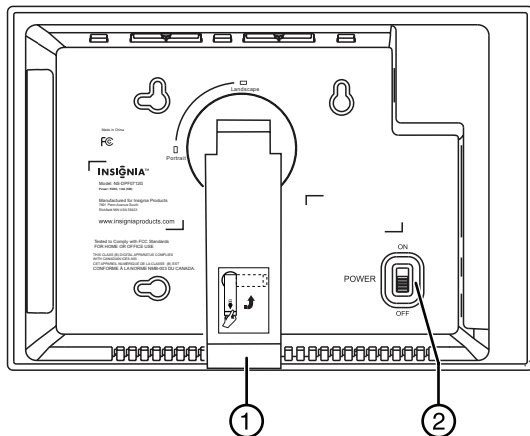

N°	Description
1	Socle réglable
2	Commutateur Marche/Arrêt

## Côtés

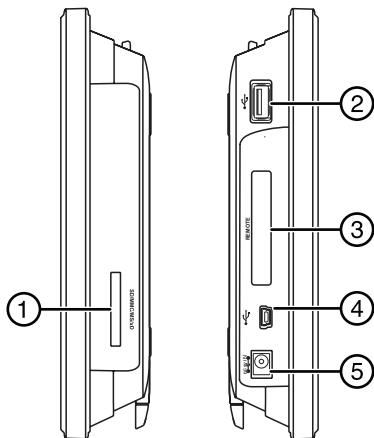

N°	Description
1	La fente pour carte mémoire prend en charge les cartes : <ul style="list-style-type: none"> <li>• Secure Digital<sup>MC</sup> (SD)</li> <li>• SDHC<sup>MC</sup></li> <li>• MultimediaCard (MMC<sup>MC</sup>)</li> <li>• Memory Stick<sup>MD</sup></li> <li>• Memory Stick Pro Duo<sup>MC</sup> (requiert un adaptateur – non fourni)</li> <li>• xD<sup>MC</sup></li> <li>• microSD<sup>MC</sup> (requiert un adaptateur – non fourni)</li> </ul>
2	Port USB (type A)
3	Logement pour télécommande
4	Port mini USB
5	Connecteur d'alimentation c.c. 5 V.

## Dessus (touches)

Toutes les fonctionnalités du cadre photo numérique peuvent être utilisées à l'aide des touches sur le dessus du cadre ou à l'aide de la télécommande. La sélection des fichiers pour la copie, l'effacement ou le visionnement nécessite la télécommande et les instructions de ce guide se réfèrent aux touches de la télécommande (sauf indication contraire).

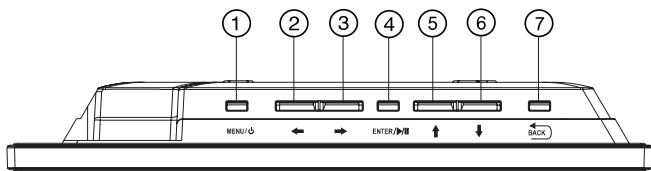





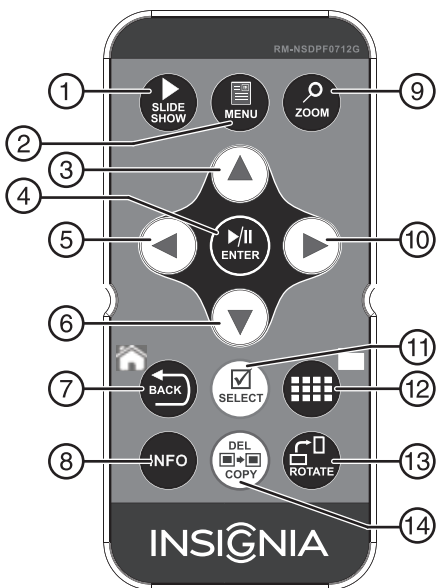





N°	Touche	Description
1	MENU/⏻	Pour ouvrir le menu, appuyer et relâcher rapidement cette touche. Pour entrer en mode d'attente, appuyer sur cette touche et la maintenir enfoncée pendant deux secondes.
2	← (vers la gauche)	Permet de déplacer la sélection de menu vers la gauche ou d'afficher la photo précédente.
3	→ (vers la droite)	Permet de déplacer la sélection de menu vers la droite ou d'afficher la photo suivante.
4	ENTRÉE/▶/	Permet de sélectionner les options de menus. Pendant un diaporama, cette touche permet l'arrêt momentané ou la reprise.
5	↑ (vers le haut)	Permet de se déplacer vers le haut.
6	↓ (vers le bas)	Permet de se déplacer vers le bas.
7	← BACK) RETOUR	Permet de retourner à la sélection ou à l'écran précédent.

## Télécommande



N°	Touche	Description
1	▶ DIAPORAMA	Cette touche permet de commencer un diaporama.
2	☰ MENU	Permet d'afficher le menu de configuration (Setup).
3	▲ (vers le haut)	Permet de déplacer le curseur vers le haut dans le menu.

N°	Touche	Description
4	 ENTRÉE	Permet de sélectionner l'option en surbrillance, d'arrêter momentanément le diaporama ou de le reprendre.
5	 (vers la gauche) PRÉCÉDENT	Permet de déplacer le curseur vers la gauche dans le menu, d'afficher la photo précédente ou de sélectionner le fichier précédent.
6	 (vers le bas)	Permet de déplacer le curseur vers le bas dans le menu.
7	 RETOUR BACK	Permet de revenir à l'écran précédent.
8	INFO	Permet d'afficher des informations relatives à une photo donnée.
9	 ZOOM	Permet d'agrandir la photo.
10	 (vers la droite) SUIVANT	Permet de déplacer le curseur vers la droite dans le menu, d'afficher la photo suivante ou de sélectionner le fichier suivant.
11	 SÉLECTIONNER	Permet de sélectionner une photo ou un fichier à copier ou supprimer.
12	 (miniatures/ dossier)	Permet de passer en Mode miniatures ou d'afficher les fichiers et dossiers.
13	 PIVOTER	Permet de faire pivoter l'image.
14	 SUPPRI MER/COPIER	<p>Lors de la visualisation des photos à partir de la mémoire <b>interne</b>, appuyer sur cette touche pour supprimer les photos sélectionnées.</p> <p>Lors de la visualisation des photos à partir d'un dispositif mémoire portable <b>externe</b>, appuyer sur cette touche pour copier les photos sélectionnées.</p> <p><b>Remarque</b> : Le fait d'appuyer sur cette touche ne supprime pas les photos dans le dispositif mémoire portable.</p>

# Installation du cadre photo numérique

## Mise en service de la télécommande

### Pour configurer la télécommande :

- Retirer la languette en plastique qui dépasse de la bordure inférieure de la télécommande. Cette languette protège la pile. La télécommande ne peut pas fonctionner si elle n'est pas retirée.



## Installation du cadre

### Pour installer le cadre :

- 1 Déployer le socle pour régler le cadre en mode paysage.
- 2 Faire pivoter le support de 90° dans le sens anti-horaire pour régler le cadre en mode portrait.

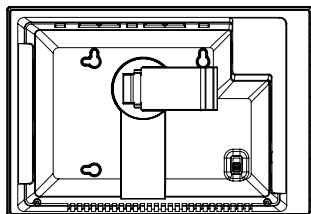
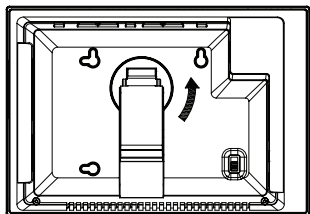

- 3 Déployer le socle à l'arrière du cadre, puis placer celui-ci sur une surface plane. Pousser ou tirer le socle pour régler l'angle de visionnement.

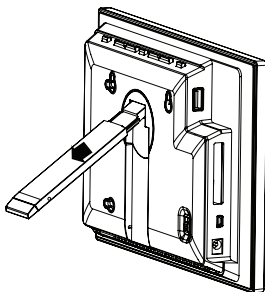

- 4 Brancher l'adaptateur d'alimentation c.a. sur le connecteur d'alimentation c.c. du cadre et sur une prise secteur c.a.

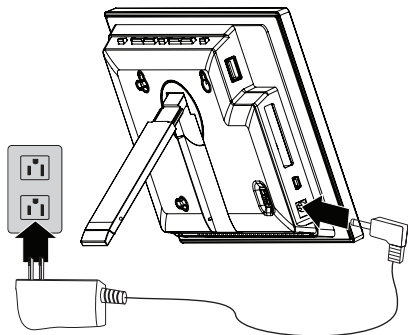

- 5 Mettre l'interrupteur marche-arrêt sur **ON** (Marche). Le cadre se met en marche et commence automatiquement un diaporama des photos qui sont enregistrées dans la mémoire interne. Ce diaporama est appelé le Mode démo.

Pour arrêter le Mode démo, pointer la télécommande vers l'avant du cadre et appuyer sur ►/|| **ENTER** (Entrée).

**Conseil**

Il est également possible de désactiver et réactiver le Mode démo à partir du menu. Pour les instructions, voir « Options de configuration (Setup) » à la page 29.

# Fonctionnement du cadre photo numérique

Il est possible d'utiliser le cadre photo numérique pour :

- Présenter un diaporama
- Régler l'angle de visionnement d'une photo
- Modifier les paramètres d'affichage

## Présentation d'un diaporama

### Pour effectuer instantanément un diaporama à partir d'une carte mémoire portative :

- 1 Insérer un dispositif mémoire portatif dans l'une des fentes pour cartes disponible ou dans le port USB.  
Un diaporama des photos du dispositif mémoire portatif commence automatiquement.

#### Attention

Les cartes mémoire ne peuvent être insérées dans la fente que dans un sens. Le côté de l'étiquette de la carte doit faire face à l'écran. Ne pas insérer de force une carte mémoire dans la fente. La carte doit pouvoir entrer sans effort si elle est correctement insérée. Certaines cartes nécessitent un adaptateur pour pouvoir être insérées correctement. Pour plus d'informations sur les cartes mémoires compatibles, voir « Spécifications » à la page 35.

- 2 Appuyer sur **ENTER/▶/||** (Entrée) pour arrêter momentanément le diaporama sur une photo en particulier. Appuyer de nouveau sur **ENTER/▶/||** pour reprendre le diaporama.

## Pour effectuer manuellement un diaporama à partir d'un dispositif mémoire portatif inséré ou de la mémoire interne :

- 1 Si les photos souhaitées sont sur un dispositif mémoire portatif, l'insérer dans l'une des fentes pour cartes disponible ou dans le port USB. Un diaporama des photos du dispositif mémoire portatif commence automatiquement.
- 2 Appuyer de façon répétée sur **BACK** (BACK) [Retour] jusqu'à ce que le menu *Accueil* s'affiche.

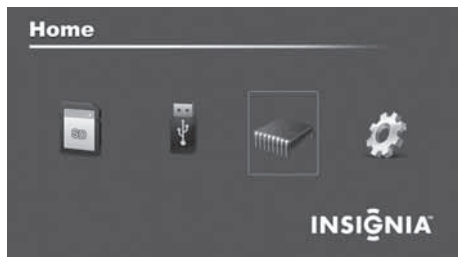

- 3 Appuyer sur ◀ ou ▶ pour sélectionner un dispositif mémoire portatif ou la mémoire interne, puis appuyer sur **ENTER/▶/||**.

### Remarque

L'option de sélection d'un dispositif mémoire portatif est désactivée si aucun dispositif de ce type n'est inséré dans la fente ou le port correspondant.

- 4 Appuyer sur ► **SLIDESHOW** (Diaporama). Un diaporama commence qui présente les photos contenues dans le dispositif mémoire portatif ou la mémoire interne.

**Conseil**

Appuyer sur ► **SLIDESHOW** pendant un diaporama pour passer en mode diaporama multi-image. Appuyer de nouveau sur ► **SLIDESHOW** pour revenir au mode d'affichage image unique.

## Copie de photos dans la mémoire interne

Il est possible de copier une seule photo, plusieurs photos ou toutes les photos d'un dispositif mémoire portable inséré dans la mémoire interne du cadre.

### Remarques

Il n'est pas possible avec le seul cadre photo numérique de copier des photos de la mémoire interne dans un dispositif mémoire portable inséré ni de copier des photos d'un dispositif mémoire portable inséré dans un autre.

Comme il n'est pas possible de copier de photos du cadre dans un dispositif mémoire portable à l'aide du seul cadre, le cadre ne doit pas être utilisé comme moyen principal de stockage de photos. Prendre soin d'enregistrer les photos sur un autre support (tel qu'une carte mémoire).

### Pour copier les photos sélectionnées à partir d'un dispositif mémoire portable :

- 1 Appuyer de façon répétée sur  (BACK) [Retour] jusqu'à ce que le menu *Accueil* s'affiche.





- 2 Appuyer sur ◀ ou ▶ pour mettre en surbrillance le dispositif mémoire portatif à copier, puis appuyer sur **ENTER/▶/||** (Entrée). L'écran *Thumbnail (Miniatures)* s'affiche.

**Conseil**

Il est possible d'appuyer sur  (miniatures/ liste de fichiers) pour passer du mode miniatures au mode liste de fichiers. Le mode miniatures affiche tous les fichiers du dispositif mémoire portatif sélectionné et le mode liste de fichiers affiche les fichiers et les dossiers.

- 3 Appuyer sur ◀ ou ▶ pour mettre en surbrillance chaque photo à copier, puis sur  **SELECT** (Sélectionner) pour la marquer. Une coche s'affiche dans le coin supérieur droit de chaque miniature marquée. Marquer autant de photos à copier que souhaité.



- Appuyer sur    **DEL/COPY** (Supprimer/copier), puis appuyer sur **▲** ou **▼** pour sélectionner **Copy Selected** (pour copier les photos sélectionnées) ou **Copy All** (pour copier toutes les photos).
- Appuyer sur **▶**, sur **▲** ou **▼** pour sélectionner **Yes (Oui)**, puis appuyer sur **ENTER/▶/||**. Les photos sont copiées.

### **Pour copier des photos du PC dans la mémoire interne ou le dispositif mémoire portatif :**

- Vérifier que l'ordinateur est en marche avant de commencer.
- Brancher le mini connecteur du câble USB fourni sur le mini port USB du cadre photo numérique, puis brancher l'autre extrémité sur un port USB disponible de l'ordinateur.

#### **Remarque**

Le cadre affiche le message « PC connection established. Remote is temporarily inoperative! » (Connexion PC effectuée. Télécommande temporairement inopérante!)

- Aller à « Computer » ou « My Computer » [Poste de travail] (systèmes d'exploitation Windows). La mémoire interne du cadre et tous les dispositifs mémoire portatifs insérés apparaissent comme des «°disques amovibles°». Chaque zone de mémoire apparaît comme un disque amovible distinct.  
Sur un ordinateur Mac, la mémoire interne du cadre ou un dispositif mémoire portatif externe inséré apparaît comme un lecteur USB.
- Utiliser les techniques standard de glisser-déplacer ou de copier-coller pour transférer des photos de l'ordinateur à la mémoire interne du cadre ou au dispositif mémoire portatif inséré dans le cadre.

## **Pour copier des photos dans la mémoire interne ou dans le dispositif mémoire portable externe inséré dans l'ordinateur :**

- 1** Vérifier que l'ordinateur est en marche avant de commencer.
- 2** Brancher le mini connecteur du câble USB fourni sur le mini port USB du cadre photo numérique, puis brancher l'autre extrémité sur un port USB disponible de l'ordinateur.

### **Remarque**

Le cadre affiche le message « PC connection established. Remote is temporarily inoperative! » (Connexion PC effectuée. Télécommande temporairement inopérante!)

- 3** Aller à « Computer » ou « My Computer » [Poste de travail] (systèmes d'exploitation Windows). La mémoire interne du cadre et tous les dispositifs mémoire portatifs insérés apparaissent comme des «<sup>o</sup>disques amovibles<sup>o</sup>». Chaque zone de mémoire apparaît comme un disque amovible distinct.  
Sur un ordinateur Mac, la mémoire interne du cadre ou un dispositif mémoire portable externe inséré apparaît comme un lecteur USB.
- 4** Utiliser les techniques standard de glisser-déplacer ou de copier-coller pour transférer des photos de la mémoire interne du cadre ou du dispositif mémoire portable inséré à l'ordinateur.

## Suppression de photos de la mémoire interne

### Remarque

Il n'est pas possible de supprimer des photos d'un dispositif mémoire portatif inséré. Le cadre ne doit pas être utilisé comme moyen principal de stockage de photos. Prendre soin d'enregistrer les photos sur un autre support (tel qu'une carte mémoire).

### Pour supprimer des photos de la mémoire interne :

- 1 Appuyer de façon répétée sur  (**BACK**) (Retour) jusqu'à ce que le menu *Home* (Accueil) s'affiche.

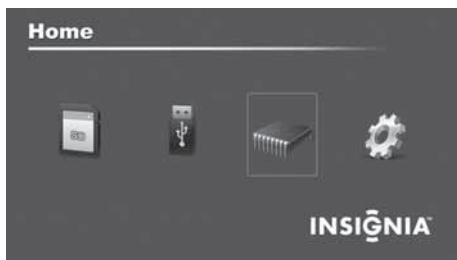

- 2 Appuyer sur ◀ ou ▶ pour mettre en surbrillance **Internal Memory** (Mémoire interne), puis sur ENTER/▶/|| (Entrée). L'écran *Thumbnail* (Miniatures) s'affiche.



- 3 Appuyer sur ◀/▶/▲/▼ pour mettre chaque photo à supprimer en surbrillance, puis sur  **SELECT** (Sélectionner) pour la marquer. Une coche s'affiche dans le coin supérieur droit de chaque miniature marquée. Marquer autant de photos à supprimer que souhaité.



- 4 Appuyer sur  →  **DEL/COPY** (Supprimer/copier), puis sur ▲ ou ▼ pour sélectionner **Delete Selected** (pour supprimer seules les photos sélectionnées) ou **Delete All** (pour supprimer toutes les photos en mémoire).
- 5 Appuyer sur ▶ pour ouvrir le sous-menu, puis sur ▲ ou ▼ pour sélectionner **Yes** (Oui), puis appuyer sur ENTER/▶/|| (Entrée). Les photos sont supprimées.

**Pour supprimer des photos avec l'ordinateur :**

- 1** Vérifier que l'ordinateur est en marche avant de commencer.
- 2** Brancher le mini connecteur du câble USB fourni au mini port USB du cadre photo numérique, puis brancher l'autre extrémité sur un port USB disponible de l'ordinateur.
- 3** Aller à « Computer » ou « My Computer » [Poste de travail] (systèmes d'exploitation Windows). La mémoire interne du cadre et tous les dispositifs mémoire portatifs insérés apparaissent comme des «°disques amovibles°». Chaque zone de mémoire apparaît comme un disque amovible distinct.  
Sur un ordinateur Mac, la mémoire interne du cadre ou un dispositif mémoire portatif externe inséré apparaît comme un lecteur USB.
- 4** Repérer et mettre en surbrillance les photos à supprimer puis utiliser les techniques standard de l'ordinateur pour supprimer les photos de la mémoire interne du cadre ou d'un dispositif mémoire portatif inséré.

## Personnalisation des diaporamas

Il est possible de configurer un diaporama avec toutes les photos disponibles ou avec une sélection d'entre-elles.

### Pour configurer un diaporama de photos sélectionnées :

**Conseil**

Un diaporama de photos sélectionnées ne peut être réalisé qu'à l'aide de la télécommande.

- 1 Appuyer sur  (miniatures).  
- OU -  
Si un diaporama est en cours, appuyer sur  (**BACK**) [Retour] pour accéder à l'écran des miniatures. L'écran *Thumbnails* (Miniatures) s'ouvre.



- 2 Appuyer sur ◀ ou ▶ pour mettre en surbrillance la photo à inclure dans le diaporama, puis sur  **SELECT** (Sélectionner). Une coche s'affiche dans le coin supérieur droit de la miniature.



- 3 Recommencer jusqu'à ce que toutes les photos pour le diaporama aient été sélectionnées.
- 4 Appuyer sur  →  **DEL/COPY** (Supprimer/copier), puis sur ▲ ou ▼ pour sélectionner **Play Selected** (Lecture de la sélection).
- 5 Appuyer sur ▶ pour ouvrir le sous-menu, puis sur ▲ ou ▼ pour sélectionner **Yes** (Oui), puis appuyer sur **ENTER/▶/||** (Entrée). Un diaporama de toutes les photos sélectionnées est présenté.
- 6 Pour arrêter le diaporama et effacer les éléments sélectionnés, appuyer sur  (**BACK**) [Retour]. Ce qui permet à l'utilisateur de revenir à l'écran des vignettes (*Thumbnail*). À ce stade, il est possible de sélectionner une photo à visionner ou de commencer un autre diaporama.

## Personnalisation de l'image affichée

Il est possible de faire pivoter, d'agrandir et de montrer l'information sur une photo affichée par le cadre.

### Pour faire pivoter une photo :

- 1 Quand une photo est affichée en plein écran (et non sous forme de miniature), appuyer sur  **ROTATE** (Pivoter). La photo pivote de 90° dans le sens horaire chaque fois que la touche est appuyée.
- 2 Appuyer sur **ENTER/▶/||** (Entrée) pour continuer le diaporama.

### Pour faire pivoter une photo en fonction de l'orientation du cadre

- 1 Si une photo est affichée en plein écran (et non sous forme de miniature), utiliser le support réglable pour régler le cadre en mode paysage ou faire pivoter le socle de 90° dans le sens anti-horaire pour régler le cadre en mode portrait.
- 2 Appuyer sur  **MENU**, puis sur ▼ pour sélectionner **Frame Orientation** (Orientation du cadre), puis appuyer sur **ENTER/▶/||**.
- 3 Appuyer sur ◀ ou ▶ pour sélectionner **Landscape** (Paysage) ou **Portrait**, puis appuyer sur **ENTER/▶/||**. Les photos pivotent en fonction du réglage de l'orientation du cadre (**Frame Orientation**).
- 4 Pour commencer le diaporama, appuyer sur **ENTER/▶/||** (Entrée).

**Pour agrandir une photo :**

- 1** Quand une photo est affichée en plein écran (et non sous forme de miniature), appuyer sur  **ZOOM**. La photo est agrandie chaque fois que la touche ZOOM est appuyée (il existe trois niveaux de zoom), jusqu'au retour à la taille normale.

**Conseil**

Quand la photo est agrandie, appuyer sur les touches directionnelles pour déplacer la photo afin de voir les parties qui sont en dehors de l'écran.

- 2** Appuyer sur **ENTER/▶/||** (Entrée) pour continuer le diaporama. La photo suivante est affichée à la taille normale.

## Configuration des options de visionnement

Il est possible de modifier les options de visionnement dans le menu de configuration (*Setup*) à l'aide des touches sur le dessus du cadre ou sur la télécommande. Le menu *Setup* (Configuration) peut être affiché à tout moment en appuyant sur **MENU**. Seules les options de configuration disponibles sont affichées dans chaque menu.

### Pour régler les options de visionnement :

- 1 Appuyer de façon répétée sur **BACK** (Retour) jusqu'à ce que le menu *Home* (Accueil) s'affiche.



- 2 Appuyer sur les touches directionnelles pour mettre en surbrillance l'icône **SETUP** (Configuration), puis sur **ENTER/▶/||** (Entrée). Le menu *Setup* s'affiche.
- 3 Appuyer sur **▲** ou **▼** pour mettre en surbrillance une option d'affichage, puis appuyer sur **ENTER/▶/||** pour sélectionner l'option. Un second menu s'ouvre avec la liste des paramètres disponibles. Une icône carrée (■) à droite de l'option indique le paramètre actuel.
- 4 Appuyer sur **▲** ou **▼** pour mettre en surbrillance un paramètre, puis sur **ENTER/▶/||** (Entrée) pour le sélectionner.

- 5 Quand la configuration est terminée, appuyer sur  (BACK) (Retour) pour fermer le menu de configuration (Setup) et revenir à l'écran précédent.

## Options de configuration (Setup)

Le tableau suivant répertorie et décrit toutes les options du menu de configuration :

Option du Menu	Configuration	Description
Paramètres du diaporama	Intervalle du diaporama <ul style="list-style-type: none"> <li>• 5 secondes</li> <li>• 10 secondes</li> <li>• 30 secondes</li> <li>• 60 secondes</li> <li>• 60 minutes</li> <li>• 24 heures</li> </ul>	Détermine l'intervalle de temps entre chaque photo pendant le diaporama.
	Transition du diaporama <ul style="list-style-type: none"> <li>• Normal</li> <li>• Aléatoire</li> <li>• Fondu</li> <li>• Effet de rideau gauche/droite</li> <li>• Effet de rideau vertical</li> <li>• Effet d'ouverture</li> <li>• Effet de peigne en coupe</li> <li>• Fondu enchaîné</li> </ul>	Permet de régler les effets spéciaux à utiliser pour la transition entre les photos du diaporama. Le mode <b>Normal</b> permet d'effectuer un diaporama sans effets de transition spéciaux. Le mode <b>Random</b> (Aléatoire) permet d'utiliser tous les effets de transition spéciaux disponibles au cours d'un diaporama.

<b>Option du Menu</b>	<b>Configuration</b>	<b>Description</b>
Paramètres du diaporama (suite)	Diaporama en ordre aléatoire <ul style="list-style-type: none"><li>• Activé</li><li>• Désactivé</li></ul>	Affiche les photos dans un ordre différent (aléatoire) que celui du dispositif mémoire portable.
	Date/Horodateur <ul style="list-style-type: none"><li>• Activée</li><li>• Désactivée</li></ul>	Affiche la date et l'heure auxquelles la photo a été prise. Cette fonctionnalité est inopérante en mode d'affichage multi-image.
	Color Enhancement (Amélioration de la couleur) <ul style="list-style-type: none"><li>• Activée</li><li>• Désactivée</li></ul>	Retouche les couleurs dans une photo.
	Défilement panoramique <ul style="list-style-type: none"><li>• Activé</li><li>• Désactivé</li></ul>	Lorsque la fonction Défilement panoramique est activée, les photos qui ont été prises en mode panoramique défilent au travers de l'écran au cours du diaporama, plutôt que d'être redimensionnées à la taille de l'écran.
Frame Orientation (Orientation du cadre)	Paysage Portrait	Modifie l'orientation de l'affichage des photos.

Option du Menu	Configuration	Description
Image display format (Format d'affichage de la photo)	Normal Zoom Panoramique Cinéma	Permet de régler la taille de l'image pour qu'elle soit en plein écran. Si les photos visionnées sont du format 4:3, elles comporteront des bandes noires sur les côtés de l'écran, quand le paramètre <b>Normal</b> est activé. La sélection de l'un des autres modes disponibles masquera les bandes noires par agrandissement, étirement ou recadrage de l'image.
Type de copie	Normal	Préserve la résolution originale de la photo lorsqu'un fichier image est copié dans un dispositif mémoire portatif ou dans la mémoire interne du cadre.
	Redimensionner	Optimise (comprime) un fichier image lorsqu'il est copié d'un dispositif mémoire portatif dans la mémoire interne du cadre. L'activation de cette fonction permet de stocker davantage de fichiers dans la mémoire interne du cadre. Ce paramètre permet de stocker un nombre maximum de photos dans la mémoire interne du cadre.

<b>Option du Menu</b>	<b>Configuration</b>	<b>Description</b>
Économie d'énergie	Désactivé 15 minutes 30 minutes 1 heure 2 heures 4 heures	Règle l'option d'économie d'énergie. Si les touches du cadre ou de la télécommande ne sont pas utilisées pendant une certaine période, le cadre se met en mode d'économie d'énergie (Attente). Pour rallumer le cadre, appuyer sur n'importe quelle touche du cadre.
Langue	Anglais Espagnol Français	Définit la langue utilisée dans les menus de configuration.
Sort image mode (Mode de tri de photo)	Nom de fichier de A à Z Nom de fichier de Z à A Date, de la plus ancienne à la plus récente Date, de la plus récente à la plus ancienne	Permet de trier les fichiers dans l'ordre sélectionné.

Option du Menu	Configuration	Description
Paramètres d'origine	Mode démo <ul style="list-style-type: none"> <li>• Activé</li> <li>• Désactivé</li> </ul>	En mode de démonstration, affiche les photos de la mémoire interne.
	Réinitialisation de tous les paramètres <ul style="list-style-type: none"> <li>• Non</li> <li>• Oui</li> </ul>	Réinitialise tous les paramètres aux valeurs d'origine.
	Effacer la mémoire interne <ul style="list-style-type: none"> <li>• Non</li> <li>• Oui</li> </ul>	Efface tous les fichiers de la mémoire interne.
	Version du logiciel	Affiche la version du logiciel (microprogramme).

## Entretien

### Nettoyage du cadre photo numérique

Vérifier que le cadre est débranché de la source d'alimentation. Utiliser le chiffon de nettoyage fourni ou un chiffon légèrement humidifié avec de l'eau pour le seul nettoyage extérieur de l'appareil.

### Remplacement de la pile de la télécommande

#### Pour remplacer la pile de la télécommande :

- 1 Retourner la télécommande.
- 2 Tout en faisant pression sur la zone côtelée du couvercle de la pile, faire glisser celui-ci et retirer la pile usagée.

- 3 Placer une nouvelle pile au lithium CR2025 (ou équivalent) dans le compartiment, avec le signe positif (+) tourné vers le haut.
- 4 Remettre le porte-pile dans la télécommande.

## Problèmes et solutions

Problème	Solution
Le cadre ne peut pas être mis sous tension.	L'adaptateur d'alimentation n'est pas connecté correctement au cadre photo ou l'interrupteur d'alimentation est éteint. Vérifier les connexions de l'adaptateur d'alimentation, puis appuyer sur la touche marche/arrêt.
Un dispositif mémoire portatif est inséré dans le cadre mais les photos ne sont pas visibles.	<ul style="list-style-type: none"><li>• Vérifier que le format du dispositif mémoire portatif est compatible avec les formats pris en charge et que les fichiers sur le dispositif sont au format JPEG.</li><li>• Mettre le cadre photo numérique hors tension et vérifier que le dispositif mémoire portatif est inséré à fond et correctement dans la fente pour carte ou le port, puis remettre le cadre sous tension. Après quelques secondes la première photo doit s'afficher.</li><li>• Essayer de formater le dispositif mémoire portatif. <b>Attention</b> : Tout formatage entraîne l'effacement des fichiers sur le dispositif. Sauvegarder les fichiers du dispositif sur l'ordinateur avant tout formatage du dispositif.</li><li>• Certains appareils de photo numériques enregistrent les photos dans un format autre que JPEG. Voir le manuel de l'appareil photo pour plus d'informations.</li></ul>

Problème	Solution
Le cadre affiche quelques photos plus lentement que d'autres.	Les photos haute résolution se chargent plus lentement. Essayer d'utiliser des photos de résolution inférieure ou de les sous-échantillonner (par compression ou redimensionnement). Voir le guide de l'utilisateur de l'appareil photo pour toutes instructions sur le sous-échantillonnage des photos ou voir « Configuration des options de visionnement » à la page 28 pour les instructions sur le redimensionnement ou la compression automatique des photos lors de leur copie à partir d'un dispositif mémoire portatif inséré dans la mémoire interne du cadre photo.

## Spécifications

Taille de l'écran	7 po (178 mm)
Format d'écran	Grand écran
Formats de cartes mémoire	<ul style="list-style-type: none"> <li>• Secure Digital<sup>MC</sup> (SD)</li> <li>• SDHC<sup>MC</sup></li> <li>• MultimediaCard (MMC<sup>MC</sup>)</li> <li>• Memory Stick<sup>MD</sup></li> <li>• Memory Stick PRO Duo<sup>MC</sup> (requiert un adaptateur – non fourni)</li> <li>• xD<sup>MC</sup></li> <li>• microSD<sup>MC</sup> (requiert un adaptateur – non fourni)</li> </ul>
Formats de fichier	JPEG standard
USB	Port USB (type A) et port mini USB
Entrée d'alimentation	100 V ~ 240 V c.a. 50~60 Hz
Puissance de sortie	5 V c.c., 1 A
Homologation	FCC/NMB-003 et CUL/International Efficiency Marking Level V (adaptateur)
Mémoire interne	128 Mo

# Avis juridiques

## **Déclaration de la FCC**

Cet équipement a été testé et déclaré conforme aux limitations prévues dans le cadre de la catégorie B des appareils numériques, définies par l'article 15 du règlement de la FCC. Ces limites ont été établies pour fournir une protection raisonnable contre les interférences préjudiciables lors d'une installation résidentielle. Cet équipement génère, utilise et diffuse des ondes radio et s'il n'est pas installé et utilisé conformément aux instructions en vigueur, il peut provoquer des interférences préjudiciables aux communications radio. Cependant, il n'est pas possible de garantir qu'aucune interférence ne se produira pour une installation particulière. Si cet équipement produit des interférences préjudiciables lors de réceptions radio ou télévisées, qui peuvent être détectées en éteignant puis en rallumant l'appareil, essayer de corriger l'interférence au moyen de l'une ou de plusieurs des mesures suivantes :

- réorienter ou déplacer l'antenne réceptrice;
- augmenter la distance entre l'équipement et le récepteur;
- brancher l'équipement sur la prise électrique d'un circuit différent de celui auquel le récepteur est relié;
- contacter le revendeur ou un technicien radio/télévision qualifié pour toute assistance.

## **Avertissement FCC :**

Tous changements ou modifications qui ne seraient pas expressément approuvés par les responsables des normes pourraient rendre nul le droit de l'utilisateur d'utiliser cet équipement.

## **Limitations relatives à l'utilisation des photos**

L'utilisation des photos préchargées dans le cadre photo numérique est limitée à un usage personnel, non commercial. Le consommateur ne doit pas modifier, dupliquer, distribuer, retransmettre, publier, reproduire ou créer des œuvres à partir des photos préchargées.

## **Déclaration NMB-003 du Canada**

Cet appareil numérique de la classe B est conforme à la norme NMB-003 du Canada.

## Garantie limitée de six (6) mois

Insignia Products (« Insignia ») garantit au premier acheteur de ce NS-DPF0712G neuf (« Produit »), qu'il est exempt de vices de fabrication et de main-d'œuvre à l'origine, pour une période de 6 mois à partir de la date d'achat du Produit (« Période de garantie »). Ce Produit doit avoir été acheté chez un revendeur agréé des produits de la marque Insignia et emballé avec cette déclaration de garantie. Cette garantie ne couvre pas les Produits remis à neuf. Les conditions de la présente garantie s'appliquent à tout Produit pour lequel Insignia est notifié pendant la Période de garantie, d'un vice couvert par cette garantie qui nécessite une réparation.

### **Quelle est la durée de la couverture?**

La Période de garantie dure six (6) mois à compter de la date d'achat de ce Produit. La date d'achat est imprimée sur le reçu fourni avec le Produit.

### **Que couvre cette garantie?**

Pendant la Période de garantie, si un vice de matériau ou de main-d'œuvre d'origine est détecté sur le Produit par un service de réparation agréé par Insignia ou le personnel du magasin, Insignia (à sa seule discrétion) : (1) réparera le Produit en utilisant des pièces détachées neuves ou remises à neuf; ou (2) remplacera le Produit par un produit ou des pièces neuves ou remises à neuf de qualité comparable. Les produits et pièces remplacés au titre de cette garantie deviennent la propriété d'Insignia et ne sont pas retournés à l'acheteur. Si les Produits ou pièces nécessitent une réparation après l'expiration de la Période de garantie, l'acheteur devra payer tous les frais de main-d'œuvre et les pièces. Cette garantie reste en vigueur tant que l'acheteur reste propriétaire du Produit Insignia pendant la Période de garantie. La garantie prend fin si le Produit est revendu ou transféré d'une quelconque façon que ce soit à tout autre propriétaire.

### **Comment obtenir une réparation sous garantie?**

Si le Produit a été acheté chez un détaillant, le rapporter accompagné du reçu original chez ce détaillant. Prendre soin de remettre le Produit dans son emballage d'origine ou dans un emballage qui procure la même qualité de protection que celui d'origine. Si le Produit a été acheté en ligne, l'expédier accompagné du reçu original à l'adresse indiquée sur le site Web. Prendre soin de remettre le Produit dans son emballage d'origine ou dans un emballage qui procure la même qualité de protection que celui d'origine.

Pour obtenir le service de la garantie à domicile pour un téléviseur avec écran de 25 po ou plus, appeler le 1-888-BESTBUY. L'assistance technique établira un diagnostic et corrigera le problème au téléphone ou enverra un technicien agréé par Insignia pour la réparation à domicile.

## ***Où cette garantie s'applique-t-elle?***

Cette garantie ne s'applique qu'à l'acheteur original du Produit aux États-Unis, au Canada et au Mexique.

## ***Ce qui n'est pas couvert par cette garantie limitée***

La présente garantie ne couvre pas :

- la formation du client;
- l'installation;
- les réglages de configuration;
- les dommages esthétiques;
- les dommages résultants de catastrophes naturelles telles que la foudre;
- les accidents;
- une utilisation inadaptée;
- une manipulation abusive;
- la négligence;
- une utilisation commerciale;
- la modification de tout ou partie du Produit, y compris l'antenne;
- un écran plasma endommagé par les images fixes (sans mouvement) qui restent affichées pendant de longues périodes (rémanentes).

La présente garantie ne couvre pas non plus :

- les dommages ayant pour origine une utilisation ou une maintenance défectueuse;
- la connexion à une source électrique dont la tension est inadéquate;
- toute réparation effectuée par quiconque autre qu'un service de réparation agréé par Insignia pour la réparation du Produit;
- les produits vendus en l'état ou hors service;
- les consommables tels que les fusibles ou les batteries;
- les produits dont le numéro de série usine a été altéré ou enlevé.

LA RÉPARATION OU LE REMPLACEMENT, TELS QU'OFFERTS PAR LA PRÉSENTE GARANTIE, CONSTITUENT LE SEUL RECOURS DE L'ACHETEUR. INSIGNIA NE SAURAIT ÊTRE TENU POUR RESPONSABLE DE DOMMAGES ACCESSOIRES OU CONSÉCUTIFS, RÉSULTANT DE L'INEXÉCUTION D'UNE GARANTIE EXPRESSE OU IMPLICITE SUR CE PRODUIT, Y COMPRIS, SANS S'Y LIMITER, LA PERTE DE DONNÉES, L'IMPOSSIBILITÉ D'UTILISER LE PRODUIT, L'INTERRUPTION D'ACTIVITÉ OU LA PERTE DE PROFITS. INSIGNIA PRODUCTS N'OCTROIE AUCUNE AUTRE GARANTIE EXPRESSE RELATIVE À CE PRODUIT; TOUTES LES GARANTIES EXPRESSES OU IMPLICITES POUR CE PRODUIT, Y COMPRIS, MAIS SANS LIMITATION, TOUTE GARANTIE DE QUALITÉ MARCHANDE, D'ADÉQUATION À UN BUT PARTICULIER, SONT LIMITÉES À LA PÉRIODE DE GARANTIE APPLICABLE TELLE QUE DÉCRITE CI-DESSUS ET AUCUNE GARANTIE EXPRESSE OU IMPLICITE NE S'APPLIQUERA APRÈS LA PÉRIODE DE GARANTIE. CERTAINS ÉTATS, PROVINCES ET JURIDICTIONS NE RECONNAISSENT PAS LES LIMITATIONS DE LA DURÉE DE VALIDITÉ DES GARANTIES IMPLICITES. PAR CONSÉQUENT, LES LIMITATIONS SUSMENTIONNÉES PEUVENT NE PAS S'APPLIQUER À L'ACHETEUR ORIGINAL. LA PRÉSENTE GARANTIE DONNE À L'ACHETEUR DES GARANTIES JURIDIQUES SPÉCIFIQUES; IL PEUT AUSSI BÉNÉFICIER D'AUTRES GARANTIES QUI VARIENT D'UN ÉTAT OU D'UNE PROVINCE À L'AUTRE.

Pour contacter Insignia :

Pour toute assistance technique, appeler le 1-877-467-4289  
[www.insigniaproducts.com](http://www.insigniaproducts.com)

Distribué par Best Buy Purchasing, LLC  
7601 Penn Avenue South, Richfield, Minnesota, É.-U. 55423-3645  
© 2012 BBY Solutions, Inc.

Tous droits réservés. INSIGNIA est une marque de commerce de BBY Solutions, Inc. Déposée dans certains pays. Tous les autres produits et noms de marques sont des marques de commerce appartenant à leurs propriétaires respectifs.

# INSIGNIA

[www.insigniaproducts.com](http://www.insigniaproducts.com) (877) 467-4289

Distribué par Best Buy Purchasing, LLC  
7601 Penn Avenue South, Richfield, MN 55423-3645 É.-U.

© 2012 BBY Solutions, Inc.

Tous droits réservés. INSIGNIA est une marque de commerce de BBY Solutions, Inc. Déposée dans certains pays.  
Tous les autres produits et noms de marques sont des marques de commerce appartenant à leurs propriétaires respectifs.

FRANÇAIS  
12-0792