

# GUÍA DEL USUARIO

**INSIGNIA™**

Cámara digital de 12 megapíxeles

**NS-DSC1112/NS-DSC1112P/NS-DSC1112-CN**

## Contents

---

Instrucciones importantes de seguridad .....	1
Introducción .....	2
Características .....	2
Contenido del paquete .....	2
Características principales .....	2
Requisitos del sistema .....	2
Vista frontal .....	2
Vista posterior .....	3
Vista superior .....	3
Derecha e izquierda .....	3
Vista inferior .....	4
Preparación de su cámara .....	4
Instalación de las pilas .....	4
Fijación de la muñequera .....	4
Familiarización con la memoria de la cámara y los nombres de archivos .....	5
Instalación de una tarjeta de memoria .....	5
Navegación de los menús .....	6
Configuración inicial .....	6
Familiarización con los modos de la cámara .....	7
Familiarización con la pantalla LCD .....	7
Cambio de la configuración de la pantalla LCD .....	9
Uso de su cámara .....	10
Encendido y apagado de su cámara .....	10
Encendido de su cámara por primera vez .....	10
Cambio de los modos de la cámara .....	10
Activación y desactivación del Modo fácil .....	10
Toma de fotos .....	11
Uso del zoom .....	11
Uso del flash .....	12
Uso del temporizador .....	12
Uso de la función de macro .....	12
Uso de la detección de caras .....	13
Grabación de videos .....	13
Visionado de fotos y video .....	13
Visualización de fotos .....	13
Reproducción de videos .....	14
Ampliación de fotos en el Modo de reproducción .....	14
Uso de la vista de miniaturas .....	15
Eliminación de fotos y videos .....	15
Eliminación de las fotos o videos usando el botón de eliminar .....	15
Uso del menú de Grabación .....	15
Ajuste de la calidad .....	15
Ajuste de la resolución .....	16
Ajuste de ISO .....	17
Ajuste del balance de color .....	17
Activación y desactivación de la función de estabilizador .....	18

Activación o desactivación de la luz de enfoque .....	18
Ajuste de la función de fotómetro .....	19
Activación y desactivación del Modo ráfaga .....	19
<b>Uso del menú de Reproducción .....</b>	<b>20</b>
Eliminación de fotos y videos .....	20
Copiado de fotos y videos a la tarjeta de memoria .....	21
Visionado de una presentación de fotos .....	22
<b>Uso del menú de configuración .....</b>	<b>22</b>
Activación y desactivación de los sonidos de alerta .....	22
Activación y desactivación de la Visualización de fotos .....	23
Impresión de la fecha y la hora en las fotos .....	23
Ajuste de la fecha y la hora .....	24
Activación y desactivación de la función de ahorro de energía .....	24
<b>Uso del menú de Herramientas .....</b>	<b>25</b>
Ajuste del idioma del menú .....	25
Ajuste del tipo de pila .....	25
Activación o desactivación del texto de ayuda .....	26
Restablecimiento de los ajustes a los valores de origen .....	26
<b>Transferencia de archivos a una computadora .....</b>	<b>27</b>
<b>Localización y corrección de fallas .....</b>	<b>27</b>
<b>Especificaciones .....</b>	<b>28</b>
<b>Avisos legales .....</b>	<b>28</b>
<b>Garantía limitada de un año .....</b>	<b>29</b>



# Instrucciones importantes de seguridad



El signo de admiración dentro de un triángulo equilátero tiene por finalidad alertarle de la presencia de instrucciones importantes de operación y mantenimiento (servicio) en la literatura que se incluye con su cámara.

- 1 Lea estas instrucciones.
- 2 Conserve estas instrucciones.
- 3 Preste atención a todas las advertencias.
- 4 Siga todas las instrucciones.
- 5 No utilice este aparato cerca del agua.
- 6 Limpie únicamente con un paño seco.
- 7 No instale la unidad cerca de fuentes de calor tales como radiadores, estufas u otros aparatos (por ejemplo amplificadores) que produzcan calor.
- 8 Se deben utilizar únicamente los aditamentos y accesorios especificados por el fabricante.
- 9 Remita todas las reparaciones a personal de servicio calificado. Se requiere reparar el aparato cuando éste ha sido dañado de cualquier manera, cómo cuando se ha derramado líquido u objetos han caído dentro del aparato, o el aparato ha sido expuesto a la lluvia o humedad, cuando éste no funciona normalmente o cuando se ha caído.
- 10 Para reducir el riesgo de incendio o choque eléctrico, no exponga este equipo a la lluvia o la humedad, goteo o salpicaduras y no coloque objetos llenos de líquidos, tales como vasijas, sobre el equipo.

## Información sobre las pilas

### Cuidado

Peligro de explosión si las pilas se reemplazan incorrectamente. Reemplace solamente con una pila del mismo tipo o compatible.

- No se debe exponer las pilas a un calor excesivo tal como el de la luz solar, el fuego, o fuentes de calor similares.
- Apague la cámara cuando se inserten o remuevan las pilas.
- Use únicamente las pilas suministradas o el tipo de pilas especificadas en este manual de su cámara. Usar otros tipos de pilas podría dañar la cámara y anular la garantía.
- Asegúrese de que las pilas están insertadas correctamente. Insertar las pilas al revés podría dañar el producto y posiblemente causar una explosión.
- Cuando la cámara se usa por un periodo de tiempo extendido, es normal que la cámara se sienta caliente.
- Descargue todas las fotos y saque las pilas de la cámara si piensa guardar la cámara por un periodo largo de tiempo.
- Si la pila se descarga mientras la lente está extendida, puede ser que la cámara no tenga suficiente carga para retraer la lente. Reemplace las pilas y presione el botón de encendido dos veces hasta que la lente se retraiga.

# Cámara de 12 megapíxeles Insignia

## Introducción

Felicitaciones por comprar un producto de alta calidad de Insignia. Su NS-DSC1112, NS-DSC1112P o NS-DSC1112-CN está diseñada para brindar un rendimiento confiable y libre de problemas.

## Características

### Contenido del paquete

- Cámara digital
- Pilas tipo AA (2)
- Muñequera
- Cable de USB
- CD con la *Guía del usuario*
- *Guía de instalación rápida*

### Características principales

- Resolución de 12 megapíxeles
- Zoom óptico de 4x y zoom digital de 5x
- Sensor de fotos de 1/2.3 pulg.
- LCD a color de 2.7 pulg.
- 32 MB de memoria flash interna (aprox. 20 MB disponibles para captura de fotos y videos)
- Acepta tarjetas SD de hasta 4 GB y tarjetas SDHC de hasta 32 GB
- Menús de usuario simplificados
- Conector USB para transferir fotos y videos a su computadora

### Requisitos del sistema

#### Para Windows:

- Sistema operativo: Windows XP, Windows Vista o Windows 7
- Procesador: Pentium II de 450 MHz o mejor
- Memoria: 256 MB o más
- Espacio de disco duro: 200 MB o más
- Monitor con pantalla a color de 16 bits
- Conector USB y unidad de CD

#### Para Macintosh

- Sistema operativo: Mac OS 10.x o más reciente
- Power Mac G3 o mejor
- Memoria: 64 MB o más
- Espacio de disco duro: 110 MB o más
- Monitor con pantalla a color de 16 bits
- Conector USB y unidad de CD-ROM

#### Vista frontal

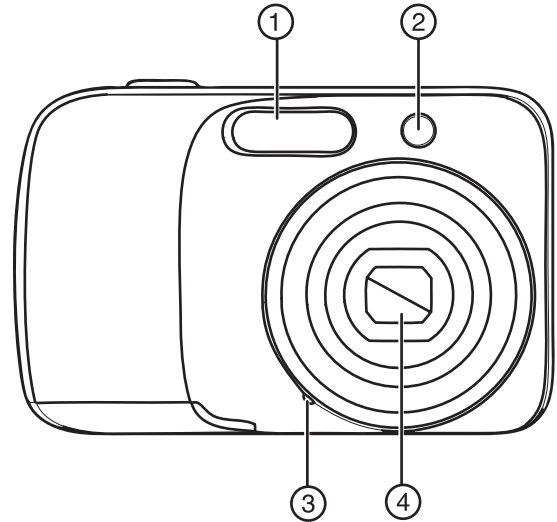

Nº	Elemento	Descripción
①	Flash	Permite tomar fotos en condiciones de poca luz.
②	LED del temporizador y de asistencia de enfoque	Se ilumina en caso de lugares con poco de luz si la función de asistencia de enfoque se encuentra activada o parpadea para indicar que el temporizador está activado.
③	Micrófono	Graba el audio durante la captura de video.
④	Lente de zoom	Usado para tomar fotos y grabar video.

## Vista posterior

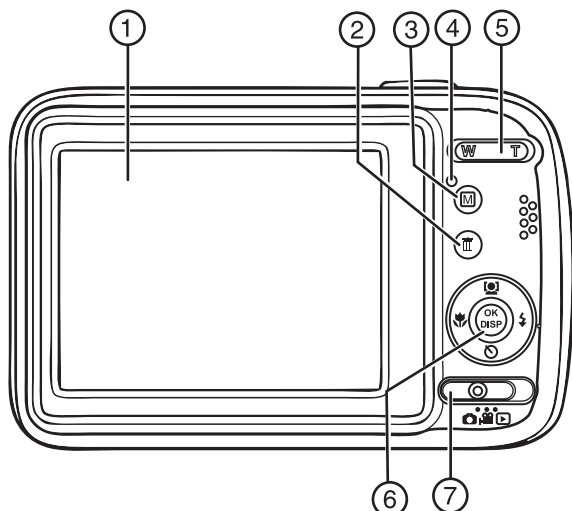

N°	Elemento	Descripción
①	Pantalla LCD	Permite componer sus fotos y ver los distintos menús.
②	Botón de eliminar	Permite eliminar una foto o un video.
③	Botón <b>M</b> (menú)	Permite mostrar u ocultar el menú de pantalla.
④	Indicador de operación	Se ilumina color verde cuando la cámara se encuentra encendida. Parpadea cuando: <ul style="list-style-type: none"> <li>• El flash se está cargando</li> <li>• Se guardan fotos estáticas</li> <li>• Se graban videos</li> <li>• Se están copiando o eliminando archivos</li> </ul>
⑤	Botón de zoom	Presione <b>T</b> para hacer un zoom in en un objeto para fotos y videos con telefoto o presione <b>W</b> para enfocar con el zoom en fotos y videos de ángulo ancho. En Modo de reproducción de fotos, presione <b>T</b> para hacer "zoom in" en una foto o presione <b>W</b> para hacer "zoom out". En Modo de reproducción de video, presione el botón <b>T</b> para subir el volumen o <b>W</b> para bajar el volumen.
⑥	Botón de navegación de 4 vías	Los botones de Macro, Detección de caras, Temporizador y Flash también se usan para navegar por los menús de pantalla. Refiérase a la sección "Navegación de los menús" en la página 6.
⑦	Botón de MODO	Deslice el botón entre los Modos de fotos, videos y reproducción.

## Vista superior

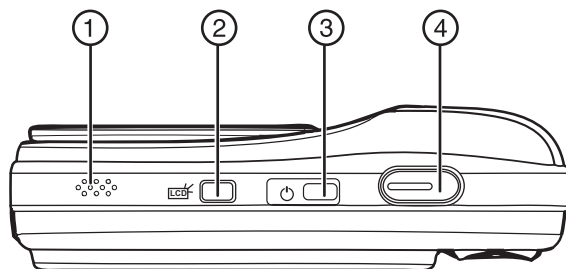

N°	Elemento	Descripción
①	Altavoz	Le permite escuchar el audio grabado durante la filmación de video.
②	Botón de retroiluminación de LCD	Permite aumentar el brillo de la pantalla LCD por 10 segundos.
③	Botón $\text{⏻}$	Permite encender o apagar su cámara.
④	Botón disparador	Permite tomar una foto o iniciar o detener una grabación de video.

## Derecha e izquierda



N°	Elemento	Descripción
①	Conector USB	Le permite conectar su cámara a una computadora.
②	Argolla de la correa	Amarre la muñequera (incluida) a esta argolla.

## Vista inferior

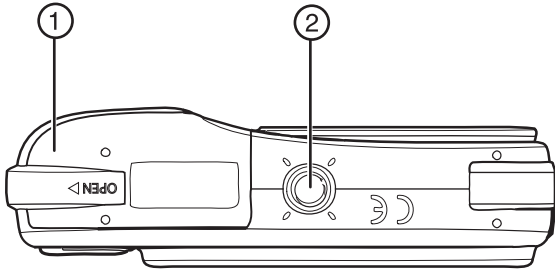

N°	Elemento	Descripción
1	Compartimiento de las pilas y tarjeta de memoria SD	<p>Inserte dos pilas AA en este compartimiento de pilas. Para obtener más información, refiérase a la sección "Instalación de las pilas" en la página 4.</p> <p>Inserte una tarjeta de memoria SD o SDHC (no incluida) en este compartimiento. Para obtener más información, refiérase a la sección "Instalación de una tarjeta de memoria" en la página 5.</p>
2	Encaje de trípode	Úselo para montar la cámara en un trípode.

## Preparación de su cámara

### Instalación de las pilas

Asegúrese de leer y seguir las precauciones acerca de las pilas en la sección "Información sobre las pilas" en la página 1.

#### Para instalar las pilas:

- 1 Asegúrese de que su cámara está apagada.
- 2 Deslice la cubierta en la dirección de la flecha y levante la cubierta alejándola del compartimiento de la pila.

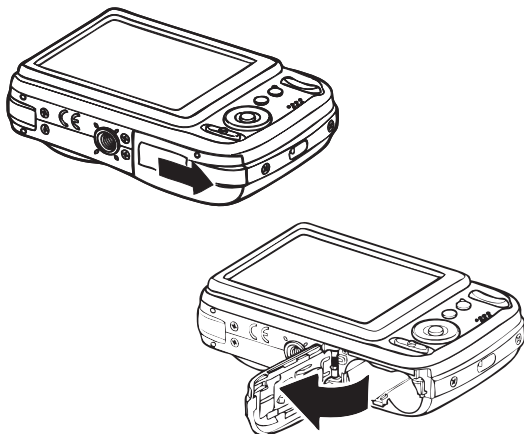

- 3 Inserte dos pilas AA (incluidas) en el compartimiento de las pilas. Asegúrese de que los símbolos + y - en las pilas correspondan con los símbolos + y - en el compartimiento de las pilas.

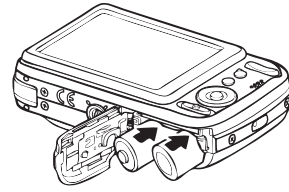

- 4 Cierre la cubierta del compartimiento de las pilas y deslice la cubierta en la dirección de la flecha para bloquearla en su lugar.

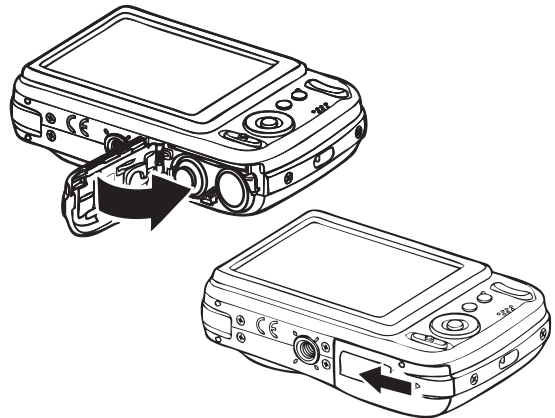

### Fijación de la muñequera

#### Para amarrar la muñequera:

- 1 Inserte el bucle corto de la correa a través del gancho para la correa.

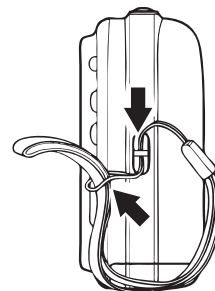

- 2 Pase el bucle grande por el bucle corto y tire fuertemente.

## Familiarización con la memoria de la cámara y los nombres de archivos

### Memoria interna

Su cámara está equipada con 32 MB de memoria interna. Aproximadamente 20 MB de memoria interna está disponible para guardar fotos y videos. Si no hay una tarjeta de memoria insertada en el compartimiento de la tarjeta de memoria, todas las fotos y los videos capturados se guardarán automáticamente en la memoria interna.

### Memoria externa

Su cámara acepta tarjetas SD de hasta 4 GB y tarjetas SDHC de hasta 32 GB. Si hay una tarjeta de memoria insertada en la ranura de tarjetas, su cámara guardará automáticamente todas las fotos y videos en la tarjeta de memoria. El icono  indica que su cámara está utilizando la tarjeta de memoria.

### Nombres de archivos

Los nombres de archivos comienzan con "DSCI" y terminan con un número de cuatro dígitos que aumenta secuencialmente. La enumeración comienza desde 0001 cuando se crea una nueva carpeta.

Si el número de carpeta más alto es 999 y el número de archivo más alto sobrepasa 9999, su cámara mostrará el mensaje de advertencia "Imposible crear carpeta." Cuando esto sucede, inserte una tarjeta de memoria nueva.

#### Cuidado

No cambie los nombres de las carpetas o archivos en la memoria interna de su cámara o en la tarjeta de memoria usando su computadora. Su cámara podría no poder reproducir los archivos.

## Instalación de una tarjeta de memoria

### Para instalar una tarjeta de memoria:

- 1 Abra el compartimiento de la tarjeta de memoria en la parte inferior de su cámara.

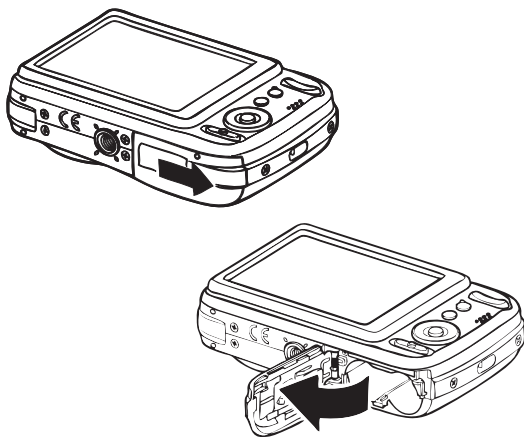

- 2 Inserte la tarjeta de memoria SD o SDHC dentro de la ranura de tarjetas con la parte metálica orientada hacia la parte posterior de la cámara.

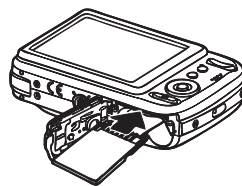

- 3 Empuje la tarjeta de memoria SD o SDHC dentro de la ranura hasta que encaje en su lugar.
- 4 Cierre el compartimiento.

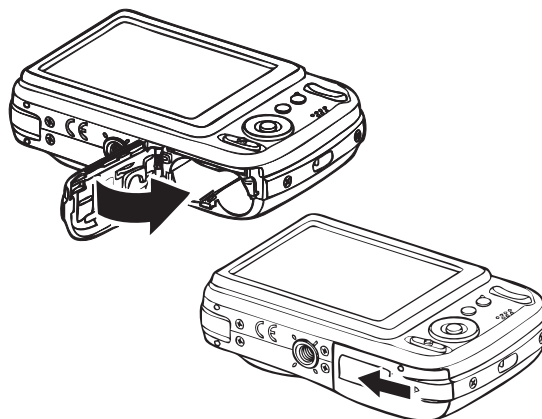

### Para remover la tarjeta SD o SDHC:

- 1 Abra el compartimiento de la tarjeta de memoria.
- 2 Presione suavemente la tarjeta hasta que salga.
- 3 Cuidadosamente, jale la tarjeta y cierre el compartimiento.

## Navegación de los menús

El control de navegación de 4 direcciones y el botón **OK/DISP** (Aceptar/Pantalla) le permiten acceder a los distintos menús disponibles en la visualización de pantalla (OSD, por sus siglas en inglés). Se puede configurar un rango amplio de ajustes para asegurar resultados óptimos de sus fotos y videos.

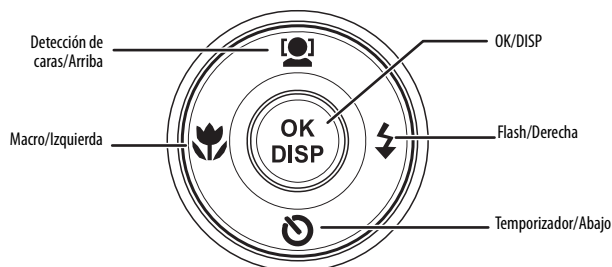

Elemento	Descripción
----------	-------------



- En el Modo de fotos, permite activar o desactivar el detección de caras.
- En el Modo de menú, permite navegar las selecciones de menú y submenú.
- En el Modo de reproducción de video, permite comenzar o pausar la reproducción de video.

La detección de cara está disponible únicamente para fotos.



- En el Modo de visualización, permite ver la foto o clip de video anterior. Mantenga presionado para desplazarse rápidamente por las fotos y videos.
- En el Modo de reproducción de video, permite retroceder la reproducción de video.
- En el Modo de menú, permite salir de un submenú.

**OK/DISP**

- En el Modo de menú, permite confirmar las selecciones.
- En el Modo de reproducción, permite mostrar u ocultar información detallada sobre la foto.
- En el Modo de presentación, permite salir.
- En el Modo de miniaturas, permite mostrar una foto o video seleccionado a pantalla completa.
- En el Modo de reproducción de video, permite mostrar u ocultar la barra de volumen, la barra de tiempo y el icono de control de navegación.

Elemento	Descripción
	<ul style="list-style-type: none"> <li>• En el Modo de fotos, permite alternar el Modo de flash (<b>Auto</b>, <b>Reducción de ojos rojos</b>, <b>Siempre activado</b>, <b>Sincronización lenta</b>, y <b>Siempre desactivado</b>). Los modos de flash sólo están disponibles para fotos.</li> <li>• En el Modo de reproducción, permite ver la siguiente foto o video. Mantenga presionado para desplazarse rápidamente por las fotos y videos.</li> <li>• En el Modo de reproducción de video, permite avanzar rápidamente la reproducción de video.</li> <li>• En el Modo de menú, permite ingresar a un submenú o navegar por las selecciones de menú.</li> </ul> <p>El modo de flash está disponible únicamente para fotos.</p>



- En el Modo de fotos, permite activar o desactivar el temporizador.
- En el Modo de reproducción de video, permite detener la reproducción de video.
- En el Modo de menú, permite navegar hacia abajo por las selecciones de menú y submenú.

El temporizador sólo está disponible para fotos.

## Configuración inicial

### Nota

- Si las pilas se remueven por más de 48 horas, se restaurará la fecha y la hora.
- Si restaura su cámara a los valores predeterminados, necesitará seleccionar el idioma de menú y ajustar nuevamente la fecha y la hora.

Cuando encienda su cámara por primera vez, esta se encontrará en el Modo fácil. El Modo fácil oculta los ajustes avanzados y hace su cámara más fácil de usar.

Estos son los ajustes predefinidos de la cámara:

- **Calidad:** alta
- **Resolución:** alta (12 megapíxeles)
- **ISO:** auto.
- **Balance de color:** auto
- **Estabilizador:** desactivado. La estabilización de imagen es ideal para reducir fotos borrosas que podrían ser causadas por manos temblorosas o condiciones bajas de iluminación. Desactive la estabilización cuando se use un trípode.
- **Temporizador:** desactivado.
- **Luz de enfoque:** activado.
- **Fotómetro:** ponderado.
- **Modo ráfaga:** desactivado.
- **Pitido:** activado. Cuando se activan los pitidos, se escucha una alerta cuando se accede a las teclas de funciones.
- **Visualización de foto:** activado.
- **Impresión de fecha:** desactivado.
- **Economía de energía:** activado.
- **Tipo de pila:** alcalina.

- **Texto de ayuda:** activado. Una descripción sencilla de los ajustes avanzados se provee en el texto de ayuda en la parte inferior de la pantalla. Para ver el texto de ayuda, resalte cualquier opción del menú.
- **Modo fácil:** activado. Desactive el Modo fácil para acceder a los ajustes avanzados.

### Familiarización con los modos de la cámara

Su cámara cuenta con tres modos: Fotos, Videos y Reproducción.

: el Modo de fotos es para capturar fotos estáticas.

: el Modo de videos es para grabar video.

: El Modo de reproducción es para reproducir las fotos y videos grabados.

### Familiarización con la pantalla LCD

#### Modo de fotos

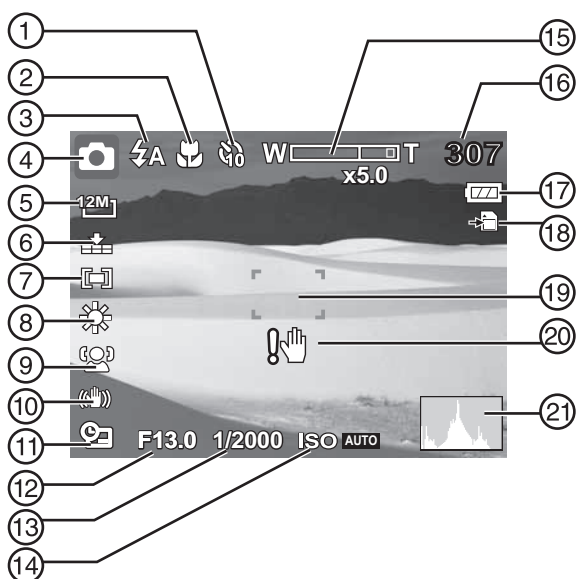

N°	Elemento	Descripción
①	Temporizador	Aparece cuando el temporizador está activado. Para obtener más información, refiérase a la sección "Uso del temporizador" en la página 12.
②	Macro	Aparece cuando se activa el Modo de macro. Para obtener más información, refiérase a la sección "Uso de la función de macro" en la página 12.
③	Flash	Muestra la configuración del flash. Para obtener más información, refiérase a la sección "Uso del flash" en la página 12.
④	Indicador de modo	Un icono de cámara aparece cuando su cámara se encuentra en el Modo de fotos. Para obtener más información, refiérase a la sección "Familiarización con los modos de la cámara" en la página 7.
⑤	Resolución	Muestra el ajuste de la resolución de la foto. Para obtener más información, refiérase a la sección "Ajuste de la resolución" en la página 16.
⑥	Calidad	Muestra el ajuste de la calidad. Para obtener más información, refiérase a la sección "Ajuste de la calidad" en la página 15.

N°	Elemento	Descripción
⑦	Fotómetro	Muestra el ajuste del fotómetro. Para obtener más información, refiérase a la sección "Ajuste de la función de fotómetro" en la página 19.
⑧	Balance de color	Muestra el ajuste del balance de color. Para obtener más información, refiérase a la sección "Ajuste del balance de color" en la página 17.
⑨	Detección de caras	Aparece cuando se activa la detección de caras. Para obtener más información, refiérase a la sección "Uso de la detección de caras" en la página 13.
⑩	Estabilizador	Aparece cuando la función de estabilización está activada. Para obtener más información, refiérase a la sección "Activación y desactivación de la función de estabilizador" en la página 18.
⑪	Impresión de fecha	Aparece cuando la función de impresión de fecha está activada. Para obtener más información, refiérase a la sección "Impresión de la fecha y la hora en las fotos" en la página 23.
⑫	Valor de apertura	Muestra el valor de apertura seleccionado automáticamente por su cámara.
⑬	Velocidad de obturador	Muestra la velocidad de obturador seleccionada automáticamente por su cámara.
⑭	ISO	Muestra el ajuste de ISO. Para obtener más información, refiérase a la sección "Ajuste de ISO" en la página 17.
⑮	Indicador de zoom	Muestra la configuración del zoom. Para obtener más información, refiérase a la sección "Uso del zoom" en la página 11.
⑯	Fotos restantes	Muestra la cantidad de fotos restantes.
⑰	Pilas	Muestra el nivel de carga de las pilas.
⑱	Medio de almacenamiento	Un icono de tarjeta de memoria aparece cuando se almacenan archivos en una tarjeta de memoria insertada. Un icono de cámara aparece cuando se guarda archivos en la memoria interna de la cámara.
⑲	Área de enfoque	Encuadra el área a capturar.
⑳	Advertencia de vibración	Aparece cuando la cámara está temblando.
㉑	Histograma	Muestra el nivel de iluminación de la foto actual.

## Modo de videos

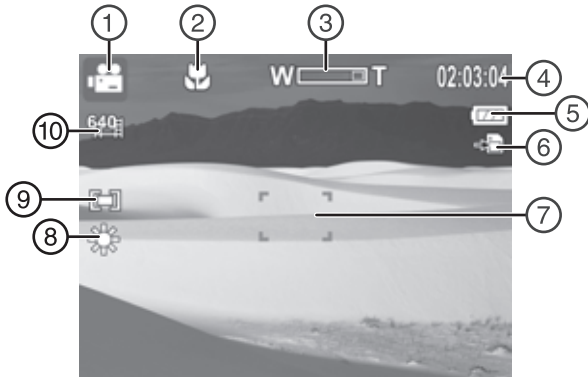

## Modo de reproducción (Fotos)



N°	Elemento	Descripción
①	Indicador de modo	Un icono de película aparece cuando su cámara se encuentra en el Modo de videos. Para obtener más información, refiérase a la sección "Familiarización con los modos de la cámara" en la página 7.
②	Macro	Aparece cuando se activa el Modo de macro. Para obtener más información, refiérase a la sección "Uso de la función de macro" en la página 12.
③	Indicador de zoom	Muestra la configuración del zoom. Para obtener más información, refiérase a la sección "Uso del zoom" en la página 11.
④	Video restante	Muestra el tiempo del video que puede ser grabado con la memoria disponible en la cámara (o en la tarjeta de memoria, si está insertada).
⑤	Pilas	Muestra el nivel de carga de las pilas.
⑥	Medio de almacenamiento	Un icono de tarjeta de memoria aparece cuando se almacenan archivos en una tarjeta de memoria insertada. Un icono de cámara aparece cuando se guarda archivos en la memoria interna de la cámara.
⑦	Área de enfoque	Encuadra el área a grabar.
⑧	Balance de color	Muestra el ajuste del balance de color. Para obtener más información, refiérase a la sección "Ajuste del balance de color" en la página 17.
⑨	Fotómetro	Muestra el ajuste del fotómetro. Para obtener más información, refiérase a la sección "Ajuste de la función de fotómetro" en la página 19.
⑩	Resolución	Muestra el ajuste de la resolución de la foto. Para obtener más información, refiérase a la sección "Ajuste de la resolución" en la página 16.

N°	Elemento	Descripción
①	Indicador de modo	Un icono de reproducción aparece cuando su cámara se encuentra en el Modo de reproducción. Para obtener más información, refiérase a la sección "Familiarización con los modos de la cámara" en la página 7.
②	Archivo actual/Total de archivos	Muestra el número de archivo actual y el número total de archivos.
③	Pilas	Muestra el nivel de carga de las pilas.
④	Medio de almacenamiento	Un icono de tarjeta de memoria aparece cuando un archivo que se está reproduciendo se encuentra guardado en la tarjeta de memoria. Un icono de cámara aparece cuando un archivo que se está reproduciendo se encuentra guardado en la memoria interna de la cámara.
⑤	Histograma	Muestra el nivel de iluminación cuando se tomó la foto.
⑥	Información de la grabación	Muestra los ajustes usados cuando se tomó la foto.

**Modo de reproducción (Video)**

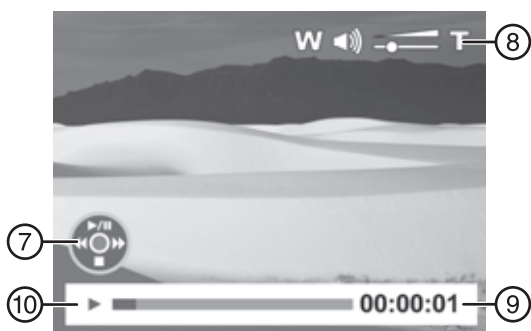

N°	Elemento	Descripción
1	Indicador de modo	Un icono de reproducción aparece cuando su cámara se encuentra en el Modo de reproducción. Para obtener más información, refiérase a la sección "Familiarización con los modos de la cámara" en la página 7.
2	Clip de video	Indica que el archivo actual es un video.
3	Archivo actual/Total de archivos	Muestra el número de archivo actual y el número total de archivos.
4	Pilas	Muestra el nivel de carga de las pilas.
5	Medio de almacenamiento	Un icono de tarjeta de memoria aparece cuando un archivo que se está reproduciendo se encuentra guardado en la tarjeta de memoria. Un icono de cámara aparece cuando un archivo que se está reproduciendo se encuentra guardado en la memoria interna de la cámara.
6	Información de la grabación	Muestra los ajustes usados cuando se grabó el video.
7	Indicador de botón	Muestra los botones que se pueden presionar para controlar la reproducción de video.
8	Volumen	Muestra el nivel de volumen actual.
9	Tiempo reproducido	Muestra el tiempo de reproducción del video.
10	Estado de la reproducción	Muestra el estado de reproducción actual, tal como reproducción o pausa.

**Cambio de la configuración de la pantalla LCD**

Se puede cambiar el tipo de información que se muestra en la pantalla LCD.

**Notas**

- Si las funciones de Detección de caras, Flash, Temporizador, Macro y Estabilizador están activadas en el Modo de fotos o la función de Macro está activada en el Modo de videos, los iconos se muestran aún cuando la visualización OSD esté apagada.
- No se puede cambiar la configuración de la pantalla LCD cuando se graban o reproducen videos.

**Para cambiar la configuración de la pantalla LCD:**

- Presione **OK/DISP** una o más veces. Cada vez que presione este botón, la información mostrada cambiará.

**Modo de fotos**



OSD activado

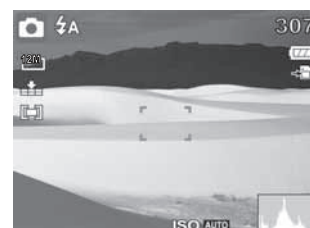

OSD completamente activado



OSD desactivado

**Modo de videos**



OSD activado



OSD desactivado

## Modo de reproducción



OSD activado



OSD completamente activado



OSD desactivado

- Presione / o / para seleccionar un idioma y presione el botón **OK/DISP**. Se abre la pantalla *Ajuste de la hora y fecha*.

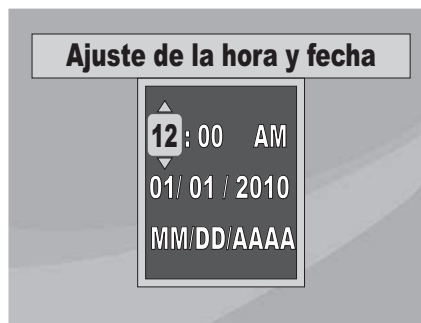

- Presione / o / para ajustar la hora y presione / para mover al campo de los minutos.

### Consejo

Se puede mantener presionado un botón de navegación para cambiar los valores continuamente.

- Repita el paso 3 para seleccionar AM o PM e ingresar el mes, el día y el año.

### Nota

Si las pilas se remueven por más de 48 horas, se restaurará la fecha y la hora.

## Uso de su cámara

### Encendido y apagado de su cámara

#### Para encender su cámara:

- Mantenga presionado hasta que aparezca la imagen de inicio de Insignia. La lente de zoom se extiende y si los sonidos están activados, se reproducirá un sonido de inicio.

#### Para apagar su cámara:

- Presione .

### Encendido de su cámara por primera vez

Cuando encienda su cámara por primera vez, necesitará seleccionar el idioma de menú y ajustar la fecha y la hora.

#### Para seleccionar un idioma de menú y ajustar la fecha y la hora:

- Encienda su cámara. Se abre la pantalla *Seleccione Idioma*.



### Cambio de los modos de la cámara

#### Para cambiar los modos de la cámara:

- Deslice el botón de **MODO** para seleccionar el modo. El icono del modo actual aparece en la esquina superior izquierda de la pantalla LCD.

: icono del Modo de fotos

: icono del Modo de videos

: icono del Modo de reproducción

### Activación y desactivación del Modo fácil

Cuando encienda su cámara por primera vez, esta se encontrará en el Modo fácil. El Modo fácil oculta los ajustes para usuarios avanzados y las opciones de menú usadas menos frecuentemente, mientras permite que tome fotos y videos de alta calidad.

#### Para activar o desactivar el Modo fácil:

- Encienda su cámara.
- Deslice el botón de **MODO** para seleccionar el Modo de fotos o videos . El icono de modo aparece en la esquina superior izquierda de la pantalla LCD.
- Presione el botón de menú (**MENU**). Se abre el menú de pantalla.

- Presione / o para resaltar . Se abre el menú de Configuración.

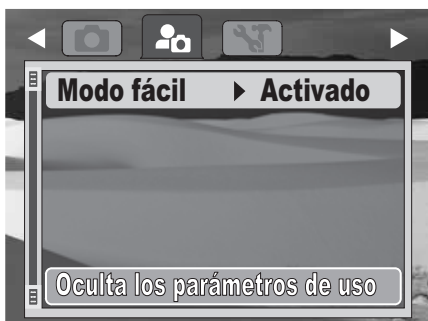

- Presione / o para resaltar **Modo fácil** y presione **OK/DISP** para abrir el submenú.



- Presione / o para resaltar **Desactivado** o **Activado** y presione **OK/DISP** para guardar el ajuste y salir al menú anterior.
- Presione nuevamente **MENU** para salir del menú de pantalla y comenzar a tomar fotos o videos.

### Toma de fotos

#### Para tomar fotos:

- Encienda su cámara.
- Deslice el botón de **MODO** para cambiar al Modo de fotos. El icono de Modo de fotos aparece en la esquina superior izquierda de la pantalla LCD.



- Encadre la foto usando el marco de enfoque en la pantalla LCD.

- Presione a medias el botón del disparador. Su cámara ajusta automáticamente el enfoque y la exposición. Cuando su cámara está lista para tomar la foto, el marco de enfoque se vuelve color verde y aparece el valor de la apertura, la velocidad del obturador y el ajuste de ISO.



#### Nota

Si aparece el icono de advertencia de vibración en la pantalla LCD, mantenga la cámara fija con sus brazos a su lado o use un trípode para estabilizar la cámara para evitar tomar fotos movidas.

- Presione completamente el botón del disparador para tomar la foto.

### Uso del zoom

Su cámara cuenta con un zoom óptico de 4x y un zoom digital de 5x.

#### Para usar el zoom:

- Presione los botones de zoom para hacer "zoom in" (**T**) o "zoom out" (**W**).

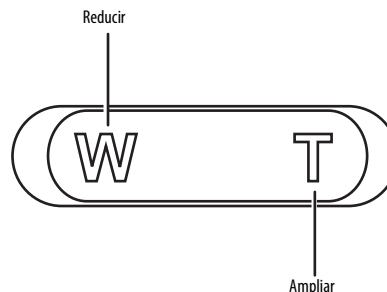

El indicador de zoom aparecerá en la pantalla LCD. La sección del indicador de zoom en el lado derecho indica que se está usando el zoom digital.

## Uso del flash

Cuando se toman fotos en condiciones de iluminación difíciles, use el flash para obtener la exposición correcta. Esta función no se puede activar para grabar video.

### Para activar el flash:

- Presione repetidamente  en el control de navegación hasta que el Modo de flash que guste se muestre en la pantalla LCD.



Su cámara está equipada con cinco modos de flash:



**Flash automático:** el flash se dispara automáticamente cuando las condiciones luminosas requieren iluminación adicional.



**Reducción de ojos rojos:** el flash se dispara dos veces. Una vez para permitir que los ojos del sujeto se ajusten al flash y luego se dispara nuevamente para tomar la foto.



**Siempre activo:** el flash se dispara cada vez que tome una foto, sin importar las condiciones de iluminación.



**Sincronización lenta (flash de relleno):** el flash se dispara con una velocidad de obturador lenta. Ideal para situaciones donde se necesita iluminación adicional para los sujetos en el primer plano.



**Flash desactivado:** el flash nunca se dispara, sin importar las condiciones de iluminación.

### Notas

- El tiempo de carga del flash puede aumentar cuando la pila está baja.
- Sostenga la cámara firmemente o móntela en un trípode para reducir el movimiento cuando use el Modo de flash de sincronización lenta.

## Uso del temporizador

El temporizador le permite tomar fotos después de un retraso de 10 segundos. Esta función está disponible sólo está disponible cuando se capturan fotos estáticas. Cuando el temporizador está activado, el icono se muestra en la pantalla LCD.

El ajuste del temporizador se cambiará automáticamente a **Desactivado** cuando encienda o apague su cámara.

### Para activar el temporizador:

- 1 Presione  en el control de navegación para activar el temporizador. Cuando se activa el temporizador, la liberación del obturador se retrasa 10 segundos.



- 2 Presione el botón disparador para tomar la foto. Su cámara tomará la foto 10 segundos después.

### Notas

Cuando use el temporizador, asegúrese de usar un trípode o coloque su cámara sobre una superficie nivelada y estable.

## Uso de la función de macro

Su cámara está equipada con una función de macro que le permite enfocar sujetos muy cercanos.

### Para usar la función de macro:

- 1 Presione  en el control de navegación. El icono de macro aparece en la pantalla LCD.

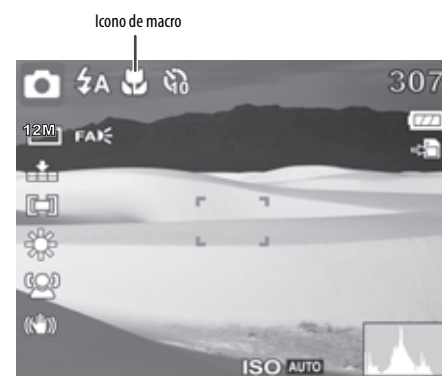

- 2 Apunte su cámara al sujeto que desea capturar.
- 3 Presione a medias el botón del disparador para enfocar.
- 4 Presione completamente el botón del disparador para tomar la foto.

## Uso de la detección de caras

El Modo de detección de caras detecta las caras y ajusta la cámara para enfocarse en las caras detectadas. Esta función puede detectar varias caras al mismo tiempo. Sin embargo, la cámara ajusta el enfoque en la persona más cercana al centro de la pantalla LCD. Esta función sólo está disponible cuando se toman fotos.

### Para usar la detección de caras:

- 1 Presione  en el control de navegación. El icono de detección de caras aparece en la pantalla LCD.



- 2 Apunte su cámara al sujeto que desea capturar. Cuadros blancos aparecen alrededor de las caras que se detectan.
- 3 Presione a medias el botón del disparador para enfocar. El marco blanco más cercano al centro de la pantalla se volverá verde.
- 4 Presione completamente el botón del disparador para tomar la foto.

#### Nota

Cuando se toma una foto con varias caras, la detección de caras puede tomar más tiempo para detectar las caras que cuando sólo hay una cara.

## Grabación de videos

Se pueden grabar videos con su cámara. El tiempo de grabación disponible depende de la capacidad disponible en la memoria interna o en la tarjeta de memoria en uso. Los videos se pueden grabar hasta que se llene la capacidad máxima de memoria. Se pueden grabar aproximadamente 15 minutos de video por cada gigabyte de espacio de memoria.

### Para grabar videos:

- 1 Deslice el botón de **MODO** para cambiar al Modo de videos .
- 2 Enfoque su cámara en el sujeto que desea grabar.



- 3 Presione el botón disparador para comenzar a grabar.



- 4 Presione el botón de zoom (**T**) para hacer "zoom in" o (**W**) para hacer "zoom out".
- 5 Presione  para pausar la grabación. Presione de nuevo para seguir grabando.
- 6 Presione el botón disparador para comenzar a grabar.

#### Nota





- Cuando se ha alcanzado la capacidad máxima de un video, presione nuevamente el botón del disparador para seguir grabando.
- Su cámara dejara de grabar automáticamente cuando se llene la capacidad de la memoria.
- Cuando se graban videos, la grabación de audio se silencia mientras se hace zoom.

## Visionado de fotos y video

El Modo de reproducción le permite ver las fotos y videos que tomó con su cámara. Las fotos se muestran en la pantalla LCD una por una. Si el archivo es un video, se mostrará el primer cuadro del video.

### Visualización de fotos

#### Para ver fotos:

- 1 Presione el botón de **MODO** para cambiar al Modo de reproducción . La pantalla LCD muestra una foto. Para obtener más información sobre los iconos de pantalla, refiérase a "Modo de reproducción (Fotos)" en la página 8.
- 2 Presione  /  o  /  para ver la foto anterior o la siguiente.



## Reproducción de videos

### Para ver videos:

- 1 Presione el botón de **MODO** para cambiar al Modo de reproducción .







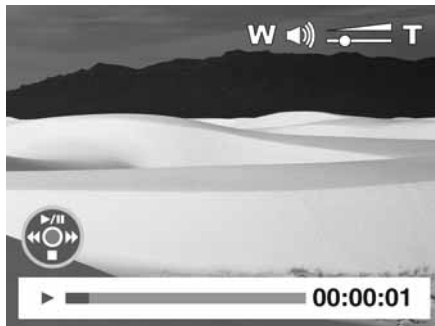







Icono de reproducción de video



- 2 Presione / para reproducir el video.



- 3 Durante la reproducción:

- Presione / o / para retroceder o avanzar rápidamente el video a dos veces la velocidad normal.
- Presione el botón de zoom (**T**) para subir el volumen o (**W**) para bajarlo.
- Presione el botón / para pausar o reanudar la reproducción.
- Para avanzar o retroceder el video cuadro a cuadro, presione / para pausar la reproducción y presione / o /.
- Presione / para detener la reproducción. La pantalla LCD muestra el primer cuadro del video.







## Ampliación de fotos en el Modo de reproducción

La función de vista ampliada sólo funciona con fotos.

### Para ampliar fotos en el Modo de reproducción:

- 1 Use los procedimientos estándar para seleccionar la foto que desea ver y presione el botón de zoom (**T**) para hacer "zoom in" o (**W**) para hacer "zoom out". Se puede hacer "zoom in" en una foto hasta 5 veces.



- 2 Presione /, /, o / para ver diferentes secciones de la foto ampliada.
- 3 Presione **MENÚ** para cerrar la vista ampliada.

## Uso de la vista de miniaturas

La vista de miniaturas le permite ver fotos y videos guardados en miniaturas en un arreglo 3 x 3.

### Para usar la vista de miniaturas:

- 1 En el Modo de reproducción, presione Zoom **W** para ingresar a la vista de miniaturas.
- 2 Para ver una foto o video en pantalla completa, presione /◀, /▶, /▲, o /▼ para seleccionar una foto o video y presione **OK/DISP** o Zoom **T**.
- 3 Para salir de la vista de miniaturas, presione el botón de zoom (**T**).

## Eliminación de fotos y videos

Hay dos formas de eliminar una foto o un video:

- Uso del botón de eliminar
- Uso de la opción **Eliminar las fotos** en el menú de reproducción. Para obtener más información, refiérase a la sección "Eliminación de fotos y videos" en la página 20. La opción **Eliminar las fotos** le permite eliminar fotos o videos individuales o todas las fotos o videos.

### Eliminación de las fotos o videos usando el botón de eliminar

#### Para eliminar fotos o videos usando el botón de eliminar:

- 1 Presione el botón de **MODO** para cambiar al Modo de reproducción .
- 2 Presione /◀ o /▶ para seleccionar la foto o video que desea eliminar.
- 3 Presione el botón de eliminar . Aparece un mensaje de confirmación en la pantalla LCD.

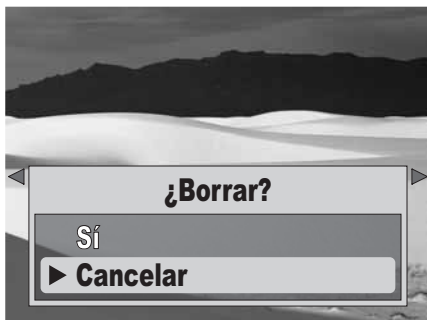

- 4 Presione /▲ o /▼ para seleccionar **Sí** y presione **OK/DISP** para eliminar. Se muestra la siguiente foto o video.
- 5 Repita los pasos del 2 al 4 para eliminar más fotos o videos.
- 6 Para cerrar la función de eliminar, presione /▲ o /▼ para seleccionar **Cancelar**, y presione **OK/DISP** o presione el botón de eliminar.

#### Nota

Para eliminar todas las fotos o videos, refiérase a la sección "Eliminación de fotos y videos" en la página 20.

## Uso del menú de Grabación

### Ajuste de la calidad

La función de calidad le permite ajustar la configuración de calidad de sus fotos antes de tomarlas. La calidad determina la cantidad de compresión aplicada a sus fotos. Más compresión resulta en una foto menos detallada. Sin embargo, mientras más alta sea la calidad, más espacio de memoria ocupará cada foto tomada.

#### Para ajustar la calidad:

- 1 Deslice el botón de **MODO** para cambiar al Modo de fotos .
- 2 Presione **MENÚ** para abrir el menú de grabación.

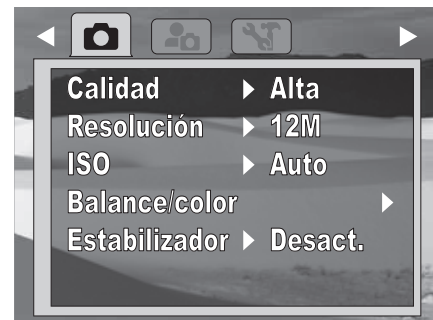

- 3 Presione /▲ o /▼ para resaltar **Calidad** y presione **OK/DISP** para abrir el submenú.



- 4 Presione /▲ o /▼ para seleccionar el ajuste que guste y presione **OK/DISP**. Se puede seleccionar:

	<b>Muy alta</b>	Tasa de compresión 4x
	<b>Alta</b>	Tasa de compresión 8x
	<b>Normal</b>	Tasa de compresión 12x

- 5 Presione nuevamente **MENÚ** para cerrar el menú.

## Ajuste de la resolución



La función de resolución se utiliza para ajustar la resolución antes de tomar una foto o un video. Modificar la resolución, afectará el número de fotos o videos que pueden ser almacenados en su medio de almacenamiento. Mientras más alta sea la resolución, mayor será el espacio de memoria requerido. Las fotos de alta resolución son ideales para impresión y otras aplicaciones.

El video de alta resolución es ideal para la reproducción en su computadora o para crear un DVD. Las fotos y el video de baja resolución son ideales para enviarlos por correo electrónico y para compartirlos en línea.

### Nota

La resolución de video sólo puede ser cambiada cuando el Modo fácil está desactivado.

### Para ajustar la resolución:

- 1 Deslice el botón de **MODO** para cambiar al Modo de fotos  o videos .
- 2 Presione **MENÚ** para abrir el menú de grabación.





- 3 Presione  /  o  /  para resaltar **Resolución** y presione **OK/DISP** para abrir el submenú.

### Modo de fotos



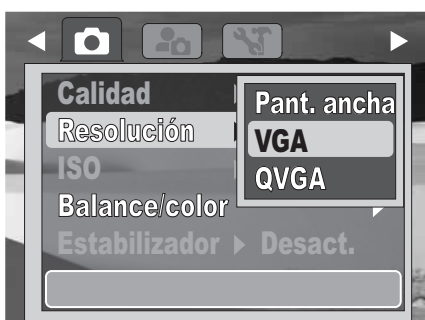

### Modo de videos



- 4 Presione  /  o  /  para seleccionar el ajuste que guste y presione **OK/DISP**. Se puede seleccionar:



### Modo de fotos (Modo fácil activado)

Icono	Ajuste	Tamaño de la foto
	Alta	4000 x 3000 (12 megapíxeles)
	Mediana	2592 x 1944 (5 megapíxeles)
	Baja	2048 x 1536 (3 megapíxeles)

### Modo de fotos (Modo fácil desactivado)

Icono	Ajuste	Tamaño de la foto
12M	12M	4000 x 3000 (12 megapíxeles)
8M	8M	3264 x 2448 (8 megapíxeles)
5M	5M	2592 x 1944 (5 megapíxeles)
3M	3M	2048 x 1536 (3 megapíxeles)
16:9	Pantalla ancha	4000 x 2250

### Modo de videos

Icono	Ajuste	Tamaño de la foto
	Pantalla ancha	16:9 (720 x 400)
	VGA	VGA (640 x 480)
	QVGA	QVGA (320 x 240)

- 5 Presione nuevamente **MENÚ** para cerrar el menú.

## Ajuste de ISO

La función ISO le permite ajustar la sensibilidad de ISO para grabar fotos fijas, basado en los niveles de luz de su entorno.

- Utilice un ajuste más alto en condiciones de poca iluminación y un ajuste de ISO más bajo en condiciones con una mejor iluminación.
- A medida que se desplace en las selecciones, cambiará la visualización previa en la pantalla LCD respectivamente.

### Para ajustar el ISO:

- 1 Deslice el botón de **MODO** para cambiar al Modo de fotos
- 2 Presione **MENÚ** para abrir el menú de grabación.

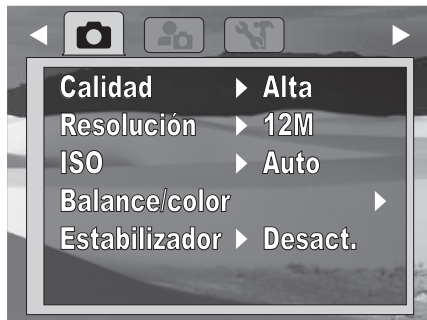

- 3 Presione /▲ o /▼ para resaltar **ISO** y presione **OK/DISP** para abrir el submenú.



- 4 Presione /▲ o /▼ para seleccionar el ajuste que guste y presione **OK/DISP**. Se puede seleccionar:
  - **Modo fácil desactivado:** Auto, 1600, 800, 400, 200, 100 ó 50
  - **Modo fácil activado:** Auto, Alto, Mediano o Bajo
- 5 Presione nuevamente **MENÚ** para cerrar el menú.

### Nota

- Si la función de estabilizador está activada, el **ISO** estará automáticamente configurado como automático (**Auto**) y no podrá ser ajustado. Para ajustar el ISO, primero desactive la función de estabilizador.
- Entre más alto sea el ajuste de ISO, más granulada será la foto. Esto es normal.

## Ajuste del balance de color

La función de balance de color controla el balance de blancos en la grabación de fotos fijas o video.

A medida que se desplace por las selecciones, verá la visualización previa en la pantalla LCD.

### Nota

El balance de color sólo puede ser ajustado cuando el Modo fácil está **Desactivado**.

### Para ajustar el balance del color:

- 1 Deslice el botón de **MODO** para cambiar al Modo de fotos o videos .
- 2 Presione **MENÚ** para abrir el menú de grabación.

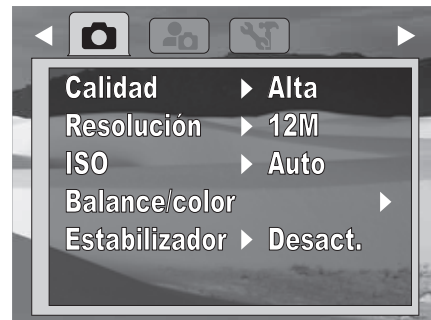

- 3 Presione /▶ o /◀ para resaltar **Balance/color** y presione **OK/DISP** para abrir el submenú.



- 4 Presione /▶ o /◀ para seleccionar el ajuste que guste y presione **OK/DISP**. Se puede seleccionar:

Icono	Elemento	Descripción
	Auto	La cámara ajusta automáticamente el balance de blancos.
	Soleado	Ideal para condiciones luminosas y soleadas.
	Nublado	Ideal para condiciones nubladas.
	Tungsteno	Es ideal para fotos en interiores con una luz incandescente o iluminación con halógeno sin usar el flash.
	Fluorescente	Ideal para fotos en interiores con iluminación fluorescente.

- 5 Presione nuevamente **MENÚ** para cerrar el menú.

## Activación y desactivación de la función de estabilizador



La función de estabilización le ayuda a prevenir fotos movidas. Esta función sólo está disponible cuando se toman fotos.

Si la función de estabilizador está activada, el icono de estabilizador aparecerá en la pantalla LCD y el ajuste de **ISO** estará automáticamente configurado como automático (**Auto**).

### Para activar o desactivar la función de estabilizador:

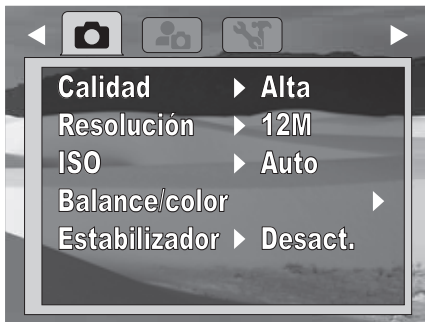
- 1 Deslice el botón de **MODO** para cambiar al Modo de fotos .
- 2 Presione **MENÚ** para abrir el menú de grabación.



- 3 Presione /▲ o /▼ para resaltar **Estabilizador** y presione **OK/DISP** para abrir el submenú.



- 4 Presione /▲ o /▼ para seleccionar **Activado** o **Desact.** y presione **OK/DISP**.

Cuando la función de estabilizador está activada, un icono aparecerá en el lado izquierdo de la pantalla LCD.

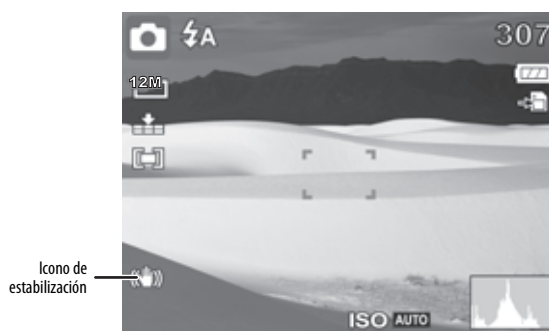

- 5 Presione nuevamente **MENÚ** para cerrar el menú.

## Activación o desactivación de la luz de enfoque

La luz de enfoque sólo está disponible cuando se toman fotos. Cuando la luz de enfoque está activada y que hay poca luz, la cámara emite una luz color ámbar hasta que se bloquee el enfoque.



### Nota

La luz de enfoque sólo puede ser ajustada cuando el Modo fácil está **Desactivado**.

### Para activar o desactivar la luz de enfoque:

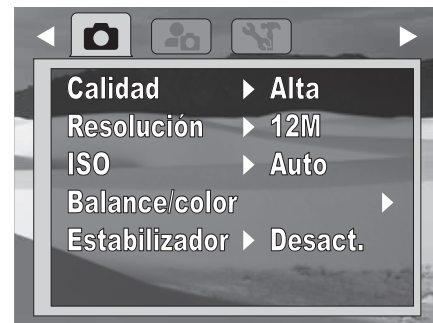
- 1 Deslice el botón de **MODO** para cambiar al Modo de fotos .
- 2 Presione **MENÚ** para abrir el menú de grabación.



- 3 Presione /▲ o /▼ para resaltar **Luz/enfoque** y presione **OK/DISP** para abrir el submenú.



- 4 Presione /▲ o /▼ para seleccionar **Activado** o **Desact.** y presione **OK/DISP**.

- 5 Presione nuevamente **MENÚ** para cerrar el menú.

## Ajuste de la función de fotómetro

Esta función controla el fotómetro cuando se toman fotos.



### Nota

La función de fotómetro sólo puede ser ajustada cuando el Modo fácil está **Desactivado**.

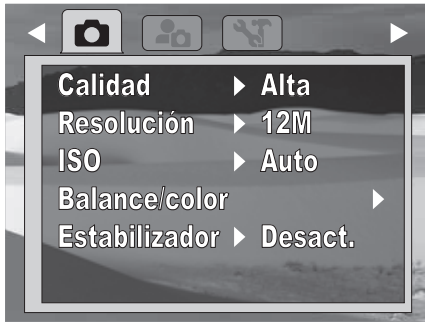

### Para ajustar la función de fotómetro:

- 1 Deslice el botón de **MODO** para cambiar al Modo de fotos .
- 2 Presione **MENÚ** para abrir el menú de grabación.



- 3 Presione /▲ o /▼ para resaltar **Fotómetro** y presione **OK/DISP** para abrir el submenú.



- 4 Presione /▲ o /▼ para seleccionar el ajuste que guste y presione **OK/DISP**. Se puede seleccionar:

- **Ponderado:** hace un promedio de la luz medida en el cuadro completo pero le da más importancia al objeto en el centro.
- **Matricial:** divide la foto en varias zonas y mide la luz en cada zona para una lectura de exposición balanceada. Su cámara determina las condiciones de la toma de fotos de acuerdo al patrón de iluminación medido y realiza los ajustes de exposición basado en eso.
- **Puntual:** bloquea el cuadro del fotómetro en el centro de la pantalla LCD.

Un icono que corresponde al Modo de fotómetro seleccionado aparecerá en el lado izquierdo de la pantalla LCD.

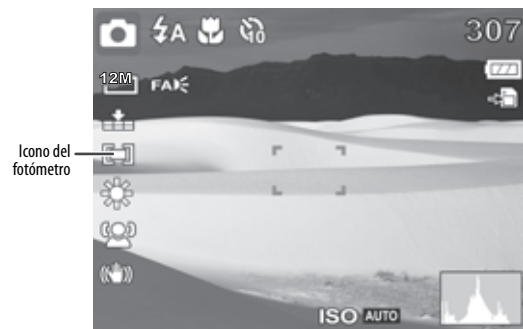

- 5 Presione nuevamente **MENÚ** para cerrar el menú.

## Activación y desactivación del Modo ráfaga

El Modo ráfaga permite tomar fotos continuamente. El Modo ráfaga no está disponible en el Modo de videos.

### Nota

El Modo ráfaga sólo puede ser ajustado cuando el Modo fácil está **Desactivado**.

### Para activar o desactivar el Modo ráfaga:

- 1 Deslice el botón de **MODO** para cambiar al Modo de fotos .
- 2 Presione **MENÚ** para abrir el menú de grabación.



- 3 Presione /▲ o /▼ para resaltar **Modo ráfaga** y presione **OK/DISP** para abrir el submenú.



- 4 Presione /▲ o /▼ para seleccionar **Activado** o **Desact.** y presione **OK/DISP**. Cuando el Modo ráfaga está activado, un icono aparece en la pantalla.

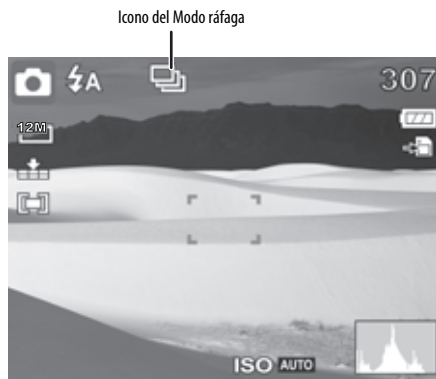

- 5 Presione nuevamente **MENÚ** para cerrar el menú.
- 6 Para usar el Modo ráfaga, mantenga presionado el botón disparador. Las fotos se capturarán en sucesión rápida.

**Nota**

El Modo ráfaga cambiará automáticamente a **Desactivado** cuando se apaga su cámara.

## Uso del menú de Reproducción

### Eliminación de fotos y videos

Si se ha insertado una tarjeta de memoria, sólo se pueden eliminar fotos o videos en la tarjeta de memoria. Para eliminar fotos y videos en la memoria interna de su cámara, saque la tarjeta de memoria.

**Para eliminar fotos y videos:**

- 1 Presione el botón de **MODO** para cambiar al Modo de reproducción .
- 2 Presione **MENÚ** para abrir el menú de reproducción.



- 3 Presione /▲ o /▼ para resaltar **Eliminar las fotos** y presione /▶ u **OK/DISP** para abrir el submenú.

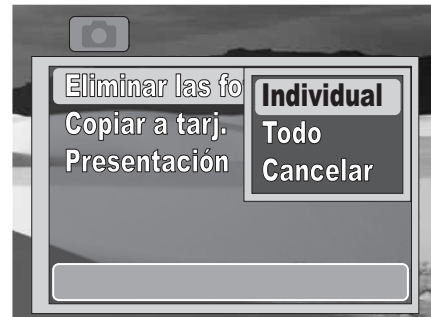

- 4 Presione /▲ o /▼ para seleccionar la opción que guste y presione **OK/DISP**. Se puede seleccionar:
- **Individual**: elimina la foto o el video que se ha seleccionado.
  - **Todo**: elimina todas las fotos y videos. Si selecciona esta opción, aparecerá un mensaje. Presione /▲ o /▼ para seleccionar **Sí** y presione **OK/DISP**.

**Cuidado**

Seleccionar **Todo** borrará todos los archivos en la tarjeta insertada, no sólo las fotos y videos. Asegúrese de respaldar todos los archivos que quiera guardar antes de seleccionar esta opción.

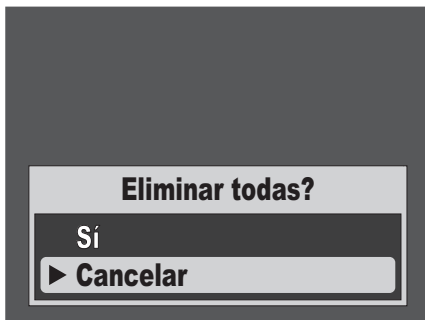

- **Cancelar**: cancela la función de eliminación. Si selecciona **Todo**, aparecerá una pantalla que indica que no hay fotos ni videos guardados.
- 5 Presione nuevamente **MENÚ** para cerrar el menú.

## Copiado de fotos y videos a la tarjeta de memoria

Se puede copiar una foto o un video o todas las fotos y videos de la memoria interna a la tarjeta de memoria. Cuando copie fotos o videos a la tarjeta de memoria, todavía se mantendrán en la memoria interna.

**Nota**

Los archivos no se pueden copiar de una tarjeta de memoria a la memoria interna de su cámara.

### Para copiar una foto o un video individual a la tarjeta de memoria:

- 1 Presione el botón de **MODO** para cambiar al Modo de reproducción .
- 2 Presione **MENÚ** para abrir el menú de reproducción.

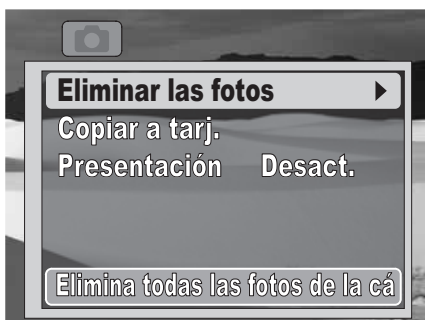

- 3 Presione /▲ o /▼ para resaltar **Copiar a tarjeta** y presione /▶ u **OK/DISP** para abrir el submenú.

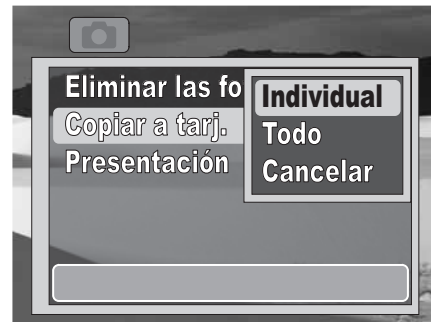

- 4 Presione /▲ o /▼ para seleccionar **Individual** y presione **OK/DISP**.
- 5 Presione /◀ o /▶ para seleccionar las fotos o videos que desea copiar.

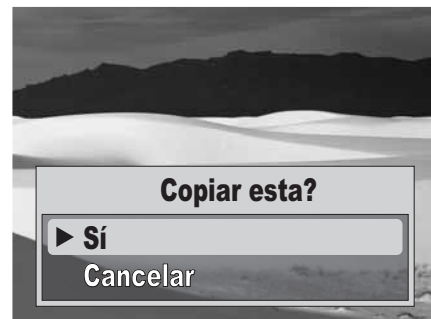

- 6 Cuando la foto o video que desea copiar aparezca en la pantalla LCD, presione /▲ o /▼ para resaltar **Sí** y presione **OK/DISP**.
- 7 Para copiar más fotos o videos, repita los pasos del 5 al 6.
- 8 Presione /▲ o /▼ para seleccionar **Cancelar** y presione **OK/DISP** para salir.
- 9 Presione **MENÚ** (Menú) para cerrar el menú.

### Para copiar todas las fotos o videos a la tarjeta de memoria:

- 1 Presione el botón de **MODO** para cambiar al Modo de reproducción .
- 2 Presione **MENÚ** para abrir el menú de reproducción.

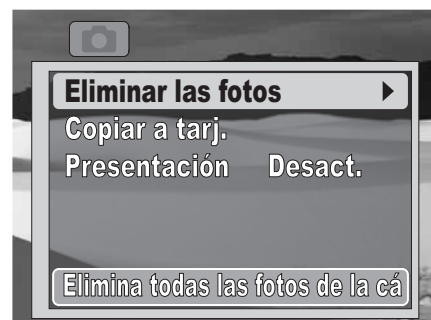

- Presione /▲ o /▼ para resaltar **Copiar a tarjeta** y presione u **OK/DISP** para abrir el submenú.

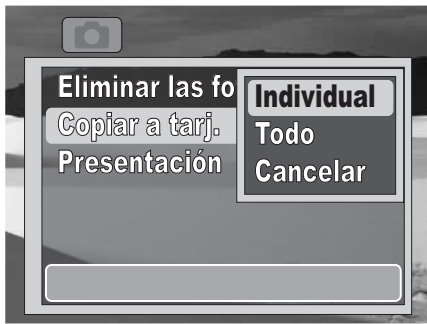

- Presione /▲ o /▼ para seleccionar **Todo** y presione **OK/DISP**. Aparece un mensaje de confirmación.

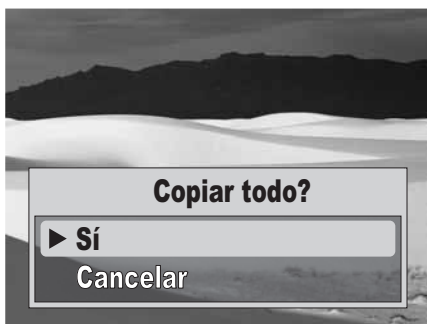

- Presione /▲ o /▼ para resaltar **Sí** y presione **OK/DISP**.
- Presione **MENU** (Menú) para cerrar el menú.

## Visionado de una presentación de fotos

**Nota**  
Si se ha insertado una tarjeta de memoria, las fotos guardadas en la memoria interna de su cámara no se mostrarán en la presentación. Para ver una presentación de las fotos guardadas en la memoria interna, saque la tarjeta de memoria.

### Para ver una presentación de fotos:

- Presione el botón de **MODO** para cambiar al Modo de reproducción .
- Presione **MENÚ** para abrir el menú de reproducción.

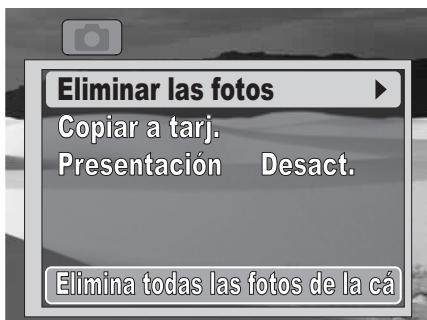

- Presione /▲ o /▼ para resaltar **Presentación** y presione u **OK/DISP** para abrir el submenú.



- Presione /▲ o /▼ para seleccionar **Activado** y presione **OK/DISP**. Una presentación de fotos comenzará. Cuando todas las fotos se han visto, la función de presentación se desactivará automáticamente.
- Presione **MENU** (Menú) para cerrar el menú.

## Uso del menú de configuración

### Activación y desactivación de los sonidos de alerta

#### Para activar o desactivar el sonido de alerta:

- Encienda su cámara.
- Deslice el botón de **MODO** para cambiar al Modo de fotos o videos .
- Presione el botón de menú (**MENU**). Se abre el menú de pantalla.
- Presione el botón /◀ o /▶ para seleccionar la ficha de configuración . Se abre el menú de Configuración.



- 5 Presione /▲ o /▼ para resaltar **Bip** y presione /▶ u **OK/DISP** para abrir el submenú.



- 6 Presione /▲ o /▼ para seleccionar **Activado** o **Desact.** y presione **OK/DISP**.  
7 Presione **MENU** (Menú) para cerrar el menú.

### Activación y desactivación de la Visualización de fotos

La función de Visualización de fotos, le permite ver una foto tomada justo después de tomarla. Si la Visualización de fotos no está activada, su cámara mostrará por un segundo la foto tomada en la pantalla de LCD. Esta función sólo se puede activar o desactivar cuando el Modo fácil está **Desactivado**.

#### Para activar o desactivar la Visualización de fotos:

- 1 Encienda su cámara.
- 2 Deslice el botón de **MODO** para cambiar al Modo de fotos .
- 3 Presione el botón de menú (**MENU**). Se abre el menú de pantalla.
- 4 Presione el botón /◀ o /▶ para seleccionar la ficha de configuración . Se abre el menú de Configuración.



- 5 Presione /▲ o /▼ para resaltar **Visual. foto** y presione /▶ u **OK/DISP** para abrir el submenú.



- 6 Presione /▲ o /▼ para seleccionar **Activado** o **Desact.** y presione **OK/DISP**.  
7 Presione **MENU** (Menú) para cerrar el menú.

### Impresión de la fecha y la hora en las fotos

La función de impresión de fecha le permite agregar la fecha y la hora en que tomó sus fotos. Cuando esta función está activada, se muestra el icono en la pantalla LCD.

La fecha y hora de grabación están basadas en el ajuste de **Fecha/Hora** de su cámara. Una vez que se han impreso la fecha y la hora en una foto, ya no se pueden editar o eliminar.

Las limitaciones de la función de impresión de fecha son:

- Disponible sólo para fotos.
- En las fotos tomadas verticalmente, la fecha seguirá apareciendo horizontalmente.

#### Para imprimir la fecha y la hora en las fotos:

- 1 Encienda su cámara.
- 2 Deslice el botón de **MODO** para cambiar al Modo de fotos .
- 3 Presione el botón de menú (**MENU**). Se abre el menú de pantalla.
- 4 Presione el botón /◀ o /▶ para seleccionar la ficha de configuración . Se abre el menú de Configuración.



- Presione /▲ o /▼ para resaltar **Impr. Fecha** y presione u **OK/DISP** para abrir el submenú.



- Presione /▲ o /▼ para seleccionar **Desact.** o **Fecha** o **Fecha/Hora** y presione **OK/DISP**.
- Presione **MENU** (Menú) para cerrar el menú.

## Ajuste de la fecha y la hora

**Nota**

- La fecha y hora sólo pueden ser ajustadas cuando el Modo fácil está **Desactivado**.

### Para ajustar la fecha y la hora:

- Encienda su cámara.
- Deslice el botón de **MODO** para cambiar al Modo de fotos o videos .
- Presione el botón de menú (**MENU**). Se abre el menú de pantalla.
- Presione el botón /◀ o /▶ para seleccionar la ficha de configuración . Se abre el menú de Configuración.



- Presione /▲ o /▼ para resaltar **Fecha/Hora** y presione u **OK/DISP** para abrir la pantalla de fecha y hora.



- Presione /▲ o /▼ para ajustar la hora y presione u **OK/DISP** para moverse al campo de los minutos.

**Consejo**

Se puede mantener presionado un botón de navegación para cambiar los valores continuamente.

- Repita el paso 4 para establecer los minutos, seleccionar AM o PM y para ingresar el año, el mes y el día.

**Nota**

Si las pilas se remueven por más de 48 horas, se restaurará la fecha y la hora.

- Presione **MENU** (Menú) para cerrar el menú.

## Activación y desactivación de la función de ahorro de energía

**Nota**

La función de ahorro de energía sólo se puede ajustar cuando el Modo fácil está **Desactivado**.

La función de ahorro de energía (Eco. Energía) apaga su cámara automáticamente después de no ser usada por un periodo de tiempo determinado.

Esta función se desactiva cuando:

- Se graba o reproduce un video
- Borran o copian archivos
- Se usa un conector USB

**Cuidado**

Conectar su cámara a una computadora usando el conector USB no recargará las pilas de su cámara ni extenderá la vida de las pilas. Asegúrese de desconectar su cámara de la computadora y apagar su cámara cuando termine de transferir los archivos a su computadora.

### Para activar o desactivar el ahorro de energía:

- Encienda su cámara.
- Deslice el botón de **MODO** para cambiar al Modo de fotos o videos .
- Presione el botón **MENÚ**. Se abre el menú de pantalla.
- Presione el botón /◀ o /▶ para seleccionar la ficha de configuración . Se abre el menú de Configuración.

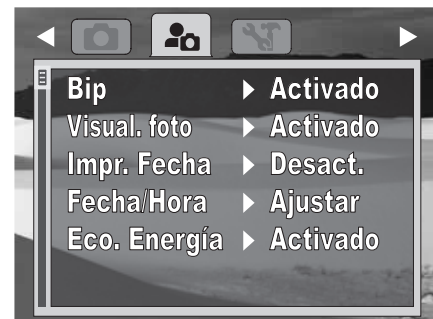

- 5 Presione /▲ o /▼ para resaltar **Eco. Energía** y presione /▶ u **OK/DISP** para abrir el submenú.



- 6 Presione /▲ o /▼ para seleccionar **Activado** o **Desact.** y presione **OK/DISP**.  
7 Presione **MENU** (Menú) para cerrar el menú.

- 6 Presione /▲ o /▼ para seleccionar el idioma que guste y presione **OK/DISP**.  
7 Presione **MENU** (Menú) para cerrar el menú.

## Ajuste del tipo de pila

La función de tipo de pila le permite ajustar el tipo de pila que se está usando. Seleccionar el tipo correcto de pila permitirá que su cámara refleje más exactamente la cantidad de carga restante en las pilas insertadas.

### Nota

La función de tipo de pila sólo se puede ajustar cuando el Modo fácil está **Desactivado**.

### Para ajustar el tipo de pila:

- 1 Encienda su cámara.
- 2 Deslice el botón de **MODO** para cambiar al Modo de fotos o videos .
- 3 Presione el botón **MENÚ**. Se abre el menú de pantalla.
- 4 Presione el botón /◀ o /▶ para seleccionar la ficha de herramientas . Se abre el menú de Herramientas.

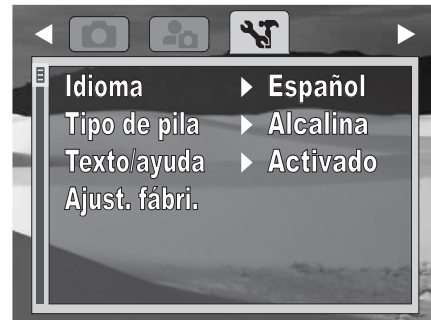

- 5 Presione /▲ o /▼ para resaltar **Tipo de pila** y presione /▶ u **OK/DISP** para abrir el submenú.

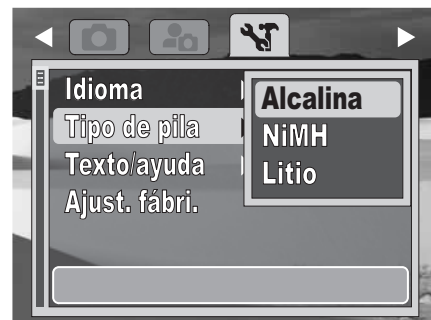

- 6 Presione /▲ o /▼ para resaltar el tipo de pila que está usando y presione **OK/DISP**.  
7 Presione **MENU** (Menú) para cerrar el menú.

## Uso del menú de Herramientas

### Ajuste del idioma del menú

#### Para ajustar el idioma del menú:

- 1 Encienda su cámara.
- 2 Deslice el botón de **MODO** para cambiar al Modo de fotos o videos .
- 3 Presione el botón **MENÚ**. Se abre el menú de pantalla.
- 4 Presione el botón /◀ o /▶ para seleccionar la ficha de herramientas . Se abre el menú de Herramientas.

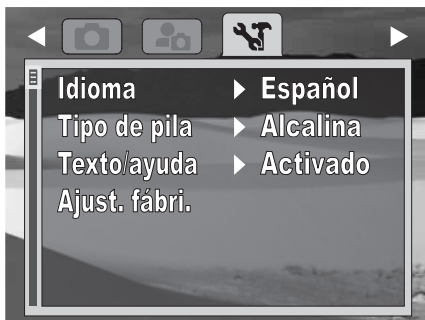

- 5 Presione /▲ o /▼ para resaltar **Idioma** y presione /▶ u **OK/DISP** para abrir el submenú.









## Activación o desactivación del texto de ayuda

Active la función de texto de ayuda para mostrar información de ayuda acerca de una opción de menú resaltada.





### Nota

La función de texto de ayuda sólo se puede ajustar cuando el Modo fácil está **Desactivado**.

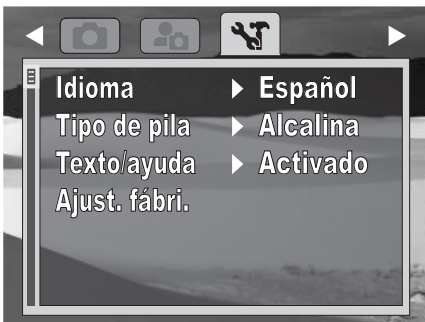



### Para activar o desactivar el texto de ayuda:

- 1 Encienda su cámara
- 2 Deslice el botón de **MODO** para cambiar al Modo de fotos  o videos .
- 3 Presione el botón **MENÚ**. Se abre el menú de pantalla.
- 4 Presione el botón  /  o  /  para seleccionar la ficha de herramientas . Se abre el menú de Herramientas.

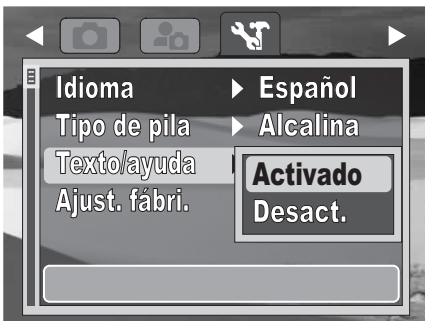

- 5 Presione  /  o  /  para resaltar **Texto/ayuda** y presione  u **OK/DISP** para abrir el submenú.



- 6 Presione  /  o  /  para resaltar **Activado** o **Desact.** y presione **OK/DISP**.
- 7 Presione **MENU** (Menú) para cerrar el menú.







## Restablecimiento de los ajustes a los valores de origen

La función de restablecimiento de los valores de origen restablece su cámara a sus valores de origen sin borrar ninguna foto ni video tomado.



### Nota

La función de restablecimiento de los valores de origen sólo se puede ajustar cuando el Modo fácil está **Desactivado**.

### Para restablecer los ajustes a los valores de origen:

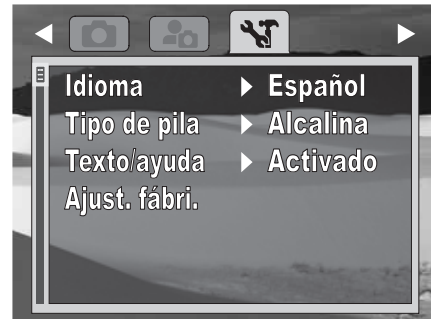
- 1 Encienda su cámara.
- 2 Deslice el botón de **MODO** para cambiar al Modo de fotos  o videos .
- 3 Presione el botón **MENÚ**. Se abre el menú de pantalla.
- 4 Presione el botón  /  o  /  para seleccionar la ficha de herramientas . Se abre el menú de Herramientas.







- 5 Presione  /  o  /  para resaltar **Ajust. fábrri.** (Valores de origen).

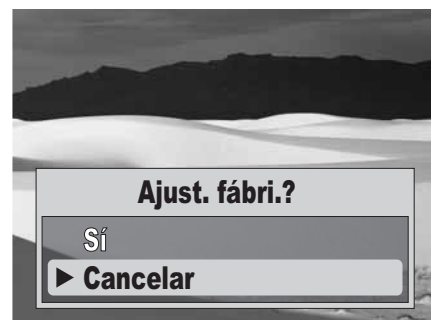

- 6 Presione  u **OK/DISP**. Aparece un mensaje de confirmación.



- 7 Presione  /  o  /  para resaltar **Sí** y presione **OK/DISP**.
- 8 Presione **MENU** (Menú) para cerrar el menú.

## Transferencia de archivos a una computadora

Se pueden transferir archivos de fotos y videos a su computadora.

### Para transferir archivos a una computadora:

- 1 Conecte la cámara a una computadora usando el cable de USB incluido

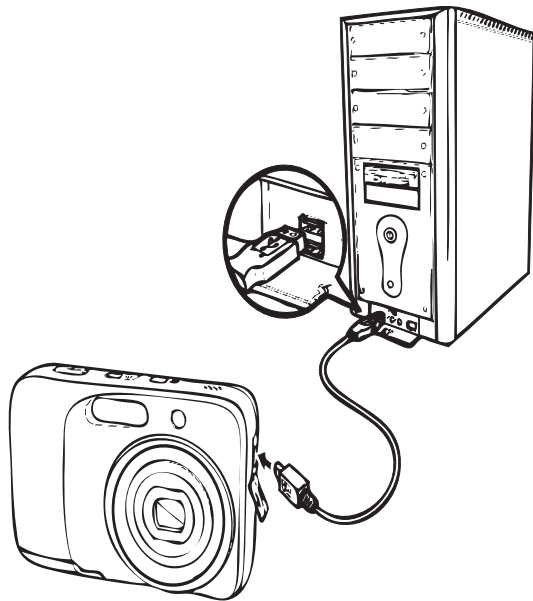

- 2 Encienda la cámara. La computadora detectará la conexión. La memoria interna de su cámara y la tarjeta de memoria aparecerán como unidades extraíbles en el administrador de archivos. No aparece ninguna foto en la pantalla LCD.

#### Cuidado

Conectar su cámara a una computadora usando el conector USB no recargará las pilas de su cámara ni extenderá la vida de las pilas. Asegúrese de desconectar su cámara de la computadora y apagar su cámara cuando termine de transferir los archivos a su computadora.

#### Nota

También se puede usar un lector de tarjetas para acceder al contenido de la tarjeta de memoria de su cámara.

## Localización y corrección de fallas

Problema	Causa y solución
La cámara no enciende	Las pilas pueden estar gastadas. Cargue o reemplace las pilas.
La cámara se apaga automáticamente	Presione cualquier botón excepto el de encendido ( <b>POWER</b> ) para encender la cámara.
La pantalla LCD no muestra nada	Presione cualquier botón excepto el de encendido ( <b>POWER</b> ) para encender la pantalla LCD.
Se muestra un icono de pila vacía en la pantalla LCD y luego se apaga la cámara.	Las pilas están gastadas. Reemplace o recargue las pilas.
La pantalla LCD muestra el mensaje "No hay fotos."	No se han guardado fotos en el medio de memoria que se está usando. El formato de archivo de la foto guardada en la tarjeta de memoria es incompatible.
La pantalla LCD muestra el mensaje "No disponible para este archivo."	La función sólo está disponible para ciertos tipos de archivos. El formato de archivo es incompatible.
La pantalla LCD muestra el mensaje "Memoria llena"	La tarjeta de memoria está llena. Reemplace la tarjeta de memoria con una nueva o borre archivos que no necesite.
La pantalla LCD muestra el mensaje "Tarjeta protegida"	La tarjeta de memoria está protegida. Remueva la tarjeta, deslice el seguro de protección de grabación a su posición de desbloqueo.
La pantalla LCD muestra el mensaje "Error de copia"	La tarjeta de memoria está protegida. Remueva la tarjeta, deslice el seguro de protección de grabación a su posición de desbloqueo. La tarjeta de memoria está llena. Reemplace la tarjeta o borre archivos que no necesite.
La lente no se oculta	<b>No oculte la lente a la fuerza.</b> El tipo de pila usado podría ser el incorrecto o el nivel de carga de las pilas está muy bajo. Reemplace las pilas o cargue las baterías (si son recargables) antes de usar su cámara.

## Especificaciones

We used the specifications from the Excel spreadsheet.

Sensor	12 megapíxeles, Tipo: 1/2.3
Lente	Longitud focal: F = 5.05 - 20.2 mm (rango del zoom óptico 28.6 - 108.8 mm), zoom óptico 4x, zoom digital 5x
Pantalla LCD	LCD a color de 2.7 pulg.
Rango de enfoque	Modo normal: Ancha: 27.56 pulg. al infinito (70 cm al infinito) Tele: 39.37 pulg. al infinito (100 cm al infinito) Modo de macro: Ancha: 4.72 pulg. ~ 39.37 pulg. (12 cm ~ 100 cm) Tele: 27.56 pulg. ~ 47.24 pulg. (70 cm ~ 120 cm)
Apertura	f2.8 (W) ~ f6.3 (T)
Obturador	Tipo: obturador mecánico y electrónico Velocidad: 1 - 1/2,000 seg.
Formato de archivo	Foto: JPEG compatible con EXIF 2.2 Video: MJPEG
Resolución (fotos)	12 megapíxeles (4000 × 3000) 8 megapíxeles (3264 × 2448) 5 megapíxeles (2592 × 1944) 3 megapíxeles (2048 × 1536) Ancho (4000 x 2250)
Sensibilidad	Modo fácil desactivado: Auto, 50, 100, 200, 400, 800, 1600 Modo fácil activado: Auto, Baja (100), Mediana (400), Alta (800)
Balance de color	Auto, Soleado, Nublado, Bombilla, Fluorescente
Compensación de exposición	-2 EV a +2 EV (en pasos de 1/3 EV), exposición automática
Control de exposición	Fotómetro: multi-fijo Detección de caras AE y AF
Temporizador	10 seg., Desactivado
Flash	Automático, Reducción de ojos rojos, Siempre activado, Sincronización lenta y Siempre desactivado
Almacenamiento	Memoria interna: 32 MB de memoria flash. Capacidad disponible para almacenamiento de fotos y video: aproximadamente 20 MB memoria externa: tarjeta SD (hasta 4 GB), tarjeta SDHC (hasta 32 GB)
Idioma del OSD	inglés, francés, español, chino simplificado, japonés
Interfaz	USB
Pilas	Tipo: 2 pilas alcalinas AA
Temperatura de operación	32 a 104 °F (0 a 40 °C).
Humedad en operación	0% - 90%
Micrófono	Integrado
Altavoz	Integrado
Dimensiones	0.95 × 2.41 × 3.73 pulg. (24.1 × 61.1 × 94.7 mm)
Peso	4 onzas (115 g) sin las pilas

## Avisos legales

### FCC Parte 15

Este dispositivo satisface la parte 15 del reglamento FCC. La operación de este producto está sujeta a las dos condiciones siguientes: (1) este dispositivo no puede causar interferencia dañina, y (2) este dispositivo debe aceptar cualquier interferencia recibida incluyendo interferencias que puedan causar una operación no deseada.

Este equipo ha sido sometido a prueba y se ha determinado que satisface los límites establecidos para ser clasificado como dispositivo digital de la Clase B de acuerdo con la Parte 15 del reglamento FCC. Estos límites están diseñados para proporcionar una protección razonable contra interferencias dañinas en un ambiente residencial. Este equipo genera, usa y puede emitir energía de radiofrecuencia, y si no se instala y usa de acuerdo con las instrucciones, puede causar interferencias perjudiciales a las comunicaciones de radio. Sin embargo, no se garantiza que no ocurrirá interferencia en una instalación particular. Si este equipo causa interferencias perjudiciales en la recepción de la señal de radio o televisión, lo cual puede comprobarse encendiendo y apagando el equipo alternativamente, se recomienda al usuario corregir la interferencia mediante uno de los siguientes procedimientos:

- Cambie la orientación o la ubicación de la antena receptora.
- Aumente la distancia entre el equipo y el receptor.
- Conecte el equipo a un tomacorriente de un circuito distinto de aquel al que está conectado el receptor.
- Solicite consejo al distribuidor o a un técnico calificado para obtener ayuda.

### Advertencia de la FCC

Cualquier cambio o modificación que no esté aprobado expresamente por la parte responsable por el cumplimiento con el reglamento de FCC puede anular la autoridad del usuario para operar este equipo.

### Declaración del ICES-003 de Canadá

Este aparato digital de Clase B cumple con el ICES-003 canadiense.

## Garantía limitada de un año

Insignia Products ("Insignia") le garantiza a usted, el comprador original de este producto nuevo ("Producto"), que éste se encontrará libre de defectos de material o de mano de obra en su fabricación original por un período de un (1) año a partir de la fecha de compra del Producto ("Período de Garantía"). Este Producto debe ser comprado en un distribuidor autorizado de productos Insignia y empaçado con esta declaración de garantía. Esta garantía no cubre Productos reconstruidos. Si notifica a Insignia durante el Período de Garantía sobre un defecto cubierto por esta garantía que requiere reparación, los términos de esta garantía se aplican.

### ¿Cuánto dura la garantía?

El Período de Garantía dura por 1 año (365 días) a partir de la fecha en que compró el Producto. La fecha de compra se encuentra impresa en el recibo que recibió con el Producto.

### ¿Qué es lo que cubre esta garantía?

Durante el Período de Garantía, si un centro de reparación autorizado de Insignia concluye que la fabricación original del material o la mano de obra del Producto se encuentran defectuosos Insignia (cómo su opción exclusiva): (1) reparará el Producto con repuestos nuevos o reconstruidos; o (2) reemplazará el Producto sin costo alguno por un producto nuevo o reconstruido con características similares. Los Productos y repuestos reemplazados bajo esta garantía se volverán propiedad de Insignia y no se le regresarán a usted. Si se requiere la reparación de Productos o partes después de que se vence el Período de Garantía, usted deberá pagar todos los costos de mano de obra y de repuestos. Esta garantía estará vigente con tal que usted sea el dueño de su producto Insignia durante el periodo de garantía. La cobertura de la garantía se anula si usted vende o transfiere el Producto.

### ¿Cómo se obtiene el servicio de garantía?

Si ha comprado el Producto en una tienda de ventas, lleve su recibo original y el Producto a la tienda en donde lo compró. Asegúrese de volver a colocar el Producto en su empaque original o en un empaque que provea la misma protección que el original. Si compró el Producto en un sitio Web, envíe por correo su recibo original y el Producto a la dirección postal especificada en el sitio Web. Asegúrese de colocar el Producto en su empaque original o en un empaque que provea la misma protección que el original.

Para obtener servicio de garantía a domicilio para un televisor con una pantalla de 30 pulgadas o más, por favor comuníquese al teléfono: 1-888-BESTBUY. El soporte técnico diagnosticará y corregirá el problema por teléfono o enviará un técnico certificado por Insignia a su casa. Si el técnico certificado por Insignia no puede corregir el problema durante la primera llamada, se le prestará un televisor Insignia (con el tamaño y las características determinadas por Insignia) sin costo alguno, hasta que su televisor sea reparado y regresado. Esta posibilidad se ofrece únicamente a los compradores de un televisor Insignia con residencia en los Estados Unidos.

### ¿En dónde es válida la garantía?

Esta garantía sólo es válida al comprador original del Producto en los Estados Unidos, en Canadá y en México.

### ¿Qué es lo que no cubre la garantía?

Esta garantía no cubre:

- Capacitación del cliente
- Instalación
- Ajustes de configuración
- Daños cosméticos
- Daños debidos a causas de fuerza mayor, tal como rayos
- Accidentes
- Uso inapropiado
- Abuso
- Negligencia
- Uso comercial
- Modificación de alguna parte del Producto, incluyendo la antena
- Un panel de pantalla plasma dañado por la persistencia de imágenes estáticas (sin movimiento), mostradas por periodos de tiempo extendido (efecto "burn-in").

Esta garantía tampoco cubre:

- Daño debido al uso o mantenimiento inapropiado
- Conexión a una fuente de voltaje incorrecta
- El intento de reparación por alguien que no sea una compañía autorizada por Insignia para reparar el Producto
- Productos vendidos tal cual (en el estado en que se encuentran) o con todas sus fallas
- Consumibles, tales como fusibles o baterías
- Productos en los cuales el número de serie asignado en la fábrica ha sido alterado o removido

EL REEMPLAZO O LA REPARACIÓN ESTIPULADOS BAJO ESTA GARANTÍA SON SU RECURSO EXCLUSIVO. INSIGNIA NO SERÁ RESPONSABLE POR DAÑOS INCIDENTALES O CONSECUENTES DEBIDO AL INCUMPLIMIENTO DE CUALQUIER GARANTÍA EXPRESA O IMPLÍCITA RELACIONADA CON ESTE PRODUCTO, INCLUYENDO PERO SIN LIMITARSE A LA PÉRDIDA DE INFORMACIÓN, LA PÉRDIDA DE NEGOCIOS O DE GANANCIAS. INSIGNIA PRODUCTS NO HACE NINGUNA OTRA GARANTÍA EXPRESA E IMPLÍCITA RELACIONADA A ESTE PRODUCTO, INCLUYENDO PERO SIN LIMITARSE A, CUALQUIER GARANTÍA IMPLÍCITA Y CONDICIONES DE COMERCIALIZACIÓN Y IDONEIDAD PARA UN USO PARTICULAR, ESTÁN LIMITADAS EN DURACIÓN AL PERÍODO DE GARANTÍA DECLARADO ANTERIORMENTE Y NINGUNA GARANTÍA YA SEA EXPRESA O IMPLÍCITA SE APLICARÁ DESPUÉS DEL PERÍODO DE GARANTÍA. ALGUNOS ESTADOS, PROVINCIAS Y JURISDICIONES NO PERMITEN RESTRICCIONES EN CUANTO A LA DURACIÓN DE UNA GARANTÍA IMPLÍCITA, ASÍ QUE LA RESTRICCIÓN ANTERIOR PUEDE NO APLICARSE EN SU CASO. ESTA GARANTÍA LE DA DERECHOS LEGALES ESPECÍFICOS, Y USTED PUEDE POSEER OTROS DERECHOS QUE VARIAN DE ESTADO A ESTADO, O DE PROVINCIA A PROVINCIA.

Comuníquese con Insignia:

Para servicio al cliente favor llamar al 1-877-467-4289  
www.insigniaproducts.com

Distribuido por Best Buy Purchasing, LLC  
7601 Penn Avenue South, Richfield, Minnesota, 55423-3645  
E.U.A.

© 2010 BBY Solutions, Inc.

Todos los derechos reservados. INSIGNIA es una marca comercial de BBY Solutions Inc., registrada en algunos países. Todos los otros productos y los nombres de marca son marcas comerciales de sus respectivos dueños.

# INSIGNIA™

[www.insigniaproducts.com](http://www.insigniaproducts.com) (877) 467-4289

Distribuido por Best Buy Purchasing, LLC  
7601 Penn Avenue South, Richfield, MN 55423-3645 E.U.A.  
© 2010 BBY Solutions, Inc.

Todos los derechos reservados. INSIGNIA es una marca comercial de BBY Solutions, Inc., registrada en algunos países.  
Todos los otros productos y los nombres de marca son marcas comerciales de sus respectivos dueños.

ESPAÑOL  
10-0420