

INSIGNIA • Roku TV

# Televisor LED de 39 pulg. 1080p, 60Hz, LED Insignia Roku TV

Versión 7.5

Español

NS-39DR510NA17 / NS-39DR510CA17



Las ilustraciones en esta guía se proveen únicamente como referencia y pueden ser diferentes del producto actual. El diseño del producto y la especificación están sujetas a cambio sin aviso previo.

Antes de usar su producto nuevo, lea estas instrucciones para evitar cualquier daño.

## Contenido

SEGURIDAD INFANTIL .....	6
Instrucciones importantes de seguridad .....	7
ADVERTENCIA .....	7
CUIDADO .....	8
Bienvenido .....	10
El nuevo estándar en televisores inteligentes .....	10
Obtenga el máximo provecho de su televisor nuevo .....	10
Instalación de las bases o soporte para montaje en pared .....	12
Instalación de las bases .....	12
Instalación de un soporte para montaje en pared .....	13
Componentes del televisor .....	15
Contenido del paquete .....	15
Vista frontal .....	15
Tomas laterales .....	15
Tomas posteriores .....	16
Control remoto .....	17
¿Qué conexión se debe usar? .....	19
Conexión de un decodificador de cable o receptor de satélite .....	20
HDMI® (ÓPTIMA) .....	20
Conexión AV (video compuesto) (buena calidad) .....	21
Conexión coaxial (buena calidad) .....	22
Conexión de una antena o televisión por cable (sin decodificador) .....	23
Conexión de un reproductor de DVD o Blu-ray .....	24
HDMI® (ÓPTIMA) .....	24
Conexión AV (video compuesto) (buena calidad) .....	25
Conexión de una consola de videojuegos .....	26
HDMI® (ÓPTIMA) .....	26
Conexión AV (video compuesto) (buena calidad) .....	27
Conexión a una computadora .....	28
Conexión de una unidad flash USB .....	29
Conexión de auriculares .....	30
Conexión de altavoces externos o una barra de sonido .....	31
Audio digital usando la toma de SALIDA DIGITAL (ÓPTICA) .....	31
Audio digital usando la toma ARC .....	32
Audio analógico .....	33
Conexión de un sistema de cine en casa con múltiples dispositivos .....	34

---

Conexión de la alimentación .....	35
Instalación de las pilas del control remoto .....	36
Orientación del control remoto .....	36
Configuración guiada .....	37
Preparación para la conectividad al Internet .....	37
Inicio de la configuración guiada.....	37
Preparación de su televisor .....	38
Otras opciones:.....	39
Pantalla principal del televisor conectado .....	43
Personalice su pantalla principal .....	43
Pantalla principal del televisor no conectado .....	44
Personalice su pantalla principal .....	44
Beneficios de la conexión .....	45
¿LA CONEXIÓN EXPONE TODO EL POTENCIAL DE SU TELEVISOR! .....	45
¿Qué se transmite en continuo?.....	45
¿Pero y si no conecté mi televisor? .....	46
Configuración de la televisión con antena .....	46
¿Por qué tengo que configurar el sintonizador de TV?.....	46
¿Cómo puedo configurar el sintonizador de TV? .....	47
Utilización de su televisor de Insignia con Roku .....	50
Indicador de estado .....	50
Modo de suspensión ahorro de energía .....	50
Visualización de canales de la televisión transmitida .....	50
Cambio de canales .....	50
Visualización de la información del programa .....	51
Ajustes de la configuración .....	51
Pausando la televisión en directo .....	52
Requisitos .....	52
Habilitación de la pausa de la televisión en directo.....	52
Utilización de la Pausa de la televisión en directo .....	52
Notas acerca de la Pausa de la televisión en directo.....	53
Cambio de entradas de TV .....	53
Detección automática de dispositivos .....	53
Ajuste de la configuración de audio/video.....	53
Reproducción de contenido desde dispositivos de almacenamiento USB.....	54
Inicio del reproductor automático.....	54
Reproducción de contenido desde los servidores de multimedia de la red local.....	54
Ajuste de la configuración del televisor .....	55
Menú de configuración .....	55
Menú de opciones.....	55
Configuración del menú de opciones .....	56

Configuración avanzada de imagen .....	57
Opciones del menú de configuración avanzada de imagen .....	57
Accesibilidad (modelos de los EE.UU. únicamente).....	58
Ajustes del menú de accesibilidad (modelos de los EE.UU. únicamente) .....	58
Cambio de la configuración de privacidad.....	59
Restablecimiento del identificador de publicidad .....	59
Limitación del seguimiento de anuncios.....	59
<b>Mi fuente .....</b>	<b>60</b>
Películas que se estrenan pronto.....	60
Películas, programas de televisión y personas .....	60
<b>Buscando algo que ver .....</b>	<b>61</b>
¿Cómo hacer la búsqueda? .....	61
¿Encontré un programa y ahora qué? .....	61
Seguimiento en Roku.....	62
Búsquedas recientes.....	62
<b>Utilización de la tienda de canales de Roku .....</b>	<b>62</b>
<b>Personalización de su televisor .....</b>	<b>63</b>
Reorganice los mosaicos.....	63
Edición de la lista de canales de televisión transmitida .....	64
Renombre las entradas .....	64
Retire los mosaicos no deseados .....	65
Cambio de temas.....	65
Cambie el protector de pantalla.....	65
Cambie el volumen de los efectos de sonido .....	65
Configure los ajustes de encendido .....	66
Ajustes de encendido.....	66
Configuración del apagado automático .....	66
Apagado del indicador LED de estado.....	66
Configurar la accesibilidad (modelos de los EE.UU. únicamente).....	67
Modo de los subtítulos.....	67
Estilo de los subtítulos .....	67
Configuración de la Guía de audio .....	68
Cambio de la configuración de los subtítulos (Canadian modelos solamente).....	68
Configuración de los controles de los padres .....	69
Creación de un PIN para los controles de los padres.....	69
Bloqueo de la tienda de películas, tienda de televisión y noticias .....	69
Bloqueo de la transmisión en continuo de programas televisión .....	70
¿Qué sucede cuando un programa de televisión es bloqueado?.....	72
Cambio del PIN de los controles de los padres .....	73
Restablecimiento de los controles de los padres .....	73

---

Más ajustes .....	73
Cambio de configuración de la red .....	73
Cambio de los ajustes de la hora .....	75
Nueva búsqueda de canales de radiodifusión de televisión .....	75
Utilización de su televisor en un cine en casa .....	75
Apagado de los altavoces .....	75
Cambio del modo de audio .....	75
Configuración de una conexión de audio digital .....	76
Control de otros dispositivos a través de CEC .....	76
Reinicio de su televisor .....	77
Restablecimiento de su televisor .....	77
Restablezca la configuración de audio/video .....	77
Restablecimiento de fábrica completo .....	78
¿Qué pasa si no puedo acceder a la opción de restablecimiento de fábrica?.....	78
Restablecimiento de la conexión de red .....	78
Cambio de la preferencia del PIN para la Tienda de canales de Roku.....	78
Obtención de las actualizaciones del sistema .....	79
Búsqueda de actualizaciones en un televisor conectado .....	79
Obtención de actualizaciones en un televisor no conectado .....	79
Otros dispositivos .....	81
Obtención y uso de la aplicación móvil de Roku .....	81
Escucho privado en la aplicación móvil de Roku .....	81
Utilización de un control remoto universal .....	81
Mantenimiento .....	81
Limpieza del gabinete de su televisor .....	81
Limpieza de la pantalla de su televisor .....	81
Localización y corrección de fallas .....	82
PREGUNTAS MÁS FRECUENTES .....	82
Video y audio.....	82
Control remoto.....	86
Generales .....	87
Roku .....	88
Red .....	88
Dispositivos compatible con CEC.....	89
Especificaciones .....	92
Avisos legales .....	93
Garantía limitada de un año - Televisores Insignia .....	98

# SEGURIDAD INFANTIL

## LA UBICACIÓN ADECUADA DEL TELEVISOR ES IMPORTANTE



### LA INDUSTRIA ELECTRÓNICA DE CONSUMO SE PREOCUPA

- Los fabricantes, minoristas y el resto de la industria electrónica de consumo se comprometen a hacer del entretenimiento en casa algo agradable y seguro.
- Mientras disfruta de su televisor, tenga en cuenta que todos los televisores (nuevos y viejos) deben de estar siempre colocados en bases adecuadas o instalados según las recomendaciones del fabricante. Los televisores que se colocan de forma inadecuada en tocadores, libreros, estantes, escritorios, altavoces, baúles, carros, etc. pueden caerse y causar lesiones.

### MEJORE LA SEGURIDAD

- **SIEMPRE** siga las recomendaciones del fabricante para la instalación segura de su televisor.
- **SIEMPRE** lea y siga todas las instrucciones para el uso apropiado de su televisor.
- **NUNCA** deje que los niños se suban o jueguen con el televisor o los muebles en el que éste se encuentra.
- **NUNCA** coloque el televisor sobre muebles que pueden usarse con facilidad como escalones como mueble de cajones.
- **SIEMPRE** instale el televisor en un lugar donde no se pueda empujar, jalar o hacer caer.
- **SIEMPRE** encamine los cables de manera que no se pueda tropezar con ellos, ni jalarlos o agarrarlos.

### MONTAJE EN PARED O TECHO DE SU TELEVISOR

- Si tiene alguna duda sobre su habilidad para montar de forma segura su televisor **SIEMPRE** contacte su distribuidor acerca de una instalación profesional.
- **SIEMPRE** utilice un montaje que ha sido sugerido por el fabricante del televisor y que tiene una certificación de seguridad por un laboratorio independiente (como UL, CSA, ETL).
- **SIEMPRE** siga todas las instrucciones suministradas por los fabricantes del televisor y del soporte de pared.
- **SIEMPRE** asegúrese de que la pared o el techo donde va a instalar el televisor sea lo adecuado. Algunos soportes de montaje no están diseñados para la instalación en paredes y techos con vigas de acero o construcciones de bloques de hormigón. Si no está seguro, contacte a un instalador profesional.
- Los televisores pueden ser pesados. Se requiere un mínimo de dos personas para la instalación en una pared o en el techo.

### COLOCACIÓN DE UN TELEVISOR VIEJO EN UN LUGAR NUEVO EN SU CASA

- Muchos de los nuevos compradores de televisión trasladan sus televisores viejos TRC en una habitación secundaria después de la compra de un televisor de pantalla plana. Se debe tener en cuenta un cuidado especial en la colocación de los televisores viejos TRC.
- **SIEMPRE** coloque su televisor viejo TRC en muebles resistentes y adecuados para su tamaño y peso.
- **NUNCA** coloque su televisor viejo TRC en un tocador donde los niños puedan tener la tentación de utilizar las gavetas para subir.
- **SIEMPRE** asegúrese de que su televisor viejo TRC no se sobresalga del borde del mueble.

# Instrucciones importantes de seguridad



Este símbolo indica que un voltaje peligroso que puede constituir un riesgo de choque eléctrico está presente dentro de su televisor. Esta etiqueta se encuentra ubicada en la parte posterior de su televisor.



Este símbolo indica que hay instrucciones importantes de operación y mantenimiento en la literatura que acompaña a su televisor.



Este símbolo indica que la unidad posee un sistema de aislamiento doble entre el voltaje de entrada principal y las partes accesibles por el usuario. Cuando se repare, se deben usar únicamente repuestos idénticos.

- 1 Lea estas instrucciones.
- 2 Conserve estas instrucciones.
- 3 Preste atención a todas las advertencias.
- 4 Siga todas las instrucciones.
- 5 No utilice este aparato cerca del agua.
- 6 Limpie únicamente con un paño seco.
- 7 No bloquee ninguna abertura de ventilación. Instale siguiendo las instrucciones del fabricante.
- 8 No instale la unidad cerca de fuentes de calor tales como radiadores, estufas u otros aparatos (por ejemplo amplificadores) que produzcan calor.
- 9 No anule el propósito de seguridad del enchufe polarizado o con conexión a tierra. Un enchufe polarizado tiene dos clavijas planas, una más ancha que la otra. Un enchufe del tipo de conexión a tierra tiene dos espigas y una tercera clavija de tierra. La clavija plana o tercera clavija se proporciona para su seguridad. Si el enchufe proporcionado no entra en el tomacorriente, consulte con un electricista para reemplazar el tomacorriente obsoleto.
- 10 Evite caminar sobre el cable de alimentación o que éste sea aplastado especialmente en los enchufes, los receptáculos y el punto donde éste sale del aparato.

11 Se deben utilizar únicamente los aditamentos y accesorios especificados por el fabricante.

12 Use solamente con carros, bases, trípodes, plataformas, o mesas especificadas por el fabricante o que se vendan con el producto. Cuando se usa un carro, debe tener precaución al mover la combinación del carro y el aparato para evitar lesionarse si el conjunto se da vuelta.



S3125A

- 13 Desconecte este aparato durante tormentas eléctricas o cuando no se utilice por un periodo de tiempo extendido.
- 14 Remita todas las reparaciones a personal de servicio calificado. Se requiere reparar el aparato cuando éste ha sido dañado de cualquier manera, como cuando se ha dañado el cable de corriente o el enchufe, o se ha derramado líquido u objetos han caído dentro del aparato, o el aparato ha sido expuesto a la lluvia o humedad, cuando éste no funciona normalmente o cuando se ha caído.
- 15 El *tomacorriente* es el dispositivo de desconexión. El enchufe deberá permanecer listo para su uso.
- 16 Las pilas del control remoto no deben ser expuestas al calor excesivo tales como la luz del sol, el fuego, etc.
- 17 Este aparato no debe exponerse a goteo o salpicaduras y no deben colocarse objetos llenos de líquidos, tales como vasijas, sobre el aparato.
- 18 Su televisor tiene cuatro agujeros de montaje VESA en la parte posterior. Si fija un soporte de montaje en pared o la base del televisor a la parte posterior de su televisor, **el soporte o la base se debe sujetar firmemente, utilizando los cuatro agujeros**. Si no se utilizan los cuatro orificios de montaje, el televisor podría caerse y causar daños a la propiedad o lesiones personales. Refiérase a los documentos que vienen con su montaje en pared o base para televisor para cualquiera de las instrucciones de montaje.

## ADVERTENCIA

### Peligro de choque eléctrico

Para reducir el riesgo de incendio o choque eléctrico, no remueva ninguna cubierta ni exponga el equipo a la lluvia o la humedad. En el interior no hay piezas que requieran mantenimiento por el usuario. Para realizar reparaciones acuda a técnicos de servicio calificado.

### Rayos

Para protección adicional del receptor del equipo durante una tormenta eléctrica, o cuando se deje sin supervisión o sin usar por largos periodos de tiempo, desconéctelo del tomacorriente y desconecte la antena o el sistema de cable. Esto ayudará a evitar daños a su equipo y lesiones personales debidos a rayos o sobretensiones en las líneas de alimentación.

**Líneas de alto voltaje**

Un sistema de antena externa no debe ubicarse en las inmediaciones de líneas de corriente u otros circuitos de luz eléctrica o de energía, o donde pueda caer sobre dichos circuitos o líneas de corriente. Al instalar un sistema de antena externa, se debe tener muchísimo cuidado de no tocar los circuitos o líneas de alto voltaje ya que el contacto con ellos podría ser fatal.

**Manejo del panel LCD**

- La pantalla de su televisor está hecha de vidrio. No deje caer su televisor ni golpee, sacuda o aplique presión fuerte al panel LCD. Si la pantalla se quiebra, tenga cuidado al recoger el vidrio quebrado.
- Si se quiebra el panel LCD, asegúrese de no tocar el líquido dentro del panel. Esto podría causar inflamación de la piel.
- Si el líquido entra en su boca, haga gárgaras inmediatamente, enjuague y consulte con su doctor. También, si el líquido entra en sus ojos o toca su piel, consulte con su doctor después de enjuagarse por lo menos por 15 minutos o más con agua limpia.

**Piezas de repuesto**

Cuando se necesiten repuestos, asegúrese de que el técnico de reparación use repuestos especificados por el fabricante o que tengan las mismas características que la pieza original. Las substituciones no autorizadas pueden resultar en incendio, choque eléctrico, lesiones personales u otros peligros.

**Verificación de seguridad**

Después de completar la revisión o reparación de este equipo, pídale al técnico de servicio que realice verificaciones de seguridad rutinarias para determinar que el televisor se encuentra en perfecto estado de funcionamiento.

**Fuente de alimentación**

Su televisor debe funcionar únicamente con el tipo de fuente de alimentación indicada en la etiqueta de marca. Si no está seguro del tipo de fuente de alimentación en su casa, consulte un electricista o a la compañía local de energía.

**Reparación**

Estas instrucciones de servicio son para uso del personal de servicio calificado solamente. Para reducir el riesgo de choque eléctrico, no realice ningún tipo de servicio excepto lo indicado en las instrucciones de operación, a menos que esté calificado para hacerlo.

**CUIDADO****Daños que requieren reparación**

Desconecte este televisor del tomacorriente y encomiende su reparación a personal calificado bajo las siguientes condiciones:

- Cuando el cable de alimentación o el enchufe esté dañado o expuesto.
- Si se ha derramado líquido u objetos han caído dentro de su televisor.

- Si el televisor ha sido expuesto a la lluvia o al agua.
- Si su televisor no funciona normalmente aún siguiendo las instrucciones de operación. Ajuste únicamente los controles que se describen en las instrucciones de operación, ya que el ajuste incorrecto de otros controles puede resultar en daño y frecuentemente requerirá trabajo intensivo de un técnico calificado para restaurar la operación normal del televisor.
- Si su televisor se ha caído o dañado de cualquier forma.
- Cuando su televisor exhiba un cambio significativo en el desempeño.

**Conexión a tierra de la antena exterior**

Si una antena externa o un sistema de cable están conectados al televisor, asegúrese de que la antena o el sistema de cable estén conectados a tierra, para proveer una protección contra sobre voltajes y la acumulación de cargas estáticas. El artículo 810 del código nacional eléctrico, ANSI/NFPA N.º 70 proporciona información con respecto a la correcta conexión a tierra del poste y de la estructura de soporte, la conexión a tierra del alambre principal de una unidad de descarga de antena, el tamaño de los conductores de la conexión a tierra, la ubicación de la unidad de descarga de antena, la conexión a los electrodos de conexión a tierra y los requisitos para el electrodo de conexión a tierra.

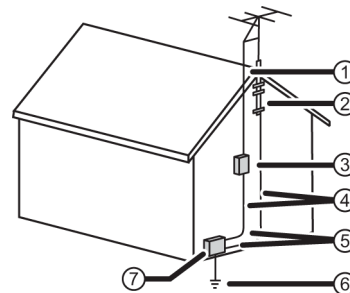

- 1 Cable conductor de entrada de antena
- 2 Abrazadera de tierra
- 3 Unidad de descarga de antena
- 4 Conductores de conexión a tierra
- 5 Abrazaderas de tierra
- 6 Sistemas de electrodos de tierra para el servicio de alimentación eléctrica
- 7 Dispositivo de servicio eléctrico

**Nota para el instalador del sistema CATV**

El artículo 820 del Código Nacional de Electricidad ANSI/NFPA No. 40 provee pautas para una conexión correcta a tierra. Específicamente, expresa que la conexión a tierra del cable debe estar conectada al sistema de tierra del edificio, tan cerca al punto de entrada del cable como sea práctico.

## **Condensación**

La humedad se formará en el televisor si se lo mueve de un ambiente fresco a uno cálido o si la temperatura del salón sube repentinamente. Cuando esto sucede, el desempeño del televisor se verá afectado. Para prevenir esto, deje el televisor en su nuevo ambiente sin usarlo cerca de una hora antes de encenderlo o asegúrese de que la temperatura ambiente suba gradualmente.

La condensación también se puede formar durante el verano si el televisor se expone a la brisa de un aire acondicionado. En esos casos, cambie la ubicación del televisor.

## **Advertencia sobre teléfonos celulares**

Para evitar interferencia con la imagen y el sonido de su televisor, problemas de funcionamiento o incluso de daños, mantenga sus teléfonos inalámbricos y celulares alejados del televisor.

## **Instrucciones de fin de vida útil**

Su televisor podría tener materiales que son regulados por razones ambientales. Su televisor contiene también materiales que pueden ser reciclados y reutilizados. Para ayudar a proteger el medio ambiente, contacte las autoridades locales para obtener información sobre el desecho o reciclaje, y sobre la búsqueda de una planta de reciclaje en su área antes de deshacerse de su televisor.

## **Píxeles inactivos**

El panel de LCD contiene casi 3 millones de transistores de película fina, que proporcionan una calidad de video excepcionalmente nítida. Ocasionalmente unos cuantos píxeles inactivos pueden aparecer en la pantalla como un punto fijo de color azul, verde o rojo. Estos píxeles inactivos no afectan adversamente el desempeño de su televisor, y no se consideran defectos.

# Televisor LED con Roku de 39 pulg. 1080p 60 Hz

## Bienvenido

¡Felicitaciones por su compra de este televisor nuevo! Descubra la alegría del entretenimiento sin fin. Después de que está configurado, podrá acceder a un mundo de canales de contenido de video de transmisión en continuo que puede incluir Netflix, YouTube, Crackle, CNET y literalmente miles de otros más.

### Importante

Su televisor recibe actualizaciones automáticas de vez en cuando, accediendo a nuevos contenidos y funciones. Esta *Guía del usuario* explica cómo utilizar el televisor después de que se ha actualizado a la versión 7.5. Si el televisor no se ha actualizado a la versión 7.5, parte de la información en esta *Guía del usuario* no se aplica. Para determinar la versión actual de su Roku TV, vaya a **Configuración > Sistema > Acerca de** después de completar la configuración guiada.

## El nuevo estándar en televisores inteligentes

Bienvenido a la televisión como si probablemente nunca antes hubieras visto— una pantalla principal que usted puede personalizar con sus dispositivos favoritos y canales de transmisión en continuo. Elija entre cientos de miles de películas y episodios de televisión de transmisión en continuo, además de música, deportes, infantiles, familiares, internacionales y mucho más. Nunca debería quedarse sin cosas para ver.

### Nota

El pago de una suscripción u otra forma de pago pueden ser requeridos para acceder a ciertos canales. La disponibilidad del canal está sujeta a cambios y varía en dependencia del país. No todo el contenido está disponible en países o regiones donde se venden los productos de Roku.

## Obtenga el máximo provecho de su televisor nuevo

Siga estos sencillos pasos para obtener el máximo provecho de su televisor nuevo.

- 1 Conéctese al Internet
  - Es sencillo, es fácil y se abrirá un mundo de entretenimiento. Todo lo que necesita es una red inalámbrica. Hay cientos de canales de transmisión en continuo gratuitos, servicios de suscripciones pagados como Netflix y Spotify, formas convenientes para alquilar o comprar una película favorita o un programa con Google Play y Cineplex y más.
- 2 Seleccione sus canales favoritos de transmisión en secuencia
  - Encuentre el entretenimiento que más le guste. A partir de las últimas películas de éxito a sus programas de televisión favoritos, con un montón de deportes en vivo, una amplia selección de canales de transmisión en continuo de música, programación popular en una docena de idiomas internacionales, noticias en vivo 24x7 y mucho más, su televisor nuevo tiene el punto ideal. El pago de una suscripción u otra forma de pago pueden ser requeridos para acceder a ciertos canales.
- 3 Personalice su pantalla **Principal**
  - Ponga su televisión transmitida favorita, canales de transmisión en continuo, consola de videojuegos y otros dispositivos al frente y centro en la pantalla **Principal**. No más ojeo ni pasar con dificultad a través de entradas o menús complicados. Usted puede incluso personalizar los nombres de cada entrada y mover los mosaicos para que sus dispositivos más usados y canales de transmisión en continuo estén solamente al acceso de un clic.
- 4 Busque su película favorita, programa de televisión, actor o director
  - Una vez conectado a Internet, puede buscar fácilmente a través de canales de transmisión en continuo más populares por película o título del programa de televisión, actor o director, todo desde un solo lugar. Los resultados de la búsqueda están organizados por precio para que siempre pueda ver la mejor opción de precio. El pago de una suscripción u otra forma de pago pueden ser requeridos para acceder a ciertos canales.

**5** Pausa la televisión en directo

- Pausa, reanuda, Avanza rápidamente y rebobina las emisoras de televisión. Solamente conecte su propia unidad USB con una capacidad mínima de 16 GB al televisor y pausa la televisión en directo por 90 minutos.

**Nota**

La Pausa de televisión en directo está disponible para las emisiones de televisión digital que se reciban solo por la antena de televisión y únicamente cuando el televisor está relacionado con una cuenta de Roku válida.

**6** Envíe su multimedia personal a la pantalla grande

- Envíe fotos personales, videos y música desde su smartphone o tableta compatible a la pantalla del televisor con tan sólo un par de toques. Además, con ciertas cadenas de canales como, Netflix y YouTube, envíe películas, programas, aspectos más destacados del deporte y más directamente a su televisor.

**Nota**

La aplicación de Roku para los dispositivos con Microsoft Windows no emite los videos.

**7** Siga las películas que salen pronto

- Utilice Mi fuente para elegir y seguir una lista de los próximos estrenos y luego espere por las alertas cada vez que una de sus películas seguidas esté disponible o cambie en los precios.

**Nota**

Mi fuente no está disponible en la aplicación de Roku para dispositivos de Windows en los Estados Unidos o Canadá.

**8** Tome el control con un smartphone o tableta

- Controle su televisor con el control remoto incluido o desde su smartphone o tableta compatible con la aplicación móvil gratuita para dispositivos móviles con iOS®, Android™ y Windows™. Examine los canales, ver Mi fuente, escuchar el audio de los programas transmitido en continuo, con voz a través de la aplicación móvil gratuita.

**Nota**

La búsqueda por voz y Mi fuente no están disponibles en la aplicación de Roku para los dispositivos Windows.

Muchas de las funciones funcionan con los mejores dispositivos móviles. Por favor, refiérase a <http://support.roku.com> para información sobre la compatibilidad del dispositivo.

Comencemos.

# Instalación de las bases o soporte para montaje en pared

- Si desea colocar el televisor sobre una mesa o en un centro de entretenimiento, vaya a [Instalación de las bases](#).
- Si desea montar el televisor en la pared, vaya a [Instalación de un soporte para montaje en pared](#).

## Notas

- Si piensa montar en pared su televisor, no ensamble las bases.
- Guarde las bases y sus tornillos en caso de que decida usar las bases en el futuro.

## Instalación de las bases

- 1 Coloque cuidadosamente el televisor con la pantalla hacia abajo, sobre una superficie acolchonada y limpia para proteger la pantalla.

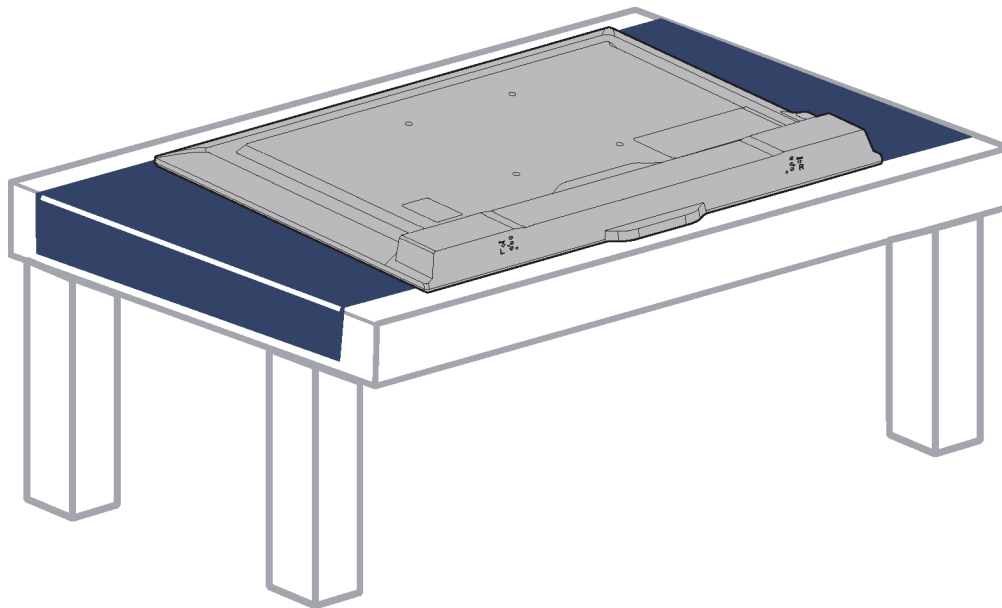

- 2 Alinee las bases del televisor con los agujeros para los tornillos en la parte inferior de su televisor, después fije cada base con dos de los tornillos suministrados.

Tipo de tornillo	Longitud del tornillo	Número de tornillos
M4	24 mm	4

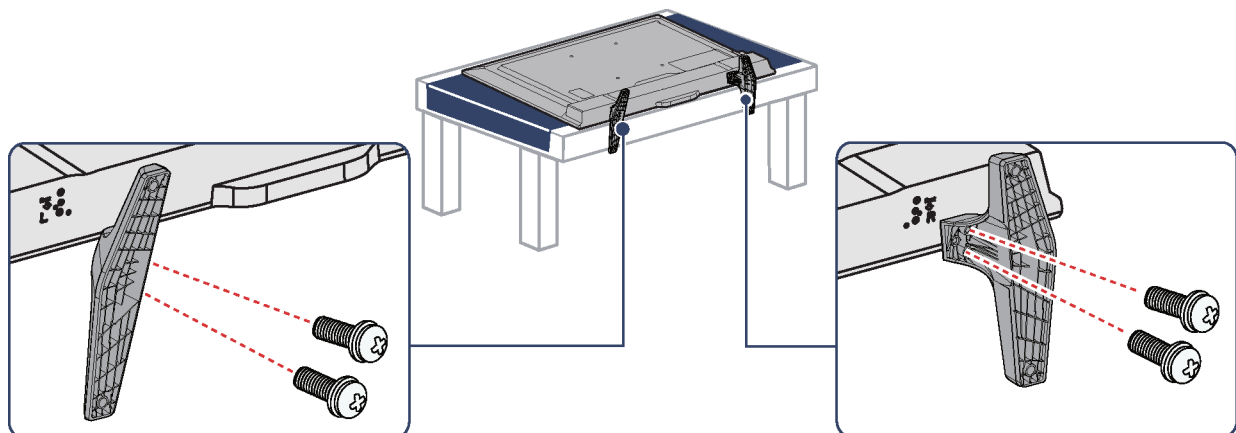

## Instalación de un soporte para montaje en pared

### Advertencias

- Su televisor tiene cuatro agujeros de montaje VESA en la parte posterior. Si fija un soporte de montaje en pared a la parte posterior de su televisor, **el soporte se debe sujetar firmemente, utilizando los cuatro agujeros**. Si no se utilizan los cuatro orificios de montaje, el televisor podría caerse y causar daños a la propiedad o lesiones personales. Refiérase a los documentos que vienen con su montaje en pared para las instrucciones completas de montaje.
- Su televisor está diseñado para ser soportado por un soporte de montaje en pared listado por UL con capacidad de peso y carga adecuada. (Refiérase a la sección [Misceláneas](#) en la página 93.)

- 1 Coloque cuidadosamente el televisor con la pantalla hacia abajo, sobre una superficie acolchonada y limpia para proteger la pantalla.

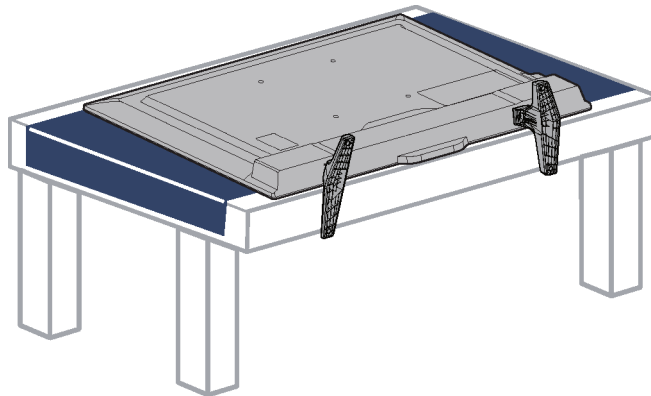

- 2 Si las bases del televisor están instaladas, retire los cuatro tornillos que fijan las bases a su televisor.

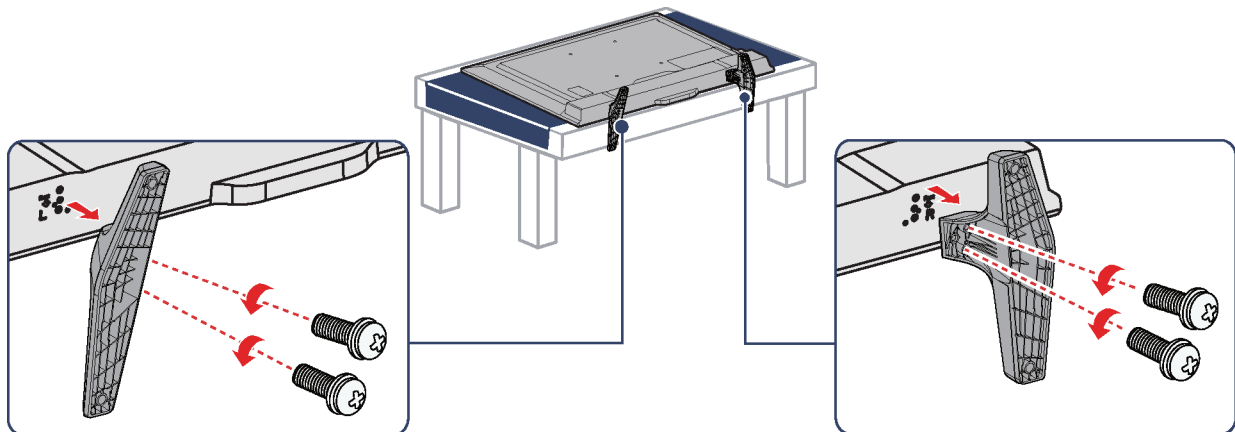

- 3 Fije el soporte de montaje en pared a su televisor usando los agujeros de montaje en la parte posterior de su televisor. Vea las instrucciones que vienen con el soporte de montaje en pared para la información de cómo colgar correctamente su televisor.

**Notas**

- La longitud de los tornillos del montaje en pared varía según el soporte de montaje en pared que compró. Para la longitud de los tornillos, vea las instrucciones que vienen con el soporte de montaje en pared.
- Para los agujeros de montaje en la parte posterior del televisor use los tornillos M4.

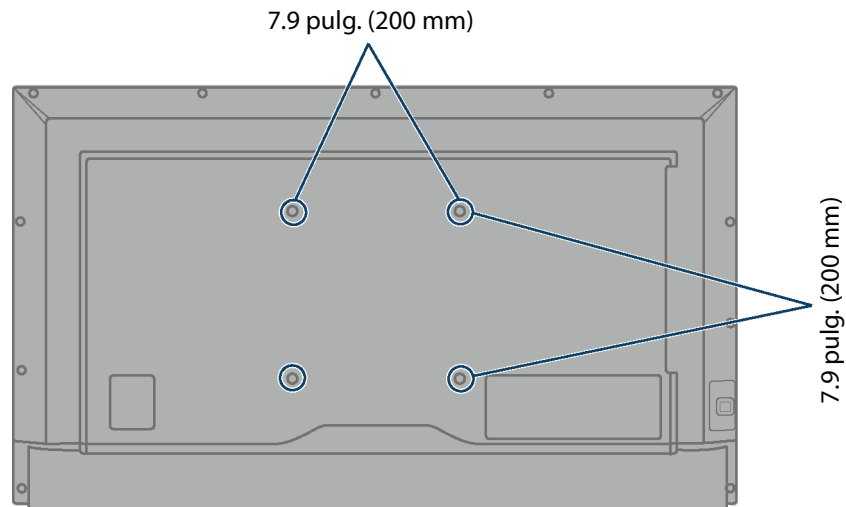

# Componentes del televisor

Su televisor tiene controles integrados que ajustan las configuraciones básicas y varios tipos de conexiones para conectar dispositivos a su televisor.

Esta sección contiene información sobre:

- [Contenido del paquete](#)
- [Vista frontal](#)
- [Tomas laterales](#)
- [Tomas posteriores](#)
- [Control remoto](#)

## Contenido del paquete

- Televisor LED de 39 pulg.
- Control remoto y pilas (2 AAA)
- Bases para televisor (2)
- Tornillos (4)
- Cable de alimentación
- [Guía de instalación rápida](#)
- [Información importante](#)

## Vista frontal

Además de la pantalla de visualización, la parte frontal tiene un sensor del control remoto, para recibir señales del control remoto (no obstruirlo) y un indicador de estado (refiérase a [Indicador de estado](#) en la página 50).

## Tomas laterales

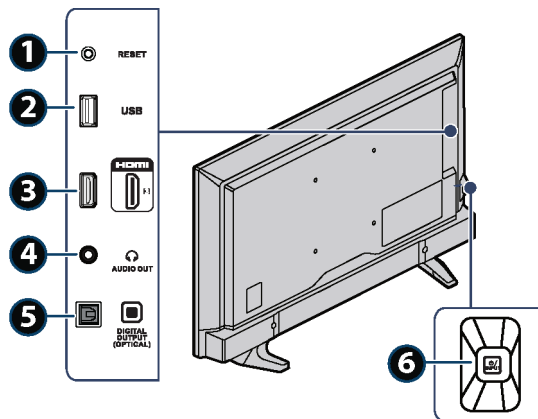

N.º	Elemento	Descripción
1	RESTABLECER	Mantenga presionado restablecer por 15 segundos para el restablecimiento de fábrica. Refiérase a <a href="#">¿Qué pasa si no puedo acceder a la opción de restablecimiento de fábrica?</a> en la página 78.
2	USB	Conecte una unidad flash USB a esta toma para ver archivos compatibles con imágenes y videos y escuchar música. Para obtener más información, refiérase a la sección <a href="#">Conexión de una unidad flash USB</a> en la página 29 y <a href="#">Reproducción de contenido desde dispositivos de almacenamiento USB</a> en la página 54.
3	HDMI 3	Conecte un equipo HDMI® en esta toma. Para obtener más información, refiérase a la sección <a href="#">HDMI® (ÓPTIMA)</a> en las páginas 20, 24 o 26 o <a href="#">Conexión a una computadora</a> en la página 28.
4	🔊/SALIDA DE AUDIO	Conecte auriculares a esta toma. Refiérase a <a href="#">Conexión de auriculares</a> en la página 30.
5	SALIDA DIGITAL (ÓPTICA)	Conecte una barra de sonido, un sistema de altavoces digitales o un sistema de cine en casa a esta toma para escuchar el audio del televisor a través de altavoces externos. Para obtener más información, refiérase a <a href="#">Audio digital usando la toma de SALIDA DIGITAL (ÓPTICA)</a> en la página 31.
6	🔌/ENTRADA	<p>🔌—Presione para encender su televisor cuando está apagado (en modo de suspensión). Mantenga presionado para apagar su televisor cuando está encendido.</p> <p><b>Advertencia:</b> cuando su televisor está apagado, todavía fluye corriente dentro de la unidad. Para desconectar la corriente completamente, desenchufe el cable de alimentación.</p> <p><b>ENTRADA:</b> presione y suelte rápidamente para abrir la lista <i>FUENTE DE ENTRADA</i>, presione una o más veces para seleccionar una fuente de entrada de video y espere algunos segundos. Su televisor cambia a la fuente que seleccionó. Para obtener más información, refiérase a <a href="#">Cambio de entradas de TV</a> en la página 53.</p>

## Tomas posteriores

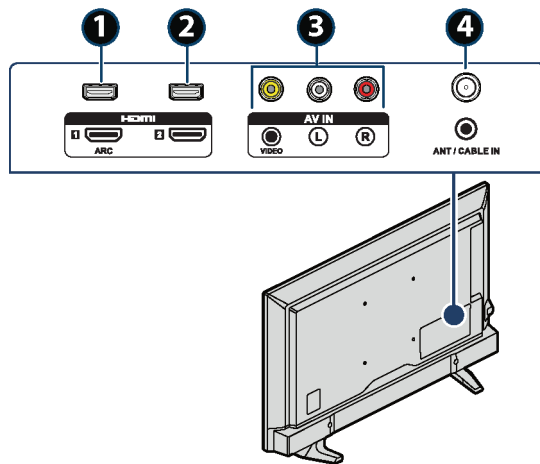

N.º	Elemento	Descripción
1	HDMI 1/ARC	<p>Conecte un equipo HDMI® en esta toma. Para obtener más información, refiérase a la sección <a href="#">HDMI® (ÓPTIMA)</a> en las páginas 20, 24 o 26 o <a href="#">Conexión a una computadora</a> en la página 28.</p> <p>O</p> <p>Conecte un receptor de un teatro en casa compatible con ARC a esta toma. Para obtener más información, refiérase a <a href="#">Audio digital usando la toma ARC</a> en la página 32.</p>
2	HDMI 2	<p>Conecte un equipo HDMI® en esta toma. Para obtener más información, refiérase a la sección <a href="#">HDMI® (ÓPTIMA)</a> en las páginas 20, 24 o 26 o <a href="#">Conexión a una computadora</a> en la página 28.</p>
3	VIDEO y izq. y der. (audio)	<p>Conecte el audio y video de un dispositivo de AV en estas tomas.</p> <p>Para obtener más información, refiérase a la sección <a href="#">Conexión AV (video compuesto) (buena calidad)</a> en la página 21, 25 o 27.</p>
4	ENTRADA DE ANTENA/CABLE	<p>Conecte su antena o sistema de TV por cable a esta toma. Para obtener más información, refiérase a la sección <a href="#">Conexión coaxial (buena calidad)</a> en la página 22 o <a href="#">Conexión de una antena o televisión por cable (sin decodificador)</a> en la página 23.</p>

Control remoto

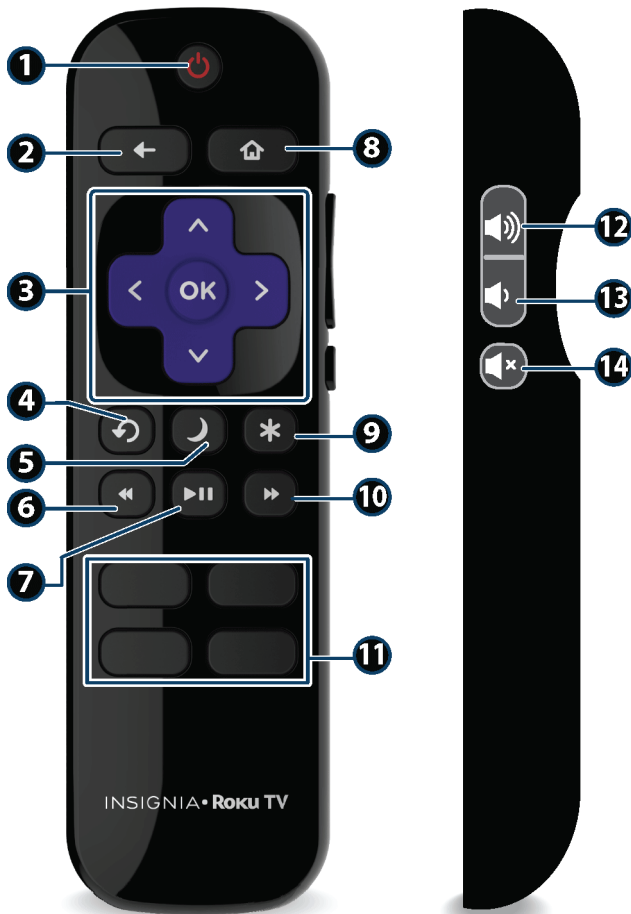

N.º	Botón	Descripción
-----	-------	-------------

^ — Mueve lo resaltado arriba de un elemento.  
 v — Mueve lo resaltado abajo de un elemento.  
 < — Mueve lo resaltado a la izquierda, si es posible (si una < sugerencia aparece).  
 Mientras mira la televisión, muestra la lista de canales.  
 Al reproducir la mayoría de los videos en continuo, salta hacia atrás en el video.  
 > — Mueve lo resaltado a la derecha, si es posible (si una > sugerencia aparece).  
 Mientras mira la televisión con la lista de canales mostrada, descarta la lista de canales.  
 Al reproducir la mayoría de los videos en continuo, salta hacia adelante en el video.  
**ACEPTAR:** selecciona la opción resaltada.  
 Mientras mira la televisión, este botón muestra información para el programa actual de televisión.

3 ^ v < > y ACEPTAR

4 ↶

**Mirando la televisión por antena o por cable (sin decodificador):** cambia al canal previo.  
**Reproducción de la transmisión en continuo de contenido:** salta atrás una posición en el video.  
**Menú:** retrocede una letra en las entradas del menú, como búsqueda.

5 ☾ (apagado automático)

La primera presión muestra un titular que da el tiempo de apagado automático restante, si alguno, o **Temporizador de apagado automático está desactivado**. Las próximas presiones alternan entre los intervalos de tiempo de apagado automático preestablecidos: **30 minutos, 1 hora, 1.5 horas, 2 horas y 3 horas**. Después de configurar el temporizador de apagado automático, el temporizador permanece en efecto a pesar de lo que está viendo.

6 ⏪ (retroceder)

Cuando la transmisión en continuo de video que es compatible con esta función o de una emisión de televisión, si la Pausa de la televisión en directo está activada:
 

- La primera presión retrocede a 1x de velocidad.
- La segunda presión retrocede a 2x de velocidad.
- La tercera presión retrocede a 3x de velocidad.
- Las próximas presiones alternan entre 1x, 2x y 3x de velocidad.

 Al reproducir audio en continuo, salta a la pista/selección anterior.  
 Al resaltar cualquier menú, mosaico o canal en la lista de canales, salta una página.  
 Al usar un teclado virtual, salta al carácter en la parte superior de la columna actual.

7 ⏸ (reproducir/pausar)

Al reproducir la transmisión en continuo de contenido o si la Pausa de la televisión en directo está activada, pausa y reproduce el contenido alternativamente.

8 🏠 (página principal)

Regresa inmediatamente al menú de la pantalla principal.

9 \* (opciones)

Muestra un menú de *Opciones*, pero solamente cuando la sugerencia **Opciones \*** en la esquina superior derecha de la pantalla no está atenuada. El menú que aparece varía en función de lo que está haciendo con su televisor.  
 Además, en la mayoría de los casos, al presionar \* mientras se reproduce el video se muestra un menú de *Opciones* sobre una parte de la pantalla donde puede ajustar varios ajustes de imagen y sonido.

N.º	Botón	Descripción
1	⏻ (encendido)	El televisor se encuentra en el modo de suspensión, enciende el televisor. El televisor está encendido, pone su televisor en el modo de suspensión.
2	← (vista posterior)	La acción depende de lo que está haciendo con su televisor: <b>Menú:</b> regresa al menú o pantalla anterior. <b>Mosaico de la pantalla principal:</b> mueve lo resaltado de regreso a la opción de menú principal. <b>Mirando la televisión por antena o por una entrada de TV:</b> regresa a la pantalla de donde la entrada fue seleccionada. <b>Reproducción de la transmisión en continuo de contenido:</b> detiene la reproducción en continuo y regresa al menú o pantalla anterior. <b>Exploración de la transmisión en continuo de contenido:</b> va al nivel anterior en el árbol de contenidos.

N.º	Botón	Descripción
10	▶▶	<p>Cuando la transmisión en continuo de video que es compatible con esta función o de una emisión de televisión, si la Pausa de la televisión en directo está activada:</p> <ul style="list-style-type: none"> <li>• La primera presión avanza rápidamente a 1x de velocidad.</li> <li>• La segunda presión avanza rápidamente a 2x de velocidad.</li> <li>• La tercera presión avanza rápidamente a 3x de velocidad.</li> <li>• Las próximas presiones alternan entre 1x, 2x y 3x de velocidad de avance rápido.</li> </ul> <p>Al reproducir audio en continuo, salta a la pista/selección siguiente.</p> <p>Al resaltar cualquier menú, mosaico o canal en la lista de canales es resaltado, salta una página hacia abajo.</p> <p>Al usar un teclado virtual, salta al carácter en la parte inferior de la columna actual.</p>
11	ACCESO DIRECTO A LAS FUNCIONES DEL CANAL	<p>Botones específicos muestran el logotipo de un proveedor de la transmisión en continuo de contenido ofrecido. Al presionar un botón se enciende su televisor (si su televisor no está encendido) y si el televisor está funcionando y está conectado al Internet, realice una de las siguientes acciones:</p> <ul style="list-style-type: none"> <li>• Muestra la página principal del canal de transmisión en continuo si ya ha agregado el canal a su pantalla principal.</li> <li>• Muestra la página de inicio de sesión del canal de transmisión en continuo, si aún no ha agregado el canal para que pueda estar de acuerdo con los términos y las tarifas para el servicio.</li> </ul>





N.º	Botón	Descripción
12	🔊 (subir el volumen)	<p>Cada vez que presione se incrementa el volumen en un ajuste. Mantenga presionado para subir el volumen rápidamente. Un indicador de volumen muestra el nivel del volumen mientras ajusta el volumen y durante unos segundos después.</p> <p><b>Nota:</b> si su televisor está silenciado, al presionar 🔊 restablece el sonido.</p>
13	🔇 (bajar el volumen)	<p>Cada vez que presione se disminuye el volumen en un ajuste. Mantenga presionado para bajar el volumen rápidamente. Un indicador de volumen muestra el nivel del volumen mientras ajusta el volumen y durante unos segundos después.</p> <p><b>Nota:</b> si su televisor está silenciado, al presionar 🔇 no restablece el sonido.</p>
14	🔇*	<p>Silencia y restablece el sonido del televisor. Un indicador de volumen muestra el nivel del volumen actual y un icono de silenciado al presionar 🔇* y durante unos segundos después. Si <b>Subtítulos optativos</b> está establecido a <b>Cuando en silencio</b>, los subtítulos optativos se muestran mientras su televisor está silenciado.</p>

## ¿Qué conexión se debe usar?

Su televisor cuenta con varios tipos de conexiones para conectar dispositivos a su televisor.

Para obtener la calidad de video óptima, deberá conectar un dispositivo a la mejor conexión disponible.

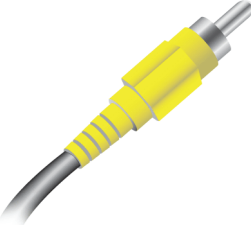
Use las siguientes tablas para identificar los cables:

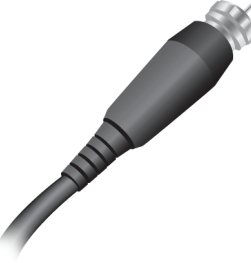
Calidad de video	Tipo de conexión y toma	Conector del cable
Óptima (utilícelo si sus equipos cuentan con HDMI®)	Video y audio HDMI® 	
Buena	AV (video compuesto) (requiere una conexión de audio) 	
Buena	Video y audio coaxial 	

Tipo de conexión y toma	Conector del cable
Salida de audio digital óptico 	
Entrada de audio analógico 	
Salida de audio analógico de 3.5 mm 	

### Precauciones

- Revise las tomas para determinar la posición y el tipo antes de hacer las conexiones.
- Las conexiones flojas pueden causar una pobre calidad de audio o de video. Verifique que todas las conexiones estén bien apretadas y seguras.
- Los dispositivos de audio/video externos mostrados pueden ser diferentes de sus dispositivos. Si tiene cualquier pregunta, refiérase los documentos que vinieron con sus dispositivos.
- Siempre apague el televisor al conectar dispositivos externos.

# Conexión de un decodificador de cable o receptor de satélite

Muchos de los decodificadores de cable o receptores de satélite para el televisor tienen más de un tipo de conexión. Para obtener el mejor video, debería usar el mejor tipo de conexión disponible. Para obtener más información, refiérase a [¿Qué conexión se debe usar?](#) en la página 19.

Puede conectar su decodificador de cable o receptor de satélite usando:

- HDMI® (ÓPTIMA)
- Conexión AV (video compuesto) (buena calidad)
- Conexión coaxial (buena calidad)

## HDMI® (ÓPTIMA)

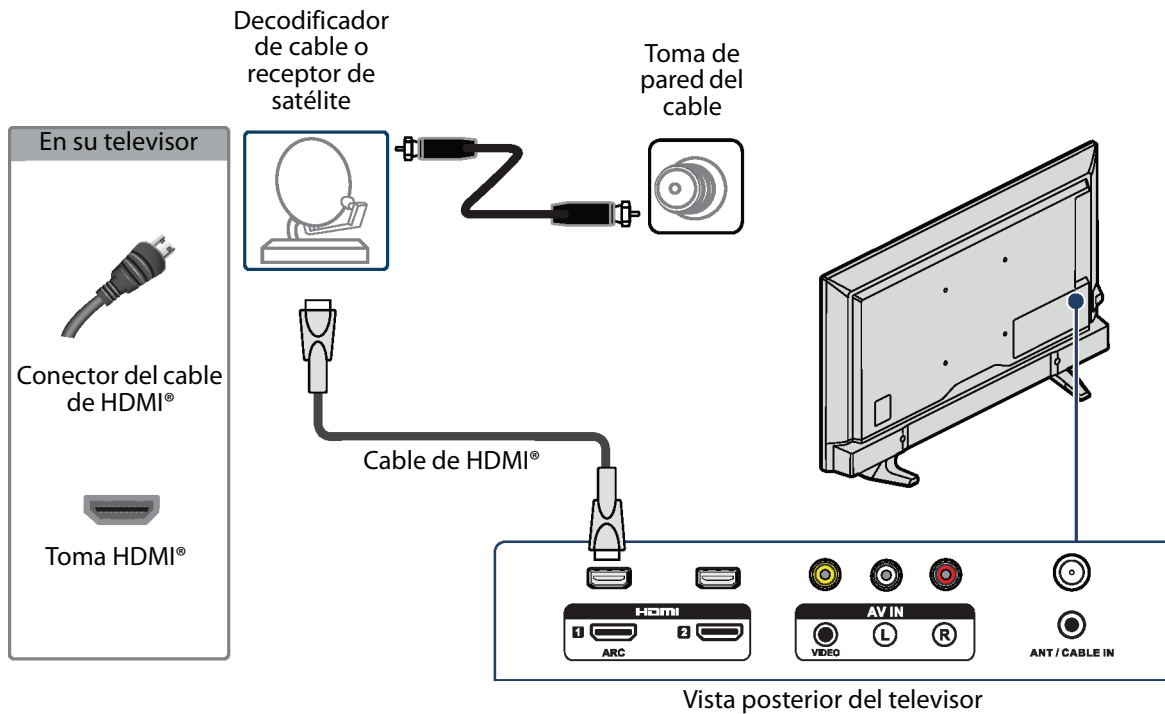

- 1 Asegúrese de que el cable de alimentación de su televisor esté desconectado y que todos los equipos conectados estén apagados.
- 2 Conecte el cable entrante de la toma de pared de la televisión por cable a la toma de entrada de cable en el decodificador de cable o receptor de satélite.
- 3 Conecte un cable HDMI® (no incluido) a una toma **HDMI** en la parte posterior de su televisor y a la toma **HDMI OUT** (Salida HDMI®) en el decodificador de cable o receptor de satélite.
- 4 Conecte el cable de alimentación de su televisor a un tomacorriente, encienda su televisor, y luego encienda el decodificador de cable o receptor de satélite.
- 5 En la pantalla principal, presione  $\wedge$   $\vee$   $<$   $>$  para resaltar el mosaico **HDMI 1**, **HDMI 2** o **HDMI 3** y presione **OK** (Aceptar).

### Nota

Un cable de HDMI® lleva el audio y el video. No se necesita usar ningún cable de audio.

**Conexión AV (video compuesto) (buena calidad)**

**Notas**  
 Los cables y las tomas normalmente tienen los mismos colores.

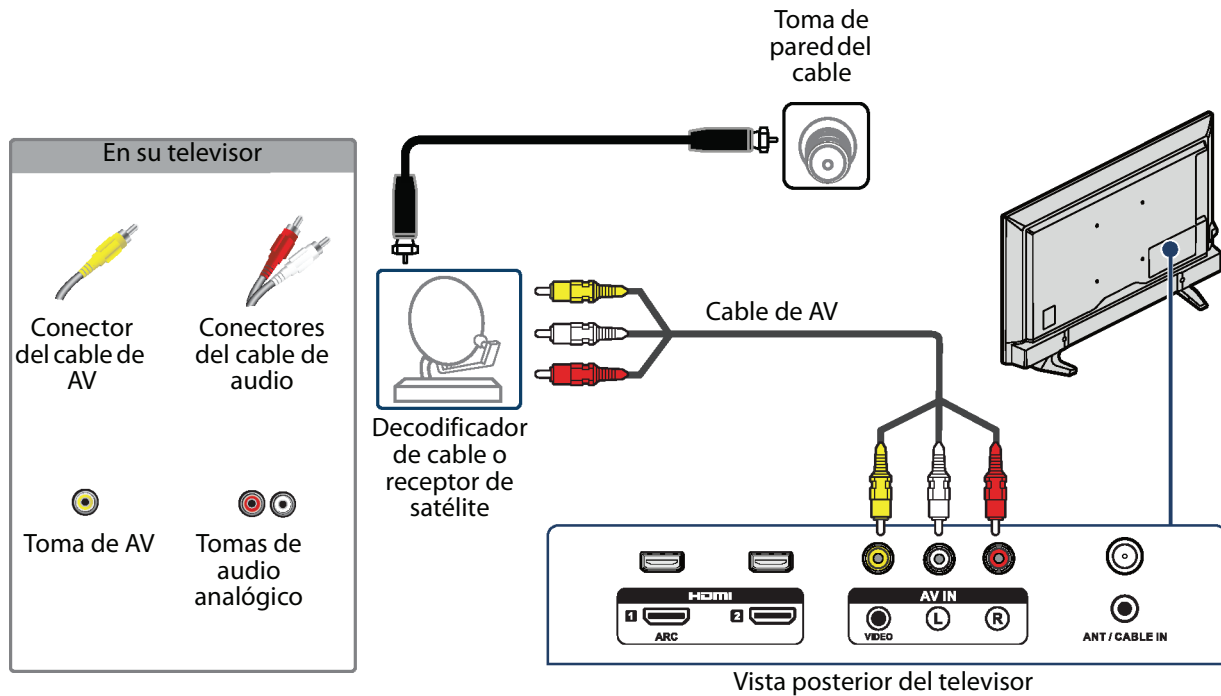

- 1 Asegúrese de que el cable de alimentación de su televisor esté desconectado y que todos los equipos conectados estén apagados.
- 2 Conecte el cable entrante de la toma de pared de la televisión por cable a la toma de entrada de cable en el decodificador de cable o receptor de satélite.
- 3 Conecte un cable de AV (no incluido) a la toma **VIDEO** y a las tomas de audio **L** y **R** (izq. y der.) en la parte posterior de su televisor y a las tomas de salida de AV y de audio en el decodificador de cable o receptor de satélite.

**Nota**  
 Cuando conecte el audio utilizando las tomas de audio izq. y der. (**L** y **R**), la salida de audio es analógica.

- 4 Conecte el cable de alimentación de su televisor a un tomacorriente, encienda su televisor, y luego encienda el decodificador de cable o receptor de satélite.
- 5 En la pantalla principal, presione **^** **v** **<** o **>** para resaltar el mosaico **AV** y presione **OK** (Aceptar).

## Conexión coaxial (buena calidad)

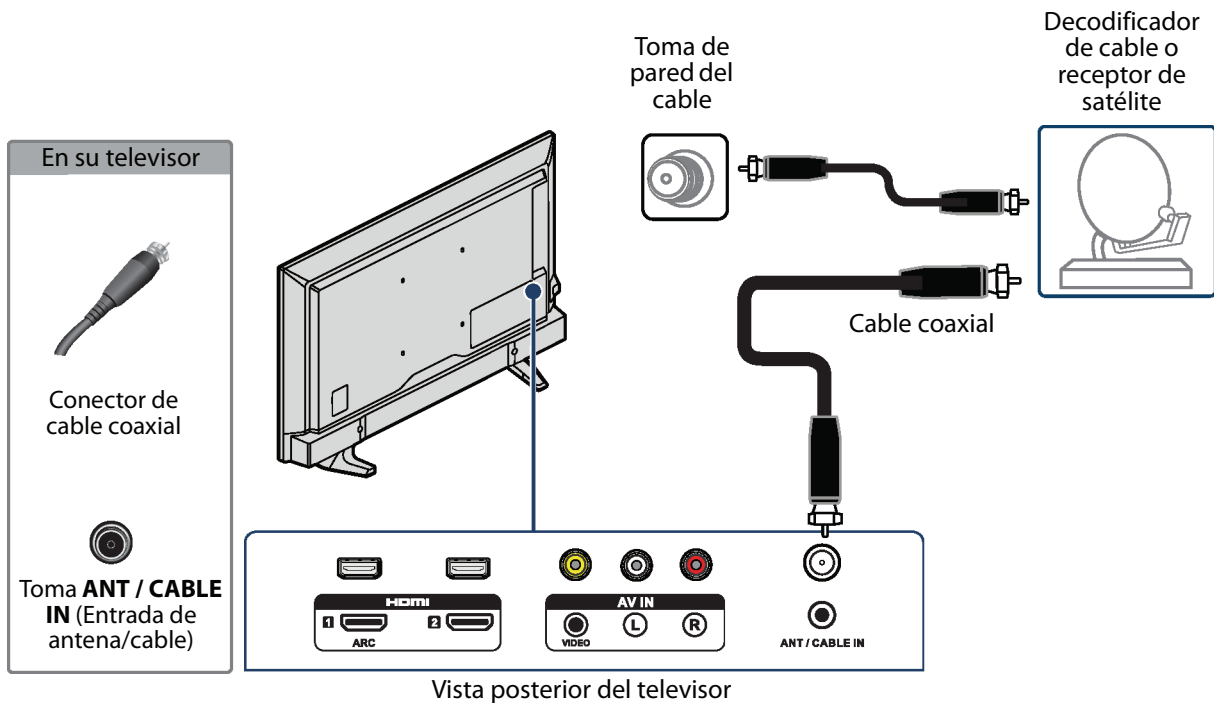

- 1 Asegúrese de que el cable de alimentación de su televisor esté desconectado y que todos los equipos conectados estén apagados.
- 2 Conecte el cable entrante de la toma de pared de la televisión por cable a la toma de entrada de cable en el decodificador de cable o receptor de satélite.
- 3 Conecte un cable coaxial (no incluido) a la toma de entrada **ANT/CABLE IN** (Antena/Cable) en la parte posterior de su televisor y a la toma de salida de coaxial en el decodificador de cable o receptor de satélite.
- 4 Conecte el cable de alimentación de su televisor a un tomacorriente, encienda su televisor, y luego encienda el decodificador de cable o receptor de satélite.
- 5 Configure el sintonizador de TV para ver la transmisión de televisión. Refiérase a [Configuración de la televisión con antena](#) en la página 46.
- 6 En la pantalla principal, presione  $\wedge \vee < o >$  para resaltar el mosaico **Televisión por antena** y presione **OK** (Aceptar).

### Notas

- Use un cable coaxial para eliminar la interferencia y el ruido de las ondas de radio.
- No se debe juntar el cable coaxial al de alimentación ni a otros cables.

## Conexión de una antena o televisión por cable (sin decodificador)

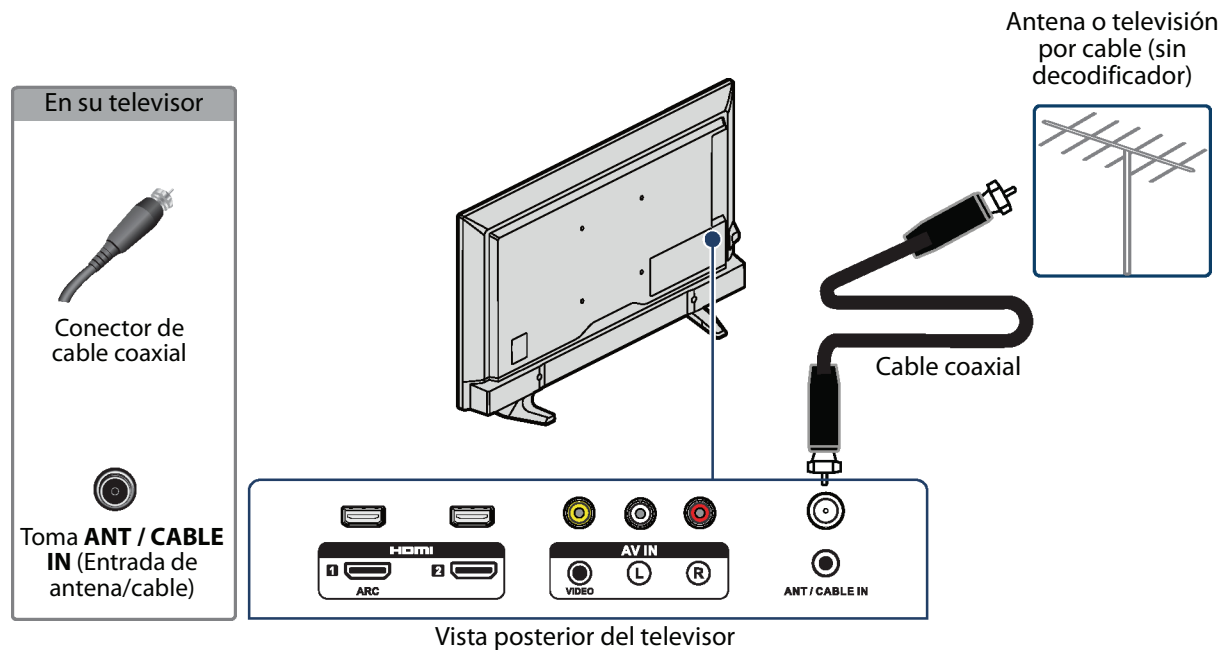

- 1 Asegúrese de que el cable de alimentación de su televisor esté desconectado y que todos los equipos conectados estén apagados.
- 2 Conecte un cable coaxial (no incluido) a la toma **ANT/CABLE IN** (Antena/Cable) en la parte posterior de su televisor y a la toma de pared de la antena o televisión por cable.
- 3 Conecte el cable de alimentación de su televisor a un tomacorriente, y luego encienda su televisor.
- 4 En el menú principal, presione  $\wedge \vee < o >$  para resaltar el mosaico **Televisión por antena** y presione **OK** (Aceptar).
- 5 Configure el sintonizador de TV para ver la transmisión de televisión. Refiérase a [Configuración de la televisión con antena](#) en la página 46.
- 6 En la pantalla principal, presione  $\wedge \vee < o >$  para resaltar el mosaico **Televisión por antena** y presione **OK** (Aceptar).

### Notas

- Use un cable coaxial para eliminar la interferencia y el ruido de las ondas de radio.
- No se debe juntar el cable coaxial al de alimentación ni a otros cables.
- Si la antena no está instalada correctamente, póngase en contacto con personal de servicio calificado para corregir el problema.
- Si el nivel de la señal es débil, la imagen puede estar distorsionada. Ajuste la antena o utilice una exterior altamente direccional o una de mesa con un amplificador integrado.
- Si la calidad de la imagen es buena en algunos canales y deficiente en otros, el problema podría ser causado por una señal deficiente o débil proveniente de la televisora o el proveedor de la televisión por cable.
- Si se conecta a la televisión por cable sin decodificador y experimenta una calidad de imagen pobre, puede ser necesario instalar un decodificador para mejorar la recepción de la señal y la calidad de la imagen. Contacte su proveedor de televisión por cable para obtener un decodificador o receptor.
- Muchos canales de alta definición (HD) convierten el contenido de definición estándar (SD). La imagen mostrada en su televisor aún se muestra como SD (definición estándar), por lo tanto la calidad de la imagen no será tan clara o nítida como esta hubiese sido si el contenido se hubiese grabado originalmente en HD.

## Conexión de un reproductor de DVD o Blu-ray

Muchos de los reproductores de DVD o Blu-ray tienen más de un tipo de conexión. Para obtener el mejor video, debería usar el mejor tipo de conexión disponible. Para obtener más información, refiérase a [¿Qué conexión se debe usar?](#) en la página 19.

Puede conectar un reproductor de DVD o Blu-ray usando:

- HDMI® (ÓPTIMA)
- Conexión AV (video compuesto) (buena calidad)

### HDMI® (ÓPTIMA)

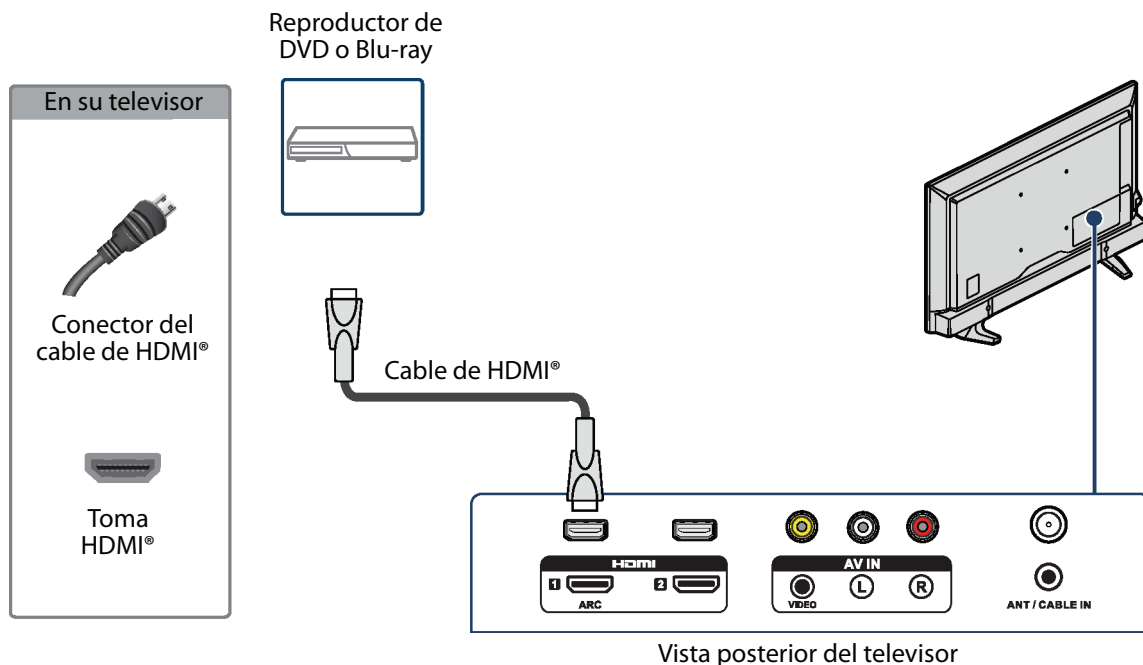

- 1 Asegúrese de que el cable de alimentación del televisor esté desconectado y el reproductor de DVD o Blu-ray esté apagado.
- 2 Conecte un cable de HDMI® (no incluido) a una toma **HDMI** en la parte posterior o lateral de su televisor y a la toma de salida (**HDMI OUT**) en el reproductor de DVD o Blu-ray.
- 3 Conecte el cable de alimentación de su televisor a un tomacorriente, y luego encienda su televisor y el reproductor de DVD o Blu-ray.
- 4 En la pantalla principal, presione **^** **v** **<** **>** para resaltar el mosaico **HDMI 1**, **HDMI 2** o **HDMI 3** y presione **OK** (Aceptar).

#### Nota

Un cable de HDMI® lleva el audio y el video. No se necesita usar ningún cable de audio.

**Conexión AV (video compuesto) (buena calidad)****Nota**

Los cables y las tomas normalmente tienen los mismos colores.

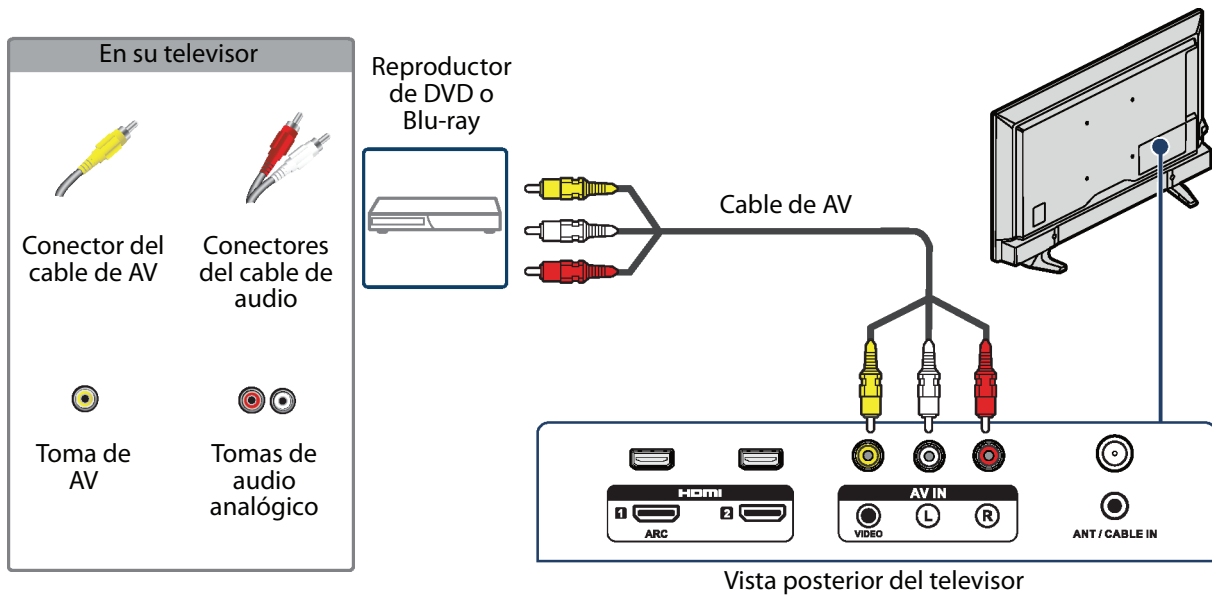

- 1 Asegúrese de que el cable de alimentación del televisor esté desconectado y el reproductor de DVD o Blu-ray esté apagado.
- 2 Conecte un cable de AV (no incluido) a la toma **VIDEO** y a las tomas de audio **L** y **R** (Izq. y Der.) en la parte posterior de su televisor y a las tomas de salida de AV (**AV OUT**) en el reproductor de DVD o Blu-ray.

**Nota**

Cuando conecte el audio utilizando las tomas de audio izq. y der. (**L** y **R**), la salida de audio es analógica.

- 3 Conecte el cable de alimentación de su televisor a un tomacorriente, y luego encienda su televisor y el reproductor de DVD o Blu-ray.
- 4 En la pantalla principal, presione  $\wedge$   $\vee$   $\lt$   $\gt$  para resaltar el mosaico **AV** y presione **OK** (Aceptar).

# Conexión de una consola de videojuegos

Muchos de las consolas de videojuegos tienen más de un tipo de conexión. Para obtener el mejor video, debería usar el mejor tipo de conexión disponible. Para obtener más información, refiérase a [¿Qué conexión se debe usar?](#) en la página 19.

Puede conectar una consola de videojuegos usando:

- HDMI® (ÓPTIMA)
- Conexión AV (video compuesto) (buena calidad)

## HDMI® (ÓPTIMA)

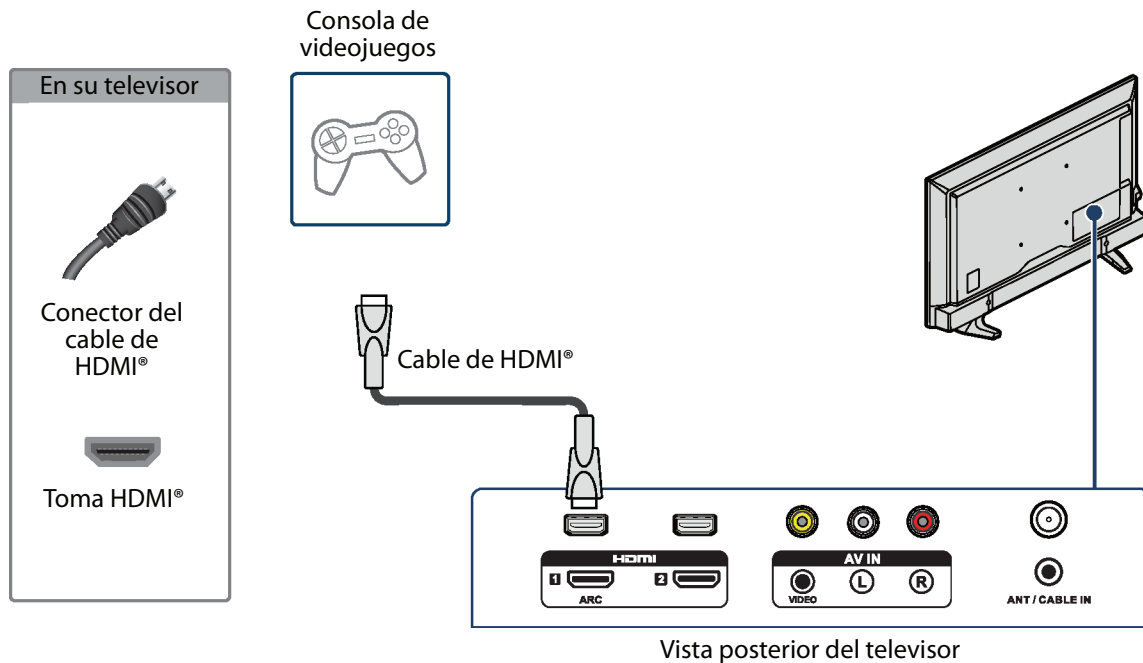

- 1 Asegúrese de que el cable de alimentación del televisor esté desconectado y que la consola de videojuegos esté apagada.
- 2 Conecte un cable de HDMI® (no incluido) a la toma de **HDMI** en la parte posterior o lateral de su televisor y a la toma de salida de HDMI® (**HDMI OUT**) en la consola de videojuegos.
- 3 Conecte el cable de alimentación de su televisor a un tomacorriente, y luego encienda su televisor y la consola de videojuegos.
- 4 En la pantalla principal, presione  $\wedge$   $\vee$   $\lt$   $\gt$  para resaltar el mosaico **HDMI 1**, **HDMI 2** o **HDMI 3** y presione **OK** (Aceptar).

### Nota

Un cable de HDMI® lleva el audio y el video. No se necesita usar ningún cable de audio.

**Conexión AV (video compuesto) (buena calidad)****Nota**

Los cables y las tomas normalmente tienen los mismos colores.

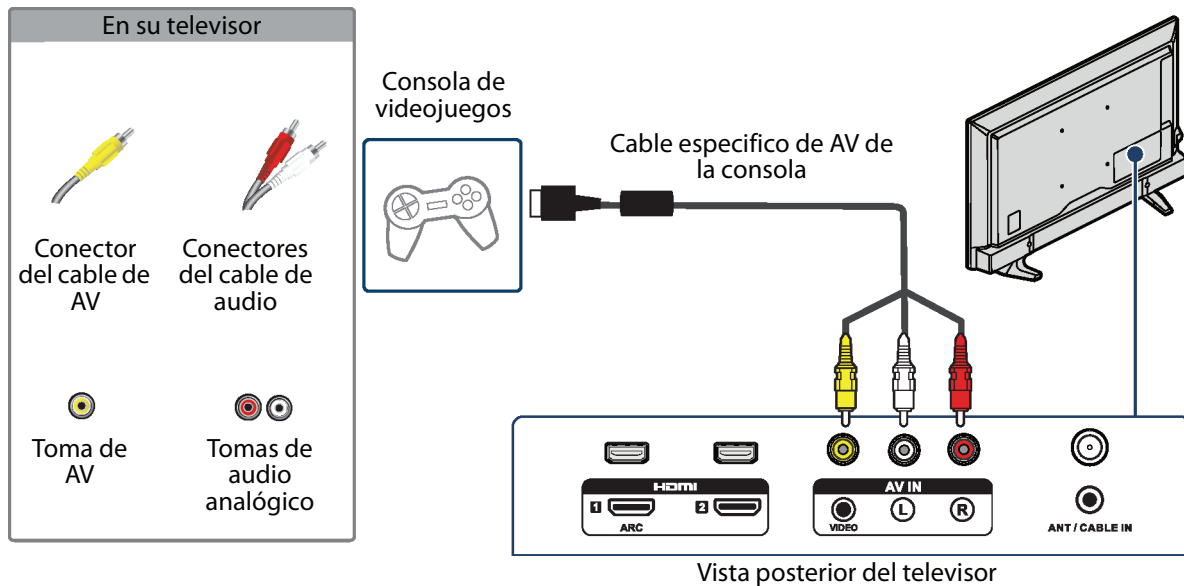

- 1 Asegúrese de que el cable de alimentación del televisor esté desconectado y que la consola de videojuegos esté apagada.
- 2 Conecte el cable de AV de la consola de videojuegos (no incluido) a la toma **VIDEO** y a las tomas de audio Izq. y Der. **L** y **R** (Izq. y Der.) en la parte posterior de su televisor y a las tomas compuestas en la consola de videojuegos.

**Nota**

- Algunas de las consolas de videojuegos más viejas vienen con un cable especial de AV. Refiérase a los documentos que vinieron con su consola de videojuegos o el sitio Web del fabricante.
- Cuando conecte el audio utilizando las tomas de audio izq. y der. (**L** y **R**), la salida de audio es analógica.

- 3 Conecte el cable de alimentación de su televisor a un tomacorriente, y luego encienda su televisor y la consola de videojuegos.
- 4 En la pantalla principal, presione **^** **v** **<** o **>** para resaltar el mosaico **AV** y presione **OK** (Aceptar).

## Conexión a una computadora

Puede usar una toma HDMI® en su televisor para conectarlo a una computadora.

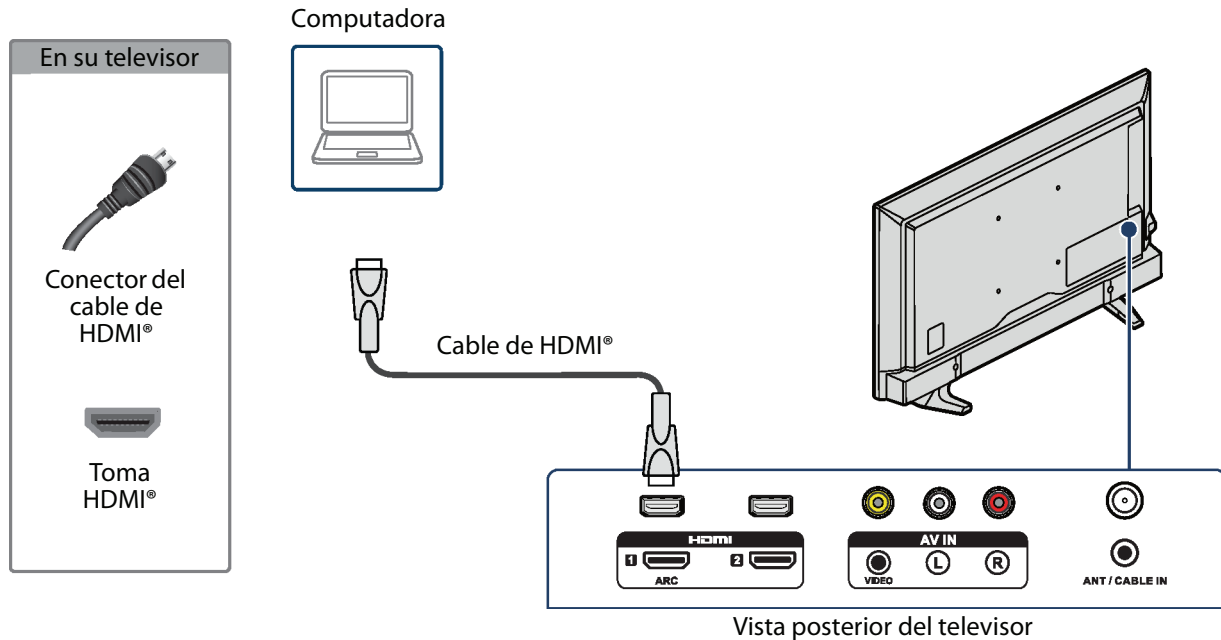

- 1 Asegúrese de que el cable de alimentación de su televisor esté desconectado y que la computadora esté apagada.
- 2 Conecte un cable de HDMI® (no incluido) a la toma de **HDMI** en la parte posterior o lateral de su televisor y a la toma de salida de HDMI® (**HDMI OUT**) en la computadora.
- 3 Conecte el cable de alimentación de su televisor a un tomacorriente, y luego encienda su televisor y la computadora.
- 4 En la pantalla principal, presione  $\wedge$   $\vee$   $\langle$   $\rangle$  para resaltar el mosaico **HDMI 1**, **HDMI 2** o **HDMI 3** y presione **OK** (Aceptar).
- 5 Ajuste las propiedades de pantalla en la computadora, si es necesario.

## Conexión de una unidad flash USB

Puede usar la toma **USB** en su televisor para ver imágenes y video y escuchar música almacenada en una unidad flash USB.

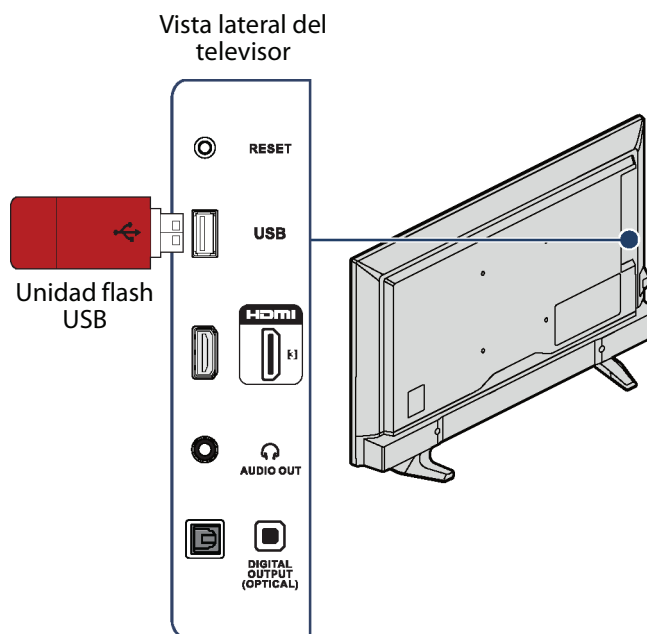

- 1 Conecte una unidad flash USB al puerto **USB** en la parte lateral de su televisor.

### Cuidado

No remueva la unidad flash USB ni apague el televisor mientras se usa la unidad flash USB. Podría perder información o dañar la unidad flash USB.

- 2 Presione **^** o **v** para resaltar el mosaico **Reproductor multimedia de Roku** o **Reproductor multimedia USB** y presione **OK** (Aceptar).

## Conexión de auriculares

Cuando conecte los auriculares, los altavoces del televisor están silenciados y el sonido se escucha solamente a través de los auriculares.

### Advertencia

Un ruido fuerte puede dañar su oído. Cuando use auriculares, utilice el ajuste de volumen más bajo que todavía le permita escuchar el sonido.

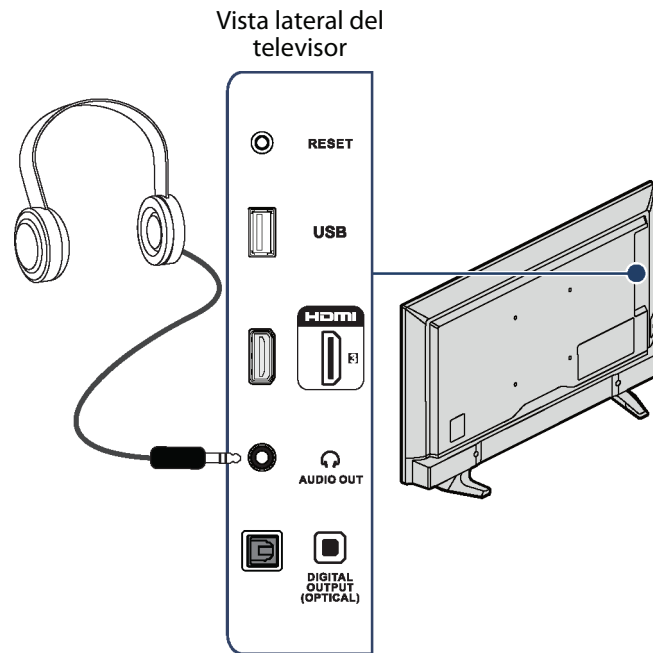

- Conecte los auriculares a la toma /AUDIO OUT (Salida de audio) en la parte lateral de su televisor.

## Conexión de altavoces externos o una barra de sonido

Cuando se conecta un sistema de altavoces externo o barra de sonido, el sonido se reproduce por los altavoces del televisor y los altavoces externos o la barra de sonido.

Puede conectar altavoces externos o barra de sonido utilizando:

- Audio digital usando la toma de SALIDA DIGITAL (ÓPTICA)
- Audio digital usando la toma ARC
- Audio analógico

### Audio digital usando la toma de SALIDA DIGITAL (ÓPTICA)

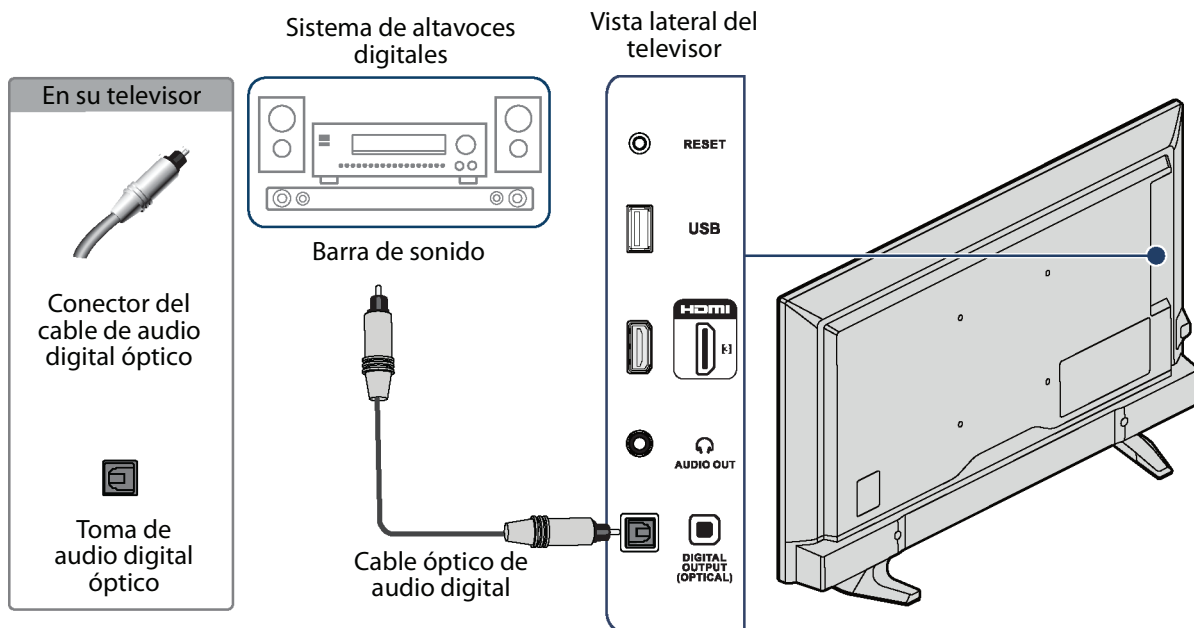

- 1 Asegúrese de que el cable de alimentación de su televisor esté desenchufado y que el sistema de altavoces externos digital o la barra de sonido esté apagado.
- 2 Conecte un cable de audio óptico digital (no incluido) a la toma **DIGITAL OUTPUT (OPTICAL)** [Salida digital (Óptica)] en la parte lateral de su televisor y a la toma óptica digital **AUDIO IN** (Entrada de audio) en el sistema de altavoces digital o la barra de sonido.
- 3 Conecte el cable de alimentación de su televisor a un tomacorriente, y luego encienda su televisor.
- 4 Encienda el sistema de altavoces digitales o la barra de sonido, después seleccione la fuente correcta. Para obtener más información, refiérase a la documentación que vino con el sistema de altavoces digitales o la barra de sonido.
- 5 Desactive los altavoces del televisor, en el menú principal, presione  $\wedge$  o  $\vee$  para resaltar **Configuración** y presione **OK** (Aceptar). Resalte **Audio** y presione **OK**. Resalte **Altavoces del televisor** y presione **OK** (Aceptar). Presione **OK** (Aceptar) para retirar la marca de verificación del cuadro **Altavoces del televisor activados**.

## Audio digital usando la toma ARC

Su televisor puede enviar sonido a un dispositivo ARC, como un receptor de AV, para crear un cine en casa que utilice dos o más altavoces.

Cuando se conecta un sistema de altavoces externo o barra de sonido, el sonido se reproduce por los altavoces del televisor y los altavoces externos o la barra de sonido.

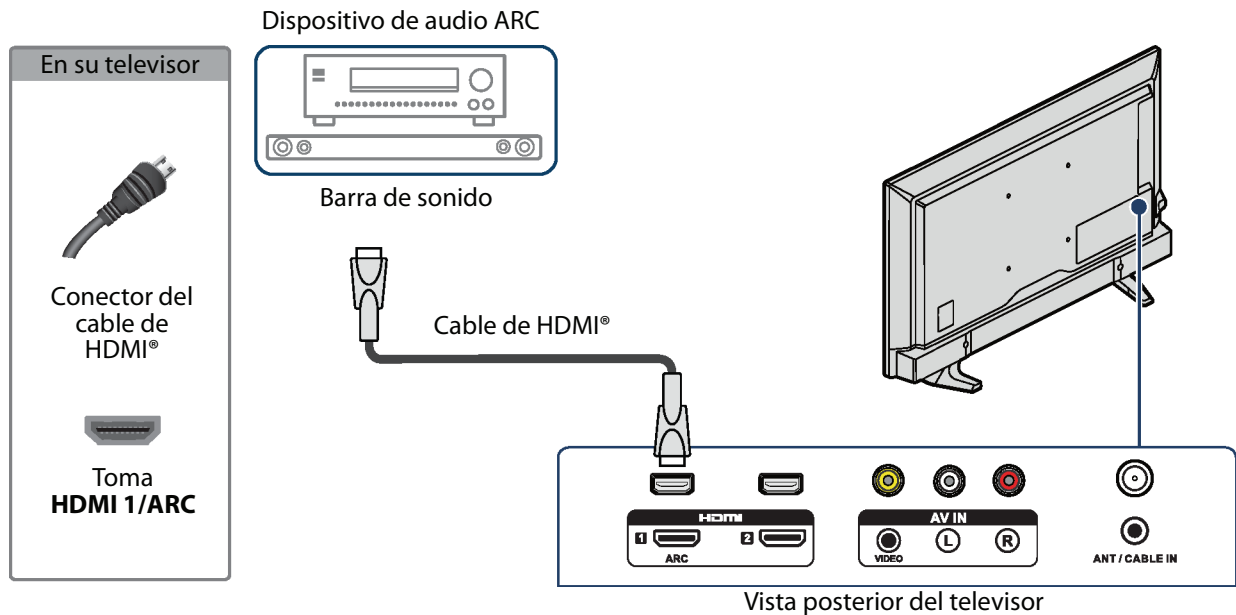

- 1 Asegúrese de que el cable de alimentación de su televisor esté desenchufado y que el sistema de altavoces externos digital o la barra de sonido esté apagado.
- 2 Conecte un cable HDMI® (no incluido) a la toma **HDMI 1/ARC** en la parte posterior de su televisor y a la toma **HDMI IN** (Entrada de HDMI®) en el sistema de altavoces digital o la barra de sonido.
- 3 Conecte el cable de alimentación de su televisor a un tomacorriente, y luego encienda su televisor.
- 4 Encienda el sistema de altavoces digitales o la barra de sonido, después seleccione la fuente correcta. Para obtener más información, refiérase a la documentación que vino con el sistema de altavoces digitales o la barra de sonido.
- 5 Desactive los altavoces del televisor, en el menú principal, presione  $\wedge$  o  $\vee$  para resaltar **Configuración** y presione **OK** (Aceptar). Resalte **Audio** y presione **OK**. Resalte **Altavoces del televisor** y presione **OK** (Aceptar). Presione **OK** (Aceptar) para retirar la marca de verificación del cuadro **Altavoces del televisor activados**.
- 6 Para configurar la toma **HDMI 1/ARC** para salida de sonido para un dispositivo ARC, en el menú principal, presione  $\wedge$  o  $\vee$  para resaltar **Configuración** y presione **OK** (Aceptar). Resalte **Sistema** y presione **OK**. Resalte **Controlar otros dispositivos (CEC)** y presione **OK**. Resalte **HDMI ARC** y presione **OK** (Aceptar) para marcar la casilla.

## Audio analógico

Cuando un sistema de cine en casa analógico o una barra de sonido está conectado a la toma de salida de audio (🔊/AUDIO OUT), los altavoces de su televisor están silenciados.

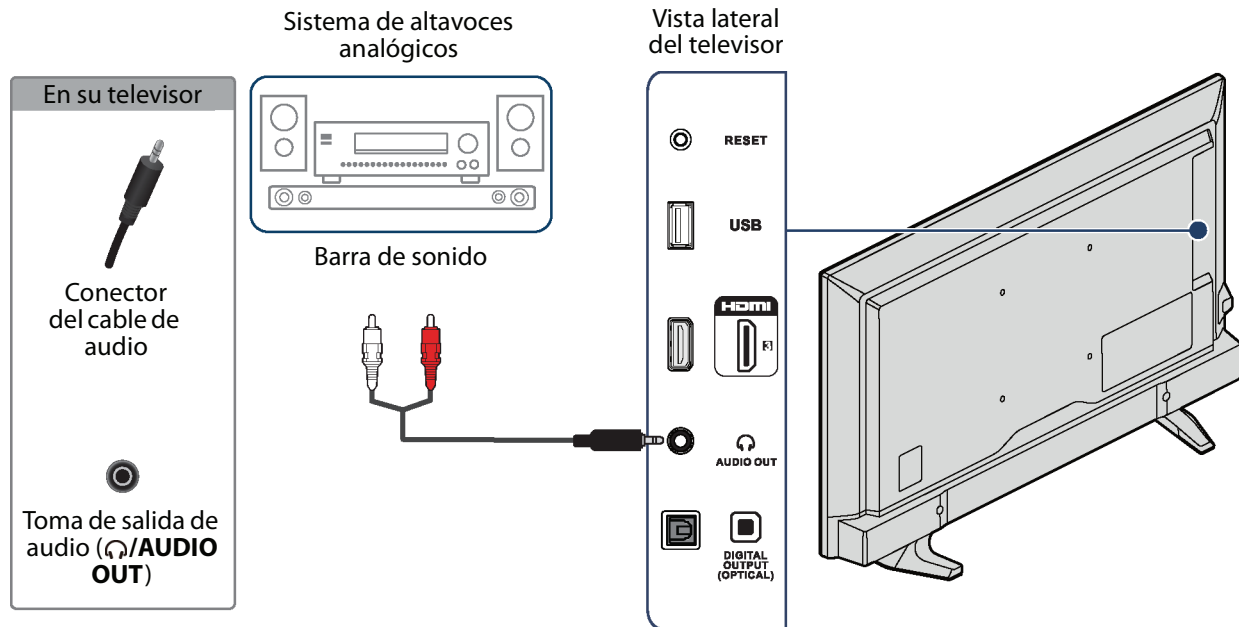

- 1 Asegúrese de que el cable de alimentación de su televisor esté desenchufado y que el sistema de altavoces externos analógico o la barra de sonido esté apagado.
- 2 Conecte un cable de audio (no suministrado) a la toma 🔊/AUDIO OUT/ (Salida de audio) en la parte lateral de su televisor y a las tomas **AUDIO IN** (Salida de audio) en el sistema de altavoces analógico o barra de sonido.
- 3 Conecte el cable de alimentación de su televisor a un tomacorriente, y luego encienda su televisor.
- 4 Encienda el sistema de altavoces analógico o la barra de sonido, después seleccione la fuente correcta. Para obtener más información, refiérase a la documentación que vino con el sistema de altavoces analógicos o la barra de sonido.

### Nota

Use los controles de volumen en el sistema de altavoz analógico o barra de sonido para controlar el volumen.

## Conexión de un sistema de cine en casa con múltiples dispositivos

Puede conectar un receptor AV y sus dispositivos para crear un cine en casa.

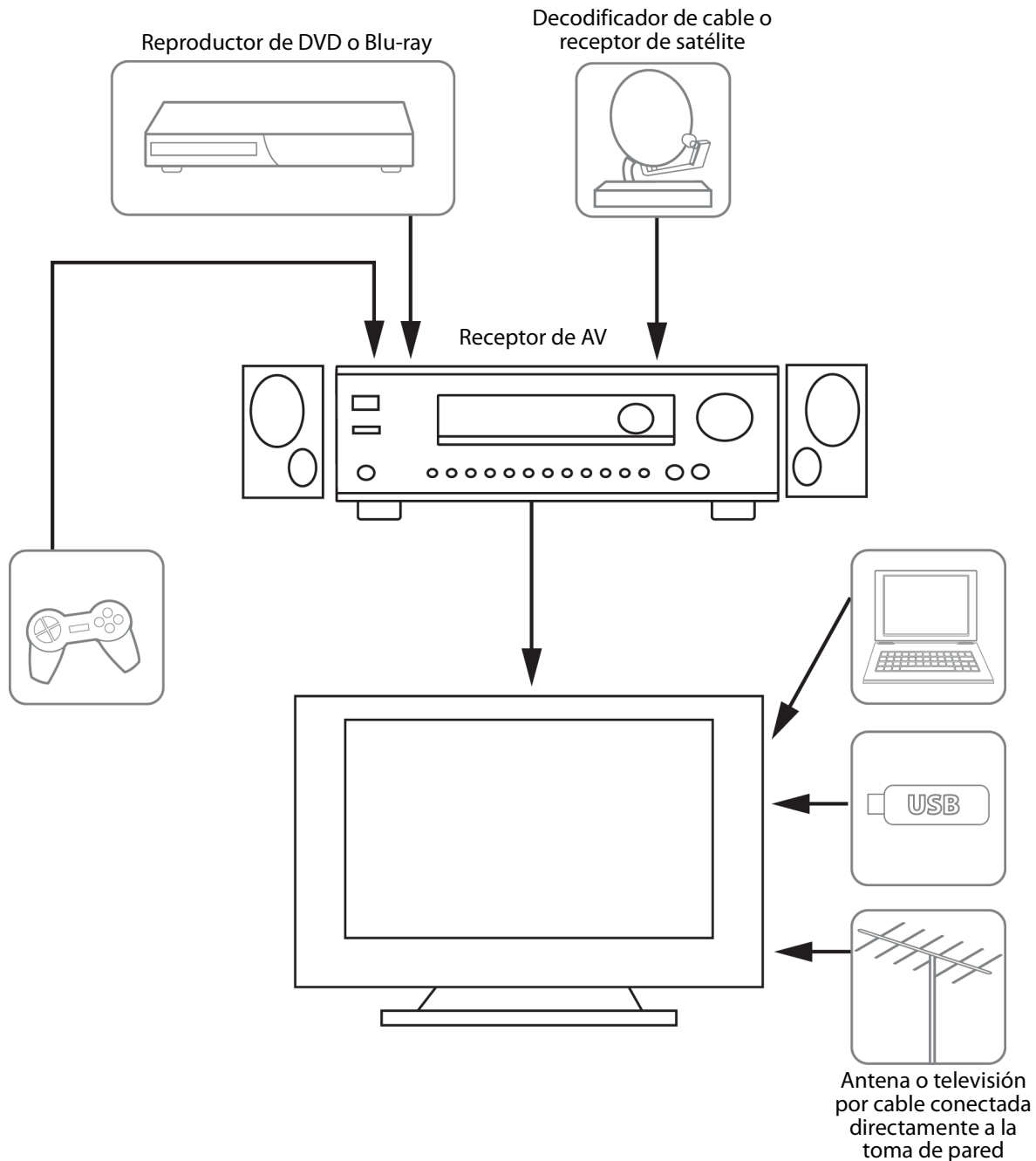

Las conexiones que se realicen dependerán de las tomas de video o audio disponibles en sus dispositivos. Refiérase a los documentos que vinieron con sus equipos para obtener información sobre su conexión.

Sólo recuerde usar los mejores tipos de conexión disponibles para obtener la mejor imagen y el mejor sonido. Para obtener más información sobre los tipos de conexiones, refiérase a [¿Qué conexión se debe usar?](#) en la página 19.

Para obtener información sobre los ajustes del televisor para el cine en casa, consulte [Utilización de su televisor en un cine en casa](#) en la página 75.

## Conexión de la alimentación

Debe conectar los dispositivos **antes** de conectar el cable de alimentación. Al agregar los dispositivos, asegúrese de que el cable de alimentación esté desenchufado del tomacorriente.

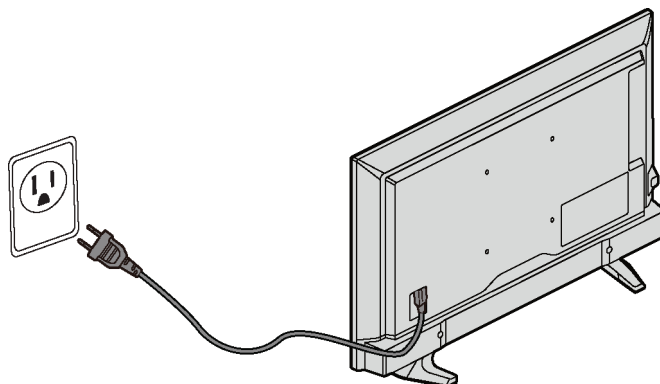

- 1 Conecte el cable de alimentación de CA al conector de alimentación en la parte posterior de su televisor.
- 2 Conecte el otro extremo del cable a un tomacorriente.

### Cuidado

- Su televisor debe funcionar únicamente con la fuente de alimentación indicada en la etiqueta.
- Siempre desenchufe el cable de alimentación del tomacorriente cuando no va a usar su televisor por un periodo largo de tiempo.

## Instalación de las pilas del control remoto

Abra la parte posterior del control remoto de su televisor e inserte dos pilas AAA, teniendo en cuenta la orientación apropiada. Vuelva a colocar la cubierta posterior.

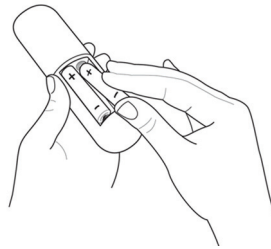

**Control remoto** en la página 17 explica cómo utilizar el control remoto en cada uno de sus modos operativos del televisor.

### Precauciones

- No se deben exponer las pilas al calor excesivo tales como el de la luz solar, calefactores o fuego.
- Los químicos de las pilas pueden causar sarpullido. Si las pilas se derraman, limpie el compartimiento de las pilas con un paño. Si los químicos tocan su piel, lávese inmediatamente.
- Asegúrese de que las pilas estén instaladas correctamente. No las quemé ni las incinere.

### Notas

- No combine pilas de diferentes tipos.
- No combine pilas gastadas y nuevas.
- Retire las pilas cuando se les acabe la carga.
- Saque las pilas si el control remoto no se va a usar por un periodo de tiempo extendido.

### Orientación del control remoto

- Apunte el control remoto hacia el sensor de control remoto al frente de su televisor.

# Configuración guiada

Con los preliminares fuera del camino, es el momento de encender su televisor. A medida que su televisor se inicia por primera vez, le guía a través de configuración guiada, que configura el televisor antes de empezar a usarlo.

Durante la configuración guiada, usted:

- Responderá algunas preguntas
- Proveerá información de la conexión de red
- Obtendrá una actualización del software
- Enlace su televisor a su cuenta de Roku
- Conecte dispositivos tales como un reproductor de DVD, una consola de videojuegos o un receptor de cable.

## Nota

Configuración guiada sólo se ejecuta la primera vez que encienda su televisor. Si necesita ejecutar la configuración guiada nuevamente, tendrá que realizar un restablecimiento de fábrica, como se explica en [Restablecimiento de fábrica completo](#) en la página 78.

## Preparación para la conectividad al Internet

Si desea conectar el televisor a Internet para ver contenido en continuo, debe conectarse mediante un módem/enrutador inalámbrico o un punto de acceso inalámbrico. El televisor se conecta mediante un adaptador de LAN inalámbrico. Este televisor no admite una conexión por cable ni el uso de un adaptador de red USB.

Le recomendamos que su conexión inalámbrica sea compatible con la especificación IEEE 802.11b/g/n para la mejor experiencia.

## Inicio de la configuración guiada

Para iniciar la configuración guiada, presione el botón **POWER** (Encendido) en el control remoto para encender su televisor.

Al encender por primera vez su televisor, se tomará algunos segundos para estar listo. Notará que suceden las siguientes cosas:

- 1 El indicador de estado parpadea cada vez que su televisor está procesando algo; en este caso se está encendiendo y preparándose para usted.
- 2 La pantalla de encendido aparece en pantalla y el indicador de estado parpadea lentamente durante unos segundos más. La pantalla de encendido muestra el logotipo del televisor de Insignia con Roku mientras que se inicia.
- 3 Después de algunos segundos, la instalación guiada comienza:



## Sugerencia

En los televisores vendidos en los Estados Unidos, si esté ciego o tenga problemas de vista, se puede activar la Guía de audio, una pantalla de texto a voz para navegar por los menús del televisor y los controles.

Para activar la Guía de audio, presione el botón \* en el control remoto cuatro veces en sucesión rápida. Repita para desactivar la Guía de audio. (El botón \* está situado directamente debajo del panel direccional en la parte derecha del control remoto de Roku.)

- 4 Si su televisor le pide un idioma, presione la flecha **ABAJO** en el control remoto para resaltar el idioma que desee.

## Preparación de su televisor

Con la primera pantalla de la Configuración guiada en su televisor, siga estos pasos para configurarlo:

- 1 Presione **OK** (Aceptar) o la flecha **DERECHO** en el control remoto para ir a la pantalla siguiente:



- 2 Presione **OK** para seleccionar **Configuración para uso en el hogar**. Modo en el hogar es la mejor opción para disfrutar su televisor en el hogar. Proporciona opciones de ahorro de energía, así como el acceso a todas las funciones de su televisor.

### Nota

El modo de tienda configura el televisor para uso en ambiente comercial y no se recomienda para cualquier otro uso. En el modo de tienda, no se encontrarán o estarán limitadas algunas funciones de su televisor. Para cambiar de un modo a otro, tiene que realizar un restablecimiento de fábrica como se explica en [Restablecimiento de fábrica completo](#) en la página 78 y repita configuración guiada.

Después de seleccionar **Configuración para uso en el hogar**, su televisor busca las redes inalámbricas dentro del rango y las muestra en orden, con las señales más fuertes primero. Además de su propia señal inalámbrica, el televisor puede recibir señales de sus vecinos.

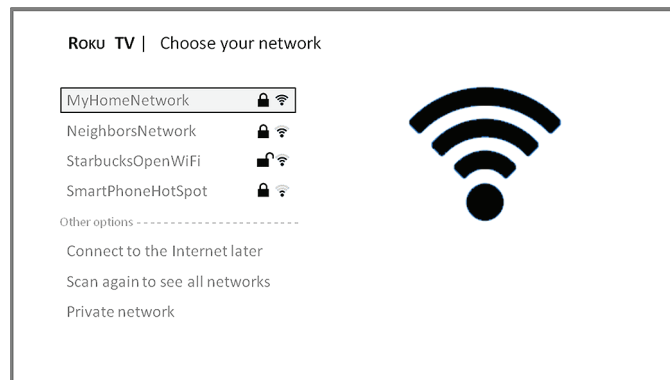

- 3 Presione las flechas **ARRIBA** o **ABAJO** para seleccionar el nombre de su red inalámbrica y presione **OK** (Aceptar) para seleccionarla.

## Otras opciones:

- **Conectarse más tarde al Internet:** si usted no puede conectarse al Internet, no hay problema. Puede omitir este paso y usar su televisor para mirar la televisión, reproducir videojuegos y mirar DVDs. Si desea conectarse más tarde, es fácil. Le mostraremos cómo en [Beneficios de la conexión](#) en la página 45. Al conectar su televisor le permite escoger entre miles de canales de transmitir en continuo por lo que su televisor realmente quiere que se conecte y tratará un par de veces más para convencerle de que la conexión es una buena idea.

### Nota

Si decide no conectarse, la configuración guiada salta hacia adelante para la configuración de los dispositivos que ha conectado a su televisor. Refiérase a [Pantalla principal del televisor no conectado](#) en la página 44 para empezar a utilizar su televisor no conectado.

- **Nueva búsqueda/Nueva búsqueda para ver todas las redes:** esta opción depende del número de redes inalámbricas dentro del rango.
  - **Nueva búsqueda** aparece si la lista ya muestra todas las redes inalámbricas disponibles dentro del alcance. Si no vea su nombre de red inalámbrica en la lista, puede que tenga que ajustar la ubicación de su enrutador inalámbrico o el televisor, encender el enrutador o hacer otros cambios. Cuando todo esté listo, seleccione **Nueva búsqueda** para ver si el nombre de la red aparece en la lista.
  - **Nueva búsqueda para ver todas las redes** aparece si su televisor encuentra más redes inalámbricas que las más fuertes que inicialmente se listan. Si no vea su nombre de red inalámbrica en la lista, esta opción muestra la lista completa. Si aún no vea su nombre de red, es posible que el enrutador esté configurado para proporcionar servicios inalámbricos como una "red privada".

### Nota

Resaltando cualquiera de estas opciones muestra un panel informativo con la dirección del control de acceso a medio físico (MAC) de su televisor. Necesitará la dirección MAC si su enrutador inalámbrico está configurado para utilizar el filtrado de direcciones MAC.

- **Red privada:** si su nombre de red inalámbrica está oculto, no aparecerá en la lista. Seleccione **Red privada** para mostrar un teclado de pantalla y utilícelo para introducir su nombre de red. A menos que cambie el nombre de la red configurado de fábrica, se puede encontrar el nombre (también llamado SSID) en una etiqueta del enrutador.
- 4 Si selecciona una red está protegida con una contraseña, aparece el teclado de pantalla. Utilice el teclado para ingresar la contraseña de red.

### Sugerencia

Las redes inalámbricas que son de contraseña protegida muestran un icono de "candado" al lado del nombre. Este icono le permite saber que se le va a pedir que entre la contraseña después de seleccionar dicha red.

MyHomeNetwork  

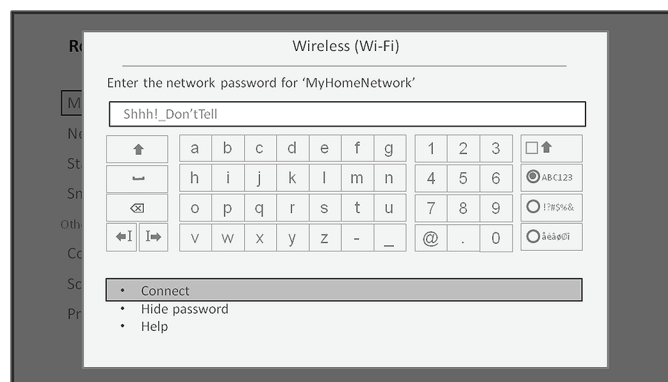

- 5 Después de ingresar su contraseña de red, su televisor muestra mensajes de progreso al conectarse a la red inalámbrica, su red local e Internet.

- 6 Su televisor necesita conocer la zona horaria local para que pueda mostrar correctamente la información de tiempo sobre el programa que está viendo. Si su televisor no puede determinar automáticamente la zona horaria local, se le pedirá que seleccione su zona horaria desde una lista. Utilice las flechas **ARRIBA** o **ABAJO** para resaltar su zona horaria y presione **OK** (Aceptar).

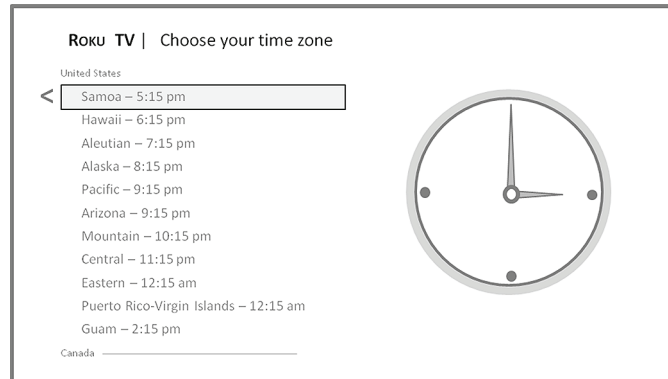

- 7 Tan pronto como su televisor es capaz de conectarse al Internet, descarga e instala su primera actualización de software, y luego se reinicia.

### Consejos

- Su televisor busca automáticamente las actualizaciones periódicamente. Estos cambios ofrecen nuevas opciones y mejoran su experiencia general con su televisor. Después de una actualización, podría notar que algunas opciones se han movido y que hay nuevas opciones o características. Esta *Guía del usuario* describe la versión 7.5. Para determinar la versión del software del televisor con Roku vaya a **Configuración > Sistema > Acerca de** después de completar la configuración guiada.
- Puede descargar una actualización de la *Guía del usuario* que coincida con la versión del software del televisor del sitio web de Insignia en: [www.insigniaproducts.com/support.html](http://www.insigniaproducts.com/support.html)

Después su televisor se reinicia, muestra la pantalla de *Activación*:

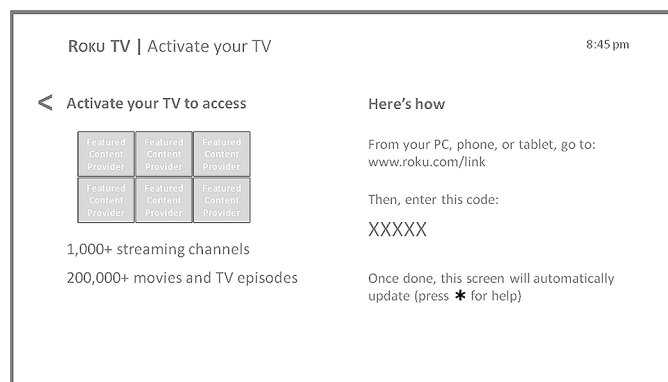

### Nota

El pago de una suscripción u otra forma de pago pueden ser requeridos para acceder a ciertos canales. La disponibilidad del canal está sujeta a cambios y varía en dependencia del país. No todo el contenido está disponible en países o regiones donde se venden los productos de Roku.

- 8 Usando una computadora, tableta o smartphone compatible con conexión a Internet, vaya a la dirección de web que aparece en la pantalla e ingrese el código que aparece en la pantalla.

Después de ingresar o crear su cuenta de Roku, se le pide de agregar canales de transmisión en continuo a su cuenta. Después de seleccionar Continuar, su televisor Roku obtiene una confirmación y agrega sus canales de transmisión en continuo preexistentes, si tiene alguno, a su televisor. Este proceso es automático y toma unos momentos, un poco más de tiempo si usted ya tiene una gran cantidad de canales de transmisión en continuo para agregar.

#### Sugerencia

Los canales de transmisión en continuo de todos los dispositivos de Roku asociados a su cuenta se sincronizan periódicamente, por lo que todos sus dispositivos Roku tengan los mismos canales de transmisión en continuo (sujeto a la compatibilidad con el dispositivo).

#### ¿Por qué necesito una cuenta de Roku?

Usted necesita una cuenta de la tienda de canales de Roku por varias razones.

- Le vincula a usted, a su televisor y a otros dispositivos de Roku con la tienda de canales de Roku y con el servicio de facturación.
- Los proveedores de contenido de transmisión en continuo saben que es aceptado el envío de contenido que solicitó a su televisor.
- Roku puede enviar automáticamente actualizaciones en su dispositivo.

**Importante:** no cuesta nada usar y mantener su cuenta de la tienda de canales de Roku (otro que no sea el costo del acceso a la televisión y al Internet). Su televisor está repleto de cientos de canales gratuitos. La adición de un método de pago ahora le permite alquilar fácilmente o comprar películas por demandas o probar canales populares de transmisión en continuo basados en transacciones. No se le cargará nada a menos que esté de acuerdo con los términos y el costo del contenido. Si está preocupado acerca de cargos no autorizados, puede configurar un PIN que tendrá que entrar para autorizar cada cargo.

Después de agregar sus canales de transmisión en continuo seleccionados, el televisor le ayuda a configurar los dispositivos que va a conectar al mismo, como un receptor de cable, reproductor de Blu-ray o consola de videojuegos:

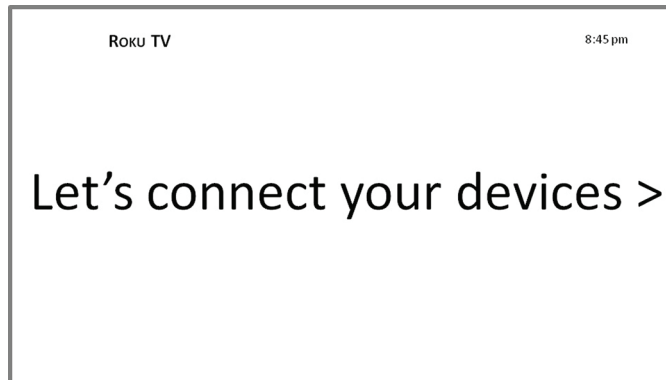

- 9 Presione **OK** (Aceptar) o la flecha **DERECHO** para proceder:

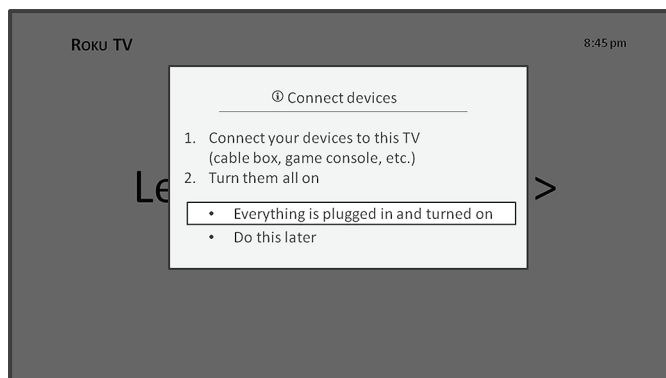

- 10** Conecte todos los dispositivos que planea usar con su televisor, enciéndalos todos y seleccione **Todo está conectado y encendido**. Su televisor ahora le guía paso a paso a través de cada una de sus entradas y le pregunta qué tipo de dispositivo ha conectado. En cada entrada que tiene un dispositivo conectado y activo, se puede ver su imagen y escuchar su sonido.

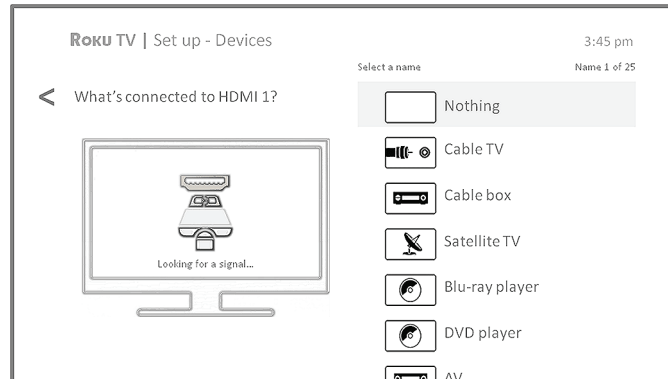

- 11** Presione las flechas **ARRIBA** o **ABAJO** para seleccionar la etiqueta para asociar a la entrada y presione **OK** (Aceptar) para pasar a la siguiente entrada. Terminó con la configuración guiada.



#### Sugerencia

Algunos televisores con Roku, según donde vive y otros factores, le muestra un video de introducción lleno de algunos grandes consejos y sugerencias. Si no le interesa ver este video, presione  en el control remoto para salir del video y vaya a la pantalla **Principal** de su televisor.

Cuando termine la configuración guiada y cada vez que presione  en el control remoto, la pantalla **Principal** le saluda.

A partir de aquí, puede explorar todo lo que su televisor tiene para ofrecer. Presione los botones direccionales para moverse y presione **OK** (Aceptar) para seleccionar un elemento resaltado. Hemos diseñado el televisor para animarle a explorar y es probable que pueda averiguar la mayor parte de las capacidades y la configuración por sí mismo. Si tiene alguna pregunta o dificultades, puede encontrar respuestas y soluciones en esta guía.

Si se encuentra muy lejos de la pantalla **Principal**, siempre puede volver de inmediato al presionar un botón: .

### Pantalla principal del televisor conectado

Esta es una pantalla **Principal** típica de un televisor que está conectado al Internet y emparejado con una cuenta de Roku.

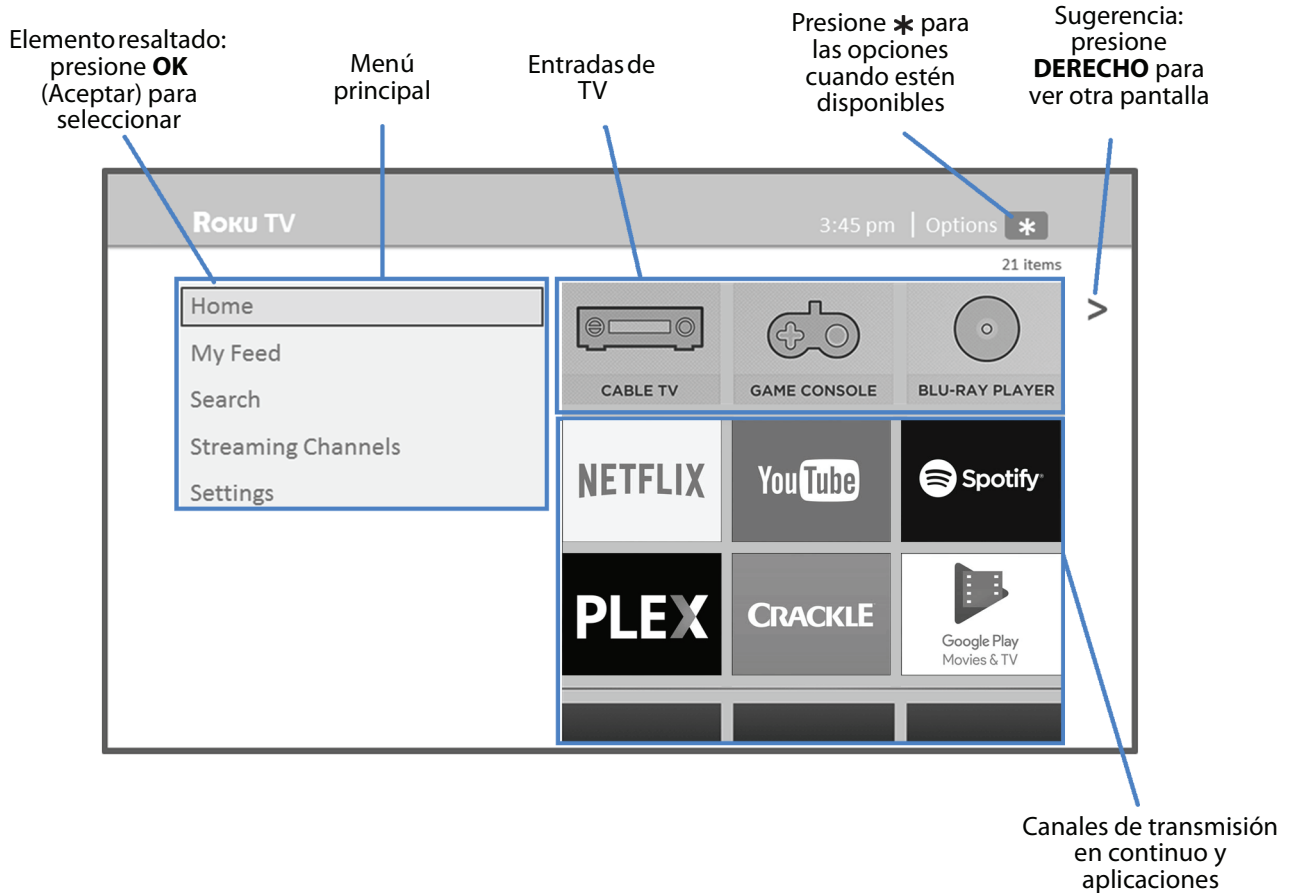

**Nota**

El pago de una suscripción u otra forma de pago pueden ser requeridos para acceder a ciertos canales. La disponibilidad del canal está sujeta a cambios y varía en dependencia del país. No todo el contenido está disponible en países o regiones donde se venden los productos de Roku®.

#### Personalice su pantalla principal

Puede hacer mucho para personalizar su pantalla **Principal** y que sea adecuada solo para usted y su familia:

- Agregar canales de transmisión en continuo al usar la opción **Canales de transmisión en continuo** del menú para navegar por la tienda de canales de Roku.
- Retirar un mosaico resaltándolo y presionando **\***. Después resalte **Eliminar entrada** o **Eliminar canal** y presione **OK** (Aceptar).
- Volver a colocar un mosaico resaltándolo y presionando **\***. Después resalte **Mover entrada** o **Mover canal** y presione **OK**. Utilizar los botones direccionales para mover el mosaico y luego presione **OK** (Aceptar) para bloquearlo en su nueva posición.
- Cambiar el nombre de un mosaico de entrada resaltándolo y presionando **\***. Después resalte **Renombre la entrada** y presione **OK** (Aceptar). Resalte un nombre nuevo en la lista y presione **OK** (Aceptar) para asignarle ese nombre al mosaico.
- Cambiar el tema de la pantalla al ir a **Configuración > Tema** para encontrar y elegir uno que sea el adecuado para su estado de ánimo.
- Ocultar la tienda de película, tienda de televisión, o Noticias, (Solamente en los modelos de EE.UU.) como se explica en [Bloqueo de la tienda de películas, tienda de televisión y noticias](#) en la página 69.

## Pantalla principal del televisor no conectado

Esta es una pantalla **Principal** típica de un televisor que no está conectado al Internet.

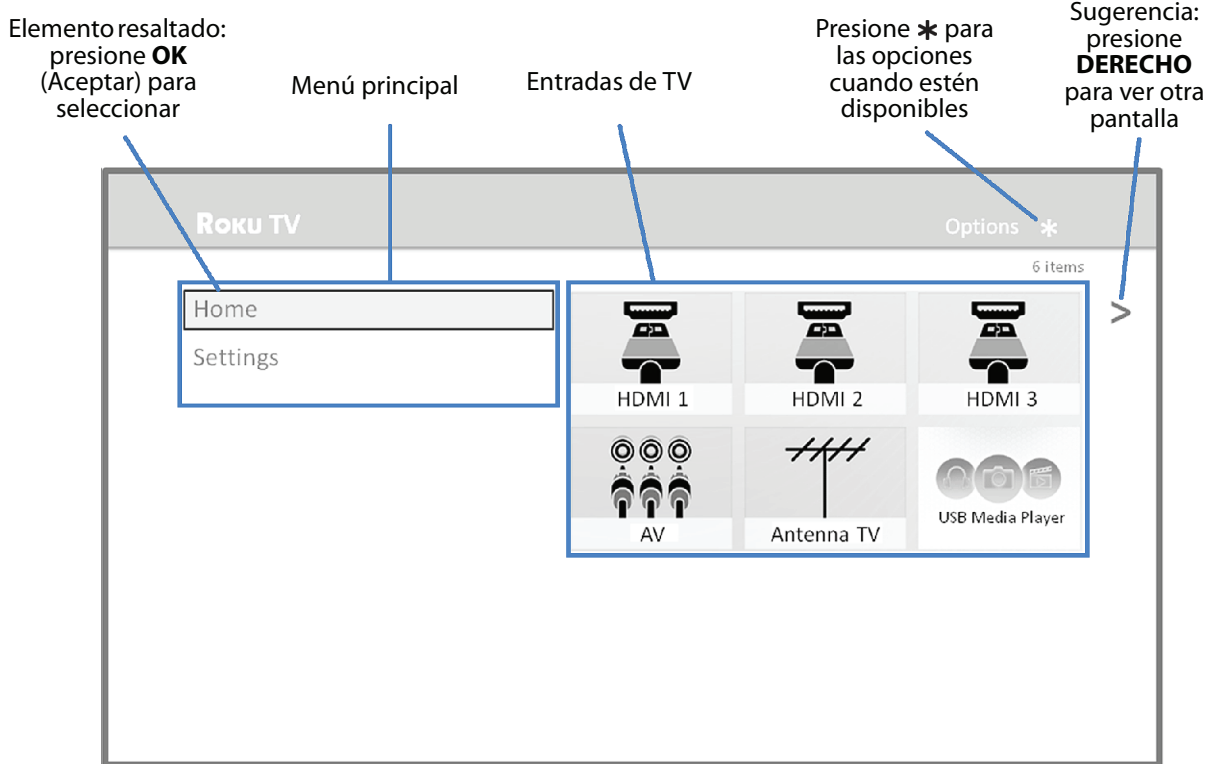

### Personalice su pantalla principal

Puede hacer mucho para personalizar su pantalla **Principal** y que sea adecuada solo para usted y su familia:

- Retirar un mosaico resaltándolo y presionando \*. Después resalte **Eliminar entrada** y presione **OK** (Aceptar).
- Volver a colocar un mosaico resaltándolo y presionando \*. Después resalte **Mover entrada** y presione **OK** (Aceptar). Utilizar los botones direccionales para mover el mosaico y luego presione **OK** (Aceptar) para bloquearlo en su nueva posición.
- Renombrar un mosaico resaltándolo y presionando \*. Después resalte **Renombre la entrada** y presione **OK** (Aceptar). Resalte un nombre nuevo en la lista y presione **OK** (Aceptar) para asignarle ese nombre al mosaico.
- Agregar canales de transmisión en continuo al navegar por la tienda de canales de Roku (después de conectar su televisor a Internet para agregar al menú la opción **Canales de transmisión en continuo**).

# Beneficios de la conexión

## ¡LA CONEXIÓN EXPONE TODO EL POTENCIAL DE SU TELEVISOR!

### Haga de cualquier noche una noche para películas

Miles de películas para elegir, en todos los principales canales de transmisión en continuo de películas como Netflix, Cineplex Store, Crackle, Crackle, y más. Nunca se quedará sin algo nuevo para ver.

#### Nota

El pago de una suscripción u otra forma de pago pueden ser requeridos para acceder a ciertos canales. La disponibilidad del canal está sujeta a cambios y varía en dependencia del país. No todo el contenido está disponible en países o regiones donde se venden los productos de Roku.

### Entra en el ritmo

Transmisión en continuo de interminables horas de música desde canales gratuitos y basados en suscripción como Spotify, VEVO y Rdio. Con acceso casi al instante a miles de artistas musicales, sus ritmos favoritos están tan cerca como su control remoto.

### Descubra sus pasiones

En adición a canales de transmisión en continuo como YouTube, NHL, Sky News y Cineplex Store, su televisor también ofrece cientos de canales para alimentar su pasión incluyendo de ejercicios, de cocina, de religión, de exteriores, programación internacional y mucho más.

### Disfrute de pruebas GRATUITAS de los canales populares

Su televisor viene cargado con ofertas especiales, incluyendo pruebas gratuitas de los canales de transmisión en continuo populares como Netflix, Spotify, Rdio, ejercicios DailyBurn y muchos más. Pero recuerde que tiene que cancelar antes de que se termine la prueba gratuita para evitar las tarifas de suscripción.

### Disfrute de las características formidables

**Pausa de televisión en directo** le permite conectar una unidad USB (no se incluye) y pausar la televisión en directo hasta 90 minutos. Después de una pausa, puede reproducir, avanzar rápidamente, rebobinar y pausar nuevamente en cualquier punto dentro de la ventana de 90 minutos.

**Escucha móvil privada** en la aplicación de Roku le permite escuchar programas de transmisión en continuo en auriculares (no se incluyen) enchufados en su dispositivo móvil.

**Iniciar automáticamente el Reproductor de multimedia** permite iniciar automáticamente el Reproductor de multimedia de Roku al insertar una unidad USB (no se incluye) con un sistema de archivos reconocible (tales como FAT16/32, NTFS, HFS+ o EXT2/3).

## ¿Qué se transmite en continuo?

La transmisión en continuo es ver o escuchar video o el contenido de audio que se envía a través del Internet o se encuentra en un servidor de multimedia conectado a la red o en un dispositivo USB conectado al puerto USB de su televisor.

Con la transmisión en continuo, puede comprar o rentar de los programas por pedido, cuando es conveniente para usted. Al transmitir en continuo, puede reproducir, pausar, rebobinar y avanzar rápidamente lo que está viendo. También puede reproducir los últimos segundos de nuevo o activar los subtítulos.

#### Sugerencia

Algunos de los contenidos no se pueden pausar o omitir. Por ejemplo, si está viendo la programación en vivo o un programa que es apoyado por la publicidad, por lo general, no se le permite saltarse los anuncios.

Su televisor le permite elegir entre miles de canales de transmisión en continuo que ofrecen una gran selección de entretenimiento:

- Miles de películas y episodios de televisión
- Música ilimitada, en vivo y por pedido
- Un montón de deportes en vivo y por pedido
- Programación para niños sin comerciales
- Programación internacional en 22 idiomas
- Noticias 24 x 7 y un profundo comentario de noticias

Muchos canales de transmisión en continuo son gratis. Algunos canales de transmisión en continuo, como Cineplex y Amazon Instant Video, le permiten comprar o rentar los últimos estrenos cinematográficos o series de televisión populares. Algunos canales, tales como Netflix o Spotify cobran una cuota mensual de suscripción y otros son gratuitos si se suscribe a un servicio complementario a través de su proveedor de cable o satélite. Por ejemplo, los suscriptores de HBO con la participación en las cuentas de proveedores de emisión de televisión pueden agregar el canal HBO Go y verlo de forma gratuita.

Si tiene una suscripción a un servicio como Netflix o Spotify, puedes iniciar sesión con su nombre de usuario y contraseña.

Para reproducir el contenido de transmisión en continuo que está disponible en Internet, adicione los canales de transmisión en continuo a su pantalla **Principal**. Para agregar un canal de transmisión en continuo a la pantalla **Principal**, utilice la opción **Canales de transmisión en continuo** en el menú de la pantalla **Principal** para ir a la tienda de canales de Roku y luego seleccione el canal de transmisión en continuo que desee agregar. Se agrega el canal de transmisión en continuo después a la pantalla **Principal** y se puede ver en cualquier momento.

Para obtener más información sobre la función de la tienda de canales de Roku, refiérase a [Utilización de la tienda de canales de Roku](#) en la página 62.

#### Nota

El pago de una suscripción u otra forma de pago pueden ser requeridos para acceder a ciertos canales. La disponibilidad del canal está sujeta a cambios y varía en dependencia del país. No todo el contenido está disponible en países o regiones donde se venden los productos de Roku.

## ¿Pero y si no conecté mi televisor?

¿Qué pasa si usted fue a través de configuración guiada y eligió **Conectarse más tarde al Internet**? No se preocupe. Su televisor hace que la conexión sea fácil cuando lo desee. A medida que avanza por la pantalla **Principal**, verá varios lugares donde se puede iniciar el proceso de conexión. Por ejemplo:

- De vez en cuando verá aparecer un mensaje en el panel a la derecha de la pantalla **Principal** ofreciéndole una opción **Conectar ahora**. Resalte simplemente y seleccione la opción **Conectar ahora** para comenzar.
- Utilice la opción **Conecte y active ahora** en el menú *Configuración*. En el menú de la pantalla **Principal**, seleccione **Configuración, Red** y luego **Conecte y active ahora**.
- Si desea empezar de nuevo desde el principio, utilice el menú *Configuración* para hacer un **Restablecimiento de fábrica** y luego vaya a través de configuración guiada de nuevo. Esta vez, elija la red local cuando se le solicite.

A pesar de cómo se conecte, el proceso es el mismo. Si necesita más detalles, refiérase al paso 3 en la página 38 en [Preparación de su televisor](#).

## Configuración de la televisión con antena

A pesar de todas las posibilidades de entretenimiento de su televisor, es posible que también desee ver la transmisión de televisión. Usted mira transmisión de televisión de la misma forma que ve otras opciones de entretenimiento. Seleccione el mosaico – el mosaico **Televisión con antena** – en la pantalla **Principal**.

La primera vez que seleccione el mosaico **Televisión con antena** tendrá que configurar el sintonizador de TV. Configuración del sintonizador de TV busca los canales activos y los agrega a su lista de canales de televisión transmitida.

## ¿Por qué tengo que configurar el sintonizador de TV?

Usted se estará preguntando, "¿Por qué es necesario este paso?" Buena pregunta.

No todo el mundo tiene que usar el sintonizador de TV. Por ejemplo, es posible que tenga una caja decodificadora proporcionado por una compañía de cable o de satélite que recibe todos los canales. La mayoría de estas cajas decodificadoras utilizan una conexión HDMI®.

Más y más personas están viendo solamente televisión de transmisión en continuo y no tienen una antena de TV o servicio de cable/satélite. Si usted no necesita el sintonizador de TV, puede evitar su puesta en marcha y puede eliminarlo de la pantalla **Principal** como se explica en [Retire los mosaicos no deseados](#) en la página 65.

Al configurar la televisión con antena, el televisor analiza las señales de su entrada de la antena para los canales con una buena señal y los agrega a la lista de canales, omitiendo los canales muertos y con una señal muy débil.

El televisor, sin embargo, le permitirá agregar dos canales analógicos, incluso si no tienen señal. Puede necesitar agregar estos canales si tiene una caja decodificadora vieja, reproductor de video o consola de juegos que sólo puede emitir una señal en el canal analógico 3 o 4. Estos son los únicos canales que se pueden agregar independientemente si tienen una buena señal. Generalmente, lo único que necesita es uno de estos canales, pero ambos se proporcionan para hacer la configuración más simple. Puede ocultar el que usted no desea como se explica en [Edición de la lista de canales de televisión transmitida](#) en la página 64.

## ¿Cómo puedo configurar el sintonizador de TV?

La configuración del sintonizador de TV es fácil—su televisor hace la mayor parte del trabajo. Sólo tienes que contestar un par de preguntas.

- 1 Asegúrese de que su antena (vendida por separado) o el cable de TV esté conectado a la entrada **ANT / CABLE IN** (Entrada de antena/cable) de su televisor.
- 2 En la pantalla **Principal**, seleccione el mosaico **Televisión con antena**.
- 3 Lea las instrucciones sencillas que aparecen en pantalla y seleccione **Iniciar búsqueda de canales**.

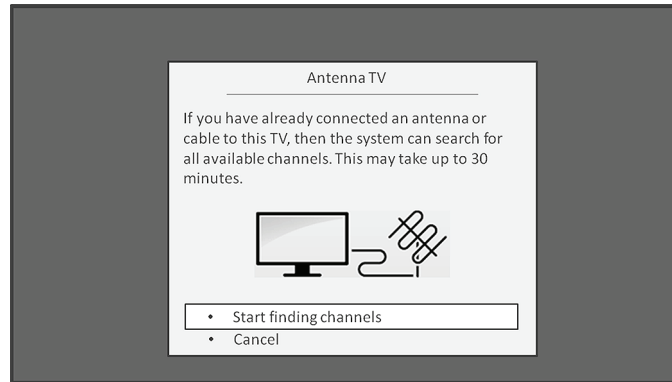

- 4 Si se le pide, seleccione su zona horaria. Usted tendrá que hacer esto si su televisor no puede averiguar la zona horaria de su conexión a Internet.

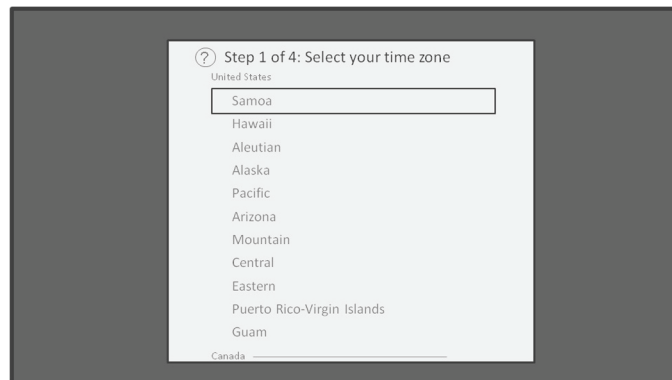

### ¿Por qué el televisor necesita de mi zona horaria?

El televisor necesita conocer su zona horaria para que pueda mostrar correctamente la información de tiempo sobre el programa que está viendo.

- 5 Cuando se le solicite, seleccione si desea agregar los canales analógicos 3 y 4 (para que pueda conectar cajas decodificadoras más viejas, reproductores de video o consolas de videojuegos).

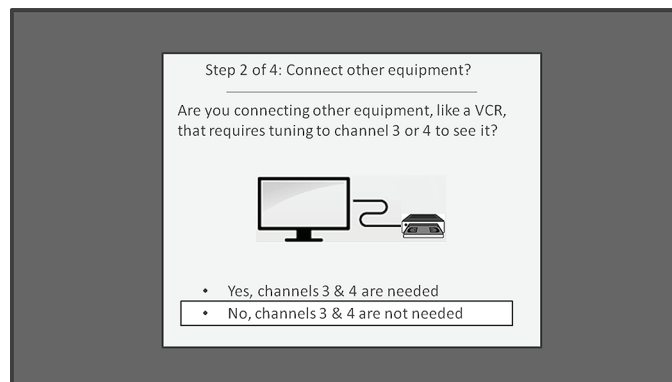

6 Espere mientras su televisor busca las estaciones de difusión (antena de televisión)...



...y luego los canales de la televisión por cable.

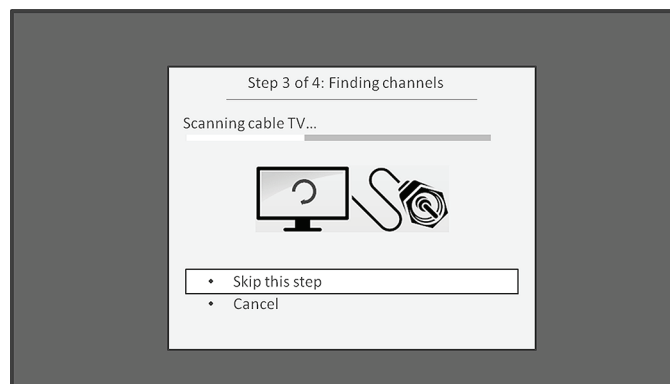

### Sugerencia

Los canales de televisión por cable son los canales de un proveedor de televisión por cable que usted puede recibir al conectar su cable directamente a su televisor (canales no codificados NTSC, ATSC y QAM, si usted es el tipo de persona que está interesado en los detalles). En muchos casos, su proveedor de cable probablemente requiere el uso de su caja decodificadora y conéctela a una entrada diferente y luego use la caja decodificadora para sintonizar sus estaciones de televisión por cable. En ese caso, puede omitir la búsqueda de canales por cable.

7 Cuando la búsqueda de canales termina, el televisor muestra el número de canales que agregó.

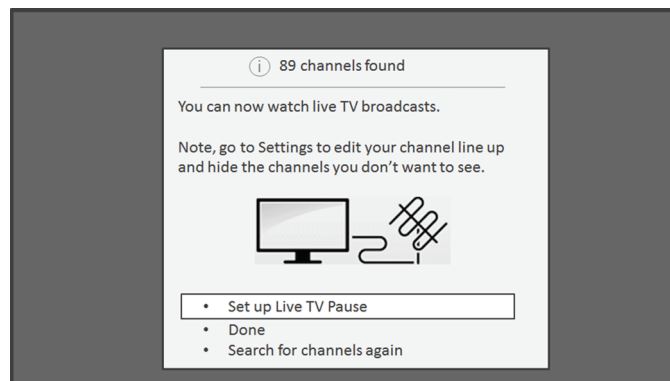

- 8 Si ha conectado su televisor al Internet, tiene la opción de configurar la Pausa de televisión en directo. "[Pausando la televisión en directo](#)" en la página 52 explica como configurar y usar esta característica. Si no quiere configurar la Pausa de televisión en directo o si esta opción no está disponible en su lugar, seleccione **Terminado** para iniciar la visualización de televisión en directo.

La búsqueda de canales puede tardar varios minutos.

#### Sugerencia

Repita la búsqueda de canales de vez en cuando para asegurarse de que está recibiendo todos los últimos canales. Las emisoras agregan y retiran canales, mueven los canales a diferentes partes del espectro y cambian los niveles de potencia de sus canales periódicamente.

#### Nota

Tendrá que repetir la búsqueda de canales si retira el mosaico **Televisión con antena** de la pantalla **Principal** o realiza un restablecimiento de fábrica. Para repetir la búsqueda de canales en cualquier momento, vaya a **Configuración > Entradas de TV > Televisión con antena > Nueva búsqueda de canales > Iniciar búsqueda de canales**. La recepción de la antena y la calidad de la imagen dependen de la posición de la antena y de su ubicación con respecto a las antenas de emisoras de su área.

¡Ahora está listo para ver la televisión transmitida! Mientras mira, pruebe lo siguiente:

- Presione las flechas **ARRIBA** y **ABAJO** para cambiar los canales.
- Presione la flecha **DERECHO** para mostrar la lista de canales y después use las flechas **ARRIBA** y **ABAJO** para seleccionar el canal que va a ver. O presione **REWIND** o **FAST FORWARD** (Retroceder o avance rápido) para saltar a través de la lista de canales de una página a la vez.
- Presione **OK** (Aceptar) para mostrar la información sobre el programa actual.
- Presione ↶ para cambiar al canal previamente sintonizado.
- Presione \* para ver las opciones para la configuración de la imagen y el sonido.

#### Nota

Si ↶ no está disponible en el control remoto, puede usar ↶ en la aplicación de Roku o el botón de salto atrás (Jump Back) en un control remoto universal. Para obtener más información, refiérase a [Otros dispositivos](#) en la página 81. [Control remoto](#) en la página 17 permite obtener más información sobre cómo usar los botones de su control remoto mientras mira la televisión.

# Utilización de su televisor de Insignia con Roku

Esta sección proporciona información sobre cómo utilizar las funciones de día a día de su televisor.

## Indicador de estado

Su televisor tiene un solo indicador de estado en el panel frontal. Se enciende y se apaga y parpadea en diferentes maneras, dependiendo del estado del televisor, como se muestra en la siguiente tabla:

Condición del televisor	Indicador de estado	Significado
Encendido (la pantalla está activa)	Apagado	La pantalla le está indicando que televisor está encendido.
Protector de pantalla (la pantalla está activa, excepto cuando el <b>Modo de imagen</b> está establecido a <b>Ahorro de energía. Ahorro de energía</b> apaga el retroiluminación.	Apagado	La pantalla le está indicando que televisor está encendido.
Apagado (la unidad no enciende)	Apagado	El televisor está conectado a la alimentación.
Apagado (suspensión)	Encendido	El televisor está conectado a la alimentación y listo para su uso.
Inicio desde el estado de apagado	Parpadea lentamente hasta que se complete el arranque	Su televisor está procesando.
Encendido (recibiendo la actualización desde USB)	Parpadea lentamente hasta que se completa la actualización	Su televisor está procesando.
Recibe los comandos del control remoto	Se enciende/apaga atenuándose	Su televisor ha recibido un comando.
Apagándose para entrar al modo de suspensión	Parpadea lentamente hasta que el televisor entra al modo de suspensión	Su televisor está procesando.

## Modo de suspensión ahorro de energía

Cuando se apaga el televisor, puede permanecer en un modo de potencia superior durante unos minutos, después entra en un modo de suspensión muy bajo consumo. Si enciende el televisor de nuevo antes de que haya entrado en el modo de muy bajo consumo, se enciende inmediatamente. Después de su televisor entra en el modo de suspensión de muy bajo consumo, se tarda un poco más de tiempo para arrancar.

## Visualización de canales de la televisión transmitida

Para ver la televisión transmitida, seleccione el mosaico **Televisión con antena** en la pantalla **Principal**. Su televisor recuerda el último canal que vio y empieza a reproducir por ese canal.

### Sugerencia

También puede utilizar el botón **INPUT** (Entrada) del televisor para seleccionar la televisión con antena, como se explica en [Tomas laterales](#) en la página 15.



## Cambio de canales

Para cambiar de canal, puede realizar cualquiera de lo siguiente:

- Presione la flecha **ARRIBA** para cambiar al canal siguiente superior.
- Presione la flecha **ABAJO** para cambiar al canal siguiente inferior.
- Presione la flecha **IZQUIERDO** para mostrar la lista de canales y presione las flechas **ARRIBA** o **ABAJO** para mover lo resaltado a través de la lista un canal a la vez. O presione **REWIND** (Retroceder) y **FAST FORWARD** (Avance rápido) para mover lo resaltado a través de la lista una pagina a la vez. Cuando haya resaltado el canal que desea ver, presione **OK** (Aceptar). (Si decide que no quiere cambiar los canales, presione la flecha **DERECHO** o el botón **ATRÁS**).

- Presione  para cambiar al canal previamente sintonizado.

**Nota**

Si  no está disponible en el control remoto, puede usar  en la aplicación de Roku o el botón de salto atrás (Jump Back) en un control remoto universal. Para obtener más información, refiérase a [Otros dispositivos](#) en la página 81.

**Visualización de la información del programa**

Para ver la información sobre el programa actual, presione **OK** (Aceptar). Su televisor muestra un titular en la parte inferior de la pantalla con toda la información que está disponible en la transmisión en secuencias de datos del programa, como se muestra en el siguiente ejemplo.



Información del programa, sujeto a disponibilidad dentro de la información transmitida, incluye:

- Número del canal
- Distintivo de llamada del canal
- Intensidad de la señal
- Título del programa
- Hora de inicio, hora de finalización y el gráfico de la duración del programa mostrando la posición actual
- Clasificación de contenido
- Resolución del video (480i, 480p, 720p, 1080i, 1080p)
- Calidad de audio (Dolby Digital monofónico, Dolby Digital estéreo, 5.1 Dolby Digital, Dolby Digital+)
- Funciones de audio (SAP)
- Subtítulos optativos (CC)
- Hora actual
- Descripción del programa. Si toda la descripción no se ajusta, presione **OK** (Aceptar) para ampliar el tamaño del titular y ver toda la descripción.

**Sugerencia**

Si la Pausa de televisión en directo se ha configurada y que usted está mirando una emisión de televisión, se mostrará una barra de progreso con la posición actual de reproducción dentro de los 90 minutos de tiempo de pausa. Para obtener más información, refiérase a [Pausando la televisión en diercto](#) en la página 52.

**Ajustes de la configuración**

Presione **\*** para mostrar el menú *Opciones*. Presione las flechas **ARRIBA** o **ABAJO** para resaltar una opción y presione **IZQUIERDO** o **DERECHO** para cambiar la configuración. [Ajuste de la configuración del televisor](#) en la página 55 explica cada uno de las configuraciones en detalle.

## Pausando la televisión en directo

La utilización de la Pausa de televisión en directo en su televisor con Roku, le permite pausar, reproducir, hacer un avance rápido y rebobinar un programa digital de televisión. Puede pausar la televisión en directo hasta un máximo de 90 minutos.

### Requisitos

Para usar esta característica, necesitará:

- 1 Conectar el televisor al Internet. Si no se conectó durante la configuración guiada, refiérase a [¿Pero y si no conecté mi televisor?](#) en la página 46.
- 2 Suministre su propia unidad USB dedicada con las características mínimas siguientes.
  - 16 GB
  - Velocidad de lectura y escritura de 15 Mbps
  - Se adhiere a USB 2.0

Una unidad flash USB (unidad pulgar) con los requisitos mínimo se recomienda altamente. Sin embargo, el uso de una unidad más grande no extiende el tiempo de pausa de 90 minutos.

#### Importante

Todo el contenido existente en su unidad USB será suprimido cuando habilite esta característica.

- 3 Activar la **Pausa de la televisión en directo**.

### Habilitación de la pausa de la televisión en directo

Puede activar la pausa de la televisión en directo de varias formas:

- Vaya a **Configuración > Entradas del televisor > Antena de televisión > Pausa de la televisión en directo** y seleccione **Habilitar**.
- Después de haber hecho una búsqueda de canales, puede seleccionar **Configurar la pausa de la televisión en directo** a partir de las opciones disponibles.
- Presione el botón PLAY/PAUSE (Reproducir/Pausar) en el control remoto Roku mientras esté visualizando un canal de televisión difundido en digital.
- Resalte la mosaica de televisión por antena en la pantalla **Principal**, presione **\*** en el control remoto y seleccione **Activar la pausa de la televisión en directo**.

Después de iniciar la configuración de la pausa de la televisión en directo de cualquier manera que sea, el televisor le indica todos los pasos necesarios para habilitar esta característica. La configuración tomará solo unos momentos.

#### Nota



El uso de un concentrador USB no se admite.

### Utilización de la Pausa de la televisión en directo

Si usó el control remoto de Roku para mirar canales transmitido en continuo, el uso de la Pausa de televisión en directo le será muy familiar.

- Mientras esté mirando un canal de televisión digital, presione el botón **PLAY/PAUSE** para pausar o reproducir el contenido. Después de una pausa de 90 minutos del programa de televisión, el televisor reanuda la reproducción.
- Después de visualizar un canal, presione **REBOBINAR** para regresar hacia el punto donde empezó a mirar el canal hasta 90 minutos.
- Después de pausar o rebobinar, presione el botón **AVANZAR RÁPIDAMENTE** para ir más adelante al punto donde estaba mirando un programa de televisión en directo.
- Presione **AVANZAR RÁPIDAMENTE** o **REBOBINAR** repetidamente para alternar entre velocidades de avance de 1x, 2x y 3x. Presione el botón **REPETICIÓN INSTANTÁNEA**  para reproducir los últimos segundos del programa.

#### Nota

Si  no está disponible en su control remoto, puede usar  en la aplicación de Roku o el botón de salto atrás (**Jump Back**) en un control remoto universal. Para obtener más información, refiérase a [Otros dispositivos](#) en la página 81.

Cada vez que use cualquier de las funciones de pausa de la televisión en directo, el televisor por un momento muestra una barra de progreso:



Tiempo en la posición de la reproducción actual      Posición de la reproducción actual      Extensión del tiempo de pausa (hasta 90 minutos)      Indicación de 90 minutos (tiempo máximo de pausa)      Hora actual

La barra de progreso también muestra marca de graduación al punto de cada hora para ayudarle a localizar cuando un programa se termina y uno nuevo comienza.

#### Notas acerca de la Pausa de la televisión en directo

- Puede usar la pausa de la televisión en directo únicamente con emisiones digitales y canales de cable recibidos a través de la entrada de antena de televisión (ATSC y canales Qam claro).
- El cambio de los canales, borra y reinicia el búfer de la Pausa de la televisión en directo.
- De regresar a la pantalla **Principal**, seleccionando otra entrada o apagando el televisor suprime y restablece el búfer de la pausa de la televisión en directo.
- El hecho de quitar la unidad USB suprime el búfer de pausa de la televisión en directo.

#### Cambio de entradas de TV

Cambie a una entrada de TV para acceder al dispositivo conectado a esa entrada, por ejemplo, un reproductor de Blu-ray. El cambio de entradas es tan simple como al resaltar el mosaico de la entrada en la pantalla **Principal** y presione **OK** (Aceptar). La señal de video en la entrada, si hay alguna, aparece en la pantalla.

##### Sugerencia

También puede utilizar el botón **INPUT** (Entrada) en el panel del televisor para seleccionar una entrada de TV, como se explica en [Tomas laterales](#) en la página 15. [Personalización de su televisor](#) en la página 63 explica cómo cambiar el nombre y eliminar las entradas.

#### Detección automática de dispositivos

Su televisor detecta automáticamente cuando se conecta un nuevo dispositivo a una entrada HDMI® y lo enciende. La entrada se agrega automáticamente a la pantalla **Principal** si no está ya presente.

#### Ajuste de la configuración de audio/video

Mientras vea el contenido de video en cualquier entrada, presione **\*** para mostrar el menú *Opciones*. Presione las flechas **ARRIBA** o **ABAJO** para resaltar una opción y presione **IZQUIERDO** o **DERECHO** para cambiar la configuración. [Ajuste de la configuración del televisor](#) en la página 55 explica cada uno de las configuraciones en detalle.

## Reproducción de contenido desde dispositivos de almacenamiento USB

Su televisor tiene un puerto USB que se puede utilizar para reproducir música personal, video y archivos de fotos desde una unidad flash USB o disco duro. Si su televisor está conectado a Internet, su pantalla **Principal** tiene el mosaico **Reproductor multimedia de Roku**. Si su televisor no se ha conectado a Internet, su pantalla **Principal** tiene el mosaico **Reproductor multimedia USB**.

Para usar esta función, primero asegúrese de que sus archivos multimedia sean compatibles con el reproductor multimedia de Roku/USB. A partir de la fecha de la publicación de esta guía, los siguientes formatos de archivo de multimedia son compatibles:

- Video: MKV (H.264/262), MP4, MOV (H.264)
- Música: AAC, MP3, WMA, WAV (PCM), AIFF, FLAC, AC3 y DTS
- Foto: JPG, PNG (hasta 4k x 4k pixels)

Para ver la lista más reciente de los formatos admitidos, refiérase a **Ayuda** en el reproductor de multimedia.

### Notas

- El reproductor de multimedia de Roku/USB muestra sólo los tipos de archivos compatibles y oculta los tipos de archivo que sabe que no puede reproducir.
- Hay muchas variantes de cada uno de estos formatos de multimedia. Algunas variantes no se reproduzcan en lo absoluto o pueden tener problemas o inconsistencias durante la reproducción.
- Audio DTS, ya sea en los archivos de música o video, sólo es compatible con la intercomunicación, lo que significa que su televisor no puede dar salida directamente al sonido de un archivo DTS, pero puede pasarlo a través de un receptor compatible con DTS que esté conectado a la toma **HDMI 1 (ARC)** o **DIGITAL OUTPUT (OPTICAL)** [Salida digital (Óptica)] en su televisor.

### Inicio del reproductor automático

Si su televisor está conectado a una cuenta Roku, puede habilitarla para abrir automáticamente el Reproductor de multimedia de Roku al conectar una unidad USB con un sistema de archivo reconocible (tales como FAT16/32, NTFS, HFS+ o EXT2/3). Para configurar este ajuste, desde la pantalla Principal, vaya a **Configuración** > **Sistema** > **Multimedia USB**. A este punto, las siguientes opciones están disponibles:

- **Inicio automático:** elige **Aviso**, **Activado** o **Desactivado**, según lo deseado.
  - **Aviso** (valor predeterminado): la pantalla muestra un aviso cada vez que una unidad USB reconocible se conecta. El mensaje de asistencia por voz ofrece opciones para ejecutar el Reproductor de multimedia de Roku tanto como la posibilidad de modificar el funcionamiento de la reproducción automática en el futuro.
  - **Activado:** siempre inicia el Reproductor de multimedia de Roku, cada vez que conecte una unidad USB reconocible.
  - **Desactivado:** nunca se inicia automáticamente el reproductor de multimedia de Roku
- **Inicio de canal:** permite elegir la aplicación que quiere usar para reproducir los archivos multimedia.

## Reproducción de contenido desde los servidores de multimedia de la red local

Si ha conectado su televisor a una red, puede reproducir video personales, música y archivos de fotos desde un servidor de multimedia en su red local. Los servidores de multimedia incluyen computadoras personales que ejecutan el software del servidor de multimedia tales como Plex o Windows Media Player, los sistemas de almacenamiento de archivos de red que se han incorporado en el software del servidor y otros dispositivos que implementan las especificaciones de la Digital Living Network Alliance. Algunos servidores no aplican plenamente la especificación de DLNA, pero son UPNP (Universal Plug and Play) compatibles. El reproductor multimedia de Roku se conectará a ellos también.

Algunos servidores puede convertir archivos a formatos compatibles con Roku. No se admite el contenido protegido DRM.

## Ajuste de la configuración del televisor

Puede ajustar la mayoría de los ajustes de la imagen y sonido mientras vea un programa al presionar **\*** para mostrar el menú *Opciones*. Si no encuentra lo que necesita, hay ajustes adicionales de imagen y sonido en el menú *Configuración*. En la mayoría de los casos, los cambios que realice se aplicarán únicamente a la entrada que está utilizando. La televisión con antena, cada entrada HDMI® por separado, y la entrada de AV tienen su propia configuración que su televisor recuerda al regresar a esa entrada. Su televisor también recuerda los ajustes especificados durante la visualización de contenidos de transmisión en continuo.

### Menú de configuración

Utilice *Configuración* para ajustar los ajustes globales de la configuración del televisor. Presione  para ir a la pantalla **Principal** y vaya a **Configuración > Configuración de la imagen de TV**.

Puede ajustar las siguientes configuraciones generales de la imagen del televisor desde la pantalla de *Configuración*:

- **Brillo del televisor:** si cambia el nivel de iluminación en la habitación del televisor, utilice este ajuste para ayudar a proporcionar una mejor experiencia de visualización; ajuste el negro para una habitación oscura y brillante para una habitación iluminada. Escoja entre **Normal** y otras cuatro configuraciones para hacer para la imagen en general más brillante o más oscura. Por lo tanto usted no tiene que hacer este tipo de cambio para cada entrada de TV una a la vez, este valor aumenta o disminuye el brillo general de su televisor en todas las entradas de TV. Esta configuración es idéntica a la configuración Brillo del televisor que se puede acceder en el *Menú de opciones* mientras que mira un programa.
- **Configuración por entrada:** esta sección de opciones lista cada entrada de TV. Seleccione una entrada para cambiar a esa entrada. Después presione **\*** para mostrar el menú *Opciones*, donde puede ajustar la configuración de la entrada mientras mira una imagen en vivo y escuchar el sonido de esa entrada.

#### Sugerencia

Usted no tiene que ir al menú *Configuración* primero puede abrir el menú *Opciones* de entrada y ajustar su configuración cada vez que está viendo la entrada al presionar **\***.

### Menú de opciones

El menú *Opciones* para cada entrada de TV proporciona ajustes para controlar la apariencia de la imagen y la calidad del audio.

Para ver el menú *Opciones*, presione **\*** cada vez que usted está viendo una entrada de TV o la transmisión en continuo de un video. El menú *Opciones* es un panel que aparece en el lado izquierdo de la pantalla:

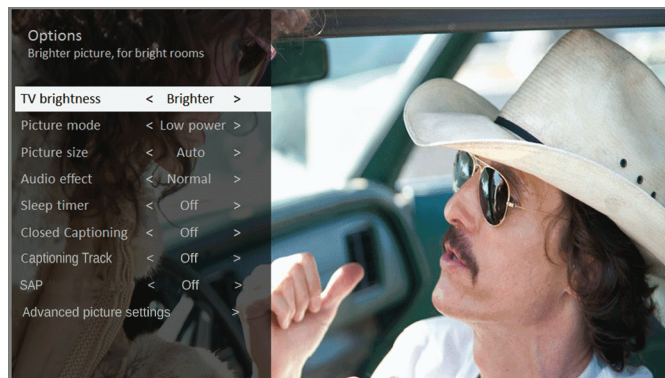

Para ajustar la configuración en el menú *Opciones*, presione la flecha **ARRIBA** o **ABAJO** para resaltar un ajuste y presione la flecha **IZQUIERDO** o **DERECHO** para cambiar la configuración. Notará los cambios que realice de inmediato en la apariencia de la imagen o en la calidad del audio.

#### Sugerencia

Cuando se resalta una opción, el texto del encabezado explica el efecto de su valor actual. Cuando se empieza a ajustar una configuración, las otras opciones están ocultas para que pueda ver más de la pantalla. A pesar de que los otros ajustes están ocultos, se puede desplazar lo resaltado hacia arriba o hacia abajo para ajustar los otros ajustes.

### Configuración del menú de opciones



- **Brillo del televisor:** afecta el brillo general de la imagen. Este ajuste se aplica a través de todo su televisor; es decir, a todas las entradas de TV y es idéntico al ajuste **Brillo del televisor** en **Configuración > Configuración de la imagen de TV**.
- **Modo de imagen:** proporciona ajustes predefinidos de imagen para diferentes preferencias de visualización. Esta configuración se aplica sólo a la entrada seleccionada actualmente.

#### Nota

La opción **Bajo consumo** reduce la cantidad de energía que su televisor consume. Para obtener más información sobre los modos de imagen, refiérase a [Opciones del menú de configuración avanzada de imagen](#) en la página 57.

- **Tamaño de la imagen:** ajusta la relación de aspecto de la imagen, permitiéndole ver una imagen en su formato original o aumentarla o estirarla para llenar la pantalla. El ajuste **Auto** es el que produce la mejor imagen en la mayoría de los casos.
- **Efecto de audio:** ajusta la salida de la calidad del sonido por los altavoces del televisor. Este ajuste se aplica a través de todo su televisor; es decir, a todas las entradas de TV. No afecta a la calidad de sonido de los auriculares, conectores **HDMI 1 (ARC)** o **DIGITAL OUTPUT (OPTICAL)** [Salida digital óptica] (TOSLINK).
- **Temporizador de apagado automático:** establece un temporizador que apaga su televisor después del período de tiempo específico. Este ajuste permanece activo incluso si usted deja de ver la entrada actual.
- **Subtítulos optativos:** controla cuando se ven los subtítulos. Este ajuste sólo se ofrece para la televisión con antena, la entrada AV y transmisión en continuo de videos. Cualquier valor ajustado permanece en efecto sólo a través de estas entradas.
  - **Televisión con antena:** activa o desactiva los subtítulos, o un conjunto de ellos para aparecer sólo cuando se haya silenciado el sonido del televisor.
  - **Entrada AV:** activa o desactiva los subtítulos, o un conjunto de ellos para aparecer sólo cuando se haya silenciado el sonido del televisor.
  - **Canal de transmisión en continuo de video:** activa o desactiva los subtítulos, o un conjunto de ellos para aparecer sólo cuando se haya silenciado el sonido del televisor o durante la repetición instantánea (para el contenido de transmisión en continuo que admite repetición instantánea).

#### Sugerencia

Si el botón de repetición instantánea  no está disponible en el control remoto, puede usar  en la aplicación de Roku o el botón de salto atrás (Jump Back) en un control remoto universal. Para obtener más información, refiérase a [Otros dispositivos](#) en la página 81.

- **Tipo de subtítulos** (Modelos para Canadá únicamente): permite seleccionar el tipo de subtítulo para mostrar cuando los subtítulos optativos están activados. (En los modelos para EE.UU., encontrará **Tipo de subtítulos** en el menú **Accesibilidad**.) Este ajuste permanece activo en todas las entradas que proporcionan subtítulos. For more information, see [Cambio de la configuración de los subtítulos \(Canadian modelos solamente\)](#) on page 68.
- **SAP:** seleccione si desea reproducir un programa secundario de audio o sonido de televisión multicanal y la elección de reproducción. Esta configuración se aplica solamente a la televisión con antena en los canales digitales.

#### Sugerencia

Para descartar el menú *Opciones*, sólo tiene que esperar unos segundos sin presionar ningún botón. O presione **\*** nuevamente para salir del menú de inmediato.

## Configuración avanzada de imagen

El menú *Configuración avanzada de imagen* para cada entrada de TV proporciona los ajustes para afinar la apariencia de la imagen. Todos los ajustes de este menú sólo se aplican a la entrada seleccionada actualmente.

Para utilizar el menú *Configuración avanzada de imagen*, primero presione **\*** para mostrar el menú *Opciones*. Después seleccione **Configuración avanzada de imagen**.

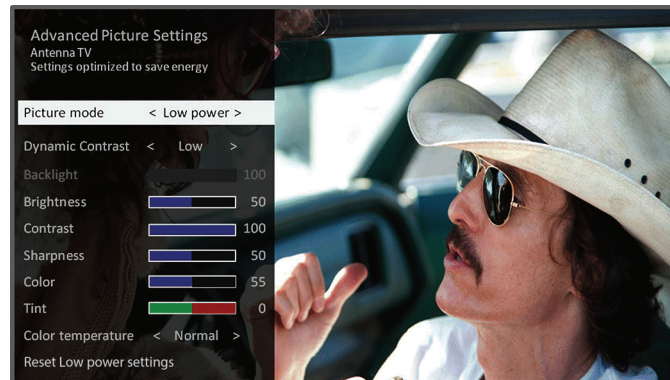

Para ajustar la configuración en el menú *Configuración avanzada de imagen*, presione la flecha **ARRIBA** o **ABAJO** para resaltar un ajuste y presione la flecha **IZQUIERDO** o **DERECHO** para cambiar la configuración. Se notarán los cambios que realice de inmediato en la apariencia de la imagen.

### Sugerencia

Cuando se resalta una opción, el texto del encabezado explica el efecto de su valor actual. Cuando se empieza a ajustar una configuración, las otras opciones están ocultas para que pueda ver más de la pantalla. A pesar de que los otros ajustes están ocultos, se puede desplazar lo resaltado hacia arriba o hacia abajo para ajustar los otros ajustes. Tan pronto como presione la flecha **ARRIBA** o **ABAJO**, los otros ajustes vuelven a ser visibles.

### Opciones del menú de configuración avanzada de imagen

- **Modo de imagen:** proporciona ajustes predefinidos de imagen para diferentes preferencias de visualización. Este ajuste duplica el del menú de *Opciones*. Cuando cambia **Modo de imagen**, otros ajustes de imagen se ajustan en consecuencia.

Por ejemplo, al establecer **Modo de imagen** a **Vivo** establece **Brillo**, **Contraste**, **Nitidez** y otros valores para producir una imagen muy vibrante. Al establecer **Modo de imagen** a **Película** cambia estos mismos ajustes para producir una imagen adecuada para disfrutar de películas en una habitación oscura.

Si realiza cambios en los ajustes de imagen individuales, por ejemplo, **Contraste** o **Nitidez**, estos ajustes se guardan para la entrada actual y el modo de imagen actual. De esta forma, el modo de imagen de **Película** de la entrada **HDMI 1** se puede personalizar y diferente que el modo de imagen de **Película** de la entrada **HDMI 2** y el modo de imagen de **Película** de antena de TV.

**Consumo bajo** es un modo de imagen de ahorro de energía que reduce el consumo de energía. Cuando utilice **Bajo consumo**, usted notará que la imagen de su televisor es un poco más débil que los modos de imagen más brillantes (**Vivo** y **Normal**).

Utilice **Restablecer ajustes de imagen**, descrito a continuación, para regresar el modo de imagen actual a sus valores originales.

- **Contraste dinámico:** ajusta automáticamente el nivel de retroiluminación para lograr el contraste óptimo y evitar diferencias excesivas entre las áreas claras y oscuras de la pantalla. La opción **Retroiluminación** se deshabilita cuando el **Contraste dinámico** está habilitado.
- **Retroiluminación:** ajusta la intensidad global de la luz de la pantalla.
- **Brillo:** ajusta el nivel de oscuridad de las áreas oscuras de la imagen.
- **Contraste:** ajusta el nivel de blanco de las áreas claras de la imagen.
- **Nitidez:** ajusta la nitidez de los bordes de los objetos en la imagen.
- **Color:** ajusta la intensidad del color en la imagen. Un ajuste de 0 elimina todo el color y muestra una imagen en blanco y negro.
- **Tinte:** ajusta el balance del color de color verde a rojo para obtener colores precisos en la imagen.
- **Temperatura del color:** ajusta los colores globales de la imagen de **Normal** a ligeramente más azulado (**Frío**) a ligeramente más rojizo (**Cálido**).

- **Modo de videojuegos:** controla si el modo de videojuego está activado o desactivado. Cuando está **Activado**, su televisor realiza menos procesamientos de imagen y tiene menos retrasos de entrada. Cuando está **Apagado**, su televisor puede realizar más procesamientos de imagen lo que es menos deseable para los videojuegos de acción. *Solamente disponibles para las entradas HDMI® y AV.*
- **Restablecer ajustes de imagen:** regresa todos los ajustes de imagen para el **Modo de imagen** actualmente seleccionado de la entrada a sus valores originales.

#### Sugerencia

Para descartar el menú *Configuración avanzada de imagen*, sólo tiene que esperar unos segundos sin presionar ningún botón. O presione **\*** nuevamente para salir del menú de inmediato.

## Accesibilidad (modelos de los EE.UU. únicamente)

Los parámetros en el menú *Accesibilidad* le permiten cambiar la configuración de accesibilidad sin quitar el programa que está visualizando. Pueda buscar la configuración general de accesibilidad en la pantalla **Principal** en **Configuración > Accesibilidad**.

Para activar la *Guía de audio*, presione **\*** en el control remoto cuatro veces en sucesión rápida. Repita para desactivar la *Guía de audio*. (El botón **\*** está situado directamente debajo del panel direccional en la parte derecha del control remoto de Roku.)

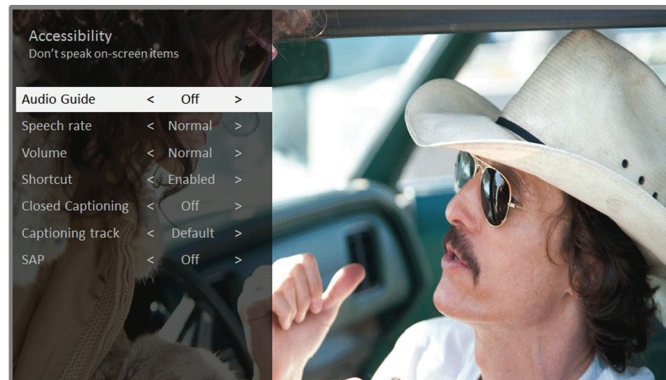

## Ajustes del menú de accesibilidad (modelos de los EE.UU. únicamente)

- **Guía de audio (modelos de EE.UU. únicamente):** activa o desactiva la *Guía de audio*. La *Guía de audio* es una pantalla de texto a voz que ayuda a los usuarios ciegos o con problemas de vista a navegar por la interfaz del usuario de Roku y los menús de pantalla. Cuando está habilitada, la *Guía de audio* lee el texto, los menús y otros elementos de la pantalla.

#### Sugerencia

Si se habilita el **Acceso directo**, se puede habilitar o deshabilitar la *Guía de audio* presionando el botón de **Opción \*** cuatro veces una tras otra.

- **Velocidad de voz:** permite elegir la velocidad con que el televisor dice el mensaje de la *Guía de audio*.
- **Volumen:** establece el volumen de la *Guía de audio* relativamente con el volumen principal del televisor.
- **Acceso directo:** permite habilitar o deshabilitar la función de Acceso directo. Cuando está deshabilitada, presionando el botón de **Opción \*** cuatro veces una tras otra no habilita o deshabilita la *Guía de audio*.
- **Subtítulos optativos:** controla cuando se ven los subtítulos. Este ajuste sólo se ofrece para la televisión con antena, la entrada AV y transmisión en continuo de videos. Cualquier valor ajustado permanece en efecto sólo a través de estas entradas.
  - **Televisión con antena:** activa o desactiva los subtítulos, o un conjunto de ellos para aparecer sólo cuando se haya silenciado el sonido del televisor.
  - **Entrada de AV:** activa o desactiva los subtítulos, o un conjunto de ellos para aparecer sólo cuando se haya silenciado el sonido del televisor.

- **Canal de transmisión en continuo de video:** activa o desactiva los subtítulos, o un conjunto de ellos para aparecer sólo cuando se haya silenciado el sonido del televisor o durante la repetición instantánea (para el contenido de transmisión en continuo que admite repetición instantánea).

**Nota**

Si el botón de **Repetición instantánea** ↺ no está disponible en su control remoto, puede usar ↻ en la aplicación de Roku o el botón de salto atrás (**Jump Back**) en un control remoto universal. Para obtener más información, refiérase a [Otros dispositivos](#) en la página 81. Las opciones adicionales de subtítulos se proporcionan en la pantalla **Subtítulos optativos** en *Configuración*.

- **Banda de subtítulos:** selecciona la banda de subtítulos que se muestra cuando los subtítulos optativos estén activados. Este ajuste permanece activo en todas las entradas que proporcionan subtítulos.
- **SAP:** seleccione si desea reproducir un programa secundario de audio o sonido de televisión multicanal y la elección de reproducción. Esta configuración se aplica solamente a la televisión con antena en los canales digitales.

**Nota**

Para obtener más información sobre la accesibilidad, llame al servicio al cliente al 877-467-4289.

## Cambio de la configuración de privacidad

Cuando se conecta a Internet y activado con su cuenta de Roku, el televisor utiliza un identificador de publicidad para el seguimiento de su comportamiento de uso, predeterminadamente. Puede cambiar la configuración de privacidad de su televisor de dos maneras: restableciendo el identificador de publicidad y limitando el seguimiento de anuncios

**Nota**

La configuración de privacidad no está presente en los televisores que funcionan en el modo no conectado. Los televisores no conectados no muestran los anuncios.

### Restablecimiento del identificador de publicidad

Al restablecer el identificador de publicidad tiene como efecto la limpieza de su historial de uso anterior y empezar de nuevo. A partir de ese momento, los nuevos patrones de uso afectan a los anuncios que se ven en el televisor.

#### Para restablecer el identificador de publicidad:

- 1 Desde el menú de la pantalla **Principal**, vaya a **Configuración > Sistema > Privacidad**.
- 2 Resalte **Restablecer el identificador de publicidad**. Presione \* para ver más información sobre esta opción. Al terminar de leer la información, presione **OK** (Aceptar) para cerrar la ventana *Más información*.
- 3 Presione **OK** (Aceptar) para restablecer el identificador de publicidad y presione **OK** de nuevo para cerrar el mensaje de verificación.

### Limitación del seguimiento de anuncios

Puede limitar el seguimiento de Roku de su comportamiento de uso al limitar el seguimiento de anuncios. Cuando lo haga, el televisor mostrará anuncios que no están personalizados basados en identificador de publicidad de su televisor.

#### Para limitar el seguimiento de anuncios:

- 1 Desde el menú de la pantalla **Principal**, vaya a **Configuración > Sistema > Privacidad**.
- 2 Resalte **Limitar el seguimiento de anuncios**. Presione \* para ver más información sobre esta opción.
- 3 Presione la flecha **ABAJA** para desplazarse por la información. Al terminar de leer la información, seleccione **Cerrar** y presione **OK** (Aceptar) para cerrar la ventana *Más información*.
- 4 Presione **OK** (Aceptar) para seleccionar la opción **Limitar el seguimiento de anuncios**.

**Nota**

Si realiza un restablecimiento de fábrica y luego vuelva a conectar el televisor, el seguimiento de anuncios se restablece hasta que repita estos pasos.

## Mi fuente

Utilice Mi fuente para saber cuando se pueden ver las películas que salen pronto y para obtener información actualizada sobre las películas, programas de televisión y actores que está siguiendo.

### Películas que se estrenan pronto

Mi fuente le ofrece actualizaciones en su lista de películas que se estrenan pronto en los cines. Con Mi fuente, usted sabrá cuando su película favorita está lista para la transmisión en continuo, los canales en que está y cuánto va a costar. Seleccione las películas que desea seguir al ir a **Mi fuente > Películas que se estrenan pronto**. A continuación, verá una lista de películas recién estrenadas que aún no están disponibles para la transmisión en continuo. Seleccione una película y luego seleccione **Siga esta película en Roku**. Cuando regresa a la pantalla principal **Mi fuente**, usted verá los titulares para cada una de sus películas seguidas recientemente junto con los titulares para películas y programas de televisión que ya está siguiendo.

### Películas, programas de televisión y personas

Además de seguir las películas que se estrenan pronto, puede seguir cualquier película, programa de televisión o actor. Para hacer esto, utilice la función de búsqueda para encontrar la película, programa de televisión o el nombre que desea seguir, y seleccione **Siga esta película/programa de televisión/persona en Roku**. Para obtener más información, refiérase a [Buscando algo que ver](#) en la página 61.

#### Nota

El televisor tiene un poco de tiempo para actualizar sus programas seguidos recientemente. Hasta que encuentra al menos un canal que ofrece la película, el titular de contenido en Mi fuente muestra **Comprobar más tarde por actualizaciones**.

Mi fuente le avisa cada vez que una película o programa de televisión que está siguiendo esté disponible en otro canal y siempre que sus precios cambien. Un número entre paréntesis al lado de **Mi fuente** en el menú **Principal** significa que Mi fuente ha actualizado información que usted aun no ha visto. Por ejemplo, si tres de sus programas seguidos tienen actualizaciones, se mostrará **Mi fuente (3)**.

#### Nota

Cuando una película o programa de televisión que esta siguiendo está disponible, el canal de transmisión en continuo que ofrece la película es posible que tenga que suscribirse o pagar una cuota para poder verlo.

#### Sugerencia

Mi fuente está disponible sólo si el televisor está conectado a Internet.

## Buscando algo que ver

Buscar películas y programas a través de múltiples canales de transmisión en continuo es una de las características únicas de su televisor. Dentro de una sola operación de búsqueda, usted puede buscar por:

- Nombre de la película
- Nombre del programa de televisión
- Nombre del actor o director
- Nombre del canal de transmisión en continuo
- Nombre del videojuego

### Sugerencia

La búsqueda de Roku está disponible sólo si el televisor está conectado a Internet.

### Nota

La búsqueda de Roku no busca en todos los canales de transmisión en continuo, pero busca a través de un montón de canales de transmisión en continuo populares. Los canales actuales que busca varían según la configuración regional, pero incluye proveedores populares como Netflix y varios otros, con más que se agregan todo el tiempo.

Puede comprobar qué los canales de transmisión en continuo se incluyen en la búsqueda de Roku al ir a la pantalla *Búsqueda*, al eliminar todas las búsquedas anteriores para revelar las instrucciones de búsqueda y después de ver los mosaicos del canal en la parte inferior de la pantalla.

Para buscar, seleccione **Búsqueda** en el menú de pantalla **Principal**. La pantalla *Búsqueda* tiene un teclado y muestra inicialmente instrucciones; un conjunto de iconos que representan categorías de búsqueda y una lista de mosaicos de los proveedores participantes.

### Sugerencia

Si no vea las instrucciones, vaya al fin de la lista de búsquedas recientes y seleccione **Eliminar selecciones de búsquedas recientes**.

## ¿Cómo hacer la búsqueda?

Para buscar, utilice los botones direccionales para navegar por el teclado en pantalla, introduciendo unos pocos caracteres del término de búsqueda. Con cada carácter adicional que entra, se refina la búsqueda y los resultados de la búsqueda se vuelven más relevantes.

### Sugerencia

Utilice la aplicación móvil gratuita de Roku en el smartphone o tableta compatibles para que la búsqueda sea aún más rápida. No sólo se puede utilizar el teclado de su dispositivo para escribir, puede buscar sólo tocar un icono de búsqueda por voz y decir el nombre de la película, programa de televisión, actor o director, canal o videojuego.

Un icono junto a cada resultado de búsqueda muestra la categoría del resultado (película, programa de televisión, actor).

- Presione la flecha **DERECHO** para resaltar los resultados de la búsqueda.
- Presione las flechas **ARRIBA** o **ABAJO** para desplazarse por la lista de resultados de la búsqueda para resaltar el elemento que desea ver.

## ¿Encontré un programa y ahora qué?

Ahora que haya resaltado el programa, película, actor, videojuego o el canal de transmisión en continuo que estaba buscando, presione la flecha **DERECHO**. Si el resultado de la búsqueda fue un actor, director u otro elemento que no representa un solo elemento de contenido, verá otra lista para refinar la búsqueda. Continúe resaltando los resultados, presionando **DERECHO** hasta que encuentre un solo elemento de contenido visible.

Un logotipo **HD** significa que el contenido está disponible en alta definición. El círculo de verificación adyacente al título significa que ya ha agregado los canales de transmisión en continuo.

Al refinar su búsqueda de un videojuego o canal de transmisión en continuo, verás información detallada, imágenes y una lista de acciones disponibles, de los canales de transmisión en continuo y el costo de adquisición del artículo en cada canal.

#### Nota

Algunos canales podrían necesitar una suscripción.

## Seguimiento en Roku

En lugar de ver el programa de televisión que encontró en la búsqueda, puede agregarlo a Mi fuente y espere hasta que sea disponible en un canal de transmisión en continuo determinado o disponibles a un precio mejor. En la pantalla de resultados de búsqueda, seleccione **Seguimiento en Roku**. Luego vaya a Mi fuente periódicamente para comprobar si hay actualizaciones para cada una de sus películas seguidas, programas de televisión, o personas. Para obtener más información, refiérase a [Mi fuente](#) en la página 60.

## Búsquedas recientes

La próxima vez que utilice la búsqueda de Roku, la pantalla *Búsqueda* muestra una lista de las últimas selecciones de búsqueda en lugar de las instrucciones de búsqueda.

Utilizando la reciente lista de selecciones de búsqueda hace que sea fácil de llegar rápidamente a un elemento encontrado previamente, por ejemplo, para encontrar otra película con el mismo actor u otro programa de televisión en la misma serie.

# Utilización de la tienda de canales de Roku

La opción del menú **Canales de transmisión en continuo** le llevará a la tienda de canales de Roku, donde se puede agregar nuevos canales de transmisión en continuo pagados a su televisor.

#### Consejos

- La opción del menú **Canales de transmisión en continuo** está solamente disponible si su televisor está conectado al Internet.
- También puede buscar los canales de transmisión en continuo al utilizar la opción **Búsqueda**, como se explica en [Buscando algo que ver](#) en la página 61.

Para que sea más fácil encontrar lo que quiera, los canales de transmisión en continuo de la tienda de canales de Roku se clasifican por temas. Presione las flechas **ARRIBA** y **ABAJO** para resaltar la categoría que desea, y presione **DERECHO** para mover lo resaltado a la rejilla de los mosaicos de canales de transmisión en continuo.

Cuando encuentre un canal de transmisión en continuo que desea agregar o sobre el cual quiere saber más, resáltelo y presione **OK** (Aceptar) para mostrar más detalles.

- Si el canal de transmisión en continuo que está agregando es gratuito, puede seleccionar **Ir al canal** para empezar a ver de inmediato.
- Si hay una tarifa única o recurrente asociada con el uso del canal de transmisión en continuo, debes estar de acuerdo con los términos y condiciones, acepte la tarifa y si ha creado una suscripción cuando activó su televisor, introduzca su código PIN de Roku para autorizar a los cargos.
- Si ya tiene una suscripción de canal de transmisión en continuo – por ejemplo, ya suscribió a Netflix o recibe HBO a través de su proveedor de televisión por cable, debe completar un sencillo paso de autorización diferente para agregar el canal de transmisión en continuo.

Sólo tiene que completar el paso de autorización o la activación una sola vez, cuando se agrega inicialmente el canal. Después de eso, sólo tiene que seleccionar el mosaico del canal de transmisión en continuo desde su pantalla **Principal** para comenzar a mirar. (La disponibilidad del canal y del contenido está sujeta a cambios. Cargos podrían aplicarse a su selección.)

#### Sugerencia

Nuevos canales de transmisión en continuo se agregan continuamente, así que asegúrese de comprobar de nuevo de vez en cuando.

#### Nota

Si no recuerda su PIN o si desea cambiar si es necesario utilizar un PIN para hacer compras en su cuenta de Roku, consulte [Cambio de la preferencia del PIN para la Tienda de canales de Roku](#) en la página 78.

# Personalización de su televisor

Hay varias cosas que usted puede hacer para personalizar su televisor.

## Reorganice los mosaicos

Cada vez que se agrega un mosaico de entrada de TV, se agrega en la parte superior de la pantalla **Principal**. Cada vez que se agrega un nuevo canal de transmisión en continuo de la tienda de canales de Roku, se agrega en la parte inferior de la pantalla **Principal**.

Puede reorganizar fácilmente el orden de los mosaicos en la pantalla **Principal** para adaptarse a sus preferencias de visualización. Por ejemplo, es posible que desee **Televisión con antena** para ser el primer mosaico en la pantalla **Principal**. Pero si usted mira en su mayoría un canal de transmisión en continuo, es posible que desee que su mosaico sea el primero en la pantalla **Principal**.

### La reorganización de los mosaicos es fácil:

- 1 En la pantalla **Principal**, resalte uno de los mosaicos que desea mover.
- 2 Presione **\*** para mostrar una lista de opciones para el tipo de mosaico que seleccionó.
- 3 Seleccione **Mover entrada** o **Mover canal**. La lista de opciones desaparece y el mosaico resaltado muestra flechas que indican la forma en que se puede mover.

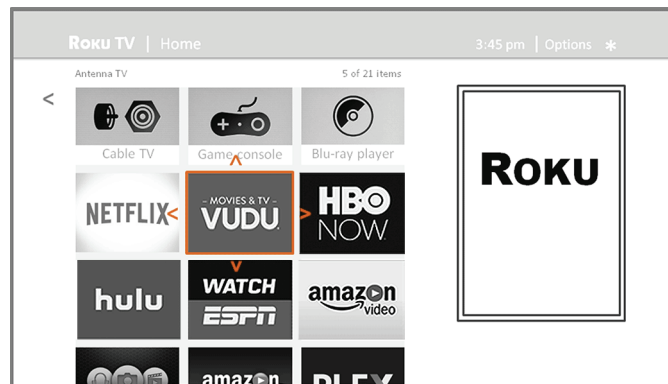

### Nota

El pago de una suscripción u otra forma de pago pueden ser requeridos para acceder a ciertos canales. La disponibilidad del canal está sujeta a cambios y varía en dependencia del país. No todo el contenido está disponible en países o regiones donde se venden los productos de Roku®.

- 4 Use los botones direccionales para mover el mosaico resaltado a su nueva posición. Al mover el mosaico, quita los otros mosaicos de su camino.
- 5 Presione **OK** (Aceptar) para bloquear el mosaico en su nueva posición.
- 6 Repita estos pasos para mover otros mosaicos hasta que haya organizado su pantalla **Principal** a su gusto.

## Edición de la lista de canales de televisión transmitida

Al configurar el sintonizador de TV como se describe en [Configuración de la televisión con antena](#) en la página 46, su televisor agrega todos los canales con buenas señales que podría detectar en su área. Es probable que ahora tenga más canales que desee en su lista de canales.

Para editar la lista de canales, desde la pantalla **Principal**, vaya a **Configuración > Entradas de TV > Televisión con antena > Editar lista de canales**. Verá una pantalla con todos sus canales listados. Junto a la lista de canales hay una pantalla de televisión en miniatura reproduciendo la imagen del canal resaltado y el sonido.

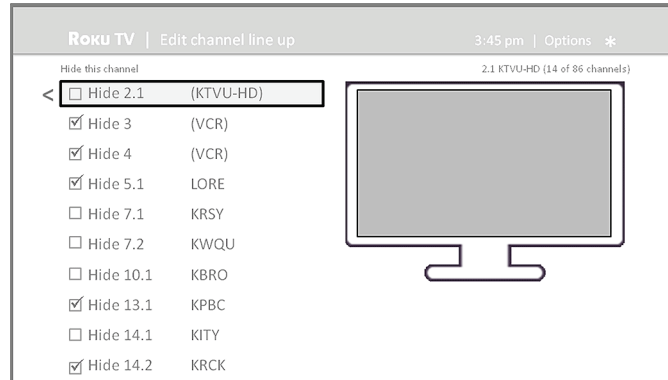

Resalte cada canal que desea ocultar y presione **OK** (Aceptar) para ocultar el canal.

### Sugerencia

Si necesita ver o escuchar el canal resaltado, espere un par de segundos para que su televisor empiece a reproducir la imagen del canal y el sonido. También tenga en cuenta que si ha activado los controles de los padres y el programa en el canal actual está bloqueado, no verá una imagen ni escuchará el sonido durante la edición de la lista de canales.

## Renombre las entradas

En lugar de tratar de recordar que su reproductor de Blu-ray está conectado a **HDMI 1** y su consola de videojuegos está conectada a **HDMI 3**, se puede cambiar el nombre de las entradas de TV para que coincida con el componente conectado.

### Sugerencia

El cambio del nombre de una entrada también cambia el icono asociado a este.

### Para cambiar el nombre de una entrada, puede:

- Resaltar el mosaico de entrada en la pantalla **Principal** y presionar **\*** para mostrar una lista de opciones. En la lista de opciones, seleccionar **Renombre la entrada**. Después seleccione un nombre e icono nuevo.
  - o
- Desde la pantalla **Principal**, ir a **Configuración > Entradas de TV**. En la pantalla *Entradas de TV*, seleccione la entrada que desea renombrar, seleccione **Renombrar** y luego elija un nuevo nombre e icono de la lista proporcionada. Presione **⏠** para regresar a la pantalla **Principal**. El nuevo nombre y el icono se encuentran ahora en vigor.

## Retire los mosaicos no deseados

Es fácil de quitar entradas de TV sin usar y mosaicos de canal o de aplicaciones no deseadas. Por ejemplo, si nunca utiliza la entrada **HDMI 3** o si no le gusta la aplicación del tiempo que ha agregado desde la tienda de canales de Roku, puede eliminarlos de la pantalla **Principal**.

### Sugerencia

También puede eliminar el mosaico **Televisión con antena** si nunca utiliza el sintonizador de TV. Pero tenga en cuenta que la eliminación del mosaico **Televisión con antena** también elimina la lista de canales de programas de televisión. Tendrá que configurar el sintonizador de TV de nuevo la próxima vez que quiera ver la televisión transmitida. Las instrucciones para configurar el sintonizador de TV se pueden encontrar en [Configuración de la televisión con antena](#) en la página 46.

- Para eliminar cualquier mosaico, resalte el mosaico de entrada en la pantalla **Principal** y presione **\*** para mostrar una lista de opciones. De la lista de opciones, seleccione **Retirar entrada**. En la pantalla que sigue, confirme que desea eliminar la entrada.
- Alternativamente, para eliminar un mosaico de entrada de TV desde la pantalla **Principal**, vaya a **Configuración > Entradas de TV**. En la pantalla *Entradas de TV*, seleccione la entrada que desea eliminar y seleccione **Eliminar > Confirmar**. Después presione **⏠** para regresar a la pantalla **Principal**.

## Cambio de temas

Otra forma de personalizar su televisor es al cambiar su tema. El tema establece el aspecto y la sensación de su televisor a través de colores, diseños y fuentes.

### Sugerencia

Los temas están solamente disponibles cuando su televisor está conectado al Internet. Algunos temas requieren de pago.

Para cambiar el tema, en el menú de la pantalla **Principal**, vaya a **Configuración > Temas**. En la pantalla *Temas*, elija entre las siguientes opciones:

- **Mis temas**: resalte un tema y presione **OK** (Aceptar) para cambiar a ese tema.
- **Ajustes personalizados**: active o desactive **Temas ofrecidos**. Cuando **Temas ofrecidos** está activado, el televisor cambia automáticamente a temas ofrecidos, como ciertos temas de inspiración para días festivos, por un tiempo limitado cada vez Roku los hace disponibles y luego vuelve a su tema seleccionado cuando el tema ofrecido expira. Cuando está apagado, el televisor siempre utiliza su tema seleccionado.

## Cambie el protector de pantalla

La visualización de una imagen fija (como un logotipo) por un período prolongado de tiempo puede causar una imagen permanente se quemé en la pantalla. Para evitar el efecto de presentación de imagen permanente, el televisor enciende un protector de pantalla después de que esté inactivo durante unos minutos. Para cambiar el protector de pantalla, en el menú de la pantalla principal de inicio vaya a **Configuración > Protector de pantalla** y seleccione un protector de pantalla.

### Sugerencia

El **Ahorro de energía** del protector de pantalla reduce la cantidad de energía que su televisor consume al apagar la retroiluminación. Por ejemplo, si **Modo de imagen** está en **Vivo** o **Normal**, **Ahorro de energía** reduce el consumo de energía.

## Cambie el volumen de los efectos de sonido

Los efectos de sonido son los sonidos que su televisor hace para hacerle saber que recibió su comando. Puede cambiar el volumen de los efectos de sonido o apagarlos.

Para ajustar el volumen de los efectos de sonido, en el menú de la pantalla **Principal**, vaya a **Configuración > Audio > Volumen del menú**. Navegue a la derecha y luego cambie el ajuste a **Alto**, **Medio**, **Bajo** o **Desactivado**.

## Configure los ajustes de encendido

Los ajustes de encendido le permiten configurar su televisor para que se encienda a la ubicación que elija. Los ajustes de encendido también ayudan a su televisor a ahorrar energía al apagarse automáticamente bajo ciertas condiciones.

### Ajustes de encendido

Los ajustes de encendido le dicen a su televisor qué hacer cuando se enciende la alimentación. Para configurar los ajustes de encendido, desde el menú de la pantalla **Principal**, vaya a **Configuración > Sistema > Alimentación > Encendido**. Resalte el la ubicación de encendido de la lista y luego presione **OK** (Aceptar) para seleccionarlo.

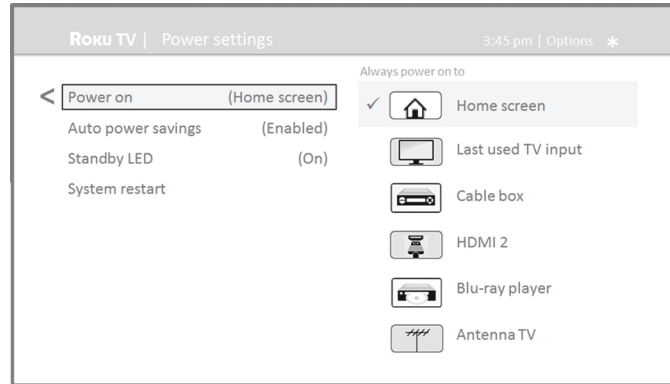

### Configuración del apagado automático

Para ayudarle a ahorrar energía, su televisor puede apagarse automáticamente después de un período de inactividad o un período durante el cual no se ha detectado ninguna señal. Viene configurado de fábrica para hacer ambas cosas, pero puede cambiar esta configuración si es necesario.

Para configurar el apagado automático, desde el menú de la pantalla **Principal**, vaya a **Configuración > Sistema > Alimentación > Apagado automático**. En la pantalla *Ajustes de encendido*, resalte las siguientes opciones y presione **OK** (Aceptar) para activarlas o desactivarlas:

- **Después de 15 minutos sin señal:** si no se detecta ninguna señal en una entrada de TV durante 15 minutos, su televisor se apagará automáticamente.
- **Después de 4 horas sin ninguna interacción:** si no se presiona ningún botón de control remoto o el panel de control durante 4 horas y su televisor no muestra una señal de televisión o transmite un video, el televisor se apagará automáticamente.

### Apagado del indicador LED de estado

Normalmente, el indicador de estado LED en la parte frontal del televisor está iluminado cuando su televisor está en el modo de suspensión. Si prefiere que el indicador de estado no esté iluminado en el modo de suspensión, puede apagarlo con esta configuración. Para hacerlo, desde la pantalla **Principal**, vaya a **Configuración > Sistema > Encendido > LED en modo de suspensión** y seleccione **Apagado**.

Después de haber hecho este cambio, el indicador LED de estado realiza las otras fusiones de indicación listadas en la *Guía del usuario*.

## Configurar la accesibilidad (modelos de los EE.UU. únicamente)

La configuración de la accesibilidad permite al usuario con problemas de vista o auditivos de usar el televisor con más eficacia. La configuración de la accesibilidad está situada en **Configuración > Accesibilidad**. (En los modelos vendidos en Canadá, encontrará y las opciones del **Modos subtítulos** en **Configuración > Subtítulos**.)

### Modo de los subtítulos

El modo de subtítulos especifica cuando los subtítulos optativos se muestran. Acceda a la configuración de los subtítulos, desde el menú de la pantalla Principal, seleccionando **Configuración > Accesibilidad > Modo de los subtítulos**. A este punto, puede elegir dentro de las siguientes opciones:

- **Desactivado:** no subtítulos se muestran.
- **Activado:** los subtítulos se muestran siempre que estén disponibles en la fuente del programa.
- **Repetición instantánea:** los subtítulos se muestran únicamente cuando se usa la opción de repetición y solo cuando mirando un programa de transmisión en continuo que admite la repetición instantánea.
- **Silenciamiento activado:** los subtítulos se muestran solo cuando el televisor está silenciado.

#### Consejos

- Se puede modificar el modo de subtítulos mientras esté mirando un programa. Para hacer esto, presione \* para mostrar las opciones del menú y seleccione **Subtítulos optativos**.
- Algunos canales de transmisión en continuo requieren que habilite los subtítulos a través de una configuración dentro de su canal a pesar de que ha activado los subtítulos en todas partes.

#### Nota

Una vez activado, el modo de subtítulos permanece establecido para todas las entradas aplicables hasta que lo desactive.

### Estilo de los subtítulos

El estilo de subtítulos le permite controlar como parecen los subtítulos optativos en la pantalla de su televisor. Configuración del estilo de los subtítulos, desde el menú de la pantalla Principal, seleccionando **Configuración > Accesibilidad > Estilo de los subtítulos**. A este punto, puede elegir dentro de las siguientes opciones:

- **Estilo de texto:** elija de entre una lista de fuentes. Al mover lo resaltado a cada fuente, se puede ver una muestra del resultado de un panel adyacente.
- **Efecto del borde de texto:** elija de entre una lista de estilos de efecto de bordes, como relieve alto, relieve bajo y varias sombras. Al mover el cursor a cada efecto, se puede ver una muestra del resultado en un panel adyacente.
- **Tamaño del texto:** elija de entre una lista de tamaños. Al mover lo resaltado a cada tamaño, se puede ver una muestra del resultado de un panel adyacente.
- **Color de texto:** elija de entre una lista de colores para el texto. Al mover lo resaltado a cada color, se puede ver una muestra del resultado de un panel adyacente.
- **Opacidad de texto:** elija de entre una lista de ajustes de opacidad para el texto. Este ajuste determina cuánto del área detrás del texto se muestra a través del texto. Un valor de 100% bloquea todo el contenido detrás del texto. Al mover lo resaltado a cada ajuste, se puede ver una muestra del resultado de un panel adyacente.
- **Color de fondo:** elija de entre una lista de colores para el área del fondo detrás del texto. Al mover lo resaltado a cada color, se puede ver una muestra del resultado de un panel adyacente. Tenga en cuenta que usted no verá ningún cambio a menos que establezca Opacidad de fondo a un valor que no sea Desactivado.
- **Opacidad de fondo:** elija de entre una lista de ajustes de opacidad para el fondo de los subtítulos. Este ajuste determina cuánto del área detrás del fondo de los subtítulos se muestra a través del fondo. Un valor de 100% bloquea todo el contenido detrás del fondo. Al mover lo resaltado a cada ajuste, se puede ver una muestra del resultado de un panel adyacente.
- **Color de ventana:** elija de entre una lista de colores para el rectángulo que rodea todos los subtítulos. Al mover lo resaltado a cada color, se puede ver una muestra del resultado de un panel adyacente. Tenga en cuenta que usted no verá ningún cambio a menos que establezca Opacidad de ventana a un valor que no sea Predeterminado o Desactivado.
- **Opacidad de ventana:** elija de entre una lista de ajustes de opacidad para el rectángulo que rodea todos los subtítulos. Este ajuste determina la cantidad de la zona detrás de la ventana de subtítulos se muestra a través de la ventana. Un valor de 100% bloquea todo el contenido detrás de la ventana. Al mover lo resaltado a cada ajuste, se puede ver una muestra del resultado de un panel adyacente.

### Configuración de la Guía de audio

La configuración de la Guía de audio, ayuda los usuarios ciegos o con problemas de vista a configurar el texto a voz facilitándoles un uso más fácil de su televisor. La Guía de audio usa mensajes de voz para hablar de los cambios de volumen o de canales, las opciones del menú y los cambios de configuración. Acceda a la configuración de la Guía de audio por la pantalla Principal yendo a **Configuración > Accesibilidad** y seleccionando dentro de las siguientes opciones en la sección de la Guía de audio:

- **Guía de audio:** activa o desactiva la Guía de audio.
- **Velocidad de voz:** seleccione una de las cuatro velocidades para oír la información guía hablada: Lento, Normal, Rápido o Muy rápido.
- **Volumen:** permite seleccionar el volumen para oír la información de guía hablada, comparativamente al volumen principal del televisor.
- **Acceso directo:** permite habilitar o deshabilitar la función de Acceso directo. Cuando está habilitada (valor predeterminado), presionando el botón de Opción \* cuatro veces una tras otra habilita o deshabilita la Guía de audio.



### Cambio de la configuración de los subtítulos (Canadian modelos solamente)

Se puede cambiar muchas configuraciones diferentes que afectan la apariencia de los subtítulos.

Para cambiar la configuración de subtítulos, desde el menú de la pantalla **Principal**, vaya a **Configuración > Subtítulos** y presione la flecha **DERECHO**. A este punto, puede elegir las siguientes opciones:

- Si escoge **Activado**, su televisor muestra los subtítulos siempre que estén disponibles en la información del programa. Este ajuste se aplica a la televisión con antena, la entrada AV y canales de transmisión en continuo.
- Si escoge **Repetición instantánea**, su televisor muestra los subtítulos sólo durante una operación de volver a poner; es decir, después de presionar para retroceder unos segundos en el video de transmisión en continuo. Este ajuste sólo se aplica a los canales de transmisión en continuo cuando el programa transmitido admite la repetición instantánea.
- Si escoge **En silencio**, su televisor muestra los subtítulos sólo cuando se haya silenciado el sonido. Este ajuste se aplica a la televisión con antena, la entrada AV y canales de transmisión en continuo.

#### Nota

Si  no está disponible en el control remoto, puede usar  en la aplicación de Roku o el botón de salto atrás (Jump Back) en un control remoto universal. Para obtener más información, refiérase a [Otros dispositivos](#) en la página 81.

Este valor refleja la configuración de los **Subtítulos optativos** en el menú *Opciones* para ciertas entradas de TV, como se explica en [Configuración del menú de opciones](#) en la página 56. Tenga en cuenta que, una vez activado, el modo de subtítulos permanece establecido para todas las entradas aplicables hasta que lo desactive.

#### Sugerencia

Algunos canales de transmisión en continuo requieren que habilite los subtítulos a través de una configuración dentro de su canal a pesar de que ha activado los subtítulos en todas partes.

**Estilo de texto:** elija de entre una lista de fuentes. Al mover lo resaltado a cada fuente, se puede ver una muestra del resultado de un panel adyacente.

**Efecto del borde de texto:** elija de entre una lista de estilos de efecto de bordes, como relieve alto, relieve bajo y varias sombras. Al mover el cursor a cada efecto, se puede ver una muestra del resultado en un panel adyacente.

**Tamaño del texto:** elija de entre una lista de tamaños. Al mover lo resaltado a cada tamaño, se puede ver una muestra del resultado de un panel adyacente.

**Color de texto:** elija de entre una lista de colores para el texto. Al mover lo resaltado a cada color, se puede ver una muestra del resultado de un panel adyacente.

**Opacidad de texto:** elija de entre una lista de ajustes de opacidad para el texto. Este ajuste determina cuánto del área detrás del texto se muestra a través del texto. Un valor de 100% bloquea todo el contenido detrás del texto. Al mover lo resaltado a cada ajuste, se puede ver una muestra del resultado de un panel adyacente.

**Color de fondo:** elija de entre una lista de colores para el área del fondo detrás del texto. Al mover lo resaltado a cada color, se puede ver una muestra del resultado de un panel adyacente. Tenga en cuenta que usted no verá ningún cambio a menos que establezca **Opacidad de fondo** a un valor que no sea **Desactivado**.

**Opacidad de fondo:** elija de entre una lista de ajustes de opacidad para el fondo de los subtítulos. Este ajuste determina cuánto del área detrás del fondo de los subtítulos se muestra a través del fondo. Un valor de 100% bloquea todo el contenido detrás del fondo. Al mover lo resaltado a cada ajuste, se puede ver una muestra del resultado de un panel adyacente.

**Color de ventana:** elija de entre una lista de colores para el rectángulo ventana que rodea todos los subtítulos. Al mover lo resaltado a cada color, se puede ver una muestra del resultado de un panel adyacente. Tenga en cuenta que usted no verá ningún cambio a menos que establezca **Opacidad de ventana** a un valor que no sea **Predeterminado** o **Desactivado**.

**Opacidad de ventana:** elija de entre una lista de ajustes de opacidad para el rectángulo ventana que rodea todos los subtítulos. Este ajuste determina la cantidad de la zona detrás de la ventana de subtítulos se muestra a través de la ventana. Un valor de 100% bloquea todo el contenido detrás de la ventana. Al mover lo resaltado a cada ajuste, se puede ver una muestra del resultado de un panel adyacente.

## Configuración de los controles de los padres

Los controles de los padres le permiten controlar si los miembros de su hogar pueden ver ciertos tipos de programas de televisión transmitida. Cuando un programa o función está bloqueada, se puede desbloquear mediante la introducción del PIN de los controles de los padres que sólo usted conoce.

### Nota

La función de los controles de los padres se puede utilizar para ocultar las opciones **Tienda de películas**, **Tienda de televisión** y **Noticias** que están disponibles en el menú de la pantalla **Principal** de los televisores fabricados para los Estados Unidos. Sin embargo, la función de los controles de los padres no bloquea otros contenidos de transmisión en continuo, ni el contenido de las entradas que no sea el sintonizador de TV.

### Creación de un PIN para los controles de los padres

La primera vez que acceda a la pantalla *Controles de los padres*, debe crear un nuevo PIN para los controles de los padres. A partir de entonces, cada vez que desee cambiar la configuración de los controles de los padres, desbloquear la programación que ha sido bloqueada, cambiar el PIN o desactivar los controles de los padres, debe introducir su PIN de los controles de los padres.

### Sugerencia

El PIN del control de los padres no tiene nada que ver con el PIN de Roku. Puede hacer que sea el mismo si lo desea, esto es totalmente su elección.

Para crear un PIN de los controles de los padres nuevo, desde el menú de la pantalla **Principal**, vaya a **Configuración > Controles de los padres**. La pantalla muestra un teclado numérico. Utilice los botones direccionales y el botón **OK** (Aceptar) para ingresar un código de cuatro dígitos. Luego repita el proceso para entrar nuevamente el mismo PIN, sólo para asegurarse de que ha introducido correctamente el PIN que desea utilizar.

### Importante

Si olvida su PIN, la única manera de recuperar es de llevar a cabo una operación de restauración de fábrica, como se explica en [Restablecimiento de fábrica completo](#) en la página 78. Asegúrese de anotarlo en un lugar seguro por si acaso.

### Bloqueo de la tienda de películas, tienda de televisión y noticias

En los modelos para los EE.UU. una de las opciones es de ocultar completamente las opciones de entretenimiento que están disponibles directamente en el menú de la pantalla **Principal** de los televisores. (La tienda de películas, tienda de televisión y opciones de noticias no están disponibles en los televisores fabricados para su venta en Canadá).

#### Para ocultar las opciones de entretenimiento de la pantalla Principal:

- Desde el menú de la pantalla **Principal**, vaya a **Configuración > Controles de los padres** e ingrese su PIN de los controles de los padres.
- En la pantalla *Controles de los padres*, resalte la pantalla **Página principal** y luego marque o desmarque cualquiera de estas opciones:
  - **Ocultar "Tienda de películas y Tienda de televisión":** elimina las opciones **Tienda de películas** y **Tienda de televisión** del menú de la pantalla **Principal**.
  - **Ocultar "Noticias":** elimina la opción **Noticias** del menú de la pantalla **Principal**.

### Sugerencia

Para utilizar cualquiera de estas opciones después de haberlas ocultadas, debe volver a esta pantalla y quitar la marca de verificación del comando **Ocultar** correspondiente.

### Bloqueo de la transmisión en continuo de programas televisión

Para la televisión transmitida, los controles de los padres utilizan información incorporada en la señal de la emisión para determinar si se permite que se muestre un programa. Los padres pueden configurar los controles de los padres para bloquear los programas de televisión transmitida que cumplan o exceden una clasificación específica, por lo que no puede ser visto o escuchado a menos que se introduzca el PIN correcto de los controles de los padres.

#### Nota

Los estándares de calificación difieren según el país.

### Habilitación de los controles de los padres de los programas de televisión

El primer paso en el bloqueo de programas de televisión es habilitar los controles de los padres de los programas de televisión.

Este ajuste se proporciona por separado para que sea más fácil activar o desactivar los controles de los padres de los programas de televisión sin interrumpir sus ajustes. Por ejemplo, sus hijos van a un campamento de verano durante dos semanas y mientras que no están, no quieren tener que lidiar con el desbloqueo de programas que usted desea ver introduciendo su PIN de los controles de los padres. Todo lo que necesita hacer es eliminar **Activación de los controles de los padres** y se desbloquearán todos sus programas de televisión. Cuando los niños regresen, seleccione **Habilitar los controles de los padres** de nuevo y todos los ajustes de los controles de los padres se restaura en una sola operación.

#### Para habilitar los controles de los padres de los programas de televisión:

- 1 En el menú de la pantalla **Principal**, vaya a **Configuración > Controles de los padres** e ingrese su PIN de los controles de los padres.
- 2 En la pantalla *Controles de los padres*, vaya a **Sintonizador de TV > Controles de los padres de los programas de televisión**.
- 3 Asegúrese de que la casilla de verificación al lado de **Habilitar los controles de los padres** esté marcada. Si no, resáltela y presione **OK** (Aceptar).

### Bloqueo basado en las clasificaciones de televisión de EE.UU.

La mayoría de los programas de televisión transmitidos en EE.UU, aparte de películas, contienen datos de clasificación que le permite los controles de los padres bloquear programas que los padres no quieren que otros vean. Las clasificaciones se dividen en dos grupos que funcionan independientemente:

- **Grupo joven:** TV-Y, TV-Y7
- **Grupo principal:** TV-G, TV-PG, TV-14, TV-MA

Dentro de cada uno de estos grupos, las clasificaciones interactúan de tal manera que si bloquea un determinado nivel de contenido, el televisor también bloquea todo el contenido con una clasificación más alta. Por el contrario, al desbloquear un nivel particular de contenido, su televisor también desbloquea todo el contenido con una clasificación inferior. Por ejemplo, si bloquea programas de TV-PG, su televisor también bloquea programas de TV-14 y TV-MA. Si posteriormente desbloquea los programas de TV-14, los programas de TV-PG también se desbloquean, pero los programas de TV-MA permanecen bloqueados.

Del mismo modo, dentro del grupo principal, los tipos de contenido se pueden bloquear de forma individual. Por ejemplo, puede bloquear solo lenguaje vulgar en programas con una clasificación TV-PG. Si lo hace, entonces su televisor también bloquea los programas con lenguaje vulgar en las clasificaciones más altas (TV-14 y TV-MA). El lenguaje vulgar posteriormente desbloqueado en las clasificaciones de TV-14 no desbloquea el lenguaje vulgar en programas de TV-MA, pero sí desbloquea el lenguaje vulgar en programas de TV-PG.

#### Para bloquear programas de televisión basados en las clasificaciones de televisión estadounidenses:

- 1 Desde el menú de la pantalla **Principal**, vaya a **Configuración > Controles de los padres** e ingrese su PIN de los controles de los padres.
- 2 En la pantalla *Controles de los padres*, vaya a **Sintonizador de TV > Clasificaciones de TV**. Escoja entre los siguientes ajustes:
  - **Clasificaciones completas:** resalte la clasificación que desea bloquear y vaya a la derecha y seleccione la primera opción que bloquea todo el nivel de clasificación (y todos los niveles de calificación más altos).
  - **Tipos de contenidos individuales:** resalte la clasificación que contiene el tipo de contenido que desea bloquear y seleccione los tipos de contenido que desea bloquear de entre esas que están listadas. Recuerde que el bloqueo de un tipo de contenido en una clasificación bloquea el tipo de contenido equivalente en todos los niveles de clasificación más altos.

### Bloqueo basado en las clasificaciones de películas de EE.UU.

La mayoría de las películas en los EE.UU. son clasificadas por la Asociación Cinematográfica de Estados Unidos (la MPAA por sus siglas en inglés), por lo que las clasificaciones se conocen como clasificaciones de la MPAA. Señales de transmisión televisiva llevan datos de la película que permite el control parental para bloquear programas que los padres no quieren que otros vean. Las clasificaciones son:

- G: audiencia general

- PG: se recomienda guía de los padres
- PG-13: se recomienda fuertemente la supervisión de los padres para niños de 13 años o menores
- R: restringida
- NC-17: no para edad de 17 o más joven

A diferencia de las clasificaciones de televisión de EE.UU., no hay tipos de contenido individuales dentro de las clasificaciones. Pero al igual que las clasificaciones de televisión, el bloqueo de películas con una clasificación especial también bloquea las películas con una clasificación más alta y el desbloqueo de las película con una clasificación en particular también desbloquea las películas con una clasificación más baja.

#### Sugerencia

El bloqueo de las películas con una clasificación NC-17 también bloquea los programas con la clasificación X ya obsoleta, que todavía puede ocurrir en los datos del programa de películas más viejas.

#### Para bloquear las películas basadas en las calificaciones MPAA:

- 1 Desde el menú de la pantalla **Principal**, vaya a **Configuración > Controles de los padres** e ingrese su PIN de los controles de los padres.
- 2 En la pantalla *Controles de los padres*, vaya a **Sintonizador de TV > Clasificaciones de películas**.
- 3 Seleccione el nivel de clasificación que desea bloquear. Sólo necesita seleccionar un nivel de calificación y todos los niveles más altos se bloquean automáticamente.

#### Bloqueo basado en otras clasificaciones

Su televisor puede bloquear los programas que tienen calificaciones que no habían sido definidos cuando se fabricó el televisor. Lo hace mediante la detección de una nueva tabla de puntuaciones regional en un programa y luego la descarga de la nueva tabla y muestra su clasificación en los controles de los padres.

Cuando su televisor descargue una nueva tabla de clasificación regional, se agrega una nueva opción a la lista de tipos de clasificación: **Otras clasificaciones**. Si vea esta opción en la pantalla *Controles de los padres*, ha sintonizado a una estación que ha implementado una nueva tabla de clasificación. Una vez que la nueva tabla de clasificación se ha descargado a su televisor, permanece en su televisor hasta que se haga un restablecimiento de fábrica y se puede configurar el bloqueo basado en las nuevas clasificaciones.

Las tablas de clasificación regional pueden tener niveles de clasificación independiente o los niveles de clasificación que interactúan en la misma forma que la incorporada en EE.UU. y las clasificaciones de películas de MPAA.

#### Sugerencia

Si su televisor descargar una nueva tabla de clasificación regional, tendrá que experimentar con su configuración para entender cómo usarlo.

#### Bloqueo basado en las clasificaciones para el Canadá anglófono

Programas de idiomas del Canadá anglófono y terceros idiomas que se emiten en Canadá son clasificados por el Grupo de Acción sobre la violencia en la televisión (AGVOT por sus siglas en inglés). Las señales de transmisión televisiva llevan datos de clasificación que permite a los controles de los padres bloquear programas que los padres no quieren que otros vean basados en el contenido que contenga violencia, el idioma, el sexo o la desnudez. Las clasificaciones son:

- C: para niños menores de 8 años
- C8: para niños de 8 años y mayores
- G: generalmente adecuado para todas las edades
- PG: se recomienda guía de los padres para televidentes menores de 14 años
- 14+: generalmente no se recomienda para televidentes menores de 14 años
- 18+: generalmente no se recomienda para televidentes menores de 18 años

El bloqueo de contenido con una calificación en particular también bloquear el contenido con una calificación más alta y el desbloqueo de contenido con una calificación en particular también desbloquea las películas con una calificación más baja.

#### Para bloquear programas basados en las clasificaciones AGVOT:

- 1 Desde el menú de la pantalla **Principal**, vaya a **Configuración > Controles de los padres** e ingrese su PIN de los controles de los padres.
- 2 En la pantalla *Controles de los padres*, vaya a **Sintonizador de TV > Clasificaciones para el Canadá anglófono**.
- 3 Seleccione el nivel de clasificación que desea bloquear. Sólo necesita seleccionar un nivel de calificación y todos los niveles más altos se bloquean automáticamente.

### Bloqueo basado en las clasificaciones para el Canadá francófono

Programas de idiomas canadiense-francés que se emiten en Canadá son clasificados por la Régie du cinéma du Québec. Las señales de transmisión televisiva llevan datos de clasificación que permite a los controles de los padres bloquear programas que los padres no quieren que otros vean basados en el contenido que contenga violencia, el idioma, el sexo o la desnudez. Las clasificaciones son:

- G: generalmente adecuado para todas las edades
- 8+: televidentes de 8 años en adelante
- 13+: televidentes de 13 años en adelante
- 16+: televidentes de 16 años en adelante
- 18+: únicamente adultos

El bloqueo de contenido con una calificación en particular también bloquear el contenido con una calificación más alta y el desbloqueo de contenido con una calificación en particular también desbloquea las películas con una calificación más baja.

#### Para bloquear programas basados en las clasificaciones del Canadá francófono:

- 1 Desde el menú de la pantalla **Principal**, vaya a **Configuración > Controles de los padres** e ingrese su PIN de los controles de los padres.
- 2 En la pantalla *Controles de los padres*, vaya a **Sintonizador de TV > Clasificaciones para el Canadá francófono**.
- 3 Seleccione el nivel de clasificación que desea bloquear. Sólo necesita seleccionar un nivel de calificación y todos los niveles más altos se bloquean automáticamente.

### Bloqueo de programas sin clasificación

Algunos programas de televisión transmitida y películas se les asigna una calificación "Sin clasificación". Sea o no este tipo de programas contienen contenido que es ofensivo para usted no se pueden determinar. Sin embargo, puede optar por bloquear este tipo de programas.

#### Para bloquear todas las emisiones:

- 1 Desde el menú de la pantalla **Principal**, vaya a **Configuración > Controles de los padres** e ingrese su PIN de los controles de los padres.
- 2 En la pantalla *Controles de los padres*, vaya a **Sintonizador de TV > Clasificaciones de TV**.
- 3 Resalte **Programas sin clasificación** y presione **OK** (Aceptar). Cuando está activado el bloqueo, el icono de candado adyacente cambia de desbloqueo a bloqueado.

#### Sugerencia

El bloqueo de los programas que se han asignado una clasificación "Sin clasificación" no bloquea los programas que no tienen calificación asignada a ellos (por ejemplo, una emisión de una reunión del consejo local de la ciudad). Los programas que no tienen una clasificación asignada muestran **Clasificación NA** (para "no aplicable", es decir una clasificación no es necesaria). Los programas que no han sido clasificados se consideran "seguros"; por lo tanto, no hay necesidad de bloquearlos.

### ¿Qué sucede cuando un programa de televisión es bloqueado?

Después de que haya configurado los controles de los padres, puede bloquear los programas de televisión y películas:

- Al cambiar los canales y el nuevo canal que está reproduciendo un programa cuya clasificación exceda los ajustes.
- Cuando un nuevo programa viene en el canal que está viendo y su clasificación exceda los ajustes.

Cuando un programa está bloqueado por la configuración de los controles de los padres parental, el televisor muestra un mensaje bloqueado:

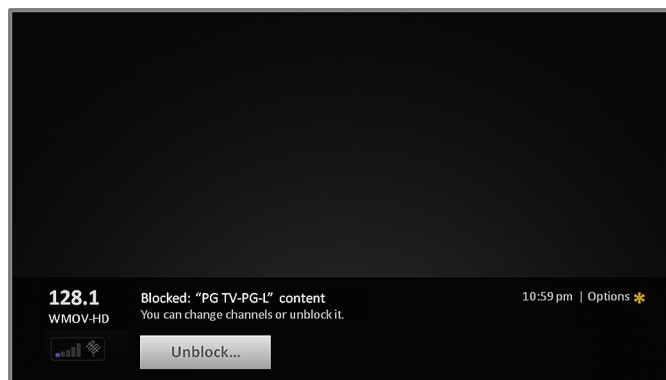

Cada vez que aparece este mensaje de bloqueo, el video y el audio del programa están bloqueados, así como los datos del programa que normalmente aparecen en el área en la parte inferior de la pantalla.

Para ver el programa bloqueado, necesita saber el PIN de los controles de los padres, como se explica en [Creación de un PIN para los controles de los padres](#) en la página 69.

- 1 Presione **OK** (Aceptar) para seleccionar **Desbloquear** y muestra un teclado de PIN.

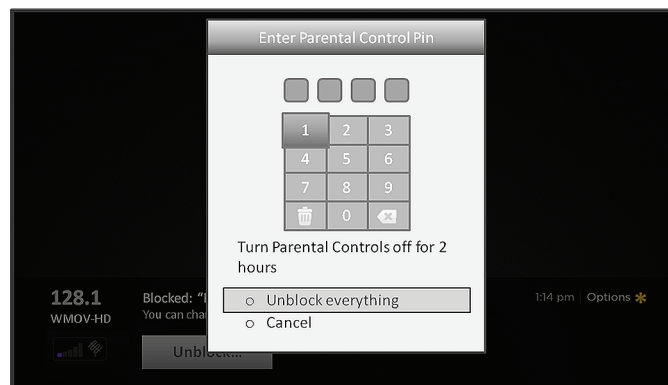

- 2 Utilice los botones direccionales para ingresar su código PIN de los controles de los padres y presione **OK** (Aceptar) para seleccionar **Desbloquear todo**.

Después de desbloquear los programas que han sido bloqueados, todo el bloqueo está desactivado por dos horas o hasta que se apague el televisor.

### Cambio del PIN de los controles de los padres

#### Para cambiar el PIN de los controles de los padres:

- 1 Desde el menú de la pantalla **Principal**, vaya a **Configuración > Controles de los padres** e ingrese su PIN de los controles de los padres.
- 2 En la pantalla *Controles de los padres*, resalte **Cambiar PIN**.
- 3 Mueva lo resaltado al teclado adyacente y utilice los botones direccionales y el botón **OK** (Aceptar) para ingresar un código de cuatro dígitos. Luego repita el proceso para entrar nuevamente el mismo PIN, sólo para asegurarse de que ha introducido correctamente el PIN que desea utilizar.

### Restablecimiento de los controles de los padres

Ahora que sus hijos crecieron y se han ido a la universidad y ya no quiere lidiar con los programas bloqueados.

#### Para borrar todos la configuración de los controles de los padres:

- 1 Desde el menú de la pantalla **Principal**, vaya a **Configuración > Controles de los padres** e ingrese su PIN de los controles de los padres.
- 2 En la pantalla *Controles de los padres*, resalte **Restablecer los controles de los padres**.
- 3 Siga las instrucciones en la pantalla para confirmar que desea borrar todos los ajustes de los controles de los padres.

#### Sugerencia

Al restablecer los controles de los padres también borra su PIN de los controles de los padres.

## Más ajustes

En esta sección describe las funciones y los ajustes de su televisor que no fueron cubiertas en las otras partes de esta guía.

### Cambio de configuración de la red

Si es necesario, puede cambiar la configuración de red en cualquier momento. Por ejemplo, si cambia el nombre de la red inalámbrica (su SSID) o su contraseña, tendrá que cambiar la configuración de su televisor para que pueda continuar con la conexión. Además, si usted no decide conectarse al Internet en [Configuración guiada](#) en la página 37, puede utilizar la configuración de red para conectarse más adelante.

Para cambiar la configuración de red, desde el menú de la pantalla **Principal**, vaya a **Configuración > Red** y presione la flecha **DERECHO**. A este punto, puede elegir las siguientes opciones:

- **Actualización de la conexión:** presione el botón **OK** (Aceptar) para comenzar la actualización. Su televisor utiliza su nombre de red inalámbrica y contraseña actual para volver a confirmar la conexión inalámbrica, la conexión de red local y la conexión al Internet.
- **Configuración de la nueva conexión inalámbrica:** presione **OK** (Aceptar) para iniciar una búsqueda de redes inalámbricas. Su televisor busca las redes inalámbricas dentro del alcance y muestra las primeras que encuentra en orden, con las señales más fuertes primero. Además de su propia señal inalámbrica, el televisor puede recibir señales de sus vecinos. Ahora realice uno de los siguientes:
  - **Seleccionar su nombre de red:** seleccione el nombre de la red y luego introduzca su contraseña inalámbrica si se le pide.
  - **Nueva búsqueda:** si no vea su nombre de red inalámbrica en la lista, seleccione **Nueva búsqueda** para listar todas las redes en el rango. La primera búsqueda lista solamente las primeras señales inalámbricas más fuertes. La segunda búsqueda a veces resulta en una lista más larga. Si aún no vea su nombre de red, es posible que necesite ajustar la ubicación del enrutador inalámbrico o del televisor, encender el enrutador o hacer otros cambios. Cuando todo esté listo, seleccione **Nueva búsqueda** para repetir la búsqueda de la red.

**Nota**

Resaltando **Nueva búsqueda** muestra un panel informativo con la dirección de control de acceso de medios única (MAC) de su televisor. Necesitará la dirección MAC si su enrutador inalámbrico está configurado para utilizar el filtrado de direcciones MAC.

- **Red privada:** si su nombre de red inalámbrica está oculto, no aparecerá en la lista. Seleccione **Red privada** para mostrar un teclado de pantalla y utilícelo para introducir su nombre de red. A menos que cambie el nombre de la red configurado de fábrica, se puede encontrar el nombre (también llamado SSID) en una etiqueta del enrutador.

**Nota**

Las redes inalámbricas que son de contraseña protegida muestran un icono de "candado" al lado del nombre.

MyHomeNetwork  

## Cambio de los ajustes de la hora

Puede cambiar los ajustes de la hora para ajustarse a sus preferencias. Los siguientes ajustes se pueden encontrar al navegar por el menú de la pantalla **Principal** a **Configuración** > **Sistema** > **Hora**:

- **Temporizador de apagado automático:** establece un retardo de tiempo tras el cual su televisor se apagará automáticamente. Este ajuste refleja el valor que puede hacer en el menú *Opciones* desde cualquier entrada de TV, como se explica en [Configuración del menú de opciones](#) en la página 56. Tenga en cuenta que el temporizador de apagado automático no es específico de la entrada.
- **Zona horaria:** seleccione si desea configurar la zona horaria de forma automática o manualmente y si se establece de forma manual, seleccione su zona horaria actual. En general, un televisor conectado al Internet puede descubrir su propia zona horaria de forma automática y un televisor que no está conectado al Internet se debe configurar manualmente. Inicialmente, este ajuste se realiza al configurar el sintonizador de TV, como se explica en [Configuración de la televisión con antena](#) en la página 46. Se necesita la información de la zona horaria correcta para mostrar correctamente los datos del programa.
- **Formato del reloj:** seleccione si desea mostrar la hora en un formato de 12 horas o de 24 horas o para desactivar la visualización de la hora. Los televisores no conectados no muestran la hora.

## Nueva búsqueda de canales de radiodifusión de televisión

Habrán momentos en los que es necesario crear una nueva lista de canales. Por ejemplo, usted:

- Cambie de proveedores de cable
- Cambie la orientación la antena del televisor
- Múdese a una ciudad diferente, con diferentes canales

Siempre que necesite actualizar su lista de canales de televisión, puede repetir la búsqueda de canales.

### Sugerencia

Repita la búsqueda de canales de vez en cuando para asegurarse de que está recibiendo todos los últimos canales. Las emisoras agregan y retiran canales, mueven los canales a diferentes partes del espectro y cambian los niveles de potencia de sus canales periódicamente.

Para repetir la búsqueda de canales, desde el menú de la pantalla **Principal** vaya a **Configuración** > **Entradas de TV** > **Televisión con antena** > **Nueva búsqueda de canales**. Después seleccione **Iniciar búsqueda de canales** para comenzar el proceso de búsqueda del canal. Las pantallas y opciones que aparecen durante este proceso son idénticas a los descritos en [¿Cómo puedo configurar el sintonizador de TV?](#) en la página 47.

## Utilización de su televisor en un cine en casa

Su televisor tiene varias funciones que lo hacen un televisor ideal para un cine en casa. Pero es posible que no se dé cuenta de ellos, ya que permanecen en el fondo hasta que decida utilizarlas.

### Apagado de los altavoces

Cuando usted utiliza su televisor con una barra de sonido o un amplificador externo y altavoces, es probable que desee apagar los altavoces internos del televisor.

Para desactivar los altavoces integrados del televisor, en el menú de la pantalla **Principal**, vaya a **Configuración** > **Audio** > **Altavoces del televisor** y cambie la configuración.

### Sugerencia

Los altavoces internos de su televisor se pueden activar y desactivar automáticamente cuando sea necesario por el control de audio del sistema, como se describe en [Activación del control de audio del sistema](#) en la página 77. Los altavoces internos también se desactivan cuando se utiliza la toma de auriculares.

### Cambio del modo de audio

Su televisor tiene dos modos de audio, a los que se accede mediante la navegación en el menú de la pantalla **Principal** a **Configuración** > **Audio** > **Modo de audio**:

- **Estéreo:** utilice este ajuste para los altavoces internos, auriculares y amplificadores estéreo externos conectados a través de la toma **HDMI 1/ARC**, **DIGITAL OUTPUT (OPTICAL)** [Salida digital óptica] o auriculares.
- **Automático:** utilice esta configuración para detectar automáticamente la mejor configuración de audio basado en la transmisión en continuo de audio en el contenido que está viendo. Si ha conectado su televisor a un amplificador compatible Dolby Digital o Dolby Digital Plus, receptor o barra de sonido a través de las tomas **HDMI 1 ARC** o **DIGITAL OUTPUT (OPTICAL)** (Salida digital óptica), su televisor seleccionará automáticamente las capacidades de sonido envolvente adecuadas del dispositivo basándose en las características del programa actual.

### Configuración de una conexión de audio digital

Puede conectar el televisor a un amplificador externo, receptor o la barra de sonido mediante el uso de cualquiera de estas dos conexiones:

- **HDMI 1/ARC:** el canal de retorno de audio de HDMI® habilita su televisor para dar salida de audio digital en uno de sus conectores HDMI®. El amplificador conectado también puede funcionar al mismo tiempo como una fuente de entrada al televisor, si es necesario. Para utilizar la función ARC, se debe conectar un cable HDMI® desde el conector HDMI® ARC de su amplificador al conector **HDMI 1/ARC** en su televisor. También debe:
  - Asegurarse de que su cable HDMI® esté certificado por HDMI®.
  - Habilite HDMI® ARC en **Configuración > Sistema > Controlar otros dispositivos (CEC)**, como se explica en [Activación de HDMI ARC](#) en la página 76.
- **SALIDA DIGITAL (ÓPTICA):** su televisor tiene un conector **DIGITAL OUTPUT (OPTICAL)** que da salida a una señal de audio digital. Para utilizar la salida óptica, conecte un cable de audio óptico digital desde el amplificador al conector **DIGITAL OUTPUT (OPTICAL)** (Salida digital óptica) en su televisor.



#### Nota

El formato Dolby Digital Plus no está disponible por la salida **DIGITAL OUTPUT (OPTICAL)**. Este formato sólo está disponible a través de la conexión **HDMI 1/ARC**.

Después de hacer la conexión necesaria de HDMI® ARC o de audio digital óptica, vaya a la opción **Configuración > Audio > S/PDIF y ARC** y seleccione el formato de audio a utilizar.

#### Nota

En la mayoría de los casos, **Detección automática** es la mejor opción. Otros ajustes pueden resultar en ningún sonido cuando el contenido que está viendo no contiene el tipo de transmisión de audio seleccionada.

### Control de otros dispositivos a través de CEC

Control de Electrónica del Consumidor (CEC) habilita su televisor y otros componentes del entretenimiento en casa compatible con CEC controlarse uno al otro de varias maneras. En primer lugar, los dispositivos compatibles con CEC deben "detectar" el uno al otro y reportar sus capacidades. Después de esto, un dispositivo puede controlar a otro de acuerdo con las funciones que usted habilite. Por ejemplo, la reproducción de un disco en un reproductor de Blu-ray podría cambiar su televisor a la entrada del reproductor de Blu-ray. O, al apagar su televisor podría apagar también el reproductor de Blu-ray y el receptor de cine en casa.

#### Detección de dispositivos CEC conectados

##### Para detectar dispositivos con CEC:

- 1 Asegúrese de que sus componentes compatibles con CEC estén conectados a su televisor con un cable HDMI® adecuado de alta velocidad que admite HDMI® ARC y el control de CEC.
- 2 Encienda cada componente y asegúrese de que todos los componentes tengan CCA habilitado.

#### Sugerencia

Algunos fabricantes tienen sus propios nombres de marca para la funcionalidad de CEC, por lo tanto tendrá que leer la documentación del producto para identificar correctamente las funciones CEC del dispositivo.

- 3 En el menú de la pantalla **Principal** del televisor, vaya a **Configuración > Sistema > Controlar otros dispositivos (CEC)** y seleccione **Búsqueda de dispositivos CEC**. Presione (**OK**) para repetir el proceso de detección, si es necesario.

Cuando haya terminado, el televisor muestra una lista de dispositivos CEC que están conectados a cada entrada HDMI®, así como los dispositivos que habían sido conectados previamente. Su televisor recuerda los nombres de varios dispositivos CEC, incluso cuando ya no están conectados. Si la lista es más larga que el espacio permitido, presione **\*** para ver una lista completa en una ventana desplazable.

#### Activación de HDMI ARC

**HDMI ARC** es el canal de retorno de audio que está disponible en uno de sus puertos HDMI® del televisor. El canal de retorno de audio le permite enviar una señal de audio Dolby Digital de vuelta a un receptor de cine en casa que también está enviando una señal de audio y video a su televisor. Usando HDMI® ARC reduce el número de cables necesarios y opcionalmente, le permite controlar el volumen y el estado de silenciado del receptor al permitir el control de audio del sistema.

HDMI® ARC está deshabilitado de manera predeterminada. Para habilitar HDMI® ARC, en el menú de la pantalla **Principal**, vaya a **Configuración > Sistema > Controlar otros dispositivos (CEC)** y resalte **HDMI ARC**. Presione **OK** (Aceptar) para habilitar o deshabilitar la función.

**Nota**

Al habilitar **HDMI ARC** también habilita **Control de audio del sistema**. Después de habilitar **HDMI ARC**, puede deshabilitar **Control de audio del sistema** si prefiere.

**Activación del control de audio del sistema**

El control de audio del sistema permite al control remoto de su televisor cambiar el volumen y el estado de silenciado de un amplificador o barra de sonido conectado a través de HDMI® y de visualizar el volumen del dispositivo externo y el estado de silenciado en la visualización en pantalla de su televisor.

Su televisor se apaga automáticamente sus altavoces internos y envía señales de control de volumen y de silenciado a un amplificador externo cuando todas las siguientes son correctas:

- **Control de audio del sistema** está habilitado en su televisor.
- Su televisor está conectado a un amplificador compatible con CEC, está encendido y la detección de CEC está habilitada.
- El conector HDMI® ARC del amplificador compatible con CEC está conectado al conector **HDMI 1/ARC** de su televisor con un cable HDMI® adecuado.

Cuando el amplificador compatible con CEC está apagado, el televisor enciende automáticamente sus altavoces (a menos que usted los ha desactivado como se describe en [Apagado de los altavoces](#) en la página 75) y reanuda el control local de volumen y estado de silenciado.

Para habilitar o deshabilitar el control de audio del sistema, en el menú de la pantalla **Principal**, vaya a **Configuración > Sistema > Controlar otros dispositivos (CEC)** y resalte **Control de audio del sistema**. Presione **OK** (Aceptar) para habilitar o deshabilitar la función.

**Habilitación de la reproducción con un solo toque**

La reproducción con un solo toque permite que un componente controle qué entrada de TV está activa. Por ejemplo, al presionar **Reproducir** en su reproductor de Blu-ray cambia su televisor a la entrada de Blu-ray.

1-La reproducción con un solo toque está deshabilitada de manera predeterminada. Para habilitar la reproducción con un solo toque, en el menú de la pantalla **Principal**, vaya a **Configuración > Sistema > Controlar otros dispositivos (CEC)** y resalte **Reproducir con un solo toque**. Presione **OK** (Aceptar) para habilitar o deshabilitar la función.

**Activación del modo de suspensión del sistema**

La función de suspensión del sistema hace que otros componentes se apaguen cuando se apaga el televisor.

Dependiendo de la implementación de la suspensión del sistema CEC, también le podría permitir a los componentes conectados apagar su televisor cuando se apaga el componente.

El modo de suspensión del sistema está deshabilitado de manera predeterminada. Para habilitar la suspensión del sistema, en el menú de la pantalla **Principal**, vaya a **Configuración > Sistema > Controlar otros dispositivos (CEC)** y resalte **Suspensión del sistema**. Presione **OK** (Aceptar) para habilitar o deshabilitar la función.

**Reinicio de su televisor**

Puede reiniciar su televisor cuando sea necesario. El reinicio tiene el mismo efecto que desconectar la alimentación del televisor y luego enchufarlo de nuevo.

Para reiniciar su televisor de Insignia con Roku, vaya a **Configuración > Sistema > Encendido** y seleccione **Reiniciar el sistema**. Resalte **Reiniciar** y presione **OK** (Aceptar) para confirmar el reinicio.

Mientras que su televisor se reinicia, la pantalla se oscurece durante unos segundos y luego muestra la pantalla de inicio durante unos segundos más. Cuando la operación de reinicio se complete, el televisor muestra la actividad que ha seleccionado en [Ajustes de encendido](#) en la página 66.

**Restablecimiento de su televisor**

Usted puede elegir restablecer solamente la imagen del televisor y audio a sus valores originales o realizar un restablecimiento de fábrica completo para volver su televisor al estado en que estaba la primera vez que lo desempaco y lo encendió.

**Restablezca la configuración de audio/video**

Para restablecer solamente la imagen del televisor y el audio a sus valores originales, refiérase a **Configuración > Sistema > Configuración avanzada del sistema > Restablecimiento de fábrica** y resalte **Restablecer configuración del televisor/video**. Lea la información en la pantalla para asegurarse de que entiende lo que hace la operación de restauración.

Para proceder con la operación de restauración, presione **PLAY/PAUSE** (Reproducir/Pausar) tres veces seguidas.

### Restablecimiento de fábrica completo

Un restablecimiento de fábrica completo regresa su televisor a su estado original, como acabado de salir de la caja. Cuando haya terminado, debe repetir el programa de instalación guiada, volver a conectarse al Internet, a enlazar su cuenta de Roku y a cargar los canales de transmisión en continuo. También debe repetir la configuración de la televisión con antena y la configuración de entrada.

El restablecimiento de fábrica es la opción recomendada si desea transferir su televisor a otro propietario y es la única opción si desea cambiar de modo de tienda al modo en el hogar (si inadvertidamente seleccionó el modo de tienda durante la instalación guiada).

Para realizar un restablecimiento de fábrica, vaya a **Configuración > Sistema > Configuración avanzada del sistema > Restablecimiento de fábrica** y resalte **Restablecimiento de fábrica para todo**. Lea la información en la pantalla para asegurarse de que entiende lo que hace esta operación de restauración.

Para continuar con el restablecimiento de fábrica completo, utilice el teclado numérico en pantalla para introducir el código que aparece en la pantalla y luego seleccione **OK** (Aceptar) para proceder.

Cuando la operación de restablecimiento de fábrica se completa, el televisor se reinicia y muestra la primera pantalla de configuración guiada.

### ¿Qué pasa si no puedo acceder a la opción de restablecimiento de fábrica?

Es posible que su televisor puede entrar en un estado donde no se puede acceder a los diferentes menús, incluyendo la opción de menú que le permite realizar una operación de restablecimiento de fábrica. Si eso sucede, puede forzar su televisor a restablecerse siguiendo estos pasos:

- 1 Usando un clip de papel enderezado o bolígrafo, mantenga presionado el botón **RESET** (Restablecer) hundido en el panel de conectores del televisor.
- 2 Mantenga presionado el botón **RESET** aproximadamente por 15 segundos.  
Durante este tiempo, el indicador de estado se apaga y luego se enciende brillante y luego pulsa. Cuando el ciclo de restablecimiento se completa, el indicador o bien se enciende atenuado (si su televisor estaba apagado cuando comenzó) o la pantalla del televisor se enciende y se apaga el indicador (si su televisor estaba encendido cuando se inició).
- 3 Cuando el indicador de estado se enciende atenuado constantemente o la pantalla del televisor se enciende, suelte el botón **RESET** (Restablecer).
- 4 Proceda a través de la configuración guiada. Refiérase a [Preparación de su televisor](#) en la página 38.

### Restablecimiento de la conexión de red

- 1 Si quiere suprimir su información de conexión a la red sin tocar los otros parámetros, vaya desde la pantalla **Principal** a **Configuración > Sistema > Configuración del sistema avanzada** y seleccione restablecimiento de la conexión de **Red**.
- 2 Cuando se selecciona esta opción, el televisor suprime su información de red inalámbrica, incluyendo el nombre de la conexión (su SSID) y su contraseña inalámbrica, si hay alguna y se reinicia. Después de reiniciarse, su televisor conservará todos los otros parámetros y su relación con su cuenta de Roku.
- 3 Después de restablecer su conexión de red, vaya de la pantalla **Principal** a **Configuración > Red > Configuración de una nueva conexión** para continuar de disfrutar de todas las ventajas de su televisor conectado.

### Cambio de la preferencia del PIN para la Tienda de canales de Roku

Cuando creó su cuenta de Roku, se les dio la oportunidad de crear un código PIN y especificar cuándo se debe usar. Si creó un PIN para la Tienda de canales y desea cambiarlo o no recuerda su PIN o si no creó un PIN para la Tienda de canales y desea añadir uno, usted puede fácilmente hacer estos cambios.

- 1 En una computadora, tableta o smartphone, utilice su explorador de web para ir a <https://my.roku.com>.
- 2 Introduzca su dirección de correo electrónico y contraseña para iniciar sesión. Después de iniciar la sesión, la página *Mi cuenta* aparece.
- 3 En **Preferencia de PIN**, haga clic en **Actualizar** para abrir la página *Elija sus preferencias de PIN*.
- 4 Omita este paso si sólo desea cambiar su PIN. De lo contrario, elija la opción que prefiera entre las indicadas:
  - Se requiere un PIN cuando utiliza su cuenta de Roku para hacer compras o adicionar cualquier elemento de la tienda de canales.
  - Se requiere un PIN solamente cuando utiliza su cuenta de Roku para hacer compras.
  - No requiere un PIN cuando utiliza su cuenta de Roku para hacer compras.
- 5 Si elige cualquiera de las dos primeras opciones, introduzca su PIN en la casilla inferior.
- 6 Haga clic en **Guardar los cambios** para guardar sus cambios y regresar a la página *Mi cuenta*. Tenga en cuenta que su configuración actual se describe en **Preferencia de PIN**.

## Obtención de las actualizaciones del sistema

Si su televisor está conectado al Internet y vinculado a una cuenta de Roku, se actualizará automáticamente de vez en cuando. No necesita hacer nada. Pero si usted está consciente de que hay una actualización disponible y usted no quiere esperar hasta que su televisor se actualice por sí mismo, puede comprobar manualmente si hay actualizaciones. Si su televisor no está conectado al Internet, usted todavía puede obtener actualizaciones mediante una unidad flash USB.

Puede descargar una actualización de la *Guía del usuario* que coincida con la versión del software del televisor con Roku del sitio web de Insignia en:

[www.insigniaproducts.com/support.html](http://www.insigniaproducts.com/support.html)

Para determinar la versión del software del televisor con Roku vaya a **Configuración > Sistema > Acerca de** y mire a la línea de la **Versión del software**.

### Búsqueda de actualizaciones en un televisor conectado

Si hace parte de esas personas que tienen que tener las funcionalidades más actualizadas a partir del momento en que están disponibles, puede comprobar si hay actualizaciones tan a menudo como lo desee.

Para comprobar si hay actualizaciones, vaya a **Configuración > Sistema > Actualización del sistema**, seleccione **Comprobar ahora**. Su televisor responde ya sea con un mensaje diciendo que el televisor está actualizado, o con un mensaje que indica que hay una actualización disponible.

Siga las instrucciones de pantalla para instalar la actualización del sistema.

#### Nota

A veces, las actualizaciones del sistema instalan un nuevo software del sistema y otras veces instalan nuevas funciones para la transmisión de canales en continuo. Por lo tanto, no siempre verá un cambio en el comportamiento de su televisor después de una actualización del sistema.

### Obtención de actualizaciones en un televisor no conectado

Si su televisor no está conectado al Internet, usted todavía puede obtener actualizaciones mediante una unidad flash USB y una computadora con conexión al Internet.

Para obtener actualizaciones del sistema, vaya a **Configuración > Sistema > Actualización del sistema**:

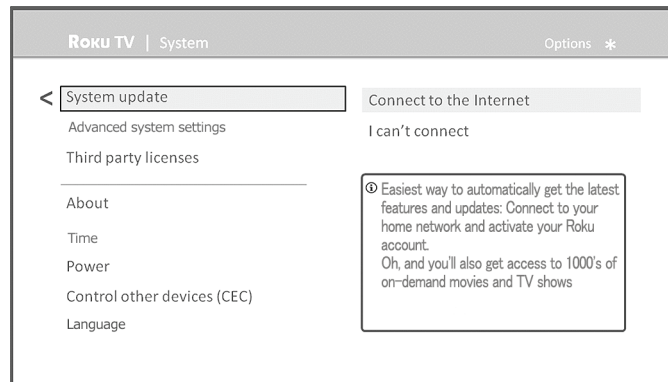

La pantalla *Actualización del sistema* en un televisor no conectados le da la oportunidad de conectar su televisor al Internet para recibir automáticamente las actualizaciones. Le recomendamos esta opción si es posible en su situación. Para proceder, seleccione **Conexión al Internet** y siga las instrucciones en [¿Pero y si no conecté mi televisor?](#) en la página 46.

De lo contrario, si no puede conectarse al Internet, seleccione **No me puedo conectar** y siga las instrucciones que aparecen en pantalla. Aquí tiene un resumen:

- 1 En una computadora conectada al Internet, vaya a la página web que aparece en la pantalla de *Actualización del sistema*.
- 2 En la página web *USB Update* (Actualización por USB), seleccione la marca y modelo correcto haga clic en **Next** (Siguiendo) y haga clic en **Download Software** (Descargar el software). Guarde el archivo en la carpeta raíz de una unidad flash USB estándar.
- 3 Cuando la descarga termine, tome la unidad flash USB a su televisor y conéctela en el puerto USB. Cuando lo haga, su televisor valida los archivos en la unidad flash y muestra un código de 12 dígitos.
- 4 Anote el código y la dirección web y tome esta información a su computadora conectada al Internet.
- 5 En la página *Código de 12 dígitos*, introduzca el código que su televisor mostró y haga clic **Siguiente**.
- 6 En la página *Código de 6 dígitos*, anote el código de 6 dígitos que aparece e vuélvalo a introducir en su televisor.
- 7 Utilizando el control remoto del televisor, seleccione **Siguiente** para pasar a la siguiente pantalla y use el teclado en pantalla para introducir el código de 6 dígitos. Al terminar, seleccione **OK** (Aceptar). Comienza la actualización del sistema. No retire la unidad flash USB hasta que su televisor se reinicie.

#### Unidad flash USB

Cualquiera unidad flash USB, va a funcionar, siempre que tenga un sistema de archivos FAT-16 o FAT-32. (Este es el valor predeterminado para la mayoría de las unidades flash.)

El tamaño de la descarga es pequeño por lo general menos de 100 MB y por lo que cabe en cualquier unidad flash que usted pueda tener.

#### Códigos de 12 y 6 dígitos

El proceso de actualización de USB utiliza un par de códigos para validar que usted está autorizado a instalar una actualización y para asegurarse de que no está intentando instalar una vieja versión, una versión no admitida del software del sistema.

Al termina la actualización, su televisor se reinicia. Puede verificar el número de la nueva versión al navegar por **Configuración > Sistema > Acerca de**.

## Otros dispositivos

### Obtención y uso de la aplicación móvil de Roku

Roku hace la aplicación móvil de Roku gratis para dispositivos compatibles móviles usando iOS, Android y Microsoft Windows.

La aplicación móvil de Roku es una alternativa del control remoto para su televisor Roku, la aplicación también le permite encontrar y agregar canales Roku nuevos, para buscar y encontrar más fácilmente algo que ver y además usar su voz para buscar sin escribir. Puede encontrar más información al visitar [support.roku.com/home](https://support.roku.com/home) y busque por la "aplicación móvil".

### Escucho privado en la aplicación móvil de Roku

Otra característica de la aplicación móvil de Roku es la posibilidad de escuchar programas transmitido en continuo en auriculares conectados a su dispositivo (únicamente en dispositivos Android compatibles con Apple). Para usar esta característica, se debe estar mirando o escuchando contenido transmitido en continuo (no televisión en directo u otras entradas de televisión) y tiene que usar la última versión de la aplicación móvil de Roku.

Para obtener más información, refiérase a:

<https://support.roku.com/article/217478308-private-listening-on-the-roku-mobile-app>

### Utilización de un control remoto universal

En muchos casos, usted puede programar su control remoto universal de cable o satélite para también controlar su televisor. Usted tendrá que tener instrucciones para programar el control remoto práctico. Consulte con su proveedor de servicio de cable o satélite para obtener instrucciones.

Para obtener detalles sobre cómo configurar el televisor para trabajar con los controles remotos universales, visite [www.roku.com/universalremote](http://www.roku.com/universalremote).

## Mantenimiento

- No utilice su televisor en áreas que son demasiado calientes o frías porque el gabinete se puede doblar o la pantalla puede funcionar mal. Su televisor funciona mejor en temperaturas que son cómodas para usted.
- Las temperaturas de almacenamiento son de 5 a 113 °F (-15 a 45 °C).
- Las temperaturas de funcionamiento son de 41 a 95 °F (5 a 35 °C).
- No coloque su televisor bajo luz del sol directa ni cerca de una fuente de calor.

### Limpieza del gabinete de su televisor

Limpie el gabinete con un paño suave y sin pelusas. Si el gabinete se encuentra especialmente sucio, humedezca un paño suave y sin pelusa en una solución detergente suave, exprima el exceso de humedad del paño y limpie el gabinete con el paño. Use un paño limpio para secar el gabinete.

### Limpieza de la pantalla de su televisor

Limpie la pantalla con un paño suave y sin pelusas.

## Localización y corrección de fallas

### Advertencia

No intente reparar su televisor usted mismo. Póngase en contacto con el personal de servicio autorizado.

### Nota

Si el problema no se resuelve después de intentar las soluciones en esta sección, apague su televisor y vuélvalo a encender.

### Nota

Si usted tiene algunas otras preguntas sobre como utilizar su televisor que no se cubren en esta *Guía del usuario*, refiérase a <http://support.roku.com> y seleccione la marca y el modelo de su televisor.

### PREGUNTAS MÁS FRECUENTES

Para obtener las últimas respuestas a preguntas frecuentes, visite **Soporte General & Preguntas frecuentes** en la sección **Soporte y Servicio** del sitio web de soporte de televisor de Insignia ([www.insigniaproducts.com](http://www.insigniaproducts.com)) y de la sección de soporte del sitio web de Roku ([www.roku.com](http://www.roku.com)).

### Video y audio

Síntoma	Causa probable	Pruebe esto...
La imagen no ocupa toda la pantalla o hay barras negras alrededor de la imagen	El tamaño de la imagen necesita ser ajustada	<ul style="list-style-type: none"> <li>Ajuste del tamaño de la imagen (relación de aspecto). Vea la opción <b>Tamaño de la imagen</b> en <a href="#">Configuración del menú de opciones</a> en la página 56.</li> </ul>

Síntoma	Causa probable	Pruebe esto...
No veo una imagen al seleccionar una entrada	El televisor no está encendido	<ul style="list-style-type: none"> <li>Asegúrese de que su televisor esté conectado a un tomacorriente que funcione y que su televisor esté encendido. (Su televisor tiene una luz en la parte frontal que indica si su televisor está apagado. Refiérase a <a href="#">Indicador de estado</a> en la página 50.)</li> </ul>
	Los cables no están conectados correctamente	<ul style="list-style-type: none"> <li>Verifique que los cables de video estén conectados correctamente y firmemente a su televisor.</li> <li>Asegúrese de que la antena o la televisión por cable esté correctamente y firmemente conectada. Refiérase a la sección <a href="#">Conexión de un decodificador de cable o receptor de satélite</a> en la página 20 o <a href="#">Conexión de una antena o televisión por cable (sin decodificador)</a> en la página 23.</li> </ul>
	La configuración de la imagen podría ser incorrecta	<ul style="list-style-type: none"> <li>Ajuste el contraste y el brillo. Vea la opción <b>Brillo del televisor</b> en <a href="#">Menú de configuración</a> en la página 55 o <a href="#">Menú de opciones</a> en la página 55.</li> <li>Ajuste de la imagen del televisor. Refiérase a <a href="#">Configuración avanzada de imagen</a> en la página 57.</li> </ul>
	Pudo seleccionarse la entrada incorrecta	<ul style="list-style-type: none"> <li>Asegúrese de que la entrada correcta esté seleccionada para el dispositivo que desea ver. Refiérase a <a href="#">Cambio de entradas de TV</a> en la página 53.</li> </ul>
	No se detecta la fuente de entrada	<ul style="list-style-type: none"> <li>Asegúrese de que el dispositivo conectado a la entrada esté encendido.</li> <li>Asegúrese de que el cable desde y hacia el dispositivo esté conectado firmemente y correctamente al dispositivo y a su televisor.</li> </ul>
	La entrada de TV podría estar dañada	<ul style="list-style-type: none"> <li>Conecte un dispositivo diferente a la misma entrada y compruebe si funciona correctamente.</li> </ul>
No aparece el canal de televisión	La transmisión en continuo de televisión puede estar experimentando problemas o no podría estar configurada	<ul style="list-style-type: none"> <li>Intente con otro canal. La estación puede tener dificultades.</li> <li>Verifique que la señal de entrada sea compatible.</li> <li>Si usted está tratando de mirar la transmisión de televisión, asegúrese de que la televisión con antena esté configurada. Refiérase a <a href="#">Configuración de la televisión con antena</a> en la página 46.</li> </ul>
Imagen oscura, insatisfactoria o sin imagen (la pantalla está iluminada) pero el sonido está bien	La transmisión en continuo de televisión puede estar experimentando problemas o no podría estar configurada	<ul style="list-style-type: none"> <li>Intente con otro canal. La estación puede tener dificultades.</li> <li>Si está usando una antena y la intensidad de la señal es baja, ajuste la antena o use una antena exterior altamente direccional o una antena portátil con un amplificador integrado.</li> </ul>
	Los cables no están conectados correctamente	<ul style="list-style-type: none"> <li>Asegúrese de que la antena o la televisión por cable esté correctamente y firmemente conectada. Refiérase a la sección <a href="#">Conexión de un decodificador de cable o receptor de satélite</a> en la página 20 o <a href="#">Conexión de una antena o televisión por cable (sin decodificador)</a> en la página 23.</li> <li>Verifique que los cables de video estén conectados correctamente y firmemente a su televisor.</li> <li>El cable de video que está usando puede estar defectuoso. Use un nuevo juego.</li> </ul>
	La configuración de la imagen podría ser incorrecta	<ul style="list-style-type: none"> <li>Ajuste el brillo. Vea la opción <b>Brillo del televisor</b> en <a href="#">Menú de configuración</a> en la página 55 o <a href="#">Menú de opciones</a> en la página 55.</li> <li>Cambie a un modo de imagen diferente. Vea la opción <b>Modo de imagen</b> en <a href="#">Configuración del menú de opciones</a> en la página 56 o <a href="#">Opciones del menú de configuración avanzada de imagen</a> en la página 57.</li> </ul>

Síntoma	Causa probable	Pruebe esto...
No hay color, la imagen es oscura o el color no es el correcto	La configuración de la imagen podría ser incorrecta	<ul style="list-style-type: none"> <li>Ajuste el contraste, el color y el brillo. Vea la opción <b>Brillo del televisor</b> en <a href="#">Menú de configuración</a> en la página 55 o <a href="#">Menú de opciones</a> en la página 55.</li> </ul>
	La transmisión en continuo de televisión puede estar experimentando problemas	<ul style="list-style-type: none"> <li>Intente con otro canal. La estación puede tener dificultades.</li> <li>Si está usando una antena y la intensidad de la señal es baja, ajuste la antena o use una antena exterior altamente direccional o una antena portátil con un amplificador integrado.</li> </ul>
	Los cables no se pueden conectar correctamente	<ul style="list-style-type: none"> <li>Asegúrese de que la antena o la televisión por cable esté correctamente y firmemente conectada. Refiérase a la sección <a href="#">Conexión de un decodificador de cable o receptor de satélite</a> en la página 20 o <a href="#">Conexión de una antena o televisión por cable (sin decodificador)</a> en la página 23.</li> <li>Verifique que los cables de video estén conectados correctamente y firmemente a su televisor.</li> <li>El cable de video que está usando puede estar defectuoso. Use un nuevo juego.</li> </ul>
Sólo nieve (ruido) aparece en la pantalla	La transmisión en continuo de televisión puede estar experimentando problemas o no podría estar configurada	<ul style="list-style-type: none"> <li>Intente con otro canal. La estación puede tener dificultades.</li> <li>Si usted está tratando de mirar la transmisión de televisión, asegúrese de que la televisión con antena esté configurada. Refiérase a <a href="#">Configuración de la televisión con antena</a> en la página 46.</li> <li>Si está usando una antena y la intensidad de la señal es baja, ajuste la antena o use una antena exterior altamente direccional o una antena portátil con un amplificador integrado.</li> </ul>
	Los cables no están conectados correctamente	<ul style="list-style-type: none"> <li>Asegúrese de que la antena o la televisión por cable esté correctamente y firmemente conectada. Refiérase a la sección <a href="#">Conexión de un decodificador de cable o receptor de satélite</a> en la página 20 o <a href="#">Conexión de una antena o televisión por cable (sin decodificador)</a> en la página 23.</li> </ul>
La calidad de imagen es buena en ciertos canales y deficiente en otros. El sonido funciona	La señal de transmisión puede ser débil	<ul style="list-style-type: none"> <li>Si se conecta a la televisión por cable sin decodificador y experimenta una calidad de imagen pobre, puede ser necesario instalar un decodificador para mejorar la recepción de la señal y la calidad de la imagen. Contacte su proveedor de televisión por cable para obtener un decodificador o receptor.</li> </ul>
Aparecen líneas de puntos o bandas en la pantalla	Los cables no están conectados correctamente	<ul style="list-style-type: none"> <li>Asegúrese de que la antena o la televisión por cable esté correctamente y firmemente conectada. Refiérase a la sección <a href="#">Conexión de un decodificador de cable o receptor de satélite</a> en la página 20 o <a href="#">Conexión de una antena o televisión por cable (sin decodificador)</a> en la página 23.</li> <li>Verifique que los cables de video estén conectados correctamente y firmemente a su televisor.</li> <li>El cable de video que está usando puede estar defectuoso. Use un nuevo juego.</li> </ul>
	La señal de transmisión puede ser débil	<ul style="list-style-type: none"> <li>Si está usando una antena y la intensidad de la señal es baja, ajuste la antena o use una antena exterior altamente direccional o una antena portátil con un amplificador integrado.</li> <li>Otros dispositivos (por ejemplo, un receptor de sonido envolvente, altavoces externos, ventiladores o secadores de pelo) podrían interferir con su televisor. Intente apagar un dispositivo a la vez para determinar que dispositivo está causando la interferencia. Después que se haya determinado cual dispositivo está causando interferencia, aléjelo de su televisor para eliminar la interferencia.</li> </ul>

Síntoma	Causa probable	Pruebe esto...
Imágenes dobles	La señal de transmisión puede ser débil	<ul style="list-style-type: none"> <li>• Si está usando una antena y la intensidad de la señal es baja, ajuste la antena o use una antena exterior altamente direccional o una antena portátil con un amplificador integrado.</li> <li>• Si está usando una antena y la intensidad de la señal es baja, cambie a un decodificador de cable o receptor de satélite.</li> </ul>
La imagen tiene unos puntos brillantes u oscuros	Esto es normal en televisores LED	<ul style="list-style-type: none"> <li>• Unos cuantos puntos brillantes u oscuros en una pantalla del televisor es algo normal. Esto no afecta el funcionamiento de su televisor.</li> </ul>
Buena imagen, pero no hay sonido	El volumen está bajo o silenciado	<ul style="list-style-type: none"> <li>• Suba el volumen.</li> <li>• Verifique que el sonido no esté silenciado.</li> </ul>
	Los auriculares podrían estar conectados	<ul style="list-style-type: none"> <li>• Asegúrese de que no tenga los auriculares conectados. Cuando los auriculares están conectados, no se escucha sonido por los altavoces del televisor.</li> </ul>
	Los altavoces podrían estar desactivados	<ul style="list-style-type: none"> <li>• Si desea que el sonido se reproduzca a través de los altavoces del televisor, asegúrese de que los altavoces del televisor estén activados. Refiérase a <a href="#">Apagado de los altavoces</a> en la página 75.</li> </ul>
	Es posible que deba cambiar el modo de audio	<ul style="list-style-type: none"> <li>• Cambie a un modo de audio diferente. Refiérase a <a href="#">Cambio del modo de audio</a> en la página 75.</li> </ul>
	Sistema de cine en casa, barra de sonido o sistema de altavoces externos no podrían estar encendidos o no podrían estar configurados correctamente	<ul style="list-style-type: none"> <li>• Si está usando un sistema de cine en casa, una barra de sonido o un sistema de altavoces externo, asegúrese de que esté encendido y no silenciado y que esté configurado a la fuente correcta.</li> <li>• Si conecta un dispositivo de audio ARC a la toma <b>HDMI 1 (ARC)</b>, asegúrese de haber activado la función ARC. Refiérase a la opción <b>HDMI ARC</b> en <a href="#">Configuración de una conexión de audio digital</a> en la página 76.</li> <li>• Si está usando un sistema de cine en casa, una barra de sonido o un sistema de altavoces externos y lo ha conectado con un cable de audio digital, consulte <a href="#">Configuración de una conexión de audio digital</a> en la página 76.</li> <li>• Verifique que los cables de audio estén conectados correctamente y firmemente a su televisor.</li> </ul>
	Contenido inadecuado, sin audio	<ul style="list-style-type: none"> <li>• Asegúrese de que el canal o contenido seleccionado esté destinado a transmitirse con sonido.</li> </ul>
	Los cables no están conectados correctamente	<ul style="list-style-type: none"> <li>• Asegúrese de que la antena o la televisión por cable esté correctamente y firmemente conectada. Refiérase a la sección <a href="#">Conexión de un decodificador de cable o receptor de satélite</a> en la página 20 o <a href="#">Conexión de una antena o televisión por cable (sin decodificador)</a> en la página 23.</li> <li>• El cable de audio que está usando puede estar defectuoso. Use un nuevo juego.</li> </ul>
Imagen deficiente	Luz en el área de visualización puede estar interfiriendo	<ul style="list-style-type: none"> <li>• Verifique que la habitación no es muy brillante. La luz que se refleja en la pantalla puede hacer que sea difícil ver la imagen.</li> </ul>
	Una cámara o videocámara conectada puede estar interfiriendo	<ul style="list-style-type: none"> <li>• Si una cámara S-VHS o una videocámara se conecta mientras se enciende otro dispositivo conectado, la imagen podría ser deficiente. Apague uno o más dispositivos.</li> </ul>

Síntoma	Causa probable	Pruebe esto...
Ruido de audio	Otros dispositivos podrían estar interfiriendo	<ul style="list-style-type: none"> <li>Otros dispositivos (por ejemplo, un receptor de sonido envolvente, altavoces externos, ventiladores o secadores de pelo) podrían interferir con su televisor. Intente apagar un dispositivo a la vez para determinar que dispositivo está causando la interferencia. Después que se haya determinado cual dispositivo está causando interferencia, aléjelo de su televisor para eliminar la interferencia.</li> </ul>
Aparecen imágenes permanentes		<ul style="list-style-type: none"> <li>No muestre una imagen fija, tal como un logotipo, un juego, una imagen de computadora por un periodo largo de tiempo. Esto puede causar que una imagen permanente se quemé en la pantalla. Este tipo de daño no está cubierto por su garantía.</li> </ul>

## Control remoto

Síntoma	Causa probable	Pruebe esto...
Mi televisor no se enciende al usar el control remoto	El televisor no se enciende	<ul style="list-style-type: none"> <li>Asegúrese de que el cable de alimentación esté enchufado correctamente al conector de su televisor y a un tomacorriente. Refiérase a <a href="#">Conexión de la alimentación</a> en la página 35. Deberá ver un LED en la parte frontal del panel del televisor al presionar un botón en el control remoto. Si no vea ninguna actividad en el LED, pruebe en otro enchufe o verifique la caja de fusibles.</li> </ul>
	Línea de visibilidad obstruida	<ul style="list-style-type: none"> <li>Asegúrese de que no haya objetos (o mascotas) obstruyendo la línea de visión desde el control remoto hacia el sensor del control remoto en la parte frontal de su televisor. Refiérase a <a href="#">Orientación del control remoto</a> en la página 36.</li> </ul>
	El control remoto no responde	<ul style="list-style-type: none"> <li>Abra el compartimiento de las pilas y asegúrese de que las pilas estén colocadas en las posiciones correctas (+ y - en las posiciones correctas). Refiérase a <a href="#">Instalación de las pilas del control remoto</a> en la página 36.</li> <li>Asegúrese de que las pilas sean nuevas y funcionen correctamente. Reemplace las pilas si es necesario.</li> </ul>
	El televisor se congela	<ul style="list-style-type: none"> <li>Si el LED frontal no responde, o se ilumina anormalmente, desconecte el cable de alimentación del tomacorriente, espere unos segundos, y luego vuelva a conectar el cable.</li> </ul>
Problemas al programar su control remoto universal	El control remoto no está programado correctamente	<ul style="list-style-type: none"> <li>Refiérase a las instrucciones en la sección <a href="#">Utilización de un control remoto universal</a> en la página 81. Para obtener instrucciones sobre la programación de un control remoto universal, visite: <a href="http://www.roku.com/universalremote">www.roku.com/universalremote</a></li> <li>Refiérase a la <i>Guía del usuario</i> que acompaña a su control remoto universal y póngase en contacto con el fabricante si continúan los problemas.</li> </ul>
	Las pilas pueden estar gastadas	<ul style="list-style-type: none"> <li>Reemplace las pilas gastadas con unas nuevas. Refiérase a la <i>Guía del usuario</i> que viene con su control remoto universal.</li> </ul>

Generales

Síntoma	Causa probable	Pruebe esto...
La unidad no enciende	El cable de alimentación podría no estar conectado correctamente	<ul style="list-style-type: none"> <li>Asegúrese de que el cable de alimentación esté enchufado correctamente al conector de su televisor y a un tomacorriente. Refiérase a <a href="#">Conexión de la alimentación</a> en la página 35. Deberá ver un LED en la parte frontal del panel de su televisor al presionar un botón en el control remoto. Si no vea ninguna actividad en el LED, pruebe en otro enchufe o verifique la caja de fusibles.</li> <li>Desenchufe el cable de alimentación, espere 60 segundos, reconecte el cable y encienda su televisor.</li> </ul>
	Otros dispositivos podrían estar interfiriendo	<ul style="list-style-type: none"> <li>Otros dispositivos (por ejemplo, un receptor de sonido envolvente, altavoces externos, ventiladores o secadores de pelo) podrían interferir con su televisor. Intente apagar un dispositivo a la vez para determinar que dispositivo está causando la interferencia. Después que se haya determinado cual dispositivo está causando interferencia, aléjelo de su televisor para eliminar la interferencia.</li> </ul>
Mi sintonizador de TV no capta una gran cantidad de canales como debería	La antena no se colocó de manera óptima	<ul style="list-style-type: none"> <li>Ajuste la ubicación de la antena y realice nuevamente la búsqueda. Refiérase a <a href="#">Nueva búsqueda de canales de radiodifusión de televisión</a> en la página 75. Vaya a <b>Configuración &gt; Entradas de TV &gt; Nueva búsqueda de canales</b>.</li> <li>La recepción de los canales puede variar dependiendo del nivel de potencia del programa de una estación particular. Contacte a su proveedor de servicio de televisión por cable o por satélite.</li> <li>Asegúrese de que la antena o la televisión por cable/satélite esté conectada correctamente y asegurada al televisor.</li> <li>Trate de reemplazar el cable entre la antena/cable o el decodificador de cable o receptor de satélite para y el televisor.</li> </ul>
	La transmisión en continuo de televisión puede no estar configurada	<ul style="list-style-type: none"> <li>Asegúrese de que la televisión con antena esté configurada. Refiérase a <a href="#">Configuración de la televisión con antena</a> en la página 46.</li> </ul>
No se pueden mostrar uno o más canales	Los canales podrían estar bloqueados u ocultos	<ul style="list-style-type: none"> <li>Asegúrese de que los canales no estén bloqueados. Refiérase a <a href="#">Bloqueo de programas sin clasificación</a> en la página 72.</li> <li>Asegúrese de que los canales no estén ocultos. El canal puede haber sido borrado de la lista de canales. Puede agregar el canal nuevamente a la lista de canales. Refiérase a <a href="#">Edición de la lista de canales de televisión transmitida</a> en la página 64.</li> </ul>
	Puede haberse seleccionado la entrada equivocada	<ul style="list-style-type: none"> <li>Asegúrese de que haya seleccionado el mosaico de entrada correcta para el dispositivo o el servicio que esté tratando de usar. Refiérase a <a href="#">Cambio de entradas de TV</a> en la página 53.</li> </ul>
	Tendrá que utilizar el control remoto que vino con su decodificador de cable o receptor de satélite	<ul style="list-style-type: none"> <li>Si está usando un decodificador de cable o receptor de satélite, use el control remoto suministrado con el equipo para cambiar de canal.</li> </ul>
Perdí el PIN de los controles de los padres	Necesita la recuperación del PIN	<ul style="list-style-type: none"> <li>Tendrá que hacer un restablecimiento de fábrica en su televisor, ya que el PIN no se puede recuperar o restablecer de ninguna otra forma. Refiérase a <a href="#">Restablecimiento de fábrica completo</a> en la página 78. Vaya a <b>Configuración&gt;Sistema&gt;Restablecimiento de fábrica</b>.</li> </ul>

Síntoma	Causa probable	Pruebe esto...
No se pueden acceder a ciertos ajustes	No todas las opciones están disponibles para todos los dispositivos o entradas	<ul style="list-style-type: none"> <li>Si el icono * o una opción de menú está sombreada, no puede ajustar la configuración para el modo de entrada de video actual.</li> </ul>
La caja del televisor cruje	Esto es normal	<ul style="list-style-type: none"> <li>Cuando su televisor se encuentra en uso, la temperatura sube naturalmente y puede causar que la caja se expanda o contraiga y esto puede causar un ruido leve de crujido. Esto no es un mal funcionamiento.</li> </ul>
Los botones de control no funcionan	El televisor podría congelarse	<ul style="list-style-type: none"> <li>Desenchufe el cable de alimentación, espere unos segundos y luego vuelva a conectar el cable y encienda su televisor.</li> </ul>
El televisor se apaga frecuentemente	El temporizador de apagado automático podría estar activado	<ul style="list-style-type: none"> <li>Verifique que el temporizador de apagado automático esté desactivado. Vea la opción <b>Temporizador de apagado automático</b> en <a href="#">Configuración del menú de opciones</a> en la página 56 o <a href="#">Cambio de los ajustes de la hora</a> en la página 75.</li> </ul>
Algunas funciones no están disponibles	Puede haberse seleccionado el modo de TV equivocado	<ul style="list-style-type: none"> <li>Pudo haber seleccionado <b>Configuración para uso de tienda</b> al configurar su televisor. En <b>Modo de uso de tienda</b>, no se encontrarán o estarán limitadas algunas de las funciones de su televisor. Si seleccionó <b>Configuración para uso de tienda</b> y desea cambiar a <b>Configuración de para uso en el hogar</b>, tiene que restablecer su televisor a los valores predeterminados de fábrica. Refiérase a <a href="#">Restablecimiento de fábrica completo</a> en la página 78. Vaya a <b>Configuración&gt;Sistema&gt;Restablecimiento de fábrica</b>.</li> </ul>

## Roku

Síntoma	Causa probable	Pruebe esto...
No puedo encender mi televisor con la aplicación móvil de Roku	Su televisor está "dormido"	<ul style="list-style-type: none"> <li>Tendrá que utilizar el botón de control remoto para "reactivar" o encender el televisor.</li> </ul>
No puedo encontrar mi televisor con la aplicación móvil de Roku	El televisor y la aplicación móvil no deben de estar en la misma red inalámbrica	<ul style="list-style-type: none"> <li>Asegúrese de que el televisor y la aplicación móvil estén en la misma red.</li> </ul>
	El televisor no está encendido o no funciona normalmente	<ul style="list-style-type: none"> <li>Asegúrese de que su televisor esté conectado a un tomacorriente que funcione y que su televisor esté encendido. Refiérase a <a href="#">Conexión de la alimentación</a> en la página 35.</li> </ul>

## Red

Síntoma	Causa probable	Pruebe esto...
No me puedo conectar al Internet	Conexión de red podría no estar configurada	<ul style="list-style-type: none"> <li>Si no se conectó al Internet la primera vez que configuró su televisor, refiérase a <a href="#">¿Pero y si no conecté mi televisor?</a> en la página 46.</li> </ul>
	El nombre de la red o contraseña podría haber cambiado	<ul style="list-style-type: none"> <li>Si su nombre de red o la contraseña han cambiado, necesita actualizar su conexión de red. Refiérase a <a href="#">Cambio de configuración de la red</a> en la página 73.</li> </ul>

Síntoma	Causa probable	Pruebe esto...
La transmisión en continuo se pausa para descargar más datos	La LAN inalámbrica no está optimizada	<ul style="list-style-type: none"> <li>Gire el enrutador inalámbrico ligeramente</li> <li>Eleve el enrutador</li> <li>Desactive otras conexiones inalámbricas</li> <li>Utilice 5.0 Ghz, si es posible. El televisor con Roku admite banda doble.</li> </ul>
	Velocidad de banda ancha insuficiente	<ul style="list-style-type: none"> <li>Desactive otras conexiones inalámbricas que también están usando el ancho de banda.</li> </ul>

### Dispositivos compatible con CEC

Síntoma	Causa probable	Pruebe esto...
Mi televisor no muestra el video del dispositivo conectado con CEC	Los cables no están conectados correctamente	<ul style="list-style-type: none"> <li>Verifique que el cable de HDMI® esté seguramente conectado a su televisor y al dispositivo.</li> <li>Verifique que el equipo está conectado a su televisor con un cable HDMI®.</li> </ul>
	La configuración de la imagen podría ser incorrecta	<ul style="list-style-type: none"> <li>Trate de ajustar la imagen de su televisor. Refiérase a <a href="#">Configuración avanzada de imagen</a> en la página 57.</li> </ul>
	La entrada seleccionada podría ser incorrecta	<ul style="list-style-type: none"> <li>Verifique que se seleccionó el mosaico de entrada correcto. Refiérase a <a href="#">Cambio de entradas de TV</a> en la página 53.</li> </ul>
	El dispositivo conectado podría no ser un dispositivo CEC	<ul style="list-style-type: none"> <li>Asegúrese de que el dispositivo sea un equipo CEC. Refiérase a los documentos que vienen con el equipo para obtener más información.</li> </ul>
	El control CEC no podría estar configurado correctamente	<ul style="list-style-type: none"> <li>Asegúrese de que su televisor haya buscado dispositivos con CEC. Refiérase a <a href="#">Detección de dispositivos CEC conectados</a> en la página 76.</li> </ul>
Mi televisor no esta reproduciendo el audio del equipo conectado con CEC.	Los cables no están conectados correctamente	<ul style="list-style-type: none"> <li>Verifique que el cable de HDMI® esté seguramente conectado a su televisor y al dispositivo.</li> </ul>
	El volumen podría estar muy bajo o silenciado	<ul style="list-style-type: none"> <li>Asegúrese de que el volumen en su televisor y el dispositivo esté subido y no silenciado.</li> </ul>
	Los altavoces podrían estar desactivados	<ul style="list-style-type: none"> <li>Si desea que el sonido se reproduzca a través de los altavoces del televisor, asegúrese de que los altavoces del televisor estén activados. Refiérase a <a href="#">Apagado de los altavoces</a> en la página 75.</li> </ul>
	El dispositivo conectado podría no ser un dispositivo CEC	<ul style="list-style-type: none"> <li>Asegúrese de que el dispositivo sea un equipo CEC. Refiérase a los documentos que vienen con el dispositivo.</li> </ul>
	El control CEC no podría estar configurado correctamente	<ul style="list-style-type: none"> <li>Asegúrese de que su televisor haya buscado dispositivos con CEC. Refiérase a <a href="#">Detección de dispositivos CEC conectados</a> en la página 76.</li> </ul>
	El dispositivo de audio conectado podría no estar configurado correctamente	<ul style="list-style-type: none"> <li>Si está usando un sistema de cine en casa, una barra de sonido o un sistema de altavoces externo, asegúrese de que esté configurado a la fuente correcta.</li> <li>Si está usando un sistema de cine en casa, una barra de sonido o un sistema de altavoces externos y lo ha conectado con un cable de audio digital, asegúrese de que haya configurado el audio digital. Refiérase a <a href="#">Configuración de una conexión de audio digital</a> en la página 76.</li> <li>Si conecta un dispositivo de audio ARC a la toma <b>HDMI 1 (ARC)</b>, asegúrese de haber activado la función ARC. Refiérase a <a href="#">Activación de HDMI ARC</a> en la página 76.</li> </ul>

Síntoma	Causa probable	Pruebe esto...
Mi control remoto no controla los equipos	El dispositivo conectado podría no estar encendido	<ul style="list-style-type: none"> <li>Asegúrese de que el dispositivo esté encendido.</li> </ul>
	Línea de visibilidad obstruida	<ul style="list-style-type: none"> <li>Asegúrese de que no haya objetos (o mascotas) obstruyendo la línea de visión desde el control remoto hacia el sensor del control remoto en la parte frontal de su televisor y el dispositivo. Refiérase a <a href="#">Orientación del control remoto</a> en la página 36.</li> </ul>
	El dispositivo conectado podría no ser compatible con algunas o todas las funciones de CEC	<ul style="list-style-type: none"> <li>Dependiendo del equipo, no todos los botones podrían funcionar.</li> <li>El dispositivo no admite esta función. Refiérase a los documentos que vienen con el equipo para obtener más información.</li> </ul>
	El control CEC no podría estar configurado correctamente	<ul style="list-style-type: none"> <li>Asegúrese de que su televisor haya buscado dispositivos con CEC. Refiérase a <a href="#">Detección de dispositivos CEC conectados</a> en la página 76.</li> <li>Si está tratando de controlar el volumen en un receptor de audio HDMI® CEC usando el control remoto de su televisor, asegúrese de que los altavoces del televisor estén activados. Refiérase a <a href="#">Apagado de los altavoces</a> en la página 75.</li> <li>Si está tratando de controlar el volumen en un receptor de audio HDMI® CEC usando el control remoto de su televisor, asegúrese de que el control de audio del sistema esté activado. Refiérase a <a href="#">Activación del control de audio del sistema</a> en la página 77.</li> </ul>
El dispositivo no se muestra en la lista de dispositivos con CEC	El dispositivo conectado podría no ser un dispositivo CEC	<ul style="list-style-type: none"> <li>Asegúrese de que el dispositivo sea un equipo CEC. Refiérase a los documentos que vienen con el dispositivo.</li> </ul>
	Los cables no están conectados correctamente	<ul style="list-style-type: none"> <li>Verifique que el cable de HDMI® esté seguramente conectado a su televisor y al dispositivo.</li> <li>Verifique que el equipo está conectado a su televisor con un cable HDMI®.</li> </ul>
	El dispositivo conectado podría no ser un dispositivo CEC	<ul style="list-style-type: none"> <li>Asegúrese de que el dispositivo sea un equipo CEC. Refiérase a los documentos que vienen con el dispositivo.</li> </ul>
	El control CEC no podría estar configurado correctamente	<ul style="list-style-type: none"> <li>Asegúrese de que su televisor haya buscado dispositivos con CEC. Refiérase a <a href="#">Detección de dispositivos CEC conectados</a> en la página 76.</li> </ul>
Mi equipo no se apaga cuando apago mi televisor	El dispositivo conectado podría no ser un dispositivo CEC	<ul style="list-style-type: none"> <li>Asegúrese de que el dispositivo sea un equipo CEC. Refiérase a los documentos que vienen con el dispositivo.</li> </ul>
	El dispositivo conectado podría no ser compatible con algunas o todas las funciones de CEC	<ul style="list-style-type: none"> <li>El dispositivo no admite esta función. Refiérase a los documentos que vienen con el equipo para obtener más información.</li> </ul>
	El control CEC no podría estar configurado correctamente	<ul style="list-style-type: none"> <li>Asegúrese de que su televisor haya buscado dispositivos con CEC. Refiérase a <a href="#">Detección de dispositivos CEC conectados</a> en la página 76.</li> <li>Asegúrese de que el modo de suspensión del sistema esté activado. Refiérase a <a href="#">Activación del modo de suspensión del sistema</a> en la página 77.</li> </ul>

Síntoma	Causa probable	Pruebe esto...
Mi televisor no se enciende cuando enciendo el equipo	El dispositivo conectado podría no ser un dispositivo CEC	<ul style="list-style-type: none"><li>Asegúrese de que el dispositivo sea un equipo CEC. Refiérase a los documentos que vienen con el dispositivo.</li></ul>
	El dispositivo conectado podría no ser compatible con algunas o todas las funciones de CEC	<ul style="list-style-type: none"><li>El dispositivo no admite esta función. Refiérase a los documentos que vienen con el equipo para obtener más información.</li></ul>
	El control CEC no podría estar configurado correctamente	<ul style="list-style-type: none"><li>Asegúrese de que su televisor haya buscado dispositivos con CEC. Refiérase a <a href="#">Detección de dispositivos CEC conectados</a> en la página 76.</li><li>Asegúrese de que la reproducción con un solo toque esté activada. Refiérase a <a href="#">Habilitación de la reproducción con un solo toque</a> en la página 77.</li></ul>

## Especificaciones

Las especificaciones están sujetas a cambio sin aviso previo.

### Dimensiones y peso

<b>Sin la base (Alto × Ancho × Profundidad)</b>	20.5 × 34.7 × 2.6 pulg. (52.1 × 88.2 × 6.5 cm) 15.9 lb (7.2 kg)
<b>Con la base (Alto × Ancho × Profundidad)</b>	22 × 34.7 × 9.1 pulg. (55.8 × 88.2 × 23 cm) 16.7 lb (7.6 kg)

### Pantalla

<b>Tamaño de la pantalla medida diagonalmente</b>	38.5 pulg. (97.8 cm)
<b>Panel</b>	LCD
<b>Tipo de panel retroiluminado</b>	LED
<b>Panel 60 Hz versus 120 Hz</b>	60 Hz
<b>Resolución de pantalla</b>	1080p
<b>Resolución de pantalla</b>	1920 (H) × 1080 (V)
<b>Relación de aspecto</b>	16:9
<b>Relación de contraste (estándar) – pantalla</b>	5,000:1
<b>Brillo del televisor (mín. en el centro) cd/m2</b>	200 nits
<b>Filtro tipo peine</b>	Digital 3d y/c
<b>Tiempo de respuesta</b>	6.5 ms
<b>Ángulo de visualización horizontal</b>	178°
<b>Ángulo de visualización vertical</b>	178°

### Resoluciones de pantalla

<b>Resoluciones recomendadas para HDMI®</b>	1080p, 1080i, 720p, 480p, 480i
---	--------------------------------

### Sintonizador

<b>Analógico</b>	NTSC
<b>Digital</b>	ATSC, 8-VSB, QAM claro

### Entradas

<b>HDMI®</b>	1 (lateral)/2 (atrás) Cumple con EDID Cumple con HDCP
<b>Video de componentes</b>	No
<b>Video compuesto</b>	1 (atrás)
<b>PC/VGA</b>	No
<b>Entrada de audio de PC de 3.5 mm</b>	No
<b>Wi-Fi</b>	Si (integrado) Banda doble, 802.11 A/B/G/N
<b>DVI</b>	No
<b>USB</b>	1 (lateral) Formato de imagen compatible: JPEG, PNG, formato de audio GIF: formato de video AAC, MP3, WMA, WAV (PCM), FLAC, AIFF, AC3 (Dolby Digital): MKV, MP4, MOV
<b>Antena/Cable</b>	1 (atrás)

### Salidas

<b>Video</b>	No
<b>Auriculares/salida de audio</b>	1 (lateral)
<b>Audio digital</b>	1 (óptica) (lateral)
<b>Wi-Fi</b>	Si
<b>Ethernet</b>	No

### Audio

<b>Altavoces</b>	Cantidad: 2 Vatios por canal: 7 W
------------------	--------------------------------------

### Alimentación

<b>Consumo de energía</b>	Encendido: 70 W Suspensión: <0.5 W
<b>Entrada de alimentación</b>	CA 120 V, 60 Hz

**Misceláneas**

<b>Idiomas de OSD</b>	Ingles/Español
<b>Control CEC</b>	Sí
<b>Modo de videojuegos</b>	Sí
<b>Certificado ENERGY STAR</b>	No
<b>Se conecta a Internet</b>	Sí
<b>Tornillos de la base del televisor</b>	Tipo M4 (longitud 24 mm) (4 tornillos)
<b>V-Chip (versión 2.0)</b>	Sí
<b>Temporizador de apagado automático</b>	Sí
<b>Etiquetas de canal</b>	No
<b>Montaje VESA (mm) (Horizontal × Vertical)</b>	200 × 200
<b>Tornillos de montaje VESA</b>	M4

**Nota**

La longitud de los tornillos del montaje en pared varía según el soporte de montaje en pared que compró. Para la longitud de los tornillos, vea las instrucciones que vienen con el soporte de montaje en pared.

## Avisos legales

**Derechos de reproducción**

Portions © 2017 Best Buy y Roku, Inc. Todos los derechos reservados. ROKU, el logotipo de ROKU, y "NOW THIS IS TV" son marcas registradas y/o marcas comerciales registradas de Roku, Inc., Inc. El material contenido en este manual del usuario es propiedad de Best Buy y sus filiales y Roku, Inc. y está protegido por derechos de autor y/u otras leyes de propiedad intelectual internacional en los Estados Unidos.

La reproducción o transmisión de los materiales, en su totalidad o parcial, en cualquier forma, ya sea electrónica, impresa o de otra manera, sin el consentimiento previo por escrito de Best Buy y Roku, Inc. es una violación de los derechos de Best Buy y Roku, Inc. en las leyes antes mencionadas.

Ninguna parte de esta publicación puede ser almacenada, reproducida, transmitida o distribuida, total o parcial, de cualquier forma, ya sea electrónica o de otra manera, si o no por un cargo u otra o ninguna consideración, sin el permiso previo por escrito de Roku, Inc. y Best Buy.

Las solicitudes de autorización para almacenar, reproducir, transmitir o distribuir materiales se pueden hacer a las siguientes direcciones:

Best Buy  
7601 Penn Av. South  
Richfield, MN 55423 E.U.A.  
Roku, Inc.  
150 Winchester Circle  
Los Gatos, CA 95032

Best Buy, Roku, Inc. y cualquiera y todas las otras marcas comerciales de Best Buy o Roku, Inc. los nombres de productos, logotipos, lemas o marcas son marcas registradas de Best Buy y sus filiales y Roku, Inc. Todas las demás marcas son propiedad de sus respectivos dueños.

Nombre del producto: Televisor de Insignia con Roku

Nombre del documento: *Guía del usuario del televisor de Insignia con Roku*

Revisión del documento: 7.5

Fecha de publicación: 21 de Abril del 2016

**Declaración legal**

Por tenga en cuenta: el uso del televisor con Roku de Insignia se rige por el Contrato del usuario final del televisor de Insignia con Roku (véase a continuación). Además, un perfil en línea del usuario final y la cuenta de facturación con Roku, Inc. ("Roku") en el sitio web Roku ("cuenta de Roku") es requerido para transmitir contenido en continuo a través de Internet utilizando su televisor con Roku de Insignia. Una cuenta de Roku le da acceso a películas, programas de televisión y otras formas de entretenimiento audiovisual en la «Tienda de canales de Roku», una tienda de aplicaciones proporcionada por Roku a través del menú en pantalla del dispositivo. Después de crear su cuenta de Roku, puede vincular su televisor con Roku de Insignia a su cuenta. Al usar el televisor con Roku de Insignia usted está de acuerdo con el siguiente descargo de responsabilidad. Para evitar dudas, el contenido de declaración de responsabilidad establecido en este documento se referirá a todos los contenidos y canales accesibles y disponibles en el televisor, incluyendo los que están disponibles a través de la plataforma de transmisión en continua de Roku®, así como la transmisión por cable.

Debido a las diferentes capacidades del televisor de Insignia con Roku, así como las limitaciones en el contenido disponible a disposición en el, ciertas características, aplicaciones y servicios pueden no estar disponibles en todos los televisores o en todos los territorios. Algunas de las características en el televisor pueden requerir dispositivos periféricos adicionales o cargos de suscripción que se venden por separado. Por favor, visite el sitio web de Insignia o Roku, Inc. para más información sobre su televisor y disponibilidad de contenidos. Los servicios y la disponibilidad de los contenidos en el televisor están sujetos a cambios de vez en cuando sin previo aviso.

Todo el contenido y los servicios accesibles a través del televisor pertenecen a terceros y están protegidos por derechos de autor, patente, marca registrada y/u otras leyes de propiedad intelectual. Dicho contenido y los servicios se proporcionan únicamente para su uso personal y no comercial. Usted no puede usar cualquier contenido o servicios de una manera que no ha sido autorizado por el propietario del contenido o por el proveedor de servicio. Sin perjuicio de lo anterior, usted no puede modificar, copiar, volver a publicar, subir, publicar, transmitir, traducir, vender, crear trabajos derivados, explotar o distribuir de cualquier forma o medio ningún contenido o los servicios exhibidos mediante el televisor de Insignia con Roku.

Usted reconoce y acepta expresamente que el uso del televisor es bajo su propio riesgo y que todo el riesgo en cuanto a la calidad satisfactoria, el rendimiento y la precisión es con usted. El televisor y todo el contenido de terceros y los servicios se proporcionan "tal cual" sin garantía cualquiera, ya sea expresa o implícita. Insignia y Roku renuncian expresamente a todas las garantías y condiciones con respecto a los contenidos y servicios de su televisor de Insignia con Roku, ya sea expresa o implícita, incluyendo pero sin limitarse a, las garantías de comerciabilidad, de calidad satisfactoria, idoneidad para un propósito en particular, de la exactitud, de disfrute tranquilo y de respeto de los derechos de terceros. Insignia y Roku no garantizan la veracidad, validez, oportunidad, legalidad o integridad de cualquier contenido o servicio puesto a disposición a través del televisor de Insignia con Roku y no garantiza que el televisor, contenidos o servicios satisfagan sus necesidades o que el funcionamiento del televisor sea ininterrumpido o libre de errores. Bajo ninguna circunstancia, incluida la negligencia, Insignia o Roku serán responsables, ya sea contractual o extracontractual, por daños directos, indirectos, incidentales, especiales o consecuentes, honorarios de abogados, gastos, o cualquier otro daño que surja de o en conexión con, toda la información contenida en, o como consecuencia de la utilización del dispositivo, o cualquier contenido o servicio accedido por usted o cualquier tercero, incluso si se advirtió de la posibilidad de tales daños.

Los servicios de terceros pueden ser modificados, suspendidos, removidos, terminados o interrumpidos, o el acceso pueden ser desactivado en cualquier momento, sin previo aviso, e Insignia y Roku no hacen ninguna representación o garantía de que cualquier contenido o servicio permanecerá disponible durante un período de tiempo. El contenido y los servicios son transmitidos por terceros mediante redes e instalaciones de transmisión sobre las cuales Insignia y Roku no tienen ningún control. Sin limitar la generalidad de esta exención de responsabilidad, Insignia y Roku renuncian expresamente a cualquier responsabilidad por cualquier cambio, interrupción, desactivación, eliminación o suspensión de

cualquier contenido o servicio disponible a través del televisor de Insignia con Roku. Insignia, Roku, los proveedores de contenidos o los proveedores de servicios pueden imponer límites al uso o acceso a determinados servicios o contenidos, en cualquier caso y sin previo aviso o responsabilidad. Cualquier pregunta o solicitud de servicio en relación con los contenidos o servicios puestos a disposición en el televisor de Insignia con Roku deberán presentarse al respectivo proveedor de contenido por cable o de servicios o como se describe en la *Guía del usuario* del televisor de Insignia con Roku.

En el caso de conflicto entre el contrato del usuario final del televisor de Insignia con Roku y los términos establecidos en el presente aviso legal, el contrato del usuario final del televisor de Insignia con Roku prevalecerá y controlará en todas las circunstancias.

## Contrato de licencia para el usuario final del televisor con Roku

**IMPORTANTE: LEA ESTE CONTRATO ATENTAMENTE SI TIENE ALGÚN TELEVISOR CON ROKU DE INSIGNIA, TAMBIÉN REVISE LA GUÍA DE INFORMACIÓN IMPORTANTE DEL PRODUCTO ANTES DE ENCENDER SU TELEVISOR DE INSIGNIA CON ROKU POR PRIMERA VEZ.**

### Introducción

Este contrato de licencia del usuario final ("CLUF") entre usted y Roku, Inc. ("Roku") gobierna el uso de: (a) su televisor el cual utiliza la plataforma de Roku para reproducir el contenido digital en el internet ("Televisión"), y (b) cualquier firmware y software que se a preinstalado en el televisor y las actualizaciones del firmware y software de Roku proveídas a usted por el televisor (colectivamente, el "Software"). Al vincular su televisor a su cuenta en el sitio web de Roku ("Cuenta de Roku") o al usar el televisor, usted está de acuerdo con el CLUF. Si usted es un residente del Área económica europea, al aceptar este CLUF, usted acepta expresamente renunciar a su derecho a retirarse.

Si usted no está de acuerdo con este CLUF, usted no tiene derecho a usar el televisor o el software. Si usted está dentro del período de tiempo permitido para la devolución dentro de la política de devolución aplicable, puede devolver el televisor a su vendedor para un reembolso, sujeto a los términos de dicha política de devolución. Debe realizar un restablecimiento de fábrica antes de devolverlo para borrar los datos que se pueden almacenar en la televisor. Para obtener instrucciones sobre cómo restablecer su televisor, por favor visite [www.roku.com/support](http://www.roku.com/support).

En este CLUF, "Canal" significa una aplicación en la tienda de canales de Roku; "Contenido" significa películas, programas de televisión, música y otros materiales audiovisuales y de entretenimiento; "Proveedor de contenido" significa cualquier proveedor de contenido; y "Tienda de canales de Roku" significa la tienda de aplicaciones proveídas por Roku por el menú en pantalla del televisor.

### Modificaciones al CLUF

Roku podrá modificar este CLUF en cualquier momento a su discreción. Tales enmiendas entrarán en vigor inmediatamente después de la publicación del CLUF modificado en el sitio de Roku o a través del televisor o de su Cuenta de Roku, lo que ocurra primero. Si usted tiene una cuenta de Roku que está vinculada a su televisor y luego en su opción, Roku también le puede notificar del CLUF modificado mediante el envío de un aviso a la última dirección de correo electrónico que usted le ha proporcionado a Roku. Usted se compromete a proporcionar información precisa y completa, siempre y cuando configure su cuenta de Roku y se compromete a actualizar rápidamente la información de su cuenta (incluyendo información de contacto) para que sea exacta y completa. Usted puede hacer esto en cualquier momento al iniciar su sesión en su cuenta de Roku. Después de dicha publicación o notificación por cualquiera de los métodos descritos anteriormente, el uso continuo de su televisor o cuenta de Roku significa que usted acepta y está de acuerdo con el CLUF enmendado. Si usted no está de acuerdo con el CLUF enmendado, Roku puede no ser capaz de proporcionarle las actualizaciones, mejoras y mejoras de su televisor y es posible que no pueda continuar usando su televisor o la cuenta de Roku.

## Uso permitido y restricciones

El televisor y el software son únicamente para uso personal, no comercial. La copia o distribución de cualquier contenido entregado a través del televisor está estrictamente prohibido y podríamos impedir o restringir la copia o redistribución de los elementos del software o contenido utilizando gestión de derechos digitales u otras tecnologías. El televisor y el software son para uso sólo en aquellos países en los que el fabricante del televisor se ha autorizado a su venta. Si está utilizando el televisor y el software fuera de estos países, los derechos otorgados bajo este CLUF no se aplican. Algunos de los proveedores de contenido usan tecnologías para verificar su ubicación geográfica y es posible que no pueda usar el televisor o el software para acceder a cualquier contenido fuera del país o lugar autorizado por Roku o por el proveedor de contenido. Salvo lo dispuesto expresamente en el presente CLUF, usted no adquiere ninguna propiedad intelectual u otros derechos de propiedad o del televisor o del software o del contenido, incluyendo cualquier derecho de patentes, invenciones, mejoras, diseños, marcas registradas o derechos de datos o derechos de autor, ni tampoco se adquieren ningún derecho sobre cualquier información confidencial o secretos comerciales. Todos los derechos no expresamente concedidos a usted en este CLUF están reservados por ROKU o nuestros respectivos licenciatarios. No puedes eliminar, ocultar, alterar u ocultar ninguna marca comercial, logotipo, derechos de autor u otro aviso de propiedad o en cualquier televisor, software, contenido.

El software es propiedad de Roku o nuestros respectivos terceros licenciatarios y puede ser utilizado sólo con el televisor. Sujeto a este CLUF y en su caso, las licencias de terceros aplicables, usted tiene una licencia no exclusiva, no transferible para ejecutar el software y cualquier versión actualizada por Roku, solamente en y como incorporada en el televisor. Esto es una licencia y no una venta. Usted no puede (a) copiar, ceder, sublicenciar, arrendar, vender o alquilar el Software, (b) distribuir o transferir el Software, excepto cuando es incorporada en el televisor, a condición de que, no conserve ninguna copia del Software y el destinatario lee y acepta este CLUF (incluyendo todas las enmiendas); (c) modificar, adaptar, traducir o crear trabajos derivados del Software (excepto en la medida en cualquiera de la restricción anterior está prohibida por la ley aplicable o como puede ser permitido por los términos de licencia que rigen cualquier Código Licenciado por Separado se incluye con el Software); (d) descompilar, desensamblar, realizar ingeniería inversa o de otro modo derivar el código fuente del Software, excepto en la medida en que tales acciones no pueden ser prohibidas por la ley aplicable, ya que son esenciales para lograr la interoperabilidad del Software con otro programa de software, y siempre que la información obtenida por usted durante este tipo de actividades es (i) usada solamente para lograr dicha interoperabilidad; (ii) no se da a conocer sin el consentimiento previo por escrito de Roku; y (iii) no se utiliza para crear el software que es sustancialmente similar al Software; (e) la anulación, derivación, eludir o interferir con cualquier mecanismo de seguridad o medidas de control de acceso, o (f) tener cualquiera de lo anterior hecho por usted por un tercero. Esta licencia no incluye el derecho de recibir actualizaciones de software o actualizaciones. Su derecho a utilizar el televisor y el software terminará inmediatamente después de su incumplimiento con este CLUF.

### Actualizaciones del software

a su sola discreción, ROKU PUEDE PROPORCIONAR ACTUALIZACIONES A SU TELEVISOR A TRAVÉS DE Internet, incluyendo las CORRECCIONES DE ERRORES Y ACTUALIZACIONES, CAMBIOS EN LA INTERFAZ DEL USUARIO O COMO USTED ACCEDER A LOS CONTENIDOS Y OTROS CAMBIOS QUE PUEDE añadir, ALTERAR o eliminar funcionalidades y características. Usted acepta que estos cambios: (a) pueden suceder automáticamente en un segundo plano en cualquier momento (y que no se pueden desactivar por Usted); Y (b) requerirá una CONEXIÓN a Internet y Usted puede incurrir en cargos adicionales de datos desde el proveedor de la CONEXIÓN A INTERNET. Usted entiende que estos cambios son necesarios para mantener la compatibilidad con otros cambios a los productos o servicios de ROKU y pueden ser requeridos por razones de seguridad. mediante el uso del TELEVISOR, usted acepta recibir dichas actualizaciones.

### Código con licencia separada

Ciertos componentes del software del Software se proporcionan bajo los términos de licencia de terceros independientes ("Código con licencia separada") y su derecho a utilizar dichos compuestos se rige por los términos de licencia. Para obtener más información, visite <https://www.roku.com/separatelylicensedcode>

## Búsqueda por voz

Si descargó en su teléfono o dispositivo móvil, la aplicación móvil de Roku que le permite usar su voz para buscar contenido en su televisor mediante la búsqueda de voz. Cuando usted elige utilizar la búsqueda de voz, usted acepta que Roku y/o un proveedor de terceros contratado por Roku tienen su consentimiento para registrar, procesar y almacenar sus entradas de voz (por ejemplo, una grabación y la interpretación de lo que se dijo) y el uso dichas entradas de voz con otra información sobre su televisor (por ejemplo, identificador de dispositivo) para proporcionar servicios relacionados con la búsqueda por voz para usted, para mejorar la precisión y la calidad del servicio y como se describe en la Política de privacidad de Roku. Para saber más sobre la búsqueda de voz, visite las páginas de Preguntas más frecuentes del sitio web de Roku en [www.roku.com/soporte](http://www.roku.com/soporte).

## SIN GARANTÍA DE ROKU; Limitación de responsabilidad

SU garantía con respecto al televisor es proporcionada por FABRICANTE DEL TELEVISOR y no por Roku. ROKU OFRECE NINGUNA GARANTÍA PARA USTED BAJO ESTE CLUF. SIN LIMITAR LA GENERALIDAD DE LA ANTERIOR EXENCIÓN DE RESPONSABILIDAD, HASTA EL LÍMITE MÁXIMO PERMITIDO POR LA LEY APLICABLE:

- (A) EL CÓDIGO LICENCIADO POR SEPARADO Y EL SOFTWARE SE PROPORCIONAN "TAL CUAL", CON TODAS LAS FALLAS Y SIN GARANTÍA DE NINGÚN TIPO. ROKU RECHAZA TODAS LAS DEMÁS GARANTÍAS Y CONDICIONES, INCLUYENDO LA GARANTÍA DE COMERCIALIZACIÓN, CALIDAD SATISFACTORIA, IDONEIDAD PARA UN PROPÓSITO PARTICULAR Y NO INFRINGIDO. ROKU NO GARANTIZA, REPRESENTA NI GARANTIZA QUE EL TELEVISOR, EL CÓDIGO LICENCIADO POR SEPARADO Y EL SOFTWARE SERÁ: (I) SEGURO DE VIRUS O DE ERRORES, O (II) LIBRE DE ATAQUE O INTRUSIÓN DE SEGURIDAD.
- (B) EN NINGÚN CASO ROKU, SUS DIRECTORES, OFICIALES O EMPLEADOS SERÁN RESPONSABLES ANTE USTED POR LESIONES PERSONALES O DAÑOS A LA PROPIEDAD O CUALQUIER DAÑO ESPECIAL, INCIDENTAL, EJEMPLARES, PUNITIVOS, INDIRECTOS O CONSECUENTES DE NINGÚN TIPO DERIVADO DE CUALQUIER TELEVISOR, EL CÓDIGO LICENCIADO POR SEPARADO, EL SOFTWARE, O DE USAR LOS MISMOS; Y
- (C) USTED ACEPTA QUE (I) LA RESPONSABILIDAD ACUMULADA TOTAL DE ROKU, SUS DIRECTORES, OFICIALES Y EMPLEADOS BAJO ESTE CLUF, INCLUYENDO LA RESPONSABILIDAD EN RELACIÓN CON TODOS LOS TELEVISORES VINCULADA A SU CUENTA DE ROKU, Y EL CÓDIGO LICENCIADO POR SEPARADO Y EL SOFTWARE EN TALES TELEVISORES, Y SU USO DEL MISMO, NO DEBE EXCEDER LA CANTIDAD ESTABLECIDA EN LOS TÉRMINOS Y CONDICIONES DE SU CUENTA DE ROKU QUE USTED ACEPTO PARA SU CUENTA DE ROKU, Y (II) ROKU, SUS DIRECTORES, OFICIALES Y EMPLEADOS NO SERÁ RESPONSABLE ANTE USTED BAJO ESTE CLUF PARA DAÑOS DIRECTOS DERIVADOS DE, O EN RELACIÓN CON EL TELEVISOR. LAS LIMITACIONES ANTERIORES SE APLICARÁN INCLUSO SI EL REMEDIO PROPORCIONADO EN ESTE DOCUMENTO NO CUMPLE SU PROPÓSITO ESENCIAL Y AUN CUANDO ROKU, SUS DIRECTORES, OFICIALES O EMPLEADOS HAN SIDO ADVERTIDOS DE LA POSIBILIDAD DE TAL RESPONSABILIDAD.

Algunas jurisdicciones no permiten la exclusión DE CIERTAS garantías OR LIMITACIONES DE RESPONSABILIDAD POR CIERTOS TIPOS DE DAÑOS, POR LO QUE ALGUNAS DE LAS LIMITACIONES EN ESTA SECCIÓN NO SE APLICARÍAN AL USUARIO. NADA EN ESTOS TÉRMINOS DE USO AFECTARÁ CUALQUIERA DE DERECHOS LEGALES IRRENUNCIABLE QUE SE APLICAN A USTED, Y Usted también puede tener otros derechos que varían de una jurisdicción a otra.

## Control de exportaciones

Usted se compromete a no descargar cualquier contenido o el software, ni tampoco exportar o reexportar cualquier televisor el software a (o a un ciudadano o residente de) Cuba, Irak, Libia, Corea del Norte, Irán, Siria o cualquier otro país al que Estados Unidos o su país le haya embargado bienes o para cualquier persona en la lista del Departamento del tesoro de los Estados Unidos de ciudadanos especialmente designados o la tabla de denegación de pedidos del Departamento de comercio de los Estados Unidos o en listas similares restringidas publicadas por nuestro gobierno de vez en cuando. Al usar cualquier televisor o el Software, usted declara y garantiza que no se encuentra en, bajo el control de, o un nacional o residente de cualquier país o en cualquier lista.

## Elección de la ley; Resolución de conflictos

- A. Si usted es un consumidor y un residente en cualquier país del Área Económica Europea, donde la venta del televisor está expresamente autorizada por el fabricante, este CLUF no se aplica a usted.
- B. In todos los demás casos, incluyendo si usted es un residente de los Estados Unidos (y sus posesiones y territorios) o Canadá, usted acepta que este contrato se regirá por las leyes del estado de California sin tener en cuenta cualquier conflicto de leyes principios que pueden proporcionar la aplicación de la ley de otra jurisdicción; y:
  1. Usted y Roku acuerdan someterse a los procedimientos establecidos a continuación para resolver cualquier y todas las reclamaciones entre usted y Roku que surjan de o relacionados con cualquier aspecto de este EULA, ya sea basado en contrato, agravio, estatuto, fraude, falsedad o cualquier otra teoría legal, incluyendo pero no limitado a, las reclamaciones entre usted y Roku relacionados con el televisor y el Software. Cada reclamación se conoce de forma individual como "Reclamación" y colectivamente como "Reclamaciones".
  2. **USTED Y ROKU ACEPTAN QUE, A EXCEPCIÓN DE LAS RECLAMACIONES IDENTIFICADAS EN EL PÁRRAFO 4 DE ESTA SECCIÓN A CONTINUACIÓN, TODAS Y TODOS LOS RECLAMOS ENTRE USTED Y ROKU DEBERÁN RESOLVERSE POR ARBITRAJE OBLIGATORIO.** El arbitraje se llevará a cabo en el condado de Santa Clara, California y será administrado por la Asociación Americana de Arbitraje ("AAA") de conformidad con las normas vigentes en ese momento de la AAA, incluyendo (si procede) procedimientos suplementarios de la AAA para litigios de consumo relacionados. Tenga en cuenta que no hay juez o un jurado en el arbitraje. Los procedimientos de arbitraje son más simples y más limitado que las normas aplicables en los tribunales y la revisión de la decisión del árbitro por un tribunal es limitado. **USTED Y ROKU ACEPTAN QUE AMBAS PARTES PUEDEN PRESENTAR RECLAMACIONES EN CONTRA DE LA OTRA, ÚNICAMENTE EN CALIDAD INDIVIDUAL, Y NO COMO DEMANDANTE O MIEMBRO COLECTIVO DE NINGÚN PROCEDIMIENTO REPRESENTATIVO O COLECTIVO. EL ÁRBITRO NO PUEDE CONSOLIDAR O UNIR MÁS DE UNA DEMANDA POR PERSONA Y NO PUEDE PRESIDIR SOBRE CUALQUIER CONSOLIDADO, REPRESENTANTE O CLASE DE PROCEDER. ADEMÁS, EL ÁRBITRO PODRÍA OTORGAR ALIVIO (INCLUYENDO MONETARIO, DESAGRAVIO POR MANDATO JUDICIAL O DECLARATIVO) SÓLO DE FORMA INDIVIDUAL Y NO PODRÁ OTORGAR NINGUNA FORMA DE CONSOLIDADO, REPRESENTANTE O COLECTIVA DE ALIVIO.** No obstante cualquier disposición en estos términos en sentido contrario, si la renuncia colectiva en esta disposición es considerada inválida o inaplicable o si se permite el arbitraje de una reclamación para proceder sobre una base de clase, entonces ni usted ni Roku tienen derecho a arbitrar dicha reclamación. Esta disposición de arbitraje está sujeta a la Ley Federal de Arbitraje. El otorgamiento del árbitro será vinculante para usted y Roku y puede ser presentado en cualquier tribunal de jurisdicción competente.
  3. La información sobre AAA y cómo se inicia el arbitraje se puede encontrar en [www.adr.org](http://www.adr.org) o al llamar al 800-778-7879. Para reclamaciones entre usted y Roku de \$75,000 o menos, usted será responsable de la tarifa inicial de presentación de arbitraje, hasta el monto de la cuota inicial de presentación si se va a iniciar una demanda en contra de Roku en base a tales reclamaciones en los tribunales. Si el árbitro considera tales reclamaciones no son frías, Roku pagará cualquier diferencia en este tipo de cuotas de tramitación, además de los honorarios de los árbitros. Para reclamaciones entre usted y Roku en exceso de \$75,000, si usted es capaz de demostrar que los costos del arbitraje serán prohibitivos en comparación con los costos del litigio, Roku pagará la mayor cantidad de sus cuotas de tramitación actuales y los honorarios de los árbitros para el arbitraje como considere necesario el árbitro para evitar que el arbitraje tenga un costo prohibitivo en comparación con el costo del litigio.

4. Este contrato de arbitraje no se aplica a cualquier reclamación (a) en la que una de las partes trata de proteger sus derechos de propiedad intelectual (como su patente, derecho de autor, marcas, secretos comerciales o de los derechos morales, pero sin incluir su privacidad o derechos de publicidad) o (b) que pueden ser llevados ante el tribunal de reclamaciones menores.
5. Si el contrato a arbitrar en esta disposición se encuentra inválida, no se puede hacer cumplir o inaplicable a una reclamación dada entre usted y Roku, entonces cualquier todos los procedimientos para resolver dicha reclamación debe ser llevado exclusivamente ante un tribunal federal de jurisdicción competente en el Distrito Norte de California o en un tribunal estatal en el Condado de Santa Clara, California. Por la presente se somete irrevocablemente a la jurisdicción y competencia exclusiva de dichos tribunales.
6. **Derecho de exclusión de 30 días:** Usted tiene el derecho de optar por este contrato de arbitraje mediante el envío de una notificación por escrito de su decisión de optar a la siguiente dirección: Legal Department, Roku, Inc., 150 Winchester Circle, Los Gatos, CA 95032, USA; siempre y cuando, dicha notificación debe tener el sello postal en o antes del día 30 después de lo primero que se produzca de los siguientes eventos si aún no tiene una cuenta de Roku: (a) la fecha de compra de su televisor, o (b) la fecha de creación de su cuenta de Roku. Si usted tiene una cuenta de Roku existente, todos los dispositivos que decide conectarse a su cuenta de Roku y todos los servicios prestados por Roku que se accede utilizando estos dispositivos, estarán sujetos a este acuerdo de arbitraje. Su aviso debe incluir su nombre completo, su dirección postal actual, número de teléfono y dirección de correo electrónico, el nombre del producto y número de serie de su televisor, y una copia del comprobante de compra para su televisión. Si usted envía a tiempo una notificación en conformidad con el párrafo 6, el contrato de arbitraje no se aplicará a usted o Roku. Si usted no envía a tiempo esta notificación, entonces, usted acepta que quedará vinculado por el presente contrato de arbitraje.
7. No obstante cualquier disposición en este contrato a lo contrario, usted acepta que, si Roku borra o materialmente modifica el acuerdo de arbitraje descrito en este documento, cualquier supresión o modificación no se aplicarán a cualquier reclamación individual de los cuales ha notificado a Roku antes de dicha modificación.

### Misceláneas

Roku puede transferir sus derechos y obligaciones bajo este CLUF a otra organización. Sólo puede transferir sus derechos o sus obligaciones bajo este CLUF a otra persona si Roku está de acuerdo por escrito. Este CLUF es entre usted y Roku. Ninguna otra persona tendrá ningún derecho para hacer cumplir estos términos. Cada uno de los párrafos de este CLUF opera por separado. Si un tribunal o autoridad competente decide que alguno de ellos es ilegal, los párrafos restantes permanecerán en pleno vigor y en efecto. Si Roku deja de insistir que usted ejerza cualquiera de sus obligaciones en virtud de este CLUF o si Roku no hace cumplir sus derechos contra usted, o si Roku se retrasa al hacerlo, lo que quiere decir que Roku no ha renunciado a sus derechos en contra de usted, o que usted no tiene que cumplir con esas obligaciones. Si Roku hace renunciar a un incumplimiento por usted, Roku sólo lo hará por escrito, pero eso no significa que Roku renunciará automáticamente a cualquier incumplimiento posterior por usted.

### Información de contacto

Si desea ponerse en contacto con Roku, por favor envíe su correspondencia por correo a

Roku, Inc.

150 Winchester Circle

Los Gatos, CA 95032

o por el correo electrónico a [www.customerservice@roku.com](mailto:www.customerservice@roku.com).

Versión de Fecha: 21 de Abril del 2016

Si desea ponerse en contacto con Insignia, por favor envíe su correspondencia por correo a

Best Buy

7601 Penn Av. South,

Richfield, MN 55423 E.U.A.

o por el correo electrónico

<http://www.insigniaproducts.com/support.html>

### Declaración de la FCC

**Nota:** Este equipo ha sido sometido a prueba y se ha determinado que satisface los límites establecidos para ser clasificado como dispositivo digital de Clase B, de acuerdo con la Parte 15 del reglamento FCC. Estos límites están diseñados para proporcionar una protección razonable contra interferencias dañinas en un ambiente residencial. Este dispositivo genera, utiliza y puede irradiar energía de radiofrecuencia y, si no es instalado y utilizado de acuerdo a las instrucciones, puede causar interferencias perjudiciales en las comunicaciones de radio. Sin embargo, no se garantiza que no ocurrirá interferencia en una instalación particular. Si el equipo causa interferencias perjudiciales en la recepción de la señal de radio o televisión, lo cual puede comprobarse entendiéndolo y apagándolo alternativamente, se recomienda al usuario corregir la interferencia por uno de los siguientes procedimientos:

- Cambie la orientación o la ubicación de la antena receptora.
- Aumente la distancia entre el equipo y el receptor.
- Conecte el equipo a un tomacorriente de un circuito distinto de aquel al que está conectado el receptor.
- Solicite consejo al distribuidor o a un técnico experto en radio y televisión para obtener ayuda.

### Advertencia

Cualquier cambio o modificación que no esté aprobada expresamente por la parte responsable por el cumplimiento puede anular la autoridad del usuario para operar el equipo.

### Cables

Las conexiones a este dispositivo deben ser hechas con cables blindados con cobertores metálicos de conectores contra RF/EMI para que se mantenga la conformidad con el reglamento y las regulaciones de FCC.

**Declaración de Macrovision**

Esta unidad incorpora tecnología de protección de derechos de autor que está protegida por patentes estadounidenses y otros derechos de propiedad intelectual. Macrovision Corporation deberá autorizar el uso de esta tecnología de protección de los derechos del autor y está destinada únicamente para usarse en casa y en otros usos limitados a menos que Macrovision Corporation autorice algo distinto. Se prohíbe la ingeniería inversa y el desmontaje.

Números de patentes de EE.UU. 5,583,936; 6,836,549; 5,315,448; 6,381,747; 6,501,842; y 7,050,698.

**Aviso de licencia Dolby y declaración de marca comercial**

 **DOLBY AUDIO**™ Fabricado bajo licencia de Dolby Laboratories. Dolby y Dolby Audio y el símbolo de la doble D son marcas comerciales de Dolby Laboratories.

**HDMI®**

 **HDMI**® Los términos HDMI, High-Definition Multimedia Interface (Interfaz de Multimedia de Alta Definición) y el logotipo de HDMI son marcas comerciales o marcas registradas de HDMI Licensing LLC en Estados Unidos y otros países.

**DTS Sound™**

Para patentes DTS, refiérase al sitio <http://patents.dts.com>. Fabricado bajo licencia de DTS Licensing Limited. DTS, el símbolo y DTS y los símbolos juntos son marcas registradas y DTS Sound es una marca comercial de DTS, Inc. Todos los derechos reservados.

**Roku®**

Roku y el logotipo Roku son marcas comerciales de Roku, Inc. registradas en los Estados Unidos y otros países.

**iOS®**

iOS® es una marca comercial o registrada de Cisco en los Estados Unidos y otros países y se usa bajo licencia.

**Android®**

Android® es una marca comercial de Google Inc.

**Windows®**

Windows® es una marca comercial de Microsoft Corporation registrada en los Estados Unidos y otros países.

# Garantía limitada de un año - Televisores Insignia

## Descripción:

Insignia Products ("Insignia") le garantiza a usted, el comprador original de este televisor nuevo Insignia ("Producto"), que éste se encontrará libre de defectos de material o de mano de obra en su fabricación original por un periodo de un (1) año a partir de la fecha de compra del Producto ("Período de Garantía"). Para que esta garantía se aplique, su Producto tiene que haberse comprado en los Estados Unidos o en Canadá con un distribuidor autorizado por Best Buy de productos de la marca Insignia, y que fueron empacados con esta declaración de garantía.

## ¿Cuánto dura la garantía?

El Período de garantía dura por 1 año (365 días) a partir de la fecha en que compró el Producto. La fecha de compra se encuentra impresa en el recibo que recibió con el Producto.

## ¿Qué es lo que cubre esta garantía?

Durante el Período de Garantía, si un centro de reparación autorizado de Insignia concluye que la fabricación original del material o la mano de obra del Producto se encuentran defectuosos Insignia (cómo su opción exclusiva): (1) reparará el Producto con repuestos nuevos o reconstruidos; o (2) reemplazará el Producto sin costo alguno por un producto nuevo o reconstruido con características similares. Los Productos y repuestos reemplazados bajo esta garantía se volverán propiedad de Insignia y no se le regresarán a usted. Si se requiere la reparación de Productos o partes después de que se vence el Período de garantía, usted deberá pagar todos los costos de mano de obra y de repuestos. Esta garantía estará vigente tanto como usted sea el dueño de su producto Insignia durante el período de garantía. La cobertura de la garantía se anula si usted vende o transfiere el Producto.

## ¿Cómo se obtiene el servicio de garantía?

Si se compró el Producto en una tienda Best Buy y su televisor tiene un tamaño de pantalla inferior a 42 pulgadas, lleve su recibo original y el Producto a cualquier tienda de Best Buy. Asegúrese de volver a colocar el Producto en su empaque original o en un empaque que provea la misma protección que el original. Si compró el Producto en línea en el sitio web de Best Buy, envíe por correo su recibo original y el Producto a la dirección postal especificada en el sitio web. Asegúrese de colocar el Producto en su empaque original o en un empaque que provea la misma protección que el original.

Para obtener servicio de garantía a domicilio para un televisor con una pantalla de 42 pulgadas o más, por favor llame al 1-888-BESTBUY en los Estados Unidos o en Canadá llame al 1-866-BESTBUY. El soporte técnico diagnosticará y corregirá el problema por teléfono o enviará un técnico certificado por Insignia a su casa.

## ¿Dónde es válida la garantía?

Esta garantía sólo es válida en los Estados Unidos y Canadá en las tiendas de Best Buy o en sus sitios web para el comprador original del producto en el país donde se realizó la compra.

## ¿Qué es lo que no cubre la garantía?

Esta garantía no cubre:

- Capacitación o instrucción del cliente
- Instalación
- Ajustes de configuración
- Daños cosméticos
- Daños debidos a causas de fuerza mayor, tales como sobretensiones
- Accidentes
- Uso incorrecto, no intencional o intencional
- Abuso, no intencional o intencional
- Negligencia

- Uso o propósito comercial, incluyendo pero no limitado al uso en centros comerciales o lugares comunes de un condominio de varios pisos o un edificio de departamentos, o cualquier uso en un lugar que no sea una casa privada.
- Modificación de alguna parte del Producto, incluyendo la antena
- El panel de pantalla plasma dañado por la persistencia de imágenes estáticas (sin movimiento), mostradas por periodos de tiempo extendido (efecto "burn-in").
- Daño debido al uso o mantenimiento inapropiado
- Conexión a una fuente de voltaje o de alimentación incorrecta
- Cortes de alimentación, estáticas o otros problemas con señales de televisión transmitidas recibidas por aire.
- Intento de reparación por cualquier persona que no sea autorizada por Insignia para reparar el Producto
- Productos vendidos "tal cual" (en el estado en que se encuentran) o "con todas sus fallas"
- Consumibles, incluyendo pero no limitado a pilas (tipo AA, AAA, C etc.)
- Productos en los cuales el número de serie asignado en la fábrica ha sido alterado o removido
- Perdida o robo de este producto o cualquier parte de sus componentes
- Los defectos o daños causados como resultado de cualquier contacto, sin limitarse a líquidos, geles o pastas.
- Los tres (3) primeros píxeles defectuosos (puntos oscuros o incorrectamente iluminados) agrupados en una superficie más pequeña que la décima parte (1/10) del tamaño de la pantalla ni hasta cinco (5) píxeles defectuosos en toda la superficie de la pantalla. (Las pantallas con píxeles pueden tener un número limitado de píxeles defectuosos.)
- Problemas con el retraso en el movimiento o la acción de las imágenes de video durante la reproducción de videojuegos en estilo de primera persona.

EL REEMPLAZO O LA REPARACIÓN ESTIPULADOS BAJO ESTA GARANTÍA SON SU RECURSO EXCLUSIVO POR CUALQUIER VIOLACIÓN DE LA GARANTÍA. INSIGNIA NO SERÁ RESPONSABLE POR DAÑOS INCIDENTALES O CONSECUENTES DEBIDO AL INCUMPLIMIENTO DE CUALQUIER GARANTÍA EXPRESA O IMPLÍCITA RELACIONADA CON ESTE PRODUCTO, INCLUYENDO PERO SIN LIMITARSE A LA PÉRDIDA DE INFORMACIÓN, LA PÉRDIDA DE NEGOCIOS O DE GANANCIAS. INSIGNIA PRODUCTS NO HACE NINGUNA OTRA GARANTÍA EXPRESA E IMPLÍCITA RELACIONADA A ESTE PRODUCTO, INCLUYENDO PERO SIN LIMITARSE A, CUALQUIER GARANTÍA IMPLÍCITA Y CONDICIONES DE COMERCIALIZACIÓN Y IDONEIDAD PARA UN USO PARTICULAR, ESTÁN LIMITADAS EN DURACIÓN AL PERÍODO DE GARANTÍA DECLARADO ANTERIORMENTE Y NINGUNA GARANTÍA YA SEA EXPRESA O IMPLÍCITA SE APLICARÁ DESPUÉS DEL PERÍODO DE GARANTÍA. ALGUNOS ESTADOS, PROVINCIAS Y JURISDICCIONES NO PERMITEN RESTRICCIONES EN CUANTO A LA DURACIÓN DE UNA GARANTÍA IMPLÍCITA, ASÍ QUE LA RESTRICCIÓN ANTERIOR PUEDE NO APLICARSE EN SU CASO. ESTA GARANTÍA LE DA DERECHOS LEGALES ESPECÍFICOS, Y USTED PUEDE POSEER OTROS DERECHOS QUE VARIAN DE ESTADO A ESTADO, O DE PROVINCIA A PROVINCIA. Comuníquese con Insignia:

**1-877-467-4289**

**www.insigniaproducts.com**

INSIGNIA es una marca comercial de Best Buy y sus compañías asociadas.

Distribuida por Best Buy Purchasing, LLC

7601 Penn Av. South, Richfield, MN 55423 E.U.A.

© 2017 Best Buy. Todos los derechos reservados.

**Hecho en China**

# INSIGNIA™ • Roku TV

**Para información sobre el producto o ayuda sobre la accesibilidad,  
contáctenos con la información siguiente:**

**1-877-467-4289**

**[www.insigniaproducts.com](http://www.insigniaproducts.com)**

INSIGNIA es una marca comercial de Best Buy y sus compañías asociadas.

Distribuida por Best Buy Purchasing, LLC

7601 Penn Ave South, Richfield, MN 55423 U.S.A.

© 2017 Best Buy. Todos los derechos reservados.

**Hecho en China**