

# INSIGNIA™

## GUIDE D'INSTALLATION RAPIDE

# Congélateur vertical de 13,8 pi<sup>3</sup>

### NS-UZ14XSS8

#### CONTENU DE L'EMBALLAGE

- Congélateur vertical de 13,8 pi<sup>3</sup>
- Poignée de porte, vis et clé hexagonale
- *Guide d'installation rapide*



#### CONSULTER LE GUIDE DE L'UTILISATEUR EN LIGNE!

Aller sur le site [www.insigniaproducts.com](http://www.insigniaproducts.com), saisir le modèle dans le champ de recherche, puis appuyer sur **ENTER** (Entrée). À côté de *Features* (Fonctionnalités), cliquer sur **Support & Downloads** (Assistance technique et téléchargements), puis à côté de *User Manual* (Guide de l'utilisateur), cliquer sur la langue souhaitée.

#### MISE EN SERVICE DU CONGÉLATEUR

##### Avant l'utilisation du congélateur

- Enlever l'emballage extérieur et intérieur.
- Redresser le congélateur verticalement et le laisser ainsi pendant environ deux heures avant de le brancher sur une prise secteur.
- Essuyer l'intérieur.
- Lorsque le congélateur est déplacé, ne pas l'incliner de plus de 45° de sa position verticale.

##### Détermination de l'emplacement approprié

- Ce congélateur est conçu uniquement pour une installation autonome et ne doit pas être encastré ou intégré.
- Placer le congélateur sur un sol qui est assez solide pour le soutenir quand il est complètement rempli.
- Laisser 7,9 po (20 cm) d'espace entre les côtés du congélateur et le mur, 3,9 po (10 cm) entre le dos du congélateur et le mur, and 11,8 po (30 cm) entre le dessus du congélateur et le plafond.
- Si le congélateur est disposé à proximité d'un mur fixe, laisser un espace suffisant pour que la partie avec charnière de la porte puisse s'ouvrir sans problème.
- Installer le congélateur à l'écart de la lumière directe du soleil et d'autres sources de chaleur, telles qu'un four, le chauffage ou un radiateur. La lumière directe du soleil peut endommager le revêtement acrylique et les sources de chaleur peuvent augmenter la consommation électrique. Des températures extrêmement froides peuvent aussi empêcher le congélateur de fonctionner correctement.
- Éviter de placer le congélateur dans des endroits humides.

##### Mise de niveau du congélateur

- Il est très important que le congélateur soit mis de niveau. Si les pieds du congélateur ne sont pas réglés pendant l'installation, il se peut que les portes ne se ferment pas ou ne soient pas scellées correctement, ce qui pourrait être cause de problèmes de réfrigération, de givre ou d'humidité.
- Pour mettre le congélateur de niveau, il est nécessaire de tourner le pied de mise de niveau dans le sens horaire pour élever ce côté du congélateur ou le tourner dans le sens antihoraire pour baisser ce côté. La partie avant du congélateur peut être légèrement plus haute que la partie arrière.

##### Installation de la poignée de porte

- 1 Débrancher le congélateur.
- 2 Visser les vis à tête élargie dans les orifices des portes avec un tournevis cruciforme. Ne pas trop serrer. Les têtes de vis doivent recouvrir la surface de la porte.

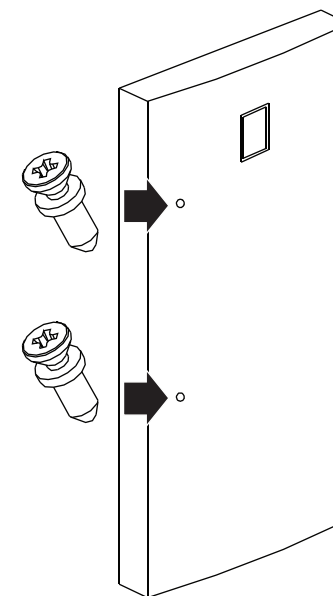

- 3 Desserrer les vis hexagonales de la partie supérieure et inférieure de la poignée avec la clé hexagonale (fournie) de façon à pouvoir fixer la poignée sur les vis à tête élargie dans la porte.

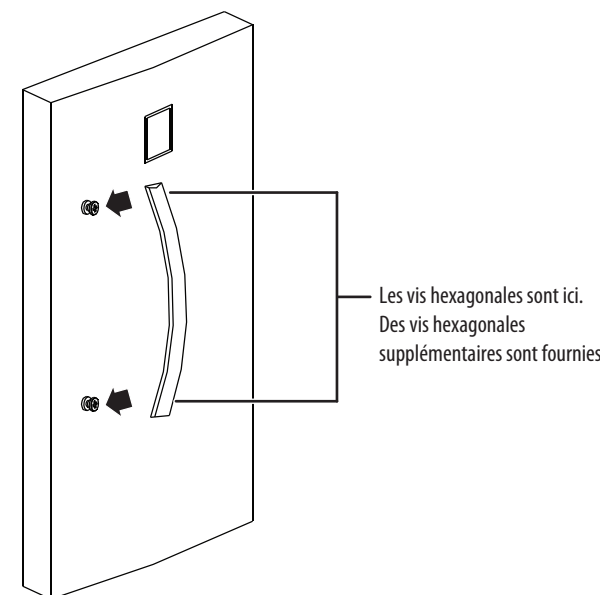

- 4 Placer la poignée de la porte par-dessus les têtes de vis.

#### UTILISATION DU CONGÉLATEUR

- 1 Brancher le congélateur. Attendre 30 minutes, puis ouvrir la porte pour déterminer si le congélateur fonctionne correctement.
- 2 Appuyer et maintenir enfoncé le bouton de verrouillage (**Lock**) pendant trois secondes, puis sur + ou – pour régler la température à l'intérieur du congélateur. Un signal sonore se fait entendre quand les températures maximales ou minimales sont atteintes.

##### Utilisation du bouton de verrouillage

- Pour éviter une activation accidentelle, le panneau de commandes se verrouille automatiquement après 30 secondes d'inactivité. Appuyer sans relâcher sur le bouton de verrouillage (**Lock**) pendant trois secondes pour utiliser le panneau de commandes.

##### Alternance entre les modes congélateur et réfrigérateur

Ce congélateur à une fonctionnalité avancée qui permet de passer du mode congélateur au mode réfrigérateur. Les modes ne peuvent être modifiés qu'à l'aide du panneau de commandes.

*Utilisation du panneau de commandes sur le congélateur*

- 1 Appuyer sans relâcher le bouton de verrouillage (**Lock**) pendant trois secondes.
- 2 Appuyer sans relâcher le bouton **Freezer/Fridge** (Congélateur/Réfrigérateur) pendant trois secondes. Le panneau émet un bip et le témoin passe au nouveau mode.

#### Congélation rapide des aliments

- Le mode de congélation rapide baisse la température en dessous de la température normale de fonctionnement pour congeler rapidement les aliments. Seul le panneau de commandes peut être utilisé pour la congélation rapide des aliments.

*Utilisation du panneau de commandes sur le congélateur*

- 1 Appuyer sans relâcher sur le bouton de verrouillage (**Lock**) pendant trois secondes.
- 2 Appuyer sans relâcher sur le bouton de congélation rapide (**Quick Freeze**) pour activer le mode de congélation rapide. L'icône bleu flocon de neige s'allume.
- Le mode de congélation rapide s'éteint après trois heures si la température tombe en dessous de - 13 °F (- 25 °C). Si la température ne tombe pas en dessous de - 13 °F (- 25 °C) le mode de congélation rapide s'éteint après 24 heures. Il suffit d'appuyer sur le bouton une deuxième fois pour quitter le mode de congélation rapide.

#### Pour alterner entre Fahrenheit et Celsius

*Utilisation du panneau de commandes sur le congélateur*

- 1 Appuyer sans relâcher sur le bouton de verrouillage (**Lock**) pendant trois secondes pour déverrouiller le panneau de commandes.
- 2 Appuyer sans relâcher sur + et – pendant trois secondes.

## CARACTÉRISTIQUES

### Intérieur

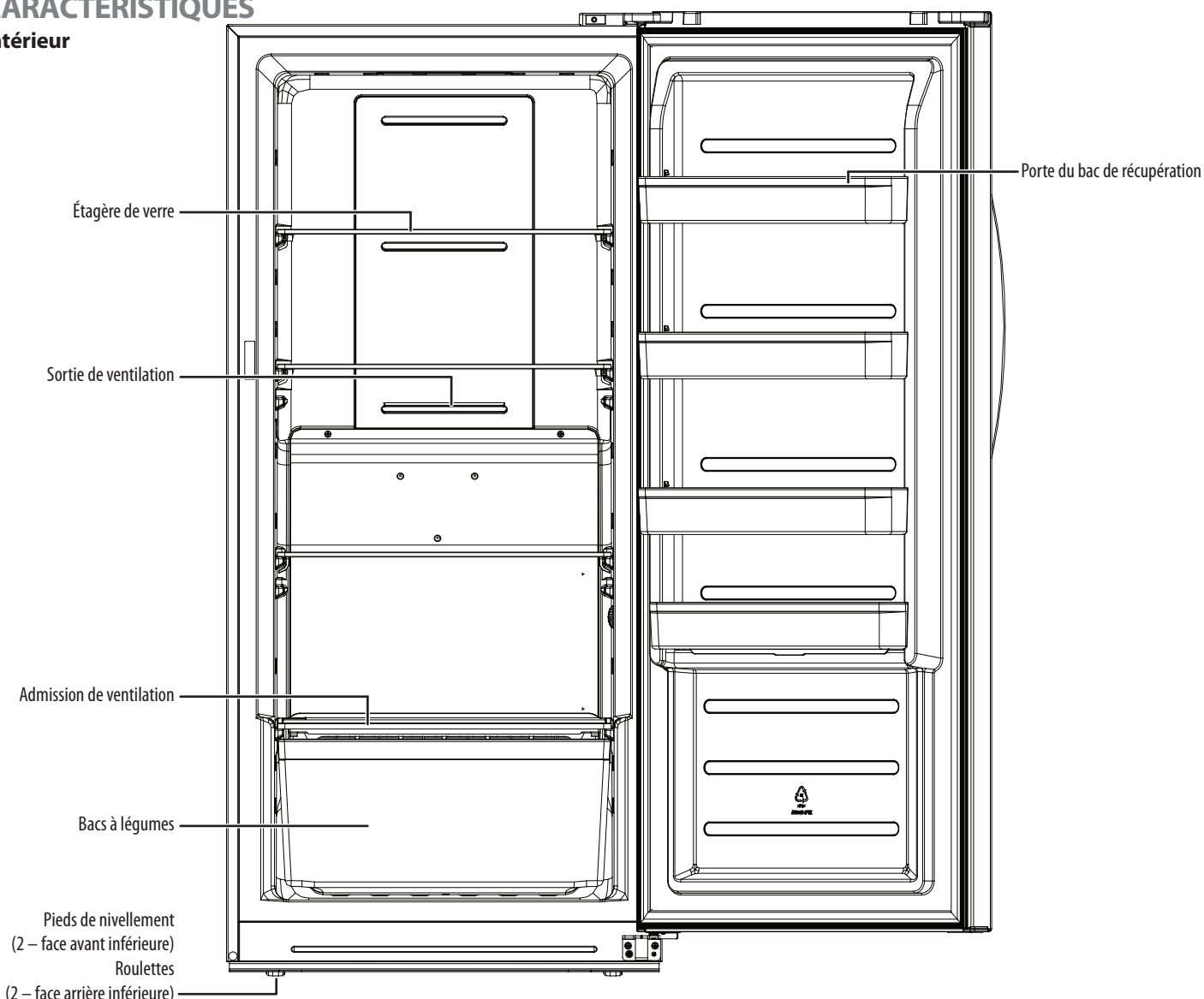

L'illustration n'est fournie qu'à titre de référence.  
Le congélateur de l'utilisateur peut être légèrement différent.

### Commandes par pavé tactile

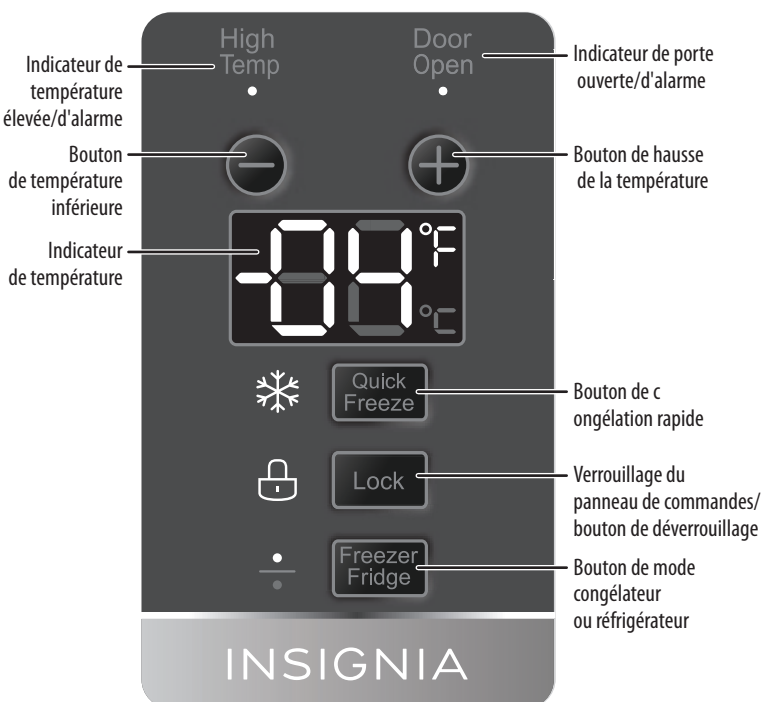

## PROBLÈMES ET SOLUTIONS

Pour plus ample information sur la solution de problèmes, voir le *Guide de l'utilisateur* en ligne.

## SPÉCIFICATIONS

Consulter les spécifications dans le *Guide de l'utilisateur* en ligne.

## INFORMATIONS SUR LA SÉCURITÉ

- 1 Lire ces instructions.
- 2 Conserver ces instructions.
- 3 Respecter tous les avertissements.
- 4 Observer toutes les instructions.
- 5 Ne pas utiliser cet électroménager près de l'eau.
- 6 Nettoyer uniquement avec un chiffon humide.
- 7 Ne pas obstruer les ouvertures d'aération. Installer le produit conformément aux instructions du fabricant.
- 8 Installer l'appareil à l'écart de sources de chaleur, telles que radiateurs, bouches de chaleur, fours ou autres appareils qui produisent de la chaleur.
- 9 Ne pas chercher à modifier le dispositif de sécurité de la prise polarisée ou de type mise à la terre. Une prise polarisée comporte deux plots, un plus large que l'autre. Une prise de type mise à la terre est composée de deux plots et d'un troisième de mise à la terre. La lame large ou le troisième plot ont été prévus pour la sécurité de l'utilisateur. Si la prise fournie ne rentre pas dans la prise secteur, faire appel à un électricien pour qu'il remplace cette dernière qui est obsolète.
- 10 Protéger le cordon d'alimentation afin d'éviter qu'on marche dessus ou qu'il soit pincé, surtout aux points de branchement du cordon à la prise secteur, aux barres multiprises et à l'endroit d'où le cordon sort de l'appareil.
- 11 Ne pas essayer de modifier ou de prolonger le cordon d'alimentation de cet appareil.
- 12 Débrancher cet électroménager pendant les orages ou quand il n'est pas utilisé pendant une période prolongée.
- 13 Vérifier que l'alimentation c.a. disponible correspond aux exigences de tension de cet électroménager.
- 14 Ne pas manipuler la prise avec les mains humides. Ce qui présenterait des risques de chocs électriques.
- 15 Débrancher le cordon d'alimentation en tenant la prise, jamais en le tirant.
- 16 Ne pas mettre l'électroménager en service ou hors service en branchant ou débranchant le cordon d'alimentation.
- 17 Toutes les réparations doivent être réalisées par un personnel qualifié. Faire réparer l'appareil s'il a été endommagé, qu'il s'agisse du cordon d'alimentation ou de la prise qui serait détérioré, de liquide infiltré dans l'appareil ou d'objets qui seraient tombés dessus, d'une exposition à la pluie ou à l'eau, d'un fonctionnement anormal ou en cas de chute.
- 18 Afin de réduire le risque d'incendie et de choc électrique, ne pas exposer cet électroménager à la pluie, à l'humidité, aux éclaboussures ou à des gouttes d'eau et ne pas placer de récipients remplis de liquide sur l'électroménager.
- 19 Ne pas utiliser de rallonge électrique ou d'adaptateurs non mis à la masse (deux plots).
- 20 Cet appareil n'est pas conçu pour être utilisé par des personnes (y compris des enfants) à capacités physiques, sensorielles ou intellectuelles réduites ou sans expérience et connaissances, à moins qu'ils soient sous surveillance ou bien qu'ils aient été informées quant à l'utilisation de l'appareil de manière sûre, par une personne responsable de leur sécurité.

- 21 Les enfants doivent être surveillés pour vérifier qu'ils ne jouent pas avec l'appareil.
- 22 Si le cordon d'alimentation a été endommagé, il doit être remplacé par le fabricant, son service d'assistance technique ou d'autres personnes disposant des qualifications requises, afin d'éviter tout danger.
- 23 L'enfant pourrait rester piégé à l'intérieur. Avant de mettre au rebut l'ancien congélateur :
  - 1) Enlever les portes
  - 2) Laisser les étagères en place pour éviter que les enfants ne puissent grimper à l'intérieur facilement

### Exigences de mise à la terre

Cet appareil doit être mis à la terre. Ce congélateur est muni d'un cordon électrique comportant un fil et une prise de mise à la terre. La prise doit être insérée dans une prise secteur qui est correctement installée et mise à la terre. L'utilisation inappropriée de la prise de mise à la terre pourrait présenter un risque d'incendie ou de choc électrique.

Vérifier avec un technicien qualifié ou un professionnel d'entretien si les instructions de mise à la terre ne sont pas totalement comprises ou en cas de doute sur la mise à la terre correcte du congélateur.

### AVIS JURIDIQUES

Si l'appareil doit être mis au rebut à l'avenir, il faut noter que les équipements électriques ne doivent pas être mis au rebut avec les déchets ménagers. Le recycler si cette facilité est disponible. Vérifier avec les autorités locales ou le revendeur les règles de recyclage en vigueur. (Directive sur la mise au rebut des équipements électriques et électroniques)

En raison de l'amélioration continue du produit, aucun préavis ne sera fourni concernant les changements sur les fonctionnalités et les spécifications de ce dernier.

### GARANTIE LIMITÉE D'UN AN

Aller sur le site [www.insigniaproducts.com](http://www.insigniaproducts.com) pour plus de détails.

### POUR CONTACTER INSIGNIA :

Pour le service à la clientèle, appeler le 1-877-467-4289 (États-Unis et Canada) ou le 01-800-926-3000 (Mexique) [www.insigniaproducts.com](http://www.insigniaproducts.com)

INSIGNIA est une marque de commerce de Best Buy et de ses sociétés affiliées. Distribué par Best Buy Purchasing, LLC  
7601 Penn Ave. South, Richfield, MN 55423 É.-U.  
© 2019 Best Buy. Tous droits réservés.  
**Fabriqué en Chine**