

USER MANUAL

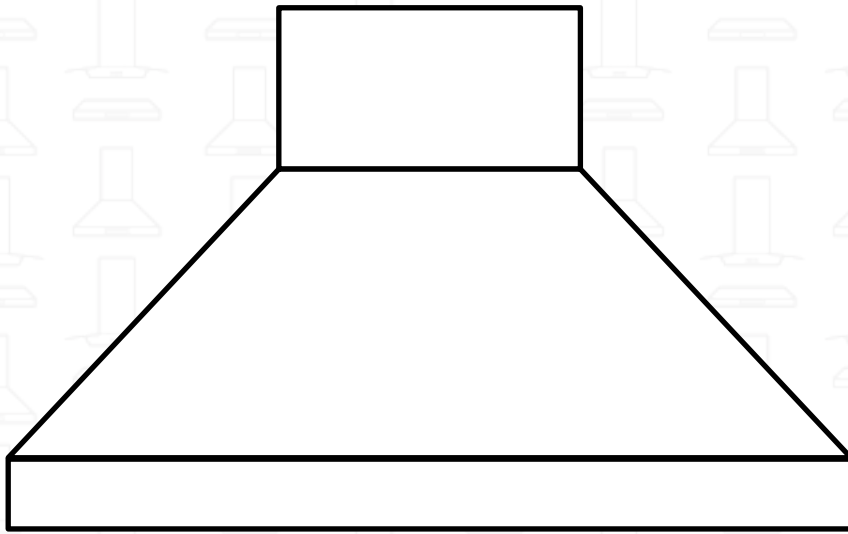

WM-530 BASE Model Series

HAUSLANE

Table of Contents

Safety Information	2	Attach Duct to Outlet Adapter (for Ducted Mode Only) ..	6
Warranty Information	3	Assemble the Chimney Bottom	7
Specifications	4	Assemble the Chimney Top	7
Package Contents	4	Install Charcoal Filter (for Non-ducted Mode).....	7
Parts Needed	4	How to Use Your Range Hood	8
Tools Needed	4	Using the Front Control Panel.....	8
Preparation: What to Do Before Installation	5	Basic Maintenance Instructions	9
Read This Manual.....	5	Maintaining the the Aluminum Filters.....	9
Remove Packaging	5	Replacing the Non-Ducted Recirculation Charcoal Filters	9
Ensure There is Proper Height Clearance	5	Maintaining the Lighting.....	9
Check Your Power Supply and Ducts	5	Cleaning the Oil Cup	9
Complete Duct Work (for Ducted Mode).....	5	Cleaning the Range Hood.....	9
Find a Helper	5	Troubleshooting Tips	10
How to Install Your Range Hood	6	Contact Hauslane	11
Test the Unit.....	6		
Installation Drilling and Lining	6		
Mount the Hood	6		

Safety Information

Before installing your range hood, read the entire instruction manual. Installers, leave this manual with the homeowner.

⚠ WARNING

SUITABLE FOR USE IN HOUSEHOLD COOKING AREA ONLY. TO REDUCE THE RISK OF FIRE, ELECTRICAL SHOCK, OR INJURY, OBSERVE THE FOLLOWING:

1. Use this range hood only in the manner intended by the manufacturer. If you have the questions, contact Hauslane at **1-800-929-0168** or email at **info@hauslane.com**.
2. Before servicing or cleaning, switch power off at service panel and lock service panel to prevent power from being switched on accidentally. When the service disconnecting means cannot be locked, securely fasten a prominent warning device, such as a tag, to the service panel.
3. Installation work and electrical wiring must be done by qualified personnel in accordance with all applicable codes and standards, including fire-rated construction codes and standards.
4. Sufficient air is needed for proper combustion and exhausting of gases through the flue (chimney) of fuel-burning equipment to prevent back drafting. Follow the heating equipment manufacturer's guidelines and safety standards such as those published by the National Fire Protection Association (NFPA), and the American Society for Heating, Refrigeration and Air Conditioning Engineers (ASHRAE), and the local code authorities.
5. When cutting or drilling into wall or ceiling, do not damage electrical wiring and other hidden utilities.
6. Ducted fans must always be vented to the outdoors.
7. Do not use this unit with any solid-state speed control device.
8. To reduce the risk of fire, use only steel ductwork.

9. This unit must be grounded.

TO REDUCE THE RISK OF A RANGE TOP GREASE FIRE:

1. Never leave surface units unattended at high settings. Boil overs cause smoking and greasy spillovers that may ignite. Heat oils slowly on low or medium settings.
2. Always turn hood ON when cooking at high heat or when cooking flaming foods.
3. Clean ventilating fans frequently. Grease should not be allowed to accumulate on fan or filter.
4. Use proper pan size. Always use cookware appropriate for the size of the surface element.

⚠ WARNING

TO REDUCE THE RISK OF INJURY TO PERSONS IN THE EVENT OF A RANGE TOP GREASE FIRE, OBSERVE THE FOLLOWING*:

1. **SMOTHER FLAMES** with a close-fitting lid, cookie sheet or metal tray, then turn off the burner. **BE CAREFUL TO PREVENT BURNS. IF THE FLAMES DO NOT GO OUT IMMEDIATELY, EVACUATE AND CALL THE FIRE DEPARTMENT.**
2. **NEVER PICK UP A FLAMING PAN** as you may be burned.
3. **DO NOT USE WATER**, including wet dishcloths or towels. This could cause a violent steam explosion.
4. Use an extinguisher **ONLY** if:
 - A. You own a Class ABC extinguisher and you know how to operate it.
 - B. The fire is small and contained.
 - C. The fire department has been called.
 - D. You can fight the fire with your back to an exit.

*Based on "Kitchen Fire Safety Tips" published by NFPA.

⚠ CAUTION

1. For general ventilating use only. Do not use to exhaust hazardous or explosive materials and vapors.
2. To avoid damage and noisy and/or unbalanced impellers, keep drywall/construction dust, etc. off power unit.
3. Mount your range hood so that the bottom of the hood is 24" to 30" above the cooking surface. The minimum hood distance above cooktop must not be less than 24"; any installation less than 24" may cause overheating and cause damage to the range hood. For gas ranges, the required distance is 30". Do not exceed the maximum height of 30" while in operation. HAUSLANE does not warrant this improper installation.
4. Two to three installers are recommended because of the larger size and weight of this hood.
5. To reduce the risk of fire and to properly exhaust air, be sure to duct air outside. Do not exhaust air into spaces within walls and ceiling or into attics, crawl space or garages.
6. Because of the high exhausting capacity of this hood, you should make sure enough air is entering the house to replace exhausted air by opening a window close to or in the kitchen.
7. Use with approved cord-connection kit only.
8. Please read product specification label on range hood for further information and requirements.

Warranty Information

This range hood is warranted to the original purchaser to be free of defects in material and workmanship for two (2) years from the date of purchase.

Our obligation shall be limited to the repair or replacement of a unit (at our discretion) that may prove, by our sole examination, to be defective under normal use and service during the warranty period. We may issue credit in the amount of the invoice value of the defective product (or a percentage of it according to use) in lieu of repair or replacement. Any failure of this product that is not traceable to a defect in material or workmanship is not covered by this warranty. These non-warrantable items include, but are not limited to:

- Any defects or damage to light bulbs
- Change in color or finish due to chemical usage
- Improper installation not in accordance with the instructions
- Dents, bumps, and scratches incurred during shipping, handling, or installation
- Damage caused by failure to follow care and cleaning guidelines, including damage caused by the use of abrasive cleaners
- Alterations made to the unit by the purchaser or installer
- Damage caused by accidental impact, fire, flood, freezing, and normal wear
- Bends and warping caused by forced connections, over-tightened fittings, and inadequate support during installation

A thorough inspection must be made before installation and any damage must be promptly reported. We will not be liable for failures or damage that could have been discovered or avoided by proper inspection and testing prior to installation. Incidental repairs that would involve a minimum of time and effort on behalf of the purchaser will not be considered warranty work and no compensation will be deemed forthcoming.

This warranty is non-transferable and shall be voided if the unit is removed from its initial installation or if it is not installed following the instructions.

Under no circumstance shall we be held liable for personal

injury or property damage resulting from improper installation or use of this product. We will not be held liable for inconvenience caused by loss of use of this product, costs incurred for labor or materials, removal and installation of replacement units, or any other incidental or consequential damages. Costs relating to obtaining access for repair or replacement are the responsibility of the user.

This warranty does not extend to commercial and institutional installation or use.

Warranty Claim Procedure

If a claimable defect occurs, please contact our customer service team at **1-800-929-0168** (8 a.m.-5 p.m., PST, Monday –Friday). or email us at info@hauslane.com.

Before you make your claim call, please ensure that you have:

- Description of the range hood
- Proof of sale
- Details regarding the defect
- Name(s) and address(es) of the owner and installer

Claims must be filled out in writing and returned within six (6) months of the appearance of a defect. Failure to comply with this stipulation will make this warranty null and void. We reserve the right to a thirty-day (30) delay following the receipt of a claim in which to inspect the product. We assume no responsibility for labor costs, removing or replacing a previously installed product, transportation, or the return of a product.



CALIFORNIA RESIDENTS ONLY WARNING:

Cancer and Reproductive Harm
www.P65Warnings.ca.gov

Specifications

Dimensions	Volts	Hertz	Fan CFM	Speeds	Light Wattage	Stainless Steel Grade
30" : 29 3/8" W x 19" D x 10 1/2"H 36" : 35 3/8" W x 19" D x 10 1/2"H	120	60	Equivalent Airflow: 750 Laboratory Airflow: 350	3	50W x 2 Halogen (GU-10 Base)	430

Package Contents

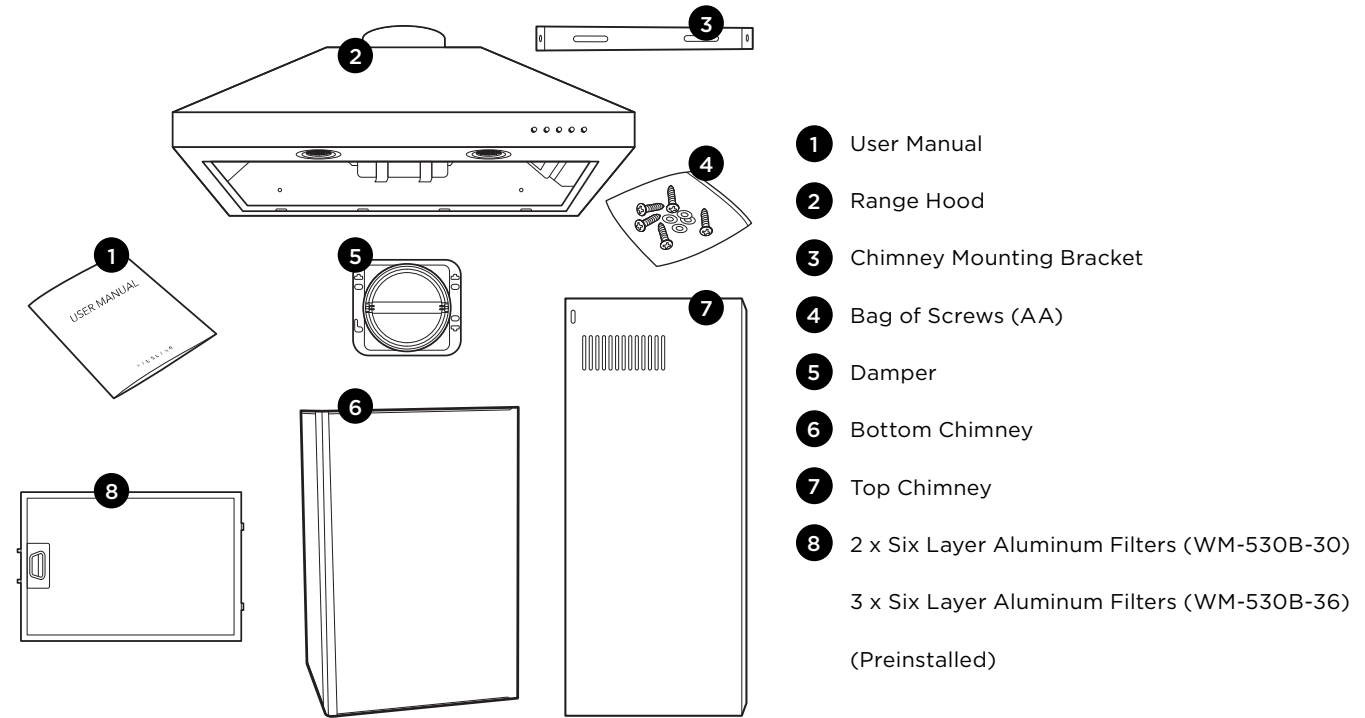

Parts Needed

- 1** 6 x AA Hood Mounting Screws
- 2** 6 x BB Drywall Anchor
- 3** 2 x CC Chimney Mounting Bracket Screws

Tools Needed

Before you begin the installation process, gather the following tools:

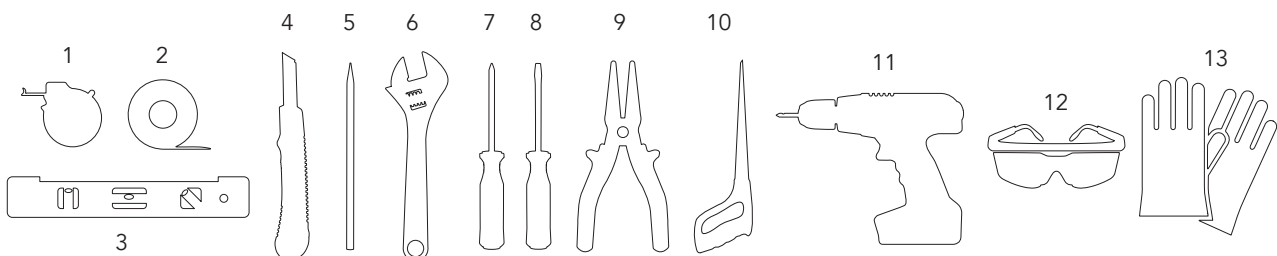

- 1** Measuring Tape
- 2** Aluminum Foil Tape
- 3** Level
- 4** Utility Knife
- 5** Pencil
- 6** Adjustable Wrench
- 7** Philips Screwdriver
- 8** Flathead Screwdriver
- 9** Needle Nose Pliers
- 10** Keyhole Saw 1"
- 11** Electric Drill & Extended length head driver bit
- 12** Safety Goggles
- 13** Safety Gloves

Preparation: What to Do Before Installation

Before installing your range hood, carefully follow these steps:

1. Read This Manual

Read through all the steps. If you fail to read the instructions carefully, we will not be responsible for damages incurred on your part. If you're not confident in your abilities to install the range hood properly, we recommend hiring a certified technician to complete the installation.

2. Remove Packaging

Open the box and carefully unbox the range hood. Remove any packaging, including the plastic wrap and protective plastic film, from the hood and the chimney covers. You can use stainless steel cleaner to wipe down the surface if desired. Keep all packaging materials until you are satisfied with our product.

3. Ensure There is Proper Height Clearance

To ensure the highest performance, the bottom of your range hood must be between 24" and 30" from the top of the cooking surface. For gas ranges, the required distance is 30". Do not exceed the maximum height of 30" while in operation.

This is very important! Installing at the incorrect height could lead to drastic reduction in the range's performance or even cause a fire.

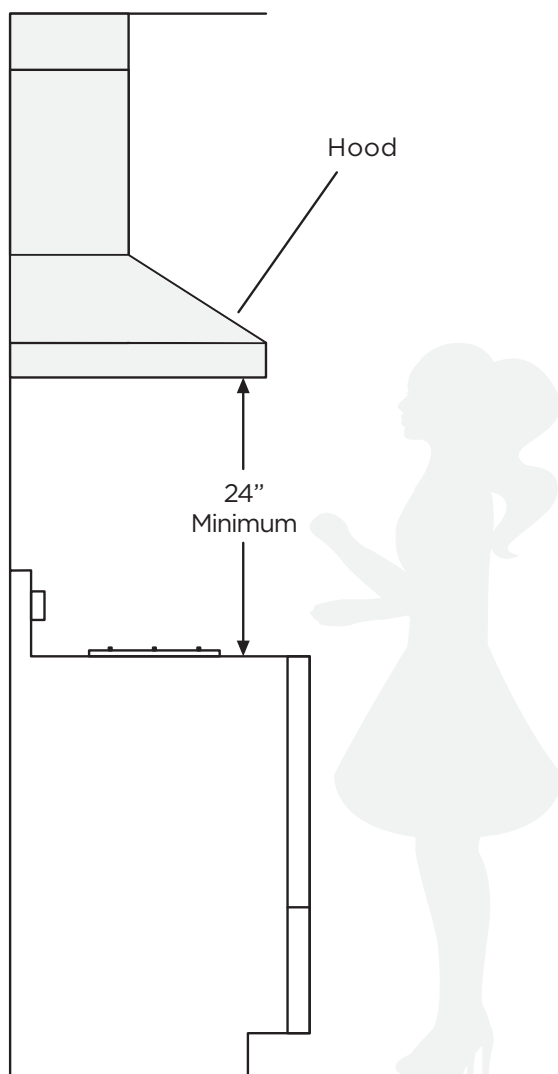

4. Check Your Power Supply and Ducts

Check to ensure your main voltage is in line with the required voltage outlined on the rating plate inside this hood. Also check the domestic power supply to guarantee adequate earthing before installation. When ducting to the outside, don't connect the range hood to exhaust ducts that carry any type of combustion fumes like fireplaces, boilers, or any similar items. The vents should have a short, straight run to the outside. Avoid any elbows if possible, and if an elbow is required, a minimum of a 12" straight run is imperative before the elbow.

5. Complete Duct Work (For Ducted Mode)

Decide where the ductwork (not included) will run between the hood and the outside. Please note that a straight, short duct will allow the hood to perform more efficiently. Install a roof/wall cap. Connect metal ductwork to cap and work back towards hood location. Check and properly tape all joints on ductwork to ensure proper connections.

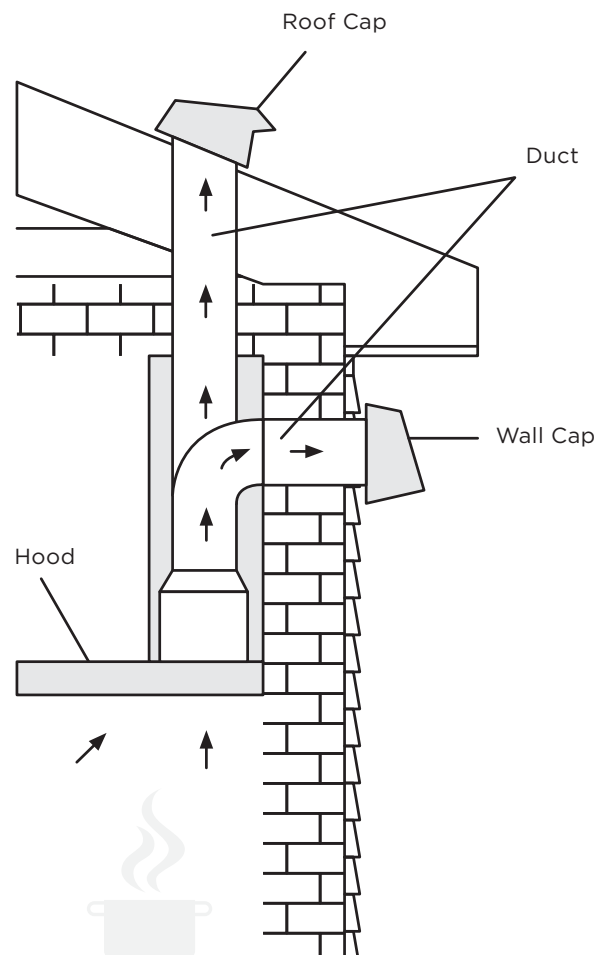

6. Find a Helper

This range hood is best installed by two or more people due to its size and weight. Again, it is recommended to hire a certified technician for installation to reduce the risk of damage or injury.

How to Install Your Range Hood

When you've completed all the preparation steps, you're ready to install your range hood.

1. Test the Unit

Check your range hood for damaged or missing parts. Plug it in to an outlet to ensure the fan and lights work. If anything is damaged or missing, contact the manufacturer to get the issues solved. Don't throw away packaging until you're sure you are fully satisfied with the product.

⚠ IMPORTANT: Power the range hood and test all functions before proceeding with the installation. If the range hood is not working properly, please contact us immediately (**1-800-929-0168 / info@hauslane.com**).

2. Installation Drilling and Lining

A. Draw a vertical line on the supporting wall up to the ceiling, or as high as practical, at the center of the area in which the hood will be installed.

B. Draw a horizontal line at minimum 24in. and maximum 36in. above the cooking surface.

C. Place chimney mounting bracket (#3) on the wall as shown about 1in. from the ceiling or upper limit aligning the center (notch) with the vertical reference line.

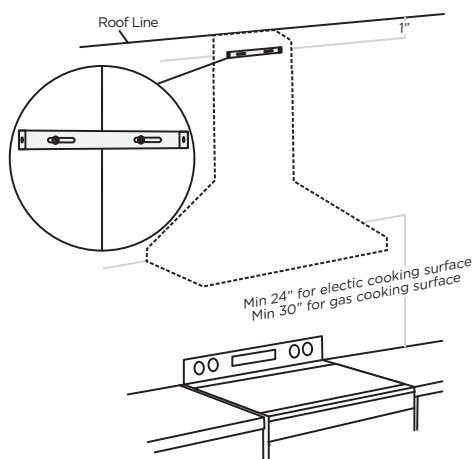

3. Mounting the Hood

If you are the only person installing the hood:

A. Mount the two hood body mounting screws (AA) with drywall anchors (BB) into the wall along the line that is 11 3/4 in. above the horizontal line. Ensure the screws and anchors (AA and BB) are parallel with the horizontal line.

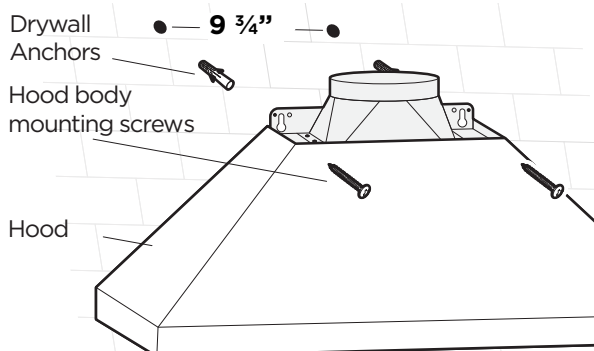

Or, if you have a helper:

One person should hold the hood exactly where you want it to be installed. While one person holds the hood firmly against the wall, the other person should install the screws through the hood and tighten them securely.

B. Hang the hood body (#2) onto the screws (AA) mounted onto the wall and securely tighten the screws (AA) to secure the hood body (#2) on the wall.

C. Install two additional hood body mounting screws (AA) into the auxiliary mounting holes to secure the hood body (#2) in place.

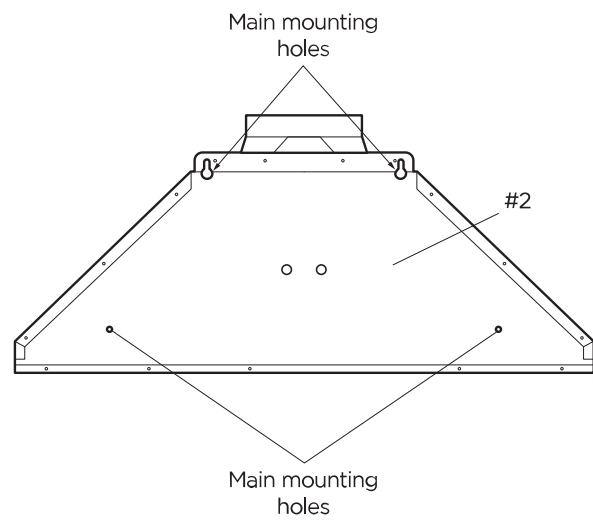

4. Attach Duct to Outlet Adapter (for Ducted Mode Only)

⚠ CAUTION: to reduce risk of fire, use metal ductwork only.

Now, attach an adequate length of 6-inch round duct (not included) to the top of the outlet adapter. Secure the duct, taping all joints to ensure proper connection.

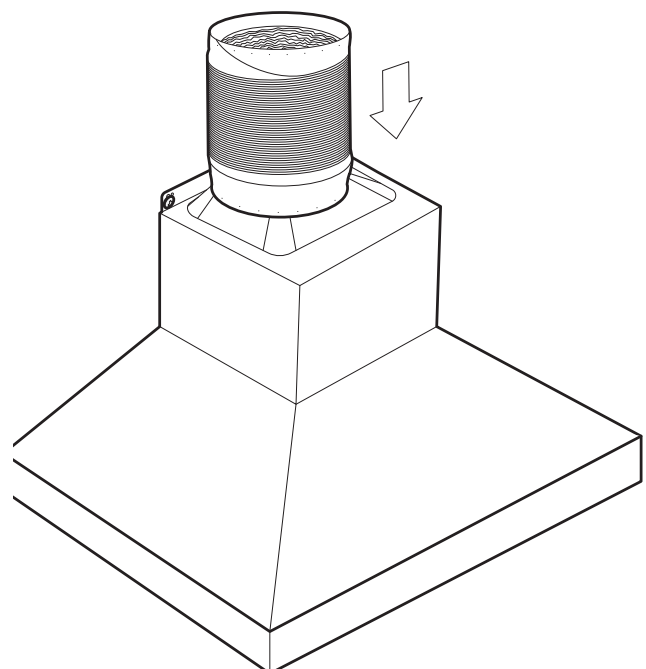

How to Install Your Range Hood

5. Telescopic Chimney Assembly

Chimney Bottom: Carefully slide the chimney bottom (#6) down outside the chimney top (#7) partly, and then carefully place the chimney bottom (#6) into the recessed area of the hood body top (#2).

Chimney Top: Ensure the chimney mounting bracket (#3) is secretly attached to the wall. Raise the chimney top (#7) up inside the chimney bottom (#6). Secure the chimney top (#7) to the chimney mounting bracket (#3) with chimney mounting bracket screws (CC) from two sides.

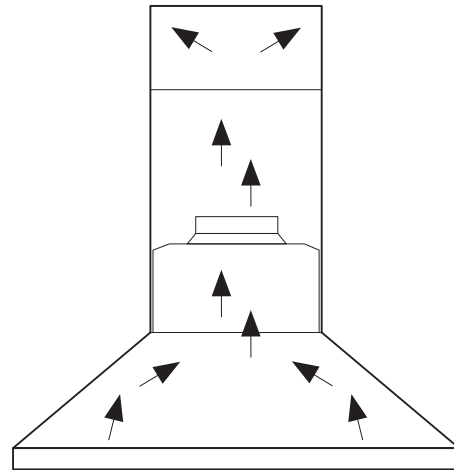
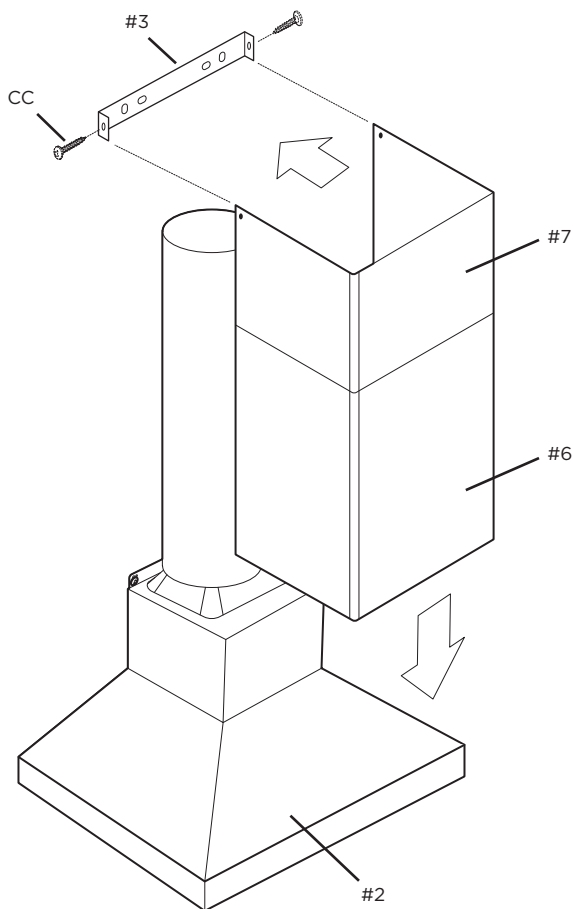

Be Careful with Electrical Connections.

⚠ WARNING: Electrical wiring must be done by a qualified person(s) in accordance with all applicable codes and standards. Turn off electrical power at service entrance before wiring.

⚠ WARNING: Do not use the plug and an extension cord other than the ones initially supplied with the hood.

⚠ WARNING: The ground connection of this hood is compulsory. Do not remove ground prong of the plug.

6. Install Charcoal Filter (Non-Ducted Only)

Charcoal filters are not included. Order part number **CFI011**. If you want to use your range hood in non-ducted mode, you will need charcoal filters. Charcoal filters are not included and can be purchased separately on our website: www.hauslane.com

To install the charcoal filter, you'll first need to remove the grease filter. Then, install the charcoal filter by placing the charcoal filter to the side of the blower, turn to lock the filter in place. The air will flow out from the two grids on the two sides of the chimney top.

After placing the charcoal filter, re-install the grease filter. The charcoal filter is not washable and should be replaced approximately every 2 months, or more frequently for heavy use.

How to Use Your Range Hood

Now that your range hood is installed, it's time to learn how to use it. It is very simple to use and is operated entirely using the front control panel.

Using the Front Control Panel

Use the simple front control panel to turn the lights and fan on or off.

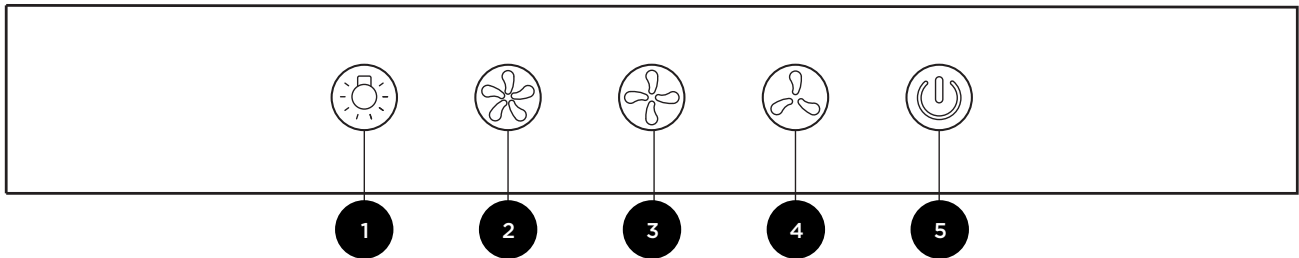

- 1 Light On/Off
- 2 High Fan Speed
- 3 Medium Fan Speed
- 4 Low Fan Speed
- 5 Power On/Off

Basic Maintenance Instructions

Your range hood requires some easy routine maintenance to keep it running efficiently.

Maintaining the Aluminum Filters

Clean the grease filters frequently—we suggest cleaning every 2 weeks, or more frequently for heavy use.

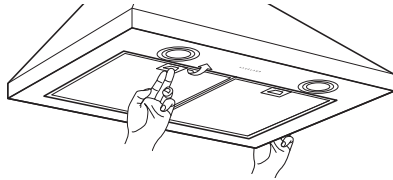

1. First, remove any debris with a sponge.
2. Then, find a container where the filters can fully soak in.
3. Add a degreaser-like kitchen cleaning detergent with warm water sufficient to submerge the filters in the bucket.
4. Allow the filters to soak in the bucket with the water for at least 1 hour.
5. Remove and rinse the filters with clean water.
6. If any residual grease is left on the filters, prepare a new detergent / water solution, then using a soft brush lightly brush off the filters.
7. Remove and rinse off with clean again.
8. Then let the filter dry off overnight before re-assembling into the hood.

Replacing the Non-Ducted Recirculation Charcoal Filters

Charcoal filters are not included. Order part number **CFI011**. The charcoal filter is not included. It is not washable and should be replaced approximately every 2 months, or more frequently for heavy use.

1. Install the charcoal filter by removing the grease filter and placing the charcoal filter on the side of the motor and turn to lock its position.
2. After placing the charcoal filter, re-install the grease filter.

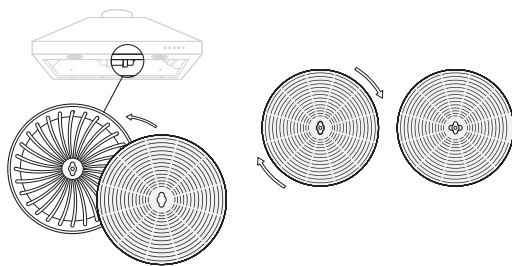

Maintaining the Lighting

CAUTION: Always switch off the electrical supply before replacing lamps.

This range hood uses two GU-10 base halogen light bulbs.

1. Turn off power. For halogen lights, let light bulbs cool completely before removing, if needed (about 5 minutes).
2. Wearing protective gloves, rotate the light bulb counter-clockwise to disengage the bulb.
3. Place the new light bulb into the socket and rotate clockwise until fixed.

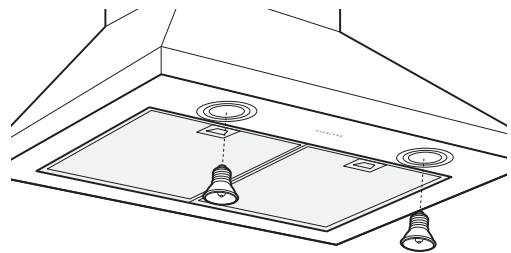

Cleaning the Oil Cup

The oil cup is located in the motor blower and must be cleaned frequently. Do not let the oil cup get more than half full.

1. Remove the oil cup by sliding it out carefully.
2. To clean, simply use a warm detergent.
3. Allow the oil cup to dry before reinstalling.

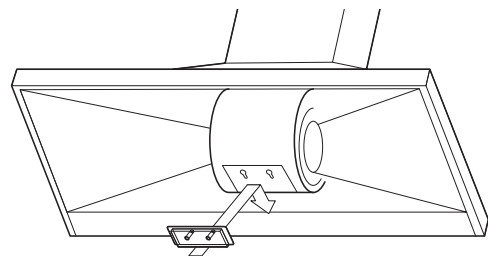

Cleaning the Range Hood

This range hood will look great and function correctly for a long time with proper care.

Here are a few do's and don'ts when caring for your range hood.

WARNING: Failure to maintain basic standards of care and cleaning will increase the risk of fire.

DO'S	DONT'S
Clean the range hood with warm, soapy cloth or a stainless-steel polish.	Don't use cleaners or cloths that are corrosive or abrasive. Don't use detergents with ingredients like chloride, iodide, or fluoride.
Clean the hood in line with the grain of the stainless steel.	Don't leave dirt or soap residue on the hood. This can damage the surface. Wash the hood's surface and rinse immediately with clean water.
After cleaning with soap, rinse with clean water and wipe with a clean, dry cloth.	Don't let particles, especially construction particles (from sanding, etc.) enter the hood. Cover the hood during room renovations.
Check the ducts and vents regularly to make sure they are not clogged.	Don't use flammable agents near the stove, as these can cause explosions.

Troubleshooting Tips

⚠ WARNING: Please turn off the power circuit or power breaker panel before troubleshooting this range hood.

Failure to do so can cause death or serious injury.

PROBLEM	SOLUTION
My range hood won't work.	<ol style="list-style-type: none"> 1. Make sure the power supply and wiring are connected securely. 2. Double-check to see that the power breaker is on and the power supply is live. 3. Check to see that the control panel cables are connected correctly to the switchboards.
My range hood vibrates while the fan is operating.	<ol style="list-style-type: none"> 1. Check to ensure the hood is firmly secured to the cabinet/wall. Tighten or add screws if necessary. 2. Confirm that the motor is firmly in place and secured safely. If it is not, tighten it. 3. If those steps haven't resolved the issue, your fan may be damaged. If it is damaged, you may need to replace it.
The fan is operating weakly.	<ol style="list-style-type: none"> 1. Double-check to ensure the duct size is correct. 2. Clean ducts or filters if they're dirty. Also, check to make sure the mesh enclosure on the hood is receiving proper air ventilation. 3. If possible, check to see that the damper is functioning properly regarding the opening.
The fan is not working properly even though the lights are working.	<ol style="list-style-type: none"> 1. Double-check that the fan is not jammed /that it isn't scraping any of the surfaces of the hood. 2. If this doesn't work, you may need to replace the motor as it may be defective.
The vent hood is not working efficiently.	<ol style="list-style-type: none"> 1. The minimum distance between the cooking area and the appliance should be 24" or 30" maximum. Check to see if this is correct. 2. Make sure that the duct is not susceptible to easy wind opening. 3. Make sure the fan speed is at the appropriate rate. The heavier the cooking, the greater the speed of the hood should be set. 4. Closing the windows and doors in the room will allow the vent to work much better. 5. As noted during the installation process, all ductwork must be done correctly. You may need to reduce the length of ductwork or reduce elbows. 6. Make sure all joinery in ductwork is sealed and secured properly.
The light is not working.	<ol style="list-style-type: none"> 1. Check to see if lightbulb is loose and needs to be tightened. 2. If tightening doesn't fix the problem, replace bulb with a new one and see if that solves the issue. 3. If replacement and/or tightening does not solve, you may need to replace the lighting service system on the hood.
The touch panel is not responding.	<ol style="list-style-type: none"> 1. Perform a power cycle reset by unplug the power cord, wait 10 seconds, and plug the power cord back. 2. If Step 1 doesn't resolve the issue, please contact us immediately for a control panel replacement.

Still experiencing problems after following these steps?

Contact a technician to assist. Contact us at **1-800-929-0168** or **info@hauslane.com**.



Extended Warranties

If you are interested in an extended warranty, sign up on our website at www.hauslane.com



Parts and Accessories

If you need replacement parts or accessories, visit www.hauslane.com



Contact Us

We'd be happy to answer your questions or resolve any issues you may have.

Phone: **1-800-929-0168**

Email: info@hauslane.com



Find Us and Connect with Us

[@HauslaneOfficial](https://www.instagram.com/HauslaneOfficial)

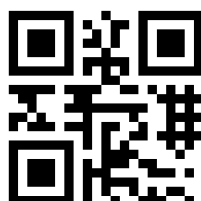

GUIDE DE L'UTILISATEUR

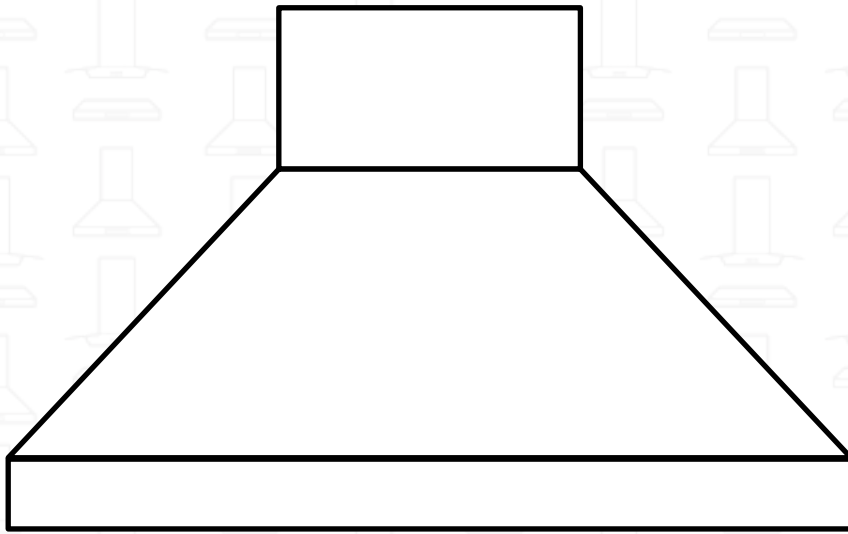

|| Série de modèles WM-530B

HAUSLANE

Table des matières

Renseignements sur la sécurité	13	Fixer le conduit à l'adaptateur de sortie (pour le mode ventilé)	17
Renseignements sur la garantie	14	Assembler la cheminée inférieure.....	18
Spécifications	15	Assembler la cheminée supérieure.....	18
Contenu	15	Installer le filtre à charbon (pour le mode non ventilé).....	18
Pièces nécessaires	15	Comment utiliser votre hotte de cuisine ..	19
Les outils qu'il faut	15	Comment utiliser le panneau avant.....	19
Préparation : ce qu'il faut faire avant		Instructions de base pour l'entretien	20
P'installation	16	Nettoyer les filtres en aluminium.....	20
Lire ce guide	16	Remplacer le filtre à charbon (mode non ventilé).....	20
Retirer l'emballage.....	16	Entretien l'éclairage.....	20
S'assurer que la hauteur est suffisante.....	16	Nettoyer le récipient d'huile	20
Vérifier l'alimentation électrique et les conduits	16	Nettoyer la hotte de cuisine.....	20
Installer le conduit (pour le mode ventilé)	16	Conseils de dépannage	21
Trouver un assistant	16	Contacter Hauslane	22
Comment installer votre hotte de cuisine ..	17		
Inspecter l'appareil	17		
Installer : perçage et revêtement.....	17		
Monter la hotte	17		

Renseignements sur la sécurité

Avant d'installer votre hotte, lisez attentivement l'intégralité du guide de l'utilisateur. Les installateurs doivent laisser ce guide au propriétaire de la maison.

⚠ AVERTISSEMENT

L'APPAREIL NE PEUT ÊTRE UTILISÉ QUE DANS UNE ZONE DE CUISSON DOMESTIQUE. POUR RÉDUIRE LES RISQUES D'INCENDIE, D'ÉLECTROCUTION OU DE BLESSURE, OBSERVEZ CE QUI SUIT :

- N'utilisez cette hotte que de la manière prévue par le fabricant. Si vous avez des questions, contactez Hauslane au **800.929.0168** ou par courriel à **info@hauslane.com**.
- Avant toute opération d'entretien ou de nettoyage, coupez l'alimentation au niveau du panneau de service et verrouillez ce dernier afin d'éviter toute remise sous tension accidentelle. Si le dispositif de déconnexion ne peut être verrouillé, fixer solidement un dispositif d'avertissement bien visible, tel qu'une étiquette, sur le panneau de service.
- L'installation et le câblage électrique doivent être effectués par du personnel qualifié conformément à tous les codes et normes applicables, y compris les codes et normes de construction résistants au feu.
- Un apport d'air suffisant est nécessaire pour assurer une combustion adéquate et l'évacuation des gaz par le conduit (cheminée) des appareils de combustion afin d'éviter les retours de fumée. Suivez les directives du fabricant de l'équipement de chauffage ainsi que les normes de sécurité publiées par la National Fire Protection Association (NFPA), l'American Society for Heating, Refrigeration and Air Conditioning Engineers (ASHRAE), et les autorités locales compétentes.
- Lorsque vous découpez ou percez un mur ou un plafond, n'endommagez pas les câbles électriques et autres installations cachées.
- Les ventilateurs aspirants doivent toujours être ventilés vers l'extérieur.
- N'utilisez cet appareil avec un dispositif de contrôle de la vitesse à semi-conducteurs.

- Pour réduire le risque d'incendie, n'utilisez que des conduits en acier.

- Cet appareil doit être mis à la terre.

POUR RÉDUIRE LE RISQUE D'INCENDIE DE GRAISSE SUR LA CUISINIÈRE :

- Ne laissez jamais les appareils de surface sans surveillance à des réglages élevés. Les débordements provoquent des fumées et des débordements graisseux qui peuvent s'enflammer. Faites chauffer les huiles lentement à feu doux ou moyen.
- Mettez toujours la hotte en marche lorsque vous cuisinez à feu vif ou lorsque vous cuisinez des aliments enflammés.
- Nettoyez fréquemment les ventilateurs. La graisse ne doit pas s'accumuler sur le ventilateur ou le filtre.
- Utilisez une casserole de taille appropriée. Utilisez toujours des ustensiles de cuisine adaptés à la taille de l'élément de surface.

⚠ AVERTISSEMENT

POUR RÉDUIRE LES RISQUES DE BLESSURES EN CAS D'INCENDIE DE GRAISSE SUR LE DESSUS DE LA CUISINIÈRE, RESPECTEZ LES CONSIGNES SUIVANTES :

- ÉTOUFFEZ LES FLAMMES** à l'aide d'un couvercle hermétique, d'une plaque à biscuits ou d'un plateau métallique, puis éteindre le brûleur. **SOYEZ PRUDENT POUR ÉVITER LES BRÛLURES. SI LES FLAMMES NE S'ÉTEignent PAS IMMÉDIATEMENT, ÉVACUEZ LES LIEUX ET APPELEZ LES POMPIERS.**
- Ne ramassez jamais une casserole enflammée, vous risqueriez de vous brûler.
- N'UTILISEZ JAMAIS D'EAU** — y compris des torchons ou des serviettes mouillés. Cela pourrait provoquer une explosion violente de vapeur.
- Utilisez un extincteur **SEULEMENT** si :
A. vous possédez un extincteur de classe ABC et que vous savez comment l'utiliser.

- B. l'incendie est limité et circonscrit.
- C. les pompiers ont été appelés.
- D. vous pouvez lutter contre le feu en tournant le dos vers une sortie.

*Basé sur « Kitchen Fire Safety Tips » (Les conseils de sécurité pour cuisine) publié par la National Fire Protection Association (Association nationale de protection contre l'incendie) des États-Unis.

ATTENTION

1. Cette hotte est conçue pour une utilisation générale de ventilation uniquement. Ne l'utilisez pas pour évacuer des matières et des vapeurs dangereuses ou explosives.
2. Pour éviter d'endommager les roues et de les rendre bruyantes et/ou déséquilibrées, ne laissez pas de cloisons sèches, de poussière de construction, etc. sur l'appareil.
3. Installez votre hotte de manière à ce que le bas de la hotte se trouve entre 24 " (600 mm) et 30 " (762 mm) au-dessus de la surface de cuisson. La distance minimale entre la hotte et la surface de cuisson ne doit pas être inférieure à 24 " (600 mm) ; toute installation à moins de 24 " (600 mm) peut entraîner une surchauffe et endommager

la hotte. Pour les cuisinières à gaz, la distance requise est de 30 " (762 mm). Ne dépassez pas la hauteur maximale de 30 " (762 mm) pendant le fonctionnement. HAUSLANE ne garantit pas cette mauvaise installation.

4. Il est recommandé de faire appel à deux ou trois installateurs en raison de la taille et du poids importants de cette hotte.
5. Pour réduire le risque d'incendie et évacuer correctement l'air, veillez à évacuer l'air à l'extérieur. Ne pas évacuer l'air dans les espaces entre les murs et les plafonds, ni dans les greniers, les vides sanitaires ou les garages.
6. En raison de la grande capacité d'évacuation de cette hotte, vous devez vous assurer que suffisamment d'air entre dans la maison pour remplacer l'air évacué en ouvrant une fenêtre près de la cuisine ou dans la cuisine.
7. N'utilisez cette hotte qu'avec une trousse de raccord approuvée.
8. Veuillez lire l'étiquette de spécification du produit sur la hotte pour de plus amples renseignements et exigences.

Renseignements sur la garantie

Cette hotte est garantie à l'acheteur d'origine contre tout défaut de matériau et de fabrication pendant deux (2) ans à compter de la date d'achat.

Notre obligation se limite à la réparation ou au remplacement d'une unité (à notre discrétion) qui s'avérerait, selon notre seul examen, défectueuse dans des conditions normales d'utilisation et d'entretien au cours de la période de garantie. Nous pouvons accorder un crédit du montant de la valeur de la facture du produit défectueux (ou d'un pourcentage de celle-ci en fonction de l'utilisation) au lieu d'une réparation ou d'un remplacement.

Toute défaillance de ce produit qui n'est pas imputable à un défaut de matériau ou de fabrication n'est pas couverte par la présente garantie. Ces éléments non couverts par la garantie incluent, mais ne sont pas limités à :

- défauts ou dommages éventuels des ampoules ;
- changement de couleur ou de finition dû à l'utilisation de produits chimiques ;
- installation incorrecte et non conforme aux instructions ;
- bosses et éraflures survenues pendant l'expédition, la manutention ou l'installation ;
- dommages causés par le non-respect des consignes d'entretien et de nettoyage, y compris les dommages causés par l'utilisation de nettoyeurs abrasifs ;
- modifications apportées à l'appareil par l'acheteur ou l'installateur ;
- dommages causés par choc accidentel, incendie, inondation, gel et usure normale ;
- courbures et déformations causées par des connexions forcées, des raccords trop serrés et un support inadéquat lors de l'installation.

Une inspection minutieuse doit être effectuée avant l'installation, et tout dommage doit être signalé rapidement. Nous ne serons pas responsables des défaillances ou des dommages qui auraient pu être découverts ou évités par une inspection et des essais appropriés avant l'installation.

Les réparations accessoires qui impliqueraient un minimum de temps et d'efforts de la part de l'acheteur ne seront pas considérées comme des travaux sous garantie et aucune compensation ne sera accordée.

Cette garantie n'est pas transférable et sera annulée si

l'appareil est retiré de son installation initiale ou s'il n'est pas installé conformément aux instructions.

En aucun cas, nous ne pouvons être tenus pour responsables des dommages corporels, matériels ou immatériels, les blessures ou les dommages matériels résultant d'une installation ou d'une utilisation incorrecte de ce produit. Nous ne serons pas tenus responsables des désagréments causés par la perte d'utilisation de ce produit, des coûts de main-d'œuvre ou de matériaux, de l'enlèvement et de l'installation d'unités de remplacement, ou de tout autre dommage accessoire ou indirect. Les coûts liés à l'obtention de l'accès pour la réparation ou le remplacement sont à la charge de l'utilisateur.

Cette garantie ne s'étend pas à l'installation ou à l'utilisation commerciale ou institutionnelle.

Procédure de réclamation au titre de la garantie

En cas de défaut donnant lieu à réclamation, veuillez contacter notre service clientèle au **800.929.0168** (de 8 heures à 17 heures, heure de Paris, du lundi au vendredi), ou envoyez-nous un courriel à **info@hauslane.com**.

Avant d'appeler le service des réclamations, assurez-vous que vous avez :

- Une description de la hotte ;
- Preuve de vente ;
- Détails concernant le défaut ;
- Nom(s) et adresse(s) du propriétaire et de l'installateur.

Les demandes doivent être remplies par écrit et renvoyées dans un délai de six (6) mois après l'apparition d'un défaut. Le non-respect de cette disposition rendra la présente garantie nulle et non avenue. Nous nous réservons un délai de trente jours (30) après la réception d'une réclamation pour inspecter le produit. Nous n'assumons aucune responsabilité pour les coûts de main-d'œuvre, le retrait ou le remplacement d'un produit déjà installé, le transport ou le retour d'un produit.



RÉSIDENTS DE CALIFORNIE UNIQUEMENT AVERTISSEMENT:

Cancer et effets néfastes sur la reproduction
www.P65Warnings.ca.gov

Spécifications

Dimensions	Volts	Hertz	Ventilateur CFM	Vitesses	Puissance lumineuse	Qualité de l'acier inoxydable
30": 29 3/8" L x 19" P x 10 1/2"H 36": 35 3/8" L x 19" P x 10 1/2"H	120	60	Débit d'air équivalent : 750 Débit d'air en laboratoire : 350	3	50W x 2 halogènes (base GU-10)	430

Contenu

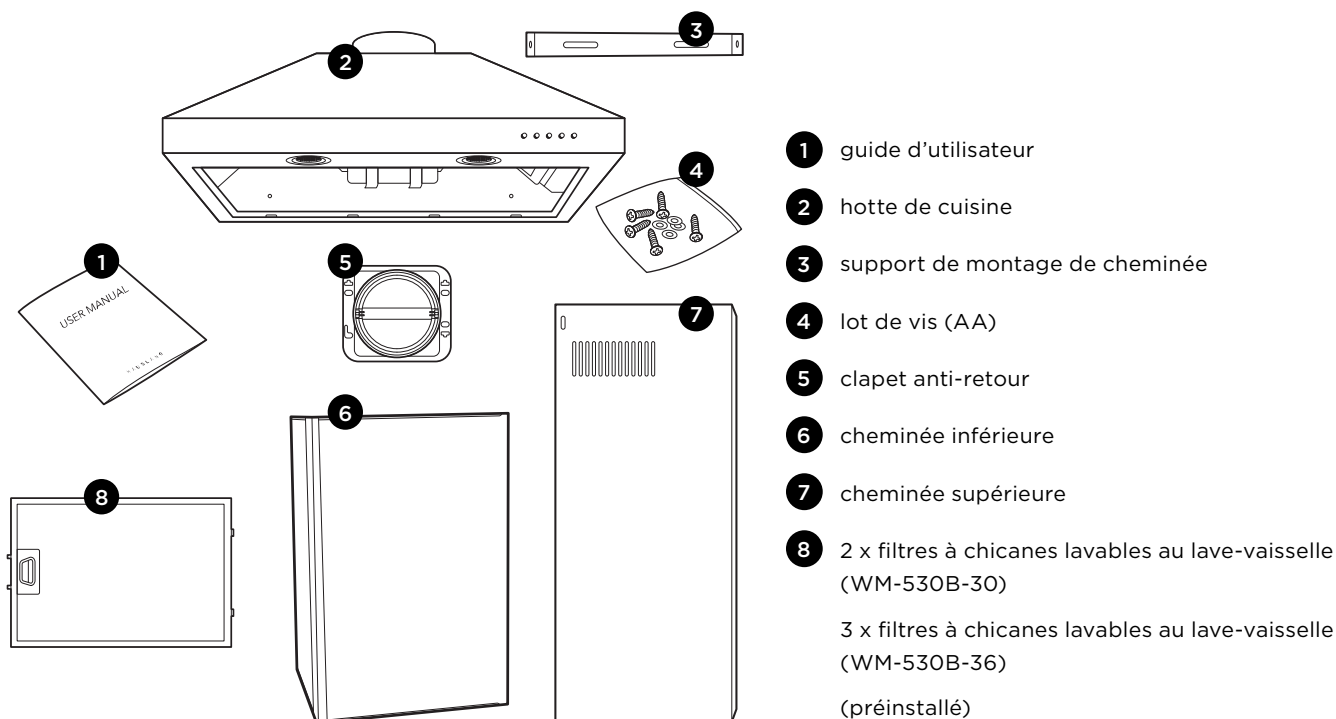

Pièces nécessaires

1 6 x vis de montage AA

2 6 x BB ancrage pour cloisons sèches

3 2 x CC vis de fixation de cheminée CC

Les outils qu'il faut

Avant de commencer le processus d'installation, rassemblez les outils suivants :

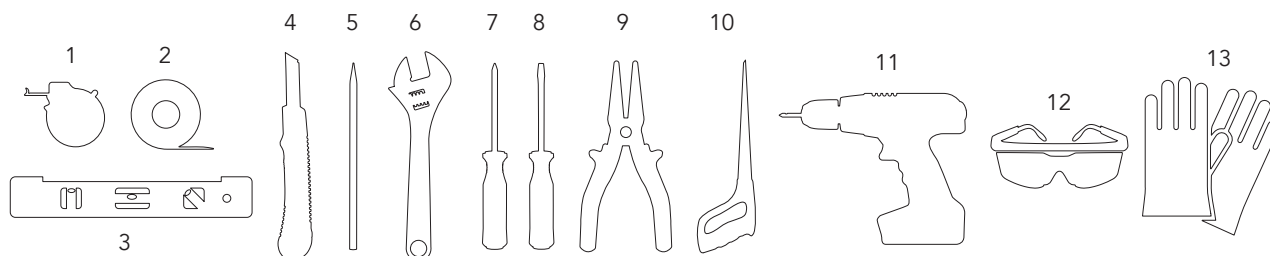

1 ruban à mesurer

4 couteau utilitaire

7 tournevis cruciforme

10 scie pour trous de serrure 1"

13 gants de sécurité

2 ruban de feuille en aluminium

5 crayon

8 tournevis plat

11 perceuse électrique avec mèche allongée

3 niveau

6 clé à molette

9 pince à bec effilé

12 lunettes de sécurité

Préparation : ce qu'il faut faire avant l'installation

Avant d'installer votre hotte, suivez attentivement les étapes suivantes :

1. Lire ce guide

Lisez toutes les étapes. Si vous ne lisez pas attentivement les instructions, nous ne serons pas responsables des dommages que vous pourriez subir. Si vous n'êtes pas sûr de pouvoir installer correctement la hotte, nous vous recommandons de faire appel à un technicien certifié pour effectuer l'installation.

2. Retirer l'emballage

Ouvrez la boîte et déballez soigneusement la hotte. Retirez tout l'emballage, y compris le film plastique et le film plastique de protection, de la hotte et des couvercles de cheminée. Si vous le souhaitez, vous pouvez utiliser un nettoyant pour acier inoxydable pour essuyer la surface. Conservez tous les matériaux d'emballage jusqu'à ce que vous soyez satisfait de notre produit.

3. S'assurer que la hauteur est suffisante

Pour obtenir les meilleures performances, le dessous de la hotte doit se situer entre 24 " et 30 " du haut de la surface de cuisson. Pour les cuisinières à gaz, la distance requise est de 30 ". Ne dépassez pas la hauteur maximale de 30 " lorsque l'appareil est en marche. Ce détail est très important! L'installation à une hauteur incorrecte peut entraîner une réduction drastique des performances de la cuisinière, voire provoquer un incendie.

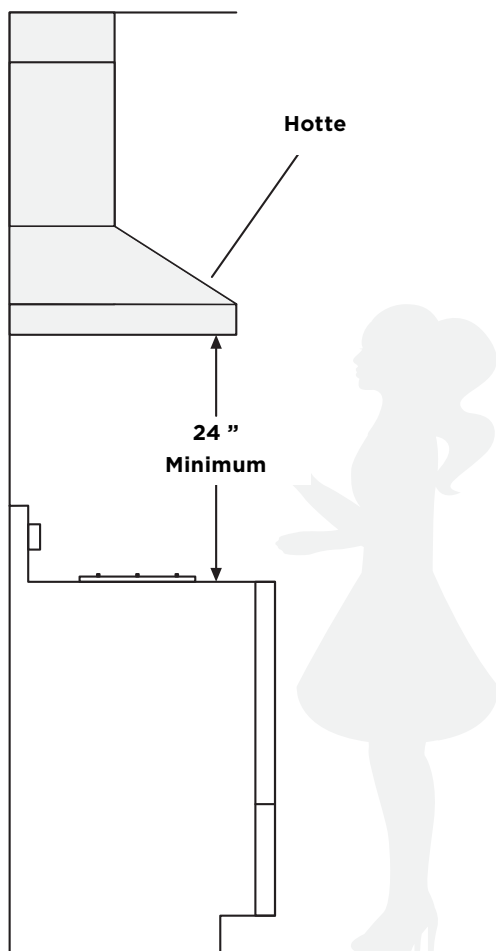

4. Vérifier l'alimentation électrique et les conduits

Vérifiez que votre tension principale est conforme à la tension requise indiquée sur la plaque signalétique à l'intérieur de cette hotte. Vérifiez également l'alimentation électrique domestique pour garantir une mise à la terre adéquate avant l'installation. Lors de l'installation des conduits vers l'extérieur, ne raccordez pas la hotte à des conduits d'évacuation qui transportent des fumées de combustion, comme les cheminées, les chaudières ou tout autre appareil similaire. Les conduits d'évacuation doivent être courts et rectilignes. Dans la mesure du possible, évitez les coudes, et au cas où un coude est

nécessaire, prévoyez un minimum de 5 pieds de diamètre. Il est impératif d'avoir une ligne droite de 12 pouces avant le coude.

5. Installer le conduit (pour le mode ventilé)

Déterminez l'emplacement du conduit (non fourni) entre la hotte et l'extérieur. Notez qu'un conduit droit et court permettra à la hotte de fonctionner plus efficacement. Installez un capot de toit ou de mur. Raccordez les conduits métalliques au capot, puis ramenez-les vers l'emplacement de la hotte. Enfin, vérifiez et collez correctement tous les joints des conduits pour assurer des raccordements corrects.

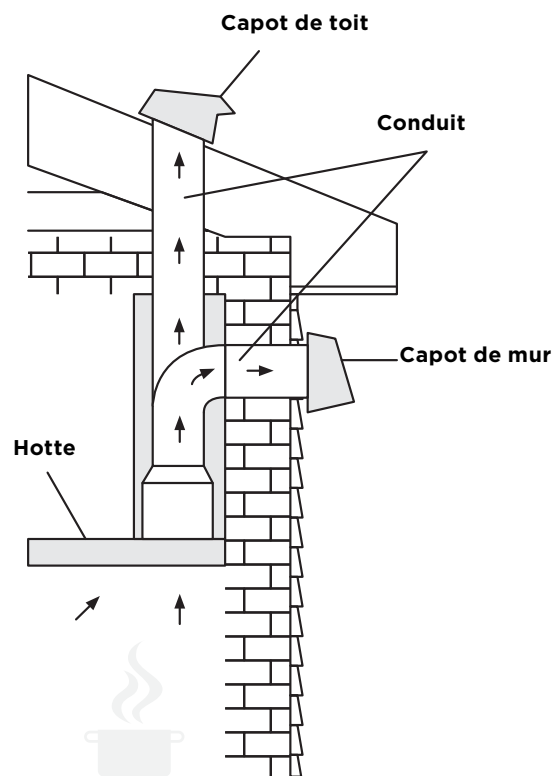

6. Trouver un assistant

En raison de sa taille et de son poids, il est préférable que cette hotte soit installée par au moins deux personnes. Là encore, il est recommandé de faire appel à un technicien certifié pour l'installation afin de réduire les risques de dommages ou de blessures.

Comment installer votre hotte de cuisine

Lorsque vous avez terminé toutes les étapes de préparation, vous êtes prêt à installer votre hotte.

1. Inspecter l'appareil

Vérifiez que la hotte n'est pas endommagée ou qu'il ne manque aucune pièce. Branchez-la sur une prise de courant pour vous assurer que le ventilateur et les lumières fonctionnent. Si des pièces sont endommagées ou manquantes, communiquez avec le fabricant pour régler le problème. Ne jetez pas l'emballage avant d'être sûr que vous êtes pleinement satisfait du produit.

⚠ IMPORTANT : Mettez la hotte sous tension et testez toutes les fonctions avant de procéder à l'installation. Si la hotte ne fonctionne pas correctement, veuillez nous contacter au **800.929.0168** ou par courriel à **info@hauslane.com**.

2. Installer : perçage et revêtement

A. Tracez une ligne verticale sur le mur porteur jusqu'au plafond, ou aussi haut que possible, au centre de la zone dans laquelle la hotte sera installée.

B. Tracez une ligne horizontale à une distance minimale de 24 " et maximale de 36 " au-dessus de la surface de cuisson.

C. Placez le support de montage de la cheminée (#3) sur le mur comme indiqué à environ 1 pouce du plafond ou de la limite supérieure en alignant le centre (encoche) avec la ligne de référence verticale.

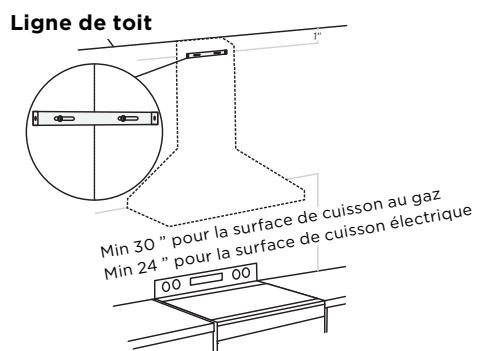

3. Monter la hotte

Si vous devez installer la hotte tout seul :

A. Fixez les deux vis de montage du corps de la hotte (AA) à l'aide de chevilles pour cloisons sèches (BB) dans le mur le long de la ligne qui est 11 3/4 ". au-dessus de la ligne horizontale. Veillez à ce que les vis et les ancrages (AA et BB) soient parallèles à la ligne horizontale.

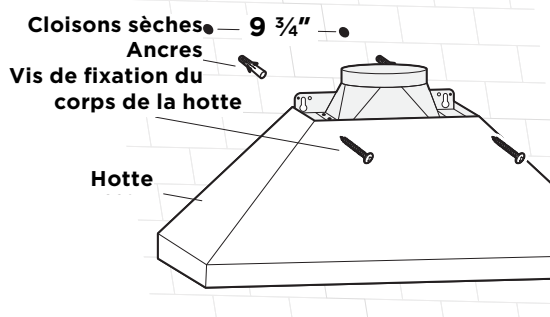

Ou si vous avez un assistant :

Une personne doit tenir la hotte exactement à l'endroit où vous souhaitez l'installer. Pendant qu'une personne maintient fermement la hotte contre le mur, l'autre personne doit installer les vis à travers la hotte et les serrer fermement.

B. Accrochez le corps de la hotte (n°2) aux vis (AA) montées sur le mur et serrez fermement les vis (AA) pour fixer le corps de la hotte (n°2) sur le mur. C. Installez deux vis supplémentaires de montage du corps de la hotte (AA) dans les trous de montage auxiliaires pour fixer le corps de la hotte (n°2) en place.

C. Installez deux vis supplémentaires de montage (AA) dans les trous de montage auxiliaires pour fixer le corps de la hotte (#2) en place.

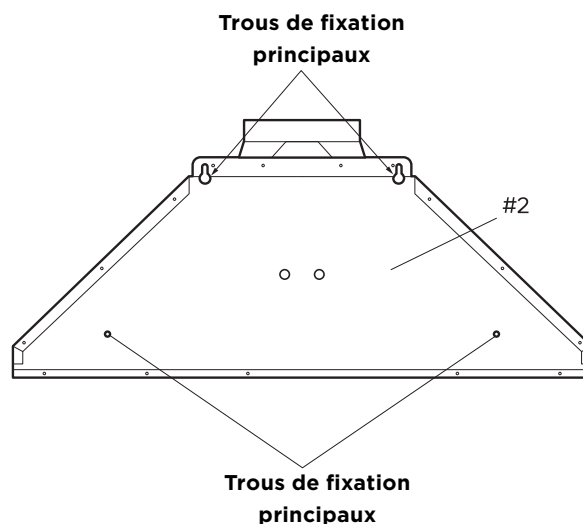

4. Fixer le conduit à l'adaptateur de sortie (pour le mode ventilé)

⚠ ATTENTION : pour réduire les risques d'incendie, n'utilisez que des conduits métalliques.

Fixez une longueur suffisante de conduit rond de 6 pouces (non fourni) au sommet de l'adaptateur de sortie. Fixez le conduit, en scotchant tous les joints pour assurer une connexion correcte.

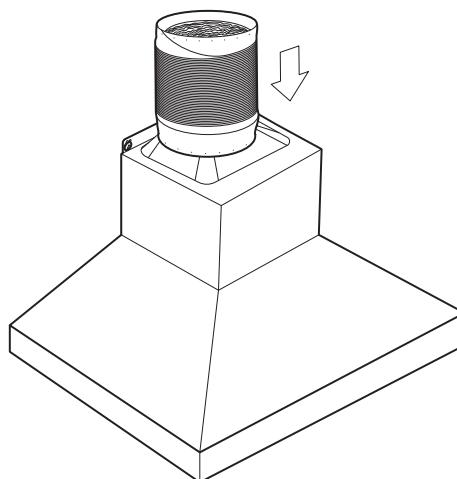

Comment installer votre hotte de cuisine

5. Cheminée

Assembler la cheminée inférieure : Faites glisser avec précaution le fond de la cheminée (#6) à l'extérieur du sommet de la cheminée (#7) en partie, puis posez soigneusement le fond de la cheminée (#6) dans la zone en retrait du sommet du corps de la hotte (#2).

Assembler la cheminée supérieure : Assurez-vous que le support de montage de la cheminée (#3) est solidement fixé au mur. Soulevez le sommet de la cheminée (#7).

à l'intérieur du fond de la cheminée (#6). Fixez le sommet de la cheminée (#7) au support de montage de la cheminée (#3) avec les vis du support de montage de la cheminée (CC) des deux côtés.

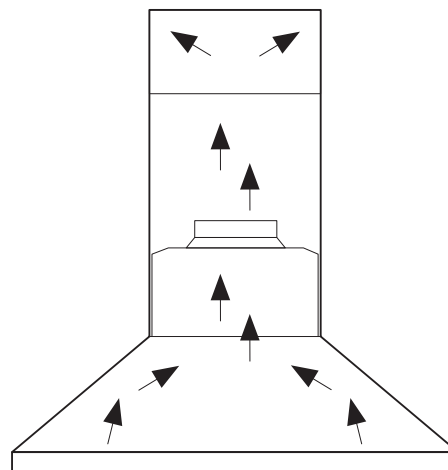
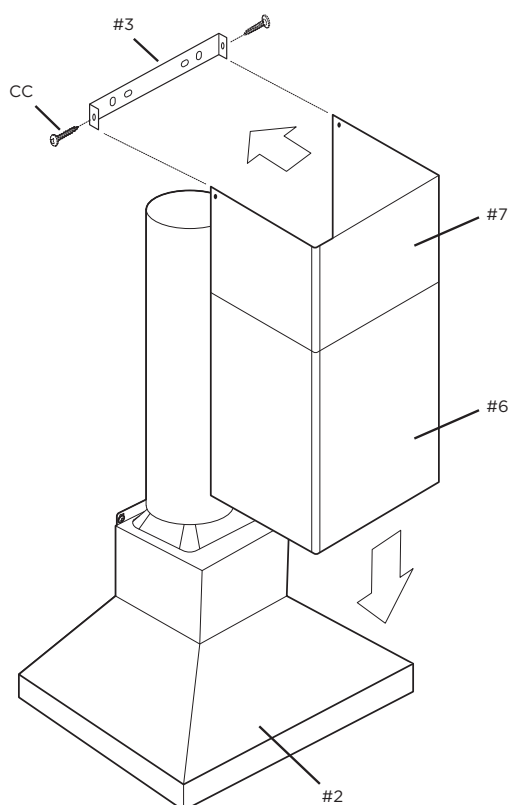

Faites attention aux connexions électriques.

⚠ AVERTISSEMENT : Le câblage électrique doit être effectué par une ou plusieurs personnes qualifiées, conformément à tous les codes et normes en vigueur. Coupez l'alimentation électrique à l'entrée de service avant de procéder à l'installation du câble.

⚠ AVERTISSEMENT : N'utilisez pas la prise et une rallonge autres que celles fournies avec la hotte.

⚠ AVERTISSEMENT : La mise à la terre de cette hotte est obligatoire. Ne retirez pas la broche de mise à la terre de la fiche.

6. Installer le filtre à charbon (mode non ventilé)

Les filtres à charbon ne sont pas inclus. Commander la référence **CFI011**. Si vous souhaitez utiliser votre hotte en mode non ventilé, vous aurez besoin de filtres à charbon. Les filtres à charbon ne sont pas inclus et peuvent être achetés séparément sur notre site web : **www.hauslane.com**

Pour installer le filtre à charbon, vous devez d'abord retirer le filtre à graisse. Ensuite, installez le filtre à charbon en le plaçant sur le côté de la soufflerie, puis tournez-le pour le verrouiller en place. L'air s'écoulera par les deux grilles situées sur les deux côtés du sommet de la cheminée.

Après avoir placé le filtre à charbon, réinstallez le filtre à graisse. Le filtre à charbon n'est pas lavable et doit être remplacé environ tous les 2 mois, ou plus fréquemment en cas d'utilisation intensive.

Comment utiliser votre hotte de cuisine

Maintenant que votre hotte est installée, il est temps d'apprendre à l'utiliser. Votre hotte est très simple à utiliser et se commande entièrement à l'aide du panneau de contrôle frontal.

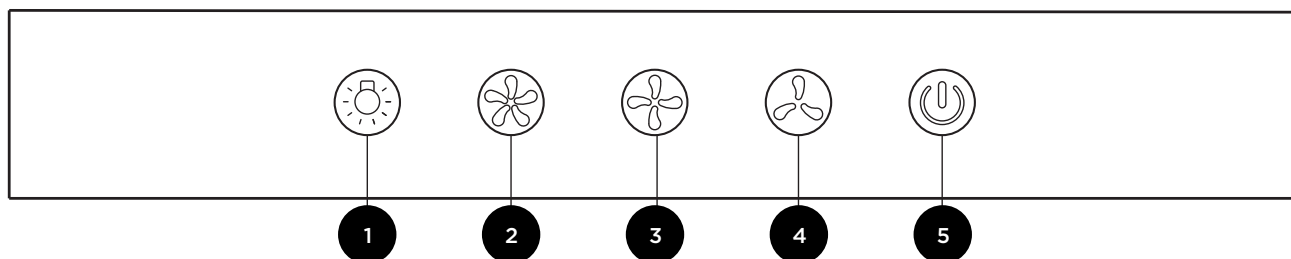

- 1 éclairage
- 2 vitesse élevée du ventilateur
- 3 vitesse moyenne du ventilateur
- 4 vitesse faible du ventilateur
- 5 marche / arrêt

Instructions de base pour l'entretien

De temps en temps, votre hotte de cuisine nécessite un entretien de routine simple pour continuer à fonctionner efficacement.

Nettoyer le filtre en aluminium

Nettoyez les filtres à graisse fréquemment — nous vous conseillons de le faire toutes les deux semaines, ou plus fréquemment en cas d'utilisation intensive.

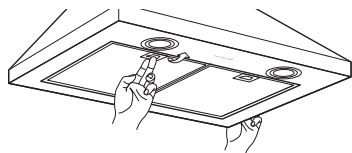

1. Tout d'abord, enlevez les débris à l'aide d'une éponge.
2. Ensuite, trouvez un contenant dans lequel les filtres peuvent être entièrement imbibés.
3. Ajoutez un détergent de cuisine de type dégraissant avec de l'eau chaude suffisante pour immerger les filtres dans le seau.
4. Laissez les filtres tremper dans le seau avec le robinet d'eau pendant au moins une heure.
5. Retirez et rincez les filtres à l'eau propre.
6. S'il reste des résidus de graisse sur les filtres, préparez une nouvelle solution de détergent/eau, puis, à l'aide d'une brosse douce, brossez légèrement les filtres.
7. Retirez et rincez de nouveau à l'eau propre.
8. Laissez sécher ensuite le filtre pendant toute la nuit avant de le remonter dans la hotte.

Remplacer le filtre à charbon (pour le mode non ventilé)

Les filtres à charbon ne sont pas inclus. Commander la référence **CFI011**. Il n'est pas lavable et doit être remplacé environ tous les 2 mois — ou plus fréquemment en cas d'utilisation intensive.

1. Installez le filtre à charbon (non fourni) en retirant le filtre à chicanes et en plaçant le filtre à charbon sur le côté du moteur, puis tournez-le pour verrouiller sa position.
2. Après avoir placé le filtre à charbon, réinstallez le filtre à graisse.

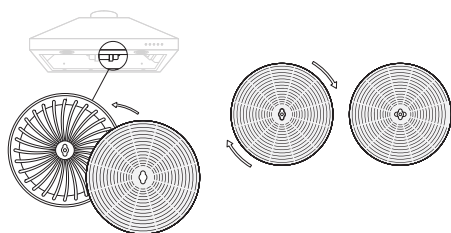

Entretien l'éclairage

ATTENTION : Coupez toujours l'alimentation électrique avant de remplacer les lampes.

Cette hotte utilise deux ampoules halogènes de 50 W à base GU-10.

1. Coupez le courant. Pour les lampes halogènes, laissez les ampoules refroidir complètement avant de les retirer, si nécessaire (environ 5 minutes).
2. En portant des gants de protection, tournez l'ampoule dans le sens inverse des aiguilles d'une montre pour la désengager.
3. Retirez délicatement l'ampoule de l'intérieur. Installez la nouvelle ampoule en connectant le fil et en poussant l'ampoule vers le haut. Réinstallez les filtres à chicanes pour terminer le processus.

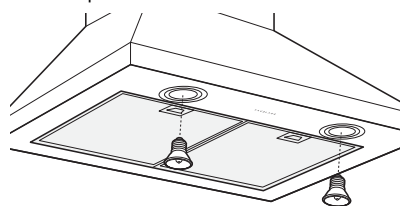

Nettoyer le récipient d'huile

Le récipient d'huile est situé dans la soufflerie du moteur. Il doit être nettoyé fréquemment. Ne laissez pas le récipient d'huile se remplir à plus de la moitié.

1. Retirez le récipient d'huile en la faisant glisser avec précaution.
2. Pour le nettoyer, il suffit d'utiliser un détergent tiède.
3. Laissez sécher le récipient d'huile avant de la réinstaller.

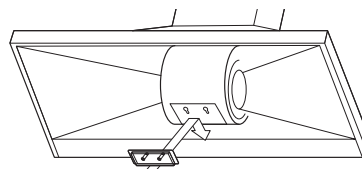

Nettoyer la hotte de cuisine

Cette hotte gardera une belle apparence et fonctionnera correctement pendant longtemps si vous l'entretenez correctement. Voici quelques conseils pour l'entretien de votre hotte.

AVERTISSEMENT : Le non-respect des normes de base en matière d'entretien et de nettoyage augmente le risque d'incendie.

À FAIRE	À NE PAS FAIRE
Nettoyez la hotte à l'aide d'un chiffon chaud et savonneux ou d'un produit de polissage pour l'acier inoxydable.	N'utilisez pas de nettoyeurs ou de chiffons corrosifs ou abrasifs. N'utilisez pas de détergents contenant des ingrédients tels que le chlorure, l'iodure ou le fluorure.
Nettoyez la hotte en suivant le grain de l'acier inoxydable.	Ne laissez pas de saletés ou de résidus de savon sur la hotte. Cela pourrait endommager la surface. Lavez la surface de la hotte et rincez-la immédiatement à l'eau claire.
Après le nettoyage au savon, rincez à l'eau claire, puis essuyez avec un chiffon propre et sec.	Ne laissez pas de particules — en particulier des particules de construction (provenant du ponçage, etc.) — pénétrer dans la hotte. Couvrez la hotte pendant les travaux de rénovation.
Vérifiez régulièrement les conduits et les bouches d'aération pour vous assurer qu'ils ne sont pas obstrués.	N'utilisez pas de produits inflammables à proximité du poêle, car ils peuvent provoquer des explosions.

Conseils de dépannage

⚠ AVERTISSEMENT : Veuillez couper le circuit électrique ou le panneau de disjoncteurs avant de procéder au dépannage de cette hotte de cuisine. Le non-respect de cette consigne peut entraîner la mort ou des blessures graves.

PROBLÈME	SOLUTION
Ma hotte ne fonctionne pas.	<ol style="list-style-type: none"> 1. Assurez-vous que l'alimentation électrique et tout le câblage sont bien connectés. 2. Vérifiez à nouveau que le disjoncteur est enclenché et que l'alimentation électrique est sous tension. 3. Vérifier que les câbles du panneau de contrôle sont correctement connectés aux tableaux de distribution.
Ma hotte de cuisine vibre lorsque le ventilateur fonctionne.	<ol style="list-style-type: none"> 1. Vérifiez que la hotte est fermement fixée à l'armoire ou au mur. Serrez ou ajoutez les vis selon le besoin. 2. Confirmez que le moteur est bien en place et qu'il est fixé en toute sécurité. Si ce n'est pas le cas, resserrez-le. 3. Si ces étapes n'ont pas permis de résoudre le problème, il se peut que votre ventilateur soit endommagé. Dans ce cas, vous devrez peut-être le remplacer.
Le ventilateur fonctionne faiblement.	<ol style="list-style-type: none"> 1. Vérifiez à nouveau que la taille du conduit est correcte. 2. Nettoyez les conduits ou les filtres s'ils sont sales. Vérifiez également que l'enceinte grillagée de la hotte est correctement ventilée. 3. Si possible, vérifiez que le clapet anti-retour fonctionne correctement en ce qui concerne l'ouverture.
Le ventilateur ne fonctionne pas correctement alors que les lumières fonctionnent.	<ol style="list-style-type: none"> 1. Vérifiez que le ventilateur n'est pas bloqué et qu'il ne frotte pas sur les surfaces de la hotte. 2. Si cela ne fonctionne pas, vous devrez peut-être remplacer le moteur, car il est peut-être défectueux.
La hotte ne fonctionne pas de manière efficace.	<ol style="list-style-type: none"> 1. La distance minimale entre la zone de cuisson et l'appareil doit être de 24" (609 mm) ou de 30" (762 mm) au maximum. Vérifiez si cette distance est correcte. 2. Veillez à ce que le conduit ne soit pas susceptible de s'ouvrir facilement sous l'effet du vent. 3. Assurez-vous que la vitesse du ventilateur est appropriée. Plus la cuisson est lourde, plus la vitesse de la hotte doit être élevée. 4. En fermant les fenêtres et les portes de la pièce, le ventilateur fonctionnera mieux. 5. Comme indiqué au cours du processus d'installation, tous les conduits doivent être installés correctement. Il peut s'avérer nécessaire de réduire la longueur des conduits ou de diminuer les coudes. 6. Veillez à ce que tous les éléments de la tuyauterie soient scellés et fixés correctement.
La lumière ne fonctionne pas.	<ol style="list-style-type: none"> 1. Vérifiez si l'ampoule est desserrée et doit être resserrée. 2. Si le serrage ne résout pas le problème, remplacez l'ampoule par une neuve et voyez si cela résout le problème. 3. Si le remplacement et/ou le resserrage ne résout pas le problème, il se peut que vous deviez remplacer le système d'éclairage de la hotte.
L'écran tactile ne répond pas.	<ol style="list-style-type: none"> 1. Effectuez une réinitialisation du cycle d'alimentation en débranchant le cordon d'alimentation, en attendant 10 secondes et en rebranchant le câble d'alimentation. 2. Si l'étape 1 ne résout pas le problème, veuillez nous contacter immédiatement pour un remplacement du panneau de contrôle.

Vous rencontrez toujours des problèmes après avoir suivi ces étapes?

Contactez un technicien au **800.929.0168** ou à **info@hauslane.com** pour vous aider.



Extensions de garantie

Si une extension de garantie vous intéresse, inscrivez-vous sur notre site web à l'adresse :

www.hauslane.com



Pièces et accessoires

Si jamais vous avez besoin de pièces de rechange ou d'accessoires, visitez notre site :

www.hauslane.com



Nous contacter

Nous nous ferons un plaisir de répondre à vos questions et de résoudre tout problème.

Téléphone : 1-800-929-0168

Courriel : info@hauslane.com



Trouvez-nous et connectez-vous avec nous

@HauslaneOfficial

