

INSIGNIA™



QUICK SETUP GUIDE

65" 60 Hz LED TV 4K ULTRA HD NS-65F501NA24

INCLUDED ACCESSORIES

Voice Remote with Alexa
and two AAA batteries

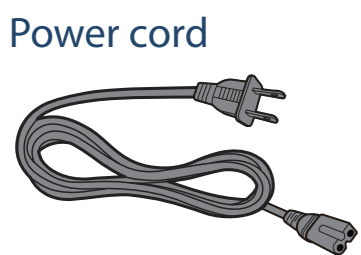
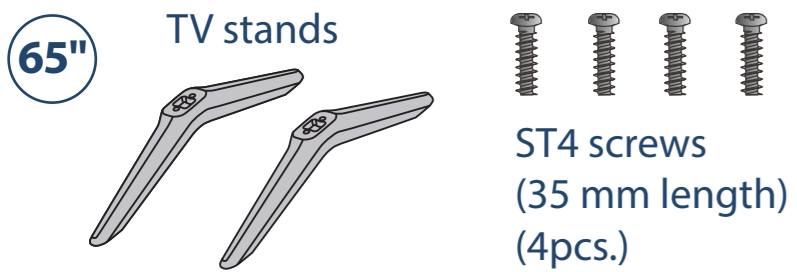

1 INSTALLING THE STANDS OR A WALL MOUNT

Place your TV face-down on a cushioned, clean surface.

STANDS

- 1 Align the TV stand screw holes with the holes on your TV's bottom.
- 2 Use a Phillips screwdriver and the four provided screws to secure the stands to your TV.

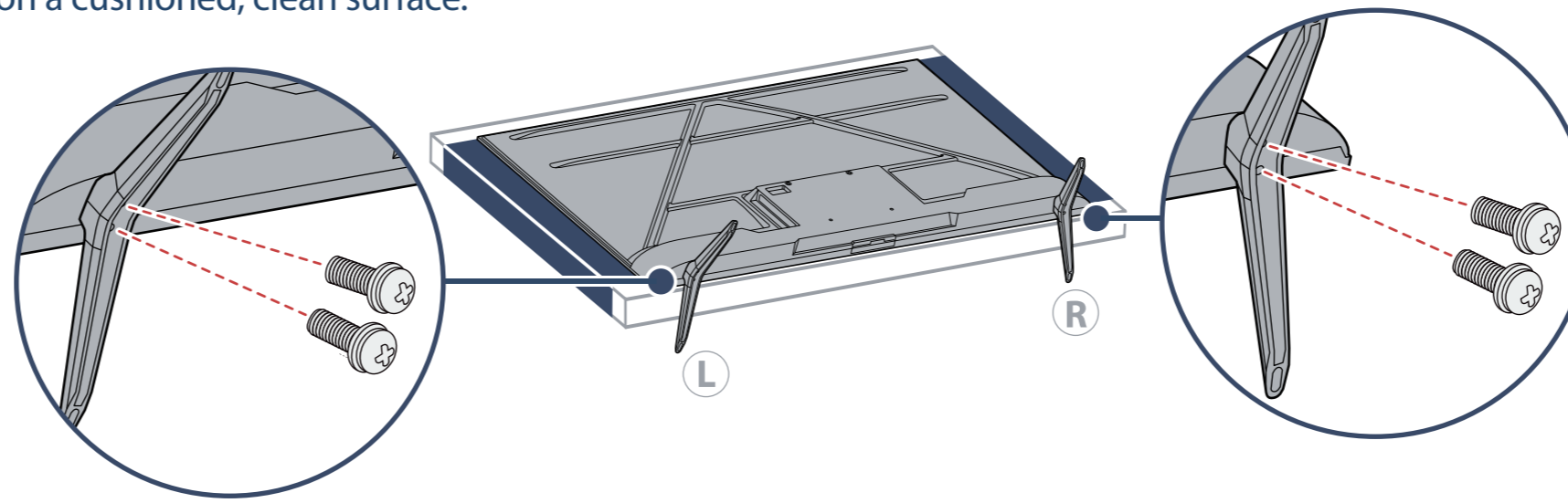

WALL MOUNT

Before you mount your TV, make sure that:

- You remove the stands.
 - The wall-mount bracket supports the weight of your TV.
- See the instructions that came with your wall mount for more information about how to correctly mount your TV.

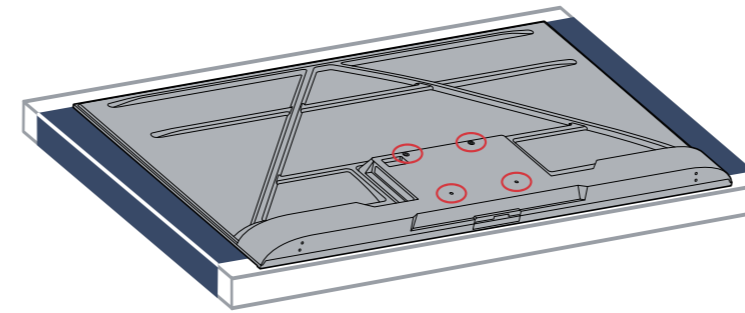

65" VESA Mounting Pattern
200 x 200 mm
Screws: type M6, 12 mm length

WARNING: Your TV has four VESA mounting holes on the back. **You must secure a wall-mount bracket to all four holes.** If you do not use all four holes, your TV may fall and cause property damage or personal injury.
Note: Wall-mount screws are not included.

FEATURES

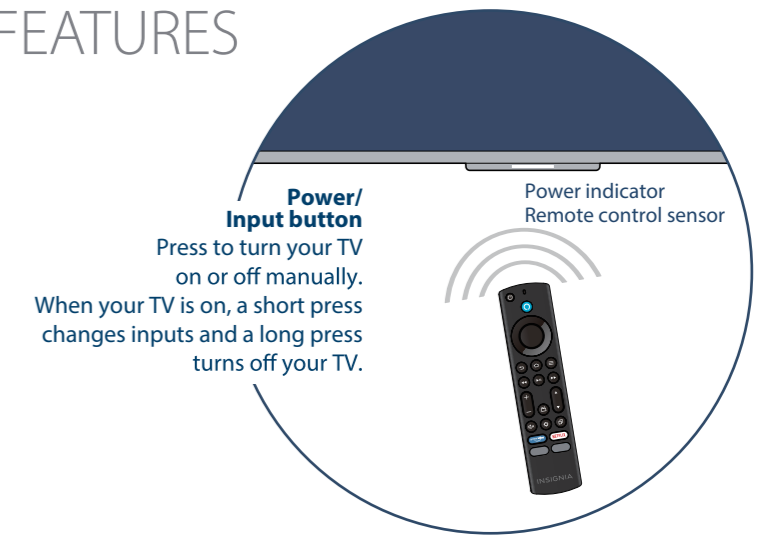

Power/ Input button
Press to turn your TV on or off manually. When your TV is on, a short press changes inputs and a long press turns off your TV.

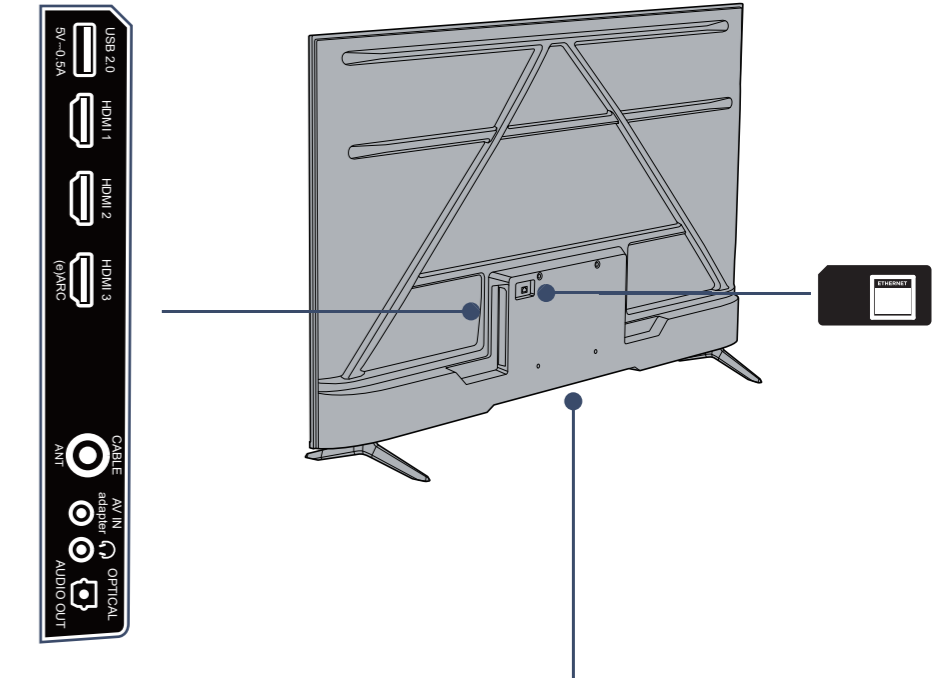

Note: Images do not necessarily represent the exact design of your television.

2 MAKING CONNECTIONS

HDMI (best video quality)



Note: You can use the **HDMI3 (eARC/ARC)** jack to connect a digital audio system.

AV (good video quality)



Note: The AV in adapter cable is not included

Tuner (good video quality)

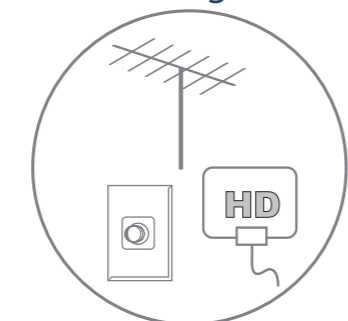

Connect an antenna to access live over-the-air TV.

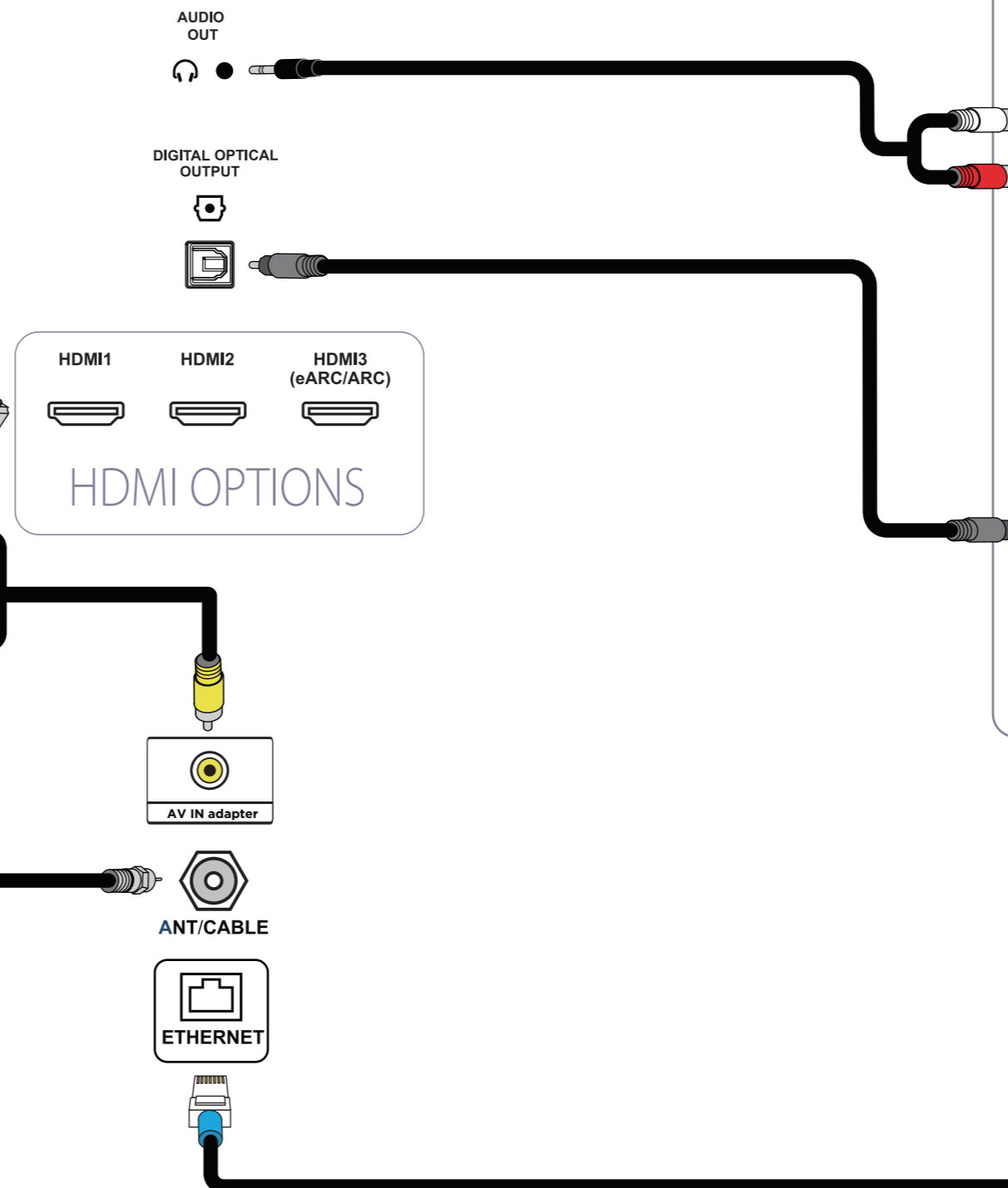

ANALOG AUDIO OPTIONS

L R AUDIO IN

DIGITAL AUDIO OPTIONS

OPTICAL AUDIO IN

You can use the **DIGITAL OPTICAL OUTPUT** jack or the **HDMI3 (eARC/ARC)** jack. **Note:** If you need to change the digital audio format, go to the **Home** menu, select **Settings**, then select **Display & Sounds**. Select **Audio Output**, then select **Digital Audio Format** and change the setting to **PCM** or your preferred audio format.

ETHERNET (optional)

Note: You can use a wired Ethernet connection to access the internet instead of a Wi-Fi connection. Plug an Ethernet cable into the **ETHERNET** jack on your TV and your Ethernet connection.

STOP
Before using your new product, please read these instructions to prevent any damage.
Do not plug your power cord in until all other devices have been connected.

3 TURNING ON YOUR TV

1 Plug the power cord into the back of your TV and a power outlet.

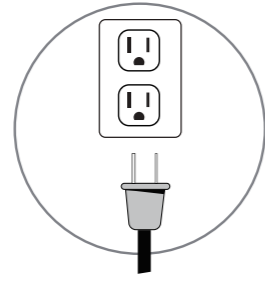

2 Remove the remote control cover and install the batteries.

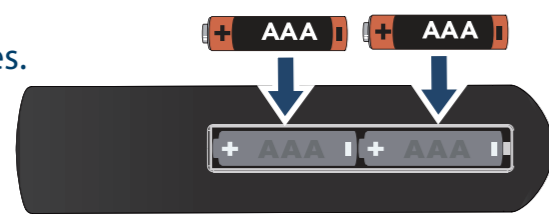

3 Press  on your Voice Remote with Alexa.

4 Follow the on-screen instructions.

4 COMPLETE THE ON-SCREEN SETUP

Your TV should automatically pair to your new Voice Remote with Alexa.

1 If your remote is not paired, press . If you continue to have issues, re-insert or replace the batteries and try again.

2 Select your Wi-Fi network from the displayed network list.

Note: If your Wi-Fi network is password protected, enter your network password using the on-screen keyboard. If your network is hidden, select the **Join Other Network** tile.

3 Select your experience: **Full** (recommended) or **Basic**.

- Select **Full** to access live TV, 1.5 million movies and TV episodes, and thousands of channels, apps, and Alexa skills. To get started, sign into or sign up for a free Amazon account.
- Select **Basic** to access live TV and the six preset streaming apps. Alexa and the full Appstore are not included.

4 If you connected your TV to an antenna or cable wall jack:

A Go to **Settings > Live TV > Channel Scan**.

B Follow the on-screen instructions to scan for channels.

Note: To browse and watch live TV, use the **On Now** row or press  on your remote.

USING YOUR VOICE REMOTE WITH ALEXA

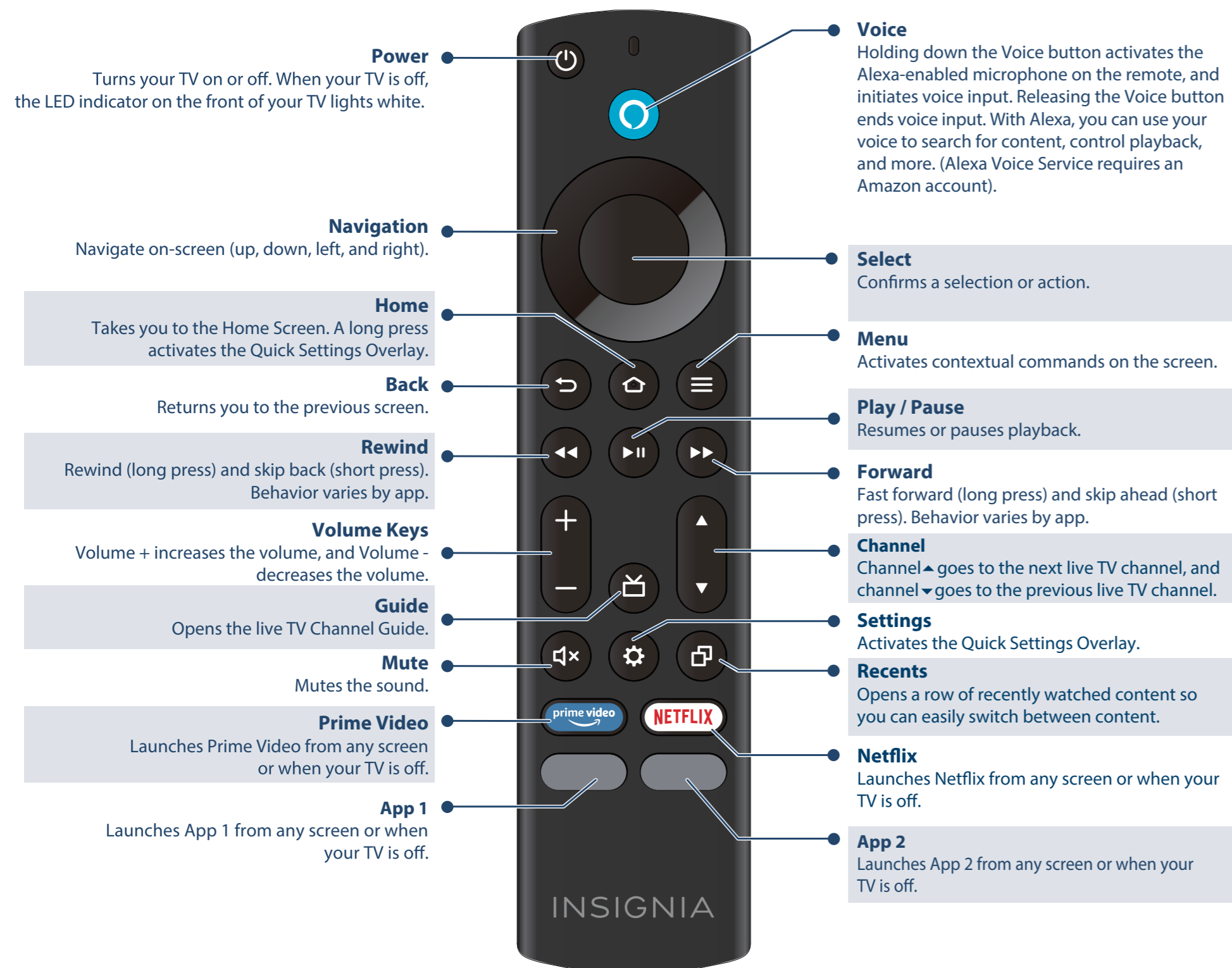

FIND YOUR USER GUIDE ONLINE

- 1 Go to www.insigniaproducts.com.
- 2 Use the search bar to find **NS-65F501NA24**.
- 3 Select **Support & Downloads**.
- 4 Next to *User Guide*, select the language you want.

INSIGNIA™



A Smarter TV Is Here
4K Picture Quality, Fire TV Experience Built-in,
Voice Remote with Alexa



Access Your Favorite Content – All Through One Home Screen

Fire TV seamlessly integrates live over-the-air TV and streaming channels on a unified home screen.



Endless Entertainment – Netflix, Prime Video, YouTube, Hulu, HBO Max, and more

Stream over 1.5 million movies and TV episodes. Watch favorites with subscriptions to Netflix, Prime Video, Disney+, and more. Subscription fees may apply.



Voice Remote with Alexa

Just press and ask to easily find, launch, and control movies and TV shows.

Full Experience required to access all features described.

ONE-YEAR LIMITED WARRANTY

Visit www.insigniaproducts.com for details.

NEED ADDITIONAL HELP?

Check out our **Support Community** at <http://community.insigniaproducts.com/> for helpful information from other Insignia TV owners.

WE'RE HERE FOR YOU

www.insigniaproducts.com

For customer service, call: **1-877-467-4289** (U.S./Canada)

CONTACT AMAZON FIRE TV CUSTOMER SERVICE

www.amazon.com/deviceservices/support

Press & ask



For DTS patents, see <http://patents.dts.com>.
Manufactured under license from DTS, Inc. or DTS Licensing Limited. DTS, DTS:X, Virtual:X, and the DTS:X logo are registered trademarks or trademarks of DTS, Inc. in the United States and other countries. ©2021 DTS, Inc. ALL RIGHTS RESERVED

AMAZON TERMS & POLICIES

Before using Fire TV Edition, please read the terms located at www.amazon.com/deviceservices/support. Please also read all terms and policies for services related to Fire TV Edition, including but not limited to Amazon's Privacy Notice located at www.amazon.com/privacy, Amazon's Conditions of Use located at www.amazon.com/conditionsofuse, and any other terms or usage provisions available at www.amazon.com/deviceservices/support. All terms, rules, notices, policies, and provisions are, collectively, the "Agreements." By using Fire TV Edition, you agree to be bound by the terms of the Agreements.

Amazon, Fire, and all related marks are trademarks of Amazon.com, Inc. or its affiliates.

Certain services are subject to change at any time, may not be available in all areas and languages, or in 4K UHD, and may require separate subscriptions or withdrawal.



Dolby, Dolby Vision, Dolby Atmos, and the double-D symbol are registered trademarks of Dolby Laboratories Licensing Corporation. Manufactured under license from Dolby Laboratories. Confidential unpublished works. Copyright © 2012-2024 Dolby Laboratories. All rights reserved.

U.S. and Canada:

INSIGNIA is a trademark of Best Buy and its affiliated companies. Registered in some countries. Distributed by Best Buy Purchasing, LLC 7601 Penn Ave South, Richfield, MN 55423 U.S.A.

©2024 Best Buy. All rights reserved.

INSIGNIA™



GUÍA DE INSTALACIÓN RÁPIDA

Televisor LED de 65 pulg. 60 Hz ULTRA HD 4K

NS-65F501NA24

ACCESORIOS INCLUIDOS

Control remoto de voz con Alexa y dos pilas AAA



Cable de alimentación

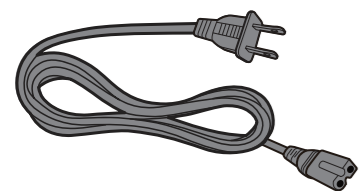

CUIDADO

Antes de usar su televisor nuevo, lea este instructivo para prevenir cualquier daño. No enchufe el cable de alimentación hasta que los otros equipos sean conectados.

1 INSTALACIÓN DE LAS BASES O DE UN SOPORTE PARA MONTAJE EN PARED

Coloque su televisor con la pantalla hacia abajo, sobre una superficie acolchonada y limpia.

BASES

- 1 Alinee los agujeros de los tornillos de la base del televisor con los agujeros de la parte inferior del televisor.
- 2 Utilice un destornillador Phillips y dos tornillos para fijar cada base a su televisor.

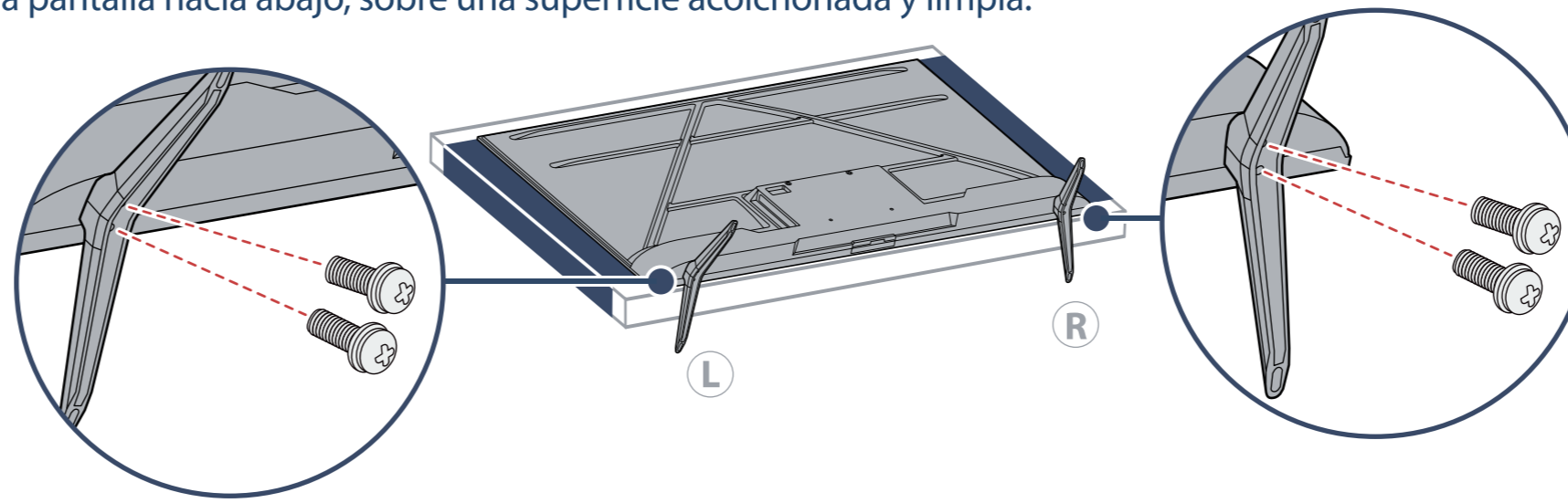

MONTAJE EN PARED

Antes de montar su televisor, asegúrese de que:

- Se hayan retirado las bases.
- El soporte de pared aguante el peso de su televisor.

Vea las instrucciones que vienen con el soporte de montaje en pared para la información de cómo montar correctamente su televisor.

ADVERTENCIA: Su televisor tiene cuatro orificios de montaje VESA en la parte posterior.

Debe asegurar un soporte para montaje en pared a los cuatro orificios. Si no se utilizan los cuatro agujeros de montaje, el televisor podría caerse y causar daños a la propiedad o lesiones personales.

Nota: No se incluyen los tornillos para el montaje en pared.

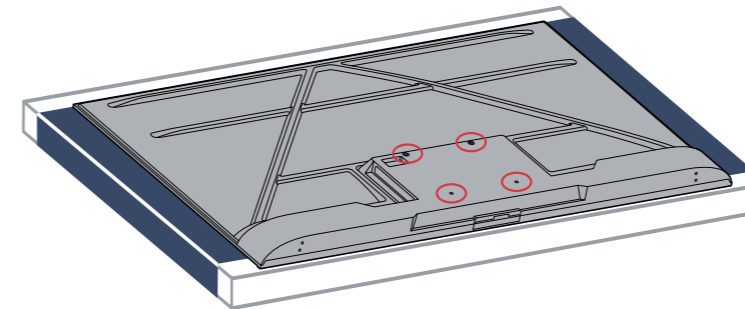

Patrón de montaje VESA
200 x 200 mm
Tornillos: tipo M6, longitud de 12 mm.

CARACTERÍSTICAS

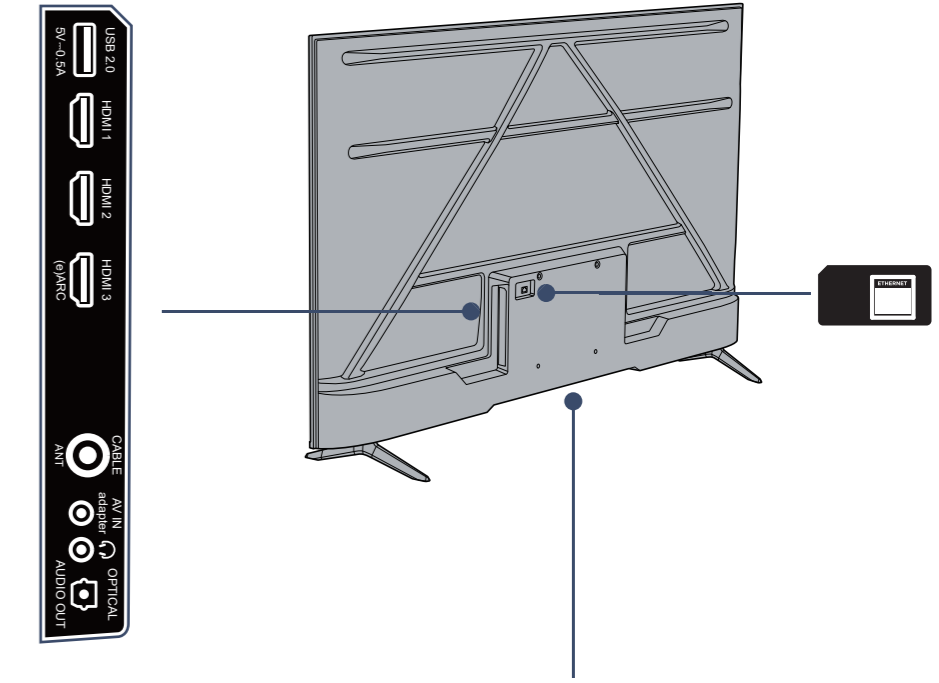

Nota: Las ilustraciones no corresponden necesariamente al diseño de su televisor.

2 REALIZACIÓN DE LAS CONEXIONES

HDMI (calidad de video óptima)



Nota: Se puede usar la toma **HDMI3 (eARC/ARC)** para conectar un sistema de audio digital.

AV (buena calidad de video)



Nota: No se incluye el cable adaptador AV de entrada.

Sintonizador (buena calidad de video)

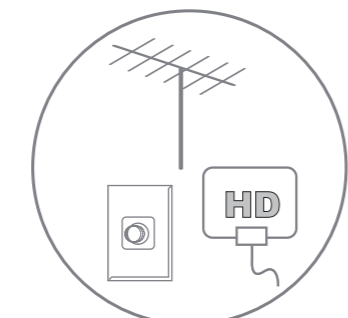

Conecte una antena para acceder a la televisión en vivo por aire.

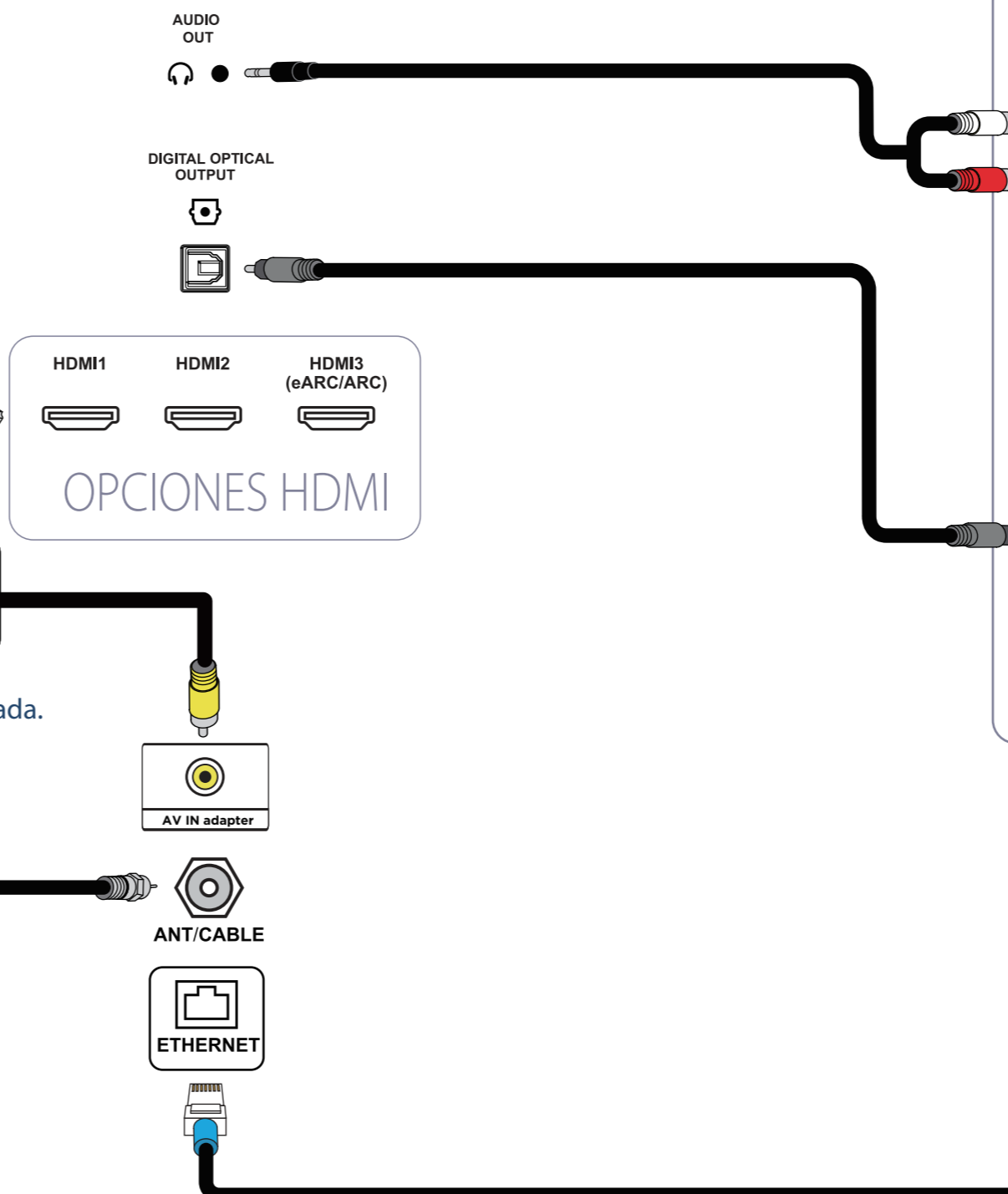

OPCIONES DE AUDIO

ANALÓGICA

AUDIO IN

DIGITAL

OPTICAL AUDIO IN

Puede usar la toma **DIGITAL COAXIAL OUTPUT** (salida coaxial digital) o la toma **HDMI3 (eARC/ARC)**.

Nota: Si necesita cambiar el formato de audio digital, vaya al menú Principal y seleccione **Configuración** y seleccione **Pantalla y sonidos**. Seleccione **Salida de audio**, luego **Formato de audio digital** y cambie el ajuste a **PCM** o su formato de audio preferido.

ETHERNET (opcional)



Nota: Se puede usar una conexión Ethernet cableada para acceder al Internet, en lugar de una conexión Wi-Fi. Conecte un cable de **Ethernet** a una toma Ethernet en su televisor y a su conexión Ethernet.

3 ENCENDIDO DE SU TELEVISOR

1 Enchufe el cable de alimentación en un tomacorriente.

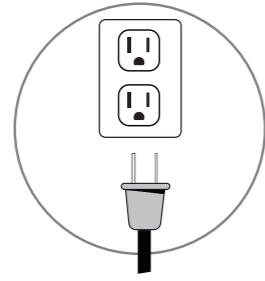

2 Retire la cubierta del control remoto e instale las pilas.

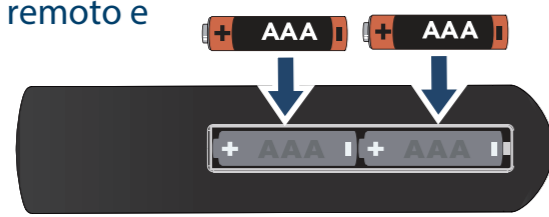

3 Presione su control remoto de voz con Alexa.

4 Siga las instrucciones de pantalla.

4 COMPLETE LA CONFIGURACIÓN EN PANTALLA

Su televisor debe emparejarse automáticamente con su nuevo control remoto con Alexa.

1 Si su control remoto no se empareja, presione . Si sigue teniendo problemas, inserte nuevamente o reemplace las pilas y trate de nuevo.

2 Seleccione su red de Wi-Fi en las redes que se muestran en la pantalla.

Nota: Si su red Wi-Fi está protegida por una contraseña, ingrese la contraseña de su red usando el teclado en la pantalla. Si su red está oculta, seleccione el mosaico **Conéctese a otra red**.

3 Seleccione su experiencia: **Pantalla completa** (recomendado) o **Básica**.

- Seleccione Pantalla completa (**Full**) para acceder a televisión en vivo, 1,5 millones de películas y episodios de televisión, y miles de canales, aplicaciones y habilidades de Alexa. Para comenzar, inicie sesión o regístrese para obtener una cuenta gratuita de Amazon.
- Seleccione **Básico** para acceder a la televisión en directo y a las seis aplicaciones en continuo preestablecidas. Alexa y App store completo no se incluyen.

4 Si conecte el televisor a una toma de antena o cable de pared:

A Vaya a **Configuración > Televisión en directo > Búsqueda de canales**.

B Siga las instrucciones de pantalla buscar canales.

Nota: Para navegar y mirar la televisión en directo, use la opción On Now (Activado ahora) o presione en su control remoto.

UTILIZACIÓN DE SU CONTROL REMOTO DE VOZ CON ALEXA.



CONSULTE SU GUÍA DEL USUARIO EN LÍNEA

- 1 Refiérase a www.insigniaproducts.com.
- 2 Utilice la barra de búsqueda para encontrar **NS-65F501NA24**.
- 3 Seleccione **Support & Downloads** (Soporte y descargas).
- 4 A orillas de *Guía del usuario*, seleccione el idioma deseado.

INSIGNIA™



Un televisor más inteligente ha llegado
Calidad de imagen de 4K, la experiencia de Fire TV incorporada, control remoto de voz con Alexa



Acceso a su contenido favorito – Todo desde la pantalla principal

La edición Fire TV, integra sin ningún problema la televisión aérea en directo y los canales transmitidos en continuo en su pantalla principal.



Entretenimiento sin límites – Netflix, Prime Video, YouTube, Hulu, HBO, entre otros

Transmita más de 1,5 millones de películas y episodios de televisión. Disfrute de sus favoritos con suscripciones a Netflix, Prime Video, Disney+ y más. Pueden aplicarse tarifas de suscripción.



Control remoto de voz con Alexa

Solo tienes que presionar y pedir para encontrar, iniciar y controlar fácilmente películas y programas de televisión.

El modo Full Experience (experiencia completa) se requiere para acceder a todas las posibilidades descritas.

GARANTÍA LIMITADA DE UN AÑO

Visite www.insigniaproducts.com para obtener más detalles.

¿NECESITA AYUDA ADICIONAL?

Visite nuestro **foro de comunidades** en línea en <http://community.insigniaproducts.com/> para obtener informaciones útiles de otras personas que compraron un televisor Insignia.

ESTAMOS A SU DISPOSICIÓN

www.insigniaproducts.com
Para el servicio al cliente llame al: **1-877-467-4289** (EE.UU. y Canadá)

CONTACTE EL SERVICIO AL CLIENTE DE AMAZON FIRE TV

www.amazon.com/deviceservices/support

Press & ask



For DTS patents, see <http://patents.dts.com>.
Manufactured under license from DTS, Inc. or DTS Licensing Limited. DTS, DTS:X, Virtual:X, and the DTS:X logo are registered trademarks or trademarks of DTS, Inc. in the United States and other countries. ©2021 DTS, Inc. ALL RIGHTS RESERVED

TÉRMINOS y POLÍTICAS DE AMAZON

Antes de usar esta edición de Fire TV, por favor lea los términos en el sitio www.amazon.com/deviceservices/support. Por favor, también lea los términos y políticas de servicios relativas a esta edición de Fire TV, incluyendo pero no limitándose al aviso de privacidad de Amazon, situado en el sitio www.amazon.com/privacy, las condiciones de uso en www.amazon.com/conditionsofuse y cualquier otros términos de uso disponibles en www.amazon.com/deviceservices/support.
Todos los términos, reglas, avisos, políticas y provisiones se llaman conjuntamente los "Acuerdos". Al usar la edición Fire TV debe estar de acuerdo con los términos de los Acuerdos.

Amazon, Fire y todas las marcas son marcas comerciales de Amazon.com, Inc. o sus afiliadas.

Ciertos servicios están sujetos a cambio en cualquier momento y pueden no estar disponibles en todas las áreas e idiomas o en UHD 4K y pueden requerir una suscripción o una retirada por separado.



Dolby, Dolby Vision, Dolby Atmos, and the double-D symbol are registered trademarks of Dolby Laboratories Licensing Corporation. Manufactured under license from Dolby Laboratories. Confidential unpublished works. Copyright © 2012-2024 Dolby Laboratories. All rights reserved.

EE.UU. y Canadá:

INSIGNIA es una marca comercial de Best Buy y sus compañías asociadas. Registrada en ciertos países. Distribuida por Best Buy Purchasing, LLC. 7601 Penn Ave South, Richfield, MN 55423 U.S.A.

© 2024 Best Buy. Todos los derechos reservados.

J0104-000478