

Contenido del paquete

- Altavoces Dynex (2)
- Máscaras de pintura (2)
- Rejillas (2)
- Plantilla (1)
- Guía de instalación rápida

Herramientas que necesitará:

- Lápiz
- Sierra para hacer cerraduras de puerta o para drywall (paneles de yeso)
- Destornillador Phillips
- Alambre resistente o gancho de ropa
- Peladora de cables
- Guantes (opcional para el aislamiento)
- Taladro
- Una broca de taladro de 1/4 de pulgada a 1/2 pulgada (para el agujero de prueba del taladro)
- Detector de vigas

Consejos de montaje Para sonido estéreo

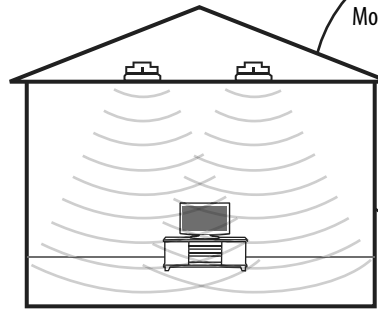

Monte los altavoces con 6 a 10 pies de separación. Cada altavoz debe encontrarse a la misma distancia del área de escucha.

Para sonido envolvente de teatro en casa

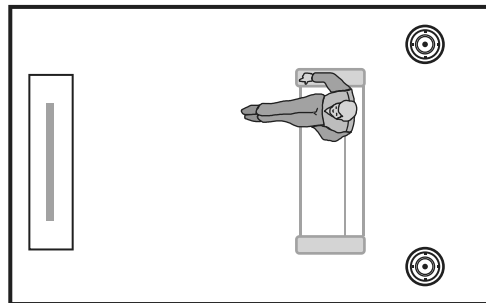

Monte los altavoces con 6 a 10 pies de separación y 3 a 6 pies detrás del área de escucha.

Instrucciones de montaje en cielo raso

- 1 Determine donde desea montar los altavoces. Los altavoces se deben montar en áreas donde no hay obstáculos tales como vigas (viguetas). Utilice un localizador de viga para ubicar las vigas.

Notas:

- verifique que los cables de su altavoz son lo suficientemente largos para alcanzar los altavoces desde el equipo de audio.
- Los cables deben estar aprobados por UL o CL para asegurar su seguridad y para cumplir con el código de construcción.

- 2 Coloque la plantilla de montaje de cartón en el cielo raso donde desea montar un altavoz, y trace alrededor de la plantilla.



- 3 Taladre un agujero pequeño en el centro de la figura de la plantilla que dibujó en el cielo raso.



- 4 Doble un gancho de ropa, e inserte el alambre en el agujero. Gire lentamente el cable para revisar que no hayan obstrucciones. Si encuentra una obstrucción, cubra el agujero y encuentre otra ubicación para el altavoz.

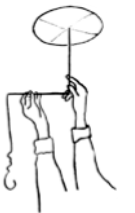

- 5 Use una sierra para hacer cerraduras de puerta o para drywall (paneles de yeso), cortando cuidadosamente la sección de cielo raso que trazó y luego remueva la sección.

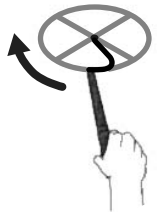

- 6 Encamine los cables desde las salidas de altavoces en su equipo de audio hasta el agujero hecho para sus altavoces. Toma algunos pies adicionales de cable para tener suficiente para conectar fácilmente el altavoz, antes de montarlo en el cielo raso.

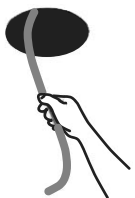

Advertencia: asegúrese que el equipo de audio esté desconectado del tomacorriente antes de encaminar los cables por la pared o el cielo raso.

Nota: utilice cables de alta calidad tal como cables de altavoz de calibre 16 aprobados por UL o CL.

- 7 (Opcional) Para mejorar el rendimiento de los altavoces, inserte un aislamiento de fibra de vidrio detrás y alrededor del altavoz.

Advertencia: para evitar lesiones personales, use guantes cuando inserte el aislamiento.



- 8 Jale los alambres a través del agujero en el cielo raso. Pele el extremo de la cubierta de cable exterior, luego pele cerca de 1/2 pulgada del aislamiento en los dos extremos de los cables.

- 9 Conecte el cable positivo de su equipo de audio al terminal rojo del altavoz, luego conecte el cable negativo en su equipo de radio en el terminal negro del altavoz.

Advertencia: verifique que su equipo de audio se encuentra apagado antes de conectar los cables de los altavoces.



- 10 Retire la rejilla del altavoz al empujar uno de los tornillos hacia la parte frontal del altavoz e inserte el altavoz en el agujero en el cielo raso.



- 11 Usando los tornillos preinstalados en el altavoz, atornilla el altavoz en el cielo raso. Apriete los tornillos uniformemente hasta que el altavoz se encuentre al ras del cielo raso.

Cuidado: si usa un taladro para apretar los tornillos, asegúrese de configurar el taladro al ajuste con el torque más bajo. No apriete los tornillos demasiado.



- 12 Reinstale la rejilla del altavoz empujándola en el altavoz.

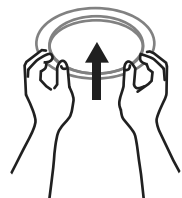

Pintando los altavoces y las rejillas

Los altavoces cuentan con un acabado ABS el cual se puede pintar.

Para pintar los altavoces y las rejillas:

- 1 remueva las rejillas de los altavoces.
- 2 Asegúrese de que el interior de su altavoz se encuentre cubierto para que no llegue pintura a dentro.
- 3 Inserte una de las máscaras de pintura suministradas en el altavoz para protegerlo.
- 4 Pinte cuidadosamente las partes expuestas del altavoz. Retire la máscara cuando termine de pintar.
- 5 Rocíe la rejilla con pintura diluida (5 partes de diluyente para 1 parte de pintura). Asegúrese de no tapar con pintura los agujeros de los tornillos de la rejilla. Demasiada pintura puede afectar negativamente el sonido del altavoz.

Especificaciones

- Woofer de polipropileno de 6 1/2 pulg.
- Tweeter giratorio de 1/2 pulg. de mylar

Garantía de un año

Dynex Products ("Dynex") le garantiza a usted, el comprador original de este producto nuevo, que éste se encontrará libre de defectos de material o de mano de obra en su fabricación por un periodo de un (1) año a partir de la fecha de compra del producto ("Período de Garantía"). Este Producto debe ser comprado en un distribuidor autorizado de productos Dynex y empacado con esta declaración de garantía. Esta garantía no cubre Productos reconstruidos. Si durante el Período de Garantía, usted notifica a Dynex de un defecto que requiere reparación y éste se encuentra cubierto por esta garantía, se aplicarán los términos de dicha garantía.

¿Cuánto dura la garantía?

El Período de Garantía dura por 1 año a partir de la fecha en que compró el Producto. La fecha de compra se encuentra impresa en el recibo que recibió con el Producto.

¿Qué es lo que cubre esta garantía?

Durante el Período de Garantía, si un centro de reparación autorizado de Dynex concluye que la fabricación original del material o la mano de obra del Producto se encuentran defectuosos, Dynex (a su exclusiva discreción): (1) reparará el Producto con repuestos nuevos o reconstruidos; o (2) reemplazará el Producto sin costo alguno por un producto nuevo o reconstruido con características similares. Los Productos y repuestos reemplazados bajo esta garantía se convertirán en propiedad de Dynex y no serán devueltos. Si se requiere la reparación de Productos o partes después de que se vence el Período de Garantía, usted deberá pagar todos los costos de mano de obra y de repuestos. Esta garantía seguirá vigente mientras usted sea el dueño de su Producto Dynex durante el periodo de garantía. La cobertura de la garantía se anula si usted vende o transfiere el Producto.

¿Cómo se obtiene el servicio de garantía?

Si ha comprado el Producto en una tienda de ventas, lleve su recibo original y el Producto a la tienda en donde lo compró. Asegúrese de volver a colocar el Producto en su empaque original o en un empaque que provea la misma protección que el original. Si compró el Producto en un sitio Web, envíe por correo su recibo original y el Producto a la dirección postal especificada en el sitio Web. Asegúrese de colocar el Producto en su empaque original o en un empaque que provea la misma protección que el original.

www.dynexproducts.com

¿Dónde es válida la garantía?

Esta garantía sólo es válida al comprador original del Producto en los Estados Unidos, en Canadá y en México.

¿Qué es lo que no cubre la garantía?

Esta garantía no cubre:

- Capacitación del cliente
- Instalación
- Ajustes de configuración
- Daños cosméticos
- Daños debidos a causas de fuerza mayor, tal como rayos
- Accidentes
- Uso inapropiado
- Abuso
- Negligencia
- Uso comercial
- Modificación de alguna parte del Producto, incluyendo la antena
- Un panel de pantalla plasma dañado por la persistencia de imágenes estáticas (sin movimiento), mostradas por periodos de tiempo extendido (efecto "burn-in")

Esta garantía tampoco cubre:

- Daño debido al uso o mantenimiento inapropiado
- Conexión a una fuente de voltaje incorrecta
- Intento de reparación por personal no autorizado por Dynex para reparar el Producto
- Productos vendidos tal cual (en el estado en que se encuentran) o con todas sus fallas
- Consumibles, tales como fusibles o baterías
- Productos en los cuales el número de serie asignado en la fábrica ha sido alterado o removido

Comuníquese con Dynex:

Para obtener servicio al cliente, llame al 1-800-305-2204 (EE.UU. y Canadá) o 01-800-926-3020 (México)
www.dynexproducts.com

DYNEX es una marca comercial de Best Buy y sus compañías asociadas. Registrada en ciertos países.
Distribuida por Best Buy Purchasing, LLC
7601 Penn Av. South, Richfield, MN 55423 E.U.A.
©2014 Best Buy. Todos los derechos reservados.
Hecho en China