

GUIDE D'INSTALLATION RAPIDE

# Haut-parleurs d'ordinateur à DEL avec haut-parleur d'extrêmes graves

NS-CSS2B6 / NS-CSS2B6-C

Face avant

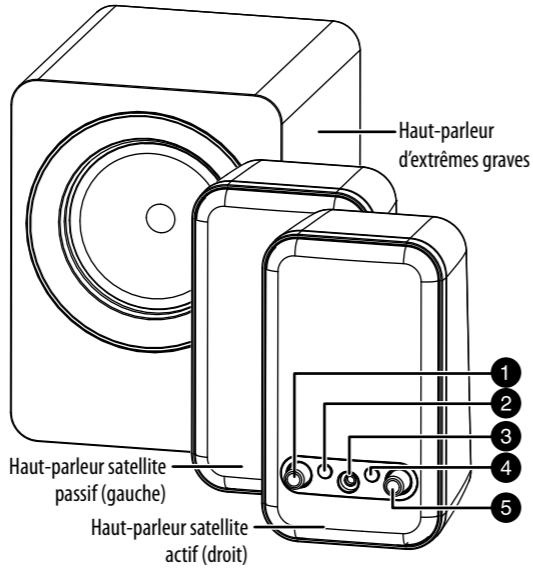

1	Bouton de commande (marche-arrêt) / <b>VOL</b>	Tourner dans le sens horaire pour allumer le système de haut-parleurs et augmenter le volume. Tourner dans le sens antihoraire pour diminuer le volume et éteindre le système de haut-parleurs.
2	Bouton <b>Mode</b>	Appuyer brièvement pour changer le mode : <b>• Mode auxiliaire (AUX) :</b> Connexion filaire. <b>• Mode Bluetooth :</b> Connexion Bluetooth. <i>Remarque :</i> Appuyer de façon prolongée pendant trois secondes en mode Bluetooth pour déconnecter l'appareil Bluetooth connecté. <i>Remarque :</i> En mode Bluetooth, le système de haut-parleurs commencera automatiquement à s'appairer.
3	Prise pour écouteurs	Brancher un casque d'écoute sur cette prise. Cela aura pour effet de mettre automatiquement le système de haut-parleurs en sourdine. La commande de volume principal peut être utilisée pour augmenter ou diminuer le volume du casque d'écoute.
4	Bouton (lumière)	Appuyer brièvement pour changer la couleur de la lumière à DEL. Voir « Utilisation des lumières à DEL. »
5	Bouton de commande des graves ( <b>BASS</b> )	Tourner le bouton dans le sens horaire pour augmenter les graves. Tourner le bouton dans le sens antihoraire pour diminuer les graves.

Télécommande

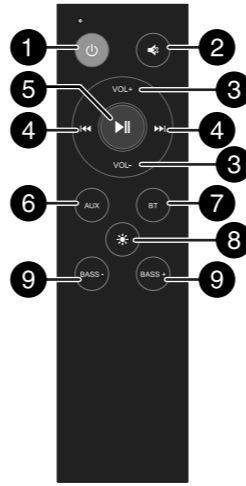

N°	ÉLÉMENT	DESCRIPTION
1	Bouton (marche-arrêt)	Permet d'allumer et éteindre le haut-parleur.
2	Bouton (sourdine)	Permet de mettre en sourdine le haut-parleur. Appuyer de nouveau sur ce bouton pour rétablir le son.
3	Boutons de volume <b>VOL+</b> / <b>VOL-</b>	Appuyer pour augmenter ou baisser le volume des haut-parleurs.
4	Boutons « <b>◀</b> »/« <b>▶</b> » (précédent/suivant)	En mode Bluetooth, appuyer pour passer à la piste précédente « <b>◀</b> » ou suivante « <b>▶</b> ». En mode AUX, appuyer pour désactiver la fonction.
5	Bouton « <b>  </b> » (lecture/pause)	En mode Bluetooth, appuyer pour lancer ou mettre en pause la lecture. Appuyer de façon prolongée pendant trois secondes pour déconnecter l'appareil Bluetooth connecté. <i>Remarque :</i> En mode Bluetooth, le système de haut-parleurs commencera automatiquement à s'appairer. En mode AUX, appuyer pour activer ou désactiver la mise en sourdine.
6	Bouton <b>AUX</b>	Appuyer sur <b>AUX</b> pour le mode de connexion filaire.
7	Bouton <b>BT</b>	Appuyer sur <b>BT</b> pour accéder au mode Bluetooth.
8	Bouton * (lumière)	Appuyer brièvement pour changer la couleur de la lumière à DEL. Voir « Utilisation des lumières à DEL. »
9	Boutons des <b>GRAVES</b> <b>-/+</b>	Appuyer pour régler le niveau du volume des graves du haut-parleur.

COMPRENDRE LE VOYANT D'ÉTAT À DEL

VOYANT D'ÉTAT À DEL	DESCRIPTION
Clignote en bleu	Les haut-parleurs sont en mode de jumelage Bluetooth
Bleue fixe	Les haut-parleurs sont jumelés avec Bluetooth
Vert fixe	Mode auxiliaire (AUX)

COMPATIBILITÉ

- Appareils avec un port de sortie audio de 3,5 mm (tels que les ordinateurs, ordinateurs portables et tablettes)
- Écouteurs filaires avec une prise audio de 3,5 mm (pour une écoute privée)
- Appareils compatibles Bluetooth (tels que téléphones, ordinateurs portables et tablettes)

ÉCOUTER DE LA MUSIQUE SUR LE SYSTÈME DE HAUT-PARLEURS

- 1 Connecter le système de haut-parleurs à l'alimentation. Voir « Alimentation du système de haut-parleurs. »
- 2 Tourner le bouton de commande (alimentation) / **VOL** dans le sens horaire pour allumer le système de haut-parleurs, puis appuyer sur le bouton **Mode** pour sélectionner une connexion Bluetooth ou filaire (AUX). Le voyant d'état à DEL s'allume en bleu pour Bluetooth ou en vert pour AUX.
- 3 Brancher l'appareil souhaité avec une connexion filaire ou Bluetooth. Voir « Connexion des appareils filaires (AUX) » ou « Connexion des appareils Bluetooth ».
- 4 Commencer la lecture sur l'appareil source.
- 5 Tourner le bouton de commande (alimentation) / **VOL** pour régler le volume.
- 6 Ajuster les lumières à DEL tel que souhaité. Voir « Utilisation des lumières à DEL. »

INSTALLATION DU SYSTÈME DE HAUT-PARLEURS

**Positionnement du système de haut-parleurs**  
 Placer les haut-parleurs satellites sur les côtés opposés de l'appareil auquel ils se connecteront, aussi éloignés que possible, en veillant à ce qu'ils correspondent aux étiquettes à l'arrière (« G » pour le haut-parleur gauche et « D » pour le haut-parleur droit).

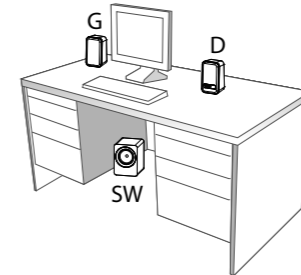

Alimentation du système de haut-parleurs

- 1 Vérifier que l'appareil audio portable souhaité et le système de haut-parleurs sont éteints et débranchés de la prise secteur.
- 2 Brancher les haut-parleurs satellites dans la prise supérieure du haut-parleur à l'arrière du haut-parleur d'extrêmes-graves.
- 3 Brancher le câble d'alimentation sur une prise secteur ou une barre d'alimentation.
- 4 Connecter l'appareil avec une connexion filaire ou Bluetooth. Voir « Connexion des appareils filaires (AUX) » ou « Connexion des appareils Bluetooth ».

- 5 Allumer l'appareil, puis tourner le bouton de commande (alimentation) / **VOL** dans le sens horaire pour allumer le système de haut-parleurs. Le voyant d'état à DEL indique le mode sélectionné lorsque le système de haut-parleurs est sous tension.

Connexion des appareils filaires (AUX)

- 1 Insérer la prise audio du haut-parleur d'extrêmes graves dans le port de sortie audio de l'ordinateur ou d'un appareil portable audio.  
*Remarque :* Si l'appareil n'a pas de ports de sortie audio de 3,5 mm, un adaptateur supplémentaire (non fourni) peut être nécessaire pour le connecter.
- 2 Tourner le bouton de commande (alimentation) / **VOL** dans le sens horaire pour allumer le système de haut-parleurs. Le voyant d'état à DEL s'allume en vert pour indiquer qu'il est en mode AUX.  
*Remarque :* Si le voyant d'état à DEL clignote ou est bleu fixe, il est en mode Bluetooth. Appuyer sur le bouton **MODE** pour passer en mode AUX.

Connexion des appareils Bluetooth

- 1 S'assurer que l'appareil Bluetooth est allumé et à moins de 10 m (32,8 pi) du système de haut-parleurs.
- 2 Tourner le bouton de commande (alimentation) / **VOL** dans le sens horaire pour allumer le système de haut-parleurs. Le voyant d'état à DEL clignote en bleu pour indiquer qu'il est en mode de jumelage.  
*Remarque :* Si le voyant d'état à DEL est vert fixe, il est en mode AUX. Appuyer sur le bouton du **Mode** pour passer au mode Bluetooth.
- 3 Allumer l'appareil Bluetooth et activer Bluetooth.
- 4 Sélectionner **Insignia NS-CSS2B6** dans la liste des appareils Bluetooth. S'assurer que le voyant d'état à DEL passe du bleu clignotant au bleu fixe. Cela indique qu'il s'est jumelé avec succès.  
*Remarque :* Pour plus d'informations, se reporter aux instructions livrées avec l'appareil Bluetooth.

Reconnexion à un appareil Bluetooth

Vérifier que le dernier appareil Bluetooth jumelé est allumé et qu'il est proche du système de haut-parleurs avec Bluetooth activé. Lorsque les haut-parleurs sont en mode Bluetooth, ils recherchent et essaient automatiquement de se connecter au dernier appareil jumelé.

CONTENU DE L'EMBALLAGE

- Enceinte satellite active (avec boutons)
- Haut-parleur satellite passif
- Haut-parleur d'extrêmes graves
- Télécommande
- Pile AAA (2)
- Câble audio de 1,2 m (3,94 pi) 3,5 mm à 3,5 mm
- Guide d'installation rapide

CARACTÉRISTIQUES

- Le système à 2.1 canaux utilise des haut-parleurs gauche et droit avec un haut-parleur d'extrêmes graves pour une expérience supérieure
- Les lumières à DEL ajoutent une touche personnelle au système sonore
- Le mode de jumelage automatique s'apparie automatiquement à l'appareil le plus récemment mémorisé
- Prend en charge les appareils non Bluetooth avec prise casque de 3,5 mm (sortie) et mini-prise stéréo (entrée)

## Connexion à un nouvel appareil

Si les haut-parleurs satellites ont été jumelés à un appareil et qu’il est souhaité de les jumeler à un autre appareil :

- Appuyer de façon prolongée sur le bouton **MODE** pendant trois secondes jusqu’à ce que le voyant d’état à DEL clignote en bleu. Cela indique que l’ancien appareil a été déconnecté.
- Sélectionner **Insignia NS-CSS2B6** dans la liste des nouveaux appareils Bluetooth. S’assurer que le voyant d’état à DEL passe du bleu clignotant au bleu fixe. Cela indique qu’il s’est jumelé avec succès.

## Connexion des écouteurs au système de haut-parleurs

- Connecter le système de haut-parleurs à l’alimentation. Voir « Alimentation du système de haut-parleurs. »
- Connecter l’appareil audio à son système de haut-parleurs. Voir « Connexion des appareils filaires (AUX) » ou « Connexion des appareils Bluetooth ».
- Brancher les écouteurs dans la prise casque sur le boîtier de commande (haut-parleur droit). Vérifier que la fiche audio est complètement insérée.

## Utilisation des lumières à DEL

- Appuyer sur le bouton  (lumière) à plusieurs reprises pour sélectionner une couleur pour les lumières à DEL. Le cycle des options de couleur se fait suivant ce qui suit :  
Changement de couleur avec la musique > mode de respiration > changement de couleur progressif > rouge > vert > bleu > lumières éteintes.

## SPÉCIFICATIONS

- Dimensions (H × l × P) :**  
**Haut-parleur d’extrêmes graves :**  
200 × 150 × 160 mm (7,87 × 5,91 × 6,3 po)  
**Haut-parleurs satellites :**  
Haut-parleur droit :  
169,5 × 100 × 105 mm (6,67 × 3,94 × 4,13 po)  
Haut-parleur gauche :  
169,5 × 100 × 88,5 mm (6,67 × 3,94 × 3,48 po)
- Portée :** 10 m (32,8 pi)
- Longueur du câble d’alimentation :** 1,5 m (5 pi)

## PROBLÈMES ET SOLUTIONS

**Le système de haut-parleurs ne peut être mis sous tension.**

- S’assurer que le système de haut-parleurs est branché sur une source d’alimentation.

- Tourner le bouton de commande  (alimentation) / **VOL** dans le sens horaire pour allumer le système de haut-parleurs. Le voyant d’état à DEL indique le mode sélectionné lorsque le système de haut-parleurs est sous tension.
- Si le système de haut-parleurs est connecté à une prise murale ou à une barre d’alimentation, tester la prise c.a. pour s’assurer qu’elle fournit l’alimentation.
- Vérifier que la barre d’alimentation est allumée.

**Le système de haut-parleurs ne produit aucun son ou le son est très faible.**

- Vérifier que l’appareil Bluetooth est sous tension, que Bluetooth est activé et qu’**Insignia NS-CSS2B6** est sélectionné.
- Tourner le bouton de commande  (alimentation) / **VOL** dans le sens horaire pour allumer le système de haut-parleurs et régler le volume. Le voyant d’état à DEL indique le mode sélectionné lorsque le système de haut-parleurs est sous tension.
- Augmenter le volume sur l’appareil Bluetooth connecté.
- Vérifier que les haut-parleurs satellites ne sont pas jumelés avec un autre appareil Bluetooth.
- Vérifier que l’appareil Bluetooth n’est pas jumelé avec un autre appareil Bluetooth.
- Si le système de haut-parleurs est connecté à une prise murale ou à une barre d’alimentation, tester la prise c.a. pour s’assurer qu’elle fournit l’alimentation.
- Vérifier que la barre d’alimentation est allumée.
- Essayer de connecter le système de haut-parleurs à un autre appareil audio. Si le système de haut-parleurs produit du son, le problème vient de l’appareil d’origine.

**Le système de haut-parleurs ne se connecte pas à mon appareil Bluetooth.**

- Diminuer la distance entre le système de haut-parleurs et l’appareil Bluetooth.
- Éteindre les appareils puis les mettre de nouveau sous tension. Jumeler de nouveau le système de haut-parleurs et l’appareil Bluetooth. Voir « Reconnexion à un appareil Bluetooth. »
- Vérifier que les haut-parleurs ne sont pas jumelés avec un autre appareil Bluetooth.
- Vérifier que les haut-parleurs et l’appareil Bluetooth sont tous les deux en mode de jumelage.
- Vérifier que l’appareil Bluetooth prend en charge Bluetooth v5.3 ou inférieur.
- Vérifier que l’appareil Bluetooth n’est pas connecté à un autre appareil.
- Vérifier que l’appareil Bluetooth est sous tension, que Bluetooth est activé et qu’**Insignia NS-CSS2B6** est sélectionné.

**L’appareil Bluetooth se découple continuellement.**

- Diminuer la distance entre le système de haut-parleurs et l’appareil Bluetooth.
- Vérifier que la batterie de l’appareil Bluetooth n’est pas faible. Recharger la batterie si nécessaire.

**« Insignia NS-CSS2B6 » ne s’affiche pas sur l’appareil Bluetooth.**

- Diminuer la distance entre le système de haut-parleurs et

l’appareil Bluetooth.

- Vérifier que le système de haut-parleurs est en mode de jumelage. Voir « Connexion des appareils Bluetooth. »
- Mettre le système de haut-parleurs est en mode de jumelage, puis actualiser la liste des appareils Bluetooth. Pour plus d’informations, se reporter aux instructions livrées avec l’appareil Bluetooth.

**Le son est déformé.**

- Régler le bouton de commande  (alimentation) / **VOL** à environ un quart ou la moitié du niveau maximum.
- Régler le volume sur l’appareil audio connecté.
- Essayer de positionner le système de haut-parleurs à l’écart d’autres appareils électriques.
- En cas d’utilisation d’une connexion filaire, la déconnecter puis rebrancher la fiche audio de l’appareil audio.
- En cas d’utilisation d’une connexion Bluetooth, réduire la distance entre le système de haut-parleurs et l’appareil Bluetooth.
- En cas d’utilisation des écouteurs, débrancher puis rebrancher la fiche audio de la prise casque du haut-parleur.
- Vérifier que toutes les connexions sont correctes et bien fixées.

**Le son n’est émis que par un haut-parleur**

- Si le système de haut-parleurs sont connectés à un ordinateur, régler les niveaux audio de l’ordinateur pour équilibrer le son en provenance des haut-parleurs.
- En cas d’utilisation d’une connexion filaire, la déconnecter puis rebrancher la fiche audio de l’appareil audio.
- Vérifier que toutes les connexions sont correctes et bien fixées.

**Les haut-parleurs font un bruit de bourdonnement/statique.**

- Vérifier que tous les câbles sont correctement connectés et non endommagés.
- S’assurer qu’aucun des câbles n’est tordu, plié ou écrasé.
- Essayer de positionner les haut-parleurs à l’écart d’autres appareils électriques.



## INSTRUCTIONS DE SÉCURITÉ IMPORTANTES

**Lire toutes les instructions avant l’utilisation.**

**Conserver ces instructions.**

- Ne pas utiliser cet appareil près de l’eau.
- Nettoyer uniquement avec un chiffon sec.
- Ne pas obstruer les ouvertures d’aération. Installer le produit conformément aux instructions du fabricant.
- Installer l’appareil à l’écart de sources de chaleur, telles que radiateurs, bouches de chaleur, fours ou autres appareils (y compris les amplificateurs) qui produisent de la chaleur.
- Ne pas chercher à modifier le dispositif de sécurité de la prise polarisée ou de type mise à la terre. Une prise polarisée comporte deux plots, un plus large que l’autre. Une prise de type mise à la terre est composée de deux plots et d’un troisième de mise à la terre. La lame large ou le troisième plot ont été prévus pour la sécurité de l’utilisateur. Si la prise fournie ne rentre pas dans la prise secteur, faire appel à un électricien pour qu’il remplace cette dernière qui est obsolète.

- Protéger le câble d’alimentation afin d’éviter qu’on ne marche dessus ou qu’il ne soit pincé, en particulier au niveau des prises secteur, plaques multiprises et à l’endroit où il est raccordé à l’appareil.

- N’utiliser que des périphériques et des accessoires spécifiés par le fabricant.
- N’utiliser qu’avec le chariot, le socle, le trépied, le support ou la table spécifiés par le fabricant ou vendus avec le produit. Lorsqu’une table roulante est utilisée, déplacer l’ensemble appareil/table roulante avec précaution pour éviter les blessures provoquées par une éventuelle chute de l’appareil.
- Débrancher l’appareil lors d’orages ou quand il n’est pas utilisé pendant une période prolongée.
- Il est recommandé que les réparations ne soient effectuées que par du personnel de maintenance qualifié. Faire réparer l’appareil s’il a été endommagé, qu’il s’agisse du câble d’alimentation ou de la prise qui seraient détériorés, de liquide entré dans l’appareil ou d’objets qui seraient tombés dessus, d’une exposition à la pluie ou à l’eau, d’un fonctionnement anormal ou qu’on l’ait fait tomber.
- Conserver l’appareil dans un environnement bien ventilé. Ne pas installer cet appareil dans un espace dépourvu d’aération tel qu’une bibliothèque.
-  **AVERTISSEMENT :** Afin de réduire le risque d’incendie et de choc électrique, ne pas exposer cet appareil à la pluie, l’humidité, des éclaboussures ou à des gouttes d’eau et ne pas placer de récipients remplis de liquide, tels que des vases, sur l’appareil.
-  **AVERTISSEMENT :** La prise secteur correspond au dispositif de déconnexion. La prise doit rester constamment en état de fonctionner.
- Cet appareil est un équipement de classe II.

 **AVERTISSEMENT :** Afin de réduire le risque d’incendie ou de choc électrique, ne pas exposer cet appareil à la pluie ou à l’humidité.

 **ATTENTION :** L’utilisation de commandes et réglages ou l’exécution de procédures autres que ceux décrits dans ce manuel pourrait provoquer une exposition ou à un rayonnement dangereux.

 **ATTENTION :** AFIN DE RÉDUIRE LE RISQUE DE CHOC ÉLECTRIQUE, NE PAS ENLEVER LE BÔTIER (OU LA PARTIE ARRIÈRE). TOUTE RÉPARATION DOIT ÊTRE RÉALISÉE PAR UN TECHNICIEN QUALIFIÉ.

 Le symbole d’un éclair à l’intérieur d’un triangle équilatéral est destiné à alerter l’utilisateur de la présence d’une tension dangereuse non isolée à l’intérieur du boîtier du produit dont la puissance est suffisante pour présenter un risque de choc électrique.

 Le point d’exclamation à l’intérieur d’un triangle équilatéral est destiné à alerter l’utilisateur de la présence d’instructions importantes sur le fonctionnement et sur la maintenance (entretien) dans la documentation accompagnant l’appareil.

## AVIS JURIDIQUES

**Article 15 de la FCC**

Cet appareil est conforme à l’article 15 du règlement de la FCC. Son utilisation est soumise aux deux conditions suivantes : (1) cet appareil ne doit pas provoquer d’interférences préjudiciables, et (2) il doit accepter toute interférence reçue, y compris celles risquant d’engendrer un fonctionnement indésirable. Cet équipement a été mis à l’essai et déclaré conforme aux limites prévues pour un appareil numérique de classe B, définies dans l’article 15 du règlement de la FCC. Ces limites ont été établies pour fournir une protection raisonnable contre les interférences indésirables lors d’une installation résidentielle. Cet équipement génère, utilise et diffuse des ondes radio et, s’il n’est pas installé et utilisé conformément aux instructions dont il fait l’objet, il peut provoquer des interférences préjudiciables aux communications radio.

Cependant, il n’est pas possible de garantir qu’aucune interférence ne se produira pour une installation particulière. Si cet équipement produit des interférences préjudiciables lors de réceptions radio ou télévisées, qui peuvent être détectées en éteignant puis en rallumant l’appareil, essayer de corriger l’interférence au moyen de l’une ou de plusieurs des mesures suivantes :

- Réorienter ou déplacer l’antenne réceptrice.
- Augmenter la distance entre l’équipement et le récepteur.
- Brancher l’équipement sur la prise électrique d’un circuit différent de celui auquel le récepteur est relié.

• Il est recommandé de consulter le revendeur ou un technicien expérimenté en radio/TV pour obtenir de l’aide.

**Avertissement de la FCC :**

Tout changement ou toute modification qui ne serait pas expressément approuvé par les responsables de l’application des règles FCC pourrait rendre nul le droit de l’utilisateur d’utiliser cet équipement.

**Déclaration NMB-003 du Canada**

Cet appareil numérique de classe B est conforme à la norme canadienne NMB-003.

**Déclaration de la FCC sur l’exposition aux radiations :**

Cet équipement est conforme aux limitations prévues par la FCC pour l’exposition aux radiations dans le cadre d’un environnement d’accès libre. Cet équipement doit être installé et fonctionner à une distance minimale de 20 cm entre l’équipement et le corps de l’utilisateur. Cet émetteur ne doit pas être situé à proximité ou fonctionner simultanément avec une autre antenne ou émetteur.

**Conformité réglementaire d’Industrie Canada**

Cet appareil est conforme aux normes d’exemption de licence CNR d’Industrie Canada. Son utilisation est soumise aux deux conditions suivantes : (1) Cet appareil ne doit pas causer d’interférences; et (2) Cet appareil doit accepter toute interférence, y compris les interférences qui peuvent provoquer un fonctionnement indésirable de l’appareil.

Cet équipement est conforme aux limitations prévues par IC pour l’exposition aux irradiations dans le cadre d’un environnement d’accès libre. Cet équipement doit être installé et fonctionner à une distance minimale de 20 cm entre l’équipement et le corps de l’utilisateur.

## GARANTIE LIMITÉE D’UN AN

Aller sur le site [www.insigniaproducts.com](http://www.insigniaproducts.com) pour plus de détails.

## GARANTIE DE DISPONIBILITÉ AU QUÉBEC

Résidents du Québec seulement : Aucune garantie de pièces de rechange, de services de réparation ou d’informations sur l’entretien ou la réparation. Aller sur le site [www.insigniaproducts.com](http://www.insigniaproducts.com) pour toute informb- on complémentaire.

## POUR CONTACTER INSIGNIA :

Pour le service à la clientèle, appeler le 1-877-467-4289 (États-Unis et Canada) [www.insigniaproducts.com](http://www.insigniaproducts.com)

INSIGNIA est une marque de commerce de Best Buy Enterprise Services, Inc.  
Distribué par Best Buy Purchasing, LLC  
Richfield, MN 55423  
© 2026 Best Buy. Tous droits réservés.