

READ BEFORE USE
LIRE AVANT UTILISATION
LEA ANTES DE USAR

hamiltonbeach.com
For recipes, tips and product
information.

hamiltonbeach.ca
Pour des recettes, des conseils et
des renseignements sur le produit.

hamiltonbeach.com.mx
Para recetas, consejos, y información
del producto.



**ENTER TO WIN \$100
TO SPEND ON WEBSITE**
Scan code or visit:
register.hamiltonbeach.com

**PARTICIPEZ POUR COURIR LA CHANCE DE
GAGNER UN MONTANT DE 100 \$
À DÉPENSER SUR NOTRE SITE WEB**

Balayez le code ou visitez le
register.hamiltonbeach.com

**INGRESE PARA TENER LA OPORTUNIDAD
DE GANAR \$100 PARA GASTAR EN
NUESTRO SITIO WEB**

Escanee el código o visite
register.hamiltonbeach.com

Open to US customers only • Ce concours
s'adresse aux clients des États-Unis
seulement • Este concurso está disponible
sólo a clientes de los Estados Unidos

*Le invitamos a leer cuidadosamente este
instructivo antes de usar su aparato.*

Hamilton Beach®



FlexBrew
Universal
FlexBrew
universel
FlexBrew
universal

English 2
Français 12
Español 22

IMPORTANT SAFEGUARDS

When using electrical appliances, basic safety precautions should always be followed to reduce the risk of fire, electric shock, and/or injury to persons, including the following:

1. Read all instructions.
2. This appliance is not intended for use by persons (including children) with reduced physical, sensory, or mental capabilities, or lack of experience and knowledge, unless they are closely supervised and instructed concerning use of the appliance by a person responsible for their safety.
3. Close supervision is necessary when any appliance is used by or near children. Cleaning and user maintenance shall not be made by children without supervision. Children should be supervised to ensure that they do not play with the appliance.
4. Do not touch hot surfaces. Use handles or knobs. Care must be taken, as burns can occur from touching hot parts or from spilled, hot liquid.
5. To protect against electric shock, do not place cord, plug, or coffee maker in water or other liquid.
6. Unplug from outlet when the coffee maker is not in use and before cleaning. Allow to cool before putting on or taking off parts and before cleaning the appliance.
7. Coffee maker must be operated on a flat surface away from the edge of counter to prevent accidental tipping.
8. Do not operate any appliance with a damaged supply cord or plug, or after the appliance malfunctions or has been dropped or damaged in any manner. Supply cord replacement and repairs must be conducted by the manufacturer, its service agent, or similarly qualified persons in order to avoid a hazard. Customer Service for information on examination, repair, or adjustment as set forth in the Limited Warranty.
9. The use of accessory attachments not recommended by the appliance manufacturer may cause injuries.
10. Do not use outdoors.
11. Do not let cord hang over edge of table or counter or touch hot surfaces, including stove.
12. Do not place coffee maker on or near a hot gas or electric burner or in a heated oven.
13. To disconnect appliance, turn power switch to OFF (O) and then remove plug from wall outlet.
14. **WARNING!** To reduce the risk of fire or electric shock, do not remove the bottom cover. No user-serviceable parts are inside. Repair should be done by authorized service personnel only.
15. Do not use appliance for other than intended use.
16. Do not place coffee maker in a cabinet when in use.
17. **CAUTION! Cut Hazard:** Removable single-serve pod holder contains a sharp needle. Use caution when handling.
18. **CAUTION! Cut Hazard:** Piercing needle is sharp. Use caution when cleaning.
19. **WARNING!** To avoid hot water spraying from the piercing needle, do not lift the lid during the brew process.
20. Only use capsules intended for this appliance. If the capsule does not fit, do not force the capsule into the appliance.

SAVE THESE INSTRUCTIONS

Other Consumer Safety Information

This appliance is intended for household use only.

⚠ WARNING Electrical Shock Hazard: This appliance is provided with a polarized plug (one wide blade) to reduce the risk of electric shock. The plug fits only one way into a polarized outlet. Do not defeat the safety purpose of the plug by modifying the plug in any way or by using an adapter. If the plug does not fit fully into the outlet, reverse the plug. If it still does not fit, have an electrician replace the outlet.

The length of the cord used on this appliance was selected to reduce the hazards of becoming tangled in or tripping over a longer cord. If a longer cord is necessary, an approved extension cord may be used. The electrical rating of the extension cord must be equal to or greater than the rating of the appliance. Care must be taken to arrange the extension cord so that it will not drape over the countertop or tabletop where it can be pulled on by children or accidentally tripped over.

To avoid an electrical circuit overload, do not use another high-wattage appliance on the same circuit with this appliance.

Parts and Features

Before first use: Remove Removable Water Reservoir from Coffee Maker. Then, remove and discard the red plug. The sticker on the Water Reservoir can also be removed. Wash all removable parts in hot, soapy water. Rinse and dry. Brew one cycle with water on each side and discard water.

To order parts:
hamiltonbeach.com/parts

1	Espresso Lid
2	Removable Water Reservoir with Handle
3	Espresso Pod Holder
4	Small Espresso Button (U) - 1.35 oz (40 mL)
5	Medium Espresso Button (U) - 2.7 oz. (80 mL)
6	Large Espresso Button (U) - 5 oz. (148 mL)
7	Espresso Dispenser
8	Removable Used Pod Container (holds up to 10 pods)
9	Opening for Cup Rest
10	Base
11	Adjustable Cup Rest with Removable Drip Tray
12	Adjustable Cup Rest with Removable Drip Tray
13	FlexBrew Dispenser
14	BOLD (BOLD) Button
15	14 oz. (414 mL) (14) Button
16	10 oz. (296 mL) (10) Button
17	8 oz. (237 mL) (8) Button
18	Funnel
19	Piercing Needle
20	Gray Removable Needle Holder with Black Seal
21	FlexBrew Lid
22	FlexBrew Lid Latch
23	Gray Removable Single-Serve Pod Holder with Handle
24	Brown Removable Brew Basket for Ground Coffee with Hinged Lid and Handle (stores in #12)

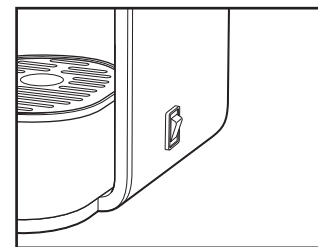
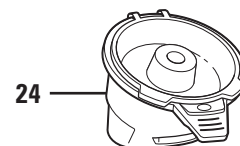
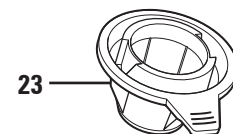
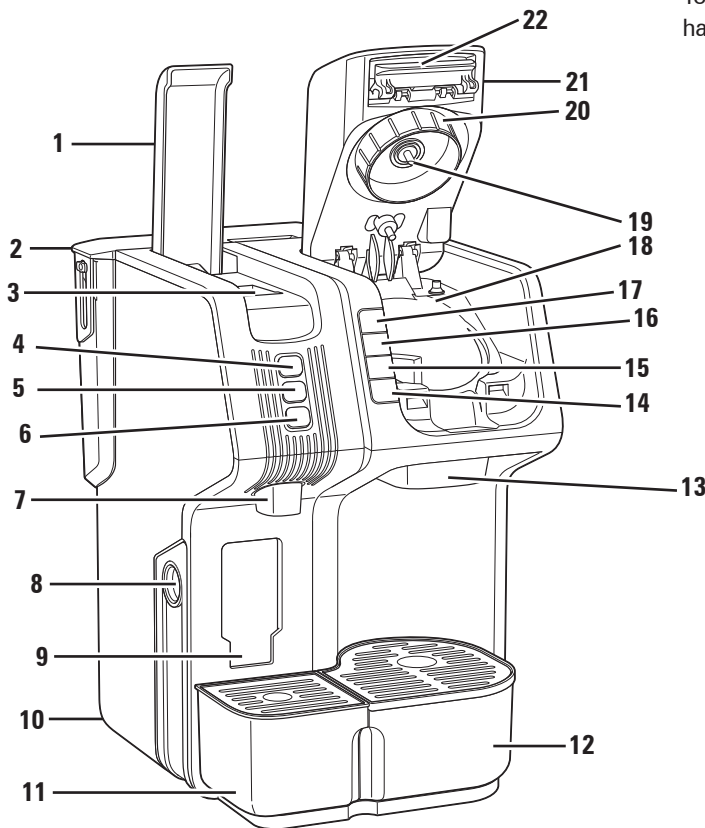

Power Switch

How to Make Espresso

⚠ WARNING Burn Hazard.

- Fully insert cup or travel mug on drip tray.
- If overflow occurs, unplug and allow coffee maker to cool.

⚠ CAUTION Cut Hazard.

The piercing needle in the cup holder is sharp. Avoid contact.

NOTES:

- Before first use, remove Removable Water Reservoir from Coffee Maker. Then, remove and discard the red plug. The sticker on the Water Reservoir can also be removed.
- Unit may produce a pumping sound when a cup size has been selected. This is normal. Sound tells you that water is pumped for brewing espresso.
- Only use Nespresso® and other compatible espresso pods.
- During brewing, never lift Espresso Lid. Otherwise espresso pod will be expelled into Used Pod Container.
- Press cup size button at any time to stop brewing process. Empty cup and follow directions to start a new brew cycle.
- Always use cold water to make espresso. Warm water or other liquids could cause damage to appliance.

Recipes

Espresso/Lungo	Brew one cup at a time following directions. Optional: Add sugar to taste.
Cappuccino	Mix 1/3 espresso, 1/3 steamed milk, and 1/3 frothed milk. Top with ground nutmeg, ground cinnamon, powdered chocolate or vanilla to taste.
Latte	Mix 1/2 espresso with 1/2 steamed milk. Top with ground nutmeg, ground cinnamon, powdered chocolate or vanilla to taste.

1. Fill Removable Water Reservoir with water up to 56 oz. (1656 mL). Do not exceed MAX fill line.
2. Place a cup on Cup Rest with Drip Tray. If needed, remove Cup Rest, align tab on Cup Rest with Opening for Cup Rest for small espresso cup.
3. Plug into outlet.
4. Press Power Switch, located on right side panel, to ON (I) position. **NOTE:** While preheating, lighted buttons will slowly fade in and out. When lights stay on, Coffee Maker is ready to brew.
5. Lift Espresso Lid.
6. Insert espresso pod according to cutout on top of unit.
7. Close Espresso Lid until fully latched.
8. Press desired cup size button: 1.35 oz. (☺), 2.7 oz. (☹) or 5 oz. (☹). **NOTE:** After one minute without a button press or Lid opening, Espresso Maker will go into standby mode, and all lights will turn off. To wake Espresso Maker, press any button and all lights will illuminate. Then select desired cup size.
9. Desired cup size button will illuminate when espresso is brewing. When espresso stops brewing, all lights will slowly fade in and out until heater is back at the preheat temperature. Then, all lights will illuminate for one minute.
10. Before removing cup from Cup Rest, lift up Espresso Lid to empty any remaining liquid from the pod and expel used espresso pod into the Used Pod Container.
11. Unit will stay preheated for 30 minutes. To power off, press power switch to OFF (O) position.
12. Unplug.

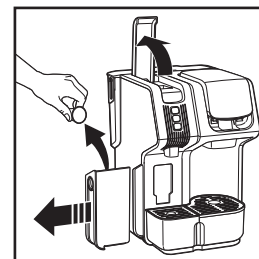
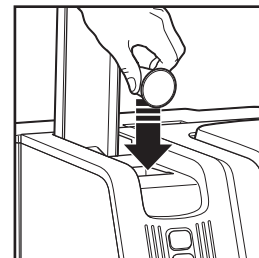

Iced espresso, cappuccino, or latte	Mix beverage as described above; then pour over ice.
Mocha	Mix 1 ounce (29.6 mL) thick chocolate syrup with 1/3 espresso. Fill with frothed or steamed milk.

How to Brew a Single-Serve Pod

⚠ WARNING Burn Hazard.

- Do not lift lid during the brewing process.
- Fully insert cup or travel mug on drip tray.
- If overflow occurs, unplug and allow coffee maker to cool.

⚠ CAUTION Cut Hazard.

Removable single-serve pod holder has a sharp needle. Piercing needle on underside of lid is also sharp. Use caution when handling.

NOTES:

- Before first use, remove Removable Water Reservoir from Coffee Maker. Then, remove and discard the red plug. The sticker on the Water Reservoir can also be removed.
- If FlexBrew Lid is opened or any button was pressed to end brew cycle early, discard contents of cup or travel mug and pod. Press desired cup size button to restart brewing cycle.
- Use only cold water in Removable Water Reservoir. Do not use hot water.
- Do not reheat coffee in machine.
- Do not use creamer or nondairy creamer in Reservoir.
- After brewing hot cocoa single-serve pods, brew a water-only cycle without a single-serve pod to avoid possibility of clogging Piercing Needle.
- Press any cup size to stop brew cycle.
- Do not brew coffee before ensuring Removable Needle Holder arrow icon (▼) is aligned with lock icon (🔒) inside FlexBrew Lid.

1. Fill Removable Water Reservoir with water up to 56 oz. (1656 mL). Do not exceed MAX fill line.
2. Place a cup on Cup Rest with Drip Tray. If using a travel mug, remove Cup Rest with Drip Tray.
3. Plug into outlet.
4. Press Power Switch, located on right side panel, to ON (I) position. **NOTE:** While preheating, lighted buttons will slowly fade in and out. When lights stay on, Coffee Maker is ready to brew.
5. Lift FlexBrew Lid.
6. Place Gray Removable Single-Serve Pod Holder in Funnel.
7. Place a pod into Single-Serve Pod Holder. Do not remove foil.
8. Close FlexBrew Lid until fully latched.
9. Press desired cup size button: 8 oz. (☉) or 10 oz. (☪). **NOTE:** After one minute without a button press or Lid opening, unit will go into standby mode, and all lights will turn off. To wake unit, press any button, and all lights will illuminate. Then make desired brew selections. For a stronger cup of coffee, press BOLD (☪☪) Button.
10. Desired cup size button will illuminate when coffee is brewing. When coffee stops brewing, all lights will slowly fade in and out until heater is back at the preheat temperature. Then, all lights will illuminate for one minute.
11. Open FlexBrew Lid and discard used pod. Single-Serve Pod Holder should be rinsed after every use.
12. Unit will stay preheated for 30 minutes. To power off, press power switch to OFF (O) position.
13. Unplug.

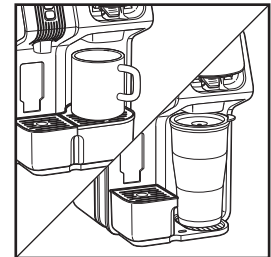
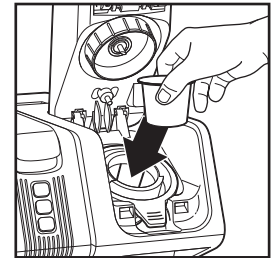
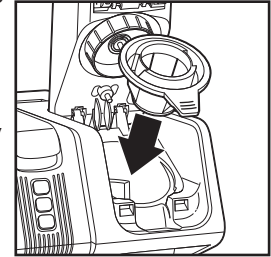

How to Brew Single-Serve Ground Coffee

⚠ WARNING Burn Hazard.

- Do not lift lid during the brewing process.
- To avoid overflow, keep ground coffee below MAX fill line.
- Fully insert cup or travel mug on drip tray.
- If overflow occurs, unplug and allow coffee maker to cool.

⚠ CAUTION Cut Hazard.

Piercing needle on underside of lid is sharp. Use caution when handling.

NOTES:

- Before first use, remove Removable Water Reservoir from Coffee Maker. Then, remove and discard the red plug. The sticker on the Water Reservoir can also be removed.
- If FlexBrew Lid is opened or any button was pressed to end brew cycle early, discard contents of cup or travel mug and pod. Press desired cup size button to restart brewing cycle.
- Use only cold water in Removable Water Reservoir. Do not use hot water.
- Do not reheat coffee in machine.
- Do not use creamer or nondairy creamer in Reservoir.
- Do not use hot cocoa powder or mix in Brew Basket.
- If finer ground coffee is used, coffee will continue to drip after light has gone off.
- Press any cup size button to stop brew cycle.
- Do not brew ground coffee without Brown Removable Brew Basket in place.
- If you have sediment from coffee, add a #1 paper cone coffee filter to Brown Removable Brew Basket.
- Do not brew coffee before ensuring Removable Needle Holder arrow icon (▼) is aligned with lock icon (🔒) inside FlexBrew Lid.

1. Fill Removable Water Reservoir with water up to 56 oz. (1656 mL). Do not exceed MAX fill line.
2. Plug into outlet.
3. Press Power Switch, located on right side panel, to ON (I) position. **NOTE:** While preheating, lighted buttons will slowly fade in and out. When lights stay on, Coffee Maker is ready to brew.
4. Lift FlexBrew Lid.
5. Remove Brew Basket from Cup Rest with Drip Tray. Open Brew Basket Lid; then place Brown Removable Brew Basket on counter top.
6. Add ground coffee to Brown Removable Brew Basket. Do not exceed maximum quantity of 3 tablespoons (15 g).
7. Close Brew Basket Lid. Place Brew Basket in Funnel.
8. Close FlexBrew Lid until fully latched.
9. Place a cup on Cup Rest with Drip Tray. If using a travel mug, remove Cup Rest with Drip Tray.
10. Press desired cup size button; 8 oz. (☉), 10 oz. (☪), or 14 oz. (☫). **NOTE:** After one minute without a button press or Lid opening, unit will go into standby mode, and all lights will turn off. To wake unit, press any button, and all lights will illuminate. Then make desired brew selections. For a stronger cup of coffee, press BOLD (☬) Button.
11. Desired cup size button will illuminate when coffee is brewing. When coffee stops brewing, all lights will slowly fade in and out until heater is back at the preheat temperature. Then, all lights will illuminate for one minute.
12. Open FlexBrew Lid and discard used grounds. Brew Basket should be rinsed after every use.
13. Unit will stay preheated for 30 minutes. To power off, press power switch to OFF (O) position.
14. Unplug.

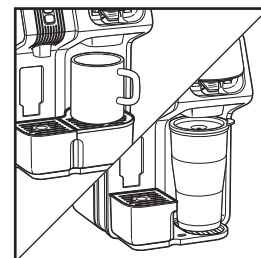
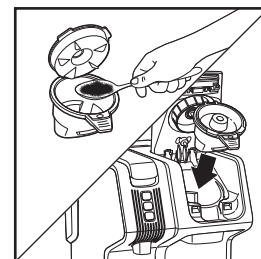
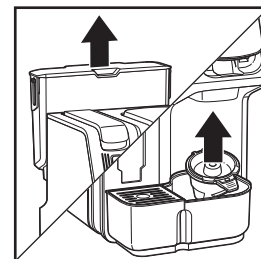

Care and Cleaning

⚠ WARNING Electrical Shock Hazard.

Do not immerse cord, plug, or coffee maker in any liquid.

⚠ WARNING Burn Hazard.

Failure to allow coffee maker to cool down may cause hot water or coffee to spray from the piercing needle. Use caution when cleaning.

Routine Cleaning

All coffee makers should be cleaned at least once a month (once a week for areas with hard water).

1. Fill Removable Water Reservoir with 1/2 cup (118 mL) of white vinegar. Then, fill with cold water to 24 oz. (710 mL) mark.
2. Lift up Espresso Lid to expel used espresso pod. Empty Used Pod Container and then place back into Base. Close Espresso Lid.
3. Place a 5 oz. (148 mL) or larger cup on Espresso side Cup Rest.
4. Plug into outlet.
5. Press Power Switch to ON (I) position. Never lift Espresso Lid or FlexBrew Lid during brewing cycles.
6. Brew one Large Espresso cycle (U/5 oz./148 mL) brew cycle with no espresso pod in place.
7. Ensure Used Pod Container is in place, then lift Espresso Lid. Hot water will be expelled from espresso brewing chamber into Used Pod Container. Empty water from Used Pod Container.
8. Lift FlexBrew Lid and dispose of any used pods or ground coffee. Close FlexBrew Lid.
9. Place a 16 oz. (473 mL) cup on FlexBrew side Cup Rest.
10. Brew one 14 oz. (414 mL) (F) cycle without a pod or grounds.
11. Empty any remaining liquid from Removable Water Reservoir. Fill with cold water to the 24 oz. (710 mL) mark.
12. Repeat steps 2-10. Empty any remaining liquid from Removable Water Reservoir. Coffee Maker is now clean.

⚠ CAUTION Cut Hazard.

Removable single-serve pod holder has a sharp needle. Piercing needle on underside of lid also is sharp. Use caution when handling.

⚠ WARNING Electrical Shock Hazard. Disconnect power before wiping espresso dispenser, FlexBrew dispenser or exterior of unit. Do not immerse cord, plug or base in any liquid.

General Cleaning

1. Unplug and allow to cool.
2. Hand wash all removable parts in hot, soapy water. Rinse and dry or wash in top rack only of dishwasher. DO NOT use "SANI" setting when washing in dishwasher. "SANI" cycle temperatures could damage your product.
3. Wipe outside of Coffee Maker with a soft damp cloth.

Clogged Needle

1. Unplug and allow to cool.
2. Remove Gray Removable Needle Holder from Lid by turning counterclockwise from lock icon (🔒) to unlock icon (🔓).
3. Bend a small paper clip. Insert tip of paper clip through hole of Piercing Needle and up into shaft of Piercing Needle to ensure grounds have been removed.
4. To replace Gray Removable Needle Holder, insert tab between lock icon (🔒) and unlock icon (🔓) and turn clockwise to lock.

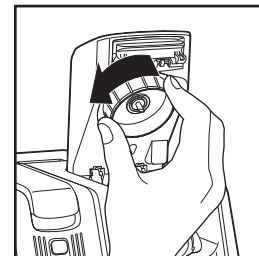

Troubleshooting — Espresso Side

No power.

- Check that plug has been inserted correctly into outlet and that Power Switch, located on right side panel, is in ON (I) position.
- Coffee Maker is in power-saving mode. Press any cup size button to wake up Coffee Maker.

All cup lights are slowly fading in and out.

- Unit is in preheating mode. When lights stay on, Coffee Maker is ready to brew.

Espresso is not dispensing.

- Pod inserted may be faulty. Try again with a new pod.
- All lights are flashing quickly: There is no water in Water Reservoir. Fill with clean cold water.
- Unit is preheating. Lights will slowly fade in and out during preheating. Once preheating is finished, all lights will stay on and you can press desired cup size button to begin brew cycle.

There is water at bottom of machine.

- Make sure that Water Reservoir has been placed correctly into position.
- Make sure that the Used Pod Container is installed before opening Espresso Lid.

Pod cannot be placed into Pod Holder.

- Check if Used Pod Container is full and needs to be emptied.
- Espresso Lid may not have opened correctly. Try lifting Espresso Lid again.

Pod cannot drop into Used Pod Container normally.

- Used Pod Container is full and needs to be emptied.
- Espresso Lid may not have opened correctly. Try lifting Espresso Lid again.

A slight hiss can be heard after espresso has been dispensed.

- This is a function of Coffee Maker which is normal.

Espresso drips from espresso dispenser after brewing is completed.

- It is normal that some liquid will fall or drip out of the Espresso Dispenser at end of the brew.
- Keep cup on Cup Rest until Espresso Lid has been opened and dripping stops.

All Cup Lights are Quickly Flashing.

- Ensure red plug has been removed from beneath the Water Reservoir before first use.
- Water Reservoir is empty or not securely in place. If empty, fill Removable Water Reservoir with water up to 56 oz. (1656 mL). Do not exceed MAX fill line. Place Water Reservoir securely on base.
- If you have added water to the Water Reservoir and lights are still quickly flashing, press the desired cup selection again. Button may need to be pressed a few times to prime the water pump if the Water Reservoir has been run dry.
- Coffee Maker needs to be descaled. See Care and Cleaning on page 8.
- Espresso Lid is not closed. Close Espresso lid.

Troubleshooting — Single-Serve Side

Coffee Maker will not brew/coffee not dispensing.

- Piercing Needle may be clogged. Refer to Clogged Needle section on page 8.
- Mineral deposits have formed. Clean Coffee Maker following directions in Care and Cleaning section.
- Too little water. Need 15 oz. (444 mL) or more.
- If selected cup button flashes three times, Lid is not closed. Lower Lid until it clicks to lock and press desired brew button.

All cups lights are slowly fading in and out

- Unit is in preheating mode. When lights stay on, Coffee Maker is ready to brew.

Coffee tastes bad.

- Too much water was added or too much or too little ground coffee was added. Change ratio of water to coffee grounds or use less water with coffee pods.
- Poor coffee quality and freshness.
- Soft water causes poor coffee extraction which leads to poor tasting coffee. Use filtered, spring or bottled water if your water is soft.

Coffee sediment in cup.

- Try a coarser grind of coffee, or add a #1 paper cone coffee filter to Brown Removable Brew Basket. Make sure hinged Lid is closed on Brown Removable Brew Basket.

Water on counter under unit.

- Overfilled Water Reservoir. Do not add more than 56 oz. (1656 mL) of water (up to MAX fill line).
- Make sure that Removable Water Reservoir has been placed correctly into position.

Coffee overflows from Brew Basket.

- Use Brown Removable Brew Basket with Lid for ground coffee.

- Use a lesser amount of ground coffee. 3 tablespoons (15 g) is maximum amount of grounds to brew.
- When using whole bean coffee, a standard automatic drip coffee grind will yield best results. Be careful not to overgrind, since very finely ground coffee can cause overflow.
- Black Seal around Needle in Removable Needle Holder is missing. Carefully place seal around Needle and push into place.
- Do not use soft water. Use filtered, spring or bottled water.

Coffee overflows from travel mug or regular mug.

- Empty mug after manually stopping brew cycle. Press any cup size button to start a new brewing cycle.

Coffee single-serve pod bursts.

- If you are using softened water or live in an area where your tap water is naturally soft, this can cause single-serve pod issues and filter basket overflows. Use filtered, spring or bottled water.
- There is variability in single-serve pod manufacturing process which causes some types of single-serve pods to be weaker at seams so foil seal fails. Try a different brand.

All Cup Lights are Quickly Flashing.

- Ensure red plug has been removed from beneath the Water Reservoir before first use.
- Water Reservoir is empty or not securely in place. If empty, fill Removable Water Reservoir with water up to 56 oz. (1656 mL). Do not exceed MAX line. Place Water Reservoir securely on base.
- If you have added water to the Water Reservoir and lights are still quickly flashing, press the desired cup selection again. Button may need to be pressed a few times to prime the water pump if the Water Reservoir has been run dry.
- Coffee Maker needs to be descaled. See Care and Cleaning on page 8.
- FlexBrew Lid is not closed. Close FlexBrew lid.

Limited Warranty

This warranty applies to products purchased and used in the U.S. and Canada. This is the only express warranty for this product and is in lieu of any other warranty or condition.

This product is warranted to be free from defects in material and workmanship for a period of five (5) years from the date of original purchase in Canada and one (1) year from the date of original purchase in the U.S. During this period, your exclusive remedy is replacement of this product or any component found to be defective, at our option; however, you are responsible for all costs associated with our returning a product or component under this warranty to you. If the product or component is unavailable, we will replace with a similar one of equal or greater value.

This warranty does not cover glass, filters, wear from normal use, use not in conformity with the printed directions, or damage to the product resulting from accident, alteration, abuse, or misuse. This warranty extends only to the original consumer purchaser or gift recipient. Keep the original sales receipt, as proof of purchase is required to make a warranty claim. This warranty is void if the product is used for other than single-family household use or subjected to any voltage and waveform other than as specified on the rating label (e.g., 120 V ~ 60 Hz).

We exclude all claims for special, incidental, and consequential damages caused by breach of express or implied warranty. All liability is limited to the amount of the purchase price. **Every implied warranty, including any statutory warranty or condition of merchantability or fitness for a particular purpose, is disclaimed except to the extent prohibited by law, in which case such warranty or condition is limited to the duration of this written warranty.** This warranty gives you specific legal rights. You may have other legal rights that vary depending on where you live. Some states or provinces do not allow limitations on implied warranties or special, incidental, or consequential damages, so the foregoing limitations may not apply to you.

To make warranty claim, do not return this appliance to the store. Please write Hamilton Beach Brands, Inc., Customer Service Department, 4421 Waterfront Dr., Glen Allen, VA 23060, or visit hamiltonbeach.com/customer-service in the U.S. or hamiltonbeach.ca/customer-service in Canada. For faster service, locate the model, type, and series numbers on your appliance.

PRÉCAUTIONS IMPORTANTES

Pour utiliser un appareil électroménager, vous devez toujours prendre des mesures élémentaires de sécurité pour réduire le risque d'incendie, d'électrocution et/ou de blessure corporelle, en particulier les mesures suivantes :

1. Lire toutes les instructions.
2. Cet appareil n'est pas destiné à être utilisé par des personnes (y compris les enfants) dont les capacités physiques, sensorielles ou mentales sont réduites, ou manquant d'expérience et de connaissance, sauf si elles sont étroitement surveillées et instruites sur l'utilisation de l'appareil par une personne responsable de leur sécurité.
3. Une surveillance étroite est requise pour tout appareil utilisé par ou près des enfants. Le nettoyage et l'entretien ne doit pas être fait par des enfants à moins d'être sous supervision. Surveiller que les enfants ne jouent pas avec l'appareil.
4. Ne pas toucher aux surfaces chaudes. Utiliser les poignées ou les boutons. Prendre toutes les précautions nécessaires pour éviter les brûlures causées par les surfaces chaudes, les déversements et le liquide chaud.
5. Pour protéger contre le choc électrique, ne pas placer le cordon, la fiche ou la cafetière dans l'eau ou autre liquide.
6. Débrancher de la prise murale lorsque la cafetière n'est pas utilisée et avant le nettoyage. Laisser refroidir la cafetière avant d'installer ou de retirer des pièces et avant de la nettoyer.
7. La cafetière doit fonctionner sur une surface plane, loin du rebord de comptoir pour éviter le basculement accidentel.
8. Ne pas faire fonctionner un appareil électroménager avec un cordon ou une fiche endommagée, ou lorsque l'appareil ne fonctionne pas bien ou a été échappé ou endommagé d'une manière quelconque. Le remplacement et la réparation du cordon d'alimentation doivent être faits par le fabricant, son agent de service ou toute personne qualifiée de façon à éviter tout danger. Veuillez communiquer avec le service à la clientèle pour obtenir de l'information concernant l'inspection, la réparation ou le réglage, comme précisé dans la garantie limitée.
9. L'utilisation de tout autre accessoire contre-indiqué par le fabricant de l'appareil peut causer des blessures.
10. Ne pas utiliser à l'extérieur.
11. Ne pas laisser pendre le cordon de la table ou du comptoir et éviter tout contact entre le cordon et les surfaces chaudes incluant la cuisinière.
12. Ne pas placer la cafetière sur ou près d'un brûleur à gaz ou électrique ou dans un four chaud.
13. Pour débrancher l'appareil, mettre l'interrupteur en position OFF (O/arrêt), puis retirer la fiche de la prise murale.
14. **AVERTISSEMENT !** Pour éviter les risques d'incendie et d'électrocution, ne pas enlever le couvercle inférieur de la cafetière. Aucune pièce réparable à l'intérieur. Les réparations doivent être faites par un technicien agréé seulement.
15. N'utiliser cet appareil que pour les fonctions auxquelles il est destiné.
16. Ne pas mettre la cafetière dans une armoire lors de l'utilisation.
17. **ATTENTION ! Risque de coupures :** Le support à dosette amovible est équipé d'une aiguille très pointue. Manipuler avec soin.
18. **ATTENTION ! Risque de coupures :** Le perforateur est coupant. Nettoyer avec prudence.
19. **AVERTISSEMENT !** Ne pas ouvrir le couvercle pendant le cycle d'infusion pour éviter la distribution d'eau chaude par le perforateur.
20. N'utiliser que les dosettes conçues pour cet appareil. Si la dosette ne s'insère pas correctement, ne pas forcer pour la placer dans l'appareil.

CONSERVER CES INSTRUCTIONS

Autres consignes de sécurité pour le consommateur

Cet appareil est destiné à un usage domestique uniquement.

⚠ AVERTISSEMENT Risque de choc électrique : Cet appareil est fourni avec une fiche polarisée (une broche large) pour réduire le risque d'électrocution. Cette fiche n'entre que dans un seul sens dans une prise polarisée. Ne contrecarrez pas l'objectif sécuritaire de cette fiche en la modifiant de quelque manière que ce soit ou en utilisant un adaptateur. Si vous ne pouvez pas insérer complètement la fiche dans la prise, inversez la fiche. Si elle refuse toujours de s'insérer, faire remplacer la prise par un électricien.

La longueur du cordon installé sur cet appareil a été sélectionnée afin de réduire les risques d'enchevêtrement ou de faux pas causés par un fil trop long. L'utilisation d'une rallonge approuvée est permise si le cordon est trop court. Les caractéristiques électriques de la rallonge doivent être équivalentes ou supérieures aux caractéristiques de l'appareil. Prendre toutes les précautions nécessaires pour installer la rallonge de manière à ne pas la faire courir sur le comptoir ou sur une table pour éviter qu'un enfant ne tire sur le cordon ou trébuche accidentellement. Pour éviter la surcharge du circuit électrique, ne pas utiliser un autre appareil à haute puissance sur le même circuit que cet appareil.

Pièces et caractéristiques

1	Couvercle du côté espresso
2	Réservoir d'eau amovible avec poignée
3	Support à dosette pour espresso
4	Bouton pour petite tasse d'espresso (☺) - 40 mL (1,35 oz)
5	Bouton pour tasse d'espresso moyenne (☺) - 80 mL (2,7 oz)
6	Bouton pour grande tasse d'espresso (☺) - 148 mL (5 oz.)
7	Distributeur d'espresso
8	Réceptacle pour dosettes utilisées amovible (peut contenir jusqu'à 10 dosettes)
9	Ouverture pour le repose-tasse
10	Base
11	Repose-tasse ajustable avec plateau d'égouttage amovible
12	Repose-tasse ajustable avec plateau d'égouttage amovible
13	Distributeur du côté FlexBrew
14	Bouton BOLD (BOLD/corsé)
15	Bouton 414 ml (14 oz./☺)
16	Bouton 296 ml (10 oz./☺)
17	Bouton 237 ml (8 oz./☺)
18	Entonnoir
19	Aiguille de perçage
20	Porte-aiguille amovible gris avec joint d'étanchéité noir
21	Couvercle du côté FlexBrew
22	Loquet du couvercle du côté FlexBrew
23	Support à dosette amovible gris avec poignée
24	Panier d'infusion amovible brun pour café moulu avec couvercle à charnière et poignée (se range dans le #12)

Avant la première utilisation : Retirer le réservoir d'eau amovible de la cafetière. Ensuite, retirer et jeter le bouchon rouge. L'autocollant sur le réservoir d'eau peut également être retiré. Laver toutes les pièces amovibles dans de l'eau chaude savonneuse. Rincer et sécher. Infuser un cycle de chaque côté avec de l'eau, puis jeter l'eau.

Pour commander des pièces, visiter : hamiltonbeach.ca/parts

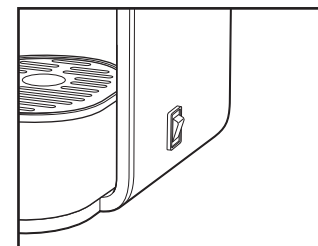
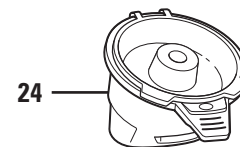
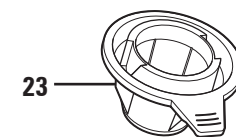
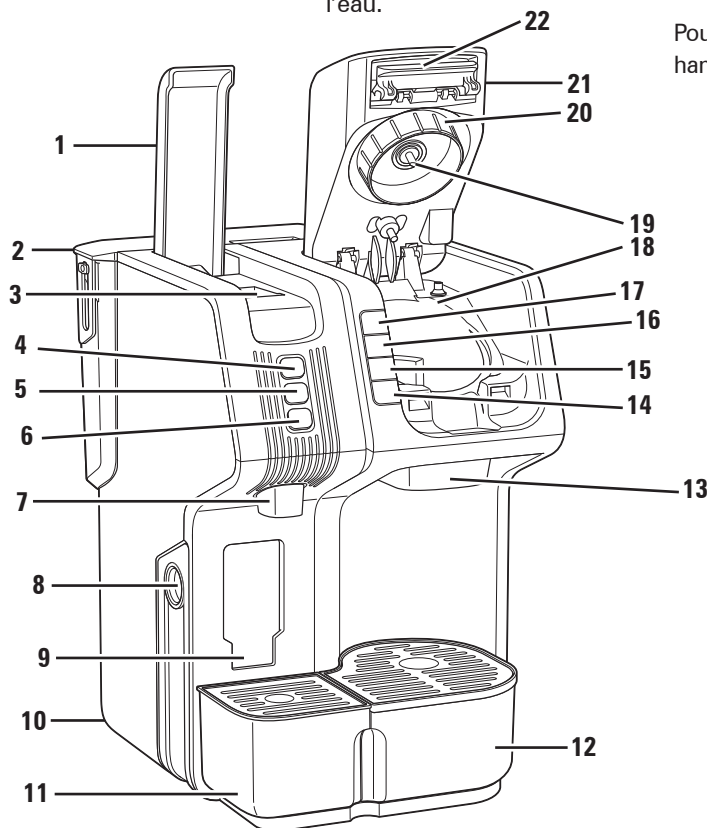

Interrupteur

Infuser un espresso

⚠ AVERTISSEMENT Risque de brûlures.

- Insérer complètement la tasse ou la tasse de voyage sur le plateau d'égouttage.
- Si un débordement se produit, débrancher et laisser refroidir la cafetière.

⚠ ATTENTION Risque de coupures.

L'aiguille de perçage du support à capsule est très pointue. Éviter de toucher.

REMARQUES :

- Avant la première utilisation, retirer le réservoir d'eau amovible de la cafetière. Ensuite, retirer et jeter le bouchon rouge. L'autocollant sur le réservoir d'eau peut également être retiré.
- L'appareil peut générer un son de pompage une fois le format de la tasse sélectionné. Cela est normal. Le son signale le pompage de l'eau pour l'infusion du espresso.
- Utiliser seulement les dosettes d'espresso Nespresso® et autres dosettes compatibles.
- Ne jamais soulever le couvercle du côté espresso durant l'infusion. Sinon, la dosette d'espresso sera rejetée dans le récipient pour dosettes utilisées.
- Appuyer sur le bouton du format de tasse en tout temps pour arrêter l'infusion. Vider la tasse et suivre les directives pour démarrer un nouveau cycle d'infusion.
- Veuillez toujours utiliser de l'eau froide pour préparer un espresso. De l'eau ou tout autre liquide chaud pourrait causer des dommages à l'appareil.

Recettes

Espresso/Espresso allongé	Infuser une tasse à la fois en respectant les instructions. Facultatif : Sucrez au goût.
Cappuccino	Mélanger 1/3 d'espresso, 1/3 de lait passé à la vapeur et 1/3 de lait émulsé. Saupoudrer au goût avec de la muscade râpée, de la cannelle râpée, du chocolat en poudre ou vanille.
Latté	Mélanger 1/2 portion d'espresso avec 1/2 portion de lait passé à la vapeur. Saupoudrer au goût avec de la muscade râpée, de la cannelle râpée, du chocolat en poudre ou vanille.

1. Remplir le réservoir d'eau amovible avec de l'eau jusqu'à 1656 mL (56 oz). Ne pas dépasser la ligne de remplissage MAX.
2. Mettre une tasse sur le repose-tasse avec plateau d'égouttage. Si nécessaire, retirer le repose-tasse, aligner la languette du repose-tasse avec l'ouverture du repose-tasse pour petite tasse à espresso.
3. Brancher dans une prise de courant.
4. Appuyer sur l'interrupteur situé sur le panneau droit à la position ON (I/marche). **REMARQUE** : La luminosité des voyants diminue et augmente lentement durant le préchauffage. Lorsque les voyants restent allumés, la cafetière est prête à infuser.
5. Soulever le couvercle du côté espresso.
6. Insérer la dosette d'espresso comme indiqué sur la silhouette sur le dessus de l'appareil.
7. Fermer le couvercle du côté espresso jusqu'à ce qu'il soit complètement enclenché.
8. Appuyer sur le bouton du format de tasse souhaité: 237 mL (1.35 oz (U)), 296 mL (2.7 oz (U)) ou 414 mL (5 oz (U)).
REMARQUE : Après 1 minute sans qu'un bouton soit appuyé ou qu'un couvercle soit ouvert, la machine à espresso passera en mode veille, et tous les voyants s'éteindront. Pour activer la machine à espresso, appuyer sur n'importe quel bouton et tous les voyants s'allumeront. Sélectionner ensuite le format de tasse souhaité.
9. Le bouton du format de tasse souhaité s'allumera lors de l'infusion de l'espresso. Lorsque l'espresso arrête d'infuser, la luminosité des voyants diminue et augmente lentement jusqu'à ce que l'élément chauffant atteigne la température de préchauffage. Ensuite, tous les voyants s'allumeront pendant une minute.
10. Avant de retirer la tasse du repose-tasse, soulever le couvercle du côté espresso pour vider tout liquide restant dans la dosette et rejeter automatiquement la dosette d'espresso utilisée dans le récipient pour dosettes utilisées.
11. L'appareil restera en mode préchauffage pendant 30 minutes. Pour éteindre, appuyer sur l'interrupteur en position OFF (O) (arrêt).
12. Débrancher.

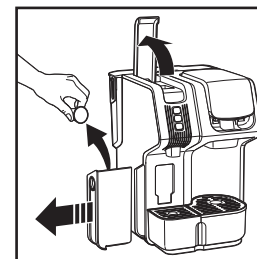
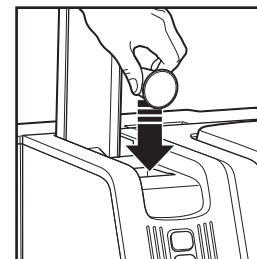

Espresso, cappuccino, ou au lait glacé	Mélanger le breuvage comme décrit ci-dessus puis verser sur des glaçons.
Moka	Mélanger 29,6 mL (1 oz.) de sirop épais de chocolat avec 1/3 d'espresso. Remplir avec du lait émulsé ou passé à la vapeur.

Comment infuser une dosette

⚠ AVERTISSEMENT Risque de brûlures.

- Ne pas soulever le couvercle pendant le cycle d'infusion.
- Insérer complètement la tasse ou la tasse de voyage sur le plateau d'égouttage.
- Si un débordement se produit, débrancher et laisser refroidir la cafetière.

⚠ ATTENTION Risque de coupures.

Le support à dosette amovible est équipé d'une aiguille très pointue. L'aiguille de perçage sous le couvercle est également coupant. Manipuler avec soin.

REMARQUES :

- Avant la première utilisation, retirer le réservoir d'eau amovible de la cafetière. Ensuite, retirer et jeter le bouchon rouge. L'autocollant sur le réservoir d'eau peut également être retiré.
- Si le couvercle du côté FlexBrew est ouvert ou si vous avez appuyé sur un bouton pour arrêter l'infusion plus tôt, veuillez jeter le contenu de la tasse ou de la tasse de voyage et la dosette. Appuyer sur le bouton du format de tasse souhaité pour redémarrer le cycle d'infusion.
- Utiliser seulement de l'eau froide dans le réservoir d'eau amovible. Ne pas utiliser d'eau chaude.
- Ne pas faire réchauffer le café dans la cafetière.
- Ne pas verser de crème ou de produit laitier dans le réservoir.
- Après avoir infusé une dosette de chocolat chaud, effectuer un cycle d'infusion avec de l'eau seulement, sans dosette, afin d'empêcher l'aiguille de perçage de s'obstruer.
- Appuyer sur n'importe quel format de tasse pour arrêter le cycle d'infusion.
- Ne pas infuser de café avant d'assurer que l'icône de la flèche (▼) du porte-aiguille amovible soit alignée avec l'icône du verrou (🔒) à l'intérieur du couvercle du côté FlexBrew.

1. Remplir le réservoir d'eau amovible avec de l'eau jusqu'à 1656 mL (56 oz). Ne pas dépasser la ligne de remplissage MAX.
2. Mettre une tasse sur le repose-tasse avec plateau d'égouttage. Si vous utilisez une tasse de voyage, retirer le repose-tasse avec plateau d'égouttage.
3. Brancher dans une prise de courant.
4. Appuyer sur l'interrupteur situé sur le panneau droit à la position ON (I/marche). **REMARQUE** : La luminosité des voyants diminue et augmente lentement durant le préchauffage. Lorsque les voyants restent allumés, la cafetière est prête à infuser.
5. Soulever le couvercle du côté FlexBrew.
6. Insérer le support à dosette amovible gris dans l'entonnoir.
7. Mettre une dosette dans le support à dosette. Ne pas enlever la feuille métallique.
8. Fermer le couvercle du côté FlexBrew jusqu'à ce qu'il s'enclenche complètement.
9. Appuyer sur le bouton du format de tasse souhaité: 8 oz. (☺) ou 10 oz. (☹). **REMARQUE** : Après 1 minute sans qu'un bouton soit appuyé ou qu'un couvercle soit ouvert, l'appareil passera en mode veille, et tous les voyants s'éteindront. Pour activer l'appareil, appuyer sur n'importe quel bouton et tous les voyants s'allumeront. Faire ensuite vos choix d'infusion. Pour une tasse de café plus corsé, appuyer sur le bouton **BOLD** (☹☹/corsé) avant de sélectionner le bouton du format de tasse souhaité.
10. Le bouton du format de tasse souhaité s'allumera lors de l'infusion du café. Lorsque le café arrête d'infuser, la luminosité des voyants diminue et augmente lentement jusqu'à ce que l'élément chauffant atteigne la température de préchauffage. Ensuite, tous les voyants s'allumeront pendant une minute.
11. Ouvrir le couvercle du côté FlexBrew et jeter la dosette utilisée. Le support à dosette doit être rincé après chaque utilisation.
12. L'appareil restera en mode préchauffage pendant 30 minutes. Pour éteindre, appuyer sur l'interrupteur en position OFF (⊖) (arrêt).
13. Débrancher.

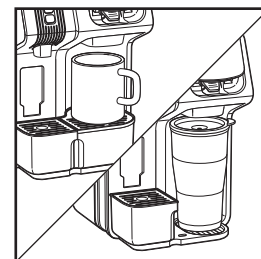
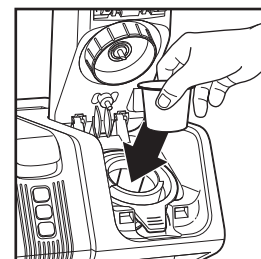
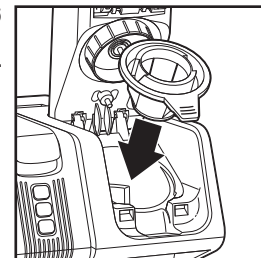

Comment infuser une tasse de café moulu

⚠ AVERTISSEMENT Risque de brûlures.

- Ne pas soulever le couvercle pendant le cycle d'infusion.
- Pour éviter le débordement, ne pas remplir de mouture de café au-delà de la ligne de remplissage MAX.
- Insérer complètement la tasse ou la tasse de voyage sur le plateau d'égouttage.
- Si un débordement se produit, débrancher et laisser refroidir la cafetière.

⚠ ATTENTION Risque de coupures.

L'aiguille de perçage sous le couvercle est coupant. Manipuler avec soin.

REMARQUES :

- Avant la première utilisation, retirer le réservoir d'eau amovible de la cafetière. Ensuite, retirer et jeter le bouchon rouge. L'autocollant sur le réservoir d'eau peut également être retiré.
- Si le couvercle du côté FlexBrew est ouvert ou si vous avez appuyé sur un bouton pour arrêter l'infusion plus tôt, veuillez jeter le contenu de la tasse ou de la tasse de voyage et la dosette. Appuyer sur le bouton du format de tasse souhaité pour redémarrer le cycle d'infusion.
- Utiliser seulement de l'eau froide dans le réservoir d'eau amovible. Ne pas utiliser d'eau chaude.
- Ne pas faire réchauffer le café dans la cafetière.
- Ne pas verser de crème ou de produit laitier dans le réservoir.
- Ne pas verser ou mélanger de poudre pour chocolat chaud dans le panier-filtre.
- Lorsqu'une mouture de café plus fine est utilisée, un égouttement de café peut se prolonger même si le témoin est éteint.
- Appuyer sur n'importe quel format de tasse pour arrêter le cycle d'infusion.
- Ne pas infuser le café sans que le panier d'infusion amovible brun soit en place.
- Si le café contient des sédiments, ajouter un filtre à café conique en papier no 1 dans le panier-filtre brun amovible.
- Ne pas infuser de café avant d'assurer que l'icône de la flèche (▼) du porte-aiguille amovible soit alignée avec l'icône du verrou (🔒) à l'intérieur du couvercle du côté FlexBrew.

1. Remplir le réservoir d'eau amovible avec de l'eau jusqu'à 1,6 L (56 oz). Ne pas dépasser la ligne de remplissage MAX.
2. Brancher dans une prise de courant.
3. Appuyer sur l'interrupteur situé sur le panneau droit à la position ON (I/marche). **REMARQUE :** La luminosité des voyants diminue et augmente lentement durant le préchauffage. Lorsque les voyants restent allumés, la cafetière est prête à infuser.
4. Soulever le couvercle du côté FlexBrew.
5. Retirer le panier d'infusion du repose-tasse avec plateau d'égouttage. Ouvrir le couvercle du panier-filtre puis placer le panier-filtre brun amovible sur le comptoir.
6. Ajouter le café moulu au panier d'infusion amovible brun : Ne pas dépasser la capacité maximum de 15 g (3 c. à table).
7. Fermer le couvercle du panier d'infusion. Mettre le panier d'infusion dans l'entonnoir.
8. Fermer le couvercle du côté FlexBrew jusqu'à ce qu'il s'enclenche complètement.
9. Mettre une tasse sur le repose-tasse avec plateau d'égouttage. Si vous utilisez une tasse de voyage, retirer le repose-tasse avec plateau d'égouttage.
10. Appuyer sur le bouton du format de tasse souhaité: 8 oz. (☉), 10 oz. (☉) ou 14 oz. (☉). **REMARQUE :** Après 1 minute sans qu'un bouton soit appuyé ou qu'un couvercle soit ouvert, l'appareil passera en mode veille, et tous les voyants s'éteindront. Pour activer l'appareil, appuyer sur n'importe quel bouton et tous les voyants s'allumeront. Faire ensuite vos choix d'infusion. Pour une tasse de café plus corsé, appuyer sur le bouton BOLD (☉/corsé) avant de sélectionner le bouton du format de tasse souhaité.
11. Le bouton du format de tasse souhaité s'allumera lors de l'infusion du café. Lorsque le café arrête d'infuser, la luminosité des voyants diminue et augmente lentement jusqu'à ce que l'élément chauffant atteigne la température de préchauffage. Ensuite, tous les voyants s'allumeront pendant une minute.
12. Ouvrir le couvercle du côté FlexBrew et jeter les restes de marc de café. Le panier d'infusion doit être rincé après chaque utilisation.
13. L'appareil restera en mode préchauffage pendant 30 minutes. Pour éteindre, appuyer sur l'interrupteur en position OFF (⊙) (arrêt).
14. Débrancher.

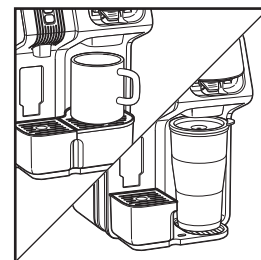
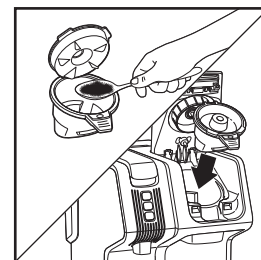
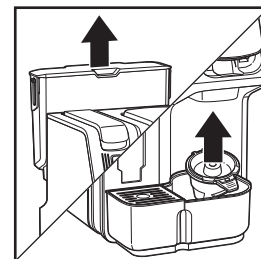

Entretien et nettoyage

⚠ AVERTISSEMENT Risque de choc électrique.

Ne pas immerger le cordon, la fiche ou la cafetière dans aucun liquide.

⚠ AVERTISSEMENT Risque de brûlures.

Ne pas laisser refroidir la cafetière représente un risque d'éclaboussures d'eau ou de café chaud provenant du perforateur. Nettoyer avec prudence.

Nettoyage de routine

Toutes les cafetières doivent être nettoyées au moins une fois par mois (une fois par semaine pour les zones à eau calcaire).

1. Remplir le réservoir d'eau amovible avec 118 mL (1/2 tasse) de vinaigre blanc. Ensuite, remplir avec de l'eau froide jusqu'à la ligne de 710 mL (24 oz).
2. Soulever le couvercle du côté espresso pour rejeter la dosette d'espresso utilisée. Vider le récipient de dosettes utilisées et le remettre en place sur la base. Fermer le couvercle du côté espresso.
3. Mettre une tasse de 148 mL (5 oz) ou plus sur le repose-tasse du côté espresso.
4. Brancher dans une prise.
5. Appuyer sur l'interrupteur à la position ON (I/marche). Ne jamais soulever le couvercle du côté espresso ou le couvercle du côté FlexBrew durant les cycles d'infusion.
6. Faire un cycle d'infusion pour une grande tasse d'espresso (☒/148 mL/5 oz) sans dosette d'espresso.
7. Veuillez vous assurer que le récipient pour dosettes utilisées est en place, puis soulever le couvercle du côté espresso. L'eau chaude sera expulsée du compartiment pour infusion d'espresso dans le récipient pour dosettes utilisées. Vider l'eau du récipient pour dosettes utilisées.
8. Soulever le couvercle du côté FlexBrew et jeter toute dosette ou marc de café. Fermer le couvercle du côté FlexBrew.
9. Mettre un tasse de 473 mL (16 oz) sur le repose-tasse du côté du FlexBrew.
10. Faire un cycle d'infusion de 414 mL (14 oz/☒) sans dosette ou sans café moulu.
11. Vider tout le liquide qui reste dans le réservoir d'eau amovible. Remplir seulement avec de l'eau froide jusqu'à la ligne de 710 mL (24 oz).
12. Répéter les étapes 2 à 10. Vider tout le liquide qui reste dans le réservoir d'eau amovible. La cafetière est maintenant propre.

⚠ ATTENTION Risque de coupures.

Le support à dosette amovible est équipé d'une aiguille très pointue. L'aiguille de perçage sous le couvercle est également coupant. Manipuler avec soin.

⚠ AVERTISSEMENT Risque de choc électrique. Débrancher l'alimentation avant d'essuyer le distributeur du côté espresso, le distributeur du côté FlexBrew ou l'extérieur de l'appareil. Ne pas immerger le cordon d'alimentation, la fiche ou la base dans tout liquide.

Nettoyage général

1. Débrancher et laisser refroidir.
2. Laver à la main toutes les pièces amovibles dans de l'eau chaude savonneuse. Rincer et sécher ou laver seulement dans le panier supérieur du lave-vaisselle. NE PAS utiliser le réglage «SANI» du lave-vaisselle. Les températures du cycle «SANI» peuvent endommager le produit.
3. Essuyer l'extérieur de la cafetière avec un linge doux et humide.

Aiguille obstruée

1. Débrancher et laisser refroidir.
2. Retirer le porte-aiguille amovible gris du couvercle en le tournant dans le sens antihoraire de l'icône de verrouillage (☒) jusqu'à l'icône de déverrouillage (☒).
3. Plier un petit trombone. Insérer la pointe du trombone dans le trou de l'aiguille de perçage et vers le haut de l'axe de l'aiguille de perçage pour assurer le retrait complet des grains.
4. Pour replacer le porte-aiguille amovible gris, insérer la languette entre l'icône de verrouillage (☒) et l'icône de déverrouillage (☒) et tourner dans le sens horaire pour verrouiller.

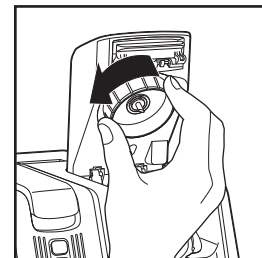

Dépannage – Côté espresso

Pas d'alimentation électrique.

- Vérifier si la fiche est bien insérée dans la prise murale et que l'interrupteur situé sur le panneau droit est à la position ON (I/marche).
- La cafetière est en mode d'économie d'énergie. Appuyer sur n'importe quel bouton de format de tasse pour activer la cafetière.

La luminosité de tous les formats de tasse diminue et augmente lentement.

- L'appareil est en mode de préchauffage. Lorsque les voyants restent allumés, la cafetière est prête à infuser.

Pas de distribution d'espresso.

- La dosette insérée pourrait être défectueuse. Essayer de nouveau avec une nouvelle dosette.
- Tous les voyants clignotent rapidement : Il n'y a pas d'eau dans le réservoir. Remplir le réservoir avec de l'eau propre.
- L'appareil est en préchauffage. La luminosité des voyants diminue et augmente lentement durant le préchauffage. Une fois que le préchauffage est terminé, tous les voyants resteront allumés et vous pouvez appuyer sur le bouton du format de tasse souhaité pour commencer un nouveau cycle d'infusion.

Il y a de l'eau dans le bas de l'appareil.

- S'assurer que le réservoir est placé correctement en position.
- Veuillez vous assurer que le récipient pour dosettes utilisées est installé avant d'ouvrir le couvercle du côté espresso.

La dosette ne peut pas être insérée dans le support à dosette.

- Vérifier si le récipient pour dosettes utilisées est plein et doit être vidé.
- Le couvercle du côté espresso peut ne pas être ouvert correctement. Essayer de soulever le couvercle du côté espresso à nouveau.

La dosette ne peut pas tomber normalement dans le récipient pour dosettes utilisées.

- Vérifier si le récipient pour dosettes utilisées est plein et doit être vidé.
- Le couvercle du côté espresso peut ne pas être ouvert correctement. Essayer de soulever le couvercle du côté espresso à nouveau.

Un faible sifflement se fait entendre après la distribution de l'espresso.

- Il est normal que du liquide s'égoutte du distributeur de café espresso à la fin de l'infusion.
- Garder la tasse sur le repose-tasse jusqu'à ce que le couvercle du côté espresso soit ouvert et que l'égouttement soit terminé.

Du espresso dégoutte du distributeur après l'infusion.

- Cela est normal et l'égouttement cessera. Garder la tasse sur le repose-tasse jusqu'à la fin de l'égouttement.

Tous les boutons de format de tasse clignotent.

- Veuillez vous assurer que le bouchon rouge a été retiré du dessous du réservoir d'eau avant la première utilisation.
- Le réservoir d'eau est vide ou il n'est pas mis en place correctement. S'il est vide, remplir le réservoir d'eau amovible avec de l'eau jusqu'à 1,6 L (56 oz). Ne pas dépasser la ligne de remplissage MAX. Remettre le réservoir d'eau solidement en place sur la base.
- Si vous avez ajouté de l'eau dans le réservoir d'eau et que les voyants clignotent toujours rapidement, appuyer sur le format de tasse souhaité de nouveau. Vous devrez peut-être appuyer sur le bouton à quelques reprises pour amorcer la pompe si le réservoir d'eau a fonctionné à sec.
- La cafetière doit être détartrée. Veuillez consulter la section « Entretien et nettoyage » à la page 18.
- Le couvercle du côté espresso n'est pas bien fermé. Fermer le couvercle du côté espresso.

Dépannage – Côté une tasse

La cafetière n'infusera pas/le café ne se verse pas dans la tasse.

- L'aiguille de perçage peut être obstruée. Veuillez vous reporter à la section « Aiguille obstruée » à la page 18.
- Accumulation de dépôts minéraux. Nettoyer la cafetière selon les instructions du chapitre « Entretien et nettoyage ».
- Quantité d'eau insuffisante. Ajouter 444 mL (15 oz) ou plus.
- Si le bouton de format de tasse choisi clignote trois fois, le couvercle n'est pas fermé. Abaissez le couvercle jusqu'à ce qu'il s'enclenche pour verrouiller. Abaissez le couvercle jusqu'à ce qu'un déclic vous indique qu'il est verrouillé, puis pressez le bouton d'infusion de votre choix.

La luminosité de tous les formats de tasse diminue et augmente lentement.

- L'appareil est en mode de préchauffage. Lorsque les voyants restent allumés, la cafetière est prête à infuser.

Le café a un mauvais goût.

- Trop d'eau dans le réservoir ou quantité insuffisante de café moulu. Ajuster le ratio d'eau par rapport au café moulu ou utiliser moins d'eau avec les dosettes.
- La qualité et la fraîcheur du café laissent à désirer.
- L'eau douce a une faible capacité d'extraction du café, ce qui confère au café un goût faible.

Présence de sédiment dans la tasse de café.

- Essayer un café moulu plus grossièrement, ou ajouter un filtre en papier no. 1 de forme conique au panier d'infusion amovible brun. Veuillez vous assurer que le couvercle à charnière est fermé sur le panier d'infusion amovible brun.

Présence d'eau sur le comptoir et sous la cafetière.

- Le réservoir contient trop d'eau. Ne pas ajouter plus de 1656 mL (56 oz) d'eau (jusqu'à la ligne de remplissage MAX).
- S'assurer que le réservoir est placé correctement en position.

Le café déborde du panier-filtre.

- Utiliser le panier d'infusion amovible brun avec couvercle pour le café moulu.
- Utiliser moins de café moulu. La quantité maximum de café moulu à infuser est de 15 g (3 c. à table).
- Lorsque vous utilisez du café en grain, un café moulu comme pour une cafetière à filtre automatique donnera de meilleurs résultats.

Attention de ne pas trop moulinier le café. Si le café est moulu trop finement, l'appareil peut déborder.

- Le joint noir autour de l'aiguille de perçage dans le porte-aiguille amovible n'est pas installé. Mettez soigneusement le joint d'étanchéité autour de l'aiguille de perçage et pressez pour le maintenir en place.
- N'utilisez pas d'eau douce. Utilisez de l'eau filtrée, de source ou embouteillée.

Le café déborde de la grande tasse à café ou de la tasse de voyage.

- Vider la tasse après avoir arrêté le cycle d'infusion manuellement. Appuyer sur n'importe quel bouton de format de tasse pour démarrer un nouveau cycle d'infusion.

La dosette de café a éclaté.

- Si vous de l'eau adoucie ou si vous habitez dans une région où l'eau du robinet et naturellement douce, cela pourrait poser un problème avec les dosettes individuelles et occasionner des débordements du panier filtre. Utiliser de l'eau filtrée, de source ou en bouteille.
- Il existe une variété de processus de fabrication des dosettes qui fait en sorte que l'opercule en aluminium de certains types de dosettes, dont les joints sont plus faibles, fassent défaut. Essayer une marque différente.

Tous les boutons de format de tasse clignotent.

- Tous les boutons de format de tasse clignotent :
- Veuillez vous assurer que le bouchon rouge a été retiré du dessous du réservoir d'eau avant la première utilisation.
- Le réservoir d'eau est vide ou il n'est pas mis en place correctement. S'il est vide, remplir le réservoir d'eau amovible avec de l'eau jusqu'à 1,6 L (56 oz). Ne pas dépasser la ligne de MAX. Remettre le réservoir d'eau solidement en place sur la base.
- Si vous avez ajouté de l'eau dans le réservoir d'eau et que les voyants clignotent toujours rapidement, appuyer sur le format de tasse souhaité de nouveau. Vous devrez peut-être appuyer sur le bouton à quelques reprises pour amorcer la pompe si le réservoir d'eau a fonctionné à sec.
- La cafetière doit être détartrée. Veuillez consulter la section « Entretien et nettoyage » à la page 18.
- Le couvercle du côté FlexBrew n'est pas bien fermé. Fermer le couvercle du côté FlexBrew.

Garantie limitée

Cette garantie s'applique aux produits achetés et utilisés aux É.-U. et au Canada. C'est la seule garantie expresse pour ce produit et est en lieu et place de toute autre garantie ou condition.

Ce produit est garanti contre tout défaut de matériaux et de main-d'œuvre pour une période de cinq (5) ans à compter de la date d'achat d'origine au Canada et un (1) an à compter de la date d'achat d'origine aux É.-U. Au cours de cette période, votre recours exclusif se limitera au remplacement de ce produit ou tout autre composant défectueux, à notre discrétion. Cependant, vous êtes responsables des frais associés au retour du produit ou d'un composant en vertu de la présente garantie. Si le produit ou le composant est non disponible, nous le remplacerons avec un article similaire de valeur égale ou supérieure.

Cette garantie ne couvre pas le verre, les filtres, l'usure d'un usage normal, l'utilisation non conforme aux directives imprimées, ou des dommages au produit résultant d'un accident, modification, utilisation abusive ou incorrecte. Cette garantie s'applique seulement à l'acheteur original ou à la personne l'ayant reçu en cadeau. La présentation du reçu de vente d'origine comme preuve d'achat est nécessaire pour faire une réclamation au titre de cette garantie. Cette garantie s'annule si le produit est utilisé autrement que par une famille ou si l'appareil est soumis à toute tension ou forme d'onde différente des caractéristiques nominales précisées sur l'étiquette (par ex. : 120 V ~ 60 Hz).

Nous excluons toutes les réclamations au titre de cette garantie pour les dommages spéciaux, consécutifs et indirects causés par la violation de garantie expresse ou implicite. Toute responsabilité est limitée au prix d'achat. **Chaque garantie implicite, y compris toute garantie ou condition de qualité marchande ou d'adéquation à un usage particulier, est exonérée, sauf dans la mesure interdite par la loi, auquel cas la garantie ou condition est limitée à la durée de cette garantie écrite.** Cette garantie vous donne des droits légaux précis. Vous pouvez avoir d'autres droits qui varient selon l'endroit où vous habitez. Certaines provinces ne permettent pas les limitations sur les garanties implicites ou les dommages spéciaux ou indirects de telle sorte que les limitations ci-dessus ne s'appliquent peut-être pas à votre cas.

Pour faire une réclamation au titre de la garantie, veuillez ne pas retourner cet appareil au magasin. Veuillez nous écrire à Hamilton Beach Brands, Inc., Customer Service Department, 4421 Waterfront Dr., Glen Allen, VA 23060, ou visiter le site hamiltonbeach.com/customer-service aux États-Unis ou hamiltonbeach.ca/customer-service au Canada. Pour obtenir un service plus rapide, veuillez repérer les numéros de modèle, de type et de séries sur votre appareil.

SALVAGUARDIAS IMPORTANTES

Cuando utilice aparatos eléctricos, siempre deben seguirse precauciones de seguridad básicas a fin de reducir el riesgo de incendio, descarga eléctrica, y/o lesiones a personas, incluyendo las siguientes:

1. Lea todas las instrucciones.
2. Este aparato no se destina para utilizarse por personas (incluyendo niños) cuyas capacidades físicas, sensoriales o mentales sean diferentes o estén reducidas, o carezcan de experiencia o conocimiento, a menos que dichas personas reciban una supervisión o capacitación para el funcionamiento del aparato por una persona responsable de su seguridad.
3. Se requiere de una estrecha supervisión cuando el aparato se use por o cerca de niños. La limpieza y el mantenimiento del usuario no deben ser realizados por niños sin supervisión. Los niños deben supervisarse para asegurar que ellos no empleen los aparatos como juguete.
4. Verifique que el voltaje de su instalación corresponda con el del producto.
5. No toque superficies calientes. Use las manijas o perillas. Se debe de tener cuidado, ya que pueden ocurrir quemaduras al tocar partes calientes o por líquido caliente derramado.
6. Para protegerse contra choques eléctricos no sumerja el cordón, el enchufe o la cafetera en el agua o en otro líquido.
7. Desconecte de la toma cuando la cafetera no esté en uso y antes de limpiar. Deje enfriar antes de poner o quitar partes y antes de limpiar el aparato.
8. La cafetera debe operar sobre una superficie plana lejos del borde de una cubierta para prevenir que se caiga accidentalmente.
9. No opere ningún aparato con cables o enchufe dañados o después de que el aparato funcione mal o se caiga o dañe de cualquier manera. El reemplazo del cable de suministro y las reparaciones deben ser efectuadas por el fabricante, su agente de servicio, o personas igualmente calificadas para poder evitar un peligro. Comuníquese con Servicio al cliente para obtener información sobre la revisión, la reparación o los ajustes, según lo establecido en la Garantía limitada.
10. El uso de aditamentos de accesorio no recomendados por el fabricante del aparato puede causar lesiones.
11. No lo use en exteriores.
12. No deje que el cable cuelgue del borde de la mesa o cubierta, o toque superficies calientes, incluyendo la estufa.
13. No coloque la cafetera sobre o cerca de un quemador de gas o eléctrico caliente o sobre un horno caliente.
14. Para desconectar el aparato, ponga el interruptor en OFF (●/ apagado) y a continuación retire el enchufe del tomacorriente.
15. **¡ADVERTENCIA!** Para reducir el riesgo de fuego o descarga eléctrica, no remueva la cubierta inferior. No hay partes que requieran servicio en el interior. La reparación debe hacerse por personal de servicio autorizado únicamente.
16. No use el aparato para otro propósito que no sea para el que fue hecho.
17. No coloque la cafetera en un gabinete cuando esté en uso.
18. **¡PRECAUCIÓN! Riesgo de cortaduras:** El soporte para cápsula extraíble de una sola porción contiene una aguja de corte filosa. Tenga cuidado al manipular.
19. **¡PRECAUCIÓN! Riesgo de cortaduras:** La aguja de perforación es filosa. Tenga cuidado al lavarla.
20. **¡ADVERTENCIA!** Para que no salga agua caliente de la aguja de perforación, no levante la tapa durante el proceso de preparación.
21. Utilice únicamente cápsulas diseñadas para este aparato. Si la cápsula no encaja, no fuerce a la cápsula a entrar en el aparato.

GUARDE ESTAS INSTRUCCIONES

Otra información de seguridad para el cliente

Este aparato ha sido diseñado solamente para uso doméstico.

⚠ ADVERTENCIA Riesgo de descarga eléctrica: Este aparato es provisto con un enchufe polarizado (una pata más ancha) para reducir el riesgo de una descarga eléctrica. El enchufe embona únicamente en una dirección dentro de un tomacorriente polarizado. No trate de obviar el propósito de seguridad del enchufe modificándolo de alguna manera o utilizando un adaptador. Si el enchufe no entra completamente en la toma, invierta el enchufe. Si aún no entra, haga que un electricista reemplace la toma.

El largo del cable que se usa en este aparato fue seleccionado para reducir el peligro de que alguien se enganche o tropiece con un cable más largo. Si es necesario usar un cable más largo, se podrá usar un cable de extensión aprobado. La clasificación eléctrica nominal del cable de extensión debe ser igual o mayor que la clasificación nominal del aparato. Es importante tener cuidado de colocar el cable de extensión para que no se pliegue sobre el mostrador o la mesera en donde niños puedan tirar del mismo o tropezarse accidentalmente.

Para evitar una sobrecarga eléctrica del circuito, no use otro aparato de alto voltaje en el mismo circuito con este aparato.

Piezas y características

1	Tapa del espresso
2	Depósito de agua extraíble con manija
3	Soporte para cápsulas de espresso
4	Botón de espresso pequeño (U) - 1.35 oz (40 mL)
5	Botón de espresso mediano (U) - 2.7 oz (80 mL)
6	Botón de espresso grande (U) - 5 oz (148 mL)
7	Dispensador de espresso
8	Contenedor de cápsulas usadas extraíble (admite hasta 10 cápsulas)
9	Apertura para el apoyo para tazas
10	Base
11	Apoyo para tazas ajustable con bandeja de goteo extraíble
12	Apoyo para tazas ajustable con bandeja de goteo extraíble
13	Dispensador FlexBrew
14	Botón BOLD (BOLD/cargado)
15	Botón de 14 oz (414 mL)
16	Botón de 10 oz (296 mL)
17	Botón de 8 oz (237 mL)
18	Embudo
19	Aguja de perforación
20	Portaaguas gris extraíble con sello negro
21	Tapa de FlexBrew
22	Pestillo de tapa de FlexBrew
23	Soporte para cápsulas gris extraíble de una sola porción con manija
24	Cesta marrón extraíble de preparación de café molido con tapa con bisagras y manija (se almacena en la #12)

Antes del primer uso: Retire el depósito de agua extraíble de la cafetera. Luego, retire y deseche el tapón rojo. La calcomanía del depósito de agua también se puede retirar. Lave todas las piezas desmontables en agua caliente jabonosa. Enjuague y seque. Prepare un ciclo con agua en cada lado y deseche el agua.

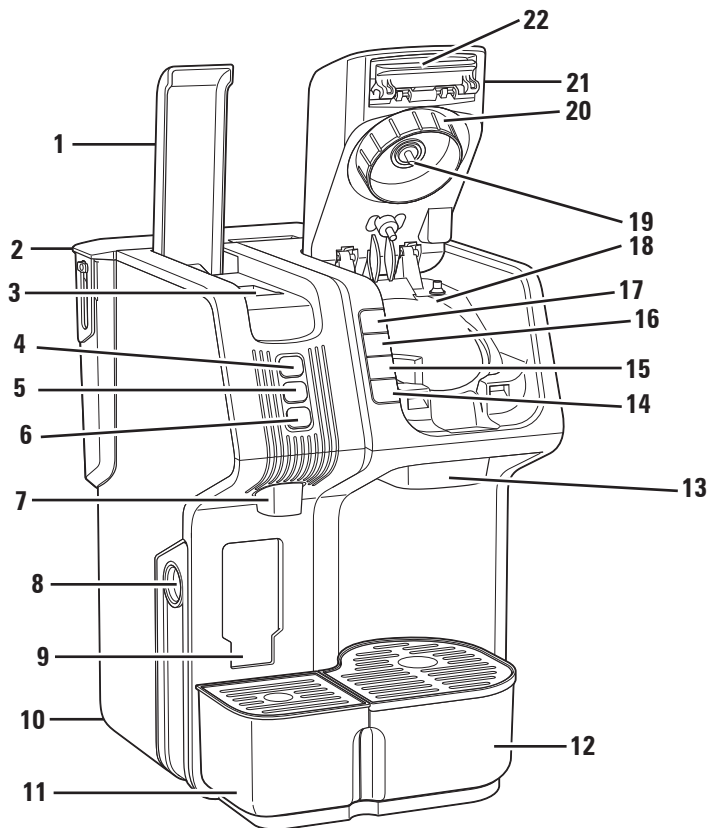

Para ordenar piezas, visite:
hamiltonbeach.com/parts

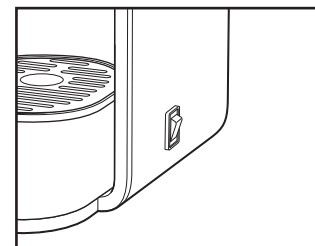
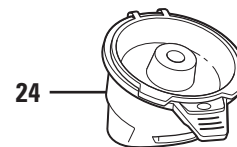
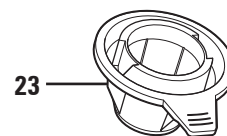

Interruptor de energía

Cómo preparar un espresso

⚠ **ADVERTENCIA** Riesgo de quemaduras.

- Introduzca por completo la taza o la taza de viaje sobre la bandeja de goteo.
- Si ocurre un derrame, desenchufe la cafetera y deje que se enfríe.

⚠ **PRECAUCIÓN** Riesgo de cortaduras.

La aguja de perforación del soporte para tazas está afilada. Evitar el contacto.

NOTAS:

- Antes del primer uso, retire el depósito de agua extraíble de la cafetera. Luego, retire y deseche el tapón rojo. La calcomanía del depósito de agua también se puede retirar.
- La unidad puede producir un sonido de bombeo cuando se ha seleccionado un tamaño de taza. Esto es normal. El sonido indica que se está bombeando agua para preparar el espresso.
- Utilice únicamente Nespresso® y otras cápsulas de espresso compatibles.
- Durante la preparación, nunca levante la tapa del espresso. De lo contrario, la cápsula de espresso será expulsada al contenedor de cápsulas usadas.
- Presione el botón de tamaño de taza en cualquier momento para detener el proceso de preparación. Vacíe la taza y siga las instrucciones para comenzar un nuevo ciclo de preparación.
- Utilice siempre agua fría para hacer espresso. El agua tibia u otros líquidos pueden dañar el aparato.

Recetas

Espresso/Lungo	Prepare una taza a la vez siguiendo estas instrucciones. Opcional: Agregar azúcar al gusto.
Cappuccino	Mezcle 1/3 espresso, 1/3 de leche evaporada y 1/3 de leche con espuma. Sirvalo con nuez moscada, canela molida, chocolate en polvo o vainilla para un mejor sabor.
Latte	Mezcle 1/2 espresso con 1/2 de leche evaporada. Sirvalo con nuez moscada, canela molida, chocolate en polvo o vainilla para un mejor sabor.

1. Llene el depósito de agua extraíble con agua hasta 56 oz. (1656 mL). No supere la línea de llenado MAX.
2. Coloque una taza sobre el apoyo para tazas con bandeja de goteo. Si es necesario, retire el apoyo para tazas, alinee la lengüeta del apoyo para tazas con la abertura para el apoyo para tazas para una taza pequeña de espresso.
3. Enchufe en el tomacorriente.
4. Presione el interruptor de energía, ubicado en el panel lateral derecho, en la posición ON (encendido). **NOTA:** Las luces indicadoras se atenúan y aumentan lentamente durante el precalentamiento. Cuando las luces permanecen encendidas, la cafetera está lista para preparar.
5. Levante la tapa del espresso.
6. Inserte la cápsula de espresso de acuerdo con el recorte en la parte superior de la unidad.
7. Cierre la tapa del espresso hasta que esté completamente ajustada.
8. Presione el botón del tamaño de taza deseado 1,35 oz. (237 mL / ☺), 2,7 oz. (296 mL / ☺) o 5 oz. (414 mL / ☺). **NOTA:** Después de un minuto sin presionar un botón o sin abrir la tapa, el Espresso Maker entrará en modo de espera y todas las luces se apagaran. Para activar el Espresso Maker, presione cualquier botón y todas las luces se iluminarán. Luego seleccione el tamaño de taza deseado.
9. El botón del tamaño de taza deseado se iluminará cuando se esté preparando el espresso. Al terminar la preparación del expreso, todas las luces se encenderán y apagaran lentamente hasta que el calentador vuelva a la temperatura de precalentamiento. Luego, todas las luces se iluminarán durante un minuto.
10. Antes de retirar la taza del reposo de la taza, levante la tapa del expreso para vaciar cualquier líquido restante de la cápsula y expulse la cápsula de expreso usada en el contenedor de cápsulas usadas.
11. La unidad permanecerá precalentada durante 30 minutos. Para apagar, presione el interruptor de encendido a la posición OFF (☹) (apagado).
12. Desenchufe.

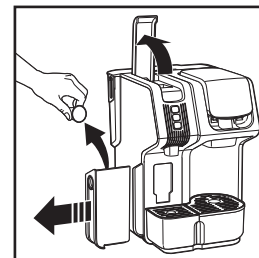
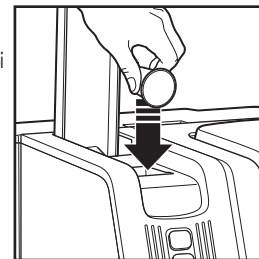

Espresso, cappuccino o latte helado	Mezcle la bebida como se describió anteriormente, luego vacíe sobre hielo.
Mocha	Mezcle 1 onza (29.6 mL) de jarabe espeso de chocolate con 1/3 de espresso. Llene con leche evaporada o con espuma.

Cómo preparar una cápsula para una sola porción

⚠ ADVERTENCIA Riesgo de quemaduras.

- No levantar la tapa durante el proceso de preparación.
- Introduzca por completo la taza o la taza de viaje sobre la bandeja de goteo.
- Si ocurre un derrame, desenchufe la cafetera y deje que se enfríe.

⚠ PRECAUCIÓN Riesgo de cortaduras.

El soporte extraíble para cápsulas de una sola porción tiene una aguja afilada. La aguja de perforación ubicada en el lado inferior de la tapa también es filosa. Tenga cuidado al manipular.

NOTES:

- Antes del primer uso, retire el depósito de agua extraíble de la cafetera. Luego, retire y deseche el tapón rojo. La calcomanía del depósito de agua también se puede retirar.
- Si se abre la tapa de FlexBrew o se presionó cualquier botón para finalizar el ciclo de preparación antes de tiempo, deseche el contenido de la taza o taza de viaje y cápsula. Presione el botón del tamaño de taza deseado para reiniciar el ciclo de preparación.
- Use solo agua fría en el depósito de agua extraíble. No utilice agua caliente.
- No recaliente café en la máquina.
- No utilice crema o crema en el depósito.
- Después de preparar cápsulas de una sola porción de chocolate caliente, prepare un ciclo de solo de agua sin cápsulas de una sola porción para evitar la posibilidad de obstruir la aguja de perforación.
- Presione cualquier tamaño de taza para detener el ciclo de preparación.
- No prepare café antes de asegurarse de que el icono de la flecha (▼) del portaagujas extraíble esté alineada con el icono de bloqueo (⏏) dentro de la tapa de FlexBrew.

1. Llene el depósito de agua extraíble con agua hasta 56 oz. (1656 mL). No exceda la línea de llenado MAX.
2. Coloque una taza sobre el apoyo para tazas con bandeja de goteo. Si usa una taza de viaje, retire el apoyo para tazas con la bandeja de goteo.
3. Enchufe en el tomacorriente.
4. Presione el interruptor de energía, ubicado en el panel lateral derecho, en la posición ON (I/encendido). **NOTA:** Las luces indicadoras se atenúan y aumentan lentamente durante el precalentamiento. Cuando las luces permanecen encendidas, la cafetera está lista para preparar.

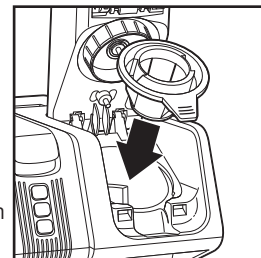

5. Levante la tapa de FlexBrew.
6. Coloque el soporte para cápsulas gris extraíble de una sola porción en el embudo.
7. Coloque una cápsula en el soporte para cápsulas de una sola porción. No quite el papel metálico.
8. Cierre la tapa de FlexBrew hasta que esté completamente ajustada.
9. Presione el botón del tamaño de taza deseado 8 oz. (237 mL/☉) o 10 oz. (296 mL/☉) **NOTA:** Después de un minuto sin presionar un botón o sin abrir la tapa, la unidad entrará en modo de espera y todas las luces se apagarán. Para activar la unidad, presione cualquier botón y todas las luces se iluminarán. Luego, haga las selecciones de preparación deseadas. Para una taza de café más cargado, presione el botón BOLD (☉/cargado) antes de seleccionar el botón del tamaño de taza deseado
10. El botón del tamaño de taza deseado se iluminará cuando se esté preparando el café. Al terminar la preparación del café, todas las luces se encenderán y apagarán lentamente hasta que el calentador vuelva a la temperatura de precalentamiento. Luego, todas las luces se iluminarán durante un minuto.
11. Abra la tapa de FlexBrew y deseche la cápsula usada. El soporte para cápsulas de una sola porción debe enjuagarse después de cada uso.
12. La unidad permanecerá precalentada durante 30 minutos. Para apagar, presione el interruptor de encendido a la posición OFF (O/apagado).
13. Desenchufe.

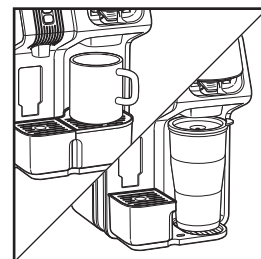
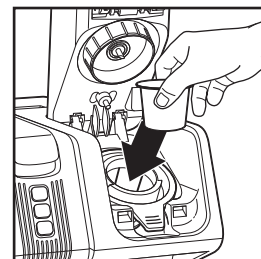

Cómo preparar un servicio individual con café molido

⚠ ADVERTENCIA Riesgo de quemaduras.

- No levantar la tapa durante el proceso de preparación.
- Para evitar los desbordes, mantenga el café molido por debajo de la línea de llenado MAX.
- Introduzca por completo la taza o la taza de viaje sobre la bandeja de goteo.
- Si ocurre un derrame, desenchufe la cafetera y deje que se enfríe.

⚠ PRECAUCIÓN Riesgo de cortaduras.

La aguja de perforación ubicada en el lado inferior de la tapa también es filosa. Tenga cuidado al manipular.

NOTAS:

- Antes del primer uso, retire el depósito de agua extraíble de la cafetera. Luego, retire y deseche el tapón rojo. La calcomanía del depósito de agua también se puede retirar.
- Si se abre la tapa de FlexBrew o se presionó cualquier botón para finalizar el ciclo de preparación antes de tiempo, deseche el contenido de la taza o taza de viaje y cápsula. Presione el botón del tamaño de taza deseado para reiniciar el ciclo de preparación.
- Use solo agua fría en el depósito de agua extraíble. No utilice agua caliente.
- No recaliente café en la máquina.
- No utilice crema o crema no láctea en el depósito.
- No utilice polvo de cacao caliente ni una mezcla en la canasta de preparación.
- Si se utiliza café molido más fino, el café seguirá goteando después de que se haya apagado la luz.
- Presione cualquier tamaño de taza para detener el ciclo de preparación.
- No prepare café sin la cesta marrón extraíble de preparación en su lugar.
- Si tiene sedimentos del café, agregue un filtro de café cónico #1 en la cesta marrón extraíble de preparación.
- No prepare café antes de asegurarse de que el icono de la flecha (▼) del portaagujas extraíble esté alineada con el icono de bloqueado (🔒) dentro de la tapa de FlexBrew.

1. Llene el depósito de agua extraíble con agua hasta 56 oz. (1656 mL). No exceda la línea de llenado MAX.
2. Enchufe en el tomacorriente.
3. Presione el interruptor de energía, ubicado en el panel lateral derecho, en la posición ON (encendido). **NOTA:** Las luces indicadoras se atenúan y aumentan lentamente durante el precalentamiento. Cuando las luces permanecen encendidas, la cafetera está lista para preparar.
4. Levante la tapa de FlexBrew.
5. Retire la cesta de preparación del apoyo para tazas con bandeja de goteo. Abra la tapa de la cesta de preparación; liege coloque la cesta marrón extraíble de preparación de café molido en el mostrador.
6. Agregue café molido a la cesta marrón extraíble de preparación: No exceda la carga máxima de 3 cucharadas (15 g).
7. Cierre la tapa de la cesta de preparación. Coloque la cesta de preparación en el embudo.
8. Cierre la tapa de FlexBrew hasta que esté completamente ajustada.
9. Coloque una taza sobre el apoyo para tazas con bandeja de goteo. Si usa una taza de viaje, retire el apoyo para tazas con bandeja de goteo.
10. Presione el botón del tamaño de taza deseado 8 oz. (237 mL (8)), 10 oz. (296 mL (10)) o 14 oz. **NOTA:** Después de un minuto sin presionar un botón o sin abrir la tapa, la unidad entrará en modo de espera y todas las luces se apagaran. Para activar la unidad, presione cualquier botón y todas las luces se iluminarán. Luego, haga las selecciones de preparación deseadas. Para una taza de café más cargado, presione el botón BOLD (●●●●/cargado) antes de seleccionar el botón del tamaño de taza deseado.
11. El botón del tamaño de taza deseado se iluminará cuando se esté preparando el café. Al terminar la preparación del café, todas las luces se encenderán y apagaran lentamente hasta que el calentador vuelva a la temperatura de precalentamiento. Luego, todas las luces se iluminarán durante un minuto.
12. Abra la tapa de FlexBrew y deseche el café molido usado. La cesta de preparación debe enjuagarse después de cada uso.
13. La unidad permanecerá precalentada durante 30 minutos. Para apagar, presione el interruptor de encendido a la posición OFF (●) (apagado).
14. Desenchufe.

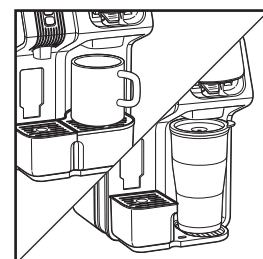
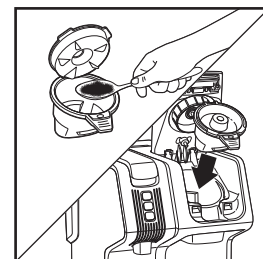
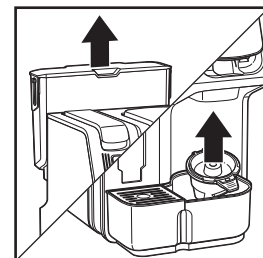

Cuidado y limpieza

⚠️ ADVERTENCIA Riesgo de descarga eléctrica.

No sumerja el cable, enchufe o cafetera en ningún líquido.

⚠️ ADVERTENCIA Riesgo de quemaduras.

No permitir que la cafetera se enfríe puede provocar que agua caliente o café salgan disparados de la aguja de perforación. Tenga cuidado al lavarla.

Limpieza de rutina

Todas las cafeteras deben limpiarse por lo menos una vez por mes (una vez por semana en áreas de agua dura).

1. Llene el depósito de agua extraíble con 1/2 taza (118 mL) de vinagre blanco. Luego, llénelo con agua fría hasta la marca de 24 oz. (710 mL).
2. Levante la tapa del espresso para expulsar la cápsula de espresso usada. Vacíe el contenedor de cápsulas usadas y vuelva a colocarlo en la base. Cierre la tapa del espresso.
3. Coloque una taza de 5 oz. (148 mL) o más en el lado de espresso del apoyo para tazas.
4. Enchufe en el tomacorriente.
5. Presione el interruptor de energía a la posición ON (I/encendido). Nunca levante la tapa del espresso ni la tapa FlexBrew durante los ciclos de preparación.
6. Prepare un ciclo de espresso grande (U) 5 oz./148 mL sin la cápsula de espresso en su lugar.
7. Asegúrese de que el contenedor de cápsulas usadas esté en su lugar, luego levante la tapa del espresso. Agua caliente será expulsada de la cámara de preparación de espresso al contenedor de cápsulas usadas. Vacíe el agua del contenedor de cápsulas usadas.
8. Levante la tapa FlexBrew y deseche cualquier cápsula usada o café molido. Cierre la tapa FlexBrew.
9. Coloque una taza de 16 oz. (473 mL) en el lado de FlexBrew del apoyo para tazas.
10. Prepare un ciclo de 14 oz. (414 mL) (R) sin cápsula ni café molido.
11. Vacíe cualquier líquido restante del depósito de agua extraíble. Llene solo con agua fría hasta la marca de 24 oz. (710 mL).
12. Repita los pasos 2 a 10. Vacíe cualquier líquido restante del depósito de agua extraíble. La cafetera ya está limpia.

⚠️ PRECAUCIÓN Riesgo de cortaduras.

El soporte extraíble para cápsulas de una sola porción tiene una aguja afilada. La aguja de perforación ubicada en el lado inferior de la tapa también es filosa. Tenga cuidado al manipular.

⚠️ ADVERTENCIA Riesgo de descarga eléctrica. Desconecte la energía antes de limpiar el dispensador de espresso, el dispensador FlexBrew o el exterior de la unidad. No sumerja el cable, el enchufe o la base en ningún líquido.

Limpieza general

1. Desenchufe y deje enfriar.
2. Lave a mano todas las piezas removibles en agua caliente jabonosa. Enjuague y seque o lave sólo en el estante superior del lavavajillas. NO utilice la configuración "SANI" cuando lave las piezas en el lavavajillas. Las temperaturas del ciclo "SANI" pueden dañar su producto.
3. Limpie la parte exterior de la cafetera con un paño húmedo suave.

Aguja tapada

1. Desenchufe y deje enfriar.
2. Retire el portaagujas gris extraíble de la tapa girando en sentido contrario a las agujas del reloj desde el icono de bloqueado (A) al icono de desbloqueado (B).
3. Doble un ganchito para papel. Introduzca la punta del ganchito a través del orificio de la aguja de perforación y hacia arriba dentro del eje de la aguja de perforación para garantizar que se haya eliminado todo el resto de café.
4. Para reemplazar el portaagujas gris extraíble, inserte la lengüeta entre el icono de bloqueado (A) y el icono de desbloqueado (B) y gire en el sentido de las agujas del reloj para bloquear.

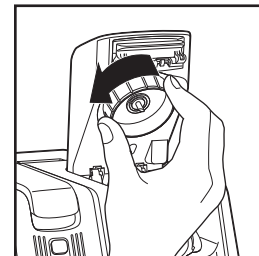

Resolviendo problemas — Lado de espresso

No hay energía.

- Verifique que el enchufe se haya insertado correctamente en el tomacorriente y que el interruptor de energía, ubicado en el panel lateral derecho, esté en la posición ON (I/encendido).
- La cafetera está en modo de ahorro de energía. Presione cualquier botón de tamaño de taza para activar la cafetera.

Todas las luces de las tazas se apagan y encienden lentamente.

- La unidad está en modo de precalentamiento. Cuando las luces permanecen encendidas, la cafetera está lista para preparar.

No sale espresso.

- La cápsula insertada puede estar defectuosa. Vuelva a intentarlo con una nueva cápsula.
- Todas las luces parpadean rápidamente: No hay agua en el depósito de agua. Llene el depósito con agua limpia.
- La unidad está precalentando. Las luces aparecerán y desaparecerán lentamente durante el precalentamiento. Una vez finalizado el precalentamiento, todas las luces permanecerán encendidas y puede presionar el botón del tamaño de taza deseado para comenzar el ciclo de preparación.

Hay agua en el mostrador debajo de la unidad.

- Asegúrese de que el depósito de agua se haya colocado correctamente en su lugar.
- Asegúrese de que el contenedor de cápsulas usadas esté instalado antes de abrir la tapa del expreso.

La cápsula no se puede colocar en el soporte para cápsulas.

- Compruebe si el contenedor de cápsulas usadas está lleno y debe vaciarse.
- Puede que la tapa del expreso no se haya abierto correctamente. Intente nuevamente levantar la tapa del expreso.

La cápsula no puede caer normalmente en el contenedor de cápsulas usadas.

- El contenedor de cápsulas usadas está lleno y debe vaciarse.
- Puede que la tapa del expreso no se haya abierto correctamente. Intente nuevamente levantar la tapa del expreso.

Puede oírse un ligero silbido después de haberse preparado el expreso.

- Es normal que caiga o gotee algo de líquido del dispensador de café expreso al final de la preparación.
- Mantenga la taza en el reposo de la taza hasta que se haya abierto la tapa expreso y se detenga el goteo.

Gotea espresso del dispensador de espresso una vez que se ha completado la preparación.

- Esto es normal y el goteo se detendrá. Mantenga la taza en el apoyo para tazas hasta que el goteo se detenga.

Todas las luces de taza parpadean rápidamente:

- Asegúrese de que se haya quitado el tapón rojo de debajo del depósito de agua antes del primer uso.
- El depósito de agua está vacío o no está bien colocado. Si está vacío, llene el depósito de agua extraíble con agua hasta 56 oz. (1.6 L) mL). NO exceda la línea de llenado MAX. Agregue agua al depósito de agua colocado firmemente en la base.
- Si ha agregado agua al depósito de agua y las luces aún parpadean, presione nuevamente la selección de taza deseada. Es posible que sea necesario presionar el botón varias veces para cebar la bomba de agua si el depósito de agua se ha secado.
- Se necesita eliminar el sarro de la cafetera. Consulte "Cuidado y limpieza" en la página 28.
- La tapa del expreso no está cerrada. Cierre la tapa del expreso.

Resolviendo problemas — Lado de una sola porción

La cafetera no funciona/no sale café.

- La aguja de perforación puede estar tapada. Consulte la sección **Aguja tapada** en la página 28.
- Se han formado depósitos minerales. Limpie la cafetera siguiendo las instrucciones de la sección de **Cuidado y limpieza**.
- Muy poca agua. Se necesitan 15 oz. (444 mL) o más.
- Si la luz de la taza seleccionada parpadea tres veces, la tapa no está cerrada. Baje la tapa hasta que haga clic para bloquearla. Baje la tapa hasta que haga clic para trabarla y presione el botón de preparación deseado.

Todas las luces de las tazas se apagan y encienden lentamente.

- La unidad está en modo de precalentamiento. Cuando las luces permanecen encendidas, la cafetera está lista para preparar.

El café sabe mal.

- Se agregó demasiada agua o se agregó muy poco o demasiado café molido. Cambie la proporción de agua a café molido o use menos agua con las cápsulas de café.
- El café es de baja calidad y fresca.
- El agua suave causa una mala extracción de café, lo cual provoca un café de mal sabor.

Hay agua en el mostrador debajo de la unidad.

- Pruebe un café molido más grueso o agregue un filtro de café de cono de papel n.º 1 a la cesta marrón extraíble de preparación. Asegúrese de que la tapa con bisagras esté cerrada en la cesta marrón extraíble de preparación.

Hay agua en el mostrador debajo de la unidad.

- Se llenó de más el depósito de agua. No agregue más de 56 oz. (1656 mL) de agua (hasta la línea de llenado MAX).
- Asegúrese de que el depósito de agua extraíble se haya colocado correctamente en su lugar.

El café se derrama de la canasta de preparación.

- Use la cesta marrón extraíble de preparación de café molido con tapa para el café molido.
- Utilice una menor cantidad de café molido. 3 cucharadas (15 g) es la cantidad máxima de café molido que puede utilizarse.
- Cuando utilice café en granos, un molido común para cafeteras

automáticas de filtro dará el mejor resultado. Coloque con cuidado el sello alrededor de la aguja y presione en su lugar.

- Falta el sello negro ubicado alrededor de la aguja del portaagujas gris extraíble. Con cuidado coloque el sello alrededor de la aguja y presione hasta que quede en su lugar.
- No utilice agua blanda. Utilice agua filtrada, de manantial o embotellada.

El café se derrama de la taza de viaje o taza.

- Vacíe la taza después de detener manualmente el ciclo de preparación. Pulse cualquier botón de tamaño de taza para iniciar un nuevo ciclo de preparación.

Estallidos de cápsulas de café de una sola porción.

- Si está usando agua suavizada o vive en un área donde el agua de la llave es naturalmente suave, esto puede causar problemas al utilizar cápsulas de porción individual y desbordes de la cesta del filtro. Use agua filtrada, de manantial o embotellada.
- Existe una variabilidad en el proceso de fabricación de las cápsulas de una sola porción, lo que hace que algunos tipos de cápsulas de una sola porción sean más débiles en las costuras, por lo que el sello de aluminio falla. Prueba con una marca diferente.

Todas las luces de taza parpadean rápidamente.

- Todas las luces de taza parpadean rápidamente:
- Asegúrese de que se haya quitado el tapón rojo de debajo del depósito de agua antes del primer uso.
- El depósito de agua está vacío o no está bien colocado. Si está vacío, llene el depósito de agua extraíble con agua hasta 56 oz. (1,6 L) mL. NO exceda de llenado MAX. Agregue agua al depósito de agua colocado firmemente en la base.
- Si ha agregado agua al depósito de agua y las luces aún parpadean, presione nuevamente la selección de taza deseada. Es posible que sea necesario presionar el botón varias veces para cebar la bomba de agua si el depósito de agua se ha secado.
- Se necesita eliminar el sarro de la cafetera. Consulte "Cuidado y limpieza" en la página 28.
- La tapa del FlexBrew no está cerrada. Cierre la tapa del FlexBrew.

GARANTÍA PARA PRODUCTOS COMPRADOS EN MÉXICO

PRODUCTO:

MARCA:

MODELO:

Grupo HB PS, S.A. de C.V. cuenta con una Red de Centros de Servicio Autorizada, por favor consulte en la lista anexa el nombre y dirección de los establecimientos en la República Mexicana en donde usted podrá hacer efectiva la garantía, obtener partes, componentes, consumibles y accesorios; así como también obtener servicio para productos fuera de garantía. Para mayor información llame sin costo:

Centro de Atención al Consumidor: 800 71 16 100

Grupo HB PS, S.A. de C.V. le otorga a partir de la fecha de compra:

GARANTÍA DE 1 AÑO.

COBERTURA

- Esta garantía ampara, todas las piezas y componentes del producto que resulten con defecto de fabricación incluyendo la mano de obra.
- Grupo HB PS, S.A. de C.V. se obliga a reemplazar, reparar o reponer, cualquier pieza o componente defectuoso; proporcionar la mano de obra necesaria para su diagnóstico y reparación, todo lo anterior sin costo adicional para el consumidor.
- Esta garantía incluye los gastos de transportación del producto que deriven de su cumplimiento dentro de su red de servicio.

LIMITACIONES

- Esta garantía no ampara el reemplazo de piezas deterioradas por uso o por desgaste normal, como son: cuchillas, vasos, jarras, filtros, etc.
- Grupo HB PS, S.A. de C.V. no se hace responsable por los accidentes producidos a consecuencia de una instalación eléctrica defectuosa, ausencia de toma de tierra, clavija o enchufe en mal estado, etc.

EXCEPCIONES

Esta garantía no será efectiva en los siguientes casos:

- a) Cuando el producto se hubiese utilizado en condiciones distintas a las normales. (Uso industrial, semi-industrial o comercial.)
- b) Cuando el producto no hubiese sido operado de acuerdo con el instructivo de uso.
- c) Cuando el producto hubiese sido alterado o reparado por personas no autorizadas por Grupo HB PS, S.A. de C.V. el fabricante nacional, importador o comercializador responsable respectivo.

El consumidor puede solicitar que se haga efectiva la garantía ante la propia casa comercial donde adquirió su producto, siempre y cuando Grupo HB PS, S.A. de C.V. no cuente con talleres de servicio.

PROCEDIMIENTO PARA HACER EFECTIVA LA GARANTÍA

- Para hacer efectiva la garantía, lleve su aparato al Centro de Servicio Autorizado más cercano a su domicilio (consulte la lista anexa).
- Si no existe Centro de Servicio Autorizado en su localidad llame a nuestro Centro de Atención al Consumidor para recibir instrucciones de como hacer efectiva su garantía.

FECHA DE ENTREGA	SELLO DEL VENDEDOR	QUEJAS Y SUGERENCIAS
DÍA __ MES __ AÑO __		Si desea hacer comentarios o sugerencias con respecto a nuestro servicio o tiene alguna queja derivada de la atención recibida en alguno de nuestros Centros de Servicio Autorizados, por favor dirigirse a: GERENCIA INTERNACIONAL DE SERVICIO 800 71 16 100 Email: mexico.service@hamiltonbeach.com

CENTROS DE SERVICIO AUTORIZADOS

Ciudad de México

ELECTRODOMÉSTICOS

Av. Plutarco Elias Calles, No. 1499
Zacahuitzco, Benito Juárez, Ciudad de México, C.P. 09490
Tel: 55 5235 2323

CASA GARCÍA

Av. Patriotismo No. 875-B
Mixcoac, Benito Juárez, Ciudad de México, C.P. 03910
Tel: 55 5563 8723

Nuevo León

FERNANDO SEPÚLVEDA REFACCIONES

Ruperto Martínez No. 238 Ote.
Col. Centro,
Monterrey, N.L., C.P. 64000
Tel: 81 8343 6700

Jalisco

SERVICIOS DE MANTENIMIENTO CASTILLO

Garibaldi No. 1450
Ladrón de Guevara,
Guadalajara,
Jalisco, C.P. 44660
Tel: 33 3825 3480

Modelo:
49930

Tipo:
A141

Características Eléctricas:
120 V~ 60 Hz 1500 W

Los modelos incluidos en el instructivo de Uso y Cuidado pueden ir seguidos o no por un sufijo correspondiente a una o varias letras del alfabeto y sus combinaciones, separadas o no por un espacio, coma, diagonal, o guión. Como ejemplos los sufijos pueden ser: "Y" y/o "MX" y/o "MXY" y/o "Z".