

INSIGNIA™

Hecho para
iPod iPhone

Guía de instalación rápida | NS-CLIP02 Radio reloj con base de acoplamiento para iPod e iPhone

Felicitaciones por comprar un producto de alta calidad de Insignia. Su NS-CLIP02 representa el más moderno diseño de radio reloj con base para iPod e iPhone y está concebido para brindar un rendimiento seguro y sin problemas.

CONTENIDO DEL PAQUETE

- Radio reloj con base para iPod o iPhone
- Adaptador de alimentación de CA
- Guía de instalación rápida

Funciona con iPod e iPhone con bases de acoplamiento.

INSTALACIÓN DE LAS PILAS

- 1 Abra el compartimiento de las baterías en la parte posterior de su radio.
- 2 Inserte dos baterías tamaño AAA (no incluidas) en el compartimiento de las baterías. Asegúrese de que la polaridad + y - en la pila coincida con la polaridad + y - en el compartimiento de las pilas.
- 3 Deslice la cubierta del compartimiento de las pilas hasta que encaje en su lugar.

CONEXIÓN DEL ADAPTADOR DE CA

- 1 Enchufe el conector pequeño en el extremo del cable de alimentación en la toma de entrada de CC (DC IN) situada en la parte posterior de su radio.
- 2 Enchufe el adaptador de CA en un tomacorriente de 100 a 240 V, 50/60 Hz.

AJUSTE DE LA HORA

- 1 Mantenga presionado **Clock/Sync** (Reloj/Sincronizar) hasta que la hora parpadee en la pantalla.
- 2 Presione **Volume Up/Volume Down** (Subir volumen/Bajar volumen) o **Previous/Next** (Anterior/Siguiente) para ajustar la hora.
- 3 Presione nuevamente el botón **Clock/Sync**. Los minutos parpadean en la pantalla.
- 4 Presione **Volume Up/Volume Down** o **Previous/Next** para ajustar los minutos.
- 5 Para terminar de ajustar el reloj, presione nuevamente el botón **Clock/Sync** o simplemente espere diez segundos hasta que la pantalla vuelva a su estado normal.

ENCENDIDO DE SU RADIO RELOJ

- Presione el botón **Standby/Source** (Suspensión/Fuente) por más de dos segundos para encender el radio reloj.

CARACTERÍSTICAS

Vista frontal

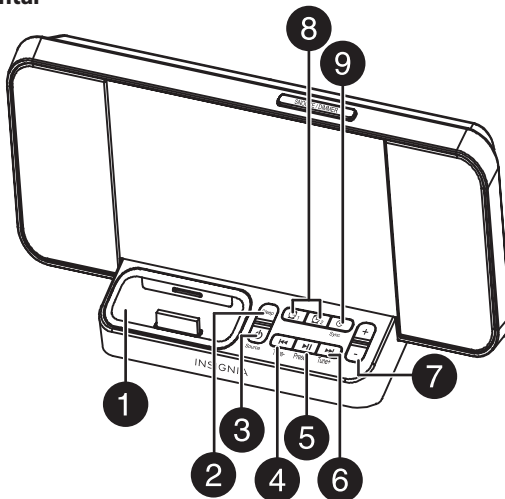

Vista superior

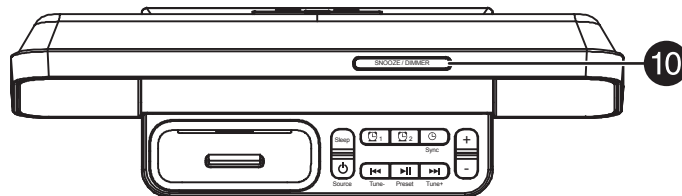

Vista posterior

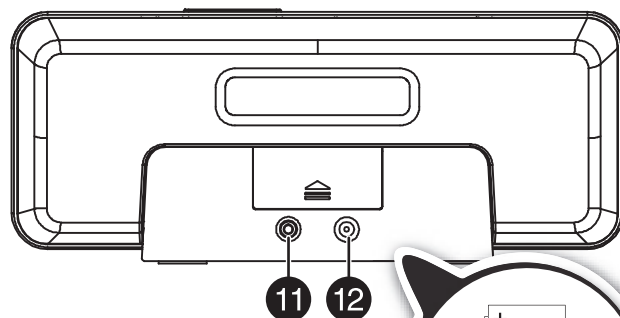

Inserte dos pilas AAA en este compartimiento.

N.º	ELEMENTO	DESCRIPCIÓN
1	Base de acoplamiento	Inserte su iPod o iPhone en esta base para reproducir las selecciones a través de su radio reloj. El radio reloj cargará el iPhone o iPod cuando esté acoplado. Use el adaptador que vino con su iPod o iPhone, si es necesario.
2	Apagado automático	Permite activar el temporizador de apagado automático (15, 30, 45, 60, 90). Para desactivarlo, presione hasta que aparezca "00" en la pantalla.
3	Suspensión Fuente	Mantenga presionado este botón para encender su radio reloj. Manténgalo presionado para apagar su radio reloj. Cuando su radio reloj está encendido, permite alternar entre las fuentes de sonido (Dock (Base) > AUX > FM).
4	Anterior/Retroceso rápido	<ul style="list-style-type: none"> • En el modo de base (Dock), permite ir a la pista anterior o manténgalo presionado para retroceder rápidamente. • En el modo de FM, permite ir a la frecuencia de radio inferior adyacente, o presiónelo por más de un segundo y suéltelo para buscar una estación de radio inferior.
5	Reproducir/Pausar/Estación Favorita	<ul style="list-style-type: none"> • En el modo de base (Dock), permite comenzar la reproducción. Presiónelo nuevamente para pausar la reproducción. Presione de nuevo para reanudar la reproducción. Manténgalo presionado para apagar la pantalla de su iPod o iPhone. • En el modo de FM, permite seleccionar una estación favorita. Continúe presionando el botón para alternar entre las estaciones favoritas disponibles. Se pueden programar hasta 20 estaciones favoritas.
6	Siguiente/Avanzar rápidamente	<ul style="list-style-type: none"> • En el modo de base (Dock), permite ir a la siguiente pista o manténgalo presionado para avanzar rápidamente. • En el modo de FM, permite ir a la frecuencia de radio superior adyacente, o presiónelo por más de un segundo y suéltelo para buscar una estación de radio superior.
7	Subir volumen/bajar volumen (+/-)	Permite subir o bajar el volumen del radio reloj.
8	Alarma 1/Alarma 2	Permite ajustar la alarma. Refiérase a la sección Ajuste de la alarma en la página 2.
9	Reloj /Sincronizar	Permite ajustar la hora o sincronizar la hora con un iPhone. Refiérase a la sección Ajuste de la hora y Sincronización de la hora con un iPhone en la página 2.
10	Repetición de alarma/Atenuador	Presione el botón mientras la alarma está sonando para desactivar la alarma por 10 minutos. Esto se puede repetir cuantas veces sea necesario. Para desactivar la alarma hasta el siguiente día, presione cualquier otro botón. Para desactivar la alarma, presione el botón de alarma repetidamente hasta que no se muestre ninguna fuente junto al icono de la alarma en la pantalla. Cuando la alarma no esté sonando, permite alternar entre los niveles de brillo de la pantalla (high>middle>low) [alto > medio > bajo].
11	Toma AUX	Conecte el conector de una fuente de sonido externa, tal como un reproductor de MP3, en esta toma.
12	Conector de CC	Conecte el conector pequeño desde el adaptador de CA a esta toma.

NOTAS IMPORTANTES

- Las dos pilas AAA sirven sólo para la memoria del reloj. Cuando la carga de la pila está baja, o si no se han instalado correctamente, el indicador se muestra en la pantalla. Cambie o vuelva a instalar las pilas.
- Favor remueva las pilas si su radio reloj no se usa por un tiempo extendido.



SELECCIÓN DEL MODO (FUENTE)

- Presione repetidamente **SOURCE** (Fuente) para seleccionar **FM**, **Dock** (Base) o **AUX**. La fuente que seleccione aparecerá en la pantalla.

CONTROL DEL VOLUMEN

- Después de seleccionar el modo deseado, presione **Volume Up** (Subir volumen) o **Volume Down** (Bajar volumen) para ajustar el volumen a un nivel cómodo.

AJUSTE DE ESTACIONES FAVORITAS

Se pueden programar hasta 20 estaciones favoritas.

- 1 Sintone la estación deseada usando los botones **◀▶**.
- 2 Mantenga presionado el botón de estación favorita (Preset). El indicador de estación favorita comienza a parpadear.
- 3 Presione los botones **◀▶** para seleccionar el número de estación favorita y presione **Preset** (Estación favorita). La pantalla regresa al reloj y se guarda la estación.

AJUSTE DE LA ALARMA

- 1 Presione el botón de alarma (Alarm) para seleccionar (**Dock/Radio/Buzzer**) [Base/Radio/Timbre] o cierre la alarma.

Si se seleccionó Base, asegúrese de que su iPod o iPhone se encuentre en la base.

Si se seleccionó Radio, la alarma será la última estación que se escuchó.

- 2 Mantenga presionado **Alarm 1** o **Alarm 2** (Alarma 1 ó 2) hasta que la hora parpadee en la pantalla.
- 3 Presione **Volume Up/Volume Down** (Subir volumen/Bajar volumen) o **Previous/Next** (Anterior/Siguiente) para ajustar la hora.
- 4 Presione nuevamente el botón **Alarm 1** o **Alarm 2**. Los minutos parpadean en la pantalla.
- 5 Presione **Volume Up/Volume Down** o **Previous/Next** para ajustar los minutos. Para terminar de ajustar la alarma, presione nuevamente el botón **Alarm 1** o **Alarm 2**, o espere diez segundos hasta que la pantalla vuelva a su estado normal. El icono de la alarma se muestra con la fuente seleccionada.
- 6 Para desactivar la alarma, presione el botón de alarma repetidamente hasta que no se muestre ninguna fuente junto al icono de la alarma en la pantalla.

SINCRONIZACIÓN DE LA HORA CON UN IPHONE

- 1 Coloque su iPhone en la base de acoplamiento.
- 2 Presione el botón **Clock/Sync** (Reloj/Sincronizar). El logotipo  aparece brevemente en la pantalla y su radio reloj sincronizará automáticamente la hora con el iPhone.

REPRODUCCIÓN DE MÚSICA DESDE UNA FUENTE DE SONIDO EXTERNA

Para reproducir música desde una fuente externa:

- 1 Conecte un cable de audio con un conector de 3.5 mm (no incluido) en la toma de entrada auxiliar (AUX IN) en la parte posterior de su radio reloj y en su fuente de sonido externo, tal como un reproductor de MP3.
- 2 Encienda su radio reloj y presione repetidamente el botón de fuente (**SOURCE**) hasta que **AUX** aparezca en la pantalla.
- 3 Controle la reproducción desde su fuente de sonido externo.

LOCALIZACIÓN Y CORRECCIÓN DE FALLAS

PROBLEMA:	SOLUCIÓN:
Mi radio reloj no enciende.	<ul style="list-style-type: none"> • Asegúrese de que el cable de alimentación esté completamente insertado en el tomacorriente y conectado firmemente a la toma de ENTRADA de CC (DC IN) en la parte posterior.
No hay sonido.	<ul style="list-style-type: none"> • Asegúrese de que su radio reloj esté conectado y encendido. • Asegúrese de que su equipo externo esté encendido y reproduciendo. • Asegúrese de que el volumen en su equipo externo esté funcionando y no esté silenciado. • Asegúrese de que el volumen en su radio reloj no esté ajustado demasiado bajo.
Mi radio reloj no reproduce en el modo de FM.	<ul style="list-style-type: none"> • Presione repetidamente el botón de fuente (SOURCE) para seleccionar el modo de FM. • Asegúrese de que el radio reloj esté sintonizado correctamente a una estación de FM.
La recepción de la radio de FM suena distorsionada o difusa.	<ul style="list-style-type: none"> • Acerque su radio reloj a una ventana para mejorar la recepción.
No se puede reproducir mi iPod o iPhone.	<ul style="list-style-type: none"> • Asegúrese que su iPod o iPhone se encuentre encendido y cargado. • Presione repetidamente el botón de fuente (SOURCE) para seleccionar el modo de base (Dock). • Asegúrese de que su iPod o iPhone no esté pausado. • Asegúrese de que su iPod o iPhone esté acoplado adecuadamente. • Asegúrese de que haya canciones en su iPod o iPhone. • Asegúrese de que iPod o iPhone esté funcionando correctamente antes de acoplarlo a su radio reloj. • Remueva su iPod o iPhone del compartimiento de acoplamiento. Limpie los conectores en el compartimiento de acoplamiento en su iPod o iPhone y vuelva a colocarlo en el compartimiento de acoplamiento. • El software de su iPod o iPhone puede estar desactualizado. Actualice su software. Para obtener detalles, visite www.apple.com.
Mi dispositivo de audio externo (reproductor de MP3) no reproduce.	<ul style="list-style-type: none"> • Tiene que usar los controles de su reproductor de MP3 para controlar la reproducción. • Asegúrese que su dispositivo externo se encuentre encendido y cargado. • Presione repetidamente el botón de fuente (SOURCE) para seleccionar el modo auxiliar (AUX). • Asegúrese de que su dispositivo externo no esté pausado. • Asegúrese de que el cable de audio se encuentre completamente insertado en el dispositivo externo y a la toma de entrada auxiliar en el radio reloj. • Asegúrese de que haya canciones en su dispositivo externo. • Asegúrese de que su dispositivo externo esté funcionando correctamente antes de acoplarlo a su radio reloj.
Mi iPod o iPhone no se carga cuando está acoplado.	<ul style="list-style-type: none"> • Asegúrese de que su iPod o iPhone esté acoplado adecuadamente. • Asegúrese de que la batería de su iPod o iPhone no esté defectuosa. • Asegúrese de que el cable de alimentación esté enchufado.

MANTENIMIENTO

- Para evitar el peligro de incendio o choque, desconecte su radio reloj de la fuente de alimentación de CA durante la limpieza.
- El acabado de su unidad puede limpiarse con un paño para limpiar polvo y mantenerse de la misma manera que otros muebles. Tenga cuidado cuando limpie las piezas de plástico.
- Si el panel frontal se ensucia o se llena de huellas digitales éste puede limpiarse con un paño ligeramente humedecido con una solución de agua y detergente suave. Nunca use paños abrasivos o limpiadores que puedan dañar el acabado de su radio reloj.

Cuidado:

- Nunca permita que el agua u otros líquidos entren en su radio reloj.
- Modificar o abrir los componentes internos de su radio reloj puede causar un mal funcionamiento y podría anular su garantía. Si su radio reloj no funciona como debería, llévelo a un distribuidor local para obtener ayuda.

ESPECIFICACIONES

- Potencia RMS total: 2 W @ 1 kHz con 10 % DAT
- Potencia pico total: 4 W
- Relación señal-ruido: ≥ 65 dB
- Respuesta en frecuencia: 250 Hz - 18 kHz
- Altavoces: 1.57 pulg. \times 1.57 pulg. de gama completa (40 \times 40 mm)
- Dimensiones (Ancho \times Profundidad \times Alto): 9.92 \times 3.05 \times 4.11 pulg.
252 \times 77.5 \times 104.5 mm

AVISOS LEGALES

FCC Parte 15

Este dispositivo satisface la parte 15 del reglamento FCC. La operación de este producto está sujeta a las dos condiciones siguientes: (1) este dispositivo no puede causar interferencia dañina, y (2) este dispositivo debe aceptar cualquier interferencia recibida incluyendo interferencias que puedan causar una operación no deseada.

Este equipo ha sido sometido a prueba y se ha determinado que satisface los límites establecidos para ser clasificado como dispositivo digital de la Clase B de acuerdo con la Parte 15 del reglamento FCC. Estos límites están diseñados para proporcionar una protección razonable contra interferencias dañinas en un ambiente residencial. Este equipo genera, usa y puede emitir energía de radiofrecuencia, y si no se instala y usa de acuerdo con las instrucciones, puede causar interferencias perjudiciales a las comunicaciones de radio. Sin embargo, no se garantiza que no ocurrirá interferencia en una instalación particular. Si este equipo causa interferencias perjudiciales en la recepción de la señal de radio o televisión, lo cual puede comprobarse encendiendo y apagando el equipo alternativamente, se recomienda al usuario corregir la interferencia mediante uno de los siguientes procedimientos:

- Aumente la distancia entre el equipo y el receptor.
- Conecte el equipo a un tomacorriente de un circuito distinto de aquel al que está conectado el receptor.
- Solicite consejo al distribuidor o a un técnico calificado para obtener ayuda.

Advertencia de la FCC

Cualquier cambio o modificación que no esté aprobado expresamente por la parte responsable por el cumplimiento con el reglamento de FCC puede anular la autoridad del usuario para operar este equipo.

Declaración del ICES-003 de Canadá

Este aparato digital de Clase B cumple con la norma ICES-003 canadiense.

GARANTÍA LIMITADA DE UN AÑO

Visite www.insigniaproducts.com para obtener más detalles.

COMUNÍQUESE CON INSIGNIA:

Para obtener servicio al cliente, llame al 1-877-467-4289 (EE.UU. y Canadá) o 01-800-926-3000 (México)
www.insigniaproducts.com

"Made for iPod" (Hecho para iPod) y "Made for iPhone" (Hecho para iPhone) significan que un accesorio electrónico está diseñado para conectarse específicamente a un iPod o iPhone, respectivamente y el fabricante certifica que está en conformidad con las normas de rendimiento de Apple. Apple no se hace responsable por el funcionamiento de este producto o por su conformidad con las normas reglamentarias y de seguridad. Favor notar que el uso de este accesorio con un iPod o iPhone podría afectar el rendimiento inalámbrico. iPod o iPhone son marcas comerciales de Apple Inc. registradas en EE. UU. y en otros países.

INSIGNIA es una marca comercial de Best Buy y sus compañías asociadas.

Registrada en ciertos países.
Distribuida por Best Buy Purchasing, LLC
7601 Penn Av. South, Richfield, MN 55423 E.U.A.
©2014 Best Buy. Todos los derechos reservados.
Hecho en China

