



Téléviseurs ACL de 32 po, 37 po, 40 po et 46 po

DX-32L150A11

DX-37L150A11

DX-40L130A11

DX-46L150A11

Dynex Téléviseurs ACL de 32 po, 37 po, 40 po et 46 po

Contents

SÉCURITÉ POUR LES ENFANTS	1
Instructions de sécurité importantes	2
Avertissements	2
Précautions	3
Installation et dépose du socle	4
Installation du socle	4
Installation d'un support de montage mural	4
Éléments du téléviseur	5
Accessoires	5
Face avant	5
Panneau latéral	5
Face arrière	6
Télécommande	7
Utilisation de la télécommande	8
Installation des piles de la télécommande	8
Utilisation de la télécommande	8
Programmation de la télécommande universelle pour fonctionner avec ce téléviseur	9
Établissement de connexions	9
Choix d'un emplacement	9
Connexion de l'alimentation	9
Connexion d'un périphérique HDMI	10
Connexion d'un périphérique avec vidéo à composantes	10
Connexion d'une antenne, de la TV câblée ou de la TV par satellite	11
Connexion d'un magnétoscope	11
Connexion d'un caméscope ou d'une console de jeux	12
Connexion à un ordinateur	12
Connexion d'un système de cinéma maison	13
Connexion d'un casque d'écoute	13
Mise en marche du téléviseur pour la première fois	13
Informations de base	14
Mise en marche et arrêt du téléviseur	14
Sélection de la source d'entrée vidéo	15
Sélection d'un canal	15
Réglage du volume	15
Affichage de l'information relative à une émission	15
Aperçu des menus d'écran	15
Parcourir les menus	16
Réglage des paramètres de base	16
Réglage de l'image	17
Réglage de l'image du téléviseur	17
Réglage de l'image de l'ordinateur	18
Réglage du son	18
Réglage du son	18
Sélection du mode audio	19
Écoute uniquement de l'audio du téléviseur	19

Modification des paramètres des canaux	19
Recherche automatique des canaux	19
Sélection du signal source	20
Suppression de canaux	20
Configuration de la liste des canaux favoris	21
Ajout ou modification d'une étiquette de canal	21
Vérification de la puissance du signal de la TV numérique	22
Configuration des contrôles parentaux	22
Activation ou désactivation des contrôles parentaux	22
Configuration ou modification du mot de passe	23
Verrouillage et déverrouillage des touches	24
Configuration des niveaux de contrôles parentaux	24
Utilisation des sous-titres codés	27
Activation et désactivation des sous-titres codés	27
Sélection du mode des sous-titres codés	27
Personnalisation du style des sous-titres codés de la télévision numérique	28
Réglage des paramètres de l'heure	29
Réglage de la date et de l'heure	29
Réglage de l'arrêt différé	29
Réglage des paramètres des menus	30
Sélection de la langue et de la transparence des menus	30
Étiquetage d'une source d'entrée	31
Restauration des paramètres par défaut	31
Problèmes et solutions	32
Vidéo et audio	32
Télécommande	32
Général	33
Entretien	33
Nettoyage	33
Spécifications	33
Avis juridiques	33
Garantie limitée d'un an	35
Marchés américain et canadien	35
Marché mexicain	35

SÉCURITÉ POUR LES ENFANTS

L'endroit et la façon d'utiliser un téléviseur à écran plat font toute la différence.

Tout en profitant de ce nouveau produit, garder à l'esprit les conseils de sécurité qui suivent

Ce qui est important

L'attrait des systèmes de cinéma maison va grandissant de même que les achats de téléviseurs grand écran. Toutefois, les téléviseurs ne sont pas toujours positionnés sur des meubles adaptés ou installés conformément aux recommandations du fabricant. Notre société et l'industrie des produits électroniques grand public ont pris l'engagement de faire du divertissement à la maison une activité agréable et sans danger.

Les téléviseurs qui sont placés sur des buffets, des bibliothèques, des étagères, des bureaux, des haut-parleurs, des coffres ou des tables roulantes inadaptés peuvent être renversés et être source de blessures.

La sécurité d'abord

- Un meuble TV d'une taille déterminée **ne peut pas** recevoir tous les téléviseurs. N'utiliser qu'un meuble TV conçu pour le poids du téléviseur.
- Veiller à lire avec attention et à bien comprendre toutes les instructions fournies pour une utilisation adaptée de ce produit.
- Ne pas laisser les enfants monter sur cet ensemble ni jouer avec le meuble ou le téléviseur de ce système de divertissement.
- Ne pas mettre les téléviseurs sur des meubles qui peuvent être utilisés facilement comme escabeau, tels qu'une caisse ou une commode.
- Il faut se souvenir que les enfants peuvent s'exciter lors de la visualisation d'une émission, surtout avec un téléviseur d'une très grande taille. Veiller à positionner ou installer le téléviseur à un endroit où il ne peut pas être poussé, tiré ou renversé.
- Prendre soin d'acheminer tous les cordons et câbles afin qu'ils ne puissent pas être tirés ou saisis par les enfants curieux.



Montage mural

En cas de montage mural du téléviseur, ne jamais oublier :

- un meuble TV d'une taille déterminé **ne peut pas** recevoir tous les téléviseurs. N'utiliser qu'un support mural conçu pour le poids du téléviseur et qui a été recommandé par le fabricant du téléviseur, identifié dans ce manuel ou par un laboratoire indépendant comme étant adapté à ce téléviseur;
- observer toutes les instructions des fabricants du téléviseur et du support mural;
- en cas de doute sur sa capacité à monter un support mural en toute sécurité pour le téléviseur, l'utilisateur doit faire appel à un installateur professionnel;
- veiller à ce que le mur sur lequel est monté le téléviseur soit adapté. Certains supports muraux ne sont pas conçus pour être montés sur des murs adossés à des montants en acier ou des parpaings. En cas d'incertitude faire appel à un installateur professionnel;
- les téléviseurs peuvent être lourds. Au moins deux personnes sont requises pour effectuer une installation de support mural sans danger.



Instructions de sécurité importantes



Ce symbole indique qu'une tension dangereuse, constituant un risque de choc électrique, est présente dans cet appareil. Cette étiquette est située au dos de l'appareil.



Ce symbole indique que d'importantes instructions concernant le fonctionnement et la maintenance figurent dans la documentation qui accompagne cet appareil.

- 1 Lire ces instructions.
- 2 Conserver ces instructions.
- 3 Respecter tous les avertissements.
- 4 Observer toutes les instructions.
- 5 Ne pas utiliser cet appareil près de l'eau.
- 6 Nettoyer uniquement avec un chiffon sec.
- 7 Ne pas obstruer les ouvertures d'aération. Installer l'appareil conformément aux instructions du fabricant.
- 8 Installer l'appareil à l'écart de sources de chaleur, telles que radiateurs, bouches de chaleur, fours ou autres appareils (y compris les amplificateurs) qui produisent de la chaleur.
- 9 Ne pas chercher à modifier le dispositif de sécurité de la prise polarisée ou de type mise à la terre. Une prise polarisée comporte deux plots, un plus large que l'autre. Une prise de type mise à la terre est composée de deux plots et d'un troisième de mise à la terre. La lame large ou le troisième plot ont été prévus pour la sécurité de l'utilisateur. Si la prise fournie ne rentre pas dans la prise secteur, faire appel à un électricien pour qu'il remplace cette dernière qui est obsolète.
- 10 Protéger le cordon d'alimentation afin d'éviter qu'on ne marche dessus ou qu'il ne soit pincé, en particulier au niveau des prises secteur, plaques multiprises et à l'endroit où il est rattaché à l'appareil.
- 11 N'utiliser que des périphériques et des accessoires spécifiés par le fabricant.
- 12 N'utiliser qu'avec le chariot, le socle, le trépied, le support ou la table spécifiés par le fabricant ou vendus avec le produit. Lorsqu'une table roulante est utilisée, déplacer l'ensemble appareil/table roulante avec précaution pour éviter les blessures provoquées par une éventuelle chute de l'appareil.
- 13 Débrancher l'appareil lors d'orages ou quand il n'est pas utilisé pendant une période prolongée.
- 14 Toutes les réparations doivent être effectuées par un personnel qualifié. Faire réparer l'appareil s'il a été endommagé, qu'il s'agisse du cordon d'alimentation ou de la prise qui serait endommagé, de liquide qui serait entré dans l'appareil ou d'objets qui seraient tombés dessus, d'une exposition à la pluie ou à l'eau, d'un fonctionnement anormal ou d'une chute éventuelle.



- 15 La prise secteur constitue le dispositif de déconnexion. La prise doit rester constamment en état de fonctionner.
- 16 Un appareil avec une prise de type mise à la terre est un appareil de classe I; il doit être connecté à la terre pour éviter un éventuel choc électrique. Veiller à connecter ce téléviseur de classe I sur une prise secteur avec mise à la terre à trois plots.
- 17 Les piles de la télécommande ne doivent pas être exposées à une chaleur excessive telle que celle du soleil, du feu ou d'autres sources similaires.
- 18 L'appareil ne doit pas être exposé à des éclaboussures ou à des gouttes d'eau et il ne doit pas servir de support à un quelconque objet rempli de liquide, tel qu'un vase.

Avertissements

Risque de choc électrique

Afin de réduire le risque d'incendie et de choc électrique, ne pas retirer les couvercles, ni exposer cet appareil à la pluie ou l'humidité. Ne contient aucune pièce réparable par l'utilisateur. Confier l'entretien à du personnel qualifié.

Foudre

Pour protéger le récepteur de l'appareil pendant un orage ou s'il se trouve inutilisé et sans surveillance pendant une période prolongée, le débrancher de la prise secteur et débrancher l'antenne ou la connexion au réseau câblé. Ceci évitera des dégâts matériels ou des blessures en cas de foudre et de variations de tension du secteur.

Lignes électriques

L'antenne extérieure ne doit pas être située près de lignes électriques aériennes ou d'autres circuits d'alimentation électriques, ni à un emplacement où elle pourrait tomber sur de tels circuits ou lignes électriques. Lors de l'installation d'une antenne extérieure, faire très attention de ne pas toucher de telles lignes électriques ou circuits car tout contact peut être mortel.

Manipulation de l'écran ACL

- L'écran de l'appareil est en verre. Ne pas laisser tomber le téléviseur, cogner, secouer ou exercer une forte pression sur l'écran ACL. Si l'écran se brise, prendre garde de ne pas se blesser avec les morceaux de verre.
- Si le panneau ACL se brise, veiller à ne pas toucher le liquide du panneau. Cela peut être source d'inflammations cutanées.
- En cas d'introduction de liquide dans la bouche, effectuer immédiatement un bain de bouche et consulter un médecin. De même, en cas d'introduction de liquide dans les yeux ou de contact avec la peau, consulter un médecin après rinçage pendant au moins 15 minutes avec de l'eau claire.

Pièces de rechange

Si des pièces doivent être remplacés, vérifier que le technicien a utilisé des pièces de rechange spécifiés par le fabricant qui ont les mêmes caractéristiques que les pièces d'origine. Toute substitution par des pièces non autorisées risque de provoquer un incendie, un choc électrique, des blessures ou d'autres dangers.

Contrôle de sécurité

Après toute opération d'entretien ou réparation de cet appareil, demander au technicien d'effectuer les contrôles de sécurité de routine pour vérifier qu'il fonctionne correctement.

Source d'alimentation

Cet appareil doit fonctionner conformément à la source d'alimentation indiquée sur l'étiquette. En cas d'incertitude sur la tension d'alimentation électrique de la maison, consulter un électricien ou la compagnie d'électricité.

Précautions

Dégâts nécessitant un entretien

Débrancher l'appareil de la prise secteur et utiliser les services d'un technicien qualifié dans les conditions suivantes :

- lorsque le cordon d'alimentation est effiloché ou la prise endommagée;
- si un liquide a été répandu ou des objets ont pénétré dans l'appareil;
- si l'appareil a été exposé à la pluie ou à l'eau;
- si l'appareil fonctionne anormalement en appliquant les instructions d'utilisation. Ne régler que les commandes décrites dans les instructions d'utilisation; en effet, le réglage incorrect d'autres commandes pourrait provoquer des dégâts, entraînant souvent d'importantes réparations par un technicien qualifié pour rétablir le fonctionnement normal de l'appareil;
- si l'appareil est tombé ou s'il est endommagé de quelque façon que ce soit;
- si l'appareil présente une détérioration marquée de ses performances.

Mise à la masse d'une antenne extérieure

Si cet appareil est connecté à une antenne extérieure ou à un réseau câblé, vérifier que l'antenne ou la connexion au réseau câblé est mise à la terre afin de bénéficier d'une certaine protection contre les sautes de tension et les charges électrostatiques. L'article 810 du Code national de l'électricité (CNE), ANSI/NFPA N° 70, fournit des informations relatives à la mise à la terre correcte du mât et du support, la mise à la terre du fil conducteur de l'antenne à l'unité de décharge de l'antenne, la taille des conducteurs de mise à la terre, l'emplacement de l'unité de décharge de l'antenne, la connexion aux conducteurs de terre ainsi que les normes en matière de prise de terre.

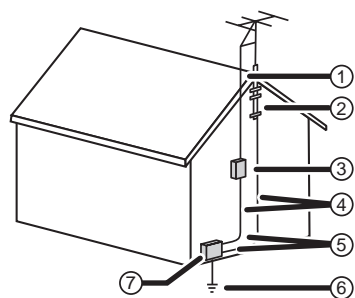

①	Fil conducteur de l'antenne
②	Serre-fil de mise à la terre
③	Unité de décharge de l'antenne
④	Conducteurs de mise à la terre
⑤	Serre-fils de mise à la terre
⑥	Système de mise à la terre des électrodes de la compagnie d'électricité.
⑦	Équipement de la compagnie d'électricité

Avis à l'installateur de TV câblée

L'article 820 du National Electrical Code, ANSI/NFPA N° 40 fournit des directives relatives à une mise à la terre adéquate. Il spécifie en particulier que le câble de masse doit être connecté au système de terre du bâtiment, aussi proche que possible du point d'entrée du câble.

Condensation

De l'humidité se formera sur le téléviseur si celui-ci est transporté d'un milieu froid à une pièce tempérée ou si la température de la pièce monte soudainement. Dans ce cas, les performances du téléviseur seront altérées. Pour éviter ceci, laisser le téléviseur se stabiliser dans son nouveau milieu pendant environ une heure avant de l'allumer, ou veiller à ce que la température de la pièce monte progressivement.

De la condensation peut également se former en été si le téléviseur est exposé au courant d'air d'un climatiseur. Dans ce cas, déplacer le téléviseur.

Avertissement relatif aux téléphones cellulaires

Pour éviter des interférences avec l'image et le son du téléviseur, des problèmes de fonctionnement, voire même des dommages, conserver les téléphones cellulaires et sans fil à l'écart du téléviseur.

Instructions relatives au recyclage de cet appareil

Cet appareil utilise de la soudure étain-plomb et une lampe fluorescente contenant une petite quantité de mercure. La mise au rebut de ces matériaux peut faire l'objet d'une réglementation relative à l'environnement. Ce téléviseur contient des matériaux qui peuvent être recyclés et réutilisés. Pour des informations de mise au rebut ou de recyclage, contacter les autorités locales ou l'Electronic Industries Alliance sur le site www.eia.org pour localiser le centre de recyclage le plus proche.

Pixels morts

Le panneau ACL contient presque 3 millions de transistors en couches minces, ce qui fournit une qualité vidéo d'une netteté exceptionnelle. Il peut arriver que des pixels morts apparaissent à l'écran sous forme de points bleus, verts ou rouges. Ces pixels morts ne nuisent pas aux performances du téléviseur et ne sont pas considérés comme des défauts.

Installation et dépose du socle

Le téléviseur doit être installé sur son socle, afin d'être positionné verticalement sur un meuble ou sur une surface plane. En cas de montage du téléviseur sur un mur ou une autre surface verticale, il faut retirer l'axe du socle.

Précautions

- Lire soigneusement ces instructions avant d'essayer de monter le socle ou de retirer l'axe du socle.
- Prendre soin de manipuler le téléviseur avec précaution lors du montage et du démontage du socle. En cas de doute sur sa capacité à effectuer cette opération, l'utilisateur doit faire effectuer l'installation par un professionnel ou un service spécialisé. Dynex dégage toute responsabilité en cas de dommage ou blessure provoqué par une manipulation défectueuse ou un montage incorrect.
- Utiliser un coussin ou une couverture de protection pour éviter de rayer ou d'endommager l'écran ou le boîtier du téléviseur.
- Le haut-parleur n'est pas conçu pour supporter le poids du téléviseur. Ne pas déplacer ou manipuler le téléviseur par le haut-parleur. Cela peut être source d'un dommage n'est pas couvert par la garantie.
- Avant de monter ou de démonter le socle, débrancher le cordon d'alimentation CA.

Installation du socle

Remarque : Ce téléviseur peut être différent des illustrations dans ce manuel.

Pour installer le socle :

- 1 Retirer le socle de la boîte.

Remarque : La partie la plus large du socle doit être positionnée vers l'avant du téléviseur.

- 2 Positionner le téléviseur (l'écran tourné vers le bas) sur une surface plane et matelassée.
- 3 Aligner le socle avec le téléviseur, tel que cela est illustré ci-après.

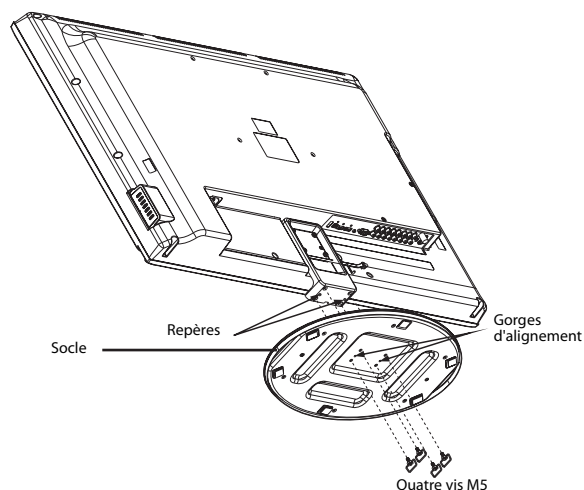
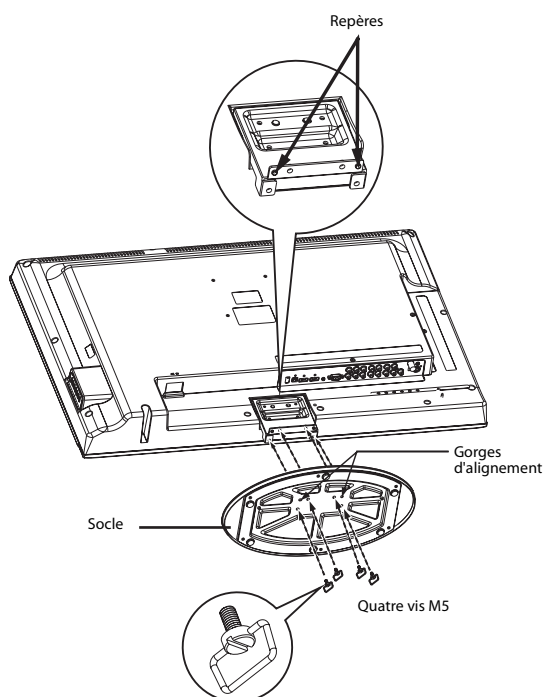

- 4 Déplacer délicatement le socle jusqu'à ce que les repères de l'axe du socle soient alignés avec les gorges d'alignement du socle.
- 5 Aligner les trous du socle sur les trous de l'axe du socle, puis fixer le socle à l'axe avec les quatre vis M5 fournies.

Pour démonter le socle, desserrer les quatre vis.

Installation d'un support de montage mural

Pour installer un support de montage mural :

- 1 Poser le téléviseur avec l'écran tourné vers le bas sur une table ou un établi. Veiller à mettre au préalable un coussin souple ou un tissu de protection afin d'éviter de rayer le téléviseur.
- 2 Retirer les quatre vis de fixation du téléviseur au socle.
- 3 Retirer les quatre vis de fixation de l'axe du socle au téléviseur, puis extraire l'axe.

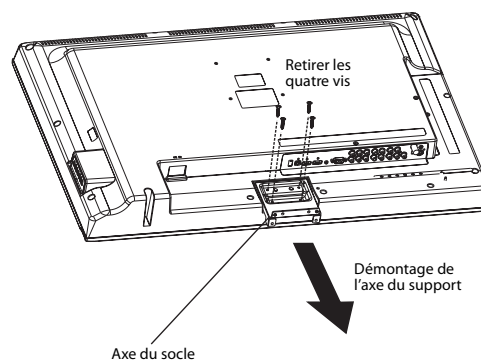

Remarque : L'apparence de ce téléviseur et les représentations qui en sont faites peuvent varier par rapport au produit lui-même et ne sont illustrées ici qu'à titre d'exemple.

- 4 Utiliser les quatre vis M6 fournies avec le support de montage mural pour fixer celui-ci au dos du téléviseur.

Éléments du téléviseur

Accessoires

Vérifier que les accessoires suivants sont présents dans la boîte avec le téléviseur :

- Télécommande
- Câble vidéo à composantes
- Câble audio
- Cordon d'alimentation c.a.
- 2 piles type AAA
- Socle
- Guide d'installation rapide

Face avant

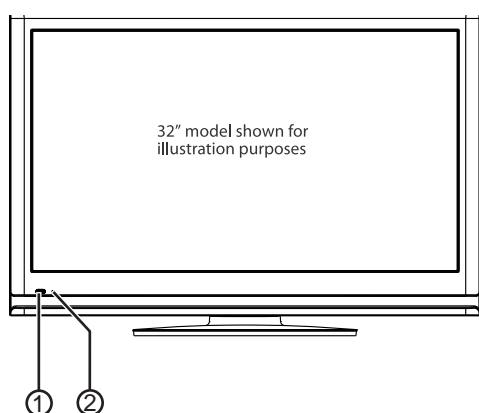

Élément	Nom	Description
①	Capteur de télécommande	Reçoit les signaux de la télécommande. Ne pas obstruer la transmission des signaux. Pour plus d'informations, voir « Utilisation de la télécommande » à la page 8.
②	Témoin de Marche-Arrêt	S'allume en bleu quand l'appareil est mis en marche. Il est rouge quand l'appareil est en mode attente.

Panneau latéral

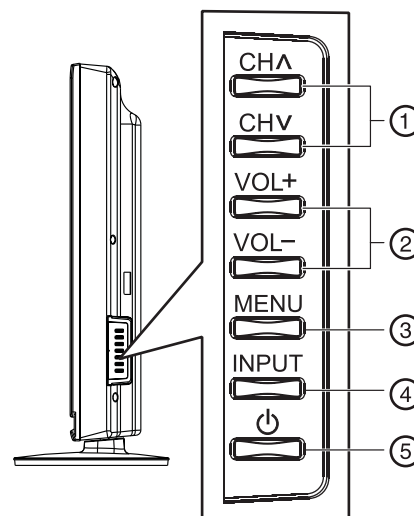

Élément	Nom	Description
①	CH \wedge / CH \vee	En mode TV, permettent de sélectionner le canal suivant ou précédent. En mode menu permettent se déplacer vers le haut ou vers le bas.
②	VOL+ / VOL-	En mode TV, permettent d'augmenter ou de diminuer le volume. En mode menu, permettent de se déplacer vers la droite ou la gauche ou de régler les paramètres du menu.
③	MENU	Permet d'accéder au menu d'écran.
④	ENTRÉE	Permet d'ouvrir le menu de la source d'entrée (INPUT SOURCE). Pour plus d'informations, voir « Sélection de la source d'entrée vidéo » à la page 15.
⑤	Power (marche-arrêt)	Permet de mettre l'appareil en marche ou en mode attente. Attention : Le téléviseur continue d'être alimenté même en mode attente. Débrancher le cordon pour déconnecter de l'alimentation.

Face arrière

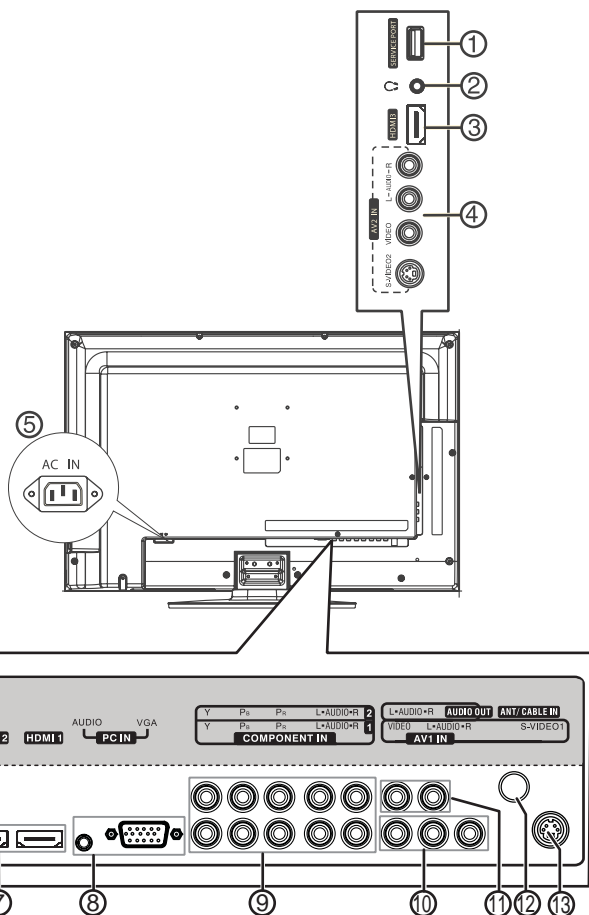

Élément	Nom	Description
⑧	Prises d'ENTRÉE PC VGA/AUDIO	Connecter un ordinateur à ces prises. Pour plus d'informations, voir « Connexion à un ordinateur » à la page 12.
⑨	Prises d'ENTRÉE COMPOSANTES 1 et COMPOSANTES 2	Prises pour connecter des périphériques avec vidéo à composantes. Pour plus d'informations, voir « Connexion d'un périphérique avec vidéo à composantes » à la page 10.
⑩	Prise d'ENTRÉE AV1	Prises pour connecter un périphérique AV. Pour plus d'informations, voir « Connexion d'un magnétoscope » à la page 11 pour un exemple de connexion.
⑪	Prises de SORTIE AUDIO	Prise pour connecter un amplificateur audio. Pour plus d'informations, voir « Connexion d'un système de cinéma maison. » à la page 13.
⑫	Prise d'ENTRÉE ANTENNE/TV CÂBLÉE	Permet de connecter l'appareil à la TV câblée ou à une antenne. Pour plus d'informations, voir « Connexion d'une antenne, de la TV câblée ou de la TV par satellite » à la page 11.
⑬	Prise d'ENTRÉE S-VIDÉO 1	Connecter un périphérique S-Vidéo à cette prise, puis un câble audio sur les prises d'entrée audio G et D AV1 (AV1 IN AUDIO-L et AUDIO-R). Pour plus d'informations, voir « Connexion d'un magnétoscope » à la page 11.

Élément	Nom	Description
①	PORT DE MAINTENANCE	Destiné uniquement à la mise à jour du logiciel. Ne pas utiliser.
②	prise pour casque d'écoute	Brancher le casque d'écoute sur cette prise. Pour plus d'informations, voir « Connexion d'un casque d'écoute » à la page 13.
③	Prise HDMI 3	Connecter un périphérique HDMI à cette prise. Pour plus d'informations, voir « Connexion d'un périphérique HDMI » à la page 10.
④	Prises d'ENTRÉE AV2/S-VIDÉO2	Connecter un périphérique AV standard, tel qu'un caméscope ou une console de jeux vidéo, à ces prises. Pour plus d'informations, voir « Connexion d'un caméscope ou d'une console de jeux » à la page 12.
⑤	Entrée c.a.	Brancher le cordon d'alimentation sur cette prise et sur une prise secteur. Pour plus d'informations, voir « Connexion de l'alimentation » à la page 9.
⑥	SORTIE NUMÉRIQUE	Connecter un câble optique numérique à ce connecteur, puis un système son numérique. Pour plus d'informations, voir « Connexion en utilisant un câble audio numérique » à la page 13.
⑦	Prises HDMI 1 et HDMI 2	Connecter un périphérique HDMI à cette prise. Pour plus d'informations, voir « Connexion d'un périphérique HDMI » à la page 10.

Télécommande

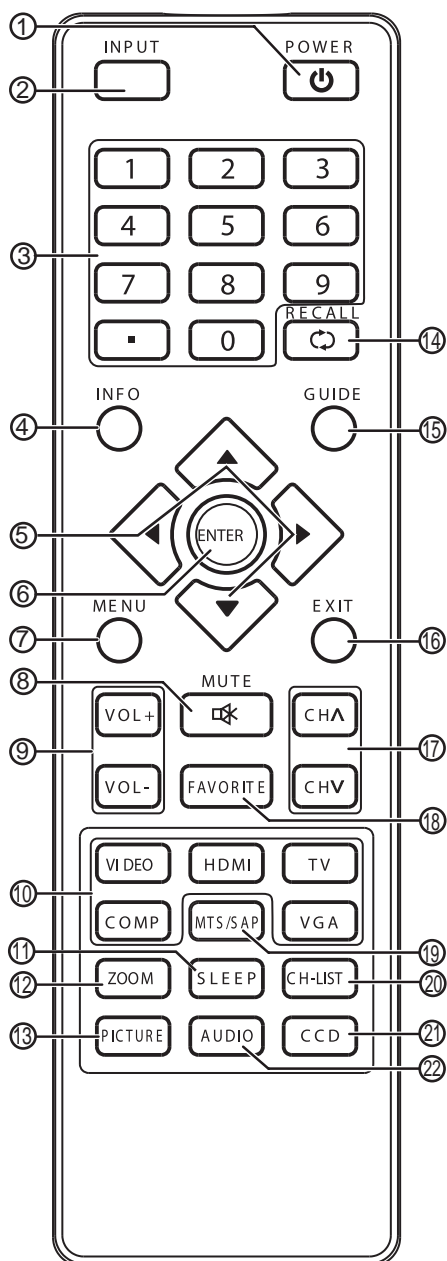

Élément	Nom	Description
④	INFO	Permet d'afficher la bannière d'information. Pour plus d'informations, voir « Affichage de l'information relative à une émission » à la page 15.
⑤	▲ ▼ ◀ ▶	Appuyer sur ▲ ou ▼ pour parcourir les menus d'écran vers le haut ou vers le bas. Appuyer sur ◀ ou ▶ pour parcourir les menus d'écran vers la gauche ou vers la droite ou pour régler un paramètre du menu.
⑥	ENTRÉE	Permet de confirmer les sélections dans les menus d'écran ou d'accéder aux sous-menus.
⑦	MENU	Permet d'accéder au menu d'écran.
⑧	SOURDINE	Permet de mettre le son en sourdine. Appuyer de nouveau sur cette touche pour rétablir le son.
⑨	VOL+/VOL-	Permettent d'augmenter ou de diminuer le volume.
⑩	COMP/HDMI/VIDÉO/TV/VGA	Permet de sélectionner la source d'entrée : <ul style="list-style-type: none"> • Appuyer de façon répétée sur COMP pour alterner entre les entrées à composantes (COMPONENT). • Appuyer une fois sur HDMI pour sélectionner HDMI1. Appuyer deux fois sur HDMI pour sélectionner HDMI2. Appuyer trois fois sur HDMI pour sélectionner HDMI3. • Appuyer une fois sur VIDEO (Vidéo) pour sélectionner l'entrée AV1 (AV1 IN). Appuyer deux fois sur VIDEO (Vidéo) pour sélectionner l'entrée AV2 (AV2 IN). Appuyer trois fois sur VIDEO (Vidéo) pour sélectionner S-VIDEO1 (S-Vidéo 1). Appuyer quatre fois sur VIDEO (Vidéo) pour sélectionner S-VIDEO2 (S-Vidéo 2). • Appuyer sur TV pour passer au mode TV. • Appuyer sur VGA pour afficher l'écran de l'ordinateur connecté au téléviseur.
⑪	ARRÊT DIFFÉRÉ	Permet de régler l'arrêt différé. Pour plus d'informations, voir « Réglage de l'arrêt différé » à la page 29.
⑫	ZOOM	Permet de sélectionner le format d'écran. Il est possible de sélectionner Auto , Normal , Zoom , Wide (Grand écran) et Cinema (Cinéma). Pour plus d'informations, voir « Réglage de l'image du téléviseur » à la page 17.
⑬	PICTURE (Image)	Permet de sélectionner le mode image. Il est possible de sélectionner Vivid (Vif) , Standard , Theater (Cinéma) , Sports , Energy Saving (Économie d'énergie) et Custom (Personnalisé). Pour plus d'informations, voir « Réglage de l'image du téléviseur » à la page 17.
⑭	RAPPEL	Permet de revenir au dernier canal visualisé. Pour plus d'informations, voir « Sélection d'un canal » à la page 15.
⑮	GUIDE	Permet d'accéder au guide des programmes TVN (si disponible). Pour plus d'informations, voir « Affichage de l'information relative à une émission » à la page 15.
⑯	QUITTER	Permet de quitter le menu d'écran.
⑰	CH ^/CH v	Permettent d'aller au canal suivant ou précédent de la liste des canaux. Pour plus d'informations, voir « Recherche automatique des canaux » à la page 19 et « Sélection d'un canal » à la page 15.

Élément	Nom	Description
①	MARCHE/ARRÊT ⏻	Permet de mettre l'appareil en marche ou en mode attente. Attention : Le téléviseur continue d'être alimenté même en mode attente. Débrancher le cordon pour déconnecter de l'alimentation.
②	ENTRÉE	Permet d'ouvrir le menu de la source d'entrée (INPUT SOURCE). Pour plus d'informations, voir « Sélection de la source d'entrée vidéo » à la page 15.
③	Pavé numérique/.	Permettent de saisir les numéros de canaux ou le mot de passe du contrôle parental. Appuyer sur la touche du point pour sélectionner un sous-canal TV numérique. Pour plus d'informations, voir « Sélection d'un canal » à la page 15.

Élément	Nom	Description
18	FAVORIS	Touche d'accès à la liste des canaux favoris. Pour plus d'informations, voir « Configuration de la liste des canaux favoris » à la page 21.
19	MTS/SAP	En mode TV analogique, il est possible de sélectionner STEREO (Stéréo), SAP (deuxième trame sonore) ou MONO .
20	LISTE DES CANAUX	Touche d'accès à la liste des canaux. Pour plus d'informations, voir « Sélection d'un canal » à la page 15.
21	SOUS-TITRES CODÉS	Permet d'activer ou de désactiver les sous-titres codés. Pour plus d'informations, voir « Activation et désactivation des sous-titres codés » à la page 27.
22	AUDIO	Permet de sélectionner le mode audio. Il est possible de sélectionner Standard , Movie (Film) , Music (Musique) , News (Journaux télévisés) ou Custom (Personnalisé). Pour plus d'informations, voir « Réglage du son » à la page 18.

Utilisation de la télécommande

Pour utiliser la télécommande :

- Pointer la télécommande vers le capteur situé sur la face avant du téléviseur.

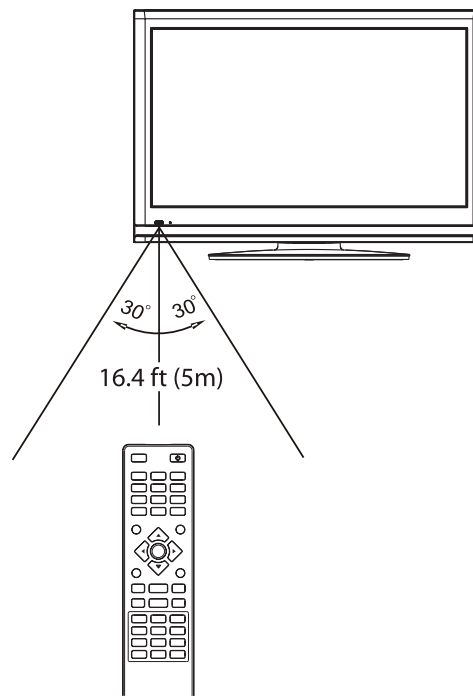

Utilisation de la télécommande

Installation des piles de la télécommande

Pour installer les piles de la télécommande :

- 1 Appuyer sur le cliquet de verrouillage du couvercle du compartiment des piles pour le retirer.

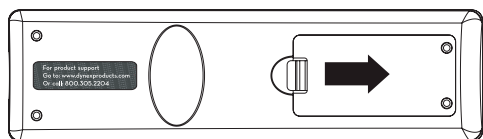

- 2 Insérer deux piles AAA dans le compartiment. Veiller à ce que les pôles + et – des piles coïncident avec les repères + et – figurant à l'intérieur du compartiment.
- 3 Remettre le couvercle en place. Vérifier que le cliquet s'enclenche.

Précautions relatives aux piles :

- Se débarrasser des piles usagées en suivant les normes relatives aux déchets dangereux.
- Ne pas mélanger différents types de piles.
- Ne pas mélanger des piles neuves et usagées. Le mélange de piles neuves et anciennes peut raccourcir la durée d'utilisation des piles neuves et provoquer une fuite des piles usagées.
- Retirer les piles dès qu'elles sont inopérantes. Les produits chimiques provenant des piles peuvent provoquer des démangeaisons. Si les piles fuient, nettoyer le compartiment avec un chiffon.
- Retirer les piles si la télécommande n'est pas utilisée pendant une période prolongée.
- Ne pas exposer les piles à une source de chaleur excessive telle que la lumière solaire directe ou d'autres sources de chaleur.

Remarques :

- La télécommande ne doit pas recevoir de chocs ou être exposée à des liquides.
- Ne pas utiliser la télécommande dans des endroits à forte humidité.
- Ne pas placer la télécommande sous la lumière solaire directe.
- Ne pas placer d'objets tels que des meubles, entre la télécommande et le capteur de télécommande.
- La télécommande peut ne pas fonctionner correctement si le capteur de la télécommande reçoit directement la lumière du soleil ou un éclairage important. Déplacer le téléviseur ou modifier l'angle d'utilisation de la télécommande.

Programmation de la télécommande universelle pour fonctionner avec ce téléviseur

Il est possible de faire fonctionner le téléviseur avec une nouvelle télécommande ou la télécommande universelle existante.

Pour programmer la télécommande universelle existante :

- 1 Pour programmer la télécommande universelle existante afin de fonctionner avec ce téléviseur Dynex, se référer au tableau ci-dessous pour les codes les plus courants. En cas de difficultés pour programmer la télécommande ou pour rechercher un code de télécommande différent, aller sur le site www.dynexproducts.com pour recueillir l'information la plus récente sur les codes de télécommande.

Codes TV Dynex pour télécommandes universelles

(pour tous les téléviseurs Dynex fabriqués après le 1^{er} janvier 2007)

Modèle et fabricant de la télécommande universelle

Philips PHDVD5, PH5D5S, PMDVR8, PDVR8	RCA RCU807	One for All URC-6690	Sony RM-VL600
---	---------------	-------------------------	------------------

115

135

0464

8043

Modèle et fabricant du décodeur

Comcast M1057	Dish Network VIP508, VIP622	Motorola DRC800	TIVO Série 3, HD	DirectTV RC23
------------------	--------------------------------------	--------------------	---------------------	------------------

0463

720

0463

0091

10463

Les codes pour d'autres télécommandes sont disponibles en ligne sur le site : <http://www.dynexproducts.com/universalcontrolcodes.aspx>

Conseils :

- Le nom de la marque est souvent porté sur la partie avant de la télécommande universelle et le numéro de modèle est indiqué sur la partie arrière.
 - Les codes indiqués ci-dessus sont les plus courants, mais sont susceptibles d'être modifiés. Aller sur le site [Dynexproducts.com](http://www.dynexproducts.com) pour obtenir les codes les plus récents.
 - Si la télécommande universelle n'est pas listée dans ce tableau, se référer aux instructions de la télécommande universelle et essayer les codes pour les marques Orion, Emerson, Memorex, Sansui, Sylvania ou Zenith. Il peut être nécessaire d'essayer plusieurs codes avant de trouver le bon.
- 2 Observer les instructions de la télécommande universelle pour entrer le code identifié à l'étape 1.

Conseils :

- Si la télécommande universelle dispose d'une fonction de recherche du code, effectuer une recherche pour identifier le code correspondant au téléviseur. Voir les instructions de la télécommande universelle pour plus d'informations.
- Si la télécommande universelle dispose d'une fonctionnalité « d'apprentissage » il est possible de la programmer en utilisant la télécommande du téléviseur pour « enseigner » les commandes une par une. Voir les instructions de la télécommande universelle pour plus d'informations.

- 3 En cas d'échec de tous les essais, il est nécessaire d'utiliser une télécommande universelle différente pour faire fonctionner le décodeur et le téléviseur. Cinq télécommandes de ce type sont listées dans le tableau, mais d'autres modèles compatibles sont disponibles sur le marché.
- 4 Pour toute assistance complémentaire, appeler l'assistance technique de la télécommande universelle ou le fabricant du décodeur ou appeler le Centre du service à la clientèle de Dynex. Pour les marchés américains et canadiens, appeler le 1-800-305-2204. Pour le marché mexicain, appeler le 01-800-926-3020.

Établissement de connexions

Avant d'effectuer une quelconque connexion :

- Vérifier que les connecteurs aux extrémités des câbles sont du type correct avant d'essayer de les brancher sur les prises du téléviseur.
- Vérifier que tous les connecteurs sont bien insérés dans les prises. Des connexions desserrées peuvent être à l'origine de problèmes d'image ou de colorimétrie.
- Lors de la connexion de périphériques au téléviseur, veiller à ce que le téléviseur et le périphérique soient hors tension avec les cordons d'alimentation débranchés.

Choix d'un emplacement

Il est nécessaire de sélectionner un emplacement pour le téléviseur :

- où la lumière directe n'est pas réfléchie sur l'écran;
- avec une lumière douce indirecte;
- proche d'une connexion à une antenne ou à la TV câblée;
- proche d'une prise secteur;

Remarque : L'obscurité totale ou une réflexion sur l'écran peut être source de fatigue oculaire.

Connexion de l'alimentation

Pour connecter le cordon d'alimentation :

- Brancher le cordon d'alimentation sur la prise d'entrée c.a. (AC IN) au dos du téléviseur, puis l'autre extrémité sur une prise secteur.

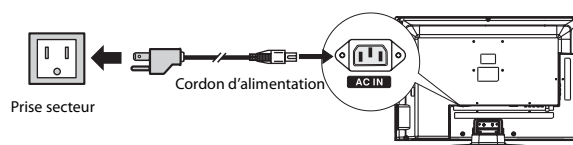

Remarques :

- La prise CA du téléviseur peut être différente de celle illustrée.
- Utiliser uniquement le type d'alimentation électrique indiqué sur la plaque signalétique.
- Le cordon d'alimentation secteur doit toujours être déconnecté en cas d'inutilisation de longue durée.

Connexion d'un périphérique HDMI

Remarque : Si le périphérique a une connexion HDMI, il est recommandé de l'utiliser pour obtenir une qualité optimale.

Pour connecter un périphérique HDMI :

- Connecter une extrémité d'un câble HDMI (non fourni) à la prise **HDMI 1** ou **HDMI 2** au dos du téléviseur ou la prise **HDMI 3** sur le côté du téléviseur, puis connecter l'autre extrémité du câble à la prise de sortie HDMI (**HDMI OUT**) du périphérique HDMI.

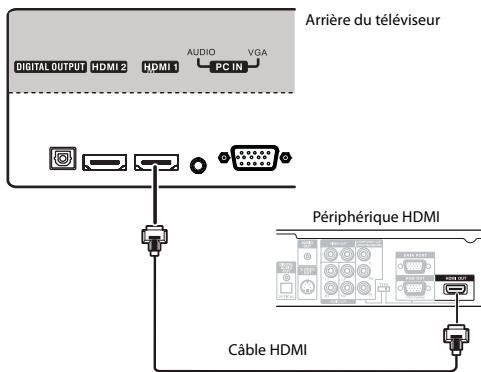

Remarque : Pour la connexion d'un périphérique DVI, utiliser un adaptateur DVI vers HDMI pour la connexion à la prise **HDMI** du téléviseur, puis brancher un câble audio sur la prise d'entrée audio du PC (**PC IN AUDIO**) au dos du téléviseur.

Pour reproduire à partir d'un périphérique HDMI :

- 1 Mettre le téléviseur en marche, puis appuyer sur **INPUT** (Entrée). Le menu **INPUT SOURCE** (Source d'entrée) s'affiche.
- 2 Appuyer sur **▲** ou **▼** pour sélectionner **HDMI 1**, **HDMI 2** ou **HDMI 3**, puis sur **ENTER** (Entrée).

Remarque : Il est aussi possible d'appuyer une fois sur **HDMI** pour sélectionner **HDMI 1**, deux fois pour **HDMI 2** ou trois fois pour **HDMI 3**.

- 3 Mettre le périphérique HDMI en marche et le régler sur le mode correct. Consulter le guide d'instructions fourni avec le périphérique HDMI.

Connexion d'un périphérique avec vidéo à composantes

Les câbles vidéo à composantes ont le plus souvent des connecteurs vidéo de couleur rouge, verte et bleue et des connecteurs audio rouge et blanc. Faire correspondre les couleurs lors de la réalisation de connexions.

Pour connecter un périphérique vidéo à composantes :

- 1 Vérifier que le cordon d'alimentation du téléviseur est débranché et que le périphérique vidéo à composantes est éteint.
- 2 Connecter un câble vidéo à composantes aux prises de sortie composantes (**COMPONENT OUT**) du périphérique vidéo à composantes.

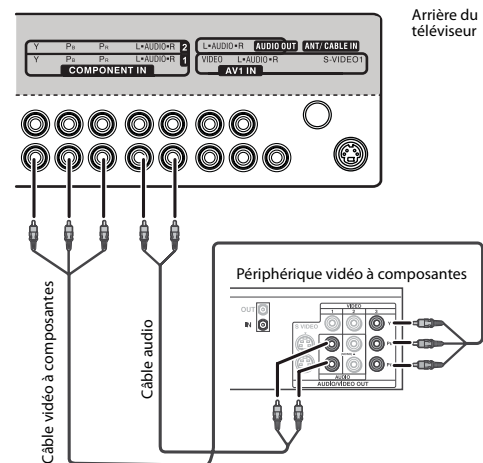

- 3 Connecter l'autre extrémité du câble vidéo à composantes aux prises **COMPONENT 1** (Composantes 1) ou **COMPONENT 2** (Composantes 2) au dos du téléviseur.
- 4 Connecter un câble audio (non fourni) aux prises de sortie audio (**AUDIO OUT**) L/R (G/D) du périphérique à composantes.
- 5 Connecter l'autre extrémité du câble audio aux prises audio D et G à composantes 1 ou 2 (**COMPONENT 1** ou **COMPONENT 2** **AUDIO-R** et **AUDIO-L**) au dos du téléviseur.

Pour une lecture à partir du périphérique vidéo à composantes :

- 1 Mettre le téléviseur en marche, puis appuyer sur **INPUT** (Entrée). Le menu **INPUT SOURCE** (Source d'entrée) s'affiche.
- 2 Appuyer sur **▲** ou **▼** pour sélectionner **Component 1** (Composantes 1) ou **Component 2** (Composantes 2), puis sur **ENTER** (Entrée).

Remarque : Il est possible d'appuyer une fois sur **COMP** pour sélectionner **Component 1** ou deux fois pour sélectionner **Component 2**.

- 3 Mettre en marche le périphérique vidéo à composantes et commencer la lecture. Consulter le guide d'instructions fourni avec le périphérique vidéo à composantes.

Connexion d'une antenne, de la TV câblée ou de la TV par satellite

Pour connecter une antenne, un décodeur câble ou satellite :

- Connecter une extrémité d'un câble coaxial de 75 ohms à la prise **ANT/CABLE IN** (Antenne/TV câblée) au dos du téléviseur, puis l'autre extrémité du câble à la prise murale d'antenne ou de la TV câblée.

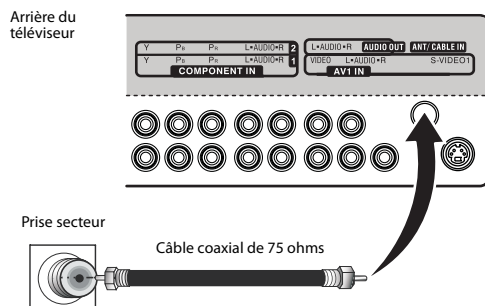

- En cas de connexion à la TV par satellite ou à un décodeur câble, il est possible d'utiliser ce qui suit (si disponible) :
 - Acceptable : câble coaxial de 75 ohms
 - Bon : câble vidéo composite
 - Meilleur : câble S-Vidéo
 - Meilleur : câbles vidéo à composantes
 - Optimal : câble HDMI

Remarques :

- Il est recommandé d'utiliser un câble de 75 ohms pour réduire les interférences et les parasites provoqués par les ondes radio.
- Ne pas attacher le câble coaxial et le cordon d'alimentation ou autres câbles ensemble.
- En cas d'utilisation d'une antenne, si la réception n'est pas bonne, contacter un technicien qualifié pour régler l'antenne.

Connexion d'un magnétoscope

Remarque : Si le magnétoscope a une prise S-Vidéo (bon), des prise vidéo à composantes (meilleur) ou une prise HDMI (optimal), connecter le magnétoscope en utilisant la meilleure connexion disponible.

Pour connecter un magnétoscope :

- 1 Vérifier que le cordon d'alimentation du téléviseur est débranché et que le magnétoscope est sur arrêt.
- 2 Connecter une extrémité d'un câble AV standard (non fourni) à la prise vidéo d'entrée AV1 (**AV1 IN VIDEO**) au dos du téléviseur, puis l'autre extrémité du câble à la prise vidéo de sortie AV (**AV OUT VIDEO**) du magnétoscope.

- OU -

Pour une meilleure image, il est possible de connecter un câble S-Vidéo à la prise de sortie S-Vidéo (**S-VIDEO OUT**) du magnétoscope et à la prise S-Vidéo 1 (**S-VIDEO1**) du téléviseur.

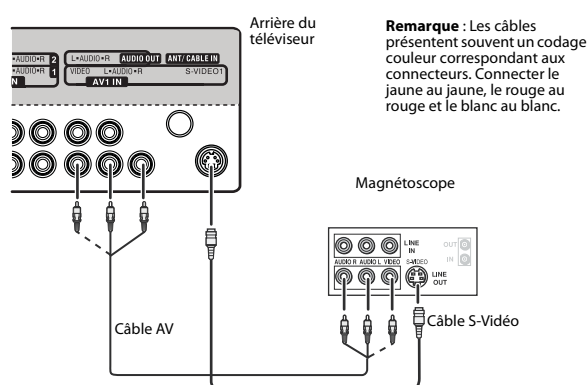

Remarque : Les câbles présentent souvent un codage couleur correspondant aux connecteurs. Connecter le jaune au jaune, le rouge au rouge et le blanc au blanc.

Remarque : Les connecteurs et les prises des câbles présentent le plus souvent un codage couleur. Faire correspondre les couleurs lors de la connexion du câble AV.

- 3 Brancher les connecteurs audio du câble AV (les connecteurs rouge et blanc) sur les prises audio de sortie AV (**AV OUT AUDIO**) du magnétoscope, puis les brancher sur les prises audio G et D d'entrée AV1 (**AV1 IN AUDIO-L** et **AUDIO-R**) au dos du téléviseur.

Pour utiliser le magnétoscope :

- 1 Mettre le téléviseur en marche, puis appuyer sur **INPUT** (Entrée). Le menu **INPUT SOURCE** (Source d'entrée) s'affiche.
- 2 Appuyer sur **▲** ou **▼** pour sélectionner **AV1** ou **S-Video1** (S-Vidéo1), puis sur **ENTER** (Entrée).

Remarque : Il est également possible d'appuyer une fois sur **VIDEO** (Vidéo) pour sélectionner **AV1** ou trois fois pour **S-Video1** (S-Vidéo 1).

- 3 Mettre le magnétoscope en marche, y insérer une bande vidéo, puis appuyer sur **PLAY** (Lecture) du magnétoscope.

Connexion d'un caméscope ou d'une console de jeux

Remarque : Si la console de jeux a une connexion HDMI, il est préférable d'utiliser cette connexion qui fournira une meilleure qualité que la connexion AV.

Pour connecter un caméscope ou une console de jeux :

- 1 Vérifier que le cordon d'alimentation du téléviseur est débranché et que le caméscope ou la console de jeux est sur arrêt.
- 2 Connecter une extrémité d'un câble AV (non fourni) à la prise d'entrée vidéo AV2 (**AV2 IN VIDEO**) sur le côté du téléviseur, puis connecter l'autre extrémité du câble à la prise de sortie vidéo AV (**AV OUT VIDEO**) sur le caméscope ou la console de jeux.

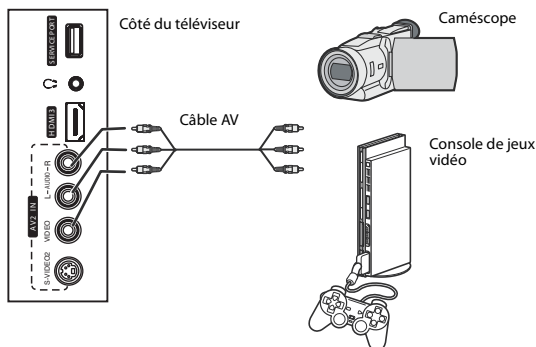

Remarque : Les connecteurs et les prises des câbles présentent le plus souvent un codage couleur. Faire correspondre les couleurs lors de la connexion du câble AV.

- 3 Brancher les connecteurs audio du câble AV (les connecteurs rouge et blanc) sur les prises audio de sortie AV (**AV OUT AUDIO**) du caméscope ou de la console de jeux, puis les brancher sur les prises audio G et D d'entrée AV2 (**AV2 IN AUDIO-L** et **AUDIO-R**) sur le côté du téléviseur.

Pour utiliser un caméscope ou une console de jeux :

- 1 Mettre le téléviseur en marche, puis appuyer sur **INPUT** (Entrée). Le menu **INPUT SOURCE** (Source d'entrée) s'affiche.
- 2 Appuyer sur **▲** ou **▼** pour sélectionner **AV2**, puis sur **ENTER** (Entrée).

Remarque : Il est possible d'appuyer deux fois sur **VIDEO** (Vidéo) pour sélectionner **AV2**.

- 3 Mettre en marche le caméscope ou la console de jeux vidéo, puis suivre les instructions fournies avec le périphérique pour utiliser le caméscope ou la console de jeux.

Connexion à un ordinateur

Pour connecter un ordinateur :

- 1 Vérifier que le cordon d'alimentation du téléviseur est débranché et que l'ordinateur est arrêté.
- 2 Connecter une extrémité du câble VGA (non fourni) à la prise d'entrée VGA du PC (**PC IN VGA**) au dos du téléviseur et l'autre extrémité à la prise **VGA** de l'ordinateur.

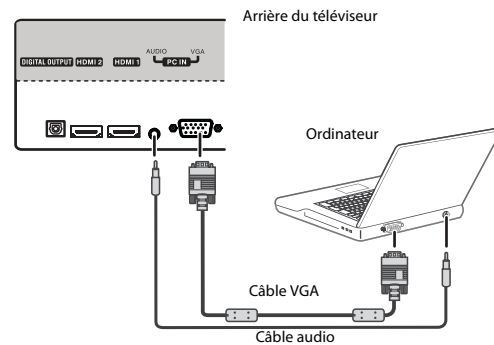

- 3 Connecter une extrémité du câble audio (non fourni) à la prise d'entrée audio du PC (**PC IN AUDIO**) au dos du téléviseur et l'autre extrémité du câble à la prise de sortie audio (**AUDIO OUT**) de l'ordinateur.

Remarque : Le câble audio doit avoir une mini prise stéréo.

Pour reproduire une vidéo à partir de l'ordinateur :

- 1 Mettre le téléviseur en marche, puis appuyer sur **INPUT** (Entrée). Le menu **INPUT SOURCE** (Source d'entrée) s'affiche.
- 2 Appuyer sur **▲** ou **▼** pour sélectionner **VGA**, puis sur **ENTER** (Entrée).

Conseil : Il est également possible d'appuyer sur la touche **VGA** de la télécommande pour le mode VGA.

- 3 Mettre l'ordinateur en marche et régler les propriétés d'affichage de l'ordinateur si nécessaire.

Connexion d'un système de cinéma maison.

Connexion en utilisant un câble audio analogique

Pour connecter un câble audio analogique :

- 1 Vérifier que le cordon d'alimentation du téléviseur est débranché et que l'amplificateur est éteint.
- 2 Connecter une extrémité d'un câble audio (non fourni) aux prises de sortie audio (**AUDIO OUT** (G et D) au dos du téléviseur.

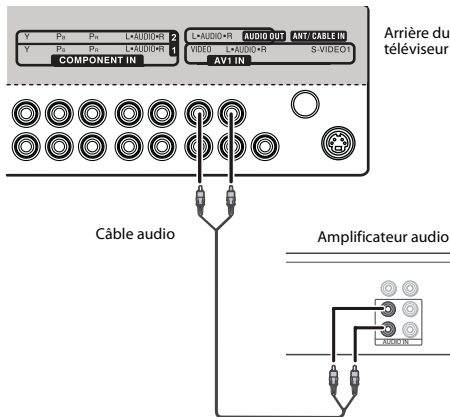

Remarque : Les connecteurs et les prises des câbles présentent le plus souvent un codage couleur. Faire correspondre les couleurs lors de la connexion du câble AV.

- 3 Connecter l'autre extrémité du câble audio aux prises d'entrée audio (**AUDIO IN**) du système de cinéma maison.

Connexion en utilisant un câble audio numérique

Pour connecter à l'aide d'un câble optique numérique :

- 1 Vérifier que le cordon d'alimentation du téléviseur est débranché et que le système audio numérique est sur arrêt.
- 2 Connecter une extrémité d'un câble audio optique numérique (non fourni) à la prise de sortie numérique (**DIGITAL OUT** au dos du téléviseur.

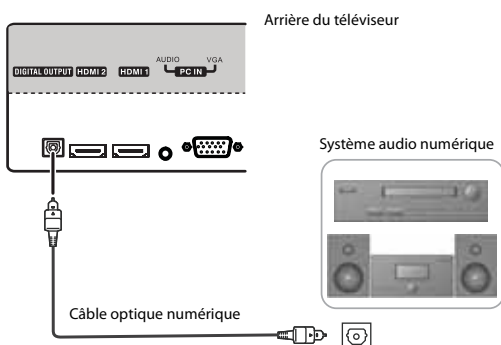

- 3 Connecter l'autre extrémité du câble audio au port d'entrée optique numérique du système audio numérique.

Remarque : La prise de sortie numérique (**DIGITAL OUTPUT**) ne fonctionne qu'avec des canaux TV numériques.

Pour reproduire le son du téléviseur à travers un système de cinéma maison :

- 1 Mettre le téléviseur en marche, puis sélectionner l'émission à regarder.
- 2 Mettre le système de cinéma maison en marche, sélectionner la source sonore du téléviseur, puis régler le volume à un niveau acceptable.

Connexion d'un casque d'écoute

Avvertissement : Pour éviter toute diminution de l'acuité auditive lors de l'utilisation d'un casque d'écoute, le volume doit être réglé pour éviter des niveaux excessifs.

Pour connecter un casque d'écoute :

- Brancher le casque d'écoute (non fourni) sur la prise pour casque d'écoute () sur le côté du téléviseur.

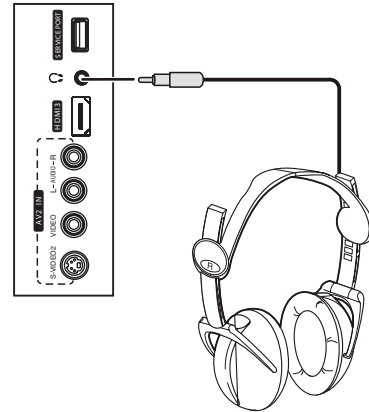



Mise en marche du téléviseur pour la première fois

Pour configurer le téléviseur :

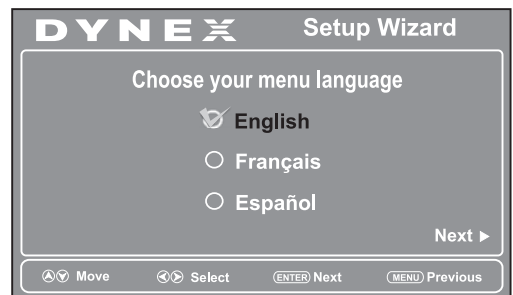
- 1 Vérifier que les piles ont été insérées dans la télécommande, que les périphériques ont été connectés au téléviseur et que le cordon d'alimentation c.a. est branché.
- 2 Appuyer sur  (Marche/Arrêt), puis attendre quelques secondes. L'écran initial de l'assistant de configuration (*Setup Wizard*) s'affiche (uniquement la première fois que le téléviseur est mis en marche).



- 3 Appuyer sur  ou  pour sélectionner la langue des menus souhaitée, puis sur **ENTER** (Entrée). L'écran Time (Heure) s'affiche.

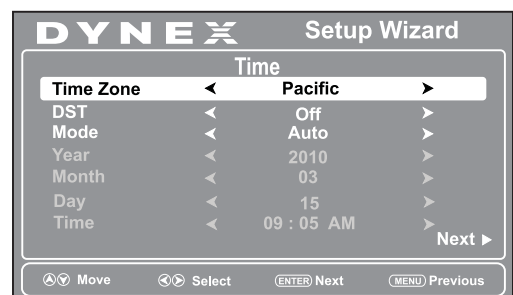

- 4 Appuyer sur ▲ ou ▼ pour mettre en surbrillance **Time Zone** (Fuseau horaire), puis sur ◀ ou ▶ pour choisir le fuseau horaire. Il est possible de sélectionner **Pacific (HNP)**, **Alaska**, **Hawaii (Hawai)**, **Atlantic (HNA)**, **Eastern (HNE)**, **Central (HNC)** ou **Mountain (HNR)**.
- 5 Si la zone de réception observe l'heure d'été, appuyer sur ▲ ou ▼ pour mettre en surbrillance **DST** (Heure d'été), puis sur ◀ ou ▶ pour sélectionner **On** (Activée).
- 6 Appuyer sur ▲ ou ▼ pour mettre en surbrillance **Mode**, puis appuyer sur ◀ ou ▶ pour sélectionner **Manual** (pour régler la date et l'heure manuellement) ou **Auto** (la date et l'heure sont automatiquement réglés par la source du signal TV, en fonction du fuseau horaire sélectionné).
- 7 En cas de sélection de **Manual** (Manuel) pour le mode, effectuer les réglages comme suit :
 - Appuyer sur ▲ ou ▼ pour mettre en surbrillance **Year (Année)**, **Month (Mois)**, ou **Day (Jour)**, puis appuyer sur ◀ ou ▶ pour régler le paramètre.
 - Régler l'heure en appuyant sur ▲ ou ▼ pour mettre en surbrillance **Time** (Heure), puis appuyer sur ◀ ou ▶ pour mettre en surbrillance les champs hour (heure), minute, ou AM/PM. Appuyer sur ▲ ou ▼ pour régler le paramètre.
- 8 Appuyer sur **ENTER** (Entrée). L'écran du choix du mode d'image (*Choose your Picture Mode*) s'affiche.

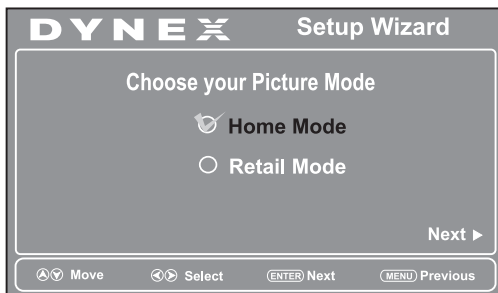

- 9 Appuyer sur ▲ ou ▼ pour sélectionner **Home Mode** (Mode à la maison) ou **Retail Mode** (Mode commercial), puis sur **ENTER** (Entrée).

Si **Home Mode** est sélectionné, l'écran du choix de la source TV (*Choose your TV source*) s'affiche.

- OU -

Si **Retail Mode** est sélectionné, le message « Êtes-vous sûr de vouloir le Mode commercial? » s'affiche. Car dans ce cas le Mode économie d'énergie est désactivé. Cliquer sur **Yes** (Oui) pour continuer ou sur **No** (Non) pour quitter.

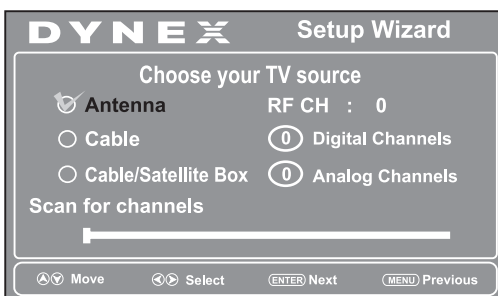

- 10 Appuyer sur ▲ ou ▼ pour sélectionner **Antenna (Antenne)**, **Cable** (TV câblée) ou **Cable/Satellite Box** (Décodeur TV câblée/satellite), en fonction du type de connexion disponible.
 - En cas d'utilisation d'une antenne pour un signal TV standard ou HD, sélectionner **Antenna** (Antenne).

- Si la TV câblée est connectée directement au téléviseur (sans utilisation de décodeur), sélectionner **Cable** (TV câblée).
- Si la TV câblée est connectée au téléviseur à l'aide d'un décodeur, sélectionner **Cable/Satellite Box** (Décodeur TV câblée/satellite).

- 11 Appuyer sur ▶ quand la sélection a été effectuée. L'écran de recherche des canaux s'affiche.

Si **Antenna** (Antenne) ou **Cable** (TV câblée) ont été sélectionnés, le téléviseur recherche automatiquement les canaux disponibles dans la zone de réception et enregistre l'information les concernant dans la liste des canaux. Ceci peut prendre plusieurs minutes. Pendant la recherche, le téléviseur affiche l'information relative à la progression de la recherche.

- OU -

Si l'option **Cable/Satellite Box** (Décodeur TV câblée/satellite) a été sélectionnée, la recherche des canaux n'est pas nécessaire et l'écran invite l'utilisateur à sélectionner la source d'entrée correcte pour le décodeur utilisé. Appuyer sur **EXIT** (Quitter) pour fermer le menu.

Remarques :

- Pendant la recherche automatique des canaux, les émissions numériques seront recherchées en premier, puis les émissions analogiques. Quand toutes les émissions numériques ont été recherchées, le message « Appuyer sur **MENU** ou **EXIT** (Quitter) pour ne pas effectuer de recherche des canaux analogiques » s'affiche. À ce stade, il est possible d'appuyer sur **EXIT** pour quitter la recherche des canaux analogiques ou d'ignorer le message et de laisser le téléviseur poursuivre la recherche.
- La recherche des canaux peut prendre jusqu'à 30 minutes ou plus pour s'effectuer.
- Il est possible d'appuyer sur **EXIT** (Quitter) à tout moment pour arrêter la recherche automatique des canaux, mais il sera nécessaire d'effectuer une nouvelle recherche pour établir une liste complète des canaux disponibles.

- 12 Sélectionner la source d'entrée vidéo correspondante dans le menu (*INPUT SOURCE*).

Informations de base

Mise en marche et arrêt du téléviseur

Pour mettre en marche (on) ou arrêter (off) le téléviseur (mode attente).

- 1 Brancher le cordon d'alimentation sur une prise secteur c.a.
- 2 Appuyer sur ⏻ (marche/arrêt). Le téléviseur se met en marche.
- 3 Appuyer de nouveau sur ⏻ pour arrêter le téléviseur. Quand le téléviseur est arrêté, il se met en mode attente.

Avertissement : Quand le téléviseur est en mode attente il est toujours alimenté. Pour le mettre hors tension débrancher le cordon de la prise secteur.

Remarque : Si le téléviseur ne reçoit pas de signal à l'entrée pendant quelques minutes, il se met automatiquement en mode attente.

Sélection de la source d'entrée vidéo

Pour sélectionner la source d'entrée vidéo :

- 1 Mettre le téléviseur en marche, puis appuyer sur **INPUT** (Entrée) de la télécommande ou du téléviseur. Le menu **INPUT SOURCE** (Source d'entrée) s'affiche.

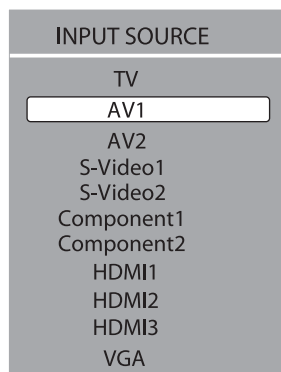

- 2 Appuyer sur **▲** ou **▼** pour mettre en surbrillance la source vidéo, puis sur **ENTER** (Entrée).

Il est également possible de sélectionner la source à l'entrée à l'aide des touches suivantes de la télécommande :

- **COMP** : appuyer de façon répétée sur cette touche pour alterner entre les entrées **Composantes**.
- **HDMI** : appuyer de façon répétée sur cette touche pour alterner entre les entrées **HDMI**.
- **VIDEO** : appuyer de façon répétée sur cette touche pour alterner entre les entrées **AV** et **S-Vidéo (S-Video)**.
- **TV** : permet de sélectionner le mode **TV**.
- **VGA** : permet d'afficher l'écran de l'ordinateur connecté au téléviseur.

Sélection d'un canal

Pour sélectionner un canal :

- Appuyer sur **CH ▲/CH ▼** pour passer au canal supérieur ou inférieur.
- Appuyer sur les touches numériques pour saisir le numéro de canal souhaité, puis attendre que le canal change ou appuyer sur **ENTER** (Entrée) pour changer de canal immédiatement.
 - Pour sélectionner un canal numérique, appuyer sur les touches numériques pour sélectionner le canal numérique principal, puis sur la touche du point (.) et de nouveau sur les touches numériques pour sélectionner le sous-canal. Attendre que le canal change ou appuyer sur **ENTER** (Entrée) pour changer de canal immédiatement.

Remarque : Le délai entre deux appuis sur la touche ne doit pas dépasser trois secondes.

- Appuyer sur **RECALL** (Rappel) pour revenir au dernier canal visionné.
- Appuyer sur **CH-LIST** (Liste des canaux) pour afficher une liste des canaux mémorisés, puis sur **▲** ou **▼** pour sélectionner le canal souhaité dans la liste et sur **ENTER** (Entrée) pour aller à ce canal.
- Appuyer sur **FAVORITE** (Favoris) pour afficher une liste des canaux favoris enregistrés, puis sur **▲** ou **▼** pour sélectionner le canal souhaité dans la liste, puis sur **ENTER** (Entrée) pour aller à ce canal.

Remarque : Si la liste contient plus d'une page, appuyer sur **◀** ou **▶** pour faire défiler les pages.

Réglage du volume

Pour régler le volume :

- Appuyer sur **VOL+** ou **VOL-** pour augmenter ou diminuer le volume.
- Appuyer sur **MUTE** (Sourdine) pour couper temporairement le son. Appuyer de nouveau sur **MUTE** pour rétablir le son.

Affichage de l'information relative à une émission

Pour afficher l'information sur une émission :

- Appuyer sur **INFO** pour afficher une bannière d'information. La bannière d'information affiche des informations sur l'émission en cours, comme le numéro du canal, la source d'entrée vidéo et la résolution.
 - **Information en mode numérique** : elle inclut le numéro de canal, le nom de la chaîne, l'étiquette du canal (si prédéfinie), le nom de l'émission diffusée, la classification TV, le type de signal, l'information sur l'audio, la résolution, le mode des sous-titres codés, l'heure actuelle et les heures de début et de fin de l'émission en cours lors du visionnement d'un canal numérique.
 - **Information en mode analogique** : inclut le numéro de canal, l'étiquette du canal (si prédéfinie), le type de signal, l'information sur l'audio et la résolution lors du visionnement d'un canal analogique.
- Appuyer sur **GUIDE** pour afficher le guide numérique des programmes, qui peut indiquer une liste des émissions disponibles, leur horaire et un résumé, suivant l'information fournie par le télédiffuseur.

Aperçu des menus d'écran

Picture menu (Menu image)

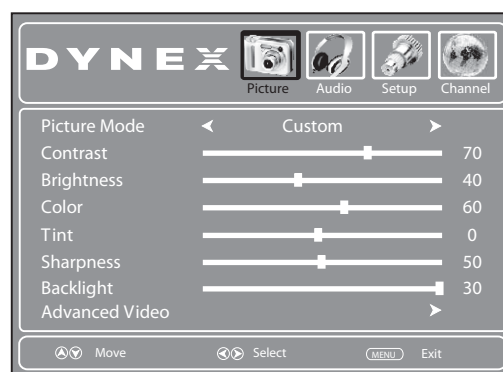

Audio menu (Menu audio)

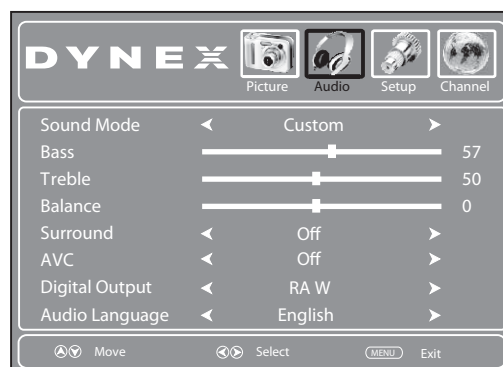

Menu de Configuration

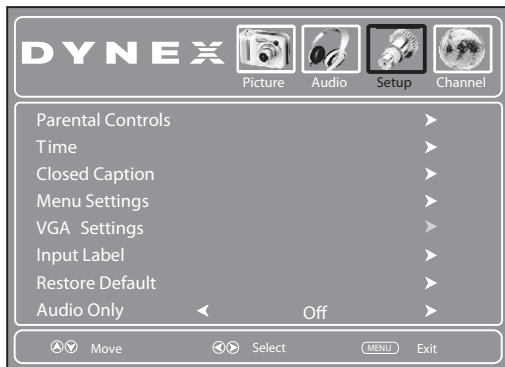

Channel menu (Menu des canaux)

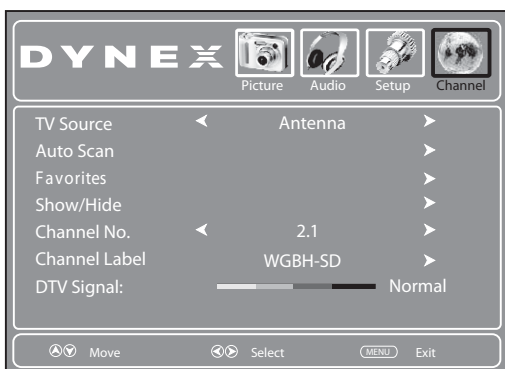

Remarques :

en fonction de la source du signal sélectionnée, les options sur l'écran pourront être différentes. Les menus ci-dessus correspondent au mode TV.

Les éléments de menu qui ne sont pas sélectionnables s'affichent en grisé. Les menus dans ce manuel correspondent au mode TV, sauf indication contraire.

Les illustrations et menus d'écran dans ce manuel ont un but explicatif et peuvent donc différer des écrans sur le téléviseur.

Parcourir les menus

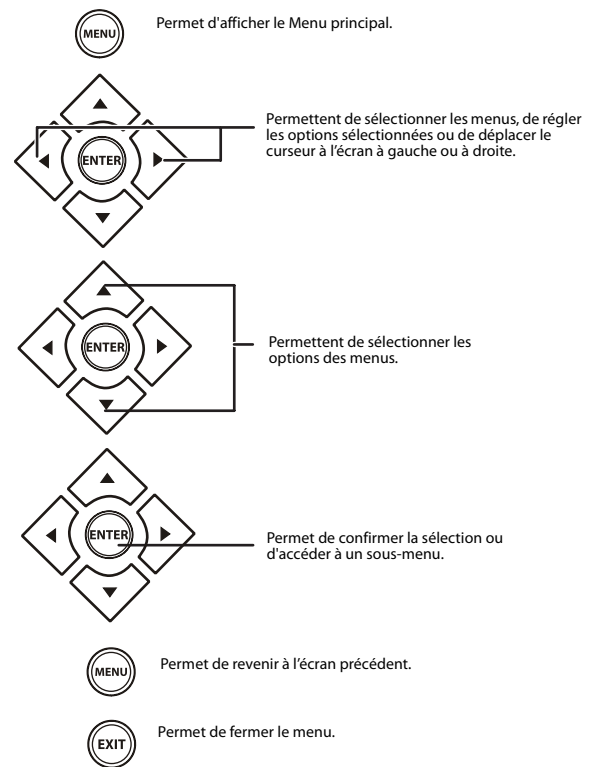

Réglage des paramètres de base

Pour régler les paramètres de base :

1 Appuyer sur **MENU**. Le menu **Picture** (Image) s'affiche.

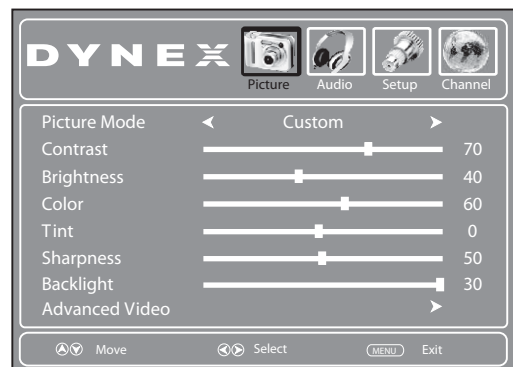

2 Appuyer sur **◀** ou **▶** pour mettre en surbrillance **Setup** (Configuration), puis sur **▼**. Le menu **Setup** (Configuration) s'affiche.



- 3 Appuyer sur ▲ ou ▼ pour mettre en surbrillance une option, puis sur **ENTER** (Entrée) pour accéder au sous-menu. Sélections possibles :

- **Parental Controls** (Contrôles parentaux) : permettent de contrôler les émissions et les films que les enfants peuvent regarder sur la base de classifications de l'industrie.
- **Time** (Heure) : permet de régler l'horloge et l'arrêt différé.
- **Closed Caption** (Sous-titres codés) : permet d'activer (On) ou de désactiver (Off) les sous-titres codés. Permet également de sélectionner les options de sous-titres codés.
- **Menu Settings** (Paramètres des menus) : permet de définir la langue et la transparence des menus.
- **VGA Settings** (Paramètres VGA) : permet de régler les paramètres de l'image pour optimiser l'affichage de l'ordinateur (ce menu n'est disponible que si un moniteur d'ordinateur est connecté au téléviseur).
- **Input Label** (Étiquette d'entrée) : permet de donner un nom unique à un périphérique connecté aux prises d'entrée du téléviseur.
- **Restore Default** (Restaurer les paramètres par défaut) : permet de réinitialiser tous les réglages du téléviseur pour la source actuelle aux paramètres par défaut.
- **Audio Only** (Audio seulement) : permet de supprimer l'image pour écouter uniquement l'audio.

- 4 Appuyer sur **MENU** pour revenir au menu précédent ou sur **EXIT** (Quitter) pour fermer le menu.

- **Color** (Couleur) : permet de régler la saturation de la couleur.
- **Tint** (Teinte) : permet de régler les tons de l'image.
- **Sharpness** : permet de régler la netteté de l'image.
- **Brightness** (Luminosité) : permet de régler le rétroéclairage de l'écran.

- 3 Appuyer sur ▲ ou ▼ pour mettre **Advanced Vidéo** (Vidéo avancée) en surbrillance, puis sur **ENTER** (Entrée) pour accéder au sous-menu.

- 4 Appuyer sur ▲ ou ▼ pour mettre une option en surbrillance, puis sur ◀ ou ▶ pour régler cette option. Sélections possibles :

- **Color Temperature** : permet de régler la température des couleurs. Il est possible de sélectionner **Warm** (Chaud : pour rehausser les rouges), **Cool** (Froid : pour rehausser les bleus) ou **Normal** (Normale).
- **Zoom Mode** (Mode zoom) : permet de sélectionner le format d'image. Sélections possibles :
 - **Auto** (pour sélectionner automatiquement le format d'image correct. N'est disponible que lorsque l'option Auto Zoom [Zoom automatique] est activée [ON]).
 - **Normal** (sélectionne le rapport correct qui correspondra à l'image de la source).
 - **Wide** (affiche une image plein écran).
 - **Zoom** (élargit l'image, toutefois les parties supérieures et inférieures peuvent être recadrées).
 - **Cinema** (Cinéma : étire l'image par les bords tout en maintenant un format correct au centre de l'écran).

*Remarque : Les formats d'image ci-dessus ne sont disponibles que si l'option surbalayage (**Overscan**) est activée (**ON**) lors du visionnement d'une émission numérique.*

Réglage de l'image

Réglage de l'image du téléviseur

Pour régler l'image :

- 1 Appuyer sur **MENU**. Le menu d'écran s'ouvre avec le menu *Picture* (Image) affiché.

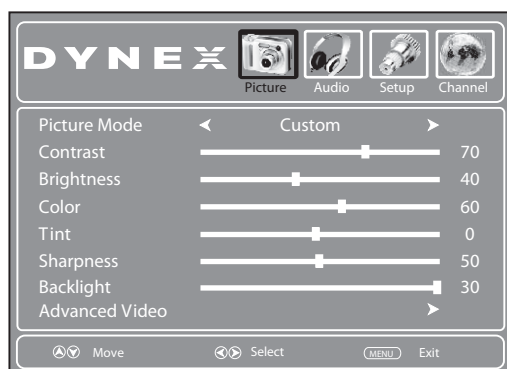

- 2 Appuyer sur ▲ ou ▼ pour mettre une option en surbrillance, puis sur ◀ ou ▶ pour régler cette option. Sélections possibles :

- **Picture Mode** : permet de sélectionner le mode image. Sélections possibles :
 - **Vivid** (Vif) : image lumineuse et vivace
 - **Standard** : image standard
 - **Sports** (image dynamique)
 - **Theater** (Cinéma) : image finement détaillée
 - **Energy Saving** (Économie d'énergie) : la luminosité du rétroéclairage est atténuée
 - **Custom** (Personnalisée) : image personnalisée.

Remarque : Il est aussi possible d'appuyer sur **PICTURE** de la télécommande pour sélectionner le mode image.

- **Contrast** : permet de régler le contraste de l'image.
- **Brightness** : permet de régler la luminosité de l'image.

- **Noise Reduction** (Réduction du bruit) : sélectionner la réduction du bruit pour diminuer les parasites (neige) de l'image. Il est possible de sélectionner **Weak** (Faible), **Middle** (Moyenne), **Strong** (Forte) ou **Off** (Désactivée).
 - **Overscan** (Surbalayage) : activer (**On**) cette option pour régler le rapport de reproduction de l'image.
 - **Adaptive Contrast** (Contraste adaptable) : activer (**On**) cette option pour optimiser l'affichage de l'image afin d'obtenir une image plus vive.
 - **DCR** (Rapport de contraste dynamique) : activer (**On**) cette option pour utiliser la fonction de contrôle dynamique du rétroéclairage. En fonction du signal, le téléviseur règle automatiquement le niveau du rétroéclairage, ce qui modifie la luminosité globale de l'image.
 - **Auto Zoom** (Zoom automatique) : en mode TV, quand Auto Zoom est activé (**On**), il est possible de régler le Mode zoom sur **Auto**.
- 5 Appuyer sur **MENU** pour revenir au menu précédent ou sur **EXIT** (Quitter) pour fermer le menu.

Réglage de l'image de l'ordinateur

Pour régler l'image de l'ordinateur :

- 1 vérifier que le téléviseur est en mode VGA. Pour plus d'informations, voir « Sélection de la source d'entrée vidéo » à la page 15.
- 2 Appuyer sur **MENU**. Le menu d'écran s'affiche.

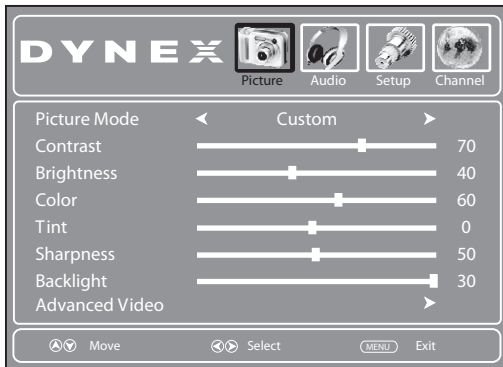

- 3 Appuyer sur ◀ ou ▶ pour mettre en surbrillance **Setup** (Configuration), puis sur ▼. Le menu *Setup* (Configuration) s'affiche.

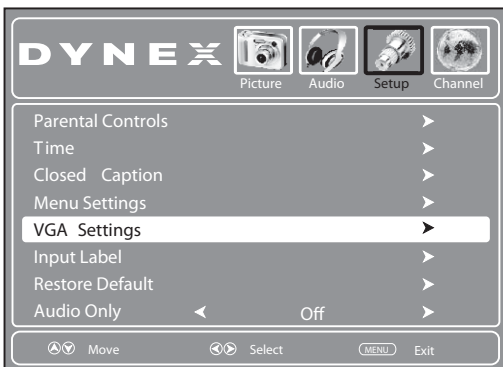

- 4 Appuyer sur ▲ ou ▼ pour mettre en surbrillance **VGA Settings** (Paramètres VGA), puis sur **ENTER** (Entrée). Le menu *VGA settings* (Paramètres VGA) s'affiche.

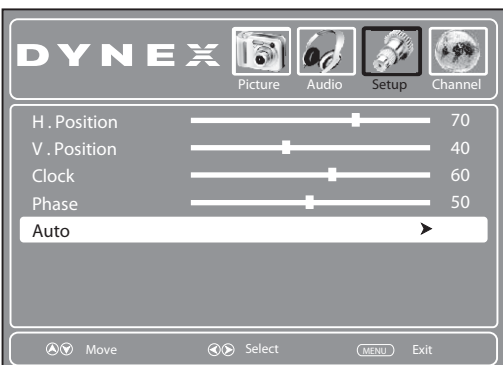

- 5 Appuyer sur ▲ ou ▼ pour mettre une option en surbrillance, puis sur ◀ ou ▶ pour régler cette option. Il est possible de sélectionner :
 - **H-Position** (Position horizontale) : déplace l'image vers la gauche ou la droite de l'écran.
 - **V-Position** (Position verticale) : déplace l'image vers le haut ou le bas de l'écran.
 - **Clock** (Fréquence) : définit la fréquence d'échantillonnage.
 - **Phase** : améliore la netteté d'une image fixe.

- **Auto** : permet le réglage automatique des paramètres de l'image, comme la position et la phase.

- 6 Appuyer sur **MENU** pour revenir au menu précédent ou sur **EXIT** (Quitter) pour fermer le menu.

Réglage du son

Réglage du son

Pour régler le son :

- 1 Appuyer sur **MENU**. Le menu d'écran s'affiche.

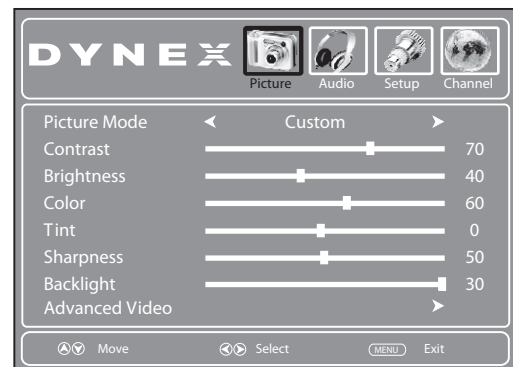

- 2 Appuyer sur ◀ ou ▶ pour mettre en surbrillance **Audio**, puis sur ▼. Le menu *Audio* s'affiche.

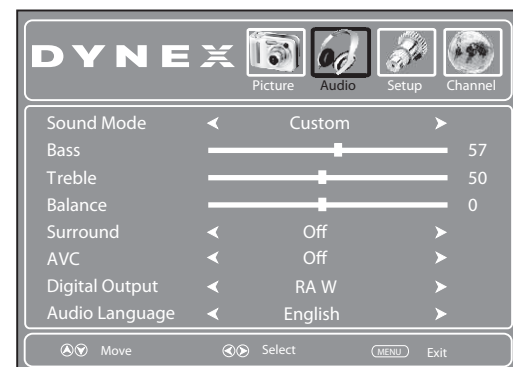

- 3 Appuyer sur ▲ ou ▼ pour mettre une option en surbrillance, puis sur ◀ ou ▶ pour régler cette option. Sélections possibles :
 - **Sound Mode** : pour sélectionner le mode sonore. Sélections possibles :
 - **Standard** (pour les émissions normales)
 - **News** : pour les journaux télévisés
 - **Music** (Musique) : pour les émissions musicales
 - **Movie** : pour les films
 - **Custom** : pour un mode sonore personnalisé.

Remarque : Il est également possible d'appuyer une ou plusieurs fois sur **AUDIO** pour sélectionner le mode sonore souhaité.

- **Bass** (Graves) : permet de régler les tonalités basses.
- **Treble** (Aigus) : permet de régler les tonalités élevées.
- **Balance** : permet de régler l'équilibre entre les canaux audio droit et gauche.
- **Surround** (Ambiophonie) : permet d'activer (on) ou de désactiver (off) les effets sonores ambiophoniques.
- **AVC** (Contrôle automatique du volume) : permet d'égaliser le niveau global du volume pour tous les canaux.

- **Digital Output** [Sortie numérique] (canaux TVN uniquement) : permet de sélectionner le mode de sortie audio numérique. Il est possible de sélectionner **RAW** (l'audio est émise dans son format original) ou **PCM** (l'audio est émise en mode PCM, s'il est disponible).
 - **Audio Language** [Langue audio] (canaux TVN uniquement) : permet de sélectionner une langue audio différente, si elle est disponible.
- 4 Appuyer sur **MENU** pour revenir au menu précédent ou sur **EXIT** (Quitter) pour fermer le menu.

Sélection du mode audio

Il est possible de sélectionner le mode audio pour les canaux analogiques.

Pour sélectionner le mode audio pour les canaux analogiques :

- Appuyer une ou plusieurs fois sur **MTS/SAP** de la télécommande. Sélections possibles :
 - **MONO** : sélectionner cette option en cas de bruit ou de parasites lors de diffusions stéréo à signaux faibles.
 - **STEREO** (Stéréo) : sélectionner cette option pour les émissions diffusées en stéréo.
 - **SAP** : sélectionner cette option pour écouter une émission audio secondaire, s'il en existe.

Remarque : Mono est automatiquement sélectionné si l'émission est diffusée en mode mono.

Pour sélectionner une piste audio d'un canal numérique :

- Appuyer sur **MTS/SAP**. La piste audio est reproduite s'il en existe.

Écoute uniquement de l'audio du téléviseur

Il est possible de désactiver l'affichage de l'image d'une émission télévisée et d'écouter seulement l'audio.

Pour écouter seulement l'audio d'une émission télévisée :

- 1 Appuyer sur **MENU**. Le menu d'écran s'affiche.

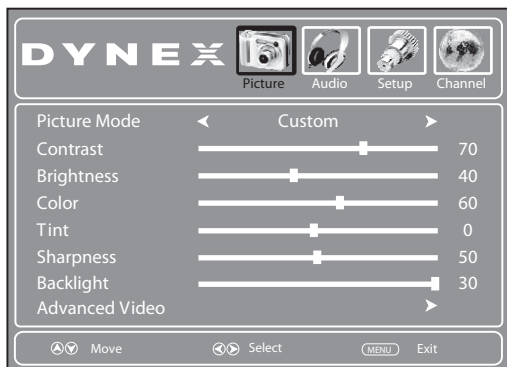

- 2 Appuyer sur ◀ ou ▶ pour mettre en surbrillance **Setup** (Configuration), puis sur ▼. Le menu *Setup* (Configuration) s'affiche.



- 3 Appuyer sur ▲ ou ▼ pour mettre en surbrillance **Audio Only** (Audio seulement), puis sur ◀ ou ▶ pour sélectionner **On** (Activé).

- 4 Appuyer sur **EXIT** (Quitter) pour fermer le menu. Après avoir appuyé sur **EXIT** (Quitter), l'image disparaît de l'écran au bout d'environ 5 à 10 secondes.

Remarques :

Audio Only n'est disponible que si la source d'entrée est la télévision et si le téléviseur reçoit un signal.

Pour quitter le mode Audio Only (Audio seulement), appuyer sur n'importe quelle touche. En quittant le mode Audio Only (Audio seulement), l'option Audio Only est automatiquement désactivée (Off).

Modification des paramètres des canaux

Recherche automatique des canaux

Pour rechercher automatiquement des canaux :

- 1 Appuyer sur **MENU**. Le menu d'écran s'affiche.

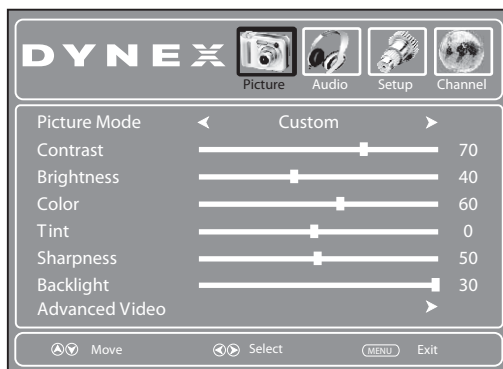

- Appuyer sur ◀ ou ▶ pour mettre en surbrillance **Channel** (Canal), puis sur ▼. Le menu *Channel* s'affiche.

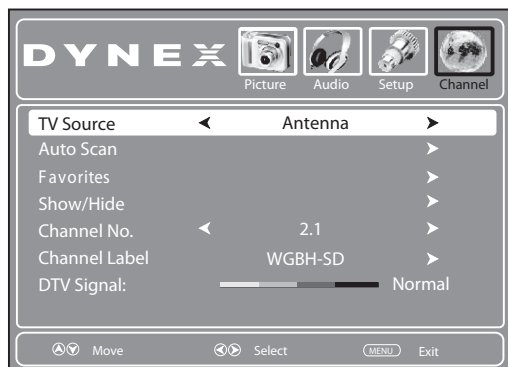

- Appuyer sur ◀ ou ▶ pour mettre en surbrillance **Channel** (Canal), puis sur ▼. Le menu *Channel* s'affiche.

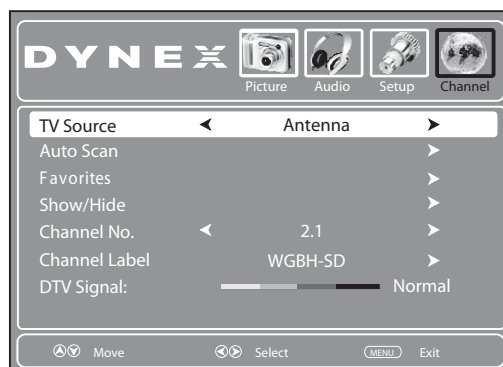

- Appuyer sur ◀ ou ▶ pour sélectionner **Antenna** (Antenne) ou **Cable** (TV câblée), en fonction de la configuration.
- Appuyer sur ▲ ou ▼ pour mettre en surbrillance **Auto Scan** (Recherche automatique), puis sur **ENTER** (Entrée). Une boîte de confirmation s'affiche.

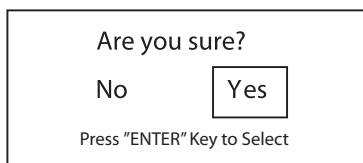

- Appuyer sur ◀ ou ▶ pour sélectionner **Yes** (Oui), puis sur **ENTER** (Entrée) pour commencer la recherche. Une barre de progression indique le déroulement de la recherche.

Sélection du signal source

Pour sélectionner la source du signal :

- Appuyer sur **MENU**. Le menu d'écran s'affiche.

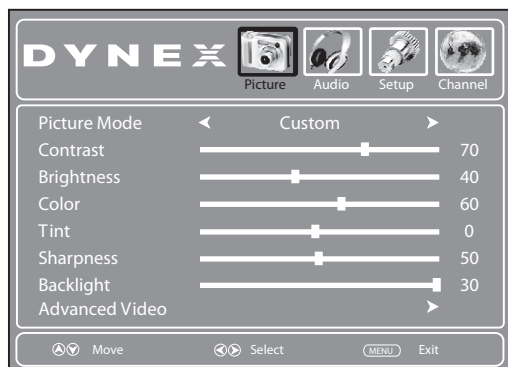

- Appuyer sur ◀ ou ▶ pour sélectionner **Antenna** (Antenne), **Cable** (TV câblée) ou **Cable/Satellite Box** (Décodeur TV câblée/satellite).
- Appuyer sur **EXIT** (Quitter) pour fermer le menu.

Suppression de canaux

Il est possible de supprimer des canaux de la liste afin qu'ils ne soient pas affichés lorsque les touches CH▲/CH▼ sont appuyées. Mais il est toujours possible de syntoniser les canaux masqués à l'aide des touches numériques.

Pour masquer un canal :

- Appuyer sur **MENU**. Le menu d'écran s'affiche.

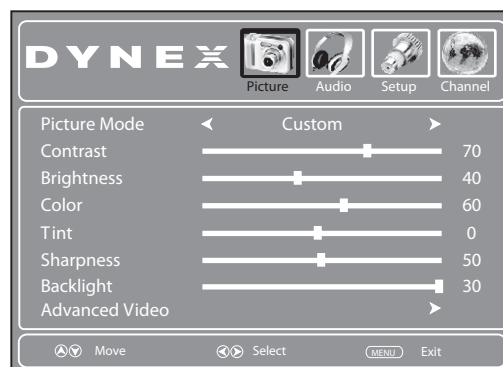

- Appuyer sur ◀ ou ▶ pour mettre en surbrillance **Channel** (Canal), puis sur ▼. Le menu *Channel* s'affiche.

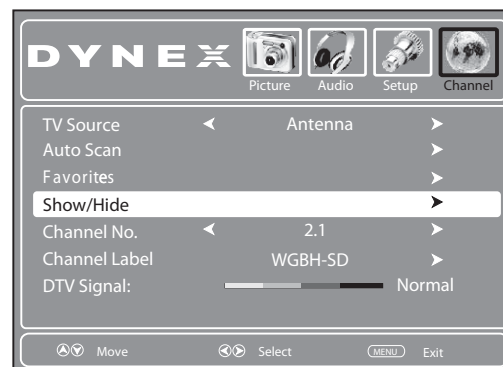

- Appuyer sur ▲ ou ▼ pour mettre en surbrillance **Show/Hide** (Afficher/Masquer), puis sur **ENTER** (Entrée). La liste des canaux s'affiche.

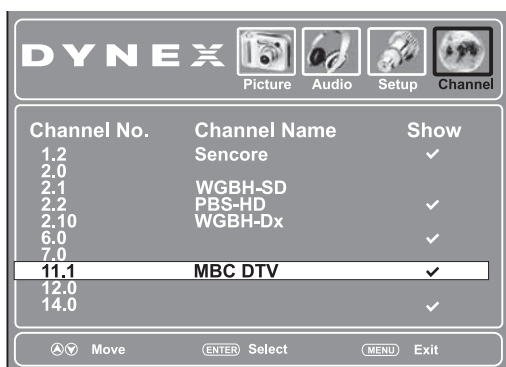

- Appuyer sur ▲ ou ▼ pour mettre en surbrillance le canal à masquer (par défaut le canal n'est pas masqué), puis sur **ENTER** (Entrée) pour supprimer la coche pour ce canal.

Remarque : Si la liste contient plus d'une page, appuyer sur ◀ ou ▶ pour faire défiler les pages.

- Appuyer sur **EXIT** (Quitter) pour fermer le menu.

- Sélectionner la source du signal du canal à ajouter à la liste des favoris.
- Appuyer sur ▲ ou ▼ pour mettre en surbrillance **Favorites** (Favoris), puis sur **ENTER** (Entrée). La liste des canaux favoris s'affiche.

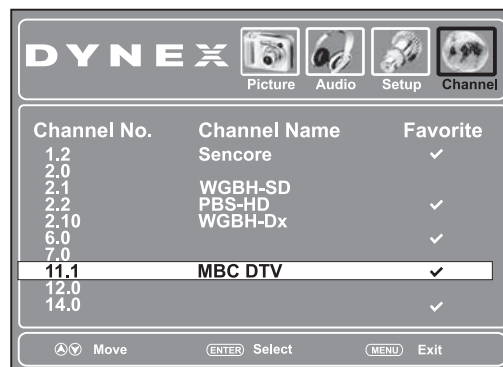

- Appuyer sur ▲ ou ▼ pour mettre en surbrillance le canal à ajouter à la liste des favoris, puis sur **ENTER** (Entrée) pour le cocher. Une coche s'affiche si le canal est ajouté à la liste. La coche disparaît si le canal est supprimé de la liste.

Remarque : Si la liste contient plus d'une page, appuyer sur ◀ ou ▶ pour faire défiler les pages.

- Appuyer sur **EXIT** (Quitter) pour fermer le menu.
- Pour sélectionner un canal dans la liste des canaux favoris, appuyer sur **FAVORITE** (Favoris), puis sur ▲ ou ▼ pour le mettre en surbrillance, puis sur **ENTER** (Entrée).

Configuration de la liste des canaux favoris

Il est possible de créer une liste des canaux favoris, ce qui permet de les parcourir facilement en appuyant sur **FAVORITE**, puis en sélectionnant un canal dans la liste des canaux favoris.

Pour configurer la liste des canaux favoris :

- Appuyer sur **MENU**. Le menu d'écran s'affiche.

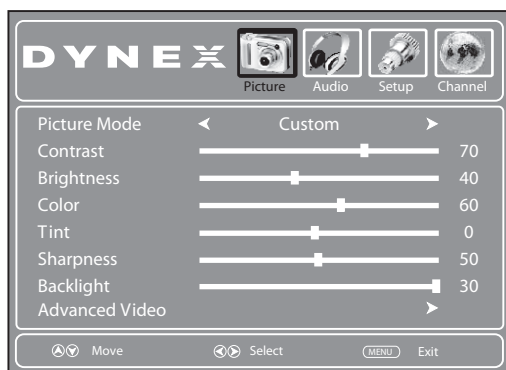

- Appuyer sur ◀ ou ▶ pour mettre en surbrillance **Channel** (Canal), puis sur ▼. Le menu **Channel** s'affiche.

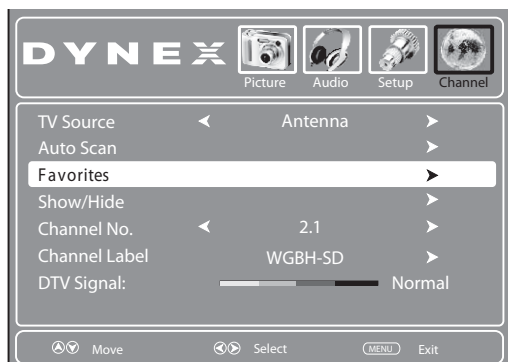

Ajout ou modification d'une étiquette de canal

Si un canal n'a pas encore d'étiquette, il est possible de l'étiqueter pour l'identifier plus facilement. Il est également possible de modifier l'étiquette d'un canal déjà étiqueté.

Pour créer une étiquette de canal :

- Appuyer sur **MENU**. Le menu **Picture** (Image) s'affiche.

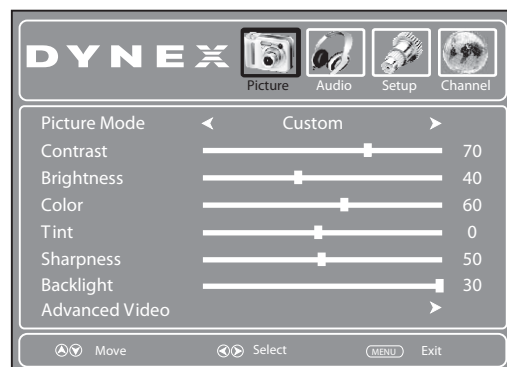

- 2 Appuyer sur ◀ ou ▶ pour mettre en surbrillance **Channel** (Canal), puis sur ▼. Le menu *Channel* s'affiche.

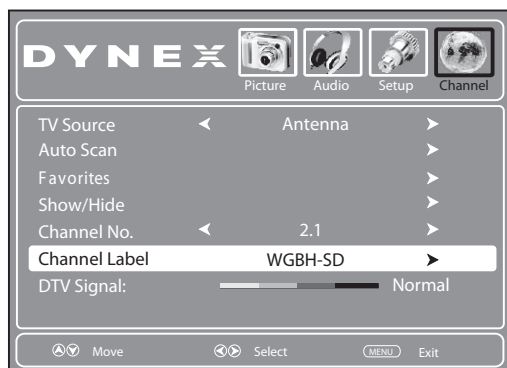

- 3 Sélectionner la source du signal du canal à étiqueter.
 4 Appuyer sur ▲ ou ▼ pour mettre en surbrillance **Channel No.** (N° de canal), puis sur ◀ ou ▶ pour sélectionner le canal à étiqueter.
 5 Appuyer sur ▲ ou ▼ pour mettre en surbrillance **Channel Label** (Étiquette de canal), puis sur **ENTER** (Entrée). L'écran *Channel Label* (Étiquette de canal) s'affiche.

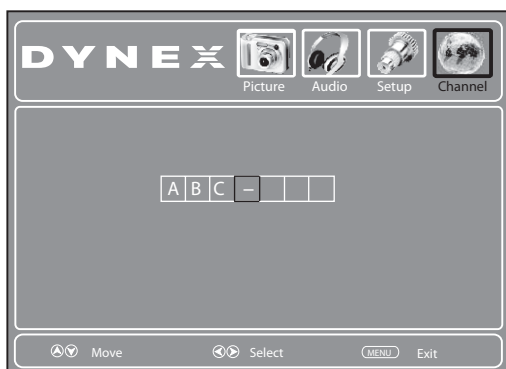

- 6 Appuyer sur ▲ ou ▼ pour sélectionner un caractère, puis sur ◀ ou ▶ pour aller au caractère suivant. Recommencer pour ajouter plus de caractères.
 7 Appuyer sur **MENU** pour retourner au menu précédent.

Vérification de la puissance du signal de la TV numérique

Il est possible de vérifier la puissance du signal des canaux numériques pour déterminer si un réglage de l'antenne ou de l'entrée du câble numérique est nécessaire. Plus puissant sera le signal et moins l'image sera dégradée.

Pour vérifier la puissance du signal :

- 1 Appuyer sur **MENU**. Le menu d'écran s'affiche.

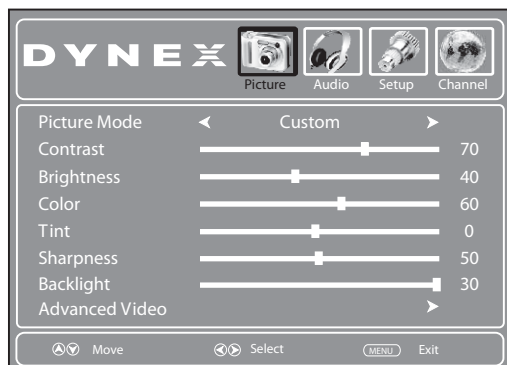

- 2 Appuyer sur ◀ ou ▶ pour mettre en surbrillance **Channel** (Canal), puis sur ▼. Le menu *Channel* s'affiche. La barre de force du signal TVN s'affiche en bas du menu.

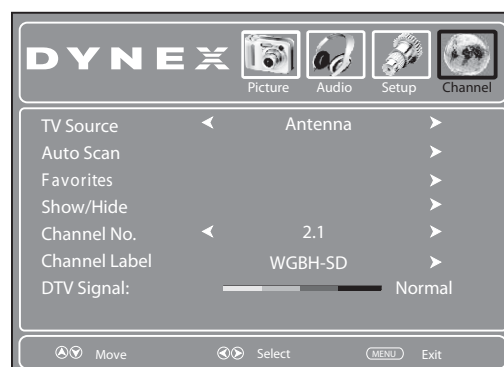

- 3 Appuyer sur **EXIT** (Quitter) pour fermer le menu.

Configuration des contrôles parentaux

Les contrôles parentaux permettent aux parents d'empêcher leurs enfants de voir des programmes télévisés inappropriés. Quand ils sont configurés, les contrôles parentaux identifient la classification du programme (à l'exception de certaines émissions comme les journaux télévisés et le sport) et interdit l'accès aux émissions dont la classification est supérieure à celle qui a été sélectionnée. Pour regarder des émissions qui ont une classification supérieure à celle sélectionnée, il faut saisir un mot de passe.

Activation ou désactivation des contrôles parentaux

Pour activer ou désactiver les contrôles parentaux :

- 1 Appuyer sur **MENU**. Le menu d'écran s'affiche.

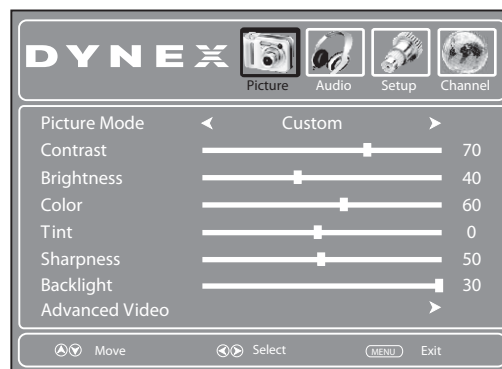

- 2 Appuyer sur ◀ ou ▶ pour mettre en surbrillance **Setup** (Configuration), puis sur ▼. Le menu *Setup* (Configuration) s'affiche.



- 3 Appuyer sur **ENTER** (Entrée). L'écran *Enter Password* (Saisir le mot de passe) s'affiche.

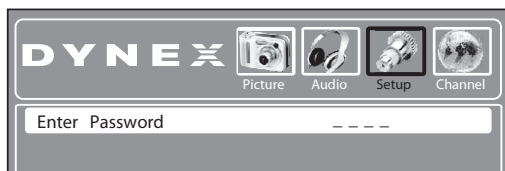

- 4 Utiliser les touches numériques pour saisir un mot de passe à quatre chiffres. Le mot de passe par défaut est **0000**. Le sous-menu *Parental Controls* (Contrôles parentaux) s'affiche.

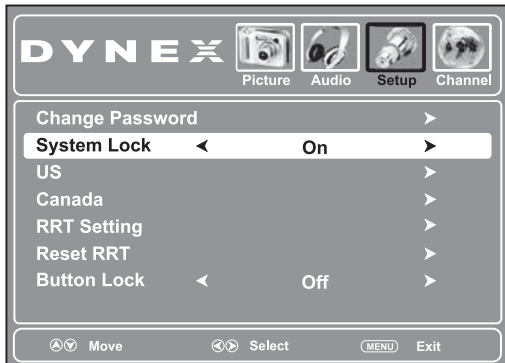

- 5 Appuyer sur ▲ ou ▼ pour mettre en surbrillance **System Lock** (Verrouillage du système), puis sur ◀ ou ▶ pour sélectionner **On** pour activer l'interdiction qui a été configurée et pour la modifier, sinon la classification n'est pas accessible ou **Off** pour désactiver l'interdiction qui a été configurée.
- 6 Appuyer sur **EXIT** (Quitter) pour fermer le menu.

Configuration ou modification du mot de passe

Pour définir le mot de passe parental :

- 1 Appuyer sur **MENU**. Le menu d'écran s'affiche.

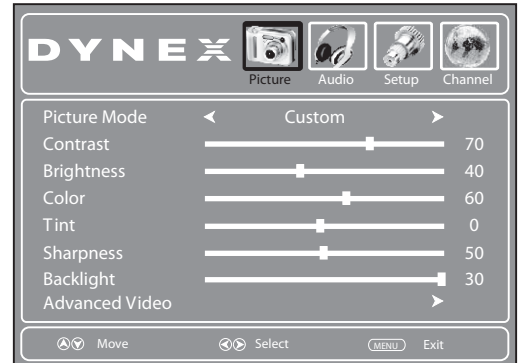

- 2 Appuyer sur ◀ ou ▶ pour mettre en surbrillance **Setup** (Configuration), puis sur ▼. Le menu *Setup* (Configuration) s'affiche.

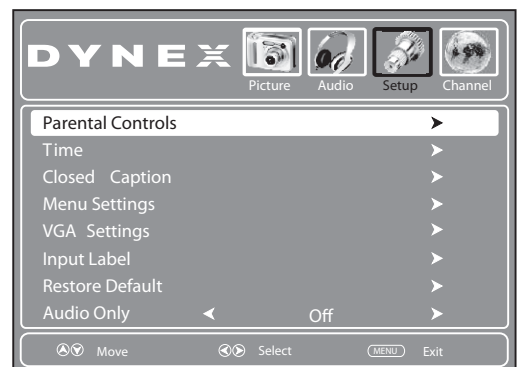

- 3 Appuyer sur **ENTER** (Entrée). L'écran *Enter Password* (Saisir le mot de passe) s'affiche.



- 4 Utiliser les touches numériques pour saisir un mot de passe à quatre chiffres. Le mot de passe par défaut est **0000**. Le sous-menu *Parental Controls* (Contrôles parentaux) s'affiche.

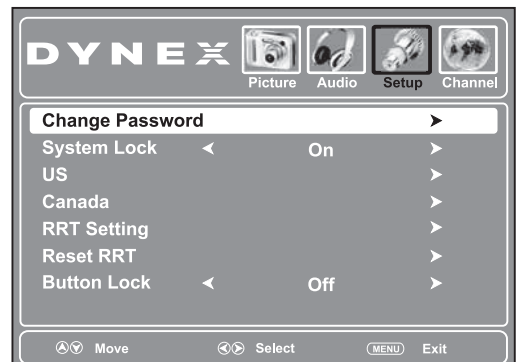

- Appuyer sur ▲ ou ▼ pour mettre en surbrillance **Change Password** (Modification du mot de passe), puis sur **ENTER** (Entrée). L'écran de saisie du mot de passe s'affiche.



- Appuyer sur les touches numériques pour saisir l'ancien mot de passe, puis saisir un nouveau mot de passe. Sur la ligne suivante, saisir une nouvelle fois le nouveau mot de passe pour confirmer. Le sous-menu *Parental Controls* (Contrôles parentaux) s'affiche.

Remarque : En cas d'oubli du mot de passe, saisir **9999**.

- Appuyer sur **EXIT** (Quitter) pour fermer le menu.

Verrouillage et déverrouillage des touches

Pour verrouiller ou déverrouiller les touches des contrôles parentaux :

- Appuyer sur **MENU**. Le menu d'écran s'affiche.

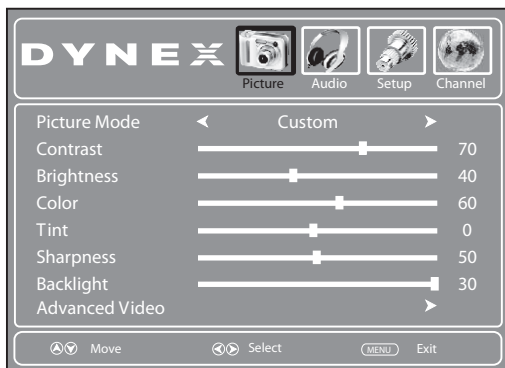

- Appuyer sur ◀ ou ▶ pour mettre en surbrillance **Setup** (Configuration), puis sur ▼. Le menu *Setup* (Configuration) s'affiche.



- Appuyer sur **ENTER** (Entrée). L'écran *Enter Password* (Saisir le mot de passe) s'affiche.

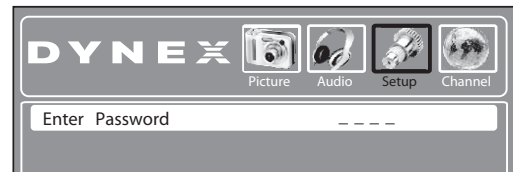

- Utiliser les touches numériques pour saisir le mot de passe à quatre chiffres. Le sous-menu *Parental Controls* (Contrôles parentaux) s'affiche.
- Appuyer sur ▲ ou ▼ pour mettre en surbrillance **Button Lock** (Verrouillage des touches), puis sur ◀ ou ▶ pour sélectionner **ON** (pour verrouiller les touches) ou **OFF** (pour déverrouiller les touches).

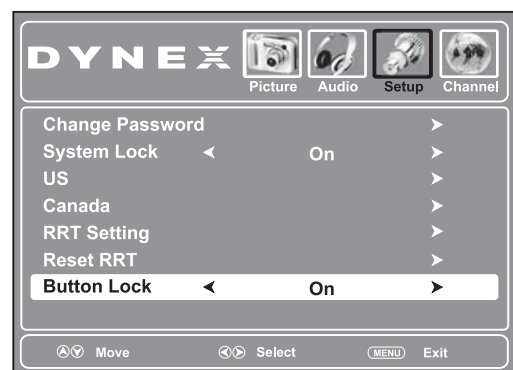

- Appuyer sur **EXIT** (Quitter) pour fermer le menu.

Quand **Button Lock** (Verrouillage des touches) est activé (on), les touches du panneau de commandes du téléviseur sont verrouillées. Le message « Use remote to enable button » (Utiliser la télécommande pour activer la touche) s'affiche chaque fois qu'une touche du panneau de commandes est appuyée. Débrancher le téléviseur, puis le reconnecter pour désactiver le verrouillage des touches.

Configuration des niveaux de contrôles parentaux

Il est possible de régler les contrôles parentaux pour les États-Unis et le Canada. Le réglage des contrôles en fonction des classifications TV aux États-Unis s'effectue comme suit. Les étapes sont les mêmes pour régler les contrôles en fonction des classifications films aux États-Unis et TV au Canada.

Pour configurer les contrôles parentaux :

- Appuyer sur **MENU**. Le menu d'écran s'affiche.

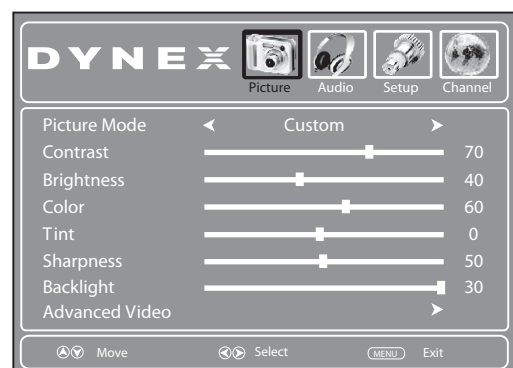

- 2 Appuyer sur ◀ ou ▶ pour mettre en surbrillance **Setup** (Configuration), puis sur ▼. Le menu *Setup* (Configuration) s'affiche.



- 3 Appuyer sur **ENTER** (Entrée). L'écran *Enter Password* (Saisir le mot de passe) s'affiche.

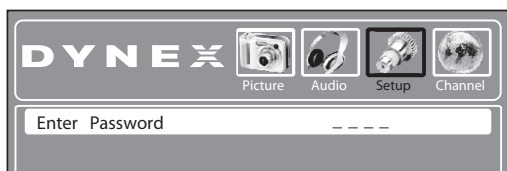

- 4 Utiliser les touches numériques pour saisir le mot de passe à quatre chiffres. Le sous-menu *Parental Controls* (Contrôles parentaux) s'affiche.

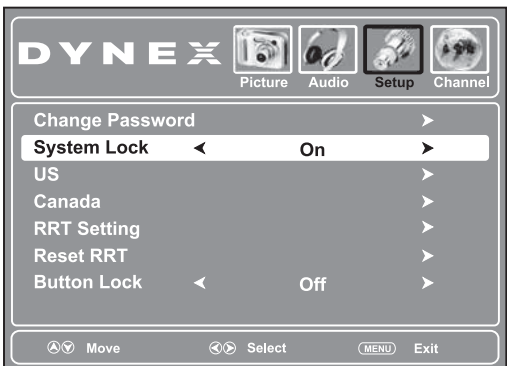

- 5 Appuyer sur ▲ ou ▼ pour mettre en surbrillance **System Lock** (Verrouillage du système), puis sur ◀ ou ▶ pour sélectionner **On** (Activé).

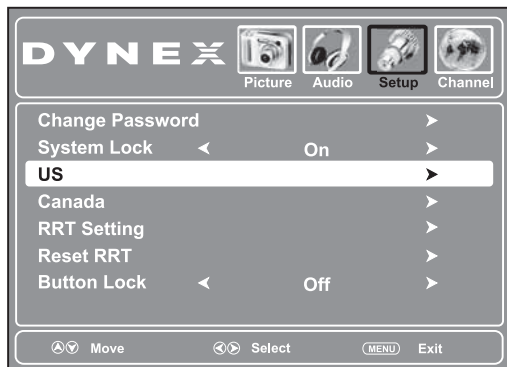

- 6 Appuyer sur ▲ ou ▼ pour mettre en surbrillance **US** (États-Unis), puis sur **ENTER** (Entrée). Le sous-menu *US settings* (Classification des États-Unis) s'affiche.

Remarque : Sélectionner **Canada** pour régler les contrôles TV canadiens.



- 7 Appuyer sur ▲ ou ▼ pour mettre en surbrillance **TV**, puis sur **ENTER** (Entrée). Le sous-menu *US TV RATING* (Classification TV des États-Unis) s'affiche.

Remarque : Il est aussi possible de sélectionner **MPAA** pour régler les paramètres des classifications des films aux États-Unis.

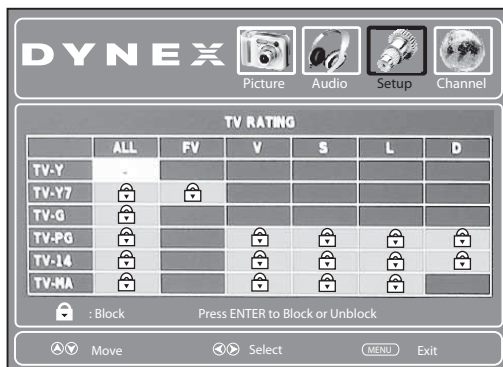

- 8 Appuyer sur ▲, ▼, ◀ ou ▶ pour mettre en surbrillance la classification à interdire, puis sur **ENTER** (Entrée). Quand une classification est interdite, un icône de cadenas apparaît.

Remarque : Sur l'écran *MPAA RATING* (Classification MPAA), appuyer sur ▲ ou ▼ pour sélectionner la classification. Cette classification et toutes celles qui lui sont supérieures sont interdites.

- 9 Appuyer sur **EXIT** (Quitter) pour fermer le menu.

Classifications TV aux États-Unis (fondées sur l'âge)

TV-Y	Enfants de tous âges.
TV-Y7	Destiné aux enfants de 7 ans et plus.
TV-G	Tous publics.
TV-PG	Supervision parentale suggérée.
TV-14	Surveillance parentale fortement suggérée.
TV-MA	Adultes seulement.

Classifications TV aux États-Unis (basées sur le contenu)

FV	Violence fictive.
V	Violence.
S	Situations à caractère sexuel.
L	Vulgarités.
D	Dialogues à caractère sexuel.

Classification des films (MPAA) aux États-Unis	
G	Tous publics.
PG	Supervision parentale suggérée.
PG-13	Destiné aux enfants de 13 ans et plus.
R	Surveillance parentale suggérée pour les enfants de moins de 17 ans.
NC-17	Non recommandé pour les moins de 17 ans.
X	Pour adultes uniquement.
N/A (Sans objet)	Le film n'est pas classifié.

Classifications pour le Canada anglophone	
C	Destiné à tous les âges.
C8+	Destiné aux enfants de 8 ans et plus.
G	Tous publics.
PG	Supervision parentale suggérée.
14+	Destiné aux enfants de 14 ans et plus.
18+	Pour adultes uniquement.
EXEMPT (Exempté)	Émission exemptée.

Classifications du Canada francophone	
G	Tous publics.
8+	Destiné aux enfants de 8 ans et plus.
13+	Destiné aux enfants de 13 ans et plus.
16+	Destiné aux enfants de 16 ans et plus.
18+	Pour adultes uniquement.
EXEMPT (Exempté)	Émission exemptée.

Téléchargement de l'information sur la classification

Il est possible de télécharger une information sur la classification à utiliser pour le réglage des contrôles parentaux.

Pour télécharger l'information sur la classification :

- 1 Appuyer sur **MENU**. Le menu d'écran s'affiche.

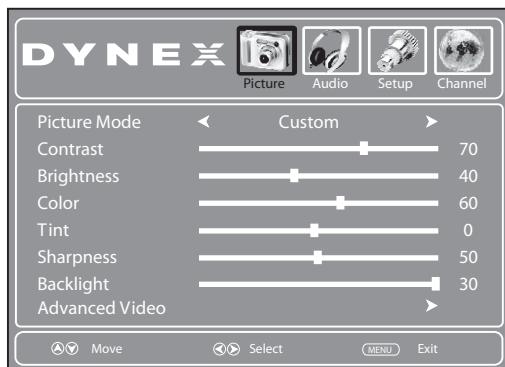

- 2 Appuyer sur **◀** ou **▶** pour mettre en surbrillance **Setup** (Configuration), puis sur **▼**. Le menu *Setup* (Configuration) s'affiche.



- 3 Appuyer sur **ENTER** (Entrée). L'écran *Enter Password* (Saisir le mot de passe) s'affiche.

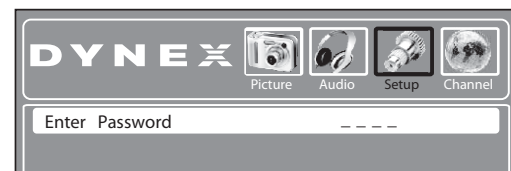

- 4 Utiliser les touches numériques pour saisir le mot de passe à quatre chiffres. Le sous-menu *Parental Controls* (Contrôles parentaux) s'affiche.

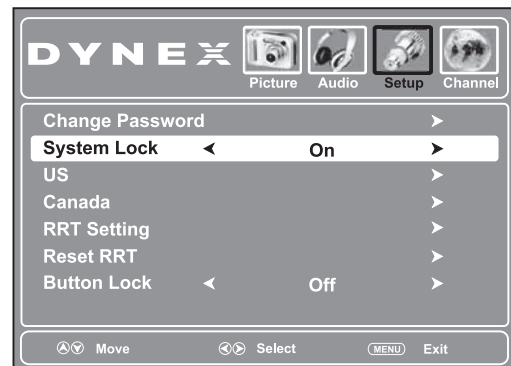

- 5 Appuyer sur **▲** ou **▼** pour mettre en surbrillance **System Lock** (Verrouillage du système), puis sur **◀** ou **▶** pour sélectionner **On** (Activé).
- 6 Appuyer sur **▲** ou **▼** pour mettre en surbrillance **RRT Setting** (Réglage RRT), puis sur **ENTER** (Entrée). Si l'émission est diffusée avec une information sur la classification RRT5, celle-ci est téléchargée automatiquement et peut être utilisée pour les contrôles parentaux.

Remarque : Pour effacer l'information sur la classification téléchargée, sélectionner **Reset RRT** (Réinitialiser RRT). L'information sur la classification est supprimée. Si l'information sur la classification est diffusée par une autre émission, le téléviseur télécharge la nouvelle information sur la classification.

Utilisation des sous-titres codés

Activation et désactivation des sous-titres codés

Pour activer ou désactiver les sous-titres codés :

- 1 Appuyer sur **MENU**. Le menu d'écran s'affiche.

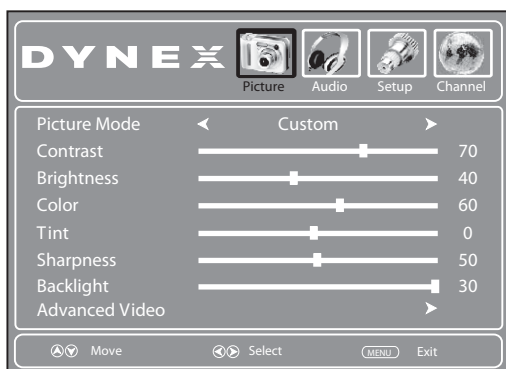

- 2 Appuyer sur **◀** ou **▶** pour mettre en surbrillance **Setup** (Configuration), puis sur **▼**. Le menu **Setup** (Configuration) s'affiche.

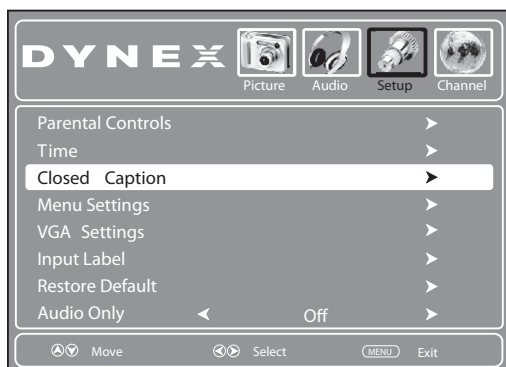

- 3 Appuyer sur **▲** ou **▼** pour mettre en surbrillance **Closed Caption** (Sous-titres codés), puis sur **▶** ou **ENTER** (Entrée). Le menu des sous-titres codés s'affiche.

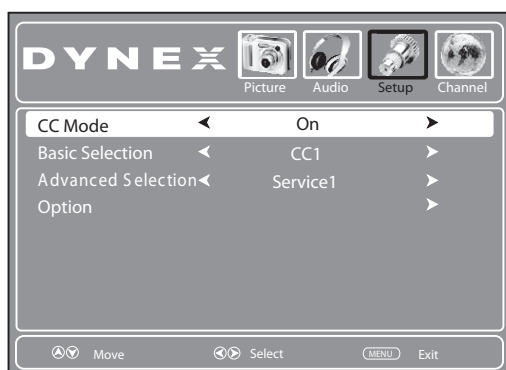

- 4 Appuyer sur **▲** ou **▼** pour mettre en surbrillance **CC MODE** (Mode de sous-titres codés), puis sur **◀** ou **▶** pour choisir le mode de sous-titres codés. Il est possible de sélectionner **On** (active les sous-titres codés), **CC on Mute** (active les sous-titres codés quant le son est mis en sourdine) ou **Off** (désactive les sous-titres codés).
- 5 Appuyer sur **EXIT** (Quitter) pour fermer le menu.

Conseil : Il est possible d'appuyer sur la touche **CCD** (Sous-titres codés) de la télécommande pour activer ou désactiver les sous-titres codés.

Sélection du mode des sous-titres codés

Pour sélectionner le mode des sous-titres codés :

- 1 Appuyer sur **MENU**. Le menu d'écran s'affiche.

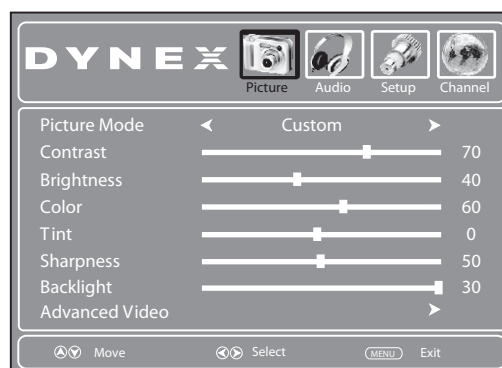

- 2 Appuyer sur **◀** ou **▶** pour mettre en surbrillance **Setup** (Configuration), puis sur **▼**. Le menu **Setup** (Configuration) s'affiche.



- 3 Appuyer sur **▲** ou **▼** pour mettre en surbrillance **Closed Caption** (Sous-titres codés), puis sur **▶** ou **ENTER** (Entrée). Le menu des sous-titres codés s'affiche.

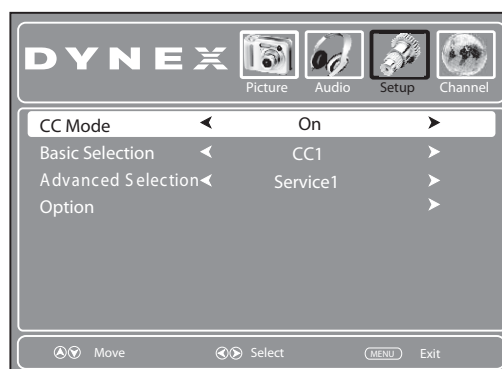

- 4 Appuyer sur **▲** ou **▼** pour mettre en surbrillance **CC Mode** (Mode de STC), puis sur **◀** ou **▶** pour sélectionner **On** (Activé).
- 5 Appuyer sur **▲** ou **▼** pour mettre en surbrillance **Basic Selection** (Sélection de base).

Remarque : En cas de canal analogique, la sélection de base sera disponible et la sélection avancée inactive (en grisé).

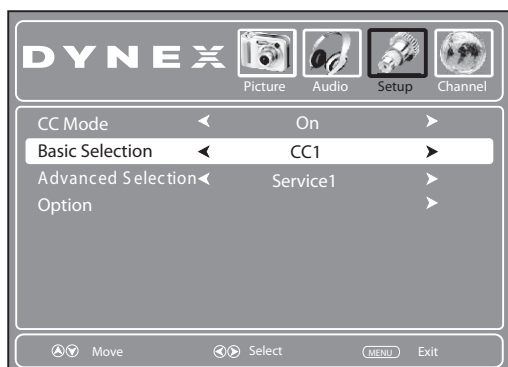

- 6 Appuyer sur ◀ ou ▶ pour sélectionner un mode de sous-titres codés. Sélections possibles :
 - **CC1 à CC4** : les sous-titres codés s'affichent sur une petite bande noire dans la partie inférieure de l'écran. **CC1** affiche en général une version écrite de l'audio. **CC2 à CC4** affichent l'information fournie par le télédiffuseur.
 - **Text1 à Text4** : les sous-titres codés s'affichent sur la moitié ou la totalité de l'écran. **Text1 à Text4** affichent l'information fournie par le télédiffuseur.
- 7 Appuyer sur **EXIT** (Quitter) pour fermer le menu.

Personnalisation du style des sous-titres codés de la télévision numérique

Pour personnaliser des sous-titres codés numériques :

- 1 Appuyer sur **MENU**. Le menu d'écran s'affiche.

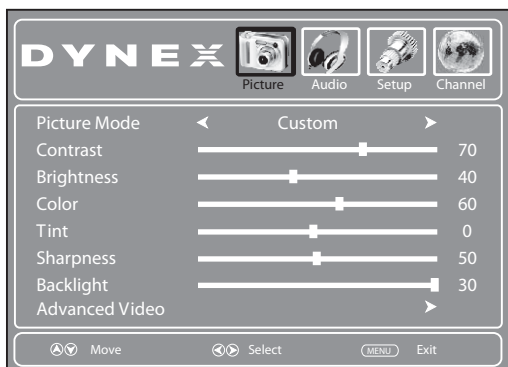

- 2 Appuyer sur ◀ ou ▶ pour mettre en surbrillance **Setup** (Configuration), puis sur ▼. Le menu *Setup* (Configuration) s'affiche.

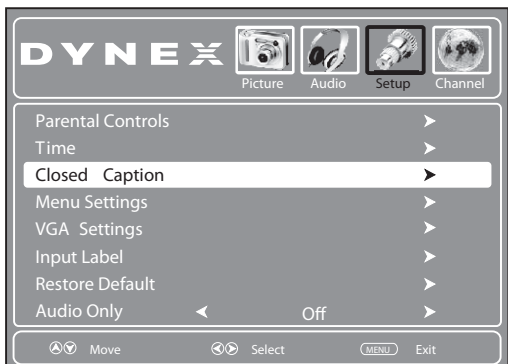

- 3 Appuyer sur ▲ ou ▼ pour mettre en surbrillance **Closed Caption** (Sous-titres codés), puis sur ▶ ou **ENTER** (Entrée). Le menu des sous-titres codés s'affiche.

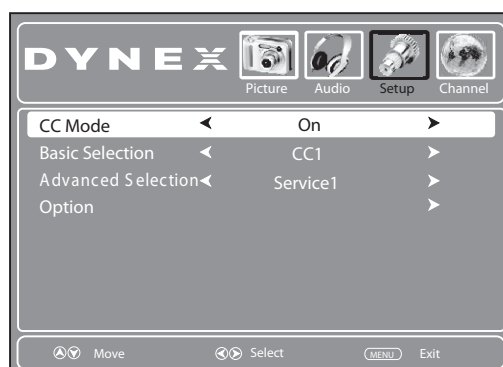

- 4 Appuyer sur ▲ ou ▼ pour mettre en surbrillance **CC Mode** (Mode de STC), puis sur ◀ ou ▶ pour sélectionner **On** (Activé).
- 5 Appuyer sur ▲ ou ▼ pour mettre en surbrillance **Advanced Selection** (Sélection avancée : uniquement disponible pour les chaînes numériques), puis sur ◀ ou ▶ pour sélectionner une option des sous-titres numériques avancés. Il est possible de sélectionner **Service1 à Service6** (affiche le contenu fourni par le télédiffuseur).

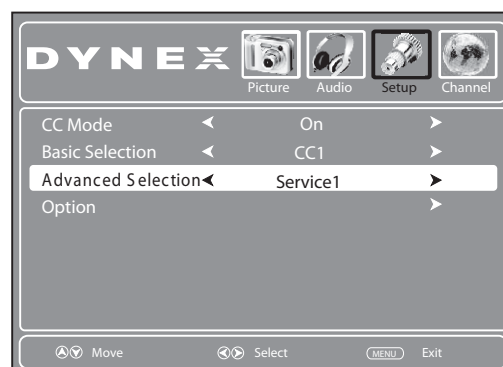

- 6 Appuyer sur ▲ ou ▼ pour mettre en surbrillance **Option**, puis sur **ENTER** (Entrée). Le menu des styles de sous-titres codés TVN s'affiche.

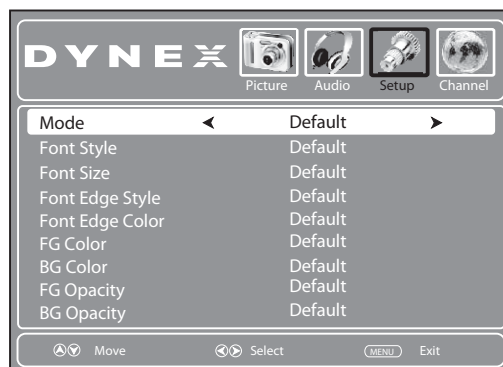

- 7 Appuyer sur ▲ ou ▼ pour mettre en surbrillance **Mode**, puis sur ◀ ou ▶ pour sélectionner **Custom** (Personnalisé).

Remarque : Pour réinitialiser les styles de sous-titres codés aux paramètres par défaut, régler **Mode** sur **Default** (Défaut).

- 8 Appuyer sur ▲ ou ▼ pour mettre un style en surbrillance, puis sur ◀ ou ▶ pour régler ce style. Sélections possibles :
- **Font Style** : permet de définir le style de police des mots.
 - **Font Size** (Taille de la police) : permet de définir le style de la bordure des mots.
 - **Font Edge Style**(Style du contour de la police) : permet de définir le contour des mots.
 - **Edge Color** (Couleur de la bordure) : permet de choisir une couleur pour les contours.
 - **FG Color** : permet de sélectionner la couleur de premier plan du texte.
 - **BG Color** : permet de sélectionner la couleur de l'arrière-plan.
 - **FG Opacity** : permet de sélectionner la transparence du texte.
 - **BG Opacity** : permet de sélectionner la transparence de l'arrière plan.
- 9 Appuyer sur **MENU** pour revenir au menu précédent ou sur **EXIT** (Quitter) pour fermer le menu.

- 3 Appuyer sur ▲ ou ▼ pour mettre en surbrillance **Time** (Heure), puis sur **ENTER** (Entrée). Le menu de configuration de l'heure s'affiche.

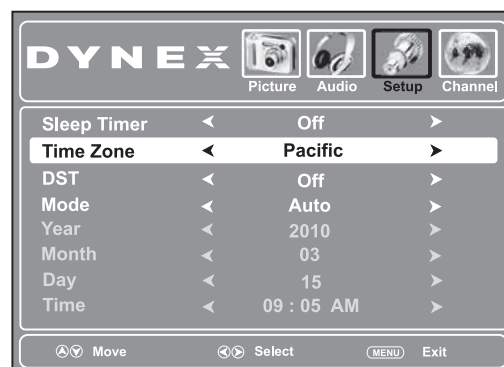

- 4 Appuyer sur ▲ ou ▼ pour mettre en surbrillance **Time Zone** (Fuseau horaire), puis sur ◀ ou ▶ pour sélectionner le fuseau horaire. Il est possible de sélectionner **Pacific (HNP)**, **Alaska, Hawaii (Hawaiï)**, **Atlantic (HNA)**, **Eastern (HNE)**, **Central (HNC)** ou **Mountain (HNR)**.
- 5 Si la zone de réception observe l'heure d'été, appuyer sur ▲ ou ▼ pour mettre en surbrillance **DST** (Heure d'été), puis sur ◀ ou ▶ pour sélectionner **On** (Activée).
- 6 Appuyer sur ▲ ou ▼ pour mettre en surbrillance **Mode**, puis appuyer sur ◀ ou ▶ pour sélectionner **Manual** (pour régler la date et l'heure manuellement) ou **Auto** (la date et l'heure sont automatiquement réglés par la source du signal TV, en fonction du fuseau horaire sélectionné).
- 7 En cas de sélection de **Manual** (Manuel) pour le mode, effectuer les réglages comme suit :
- Appuyer sur ▲ ou ▼ pour mettre en surbrillance **Year** (Année), **Month** (Mois), ou **Day** (Jour), puis appuyer sur ◀ ou ▶ pour régler le paramètre.
 - Régler l'heure en appuyant sur ▲ ou ▼ pour mettre en surbrillance **Time** (Heure), puis appuyer sur ◀ ou ▶ pour mettre en surbrillance les champs hour (heure), minute, ou AM/PM. Appuyer sur ▲ ou ▼ pour régler le paramètre.
- 8 Appuyer sur **EXIT** (Quitter) pour fermer le menu.

Réglage des paramètres de l'heure

Réglage de la date et de l'heure

Pour régler la date et l'heure :

- 1 Appuyer sur **MENU**. Le menu d'écran s'affiche.

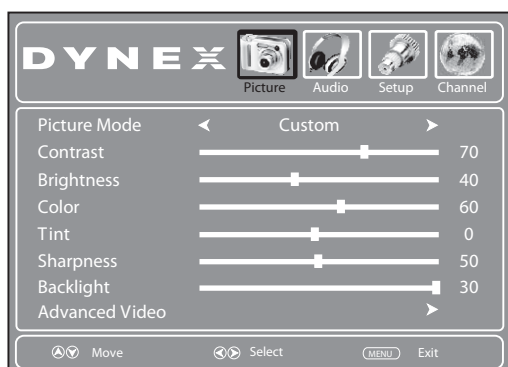

- 2 Appuyer sur ◀ ou ▶ pour mettre en surbrillance **Setup** (Configuration), puis sur ▼. Le menu **Setup** (Configuration) s'affiche.

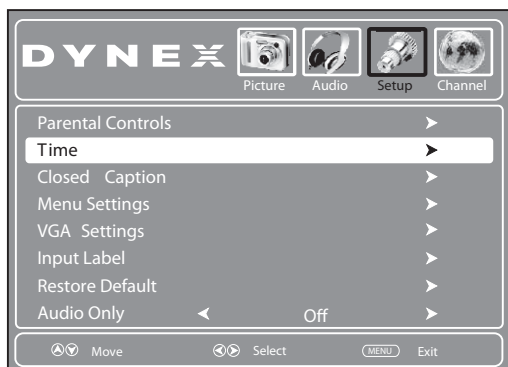

Réglage de l'arrêt différé

Il est possible de spécifier la durée avant l'arrêt automatique du téléviseur.

Pour régler l'arrêt différé :

- 1 Appuyer sur **MENU**. Le menu d'écran s'affiche.

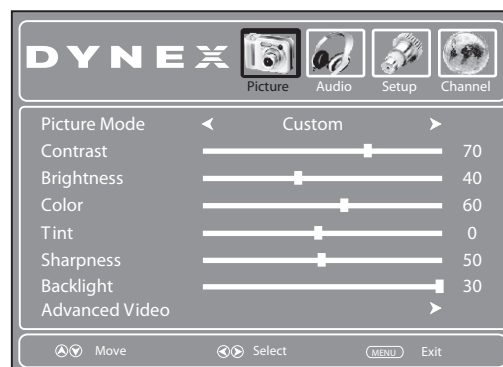

- 2 Appuyer sur ◀ ou ▶ pour mettre en surbrillance **Setup** (Configuration), puis sur ▼. Le menu *Setup* (Configuration) s'affiche.



- 3 Appuyer sur ▲ ou ▼ pour mettre en surbrillance **Time** (Heure), puis sur **ENTER** (Entrée). Le menu de configuration de l'heure s'affiche.

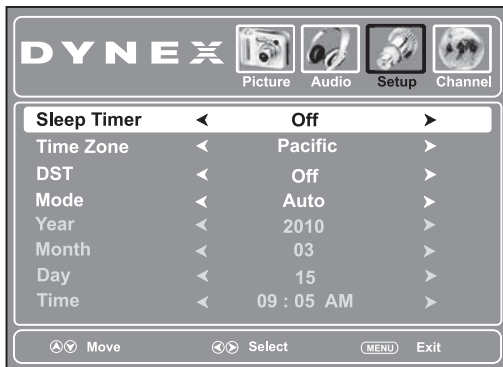

- 4 Appuyer sur ▲ ou ▼ pour mettre en surbrillance **Sleep Timer** (Arrêt différé), puis sur ◀ ou ▶ pour régler la durée avant l'arrêt automatique du téléviseur.

Remarque : Pour désactiver l'arrêt différé, sélectionner **Off**.

- 5 Appuyer sur **EXIT** (Quitter) pour fermer le menu.

Remarque : Il est aussi possible d'appuyer sur **SLEEP** (Arrêt différé) de la télécommande pour configurer l'arrêt différé.

Réglage des paramètres des menus

Sélection de la langue et de la transparence des menus

Pour sélectionner la langue et la transparence des menus d'écran:

- 1 Appuyer sur **MENU**. Le menu d'écran s'affiche.

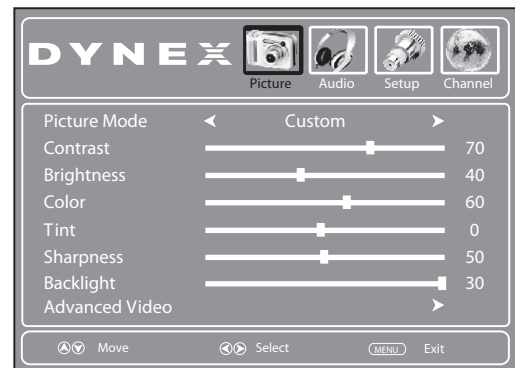

- 2 Appuyer sur ◀ ou ▶ pour mettre en surbrillance **Setup** (Configuration), puis sur ▼. Le menu *Setup* (Configuration) s'affiche.

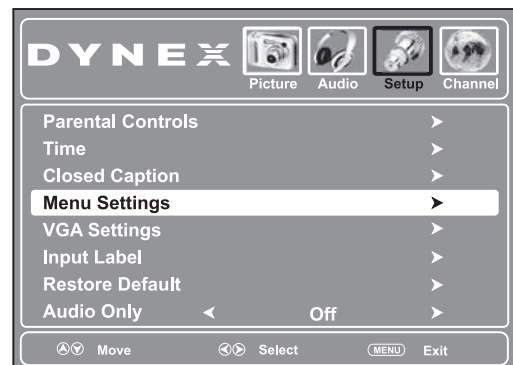

- 3 Appuyer sur ▲ ou ▼ pour mettre en surbrillance **Menu Settings** (Paramètres des menus), puis sur **ENTER**. Le menu des paramètres des menus (*Menu Settings*) s'affiche.

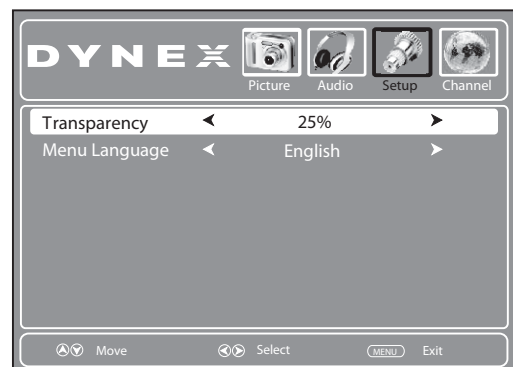

- 4 Appuyer sur ▲ ou ▼ pour mettre en surbrillance **Menu Language** (Langue du menu), puis sur ◀ ou ▶ pour sélectionner la langue souhaitée. Les options disponibles sont **English** (anglais), **French** (français) et **Spanish** (espagnol).

- 5 Appuyer sur ▲ ou ▼ pour sélectionner **Transparency** (Transparence), puis sur ◀ ou ▶ pour sélectionner la transparence souhaitée. Les options disponibles sont **0 %**, **25 %**, **50 %**, **75 %** et **100 %**.
- 6 Appuyer sur **EXIT** (Quitter) pour fermer le menu.

Étiquetage d'une source d'entrée

Il est possible d'ajouter une étiquette à une source d'entrée pour faciliter son identification.

Pour étiqueter une source d'entrée :

- 1 Appuyer sur **MENU**. Le menu d'écran s'affiche.

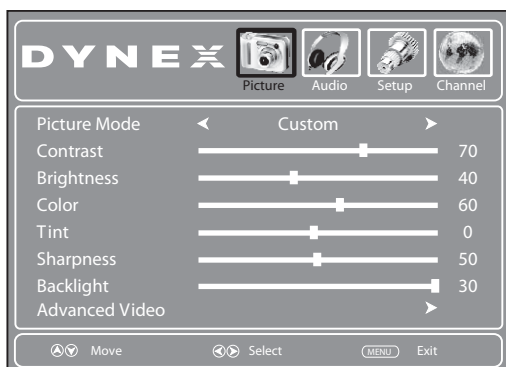

- 2 Appuyer sur ◀ ou ▶ pour mettre en surbrillance **Setup** (Configuration), puis sur ▼. Le menu *Setup* (Configuration) s'affiche.



- 3 Appuyer sur ▲ ou ▼ pour mettre en surbrillance **Input Label** (Étiquette d'entrée), puis sur **ENTER** (Entrée). L'écran de l'étiquette d'entrée (*Input Label screen*) s'affiche.

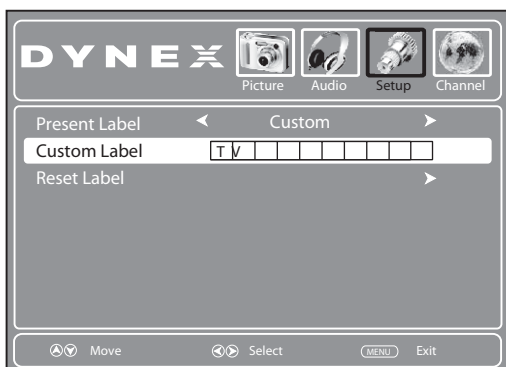

- 4 Appuyer sur ◀ ou ▶ pour mettre en surbrillance une étiquette prédéfinie parmi plusieurs options ou sélectionner **Custom** pour créer une étiquette personnalisée.

- 5 Si **Custom** (Personnalisé) est sélectionné, appuyer sur ▲ ou ▼ pour mettre en surbrillance **Custom Label** (Étiquette personnalisée), puis sur ▶.
- 6 Appuyer sur ▲ ou ▼ pour sélectionner un caractère, puis sur ◀ ou ▶ pour aller au caractère suivant. Répéter cette étape pour ajouter d'autres caractères.
- 7 Pour réinitialiser l'étiquette au paramètre par défaut, appuyer sur ▲ ou ▼ pour mettre en surbrillance **Reset Label** (Réinitialiser l'étiquette), puis sur **ENTER** (Entrée). Suivre les instructions affichées à l'écran.
- 8 Appuyer sur **EXIT** (Quitter) pour fermer le menu. La prochaine fois que la touche **INPUT** (Entrée) de la télécommande sera utilisée, la nouvelle étiquette s'affichera dans le menu de la source d'entrée (*INPUT SOURCE*).

Restauration des paramètres par défaut

Attention : Lors de la restauration des paramètres par défaut, tous les paramètres (à l'exception du mot de passe et de la classification parentale) qui ont été personnalisés seront réinitialisés.

Pour restaurer les paramètres par défaut :

- 1 Appuyer sur **MENU**. Le menu d'écran s'affiche.

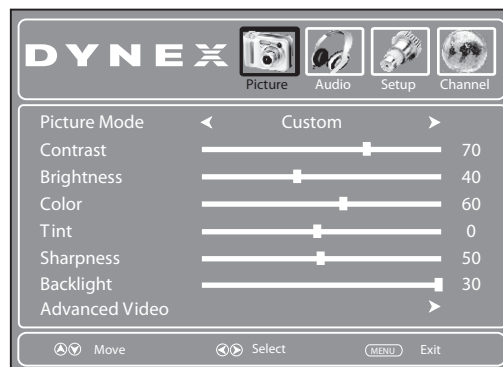

- 2 Appuyer sur ◀ ou ▶ pour mettre en surbrillance **Setup** (Configuration), puis sur ▼. Le menu *Setup* (Configuration) s'affiche.

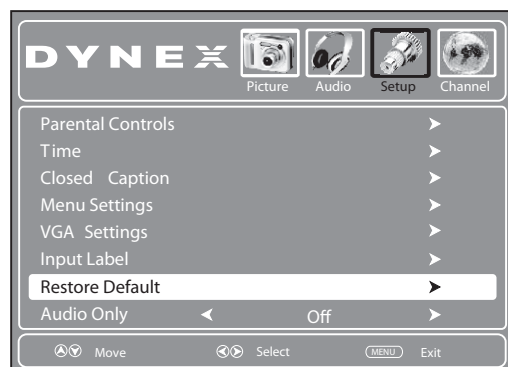

- 3 Appuyer sur ▲ ou ▼ pour mettre en surbrillance **Restore Default** (Restaurer les paramètres par défaut), puis sur **ENTER** (Entrée). Une boîte de confirmation s'affiche.
- 4 Appuyer sur ◀ ou ▶ pour sélectionner **Yes** (Oui), puis sur **ENTER** (Entrée).
- 5 Appuyer sur **EXIT** (Quitter) pour fermer le menu.

Problèmes et solutions

Avant de contacter le service de réparation, vérifier l'information suivante qui pourrait apporter une solution aux problèmes rencontrés. Si aucune de ces solutions fonctionne, éteindre le téléviseur puis le rallumer.

Attention : L'utilisateur ne doit pas essayer de réparer lui-même le téléviseur. Toutes les réparations doivent être réalisées par un personnel qualifié.

Vidéo et audio

Problème	Solution
Pas d'image (l'écran n'est pas éclairé) et pas de son.	<ul style="list-style-type: none"> Vérifier que le cordon d'alimentation est branché. Appuyer sur POWER (Marche/Arrêt)  du téléviseur ou de la télécommande. Vérifier que la source d'entrée vidéo correcte est sélectionnée. Pour plus d'informations, voir « Sélection de la source d'entrée vidéo » à la page 15. Essayer un autre canal. La station émettrice peut connaître des problèmes techniques.
Image sombre, de mauvaise qualité, voire absente (l'écran est allumé) mais le son est bon.	<ul style="list-style-type: none"> Régler la luminosité. Pour plus d'informations, voir « Réglage de l'image du téléviseur » à la page 17. Vérifier que le mode image correct est sélectionné. Pour plus d'informations, voir « Réglage de l'image du téléviseur » à la page 17. Vérifier que l'antenne ou la TV câblée est correctement et fermement connectée. Pour plus d'informations, voir « Connexion d'une antenne, de la TV câblée ou de la TV par satellite » à la page 11.
Pas de couleur, image sombre ou couleur incorrecte	<ul style="list-style-type: none"> Régler la saturation des couleurs. Pour plus d'informations, voir « Réglage de l'image du téléviseur » à la page 17.
Seuls de la neige et du bruit apparaissent sur l'écran.	<ul style="list-style-type: none"> Essayer un autre canal. La station émettrice peut connaître des problèmes techniques. Vérifier que l'antenne ou la TV câblée est correctement et fermement connectée. Pour plus d'informations, voir « Connexion d'une antenne, de la TV câblée ou de la TV par satellite » à la page 11. Vérifier la puissance du signal numérique. Voir « Vérification de la puissance du signal de la TV numérique » à la page 22.
Lignes pointillées ou bandes sur l'écran.	<ul style="list-style-type: none"> Régler l'antenne. Éloigner le téléviseur de sources d'interférences telles que des voitures, des enseignes au néon ou des sèche-cheveux.
Images dédoublées.	<ul style="list-style-type: none"> Utiliser une antenne directionnelle ou la TV câblée.

Problème	Solution
L'image présente quelques points lumineux ou sombres.	<ul style="list-style-type: none"> La présence de quelques points lumineux ou sombres sur un écran ACL n'est pas anormale. Cela n'affecte pas le fonctionnement du téléviseur.
Bonne image mais pas de son.	<ul style="list-style-type: none"> Vérifier que le son n'est pas mis en sourdine. Vérifier que le mode sonore est défini sur Stereo (Stéréo) ou Mono. Pour plus d'informations, voir « Sélection du mode audio » à la page 19.
Audio parasite.	<ul style="list-style-type: none"> Vérifier l'absence d'interférences avec des équipements à infrarouge tels qu'un téléphone ou un casque d'écoute sans fil. Éloigner l'équipement infrarouge du téléviseur jusqu'à élimination des parasites.

Télécommande

Problème	Solution
La télécommande ne marche pas.	<ul style="list-style-type: none"> Vérifier que le cordon d'alimentation est branché. Vérifier qu'il n'existe aucune obstruction entre la télécommande et le capteur à l'avant du téléviseur. Vérifier que les piles sont correctement installées. Pour plus d'informations, voir « Installation des piles de la télécommande » à la page 8. Remplacer les piles. Pour plus d'informations, voir « Installation des piles de la télécommande » à la page 8.
Problème de programmation de la télécommande universelle existante :	<ul style="list-style-type: none"> Voir les instructions et le tableau des codes les plus courants dans la section « Programmation de la télécommande universelle pour fonctionner avec ce téléviseur » à la page 9. Les codes sont susceptibles d'être modifiés. Pour obtenir les codes mis à jour, aller sur le site www.dynexproducts.com. Remplacer les piles. Pour plus d'informations, voir « Installation des piles de la télécommande » à la page 8. Se référer au Guide de l'utilisateur de la télécommande universelle et contacter le fabricant si les problèmes persistent.

Général

Problème	Solution
Un ou plusieurs canaux ne peuvent être affichés.	<ul style="list-style-type: none"> Vérifier que les canaux ne sont pas interdits. Pour plus d'informations, voir « Configuration des niveaux de contrôles parentaux » à la page 24. Vérifier que les canaux ne sont pas masqués. Pour plus d'informations, voir « Suppression de canaux » à la page 20. Le canal peut avoir été supprimé de la liste des canaux. Il est possible de syntoniser le canal en appuyant sur les touches numériques ou de l'ajouter de nouveau à la liste des canaux. Pour plus d'informations, voir « Modification des paramètres des canaux » à la page 19.
Mot de passe oublié.	<ul style="list-style-type: none"> Saisir 9999 pour accéder aux contrôles parentaux, puis définir un nouveau mot de passe. Pour plus d'informations, voir « Configuration des contrôles parentaux » à la page 22.
Certaines options ne sont pas accessibles.	<ul style="list-style-type: none"> Si un paramètre est affiché en grisé, il n'est pas disponible dans le mode d'entrée vidéo actuel.
Craquements du boîtier du téléviseur	<ul style="list-style-type: none"> Quand le téléviseur est utilisé, la température augmente naturellement, ce qui peut provoquer l'expansion ou la contraction du boîtier et être source de craquements. Ceci est normal.
Les touches de commande du téléviseur ne fonctionnent pas.	<ul style="list-style-type: none"> Débrancher le cordon d'alimentation, attendre quelques secondes puis le rebrancher et rallumer le téléviseur.

Remarque : Si le problème n'est pas résolu après avoir tenté les solutions décrites dans cette section, arrêter le téléviseur, puis le rallumer.

Entretien

Nettoyage

- Essuyer le téléviseur avec un chiffon sec et doux. Si les surfaces sont extrêmement sales, utiliser un chiffon doux légèrement humecté d'une solution détergente douce.
- Utiliser un nettoyant pour verres de lunettes pour nettoyer l'écran. Ne jamais utiliser d'alcool, de diluant ou de benzène.
- Avant d'utiliser un chiffon traité chimiquement, lire les instructions qui l'accompagnent avec attention.

Spécifications

Spécifications sujettes à modification sans avis préalable. Le poids et les dimensions indiqués sont approximatifs.

Type de téléviseur	Écran ACL
Écran TV	Écran à matrice active ACL de 32 po Écran à matrice active ACL de 37 po Écran à matrice active ACL de 40 po Écran à matrice active ACL de 46 po
Standard TV	NTSC-M, ATSC
Réception de canaux	VHF : 2 - 13 UHF : 14 - 69 TV câblée : 1 - 125 TV câblée numérique : 1 - 135 TVN : 2 - 69
Audio multiples	Système BTSC
Sortie audio	8 W x 2 (32 po) 10 W x 2 (37 po/40 po/46 po)
Alimentation requise	120 V c.a., 60 Hz
Consommation électrique	98 W (32 po) 145 W (37 po) 185 W (40 po) 240 W (46 po)
Dimensions (L x H x P avec socle)	30,5 x 21,5 x 8,3 pouces (776 x 546 x 210 mm) - 32 po 35,4 x 24,9 x 11 pouces (899 x 632 x 280 mm) - 37 po 38,4 x 26,4 x 11 pouces (976 x 670 x 280 mm) - 40 po 43,7 x 29,7 x 11,8 pouces (1 110 x 756 x 300 mm) - 46 po
Poids	23,15 lb (10,5 kg) - 32 po 31,9 lb (14,5 kg) - 37 po 44 lb (20 kg) - 40 po 48,5 lb (22 kg) - 46 po
Prises d'entrée	Vidéo composite/audio G et D (2) S-Vidéo (2) Vidéo à composantes/audio G et D (2) HDMI (3) VGA/audio (1) Antenne (1)
Prises de sortie	Audio gauche et droit (1) Optique numérique (1) Casque d'écoute (1)
Connecteurs de service	PORT DE SERVICE (1)

Avis juridiques

Article 15 de la FCC

Cet appareil est conforme à l'article 15 du règlement de la FCC. Son utilisation est soumise aux deux conditions suivantes : (1) cet appareil ne doit pas provoquer d'interférences préjudiciables, et (2) il doit accepter toute interférence reçue, y compris celles risquant d'engendrer un fonctionnement indésirable.

Cet équipement a été mis à l'essai et déclaré conforme aux limites prévues pour un appareil numérique de classe B, définies dans l'article 15 du règlement de la FCC. Ces limites ont été établies pour fournir une protection raisonnable contre les interférences préjudiciables lors d'une installation résidentielle. Cet équipement génère, utilise et diffuse des ondes radio et, s'il n'est pas installé et utilisé conformément aux instructions dont il fait l'objet, il peut provoquer des interférences préjudiciables aux communications radio. Cependant, il n'est pas

possible de garantir qu'aucune interférence ne se produira pour une installation particulière. Si cet équipement produit des interférences préjudiciables lors de réceptions radio ou télévisées, qui peuvent être détectées en éteignant puis en rallumant l'appareil, essayer de corriger l'interférence au moyen de l'une ou de plusieurs des mesures suivantes :

- réorienter ou déplacer l'antenne réceptrice;
- augmenter la distance entre l'équipement et le récepteur;
- brancher l'équipement sur la prise électrique d'un circuit différent de celui auquel le récepteur est relié;
- contacter le revendeur ou un technicien qualifié pour toute assistance.

Avertissement de la FCC

Tout changement ou toute modification qui ne serait pas expressément approuvé par les responsables de l'application des règles FCC pourraient rendre nul le droit de l'utilisateur d'utiliser cet équipement.

Câbles

Les connexions à cet appareil doivent être effectuées à l'aide de câbles blindés avec boîtier de connecteur métallique à filtrage radiofréquence et perturbations électromagnétiques, pour être en conformité avec la réglementation de la FCC.

Déclaration NMB-003 du Canada

Cet appareil numérique de la classe B est conforme à la norme NMB-003 du Canada.

Cet appareil numérique de la classe B est conforme à la norme NMB-003 du Canada.

Standard Television Receiving Apparatus — Appareil de réception télévision ordinaire, Canada BETS-7 / NTMR-7

HDMI

The logo consists of the letters 'HDMI' in a bold, black, sans-serif font. The letter 'H' is stylized with a white cutout in the middle. A registered trademark symbol (®) is located to the upper right of the 'I'.

HIGH-DEFINITION MULTIMEDIA INTERFACE

HDMI, le logo HDMI et High-Definition Multimedia Interface (Interface multimédia haute définition) sont des marques de commerce, ou des marques déposées de HDMI Licensing LLC.

Garantie limitée d'un an

Marchés américain et canadien

Description :

Dynex Products (« Dynex ») garantit au premier acheteur de ce téléviseur neuf de la marque Dynex (« Produit ») qu'il est exempt de vices de fabrication et de main-d'œuvre à l'origine, pour une période d'un (1) an à compter de la date d'achat du Produit (« Période de garantie »). Cette garantie ne s'applique que si le produit a été acheté aux États-Unis ou au Canada auprès d'un revendeur agréé par Best Buy ou Future Shop de produits de la marque Dynex et uniquement pour les produits qui ont été emballés avec cette déclaration de garantie.

Quelle est la durée de la couverture?

La Période de garantie dure un an (365 jours) à compter de la date d'achat de ce Produit. La date d'achat est imprimée sur le reçu fourni avec le Produit.

Que couvre cette garantie?

Pendant la Période de garantie, si un vice de matériau ou de main-d'œuvre d'origine est détecté sur le Produit par un service de réparation agréé par Dynex ou le personnel du magasin, Dynex (à sa seule discrétion) : (1) réparera le Produit en utilisant des pièces détachées neuves ou remises à neuf; ou (2) remplacera le Produit par un produit ou des pièces neuves ou remises à neuf de qualité comparable. Les produits et pièces remplacés au titre de cette garantie deviennent la propriété de Dynex et ne sont pas retournés à l'acheteur. Si les Produits ou pièces nécessitent une réparation après l'expiration de la Période de garantie, l'acheteur devra payer tous les frais de main-d'œuvre et les pièces. Cette garantie reste en vigueur tant que l'acheteur reste propriétaire du Produit Dynex pendant la Période de garantie. La garantie prend fin si le Produit est revendu ou transféré d'une quelconque façon que ce soit à tout autre propriétaire.

Comment obtenir une réparation sous garantie?

Si le produit a été acheté dans un magasin Best Buy ou Future Shop et qu'il s'agit d'un téléviseur avec un écran inférieur à 37 pouces, ramener le produit accompagné de la preuve d'achat originale dans n'importe quel magasin Best Buy ou Future Shop. Prendre soin de remettre le Produit dans son emballage d'origine ou dans un emballage qui procure la même qualité de protection que celui d'origine. Si le Produit a été acheté en ligne sur le site Internet de Best Buy ou de Future Shop, l'expéditeur accompagné du reçu original à l'adresse indiquée sur le site Web. Prendre soin de remettre le Produit dans son emballage d'origine ou dans un emballage qui procure la même qualité de protection que celui d'origine.

Afin d'obtenir le service de la garantie à domicile pour un téléviseur avec écran de 37 pouces ou plus, appeler le 1-888-BESTBUY pour les États-Unis. Au Canada, appeler le 1-866-BESTBUY ou pour Future Shop le 1-800-663-2275. L'assistance technique établira un diagnostic et corrigera le problème au téléphone ou enverra un technicien agréé par Dynex pour la réparation à domicile.

Où cette garantie s'applique-t-elle?

Cette garantie ne s'applique qu'à l'acheteur original du Produit aux États-Unis et au Canada dans un magasin de la marque Best Buy ou Future Shop ou leurs sites Internet.

Ce qui n'est pas couvert par cette garantie limitée

La présente garantie ne couvre pas :

- la formation du client;
- l'installation;
- les réglages de configuration;
- les dommages esthétiques;
- les dommages résultants de catastrophes naturelles telles que les surtensions;
- les accidents;
- une utilisation inadaptée;
- une manipulation abusive;
- la négligence;
- une utilisation commerciale, y compris mais sans s'y limiter, l'utilisation dans un centre commercial ou dans les parties communes d'immeubles en copropriété ou d'immeubles d'appartements, ainsi que tout endroit autre qu'un domicile privé;
- la modification de tout ou partie du Produit, y compris l'antenne;
- un écran plasma endommagé par les images fixes (sans mouvement) qui restent affichées pendant de longues périodes (rémanentes);
- les dommages ayant pour origine une utilisation ou une maintenance défectueuse;
- la connexion à une source électrique dont la tension est inadéquate;
- la tentative de réparation par toute personne non agréée par Dynex pour réparer le Produit;
- les produits vendus « en l'état » ou « hors service »;

- les consommables, y compris mais sans s'y limiter les piles ou batteries (AA, AAA, C etc.);
- les produits dont le numéro de série usine a été altéré ou enlevé;
- la perte ou vol de ce produit ou de tout élément le composant.

LA RÉPARATION OU LE REMPLACEMENT, TELS QU'OFFERTS PAR LA PRÉSENTE GARANTIE, CONSTITUENT LE SEUL RECOURS DE L'ACHETEUR POUR TOUTE VIOLATION DE GARANTIE. DYNEX NE SAURAIT ÊTRE TENU POUR RESPONSABLE DE DOMMAGES ACCESSOIRES OU CONSÉCUTIFS, RÉSULTANT DE L'INEXÉCUTION D'UNE GARANTIE EXPRESSE OU IMPLICITE SUR CE PRODUIT, Y COMPRIS, SANS S'Y LIMITER, LA PERTE DE DONNÉES, L'IMPOSSIBILITÉ D'UTILISER LE PRODUIT, L'INTERRUPTION D'ACTIVITÉ OU LA PERTE DE PROFITS. DYNEX PRODUCTS N'OCTROIE AUCUNE AUTRE GARANTIE EXPRESSE RELATIVE À CE PRODUIT; TOUTES LES GARANTIES EXPRESSES OU IMPLICITES POUR CE PRODUIT, Y COMPRIS MAIS SANS LIMITATION, TOUTE GARANTIE DE QUALITÉ MARCHANDE, D'ADÉQUATION À UN BUT PARTICULIER, SONT LIMITÉES À LA PÉRIODE DE GARANTIE APPLICABLE TELLE QUE DÉCRITE CI-DESSUS ET AUCUNE GARANTIE EXPRESSE OU IMPLICITE, NE S'APPLIQUERA APRÈS LA PÉRIODE DE GARANTIE. CERTAINS ÉTATS ET PROVINCES NE RECONNAÎSENT PAS LES LIMITATIONS DE LA DURÉE DE VALIDITÉ DES GARANTIES IMPLICITES. PAR CONSÉQUENT, LES LIMITATIONS SUSMENTIONNÉES PEUVENT NE PAS S'APPLIQUER À L'ACHETEUR ORIGINAL. LA PRÉSENTE GARANTIE DONNE À L'ACHETEUR DES GARANTIES JURIDIQUES SPÉCIFIQUES; IL PEUT AUSSI BÉNÉFICIER D'AUTRES GARANTIES QUI VARIENT D'UN ÉTAT OU D'UNE PROVINCE À L'AUTRE.

Pour contacter Dynex :

Pour toute assistance technique, appeler le 1-800-305-2204

www.Dynexproducts.com

Distribué par Best Buy Purchasing, LLC

7601 Penn Avenue South, Richfield, Minnesota, 55423-3645 É.-U.

© 2010 BBY Solutions, Inc.

Tous droits réservés. DYNEX est une marque de commerce de BBY Solutions Inc., déposée dans certains pays. Tous les autres produits et noms de marques sont des marques de commerce appartenant à leurs propriétaires respectifs.

Marché mexicain

{SCEAU DU DÉTAILLANT}

EMPLACEMENT DE L'AUTOCOLLANT DE LA MARQUE ET DU MODÈLE DU PRODUIT

DATE D'ACHAT : _____

Description :

Dynex Products (« Dynex ») garantit au premier acheteur de ce téléviseur neuf de la marque Dynex (« Produit ») qu'il est exempt de vices de fabrication et de main-d'œuvre à l'origine, pour une période d'un (1) an à compter de la date d'achat du Produit (« Période de garantie »). Cette garantie ne s'applique que si le produit a été acheté au Mexique auprès d'un revendeur agréé par Best Buy de produits de la marque Dynex et uniquement pour les produits qui ont été emballés avec cette déclaration de garantie.

Quelle est la durée de la couverture?

La Période de garantie dure un an (365 jours) à compter de la date d'achat de ce Produit. La date d'achat est imprimée sur le reçu fourni avec le Produit.

Que couvre cette garantie?

Pendant la Période de garantie, si un vice de matériau ou de main-d'œuvre d'origine est détecté sur le Produit par un service de réparation agréé par Dynex ou le personnel du magasin, Dynex (à sa seule discrétion) : (1) réparera le Produit en utilisant des pièces détachées neuves ou remises à neuf; ou (2) remplacera le Produit par un produit ou des pièces neuves ou remises à neuf de qualité comparable. Les produits et pièces remplacés au titre de cette garantie deviennent la propriété de Dynex et ne sont pas retournés à l'acheteur. Si les Produits ou pièces nécessitent une réparation après l'expiration de la Période de garantie, l'acheteur devra payer tous les frais de main-d'œuvre et les pièces. Cette garantie reste en vigueur tant que l'acheteur reste propriétaire du Produit Dynex pendant la Période de garantie. La garantie prend fin si le Produit est revendu ou transféré d'une quelconque façon que ce soit à tout autre propriétaire.

Comment obtenir une réparation sous garantie?

Si le produit a été acheté dans un magasin Best Buy et qu'il s'agit d'un téléviseur avec un écran inférieur à 37 pouces, ramener le produit accompagné de la preuve d'achat originale dans n'importe quel magasin Best Buy. Prendre soin de remettre le Produit dans son emballage d'origine ou dans un emballage qui procure la même qualité de protection que celui d'origine. Si le Produit a été acheté en ligne sur un site Internet de Best Buy, l'expéditeur accompagné du reçu original à l'adresse indiquée sur le site Web. Prendre soin de remettre le Produit dans son emballage d'origine ou dans un emballage qui procure la même qualité de protection que celui d'origine.

Afin d'obtenir le service de la garantie à domicile pour un téléviseur avec écran de 37 po ou plus au Mexique, appeler le 01 800-433-5778. L'assistance technique établira un diagnostic et corrigera le problème au téléphone ou enverra un technicien agréé par Dynex pour la réparation à domicile.

Où cette garantie s'applique-t-elle?

Cette garantie ne s'applique qu'à l'acheteur original du Produit au Mexique dans un magasin de la marque Best Buy ou sur son site Internet.

Ce qui n'est pas couvert par cette garantie limitée

La présente garantie ne couvre pas :

- la formation du client;
- l'installation;
- les réglages de configuration;
- les dommages esthétiques;
- les dommages résultants de catastrophes naturelles telles que les surtensions;
- les accidents;
- une utilisation inadaptée;
- une manipulation abusive;
- la négligence;
- une utilisation commerciale, y compris mais sans s'y limiter, l'utilisation dans un centre commercial ou dans les parties communes d'immeubles en copropriété ou d'immeubles d'appartements, ainsi que tout endroit autre qu'un domicile privé;
- la modification de tout ou partie du Produit, y compris l'antenne;
- un écran plasma endommagé par les images fixes (sans mouvement) qui restent affichées pendant de longues périodes (rémanentes);
- les dommages ayant pour origine une utilisation ou une maintenance défectueuse;
- la connexion à une source électrique dont la tension est inadéquate;
- la tentative de réparation par toute personne non agréée par Dynex pour réparer le Produit;
- les produits vendus « en l'état » ou « hors service »;
- les consommables, y compris mais sans s'y limiter les piles ou batteries (AA, AAA, C etc.);
- les produits dont le numéro de série usine a été altéré ou enlevé;
- la perte ou vol de ce produit ou de tout élément le composant.

LA RÉPARATION OU LE REMPLACEMENT, TELS QU'OFFERTS PAR LA PRÉSENTE GARANTIE, CONSTITUENT LE SEUL RECOURS DE L'ACHETEUR POUR TOUTE VIOLATION DE GARANTIE. DYNEX NE SAURAIT ÊTRE TENU POUR RESPONSABLE DE DOMMAGES ACCESSOIRES OU CONSÉCUTIFS, RÉSULTANT DE L'INEXÉCUTION D'UNE GARANTIE EXPRESSE OU IMPLICITE SUR CE PRODUIT, Y COMPRIS, SANS S'Y LIMITER, LA PERTE DE DONNÉES, L'IMPOSSIBILITÉ D'UTILISER LE PRODUIT, L'INTERRUPTION D'ACTIVITÉ OU LA PERTE DE PROFITS. DYNEX PRODUCTS N'OCTROIE AUCUNE AUTRE GARANTIE EXPRESSE RELATIVE À CE PRODUIT; TOUTES LES GARANTIES EXPRESSES OU IMPLICITES POUR CE PRODUIT, Y COMPRIS MAIS SANS LIMITATION, TOUTE GARANTIE DE QUALITÉ MARCHANDE, D'ADÉQUATION À UN BUT PARTICULIER, SONT LIMITÉES À LA PÉRIODE DE GARANTIE APPLICABLE TELLE QUE DÉCRITE CI-DESSUS ET AUCUNE GARANTIE EXPRESSE OU IMPLICITE, NE S'APPLIQUERA APRÈS LA PÉRIODE DE GARANTIE. CERTAINS ÉTATS ET PROVINCES NE RECONNAISSENT PAS LES LIMITATIONS DE LA DURÉE DE VALIDITÉ DES GARANTIES IMPLICITES. PAR CONSÉQUENT, LES LIMITATIONS SUSMENTIONNÉES PEUVENT NE PAS S'APPLIQUER À L'ACHETEUR ORIGINAL. LA PRÉSENTE GARANTIE DONNE À L'ACHETEUR DES GARANTIES JURIDIQUES SPÉCIFIQUES; IL PEUT AUSSI BÉNÉFICIER D'AUTRES GARANTIES QUI VARIENT D'UN ÉTAT OU D'UNE PROVINCE À L'AUTRE.

Pour contacter Dynex :

Pour toute assistance technique, appeler le 01 800-926-3020

www.dynexproducts.com

Distribué par Best Buy Imports, S. de R.L. de C.V.

Av. Santa Fe 485, Segundo Piso,

Colonia Cruz Manca,

Programa Parcial de Desarrollo Santa Fe,

Delegación Cuajimalpa, Distrito

Federal, México 05349

RFC#BBI0802114Q2

© 2010 BBY Solutions, Inc.

Tous droits réservés. DYNEX est une marque de commerce de BBY Solutions Inc., déposée dans certains pays. Tous les autres produits et noms de marques sont des marques de commerce appartenant à leurs propriétaires respectifs.



Si le cordon d'alimentation a été endommagé, il doit être remplacé par le fabricant, le service de réparation ou du personnel qualifié afin d'éviter tout danger.

www.dynexproducts.com

Marchés américain ou canadien - (800) 305-2204

Marché du Mexique - 01 800-926-3020

Distribué par Best Buy Purchasing, LLC

7601 Penn Ave. South, Richfield, MN 55423 É.-U.

© 2010 BBY Solutions, Inc., tous droits réservés.

DYNEX est une marque de commerce de BBY Solutions Inc., déposée dans certains pays. Tous les autres produits et noms de marques sont des marques de commerce appartenant à leurs propriétaires respectifs.

Best Buy Imports, S. de R.L. de C.V. Av. Santa Fe 485, Segundo Piso, Colonia Cruz Manca, Programa Parcial de Desarrollo Santa Fe, Delegación Cuajimalpa, Distrito Federal, México 05349

RFC#BBI0802114Q2

10-0012
FRANÇAIS

Le manuel est inclus. Lire ce manuel avant d'utiliser le produit.

Pour toute assistance technique de Dynex au Mexique, appeler le : 01 800-926-3020
<http://www.dynexproducts.com>