



Ford Mustang 2010-2014

Visit MetraOnline.com for more detailed information about the product and up-to-date vehicle specific applications

KIT FEATURES

- Designed specifically for the Pioneer DMH-C550NEX 8-inch radio
- Included interface for climate and steering wheel functions
- Touchscreen interface for climate, audio interfacing, and personalization features
- Painted charcoal with a matte black center

KIT COMPONENTS

- A) Radio trim panel with touchscreen display • B) Radio brackets • C) Panel clips (4) • D) Antenna adapter (not shown)

A

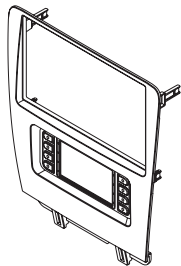

B

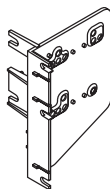

C

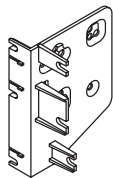

TABLE OF CONTENTS

Dash Disassembly	2
Kit Assembly	3
Axxess Interface Installation.....	4-13
Final Assembly.....	8

WIRING & ANTENNA CONNECTIONS

- Wiring Harness: Axxess interface built into touchscreen
- Antenna Adapter: Included with kit
- Steering wheel control interface: Included with kit

TOOLS REQUIRED

- Panel removal tool • Phillips screwdriver
- 9/32" socket wrench

Attention! Let the vehicle sit with the key out of the ignition for a few minutes before removing the factory radio. When testing the aftermarket equipment, ensure that all factory equipment is connected before cycling the key to ignition.

DASH DISASSEMBLY

1. Unclip and remove the trim panel surrounding the shifter, including the cup holders. (Figure A)
2. Remove (2) 9/32" screws from the bottom of the radio/climate control panel, then unclip and remove the panel. (Figure B)

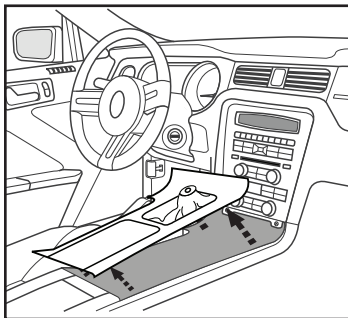

(Figure A)

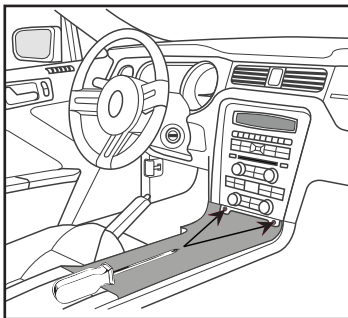

(Figure B)

3. Remove (4) Phillips screws securing the radio chassis to the vehicle. Slide the chassis out, then unplug and remove. (Figure C)
4. Remove (4) Phillips screws securing the radio display to the vehicle. Slide the display out, then unplug and remove. (Figure D)

Continue to Kit Assembly

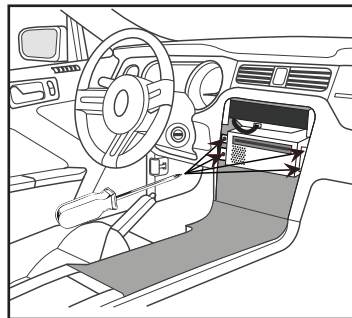

(Figure C)

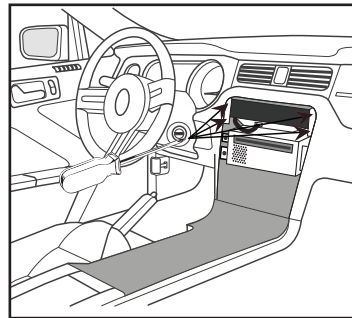

(Figure D)

KIT ASSEMBLY

Note: For steps 1 and 2, reference the installation manual provided with the radio for which hardware to use. The display screen and radio chassis use two different types of screws.

1. Secure the **radio brackets** to the radio chassis using (4) screws supplied with the radio. (Figure A)
2. Secure the radio display to the **radio brackets** using (4) screws supplied with the radio. (Figure B)

*Continue to Axxess
Interface Installation*

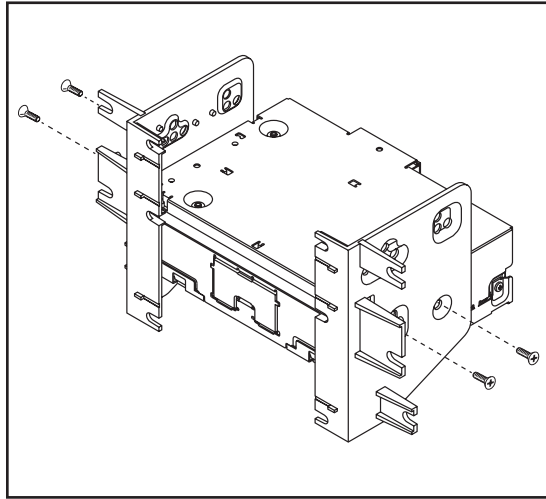

(Figure A)

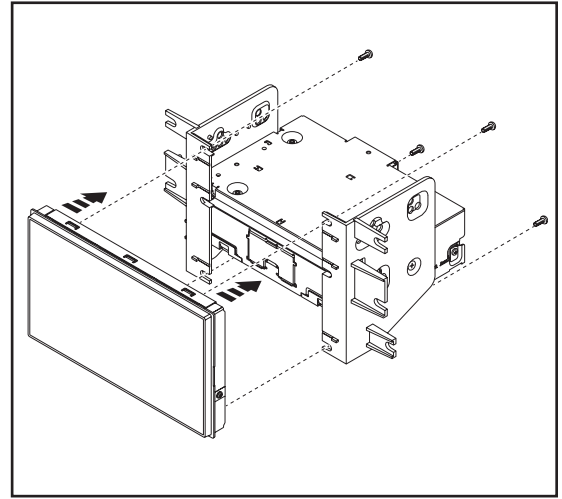

(Figure B)

AXXESS INTERFACE INSTALLATION

INTERFACE FEATURES

- Provides accessory power (12-volt 10-amp)
- Retains R.A.P. (retained accessory power)
- Provides NAV outputs (parking brake, reverse, speed sense)
- Retains audio controls on the steering wheel
- Retains SYNC
- Retains the factory AUX-IN jack
- Provides an aftermarket backup camera input
- Can be used in both amplified and non-amplified models
- Retains balance and fade
- Micro-B USB updatable

INTERFACE COMPONENTS

- Axxess interface (built into the touchscreen display)
- Main harness
- 16-pin harness with stripped leads
- 4-pin harness with yellow RCA jacks

TABLE OF CONTENTS

Connections.....	5-6
Installation.....	7
Programming.....	7
Extra features (SYNC).....	8
Touchscreen display operation.....	9-10
Steering wheel control settings.....	11-12
Troubleshooting.....	13

TOOLS REQUIRED

- Crimping tool and connectors, or solder gun, solder, and heat shrink
- Tape • Wire cutter • Zip ties

CONNECTIONS

From the 16-pin harness with stripped leads to the aftermarket radio:

- Connect the **Red** wire to the accessory wire.
- If the vehicle is equipped with a Shaker/Shaker-Pro sound system or NAV, connect the **Blue/White** wire to the amp turn on wire. This wire must be connected to hear sound from the factory amplifier.
- Connect the **Orange/White** wire to the illumination (lighting switch) wire.
- Connect the **Gray** wire to the right front positive speaker output.
- Connect the **Gray/Black** wire to the right front negative speaker output.
- Connect the **White** wire to the left front positive speaker output.
- Connect the **White/Black** wire to the left front negative speaker output.
- Connect the **Green/Purple** wire to the reverse wire.
- Connect the **Light Green** wire to the parking brake wire
- Tape off and disregard the following (6) wires, they will not be used in this application: **Blue/Pink, Brown, Green, Green/Black, Purple, Purple/Black**

From the main harness to the aftermarket radio:

- Connect the **Black** wire to the ground wire.
- Connect the **Yellow** wire to the battery wire.
- Connect the **Blue** wire to the power antenna wire.
- If the vehicle is equipped with NAV, connect the **Blue/White** wire with a red connector to the amp turn on wire. This wire must be connected to hear sound from the factory amplifier.
- Connect the **Green** wire to the left rear positive speaker output.
- Connect the **Green/Black** wire to the left rear negative speaker output.
- Connect the **Purple** wire to the right rear positive speaker output.
- Connect the **Purple/Black** wire to the right rear negative output.
- **For models *with* SYNC:** Connect the **Red** and **White** RCA jacks labeled “RSE/SYNC/SAT”, to the audio input jacks. Disregard the **Red** and **White** RCA jacks labeled “FROM 3.5”, they will not be used in this application.
- **For models *without* SYNC:** Connect the **Red** and **White** RCA jacks labeled “FROM 3.5”, to the audio input jacks. Disregard the **Red** and **White** RCA jacks labeled “RSE/SYNC/SAT”, they will not be used in this application.
- Disregard the DIN jack, it will not be used in this application.

Continued on the next page

For models *with* a Shaker system:

- Connect the **White** RCA jack labeled “SUBWOOFER”, to the subwoofer out jack.
- Disregard the **Red** RCA jack labeled “CENTER CHANNEL”, it will not be used in this application.
- Enable **Audio Output Attenuation** in **Configuration Settings** after the kit has been programmed.

For models *with* a Shaker Pro system:

- Connect the **Red** RCA jack labeled “CENTER CHANNEL”, to the subwoofer out jack.
- Disregard the **White** RCA jack labeled “SUBWOOFER”, it will not be used in this application.
- Enable **Audio Output Attenuation** in **Configuration Settings** after the kit has been programmed.

4-pin harness with yellow RCA jacks:

This harness is to be used to add an aftermarket backup camera to the touchscreen display, if so desired.

- Connect the **Yellow** RCA jack labeled “Rearview camera”, to the RCA jack on the aftermarket backup camera.
- Disregard the **Yellow** RCA jack labeled “AUX video”, it will not be used in this application.

3.5mm jack - steering wheel control retention:

The 3.5mm jack is to be used to retain audio controls on the steering wheel control.

- Connect the 3.5mm jack into **wired remote input** from the aftermarket radio. Refer to the manual provided with the radio if in doubt as to where the 3.5mm jack goes to.

INSTALLATION

It is highly advisable to read the following steps beforehand, to ensure a clear understanding of what is to be expected. The following steps must be done in the order that they are numbered.

With the vehicle completely off:

1. Connect the **16-pin harness with stripped leads** into port “B” in the touchscreen display.
2. Connect the **main harness** to the wiring harnesses in the vehicle. These harnesses are the ones removed in step 3 of dash disassembly. Then insert the **main harness** into port “A” in the touchscreen display. But do not install this harness until exactly before step 1 from the **Programming** section. This is a timed process.
3. If installing a backup camera, and the image is desired to be displayed onto the touchscreen display, connect the **4-pin harness with yellow RCA jacks** into port “C” in the touchscreen display.
4. Disregard ports “D” and “E”, they will not be used in this application.
5. Port “F” is an update port for future firmware upgrades.
6. Locate the factory antenna connector in the dash and complete all necessary connections to the radio. Use the antenna adapter provided to adapt the factory antenna connector to the aftermarket radio.

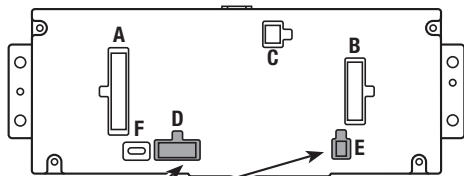

Note: DO NOT CONNECT!

PROGRAMMING

1. Refer to step 2 from the **Installation** section.
 2. Start the vehicle.
 3. Program the kit:
 - a. Once the touchscreen display loads up, select the vehicle type.
 - b. Wait until the radio comes on, and the touchscreen display shows **SWC Configured***. This process may take up to 3 minutes.
- Note:** If the touchscreen display does not load up, or the radio doesn't come on within 3 minutes, and/or the touchscreen display does not show **SWC Configured***, check all connections, then reset the interface and try again. Refer to the **Troubleshooting** section.
- * For models with steering wheel controls.
4. Cycle the key off. If the driver's door is closed, open and close the door. Cycle the key back on.
 5. Test all functions of the installation for proper operation, before reassembling the dash.

FINAL ASSEMBLY

1. Secure the completed radio assembly to the dash using the factory screws.
2. Attach (4) **panel clips** provided to the radio trim panel with touchscreen display. (Figure A)
3. Clip in in the **radio trim panel with touchscreen display** to the vehicle, then reassemble the dash in reverse order of disassembly to complete the installation.

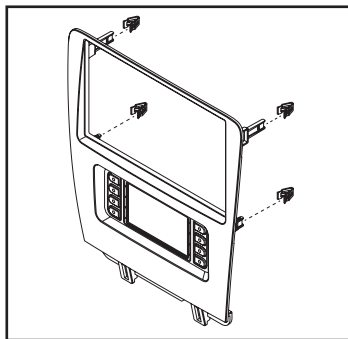

(Figure A)

EXTRA FEATURES

SYNC (4.2-inch display screen models only):

If the vehicle is equipped with SYNC, the 108-FD4CH can retain this feature.

1. Change the source of the radio to AUX.
2. Press the **Info** button on the touchscreen display to enter the SYNC menu.
3. Press the climate control icon to get back to the main menu.

TOUCHSCREEN DISPLAY OPERATION

Climate Control screen



Automatic climate controls

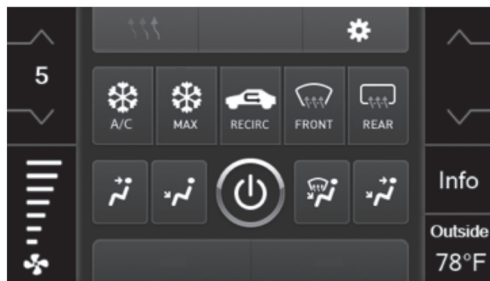

Manual climate controls

- This is the climate control screen which will be displayed on the touchscreen display. This is considered the main screen.
- The upper left tab with (3) arrows will take you to the **Heated/Cooled*** seats screen, and the **Heated Steering*** screen, if applicable.
- The upper right tab with the gear icon will take you to the **Configuration Settings** screen.
- **Auto climate models:** The climate controls will function in the same manner that they did with the factory climate controls.
- **Manual climate models:** The climate controls will function in the same manner that they did with the factory climate controls, yet via touchscreen buttons instead. The temperature control will display a numerical scale, with “LO” being the coldest, and “HI” being the hottest: LO / 1-9 / HI

Note: The “Info” button will only be shown if SYNC® is to be retained.

Continued on the next page

TOUCHSCREEN DISPLAY OPERATION (CONT.)

Configuration Settings

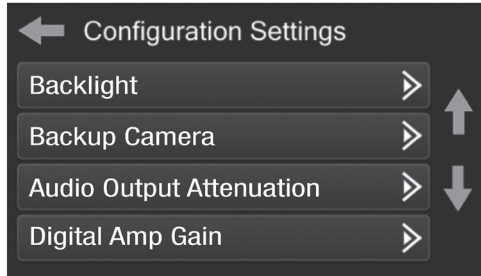

- **Backlight**
 - For controlling the color of the buttons and back-light intensity.
- **Backup Camera**
 - Enable/disables the backup camera image to the touchscreen display. Disabled by default.
- **Audio Output Attenuation**
 - Enables lowering the output of the interface for models equipped with a Shaker/Shaker Pro sound system. Disabled by default.
- **Digital Amp Gain**
 - For adjusting the output gain to the Shaker amplifier, if equipped

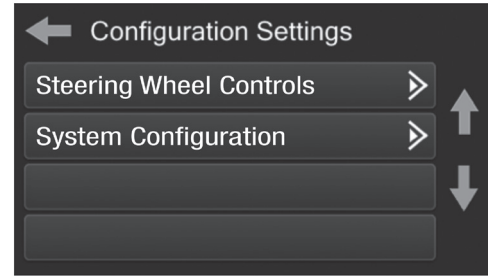

- **Steering Wheel Controls**
 - Remap Buttons – For remapping the steering wheel control buttons
 - Dual Assign – For dual assigning the steering wheel control buttons (long button press)
 - Select Radio – For auto detecting the radio, or changing the radio type
- **System Configuration**
 - About - Information regarding the software in the kit
 - Reset Vehicle Type - To reset the kit to default settings
 - Comfort Options Override - Enable/disables factory seat temperature options. Disabled by default.

STEERING WHEEL CONTROL SETTINGS

Remap Buttons



- The interface has the ability to change the button assignment for the steering wheel control audio buttons, except Volume-Up and Volume-Down. Follow the prompts on the touchscreen display to remap the steering wheel control audio button(s) to your liking.

Note: The aftermarket radio may not have all of these commands. Please refer to the manual provided with the radio, or contact the radio manufacturer, for specific commands recognized by that particular radio.

Dual Assign

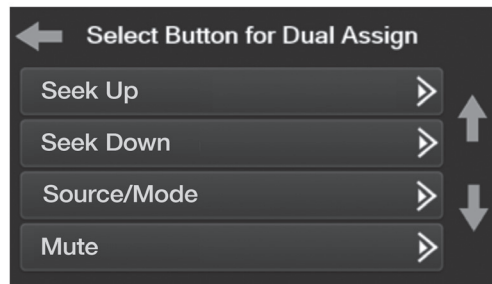

- The interface has the capability to assign two functions to a single button, except Volume-Up and Volume-Down. Follow the prompts on the touchscreen display to program the button(s) to your liking.

Note: Seek-Up and Seek-Down come programmed as Preset-Up and Preset-Down for a long button press.

Continued on the next page

STEERING WHEEL CONTROL SETTINGS *(CONT.)*

Select Radio



- To show which brand radio is “auto detected” by the interface, press the “Autodetect” button. The radio detected will have a filled in circle. If the incorrect radio is shown, select Pioneer.

Note: If the interface shows an Alpine radio, and you do not have an Alpine radio, that means the interface does not detect a radio connected it, i.e., an open connection. Verify that the 3.5mm jack is connected to the correct steering wheel jack in the radio.

Resetting the interface

1. With the vehicle running, press the **Reset Vehicle Type** button mentioned in **System Configuration**.
2. Refer to **Programming**, step 2, from this point.



108-FD4CH

INSTALLATION INSTRUCTIONS



If you are having difficulties with the installation of this product, contact our Tech Support line either by phone at **1-800-253-TECH**, or email at **techsupport@metra-autosound.com**. Before doing so, look over the instruction booklet a second time and ensure that the installation was performed exactly as the instruction booklet is stated. Have the vehicle apart and ready to perform troubleshooting steps before contacting Metra/Axxess Tech Support.



KNOWLEDGE IS POWER

Enhance your installation and fabrication skills by enrolling in the most recognized and respected mobile electronics school in our industry. Log onto www.installerinstitute.com or call 800-354-6782 for more information and take steps toward a better tomorrow.



Metra recommends MECP certified technicians



Ford Mustang 2010-2014

Visite MetraOnline.com para obtener información más detallada sobre el producto y aplicaciones actualizadas específicas para vehículos.

CARACTERÍSTICAS DEL KIT

- Diseñado específicamente para la radio de 8 pulgadas DMH-C5500NEX de Pioneer
- Interfaz incluida para el clima y las funciones del volante
- Interfaz de pantalla táctil para clima, interfaz de audio y características de personalización
- Pintura gris oscuro con centro negro mate

COMPONENTES DEL KIT

- A) Panel de la moldura del radio/pantalla • B) Soportes del radio • C) Ganchos para panel (4) • D) Adaptador de antena (no se muestra)

A

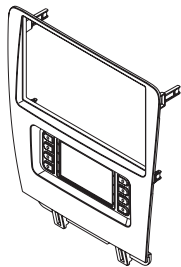

B

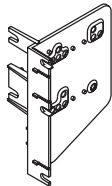

C

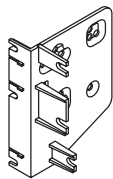

INDICE

Desmontaje del tablero	2
Ensamble del kit	3
Instalación de la interfase Axxess	4-13
Ensamble Final.....	8

CABLEADO Y CONEXIONES DE ANTENA

- Arnés de cables: Interfaz Axxess construida en pantalla táctil
- Adaptador de antena: Incluido con kit
- Interfaz de control del volante: incluido con kit

HERRAMIENTAS REQUERIDAS

- Herramienta para quitar paneles
- Destornillador Phillips • Llave del tubo 9/32"

¡PRECAUCIÓN! Todos los accesorios, interruptores, paneles de controles de clima y especialmente las luces del indicador de las bolsas de aire deben estar conectados antes ciclar la ignición. Además, no quite el radio de fábrica con la llave en la posición de encendido ni con el vehículo funcionando.

DESMONTAJE DEL TABLERO

1. Desenganche y retire el panel de moldura que rodea la palanca de velocidades, incluyendo los portavasos. (Figura A)
2. Quite los (2) tornillos de 9/32" de la parte inferior del panel del radio/control del clima, y luego desenganche y quite el panel. (Figura B)

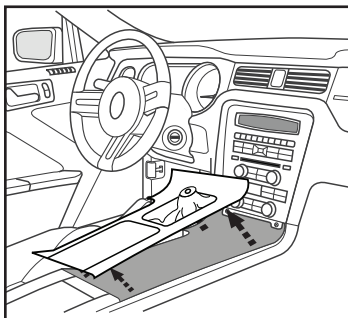

(Figura A)

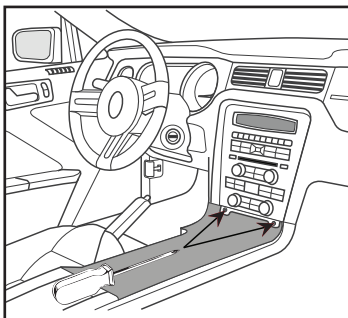

(Figura B)

3. Quite los (4) tornillos Phillips que sujetan el chasis del radio y quite. (Figura C)
4. Quite los (4) tornillos Phillips que sujetan la pantalla de radio al vehículo. Deslice la pantalla hacia afuera, luego desenchúfela y retírela. (Figura D)

Continúe con el ensamble del kit

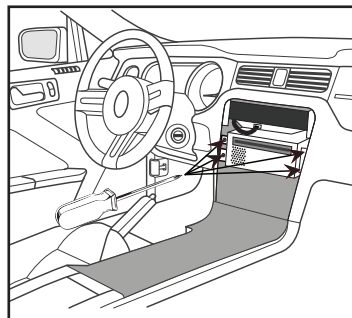

(Figura C)

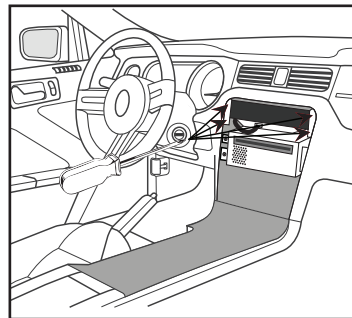

(Figura D)

ENSAMBLE DEL KIT

Nota: Para los pasos 1 y 2, consulte el manual de instalación provisto con la radio para saber qué hardware usar. La pantalla de visualización y el chasis de radio utilizan dos tipos diferentes de tornillos.

1. Fije los **soportes de radio** al chasis de la radio con los (4) tornillos suministrados con la radio. (Figura A)
2. Fije la pantalla de la radio a los **soportes de la radio** con los (4) tornillos suministrados con la radio. (Figura B)

Continúe con la instalación de la interfaz Axxess

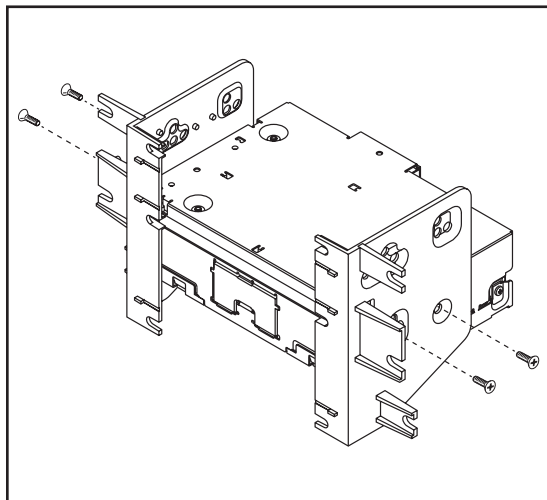

(Figura A)

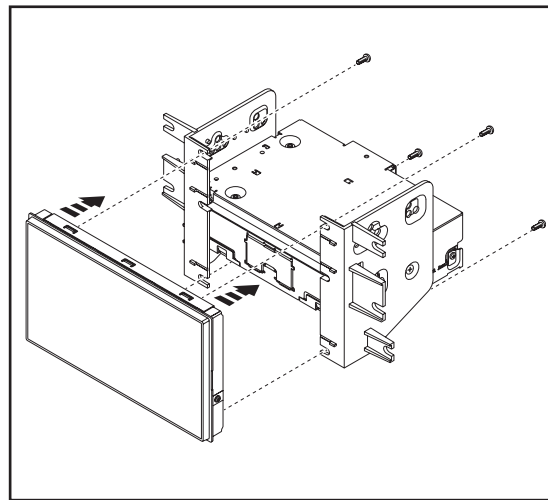

(Figura B)

INSTALACIÓN DE LA INTERFASE AXCESS

CARACTERÍSTICAS DE LA INTERFAZ

- Provee corriente de accesorio (12 voltios 10 amperes)
- Retiene R.A.P. (corriente de accesorio retenida)
- Proporciona salidas de NAV (freno de mano, reversa, sensor de velocidad)
- Retiene los controles de audio en el volante
- Retiene SYNC
- Retiene el conector AUX-IN de fábrica
- Provee una entrada para la cámara de reversa de mercado secundario
- Se puede usar en modelos amplificados y en modelos no amplificados
- Retiene el balance y la intensidad
- Actualizable por micro "B" USB

COMPONENTES DE LA INTERFAZ

- Interfaz Axxess (integrada a la pantalla táctil)
- Arnés principal
- Arnés de 16 pins con conectores pelados
- Arnés de 4 pins con conectores RCA amarillos

INDICE

Conexiones	5-6
Instalación	7
Programación.....	7
Características adicionales	8
Operación de la pantalla táctil.....	9-10
Configuración del control en el volante.....	11-12
Resolución de problemas.....	13

HERRAMIENTAS REQUERIDAS

- Herramienta de ponchadora y conectores, o pistola de soldadura, soldadura y termocontracción
- Cinta • Cortacables • Zip lazos • Pequeño destornillador de cabeza plana

Del arnés de 16 pines con conectores pelados al radio de mercado secundario:

- Conecte el cable **rojo** al cable de accesorios.
- Si el vehículo está equipado con un sistema de sonido Shaker o NAV, conecte el cable **azul/blanco** al cable de encendido del amplificador. Este cable debe estar conectado para escuchar sonido del amplificador de fábrica.
- Conecte el cable **naranja/blanco** al cable de iluminación (interruptor de iluminación).
- Conecte el cable **gris** con la salida positiva de la bocina derecha delantera.
- Conecte el cable **gris/negro** con la salida negativa de la bocina derecha delantera.
- Conecte el cable **blanco** con la salida positiva de la bocina izquierda delantera.
- Conecte el cable **blanco/negro** con la salida negativa de la bocina izquierda delantera.
- Conecte el cable **verde/púrpura** al cable de reversa.
- Conecte el cable **verde claro** al cable del freno de estacionamiento
- Coloque cinta e ignore los siguientes (6) cables; no se utilizarán en esta aplicación:
Azul/Rosa, Marrón, Verde, Verde/Negro, Púrpura, Púrpura/Negro

Desde el arnés principal al radio de mercado secundario:

- Conecte el cable **negro** al cable de tierra.
- Conecte el cable **amarillo** al cable de la batería.
- Conecte el cable **azul** al cable de la antena de encendido.
- Si el vehículo está equipado con NAV, conecte el cable **azul/blanco** con un conector rojo al cable de encendido del amplificador. Este cable debe estar conectado para escuchar sonido del amplificador de fábrica.
- Conecte el cable **verde** con la salida positiva de la bocina izquierda trasera.
- Conecte el cable **verde/negro** con la salida negativa de la bocina izquierda trasera.
- Conecte el cable **púrpura** con la salida positiva de la bocina derecha trasera.
- Conecte el cable **púrpura/negro** a la salida negativa de la bocina derecha de atrás.
- **Para modelos con SYNC:** Conecte los conectores RCA **rojo y blanco** rotulados "RSE/SYNC/SAT" a los conectores de audio entrada de audio. Ignore los conectores RCA **rojo y blanco** rotulados "FROM 3.5", no se utilizarán en esta aplicación.
- **Para modelos sin SYNC:** Conecte los conectores **rojo y blanco** RCA rotulados "FROM 3.5", a los conectores de audio entrada de audio. Ignore los conectores RCA **rojo y blanco** rotulados "RSE/SYNC/SAT", no se utilizarán en esta aplicación.
- Ignore el conector DIN; no se utilizará en esta aplicación.

Continúa en la siguiente página

Para modelos con sistema Shaker:

- Conecte el conector RCA **blanco** rotulado "SUBWOOFER" al conector de salida del subwoofer.
- Ignore el conector RCA **rojo** rotulado "CENTER CHANNEL"; no se utilizará en esta aplicación.

Para modelos con a sistema Shaker Pro:

- Conecte el conector RCA **rojo** rotulado "CENTER CHANNEL" al conector de salida del subwoofer.
- Ignore el conector RCA **blanco** rotulado "SUBWOOFER"; no se utilizará en esta aplicación.

Arnés de 4 pins con conectores RCA amarillos:

Este arnés debe usarse para agregar una cámara de reversa de mercado secundario a la pantalla táctil, si así lo desea.

- Conecte el conector RCA **amarillo** rotulado "Rearview camera" al conector RCA en la cámara de reversa de mercado secundario.
- Ignore el conector RCA **amarillo** rotulado "AUX video"; no se utilizará en esta aplicación.

La retención del control en volante con conector de 3.5 mm

El conector de 3.5 mm se debe usar para retener los controles de audio en el control del volante.

- Conecte el conector de 3.5 mm a la **entrada remota con cable** del radio de mercado secundario. Consulte el manual provisto con la radio si tiene dudas sobre a dónde va el conector de 3.5 mm.

INSTALACIÓN

Es muy recomendable leer los siguientes pasos de antemano para garantizar una comprensión clara de lo que se espera. Los siguientes pasos deben realizarse en el orden en que están numerados.

Con la llave en la posición de apagado:

1. Conecte el **arnés de 16 pines con conectores pelados** en el puerto “B” en la pantalla táctil.
2. Conecte el **arnés principal** a los arneses de cableado en el vehículo. Estos arneses son los que se retiraron en el paso 3 del desmontaje del tablero. Luego inserte el **arnés principal** en el puerto “A” en la pantalla táctil. Pero no instale este arnés hasta exactamente antes del paso 1 de la sección de **Programación**. Este es un proceso cronometrado.
3. Si instala una cámara de respaldo y desea que la imagen se muestre en la pantalla táctil, conecte el **arnés de 4 clavijas con tomas RCA amarillas** en el puerto “C” en la pantalla táctil.
4. Ignore los puertos “D” y “E”; no se utilizarán en esta aplicación.
5. El puerto “F” es un puerto de actualización para actualizaciones de firmware futuras.
6. Ubique el conector de antena de fábrica en el tablero y complete todas las conexiones necesarias a la radio. Use el adaptador de antena provisto para adaptar el conector de antena de fábrica a la radio no original.

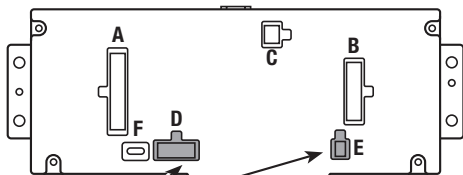

Nota: NO SE CONECTA!

PROGRAMACIÓN

1. Haga referencia al paso 2 de **Instalación**.
2. Oprima el botón para encender el vehículo.
3. Programar el kit:
 - a. Tan pronto como se cargue la pantalla, seleccione el tipo de vehículo.
 - b. Espere a que se encienda el radio y la pantalla táctil muestre **SWC Configured***. Este proceso puede requerir hasta 3 minutos.

Nota: si la pantalla táctil no se carga, o la radio no se enciende en 3 minutos y / o la pantalla táctil no muestra **SWC Configured ***, verifique todas las conexiones, luego reinicie la interfaz e intente nuevamente. Consulte la sección **Solución de problemas**.

* Para modelos con controles en el volante

4. Apague la llave y vuelva a encenderla. Si la puerta del conductor está cerrada, abra y cierre la puerta.
5. Pruebe todas las funciones de la instalación para verificar la operación correcta antes de volver a ensamblar el tablero.

ENSAMBLE FINAL

1. Asegure el conjunto completo al tablero con los tornillos de fábrica.
2. Fije (4) **ganchos para panel** provistos al panel de radio con pantalla táctil. (Figure A)
3. Enganche el **panel de la radio con pantalla táctil** al vehículo, luego vuelva a ensamblar el tablero en orden inverso al desmontaje para completar la instalación.

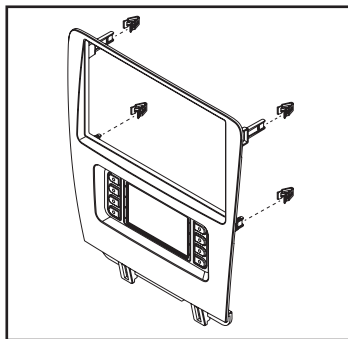

(Figura A)

CARACTERÍSTICAS ADICIONALES

SYNC (modelos de pantalla de visualización de 4.2 pulgadas solamente):

Si el vehículo está equipado con SYNC, el 108-FD4CH puede conservar esta función.

1. Cambie la fuente del radio a AUX.
2. Oprima el botón **Info** en la pantalla táctil para ingresar al menú SYNC.
3. Presione el ícono de control de clima para regresar al menú principal.

OPERACIÓN DE LA PANTALLA TÁCTIL

Pantalla de control de clima

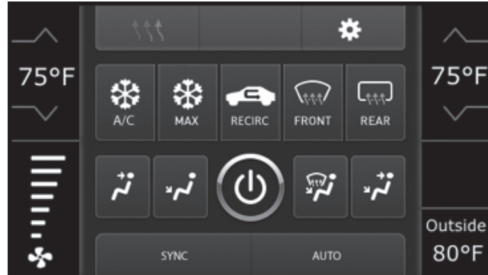

Controles de clima automáticos

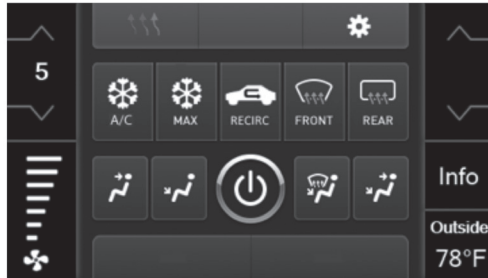

Controles de clima manuales.

- Esta es la pantalla de control de clima que se mostrará en la pantalla táctil. Esto se considera la pantalla principal.
- La pestaña superior izquierda con (3) flechas lo llevará a la pantalla de asientos con **calefacción / refrigeración*** y a la pantalla de la **dirección con calefacción***, si corresponde.
- La pestaña superior derecha con el ícono de engrane lo llevará a la **pantalla de Configuraciones**
- **Modelos automáticos de clima:** Los controles del clima funcionarán del mismo modo que con los controles del clima de fábrica.
- **Modelos manuales de clima:** Los controles del clima funcionarán del mismo modo que con los controles del clima de fábrica, solo que con botones en la pantalla táctil. El control de temperatura mostrará una escala numérica, siendo “LO” en más frío y “HI” el más caliente: LO / 1-9 / HI

Nota: El botón “Info” solo se mostrará si debe retenerse SYNC.

Continúa en la siguiente página

Pantalla de Configuraciones

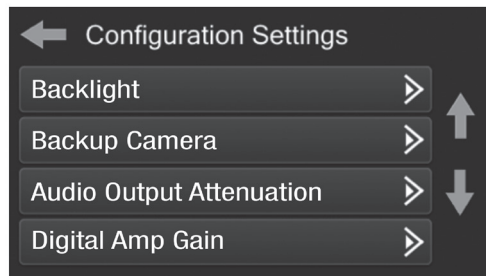

- **Luz posterior**
 - Cuatro barras deslizantes controlan el color de los botones y la intensidad de la luz posterior.
- **Cámara de reversa**
 - Active / desactive la imagen de la cámara de respaldo en la pantalla táctil. Deshabilitado por defecto.
- **Atenuación de salida de audio**
 - Permite bajar la salida de la interfaz para modelos equipados con un sistema de sonido Shaker / Shaker Pro. Deshabilitado por defecto.
- **Ganancia de amplificador digital**
 - Para ajustar la ganancia de salida al amplificador Shaker, si está equipado.

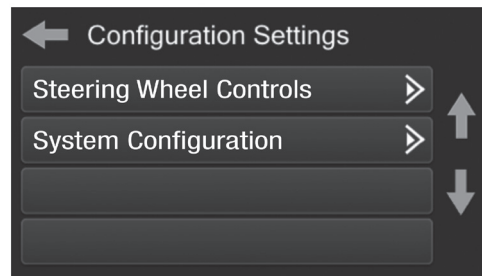

- **Controles en el volante**
 - Botones de reubicación: para reubicar los botones del control en el volante
 - Doble asignación: para doble asignación de los botones de control en el volante (presionar el botón por largo tiempo)
 - Seleccionar radio: para detectar automáticamente el radio o cambiar el tipo de radio
- **Configuración del sistema**
 - Acerca de - Información sobre el software en el kit
 - Restablecer tipo de vehículo: para restablecer el kit a la configuración predeterminada
 - Anulación de las opciones de confort: habilita / deshabilita las opciones de temperatura del asiento de fábrica. Deshabilitado por defecto.

CONFIGURACIÓN DE CONTROL EN VOLANTE

Pantalla para reubicar el botón



- La interfaz tiene la capacidad de cambiar la asignación de botón para los botones de audio del control en el volante, excepto para Subir volumen y Bajar volumen. Siga las indicaciones en la pantalla táctil para reubicar el(los) botón(es) de audio del control en el volante a su gusto.

Nota: El radio de mercado secundario puede no tener todos estos comandos. Consulte el manual del suministrado con el radio o comuníquese con el fabricante del radio para obtener los comandos específicos reconocidos por ese radio en particular.

Pantalla de doble asignación

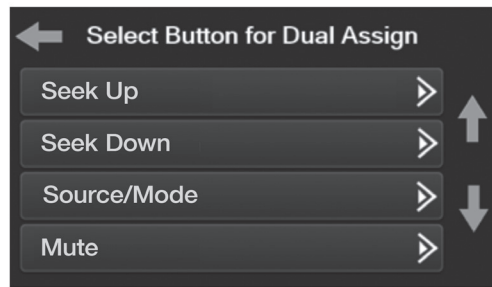

- La interfaz tiene la capacidad de asignar dos funciones a un solo botón, excepto Subir volumen y Bajar volumen. Siga las indicaciones en la pantalla táctil para programar el(los) botón(es) a su gusto.

Nota: Buscar anterior y Buscar siguiente vienen programados como Subir preestablecido y Bajar preestablecido cuando se presiona el botón por largo tiempo.

Continúa en la siguiente página

CONFIGURACIÓN DE CONTROL EN VOLANTE (CONT.)

Seleccione radio



- Para mostrar qué marca de radio se “detecta automáticamente” por la interfaz, presione el botón “Detectar automáticamente”. La radio detectada tendrá un círculo lleno. Si se muestra la radio incorrecta, Seleccione de Pioneer.

Nota: Si la interfaz muestra una radio Alpine, y usted no tiene una radio Alpine, eso significa que la interfaz no detecta una radio conectada, es decir, una conexión abierta. Verifique que el conector de 3.5 mm esté conectado al conector correcto del volante en la radio.

Restablecer la interfaz

1. Con el vehículo en marcha, presione el botón **Restablecer tipo de vehículo** mencionado en **Configuración del sistema**.
2. Consulte **Programación**, paso 2, desde este punto.



108-FD4CH

INSTRUCCIONES DE INSTALACIÓN



Si tiene dificultades con la instalación de este producto, comuníquese con nuestra línea de soporte técnico, ya sea por teléfono al **1-800-253-TECH**, o envíe un correo electrónico a **techsupport@metra-autosound.com**. Antes de hacerlo, revise el folleto de instrucciones por segunda vez y asegúrese de que la instalación se realizó exactamente como se indica en el manual de instrucciones. Tenga el vehículo separado y listo para realizar los pasos de solución de problemas antes de ponerse en contacto con el soporte técnico de Metra / Axxess.



EL CONOCIMIENTO ES PODER

Mejore sus habilidades de instalación y fabricación inscribiéndose en la escuela de dispositivos electrónicos móviles más reconocida y respetada de nuestra industria. Regístrese en www.installerinstitute.com o llame al 800-354-6782 para obtener más información y avance hacia un futuro mejor.



Metra recomienda MECP
Técnicos certificados