

Téléviseur ACL de 24 po

## GUIDE D'INSTALLATION RAPIDE

DX-24L150A11



Télécommande avec piles (2 de type AAA)



Cordon d'alimentation c.a.

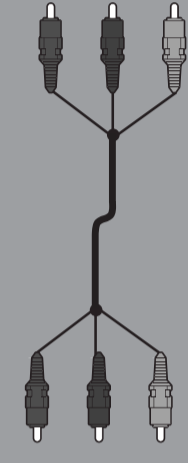

Câble vidéo à composantes



Socle pour téléviseur et vis

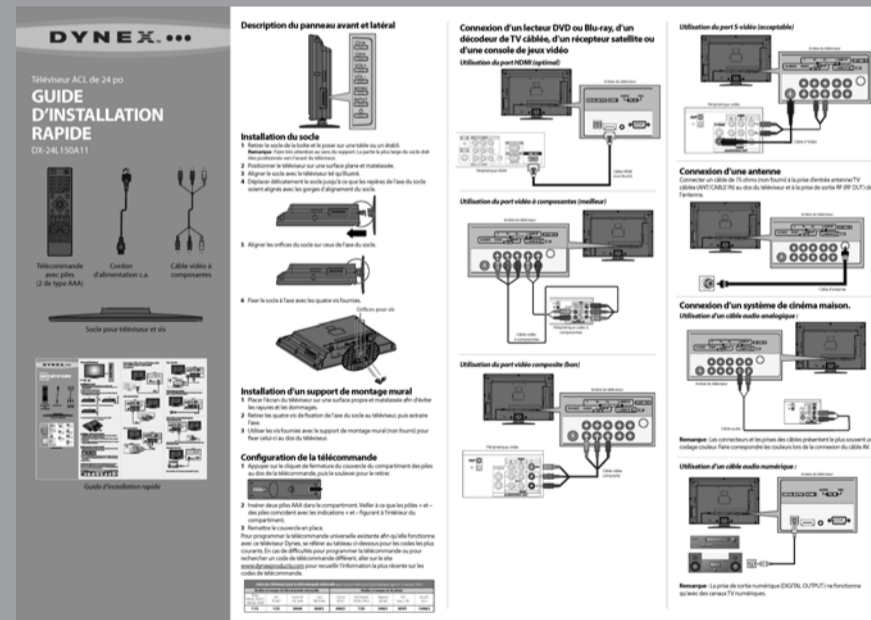

Guide d'installation rapide

### Description du panneau avant et latéral

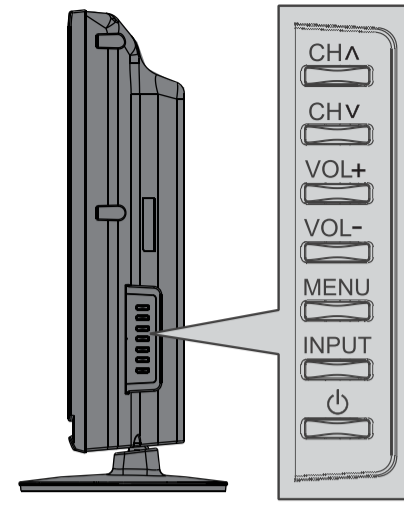

### Installation du socle

- Retirer le socle de la boîte et le poser sur une table ou un établi.  
**Remarque :** Faire très attention au sens du support. La partie la plus large du socle doit être positionnée vers l'avant du téléviseur.
- Positionner le téléviseur sur une surface plane et matelassée.
- Aligner le socle avec le téléviseur tel qu'illustré.
- Déplacer délicatement le socle jusqu'à ce que les repères de l'axe du socle soient alignés avec les gorges d'alignement du socle.

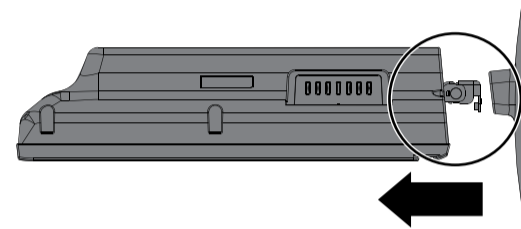

- Aligner les orifices du socle sur ceux de l'axe du socle.

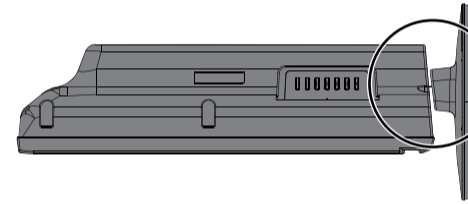

- Fixer le socle à l'axe avec les trois vis fournies.

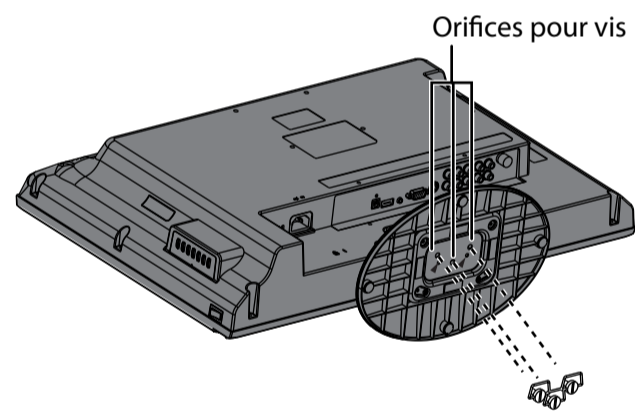

### Installation d'un support de montage mural

- Placer l'écran du téléviseur sur une surface propre et matelassée afin d'éviter les rayures et les dommages.
- Retirer les quatre vis de fixation de l'axe du socle au téléviseur, puis extraire l'axe.
- Utiliser les vis fournies avec le support de montage mural (non fourni) pour fixer celui-ci au dos du téléviseur.

### Configuration de la télécommande

- Appuyer sur le cliquet de fermeture du couvercle du compartiment des piles au dos de la télécommande, puis le soulever pour le retirer.

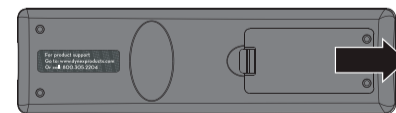

- Insérer deux piles AAA dans le compartiment. Veiller à ce que les pôles + et - des piles coïncident avec les indications + et - figurant à l'intérieur du compartiment.
- Remettre le couvercle en place.

Pour programmer la télécommande universelle existante afin qu'elle fonctionne avec ce téléviseur Dynex, se référer au tableau ci-dessous pour les codes les plus courants. En cas de difficultés pour programmer la télécommande ou pour rechercher un code de télécommande différent, aller sur le site [www.dynexproducts.com](http://www.dynexproducts.com) pour recueillir l'information la plus récente sur les codes de télécommande.

Codes des téléviseurs pour la télécommande universelle (pour tous les téléviseurs Dynex fabriqués après le 1er janvier 2007)								
Modèles et marques de télécommandes universelles				Modèles et marques de décodeurs				
Philips PHVD05, PHSD5S, PMOVR8, PDVR8	RCA RCU807	One for All URC-6690	Sony RM-VL600	Comcast M1057	Dish Network VIP508, VIP622	Motorola DRC300	TIVO Series 3, HD	DirectTV RC23
115	135	0464	8043	0463	720	0463	0091	10463

### Connexion d'un lecteur DVD ou Blu-ray, d'un décodeur de TV câblée, d'un récepteur satellite ou d'une console de jeux vidéo

#### Utilisation du port HDMI (optimal)

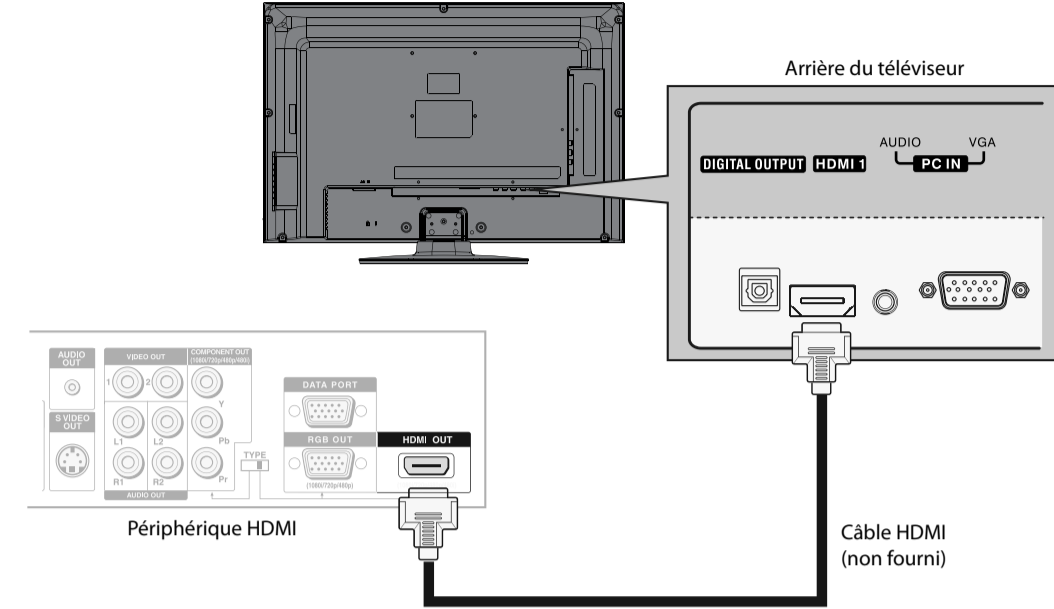

#### Utilisation du port vidéo à composantes (meilleur)

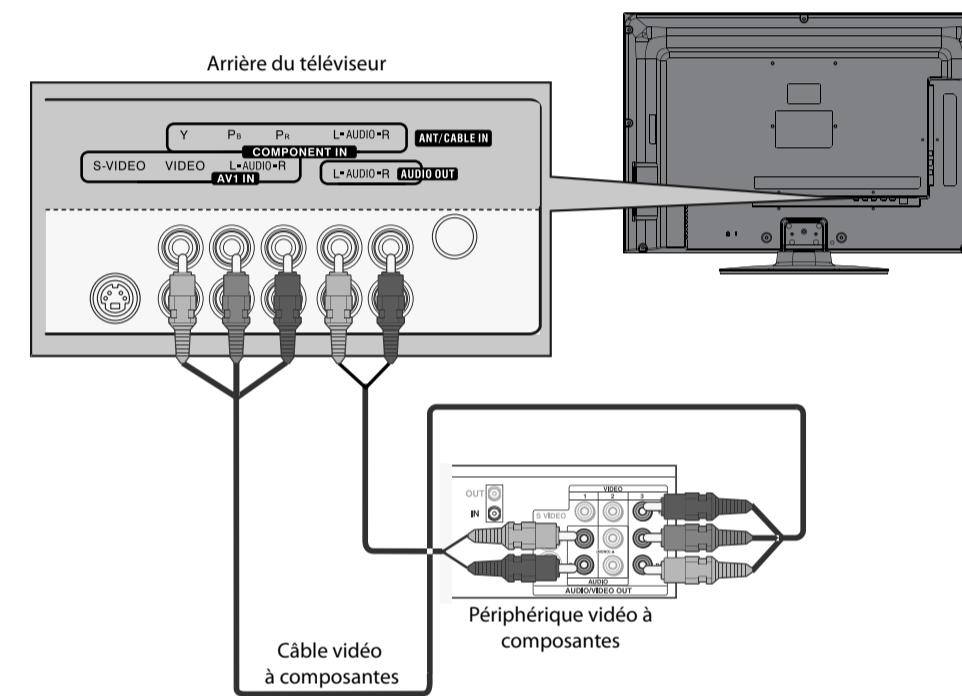

#### Utilisation du port vidéo composite (bon)

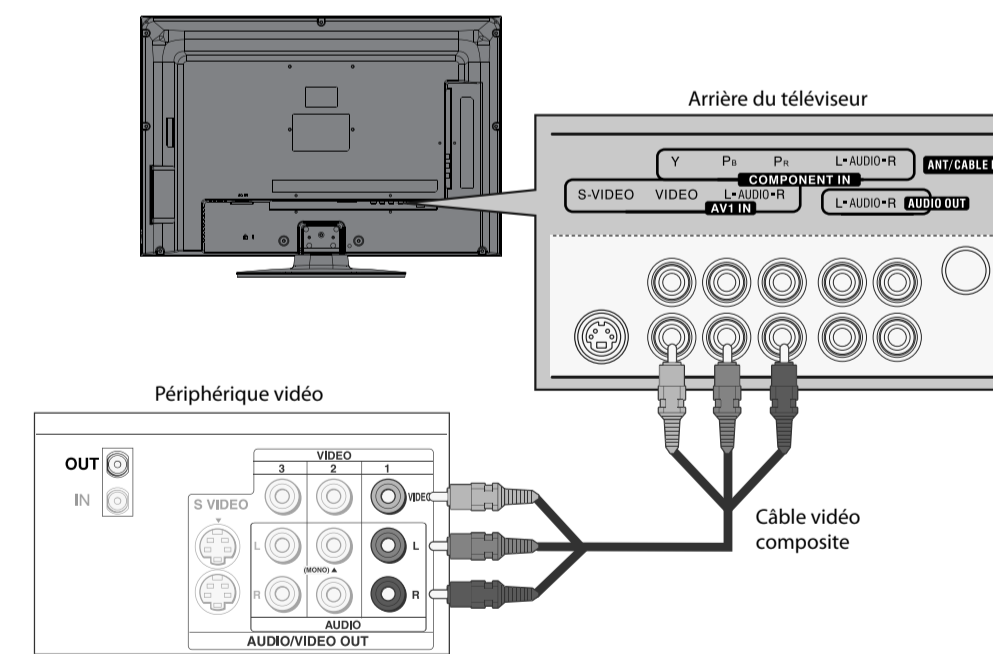

#### Utilisation du port S-vidéo (acceptable)

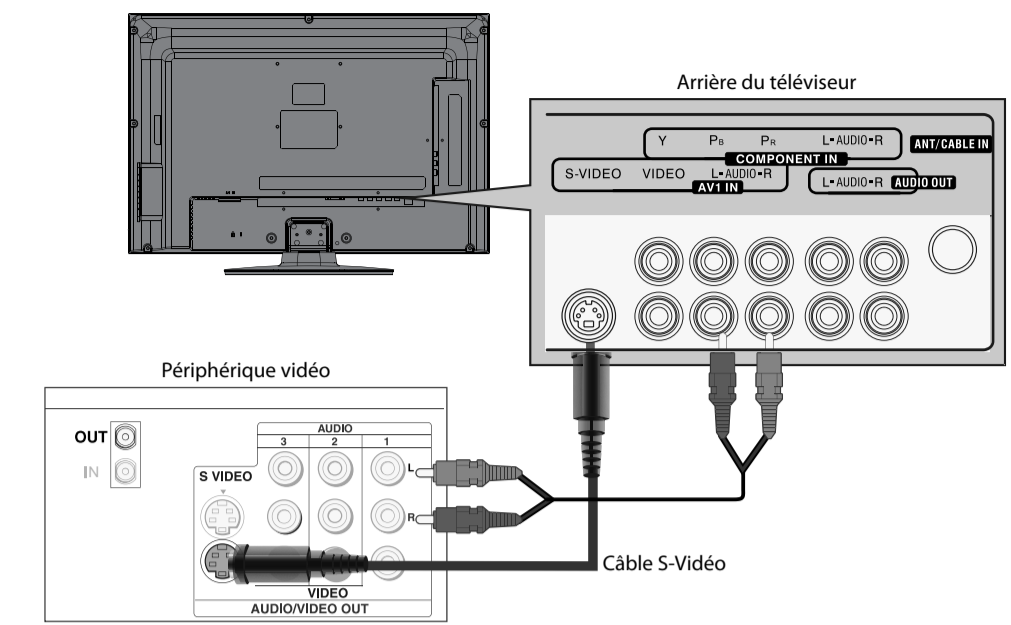

### Connexion d'une antenne

Connecter un câble de 75 ohms (non fourni) à la prise d'entrée antenne/TV câblée (ANT/CABLE IN) au dos du téléviseur et à la prise de sortie RF (RF OUT) de l'antenne.

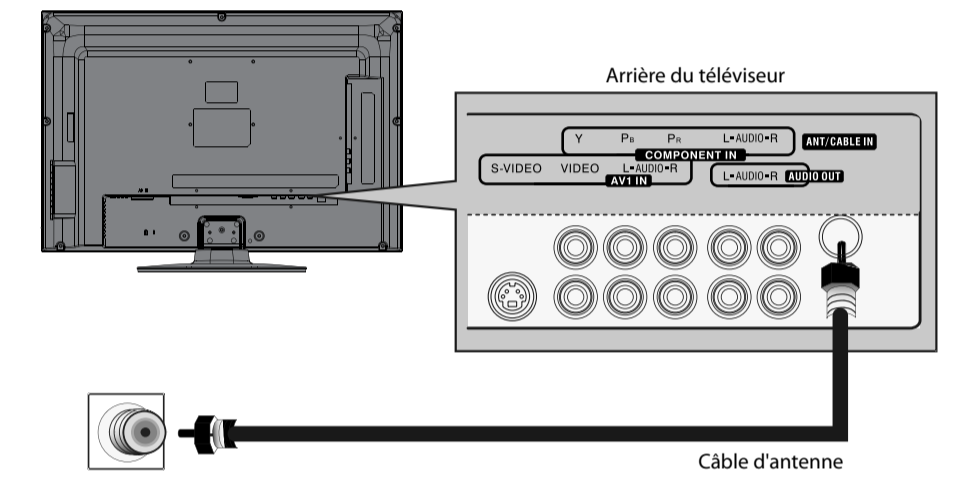

### Connexion d'un système de cinéma maison.

#### Utilisation d'un câble audio analogique :

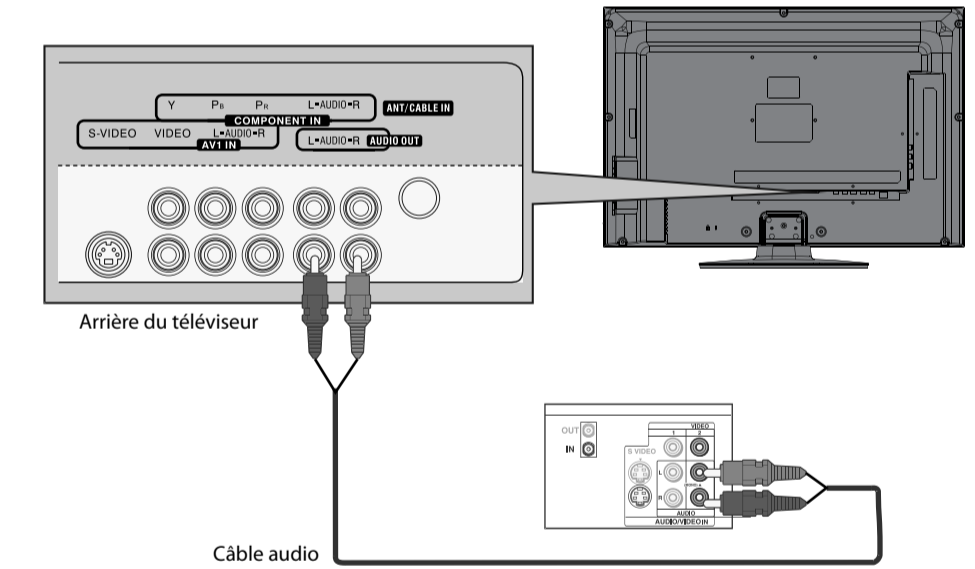

**Remarque :** Les connecteurs et les prises des câbles présentent le plus souvent un codage couleur. Faire correspondre les couleurs lors de la connexion du câble AV.

#### Utilisation d'un câble audio numérique :

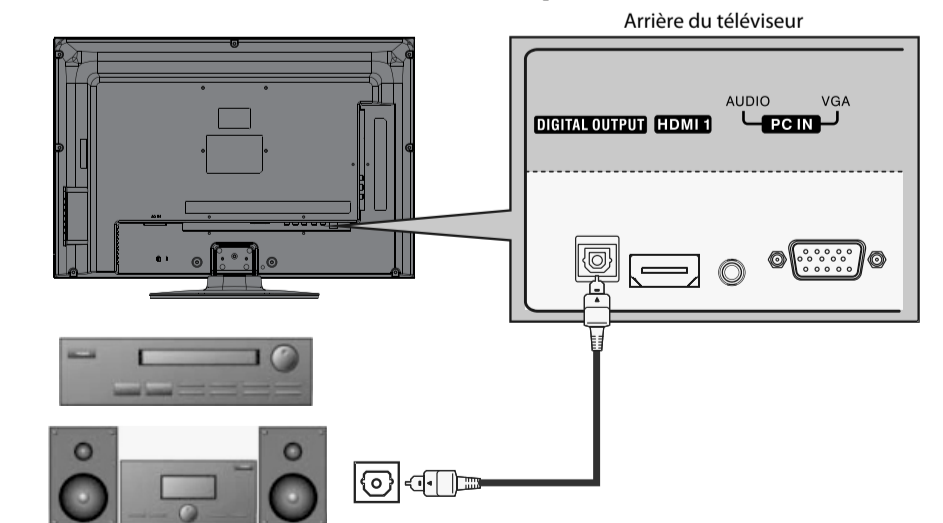

**Remarque :** La prise de sortie numérique (DIGITAL OUTPUT) ne fonctionne qu'avec des canaux TV numériques.

## Connexion de l'alimentation

Brancher le cordon d'alimentation sur la prise d'entrée c.a. (AC IN) au dos du téléviseur, puis l'autre extrémité sur une prise secteur.

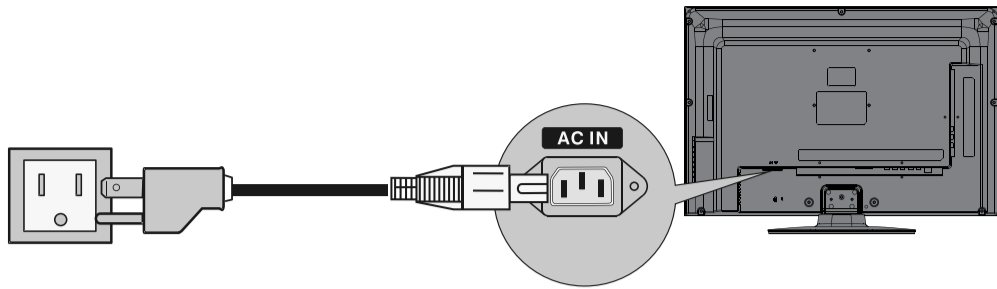

## Mise en marche du téléviseur pour la première fois

1 Brancher le téléviseur et le mettre en marche. La fenêtre *Setup Wizard* (Assistant de Configuration) s'ouvre.

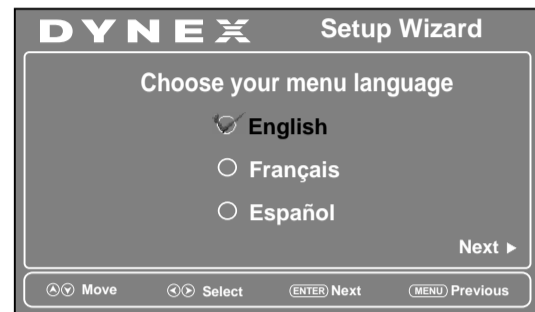

2 Appuyer sur **▲** ou **▼** pour sélectionner la langue des menus souhaitée, puis sur **ENTER** (Entrée). L'écran *Time* (Heure) s'affiche.

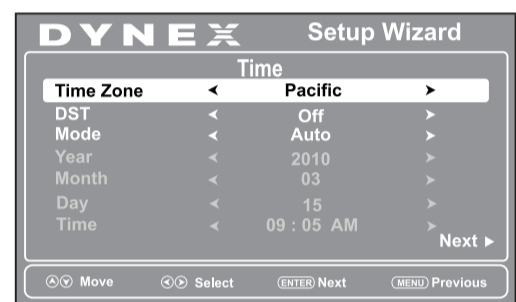

3 Appuyer sur **▲** ou **▼** pour mettre une option en surbrillance, puis sur **◀** ou **▶** pour régler le paramètre. Les options incluent :

- Time Zone : permet de sélectionner le fuseau horaire.
- DST : si la zone de réception observe l'heure d'été
- Mode : sélectionner Manual (Manuel) pour régler la date et l'heure manuellement ou Auto pour les régler automatiquement.
- Si l'option Manual a été sélectionnée, appuyer sur **▲** ou **▼** pour mettre une option en surbrillance, puis sur **◀** ou **▶** pour modifier le paramètre.

4 Quand les réglages sont terminés, appuyer sur **ENTER** (Entrée) pour aller à l'écran suivant. L'écran du choix du mode image (*Choose your Picture Mode*) s'affiche.

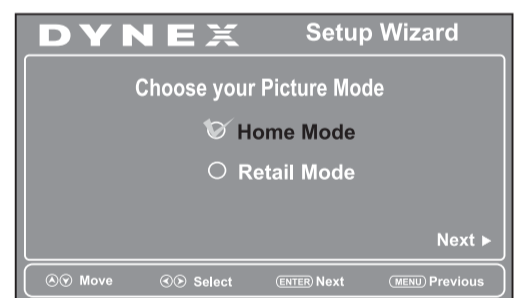

5 Appuyer sur **▲** ou **▼** pour mettre en surbrillance le mode à la maison (**Home Mode**) [recommandé] ou le mode commercial (**Retail Mode**). Si **Home Mode** est sélectionné, l'écran du choix de la source TV (*Choose your TV source*) s'affiche.

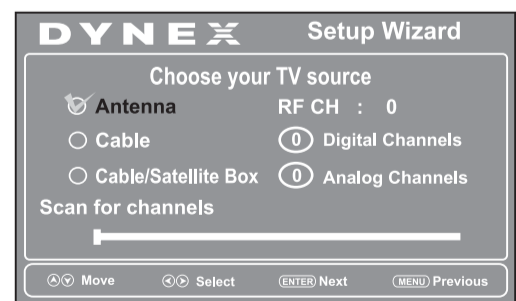

6 Appuyer sur **▲** ou **▼** pour mettre en surbrillance **Antenna** (Antenne), **Cable** (TV câblée) ou **Cable/Satellite Box** (Décodeur TV câblée/satellite), puis appuyer sur **▶**. Si l'option **Antenna** ou **Cable** a été sélectionnée, le téléviseur recherche automatiquement les canaux disponibles. Si l'option **Cable/Satellite Box** a été sélectionnée, il convient de sélectionner la source d'entrée correcte pour le décodeur utilisé. La recherche des canaux peut prendre jusqu'à 30 minutes pour s'effectuer.

7 Appuyer sur **EXIT** (Quitter) pour fermer le menu, puis sélectionner la source d'entrée dans le menu **INPUT SOURCE**.

## Sélection de la source d'entrée vidéo

1 Appuyer sur **INPUT** (Entrée), appuyer sur **▲** ou **▼** pour mettre en surbrillance une source, puis appuyer sur **ENTER** (Entrée). Il est également possible d'appuyer directement sur l'une des touches de sources vidéo.

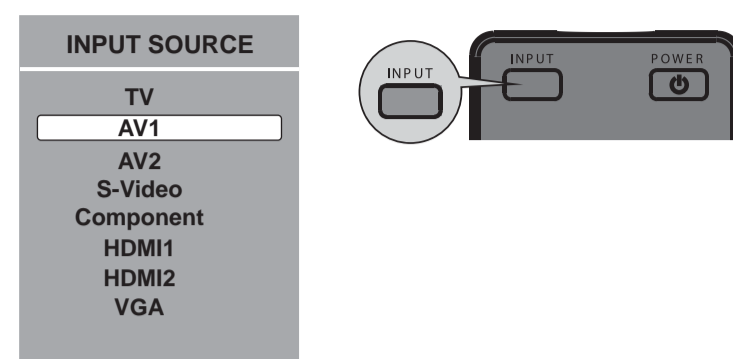

## Réglage du volume

- Appuyer sur **VOL+** ou **VOL-** pour modifier le volume.
- Appuyer sur **MUTE** (Sourdine) pour couper le son.

## Sélection d'un canal

- Pour aller à un canal différent dans la liste des canaux, appuyer sur **CH▲** ou **CH▼**.
- OU
- Saisir le numéro de canal directement à l'aide des touches numériques.

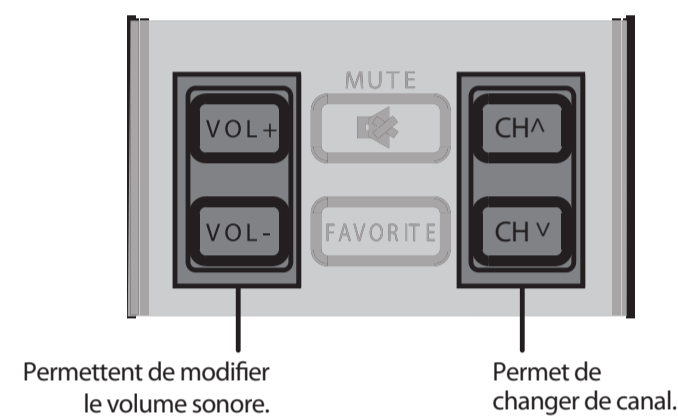

Permettent de modifier le volume sonore.

Permet de changer de canal.

## Affichage des informations relatives à un canal

- Appuyer sur **INFO** pour afficher une bannière d'information. La bannière d'information affiche des informations sur l'émission en cours, comme le numéro du canal, la source d'entrée vidéo et la résolution.
- L'information en mode numérique inclut le numéro de canal, le nom de la chaîne, l'étiquette du canal, le nom de l'émission diffusée, la classification TV, le type de signal, l'information sur l'audio, la résolution, le mode des sous-titres codés, l'heure actuelle et les heures de début et de fin de l'émission en cours.
- L'information en mode analogique inclut le numéro de canal, l'étiquette du canal (si prédéfinie), le type de signal, l'information sur l'audio et la résolution.
- Appuyer sur **GUIDE** pour afficher le guide numérique des programmes, qui peut indiquer une liste des émissions disponibles, leur horaire et un résumé, suivant l'information fournie par le télédiffuseur.

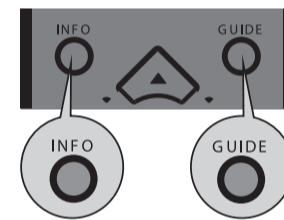

## Aperçu des menus d'écran

### Menu image

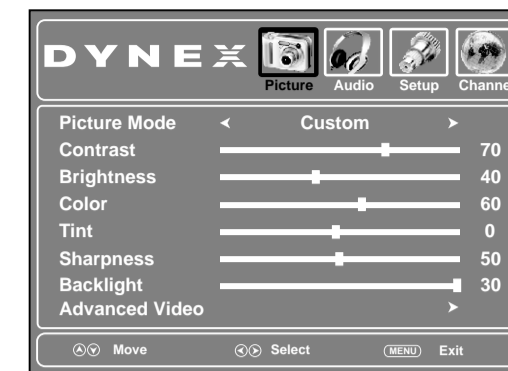

### Menu AUDIO

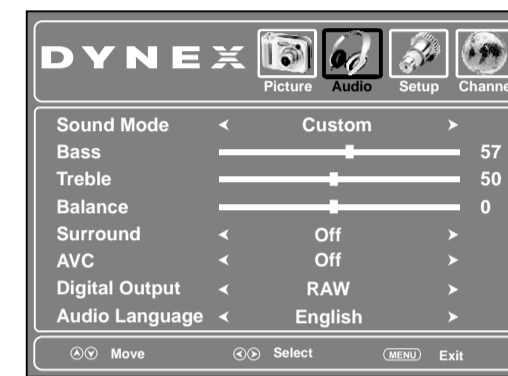

### Menu de configuration

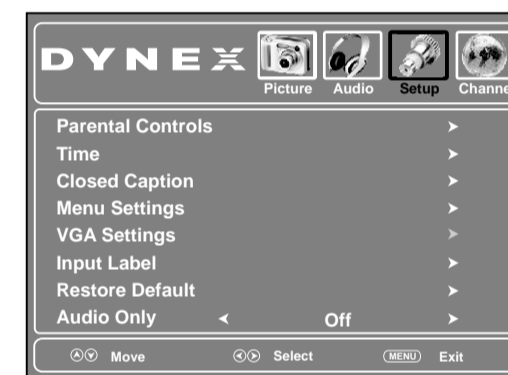

### Menu des canaux

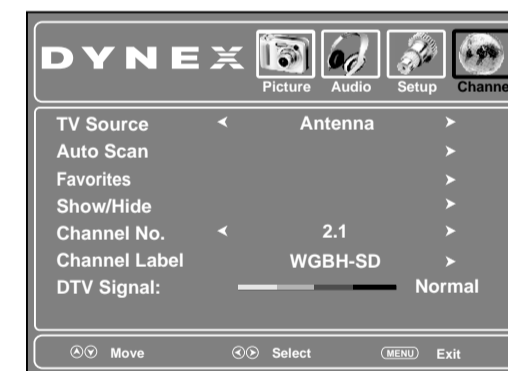

## Parcours des menus avec la télécommande

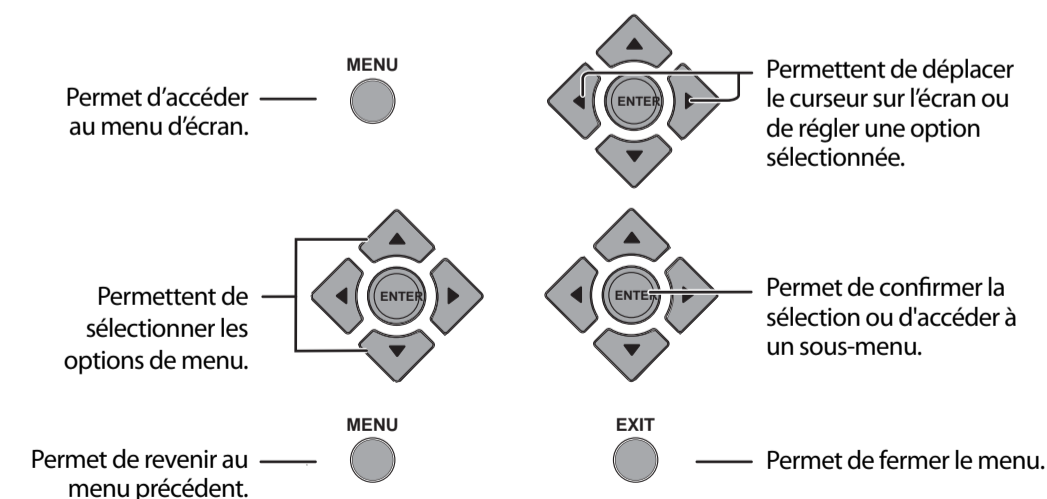

# DYNE X

## Garantie limitée d'un an

Aller sur le site [www.dynexproducts.com](http://www.dynexproducts.com) pour toute information complémentaire.

## Pour toute aide supplémentaire

Consulter le **Guide de l'utilisateur!** Ce guide complet inclut toutes les informations nécessaires, depuis les étapes de base aux fonctionnalités avancées.

## Nous sommes à votre disposition

[www.dynexproducts.com](http://www.dynexproducts.com)

Pour le service à la clientèle, appeler le :

**800-305-2204 (marchés américain et canadien)**

**01 800-926-3020 (marché mexicain)**

Distribué par Best Buy Purchasing, LLC

7601 Penn Avenue South, Richfield, MN 55423-3645 É.-U.

Best Buy Imports, S. de R.L. de C.V. Av. Santa Fe 485, Segundo Piso, Colonia Cruz Manca, Programa Parcial de Desarrollo Santa Fe, Delegación Cuajimalpa, Distrito Federal, México 05349

RFC#BBI0802114Q2

© 2010 BBY Solutions, Inc., tous droits réservés.

DYNE X est une marque de commerce de BBY Solutions Inc., déposée dans certains pays. Tous les autres produits et noms de marques sont des marques de commerce appartenant à leurs propriétaires respectifs.