

INSIGNIA™

Congélateur-coffre de 3,5 pi³

NS-CZ35WH3

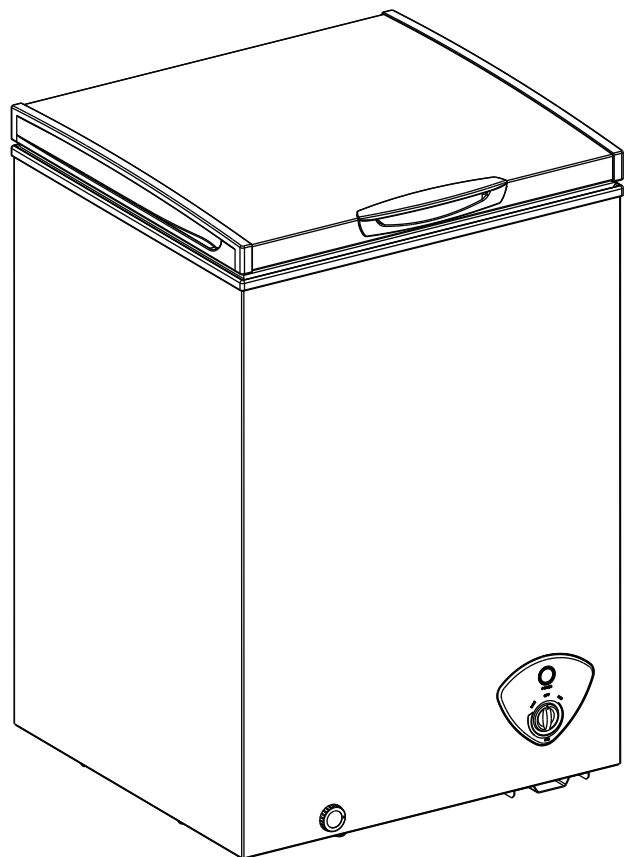

Avant d'utiliser ce produit neuf, lire ces instructions afin d'éviter tout dommage.

Table des matières

Introduction	3
Instructions de sécurité importantes.....	3
AVERTISSEMENT	3
Exigences de la mise à la terre.....	4
Caractéristiques	5
Contenu de l'emballage.....	5
Dimensions.....	5
Extérieur	6
Mise en service du congélateur.....	6
Avant l'utilisation du congélateur	6
Trouver un emplacement approprié.....	6
Accès à une source d'alimentation appropriée.....	7
Utilisation du congélateur	7
Dégivrage du congélateur	8
Nettoyage du congélateur	8
Rangement du congélateur	
Déplacement du congélateur	8
Conseils pour économiser de l'énergie	9
Problèmes et solutions.....	9
Spécifications.....	10
GARANTIE LIMITÉE D'UN AN.....	11

Congélateur-coffre de 3,5 pi³

Introduction

Félicitations d'avoir acheté ce produit Insignia de haute qualité. Le modèle NS-CZ35WH3 représente la dernière avancée technologique dans la conception de congélateur-coffre et a été conçu pour des performances et une fiabilité exceptionnelles.

Instructions de sécurité importantes

⚠ AVERTISSEMENT Danger d'immersion. Ne jamais utiliser le congélateur pour l'immersion humaine. Risque d'hypothermie, de suffocation, de noyade, d'infection ou d'autres blessures graves voire mortelles. Ne jamais remplir le congélateur d'eau.



Ce symbole indique qu'une tension dangereuse, constituant un risque de choc électrique, est présente dans ce congélateur.



Ce symbole indique que d'importantes instructions concernant le fonctionnement et l'entretien figurent dans la documentation qui accompagne cet appareil.

AVERTISSEMENT

- 1 Lire ces instructions.
- 2 Conserver ces instructions.
- 3 Respecter tous les avertissements.
- 4 Observer toutes les instructions.
- 5 Ne pas utiliser cet électroménager près de l'eau.
- 6 Nettoyer uniquement avec un chiffon ou une éponge humide à l'aide d'un détergent non corrosif, neutre. Retirer les résidus de détergent avec de l'eau propre.
- 7 Ne pas obstruer les ouvertures d'aération.
- 8 Installer le produit conformément aux instructions du fabricant.
- 9 Installer l'appareil à l'écart de sources de chaleur, telles que radiateurs, bouches de chaleur, fours ou autres appareils qui produisent de la chaleur.
- 10 Ne pas chercher à modifier le dispositif de sécurité de la prise polarisée ou de type mise à la terre. Une prise polarisée comporte deux plots, un plus large que l'autre. Une prise de type mise à la terre est composée de deux plots et d'un troisième de mise à la terre. La lame large ou le troisième plot ont été prévus pour la sécurité de l'utilisateur. Si la prise fournie ne rentre pas dans la prise secteur, faire appel à un électricien pour qu'il remplace cette dernière qui est obsolète.
- 11 Protéger le cordon d'alimentation afin d'éviter qu'on ne marche dessus ou qu'il ne soit pincé, en particulier au niveau des prises secteur, des plaques multiprises et à l'endroit où il est raccordé à l'appareil.
- 12 Ne pas essayer de modifier ou de prolonger le cordon d'alimentation de cet appareil.
- 13 Débrancher cet électroménager pendant les orages ou quand il n'est pas utilisé pendant une période prolongée.
- 14 Vérifier que l'alimentation c.a. disponible correspond aux exigences de tension de ce congélateur.
- 15 Ne pas manipuler la prise avec les mains humides. Ce qui présenterait des risques de chocs électriques.
- 16 Débrancher le cordon d'alimentation en tenant la prise, jamais en le tirant.
- 17 Toutes les réparations doivent être réalisées par un personnel qualifié. Faire réparer l'appareil s'il a été endommagé, qu'il s'agisse du cordon d'alimentation ou de la prise qui seraient détériorés, d'infiltration de liquide dans l'appareil ou de chute d'objets, d'une exposition à la pluie ou à l'eau, d'un fonctionnement anormal ou d'une chute.
- 18 Afin de réduire le risque d'incendie et de choc électrique, ne pas exposer ce congélateur à la pluie, à l'humidité, aux éclaboussures ou à des gouttes d'eau et ne pas placer de récipients remplis de liquide sur l'appareil.
- 19 Ne pas utiliser de rallonge électrique ou d'adaptateurs non mis à la terre (deux plots). Si le cordon d'alimentation est trop court, contacter un technicien qualifié pour installer une prise à côté du congélateur. L'utilisation d'une rallonge peut avoir des effets négatifs sur le fonctionnement du congélateur.

- 20** Cet appareil n'est pas conçu pour être utilisé par des personnes (y compris des enfants) à capacités physiques, sensorielles ou intellectuelles réduites ou sans expérience et connaissances, à moins qu'elles ne soient sous surveillance ou bien qu'elles aient été informées quant à l'utilisation de l'appareil de manière sûre, par une personne responsable de leur sécurité.
- 21** Les enfants doivent être surveillés pour s'assurer qu'ils ne jouent pas avec l'appareil.
- 22** Si le cordon d'alimentation a été endommagé, il doit être remplacé par le fabricant, son service d'assistance technique ou d'autres personnes disposant des qualifications requises, afin d'éviter tout danger.



AVERTISSEMENT

Risque de choc électrique

L'inobservation de ces instructions peut être source de choc électrique, d'incendie ou de blessures mortelles.

- 1 AVERTISSEMENT** : Maintenir les ouvertures d'aération du congélateur et de la structure intégrée à l'abri de toute obstruction.
- 2 AVERTISSEMENT** : Ne pas toucher l'intérieur du congélateur avec des mains humides. Une engelure pourrait s'ensuivre.
- 3 AVERTISSEMENT** : Ne pas utiliser d'appareils mécaniques ou d'autres méthodes pour accélérer le processus de décongélation, hormis celles indiquées par le fabricant.
- 4 AVERTISSEMENT** : Ne pas endommager le circuit du réfrigérant.
- 5 AVERTISSEMENT** : Ne pas endommager le tuyau du réfrigérant lors de la manipulation, du déplacement ou de l'utilisation du congélateur.
- 6 AVERTISSEMENT–DANGER** : Ne jamais laisser les enfants jouer avec le congélateur, le faire fonctionner ni y grimper.
Un enfant risque d'être piégé à l'intérieur. Avant de mettre au rebut l'ancien congélateur :
 - Enlever les portes
 - Laisser les étagères en place pour éviter que les enfants ne puissent grimper à l'intérieur facilement
- 7** Débrancher le congélateur avant d'en effectuer l'entretien.
- 8** Si une pièce ou un élément a été endommagé, il doit être remplacé par le fabricant, son service d'assistance technique ou d'autres personnes disposant des qualifications requises, afin d'éviter tout danger.
- 9** Observer la réglementation locale concernant la mise au rebut du congélateur en raison du gaz et du réfrigérant inflammables. Tous les appareils de réfrigération contiennent des réfrigérants qui doivent être, sous les directives de la loi fédérale, enlevés avant la mise au rebut. C'est la responsabilité du consommateur de se conformer à la réglementation fédérale et locale lors de la mise au rebut de cet électroménager.
- 10** Ce congélateur est prévu pour une utilisation à domicile et dans d'autres environnements similaires.
- 11** Ne pas entreposer ou utiliser de l'essence ou autres liquides inflammables à l'intérieur ou à proximité du congélateur.
- 12 AVERTISSEMENT** : Ne pas utiliser d'appareils électroménagers à l'intérieur du compartiment de stockage d'aliments du congélateur, sauf s'ils sont du type recommandé par le fabricant.

Remarque : Si le congélateur a été placé en position horizontale ou inclinée pendant un certain temps, le laisser reposer verticalement pendant 24 heures avant de le brancher.

Exigences de la mise à la terre

Cet appareil doit être mis à la terre. Ce congélateur est muni d'un cordon électrique comportant un fil et une prise de mise à la terre. La prise doit être insérée dans une prise secteur qui est correctement installée et mise à la terre.

L'utilisation incorrecte de la prise de mise à la terre pourrait présenter un risque d'incendie ou de choc électrique. Vérifier avec un technicien qualifié ou un professionnel d'entretien si les instructions de mise à la terre ne sont pas totalement comprises ou en cas de doute sur la mise à la terre correcte du congélateur.

Caractéristiques

Contenu de l'emballage

- Congélateur-coffre de 3,5 pi³
- Guide de l'utilisateur

Dimensions

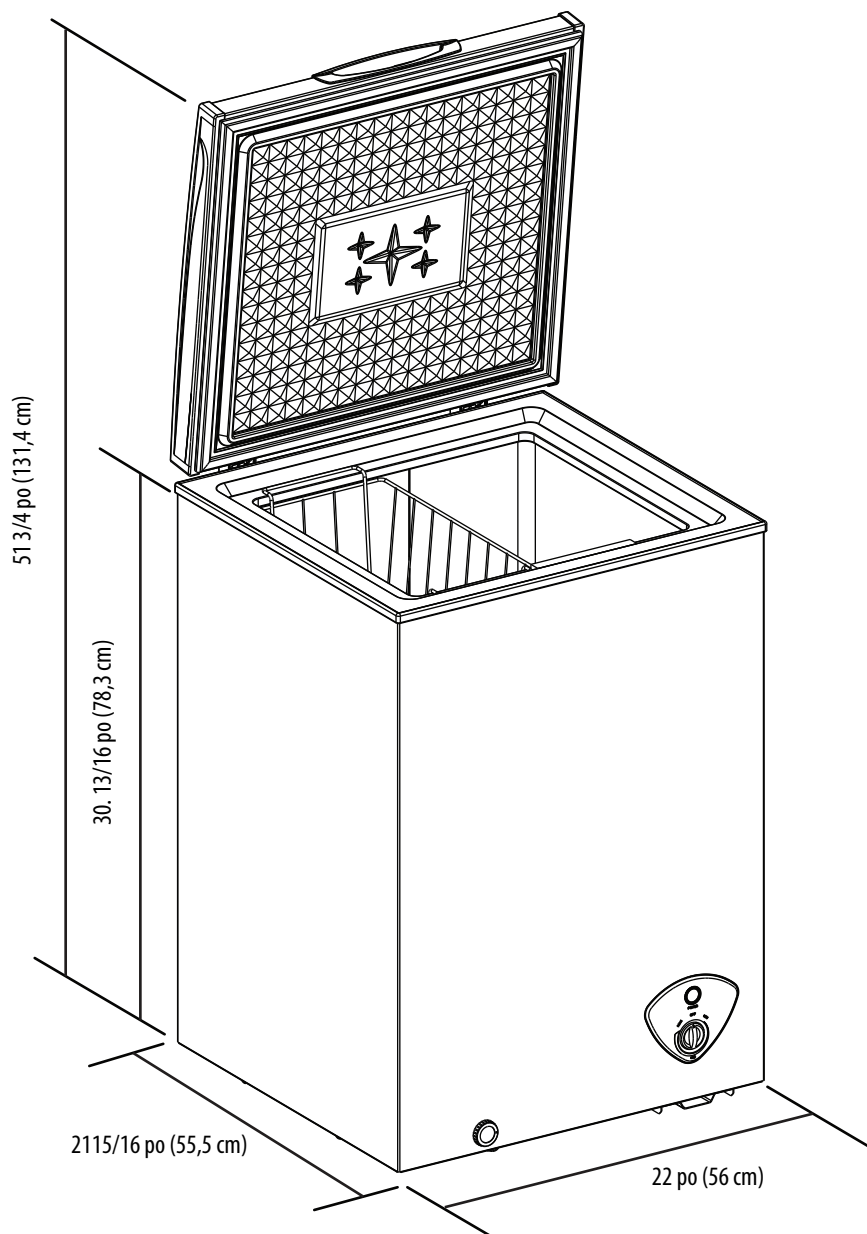

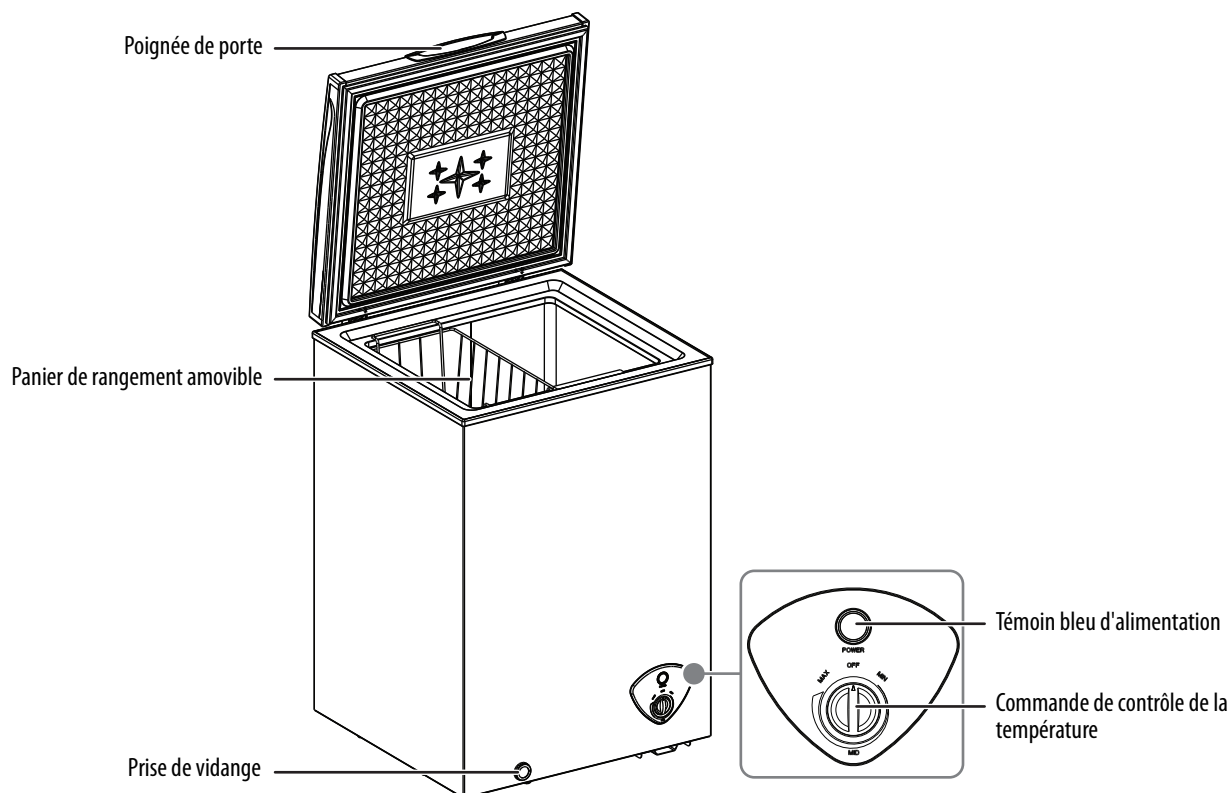
Extérieur**Mise en service du congélateur****Avant l'utilisation du congélateur**

- Retirer l'emballage extérieur et intérieur, y compris les coussinets inférieurs, les supports en mousse et le ruban adhésif à l'intérieur du congélateur.
- Laisser le congélateur reposer verticalement pendant environ 24 heures avant de le connecter à l'alimentation. Cela réduit le risque d'un fonctionnement défectueux du système de refroidissement dû à une manutention incorrecte pendant le transport.
- Avant de mettre des aliments frais ou congelés, laisser le congélateur fonctionner pendant deux à trois heures. Si la température ambiante est élevée, par exemple en été, attendre pendant quatre heures ou plus.
- Laver l'intérieur à l'aide d'un chiffon humide tiède, trempé dans une solution de bicarbonate de soude (deux cuillères à soupe dans un quart d'eau tiède), puis sécher avec un chiffon sec. Effectuer cet entretien périodiquement pour conserver le congélateur à l'état neuf.
- Lorsque le congélateur est déplacé, ne pas l'incliner de plus de 45° de sa position verticale.

Trouver un emplacement approprié

- Placer le congélateur sur un sol qui est assez solide pour le soutenir quand il est complètement rempli.
- Ne pas installer le congélateur sur une moquette ou un tapis.
- Ce congélateur est conçu uniquement pour une installation autonome et ne doit pas être encastré ou intégré.
- Si le réfrigérateur est utilisé dans un garage, s'assurer que la température ambiante est supérieure à 55° F (13° C).
- Laisser 4 po (10.2 cm) d'espace entre les côtés du congélateur et les murs environnants, 4 po (10.2 cm) entre le dos du congélateur et le mur et ne pas obstruer le dessus du congélateur. Cela permet une aération adéquate. Vérifier que le congélateur est de niveau.
- Si le congélateur est disposé à proximité d'un mur fixe, laisser un espace suffisant pour que la partie avec charnière de la porte puisse s'ouvrir sans problème.
- Installer le congélateur à l'écart de la lumière directe du soleil et d'autres sources de chaleur, telles qu'un four, le chauffage ou un radiateur. La lumière directe du soleil peut endommager le revêtement acrylique et les sources de chaleur peuvent augmenter la consommation électrique. Des températures extrêmement froides peuvent aussi empêcher le congélateur de fonctionner correctement.
- Éviter de placer le congélateur dans des endroits humides.
- Prêt pour le garage, avec une température ambiante de -17,8 à 43,3° C (0 à 110° F).

Accès à une source d'alimentation appropriée

Vérifier la source d'alimentation locale. Ce congélateur requiert une alimentation de 115V, 60Hz.

AVERTISSEMENTS :

Vérifier que :

- La prise secteur est adaptée à une prise mise à la terre à 3 plots. Le troisième plot de la prise du câble d'alimentation met le congélateur à la terre pour réduire le risque de choc électrique. Ne pas modifier la prise d'alimentation.
- AUCUN autre appareil ne doit être branché sur la même prise secteur que le congélateur. Cela pourrait surcharger le circuit et être cause d'incendie.
- NE PAS utiliser de rallonge. Si le congélateur est trop éloigné d'une prise secteur, déplacer le congélateur ou demander à un électricien d'installer une prise plus proche de celui-ci.
- La prise secteur ne doit pas pouvoir être mise hors tension à l'aide d'un interrupteur ou d'un cordon.

Utilisation d'une prise à trois plots et d'une prise secteur

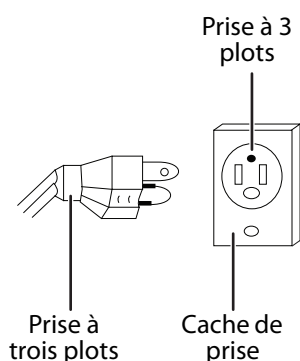

Utilisation d'un adaptateur de mise à la terre

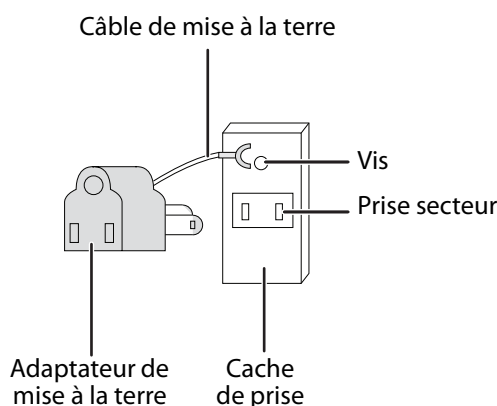

Utilisation du congélateur

La durée de conservation des aliments congelés varie. Les aliments doivent être utilisés avant l'expiration de la durée de conservation recommandée.

Placer des aliments congelés dans le congélateur dès que possible après leur achat. Si l'emballage contient des instructions, les suivre avec attention pour la durée de conservation.

Les aliments commercialement surgelés pré-emballés doivent être conservés conformément aux directives du fabricant de ces aliments dans un compartiment de rangement de trois étoiles ou dans un congélateur domestique.

Un panier de rangement est fourni pour faciliter l'organisation des aliments de forme irrégulière. Pour atteindre d'autres produits dans le congélateur, il suffit de faire glisser le panier sur un côté ou de le sortir.

Remarque : En cas de panne d'alimentation, les aliments dans le congélateur resteront congelés pendant plusieurs heures, même en été. En cas de panne d'alimentation, ne pas ouvrir la porte plus que nécessaire et ne pas ajouter de nouveaux aliments.

- 1 Brancher le congélateur. Attendre 30 minutes, puis ouvrir la porte du congélateur pour déterminer s'il fonctionne correctement. Quand le congélateur est branché sur une prise secteur, il fonctionne en continu.
- 2 Attendre deux à trois heures avant de mettre des aliments dans le congélateur. Si la température de la pièce est élevée, attendre quatre heures ou plus.
- 3 Tourner la commande de contrôle pour régler la température. Ce congélateur a trois réglages de température indiqués :
 - MIN. : 10,4° à 5° F (- 12° à - 15° C)
 - MID (Moyenne) : - 0,4° à - 4° F (- 18° à - 20° C)
 - MAX. : - 7,6° à - 11,2° F (- 22° à - 24° C)

Il est possible de régler la température sur l'une des positions de réglage ou sur une position intermédiaire de celles indiquées.

Remarques :

- Il peut être nécessaire de régler la température en fonction de la température ambiante de la pièce. Si la température de la pièce est élevée (p. ex., en été), baisser la température du congélateur. Si la température de la pièce est basse (p. ex., en hiver), augmenter la température du congélateur.
- Il peut être nécessaire de régler la température en fonction de la quantité d'aliments dans le congélateur.
- Si le congélateur est débranché ou n'est plus alimenté, il est nécessaire d'attendre cinq minutes avant de le remettre en marche. En cas de tentative de remise en marche avant ce délai, le congélateur ne redémarrera pas.
- En cas de panne d'électricité, débrancher le congélateur et attendre que l'électricité soit rétablie avant de le rebrancher.
- De grandes quantités d'aliments diminueront les capacités de refroidissement du congélateur.
- Ne pas stocker des aliments en bouteille ou des boissons dans le congélateur.
- Les réglages de la température peuvent varier légèrement.

Dégivrage du congélateur

Pour que le congélateur fonctionne de façon efficace avec une consommation d'énergie minimale, il convient de le dégivrer dès que l'épaisseur du givre sur les parois du congélateur atteint 1/4 po (6,4 mm) ou plus. Ceci peut prendre quelques heures. Conserver la partie supérieure ouverte peut accélérer le processus.

Remarque : Pour éviter d'endommager le congélateur, ne pas utiliser d'ustensile acéré (comme un couteau) pour retirer les couches de givre ou de glace.

- 1 Débrancher le congélateur.
- 2 Retirer tous les aliments du congélateur et les placer dans des récipients qui les empêcheront de fondre.
- 3 Disposer un plat peu profond sous la sortie de drainage et retirer le bouchon de l'orifice de vidange du congélateur.
- 4 Pour un dégivrage plus rapide, il est possible :
 - de placer un ventilateur à sa vitesse la plus élevée sur le congélateur. La glace fondra plus rapidement. Lorsque la glace est fondue, utiliser des torchons pour essuyer l'excès d'eau, puis utiliser le ventilateur pour sécher plus rapidement;
 - de placer des récipients avec de l'eau chaude à l'intérieur du congélateur.
- 5 Quand le dégivrage est terminé, essuyer l'intérieur avec un torchon sec, puis nettoyer l'intérieur du congélateur.
- 6 Remettre le bouchon de vidange.
- 7 Brancher le congélateur sur une prise secteur et replacer les aliments à l'intérieur.

Nettoyage du congélateur

Ce congélateur a été conçu pour être utilisé tout au long de l'année avec un minimum de nettoyage et de maintenance. Il est recommandé d'effectuer ce qui suit chaque fois que le congélateur est nettoyé, afin qu'il fonctionne sans odeur et de façon efficace :

Remarque : Pour éviter d'endommager la finition, ne pas utiliser d'essence, de benzène, de diluant ou d'autres solvants et ne pas utiliser de nettoyeurs abrasifs.

- 1 Débrancher le congélateur de la prise secteur.
- 2 Retirer tous les aliments.
- 3 Utiliser une solution détergente douce pour laver le panier de stockage.
- 4 Laver l'intérieur à l'aide d'un chiffon humide tiède, trempé dans une solution d'un quart d'eau tiède et de deux cuillères de table de bicarbonate de soude.
- 5 Sécher l'intérieur et l'extérieur avec un chiffon doux ou un torchon.
- 6 S'assurer de conserver le joint de la porte propre, afin que la porte se ferme hermétiquement. Cela permet un fonctionnement efficace du congélateur.

Rangement du congélateur

- 1 Débrancher le congélateur de la prise secteur.
- 2 Retirer tous les aliments.
- 3 Nettoyer le congélateur.
- 4 Laisser la porte légèrement entrouverte pour éviter la formation éventuelle de condensation, de moisissure ou d'odeur.

Remarque : Être très prudent avec les enfants. S'assurer que les enfants ne peuvent pas accéder au congélateur.

Déplacement du congélateur

- 1 Débrancher le congélateur de la prise secteur.
- 2 Retirer tous les aliments.
- 3 Fixer fermement tous les éléments amovibles à l'intérieur du congélateur avec du ruban adhésif.
- 4 Maintenir la porte fermée avec du ruban adhésif.
- 5 S'assurer que le congélateur n'est pas incliné de plus de 45° par rapport à sa position verticale pendant le transport.

Conseils pour économiser de l'énergie

- Installer le congélateur dans l'endroit le plus frais de la pièce, à l'écart des électroménagers produisant de la chaleur ou des tuyauteries de chauffage et à l'abri de la lumière directe du soleil.
- Laisser les aliments chauds se refroidir avant de les placer dans le congélateur. Surcharger le congélateur force le compresseur à fonctionner plus longtemps. Les aliments qui se refroidissent plus lentement peuvent perdre en qualité ou s'abîmer.
- Envelopper les aliments correctement et essuyer les récipients pour qu'ils soient secs avant de les placer dans le congélateur. Cela empêche l'accumulation de givre à l'intérieur du congélateur.
- Le panier de rangement du congélateur ne doit pas être doublé de papier aluminium, de papier paraffiné ou de papier essuie-tout. Les revêtements interfèrent avec la circulation d'air froid, ce qui rend le congélateur moins efficace.
- Organiser et étiqueter les aliments pour réduire les ouvertures de la porte et les recherches prolongées. Retirer tous les éléments nécessaires en une fois et fermer la porte dès que possible.

Problèmes et solutions

PROBLÈME	SOLUTION
Le congélateur ne fonctionne pas.	<ul style="list-style-type: none"> • Vérifier que le congélateur est fermement connecté à une prise secteur qui fonctionne. • Vérifier que la tension de la source d'alimentation est correcte. La tension du congélateur est indiquée sur l'étiquette à l'arrière du congélateur. • Vérifier la boîte de fusibles ou de disjoncteurs du domicile et remplacer le fusible ou réinitialiser le disjoncteur. • Si une panne d'électricité se produit, le congélateur s'éteint. Attendre que l'électricité revienne.
Le congélateur émet une mauvaise odeur.	<ul style="list-style-type: none"> • S'assurer que tous les aliments avec une forte odeur (comme les oignons) sont enveloppés et rangés dans un emballage hermétique. • Certains récipients et matériaux d'emballage (tels que le papier, le papier aluminium ou le plastique) peuvent être source d'odeurs. Si cela peut être le cas, essayer d'utiliser des récipients ou des matériaux d'emballage d'une marque différente. • Rechercher la présence éventuelle d'aliments avariés et les retirer. • Nettoyer l'intérieur du réfrigérateur. Voir Dégivrage du congélateur à la page 8.
La porte du congélateur ne se ferme pas complètement.	<ul style="list-style-type: none"> • Vérifier qu'aucun emballage d'aliments ne gêne la fermeture. • Vérifier si le joint de la porte est propre. Voir Dégivrage du congélateur à la page 8. • Si le joint de la porte n'est pas suffisamment hermétique, essayer de le chauffer puis de le refroidir. Il est possible d'utiliser un sèche-cheveux électrique pour chauffer le joint. • Vérifier que le congélateur est de niveau. • Vérifier que le panier de rangement est dans une position correcte.
La porte du congélateur s'ouvre difficilement.	<ul style="list-style-type: none"> • Lorsque la porte du congélateur est ouverte, de l'air chaud pénètre à l'intérieur. Quand la porte est fermée, l'air chaud pénètre dans le condensateur ce qui crée un effet de vide. C'est pourquoi la porte est difficile à ouvrir pendant environ 10 à 15 secondes après la fermeture. • Si la porte s'ouvre difficilement dans d'autres conditions, essayer d'enduire de paraffine ou de vaseline les bords du joint de porte. La paraffine est utilisée pour la mise en boîte et peut être utilisée sans danger à proximité des aliments.

PROBLÈME	SOLUTION
Le compresseur fonctionne pendant une longue durée ou s'allume et s'éteint fréquemment.	Le compresseur fonctionne pendant plus longtemps si : <ul style="list-style-type: none"> • la température de la pièce est élevée; • une quantité importante d'aliments vient d'être ajoutée. Attendez que les aliments soient congelés et vérifiez de nouveau; • la porte est ouverte et fermée fréquemment; • le joint de la porte est sale. Nettoyez le joint. Voir Dégivrage du congélateur à la page 8; • le congélateur a été débranché pendant un certain temps. Attendez que le congélateur refroidisse (environ quatre heures) avant d'y ajouter des aliments; • la température est réglée à un niveau trop bas. Réglez la commande de contrôle à une température plus élevée.
Le congélateur émet des bruits inhabituels ou des vibrations.	<ul style="list-style-type: none"> • Les parties métalliques se dilatent et se contractent avec les changements de température. Cela est normal. • Pendant la circulation du réfrigérant dans le circuit, le congélateur peut émettre des bruits. Ceci est normal. • Retirez des éléments de la partie supérieure du congélateur. • Vérifiez que le congélateur est de niveau. • Si le congélateur touche les murs, l'écartez des murs. • Vérifiez que les étagères sont correctement installées.
L'extérieur du congélateur est chaud.	La dissipation de chaleur du condensateur peut être responsable d'une sensation de chaleur de l'extérieur. Ceci est normal et se produit si : <ul style="list-style-type: none"> • la température de la pièce est élevée; • la quantité d'aliments dans le congélateur est trop importante; • la porte est ouverte et fermée de façon excessive.
De la condensation se forme à l'extérieur du congélateur.	<ul style="list-style-type: none"> • De la condensation sur la surface extérieure et le joint de la porte est normale lorsque l'humidité de la pièce est élevée. • Quand la porte est ouverte, la chaleur et l'humidité de l'air extérieur rencontrent l'air froid venant de l'intérieur du congélateur. • Ceci est normal. Il suffit d'essuyer la condensation avec un torchon propre.

Spécifications

Dimensions (L x P x H)	22 x 21 15/16 x 33 po (56 x 55.5 x 84 cm)
Poids	48,5 lbs. (22 kg)
Alimentation électrique	115V ~ 60Hz
Longueur du câble d'alimentation	5 15/16 pi (1,8 m)
Commande de contrôle de la température	MIN. : 10,4° à 5° F (- 12° à - 15° C) MID (Moyenne) : - 0,4° à - 4 °F (- 18° à - 20° C) MAX. : - 7,6° à - 11,2 °F (- 22° à - 24° C) Remarque : Les températures peuvent varier légèrement.
Certifications	Homologué UL
Coûts annuel d'exploitation estimé	23 USD
Prêt pour le garage	Oui, avec une température ambiante de - 17,8 à 43,3° C (0 à 110° F).

GARANTIE LIMITÉE D'UN AN

Description :

Le distributeur* de produits de la marque Insignia garantit au premier acheteur de ce produit neuf de la marque Insignia (« Produit »), qu'il est exempt de défauts de fabrication et de main-d'œuvre à l'origine, pour une période d'un (1) an à partir de la date d'achat du Produit (« Période de garantie »). Cette garantie ne s'applique que si le produit a été acheté aux États-Unis ou au Canada auprès d'un détaillant de la marque Best Buy ou sur les sites www.bestbuy.com ou www.bestbuy.ca et qu'il a été emballé avec cette déclaration de garantie.

Quelle est la durée de la couverture?

La Période de garantie dure un an (365 jours) à compter de la date d'achat de ce Produit. La date d'achat est imprimée sur le reçu fourni avec le Produit.

Que couvre cette garantie?

Pendant la Période de garantie, si un vice de matériau ou de main-d'œuvre d'origine est détecté sur le Produit par un service de réparation agréé par Insignia ou le personnel du magasin, Insignia (à sa seule discrétion) : (1) réparera le Produit en utilisant des pièces détachées neuves ou remises à neuf; ou (2) remplacera le Produit par un produit ou des pièces neuves ou remises à neuf de qualité comparable. Les produits et pièces remplacés au titre de cette garantie deviennent la propriété d'Insignia et ne sont pas retournés à l'acheteur. Si les Produits ou pièces requièrent une réparation après l'expiration de la Période de garantie, l'acheteur devra payer tous les frais de main-d'œuvre et les pièces. Cette garantie reste en vigueur tant que l'acheteur reste propriétaire du Produit Insignia pendant la Période de garantie. La garantie prend fin si le Produit est revendu ou transféré à tout autre propriétaire.

Comment obtenir une réparation sous garantie?

Si le produit a été acheté dans un magasin Best Buy, ramener le produit accompagné de la preuve d'achat originale dans n'importe quel magasin Best Buy. Prendre soin de remettre le Produit dans son emballage d'origine ou dans un emballage qui procure la même qualité de protection que celui d'origine. Si le Produit a été acheté en ligne sur un site Internet de Best Buy (www.bestbuy.com ou www.bestbuy.ca) l'expéditeur accompagné du reçu original à l'adresse indiquée sur le site Web. Prendre soin de remettre le Produit dans son emballage d'origine ou dans un emballage qui procure la même qualité de protection que celui d'origine.

Afin d'obtenir le service de la garantie, appeler le 1-888-BESTBUY pour les États-Unis. Au Canada, appeler le 1-866-BESTBUY. L'assistance technique établira un diagnostic et corrigera le problème au téléphone.

Où cette garantie s'applique-t-elle?

Cette garantie n'est applicable qu'aux États-Unis et au Canada dans un magasin de la marque Best Buy ou leurs sites Internet à l'acheteur original du Produit dans le pays où il a été effectué.

Ce qui n'est pas couvert par cette garantie limitée

La présente garantie ne couvre pas :

- a perte ou l'altération des aliments en raison les aliments, les boissons et l'altération ou la perte de médicaments;
- la formation du client;
- l'installation;
- les réglages de configuration;
- les dommages esthétiques;
- les dommages résultants des intempéries, de la foudre et d'autres catastrophes naturelles telles que les surtensions;
- les dégâts matériels;
- une utilisation inadaptée;
- une manipulation abusive;
- la négligence;
- une utilisation commerciale, y compris mais sans s'y limiter, l'utilisation dans un centre commercial ou dans les parties communes d'immeubles en copropriété ou d'immeubles d'appartements, ainsi que tout endroit autre qu'un domicile privé;
- la modification de tout ou partie du Produit, y compris l'antenne;
- un écran endommagé par les images fixes (sans mouvement) qui restent affichées pendant de longues périodes (rémanentes);
- les dommages ayant pour origine une utilisation ou une maintenance défectueuse;
- la connexion à une source électrique dont la tension est inadéquate;
- la tentative de réparation par toute personne non agréée par Insignia pour réparer le Produit;
- les produits vendus « en l'état » ou « hors service »;
- les consommables, y compris mais sans s'y limiter les piles ou batteries (AA, AAA, C etc.);
- les produits dont le numéro de série usine a été altéré ou enlevé;
- la perte ou vol de ce produit ou de tout élément le composant;
- les écrans où les trois (3) premiers pixels défectueux (points noirs ou incorrectement allumés) groupés dans une surface inférieure à un dixième (1/10) de celle de l'écran, ou un maximum de cinq (5) pixels défectueux sur toute la surface de l'écran; (les écrans comportant des pixels peuvent contenir un nombre limité de pixels défectueux);
- les défauts ou dommages causés par tout contact, mais sans s'y limiter, avec des liquides, gels ou pâtes.

LA RÉPARATION OU LE REMPLACEMENT, TELS QU'OFFERTS PAR LA PRÉSENTE GARANTIE, CONSTITUENT LE SEUL RECOURS DE L'ACHETEUR POUR TOUTE VIOLATION DE GARANTIE. INSIGNIA NE SAURAIT ÊTRE TENU POUR RESPONSABLE DE DOMMAGES ACCESSOIRES OU CONSÉCUTIFS, RÉSULTANT DE L'INEXÉCUTION D'UNE GARANTIE EXPRESSE OU IMPLICITE SUR CE PRODUIT, Y COMPRIS, SANS S'Y LIMITER, LA PERTE DE DONNÉES, L'IMPOSSIBILITÉ D'UTILISER LE PRODUIT, L'INTERRUPTION D'ACTIVITÉ OU LA PERTE DE PROFITS. INSIGNIA PRODUCTS N'OCTROIE AUCUNE AUTRE GARANTIE EXPRESSE RELATIVE À CE PRODUIT; TOUTES LES GARANTIES EXPRESSES OU IMPLICITES POUR CE PRODUIT, Y COMPRIS, MAIS SANS LIMITATION, TOUTE GARANTIE DE QUALITÉ MARCHANDE, D'ADÉQUATION À UN BUT PARTICULIER, SONT LIMITÉES À LA PÉRIODE DE GARANTIE APPLICABLE TELLE QUE DÉCRITE CI-DESSUS ET AUCUNE GARANTIE EXPRESSE OU IMPLICITE NE S'APPLIQUERA APRÈS LA PÉRIODE DE GARANTIE. CERTAINS ÉTATS, PROVINCES ET JURIDICTIONS NE RECONNAISSENT PAS LES LIMITATIONS DE LA DURÉE DE VALIDITÉ DES GARANTIES IMPLICITES. PAR CONSÉQUENT, LES LIMITATIONS SUSMENTIONNÉES PEUVENT NE PAS S'APPLIQUER À L'ACHETEUR ORIGINAL. LA PRÉSENTE GARANTIE DONNE À L'ACHETEUR DES GARANTIES JURIDIQUES SPÉCIFIQUES; IL PEUT AUSSI BÉNÉFICIER D'AUTRES GARANTIES QUI VARIENT D'UN ÉTAT OU D'UNE PROVINCE À L'AUTRE.

Pour contacter Insignia :

Pour toute assistance technique, appeler le 1-877-467-4289

www.insigniaproducts.com

INSIGNIA est une marque de commerce de Best Buy et de ses sociétés affiliées.

Distribuée par Best Buy Purchasing, LLC

7601 Penn Ave. South, Richfield, MN 55423 É.-U.

© 2023 Best Buy. Tous droits réservés.

INSIGNIA™

Pour toute information sur le produit, nous contacter avec les informations ci-après :

1-877-467-4289

www.insigniaproducts.com

INSIGNIA est une marque de commerce de Best Buy et de ses sociétés affiliées.

Distribuée par Best Buy Purchasing, LLC

7601 Penn Ave. South, Richfield, MN 55423 É.-U.

© 2023 Best Buy. Tous droits réservés.

V7 FRANÇAIS
23-0799