

INSIGNIA™

# Máquina de hacer hielo en forma de pepita de sobremesa

NS-IMNSS6

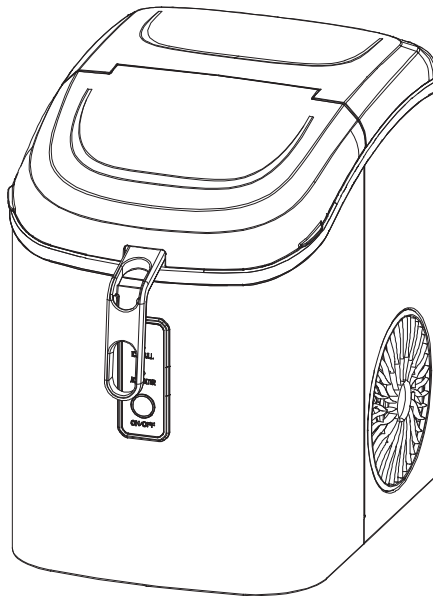

## Índice

Introducción .....	2
Instrucciones importantes de seguridad .....	3
Características .....	5
Contenido del paquete .....	5
Información general del producto .....	6
Pantalla del panel de control .....	6
Cómo configurar la máquina de hielo .....	7
Antes de usar su máquina de hielo .....	7
Encontrar una ubicación conveniente .....	7
Montaje de la máquina de hielo .....	7
Proporcionando una fuente de alimentación adecuada .....	8
Utilización de su máquina de hacer hielo .....	9
Producción de hielo .....	9
Para retirar el hielo .....	10
Limpieza de su máquina de hielo .....	10
Limpieza rutinaria - semanal .....	10
Limpieza periódica integral - mensualmente .....	11
Limpieza opcional para eliminar los depósitos minerales, según sea necesario .....	13
Localización y corrección de fallas .....	15
Especificaciones .....	16
GARANTÍA LIMITADA DE UN AÑO .....	17

## Introducción

Felicitaciones por comprar un producto de alta calidad de Insignia. Su NS-IMNSS6 representa el más moderno diseño de máquina de hielo y está diseñado para brindar un rendimiento confiable y sin problemas.

# Instrucciones importantes de seguridad

## Lea todas las instrucciones antes del uso.

### Conserve estas instrucciones.

Este aparato está destinado a utilizarse en aplicaciones domésticas y similares, tales como:

- áreas de cocina del personal en tiendas, oficinas y otros entornos laborales;
- casas de campo y por clientes en hoteles, moteles y otros entornos de tipo residencial;
- casas de huéspedes;
- abastecimientos y aplicaciones similares no comerciales.



Este es el símbolo de alerta de seguridad.

Todos los mensajes de seguridad irán seguidos del símbolo de alerta de seguridad y de las palabras "PELIGRO" o "ADVERTENCIA".

Estas palabras significan:

**Puede morir o resultar gravemente herido si no sigue inmediatamente estas instrucciones.**

Todos los mensajes de seguridad le dirán cuál es el peligro potencial, le indicarán cómo reducir la posibilidad de que se lesione y lo que puede suceder si no se siguen las instrucciones.

 <b>ADVERTENCIA</b>
<ul style="list-style-type: none"> <li>• No coloque varios tomacorrientes portátiles ni fuentes de alimentación portátiles en la parte posterior del aparato.</li> <li>• Cuando coloque el aparato, asegúrese de que el cable de alimentación no quede atrapado ni esté dañado.</li> <li>• No utilice este aparato con un cable dañado. Si el cable de alimentación está dañado, debe ser sustituido por el fabricante o su agente de servicio o una persona con calificación similar para evitar un peligro.</li> <li>• Esta máquina de hacer hielo debe colocarse de manera que el enchufe sea accesible.</li> <li>• Conéctelo únicamente a tomas de corriente con toma de tierra. Este aparato debe estar conectado a tierra.</li> <li>• No pase el cable de alimentación sobre una alfombra u otro aislante de calor.</li> <li>• No cubra el cable. Mantenga el cable lejos de áreas de tráfico y no lo sumerja en agua. No se recomienda el uso de un cable de extensión, ya que puede sobrecalentarse y ser un riesgo de incendio. Si debe usar un cable de extensión, utilice el tamaño N° 14 AWG como mínimo y no menos de 1875 vatios.</li> <li>• Desconecte su máquina de hielo antes de limpiar o hacer cualquier reparación o servicio.</li> </ul>

**ADVERTENCIA**

- Los niños deberían ser supervisados para asegurar que no juegan con el aparato.
- Este electrodoméstico no está diseñado para ser utilizado por personas con discapacidades físicas, sensoriales o mentales (incluidos niños) o con falta de experiencia y conocimiento, a menos que sean supervisados o instruidos acerca del uso del aparato por una persona responsable de su seguridad.
- No utilice su máquina de hielo al aire libre. Coloque la máquina de hielo lejos de la luz solar directa y asegúrese de que haya al menos 10.15 cm (4 pulg.) de espacio entre la parte posterior de la unidad y la pared. Mantenga libre una distancia mínima de 10.15 cm (4 pulg.) a cada lado de su unidad.
- No utilice otro líquido para hacer el cubito de hielo que no sea agua.
- No limpie su máquina de hielo con líquidos inflamables. Los vapores pueden crear un riesgo de incendio o explosión.
- No utilice aparatos eléctricos dentro de los compartimentos de almacenamiento de alimentos del aparato, a menos que sean del tipo recomendado por el fabricante.
- No volcarla.
- Si su máquina de hielo se trae del exterior en invierno, dele unas horas para que se caliente a temperatura ambiente antes de enchufarla.
- Mantenga las aberturas de ventilación, en el recinto del aparato o en la estructura incorporada, libres de obstrucciones.
- No dañe el circuito de refrigeración.

**PELIGRO: Riesgo de incendio o explosión**

- Se utiliza refrigerante inflamable. No utilice dispositivos mecánicos para descongelar el refrigerador.
- No perforo el tubo de refrigerante.
- Se utiliza refrigerante inflamable. Para ser reparado sólo por personal de servicio capacitado. Utilice únicamente piezas de repuesto autorizadas por el fabricante. Cualquier equipo de reparación utilizado debe estar diseñado para refrigerantes inflamables. Siga todas las instrucciones de reparación del fabricante.

**PRECAUCIÓN**

- Su máquina de hielo debe instalarse de acuerdo con la norma de seguridad para sistemas de refrigeración, ASHRAE15. Su máquina de hielo no se instalará en los pasillos o corredores de los edificios públicos.
- Si la unidad necesita ser reparada, todas las piezas deben ser reemplazadas por componentes similares y el servicio debe ser realizado por personal de servicio autorizado por la fábrica, con el fin de minimizar el riesgo de una posible ignición debido a piezas incorrectas o servicio inadecuado.
- Debido a la perforación de la tubería de refrigerante; Siga cuidadosamente las instrucciones de manipulación.
- Elimine el refrigerador adecuadamente de acuerdo con la normativa federal o local aplicable. Se utiliza refrigerante inflamable.
- Se utiliza refrigerante inflamable. El sistema de refrigeración está sometido a alta presión. No lo modifique. Póngase en contacto con personal calificado antes de desechar el producto.

# Preparación para el uso de la máquina de hacer hielo

## IMPORTANTE:

Los cables de este aparato están coloreados de acuerdo con el siguiente código:

Verde o Verde con una franja amarilla :	Toma de tierra
Blanco:	Neutro
Negro:	Vivo

Para evitar riesgos debidos a la inestabilidad del aparato, éste debe colocarse sobre una superficie plana o lisa.

## Características

- El recipiente de almacenamiento tiene capacidad para 0.7 kg (1.65 lb) de hielo a la vez.
- Hasta 10.89 kg (24 lb) diariamente para que siempre tengas hielo a mano\*
- El hielo en forma de pepita añade una textura suave y masticable a su bebida
- El apagado automático evita el llenado excesivo
- El sistema de reciclado de agua con recipiente de 1.1 l (0.29 galones) reduce el derroche.
- El acero inoxidable es resistente a las huellas y fácil de limpiar

\* Puede verse afectado por el agua y las temperaturas ambientales

## Contenido del paquete

- Máquina de hacer hielo en forma de pepita de sobremesa
- Pala para hielo
- Recipiente de hielo con asa
- Tapón de drenaje
- *Guía del usuario*

**Información general del producto**

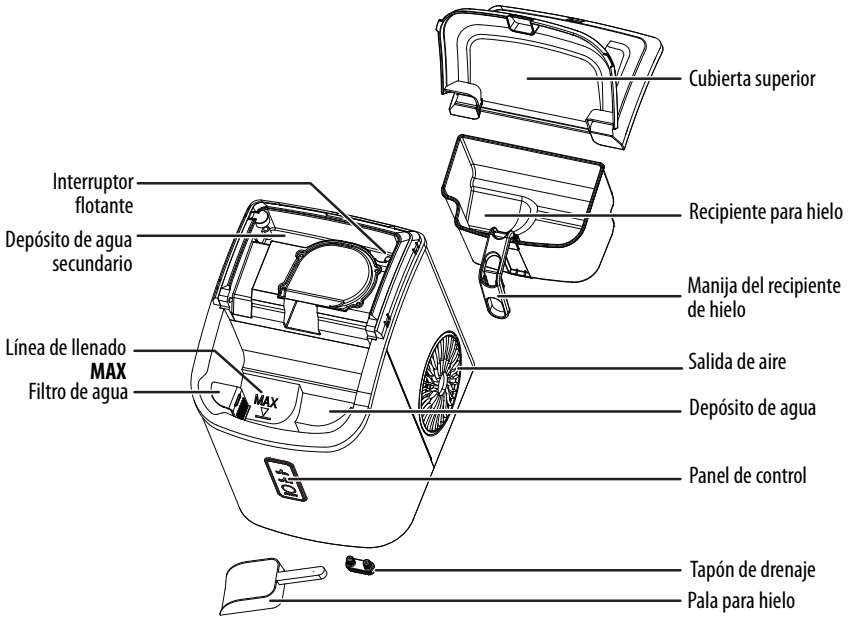

**Pantalla del panel de control**

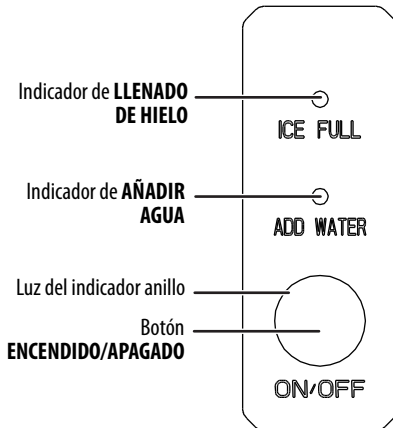

**Notas:**

- Cuando la máquina de hielo esté llena, dejará de fabricar hielo automáticamente.
- Si pulsa el botón **ON/OFF** (encendido/apagado) durante el ciclo de fabricación de hielo, dejará de fabricar hielo y pasará al modo de espera.
- Para apagar la máquina de hielo debe desenchufarla.

# Cómo configurar la máquina de hielo

## Antes de usar su máquina de hielo

### ADVERTENCIA

Antes de enchufar su máquina de hielo, espere una hora hasta que el líquido refrigerante se asiente.

- 1 Retire el embalaje exterior e interior.
- 2 Retire toda la cinta adhesiva y saque las piezas accesorias de la unidad (incluido el recipiente de hielo). Si faltan algunas piezas, póngase en contacto con el servicio al cliente.
- 3 Limpie el interior, el exterior y el recipiente de hielo con detergente diluido, agua tibia y un paño suave.
- 4 Enjuague con agua las piezas interiores, el recipiente de hielo y el exterior, y vacíe el agua desenchufando el tapón de vaciado situado en la parte inferior delantera.
- 5 Seque el interior, el exterior y el recipiente de hielo con un paño suave y limpio.
- 6 Vuelva a colocar el recipiente de hielo.

## Encontrar una ubicación conveniente

- Esta máquina de hielo ha sido diseñada para ser instalada libremente, y no debe ser empotrada.
- Coloque su máquina de hielo sobre un mostrador que sea lo suficientemente fuerte como para aguantarla cuando esté completamente cargada.
- Deje un espacio de 15 cm (6 pulg.) entre la parte posterior y los laterales de la máquina de hielo y las paredes circundantes para permitir una ventilación adecuada.
- Coloque su máquina de hacer hielo lejos de la luz solar directa y de fuentes de calor, como una estufa, calentador o radiador. La luz solar directa puede afectar a la capa de acrílico y las fuentes de calor pueden aumentar el consumo eléctrico. Las temperaturas extremadamente frías también pueden impedir que su máquina de hacer hielo funcione correctamente.
- El enchufe debe estar accesible.

## Montaje de la máquina de hielo

- 1 Inserte la manija del recipiente de hielo como se muestra a continuación.

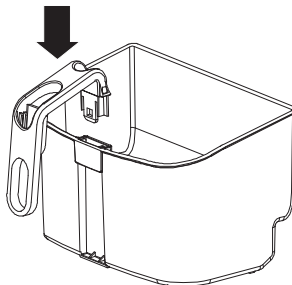

- 2 La cuchara para hielo se puede colocar en la manija para guardarla.

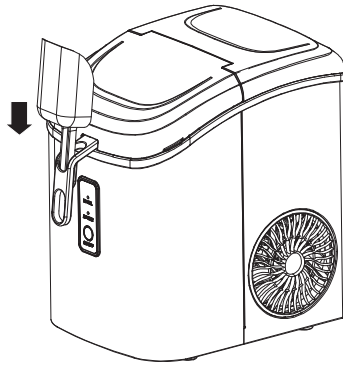

## Proporcionando una fuente de alimentación adecuada

### ⚠ ADVERTENCIA

El uso inadecuado del enchufe con toma a tierra puede ocasionar el riesgo de una descarga eléctrica. Si el cable de alimentación está dañado, llame a nuestro servicio de atención al cliente.

- Este aparato requiere un tomacorriente estándar de 110 a 120V AC a 60Hz con una buena toma de tierra.
- Esta unidad debe estar correctamente conectado a tierra para su seguridad. El cable de alimentación de este electrodoméstico está equipado con un enchufe de conexión a tierra que se conecta a un tomacorriente con conexión a tierra para minimizar la posibilidad de una descarga eléctrica.
- Enchufe el aparato a un tomacorriente exclusivo, correctamente instalado y con conectado a tierra. No dañe en ningún caso la toma de tierra del enchufe. Cualquier pregunta relacionada con la alimentación y/o la conexión a tierra debe consultar un electricista certificado.

#### Utilización de un enchufe de 3 clavijas y del tomacorriente

##### Receptáculo de 3 clavijas

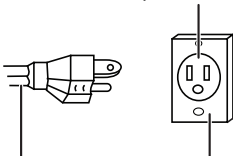

Enchufe de 3 clavijas

Cubierta de la caja del receptáculo

#### Uso de un adaptador de conexión a tierra

##### Cable a tierra

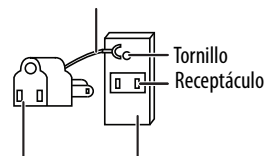

Adaptador de conexión a tierra

Cubierta de la caja del receptáculo

#### Notas:

- Su máquina de hielo siempre debe estar conectada en su propio tomacorriente individual teniendo una tensión nominal que coincida con la placa de clasificación.
- Nunca desenchufe su máquina de hielo tirando del cable de alimentación. Siempre agarre firmemente el enchufe y tirelo de forma recta hacia afuera del tomacorriente.

# Utilización de su máquina de hacer hielo

## Producción de hielo

### ⚠ PRECAUCIÓN

Cambie el agua del depósito cada 24 horas para asegurarse de que esté fresca. Si la unidad no se va a utilizar durante un periodo prolongado, drene el agua y seque el depósito de agua.

- 1 Asegúrese de que el tapón de vaciado de agua se ha insertado en la parte inferior de su máquina de hielo, de lo contrario su máquina de hielo no funcionará correctamente.
- 2 Abra la tapa y retire el recipiente de hielo de la máquina de hielo.
- 3 Llene el depósito de agua con agua potable hasta la línea **MAX**. Capacidad de 1.1 l (0.29 galones) de agua.

### ⚠ ADVERTENCIA

Llene el depósito de agua de agua sólo con agua potable.

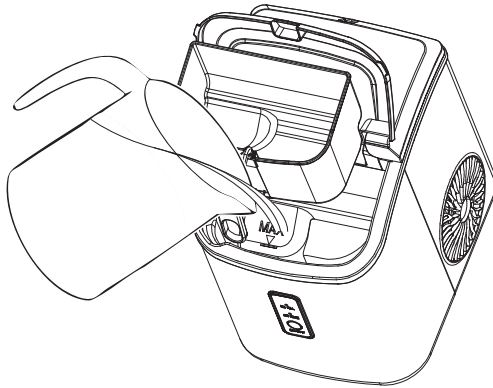

- 4 Vuelva a colocar el recipiente de hielo en la máquina.
- 5 Enchufe su máquina de hielo. La luz del indicador anillo se enciende en rojo.
- 6 Presione el botón **ON/OFF** (encendido/apagado). La luz del indicador anillo parpadea en blanco y la máquina de hielo empieza a fabricar hielo.

**Nota:** Si su máquina de hielo se queda sin agua, se detiene automáticamente y aparece el indicador de **ADD WATER** (agregar agua). Añada agua para seguir haciendo hielo.

- 7 Para dejar de hacer hielo, pulse el botón **ON/OFF** (encendido/apagado) y la máquina de hielo dejará de hacer hielo. Si no detiene la máquina de hielo, ésta se detendrá automáticamente cuando el recipiente de hielo esté lleno y se encienda el indicador **ICE FULL** (lleno de hielo).

## Para retirar el hielo

- 1 Abra la tapa superior de la máquina de hielo y retire el recipiente de hielo para sacar el hielo. También puede retirar el hielo a mano con la cuchara para hielo.
- 2 Si el recipiente de hielo está lleno, puede retirarlo para vaciar el hielo en otro recipiente y guardarlo en el congelador. Para extraer el recipiente de hielo, levántelo y sáquelo de la máquina de hielo.

## Limpieza de su máquina de hielo

Su máquina de hacer hielo está diseñada para ser usada todo el año con un mínimo de limpieza y mantenimiento.



### PRECAUCIÓN

- Es importante limpiar la máquina de hielo antes de utilizarla por primera vez, o si hace mucho tiempo que no se utiliza.
- Para evitar daños en el acabado, no utilice gasolina, bencina, diluyente u otros disolventes similares, ni limpiadores abrasivos para limpiar el exterior.

## Limpieza rutinaria - semanal

Si utiliza la máquina de hielo continuamente, le sugerimos que la limpie de forma rutinaria cada semana.

- 1 Asegúrese de que el tapón de vaciado de agua se ha introducido en la parte inferior de su máquina de hielo, de lo contrario no funcionará correctamente.
- 2 Coloque la máquina de hielo en una superficie adyacente a un fregadero y asegúrese de que el aparato esté firme y nivelado.
- 3 Agregue agua hasta la marca **MAX**
- 4 Pulse el botón **ON/OFF** (encendido/apagado) durante cinco segundos. La luz del indicador anillo parpadea en blanco. Su máquina de hielo ejecutará el ciclo de limpieza automática durante 15 minutos y luego se detendrá automáticamente.

**Nota:** Si pulsa el botón **ON/OFF** (encendido/apagado) durante el ciclo de limpieza, el ciclo se detendrá inmediatamente.

- 5 No retire las patas de la parte inferior de su Retire el tapón de vaciado de la parte inferior de la máquina de hacer hielo. El agua sucia del ciclo de limpieza automático se vaciará en el fregadero.

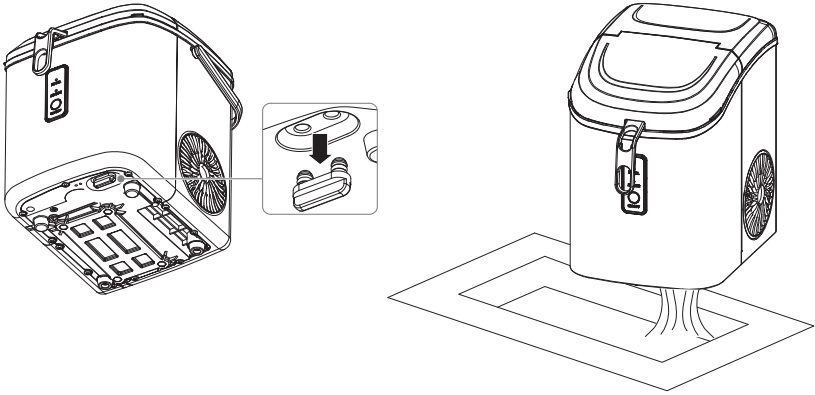

- 6 Deje que la máquina de hielo se vacíe por completo y vuelva a colocar el tapón de vaciado.
- 7 Limpie el interior, el exterior y el recipiente de hielo de la máquina de hielo con una solución de detergente suave, agua tibia y un paño suave.
- 8 Seque el interior, el exterior y el recipiente de hielo con un paño suave y limpio.
- 9 Vuelva a colocar el recipiente de hielo.
- 10 Cuando la máquina no se va a usar durante mucho tiempo, escurra el agua por completo y seque el interior.

### Limpieza periódica integral - mensualmente

Le aconsejamos que limpie bien la máquina de hielo todos los meses.

- 1 Desenchufe la máquina de hielo.

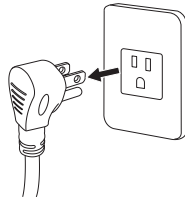

- 2 Coloque la máquina de hielo en una superficie adyacente a un fregadero y asegúrese de que el aparato esté firme y nivelado.

- 3 No retire las patas de la parte inferior de su Retire el tapón de vaciado de la parte inferior de la máquina de hacer hielo. El agua se vaciará en el fregadero.

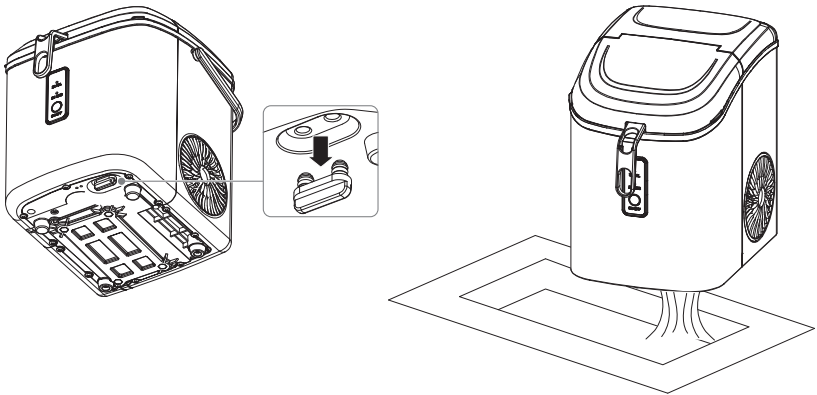

- 4 Vuelva a colocar el tapón de vaciado.

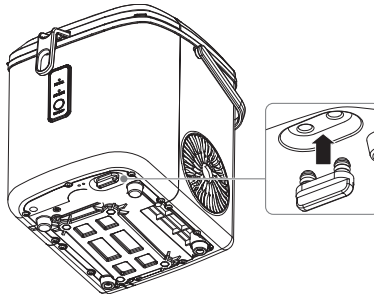

- 5 Mezcle una solución de cinco partes de agua por una de vinagre blanco.  
6 Vierta la solución en su máquina de hielo hasta el nivel de **MAX** y enchúfela.

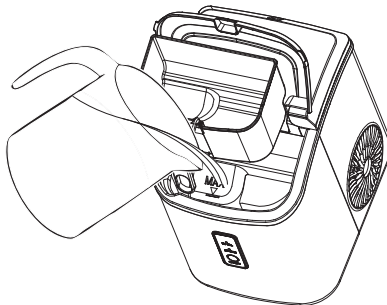

- 7 Mantenga presionado el botón **ON/OFF** (encendido/apagado) durante cinco segundos. La luz del indicador anillo parpadea y el proceso de limpieza se inicia y funciona durante 15 minutos.

- 8 No retire las patas de la parte inferior de su. Retire el tapón de vaciado de la parte inferior de la máquina de hacer hielo. El agua se vaciará en el fregadero.

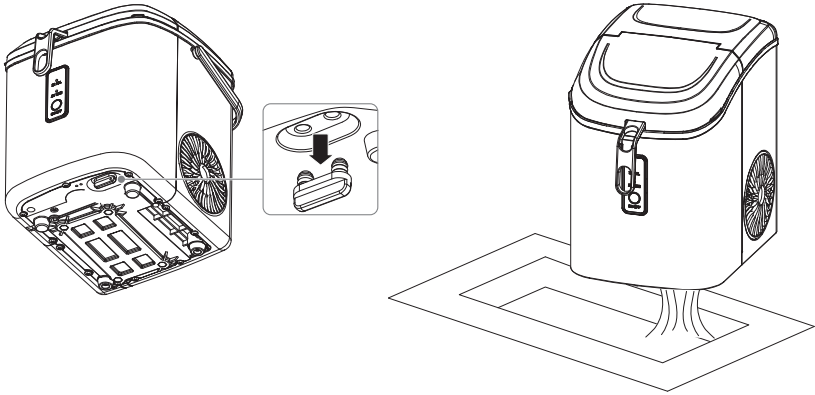

- 9 Vuelva a colocar el tapón de vaciado.

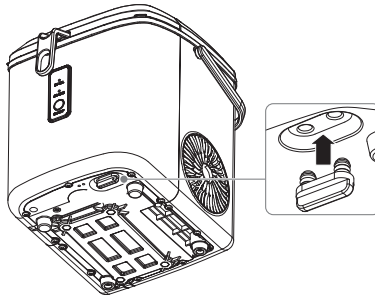

- 10 Repita los pasos 7 a 9 con agua limpia durante otros dos ciclos.  
 11 Llene la unidad con agua potable y, a continuación, pulse el botón **ON/OFF** (encendido/apagado). Su máquina de hielo comienza a hacer hielo.

### Limpieza opcional para eliminar los depósitos minerales, según sea necesario

- 1 Realice los pasos 1 a 4 de Limpieza periódica integral - mensualmente en la página 11.

- 2 Vierta vinagre blanco diluido (cinco partes de agua por una de vinagre blanco) en la máquina de hacer hielo hasta la línea **MAX** y enchúfela.

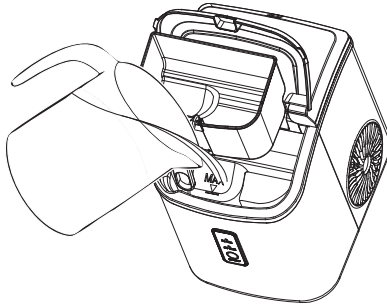

- 3 Pulse el botón **ON/OFF** (encendido/apagado) durante cinco segundos para iniciar el ciclo de limpieza y déjelo funcionar durante cinco minutos.
- 4 Pulse el botón **ON/OFF** (encendido/apagado) para detener el ciclo de limpieza, desenchúfelo y deje el vinagre blanco en el aparato durante al menos 12 horas.
- 5 No retire las patas de la parte inferior de su Retire el tapón de vaciado de la parte inferior de la máquina de hacer hielo. La solución se vaciará en el fregadero.

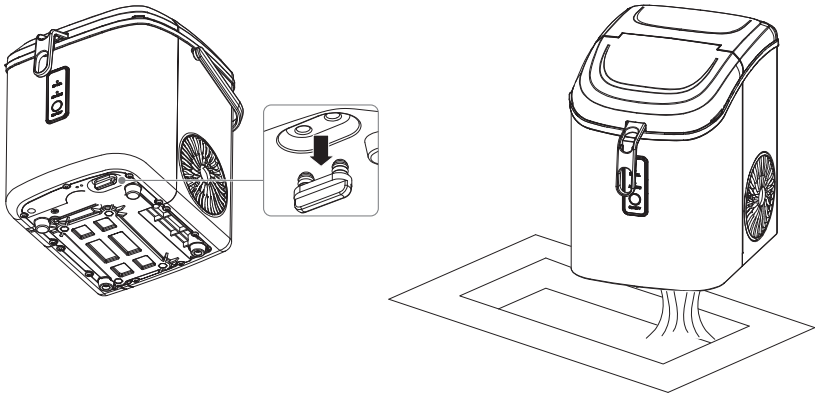

- 6 Vuelva a colocar el tapón de vaciado.

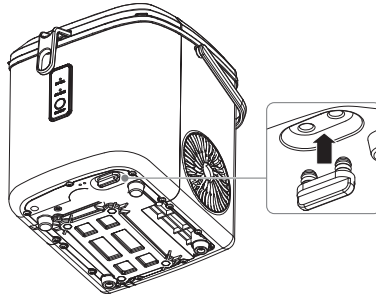

- 7 Repita los pasos 3 a 6 con agua limpia, vaciando inmediatamente cada vez.
- 8 Llene la unidad con agua potable y, a continuación, pulse el botón **ON/OFF** (encendido/apagado). Su máquina de hielo comienza a hacer hielo.

## Localización y corrección de fallas

PROBLEMA	CAUSA PROBABLE	SOLUCIÓN PROBABLE
El indicador de <b>AÑADIR AGUA</b> se enciende	No hay agua en el depósito.	Apague la máquina de hielo, extraiga el recipiente de hielo, añada agua hasta la línea <b>MAX</b> del depósito, vuelva a colocar el recipiente y, a continuación, pulse el botón <b>ON/OFF</b> (encendido/apagado) para empezar a hacer hielo.
Se enciende el indicador luminoso <b>ICE FULL</b> (lleno de hielo).	Demasiado hielo en el recipiente de hielo.	Retire un poco de hielo del recipiente.
	Sin hielo en el recipiente de hielo.	Algo está bloqueando la luz infrarroja en la gaveta de hielo. Retire el obstáculo del recipiente de hielo o limpie el interior del recipiente.  Pulse el botón <b>ON/OFF</b> (encendido/apagado) durante cinco segundos (para anular). Hace hielo durante 50 minutos.
La luz indicadora del anillo parpadea en rojo.	La temperatura ambiente o la temperatura del agua en el depósito interior es demasiado alta.	Su máquina de hielo debe funcionar a una temperatura ambiente inferior a 32 °C (90 °F). Vierta agua fría en el depósito de agua.
	Fuga de líquido refrigerante.	Pulse dos veces el botón <b>ON/OFF</b> (encendido/apagado) para reiniciar el proceso de fabricación de hielo. Si el problema no se resuelve por sí solo, haga que un técnico calificado revise su máquina de hielo.
	La cubierta del motor está rota.	
	Se rompió una tubería del sistema de refrigeración.	

PROBLEMA	CAUSA PROBABLE	SOLUCIÓN PROBABLE
Hace el hielo muy lentamente	La salida de aire caliente está bloqueada.	Compruebe la salida de aire caliente y elimine cualquier obstrucción.
	La temperatura del agua en el depósito interior es demasiado alta.	La temperatura del agua debe estar entre 7 y 32 °C (45 y 90 °F)
	El sistema de refrigeración tiene una avería.	Haga que su máquina de hielo sea revisada por un técnico calificado.
La máquina de hielo tiene una fuga de agua	La tapón de drenaje está suelto o faltante.	Vuelva a colocar el tapón de drenaje en la línea de drenaje.
	Es posible que la junta de una tubería de su máquina de hielo esté suelta.	Se recomienda que un técnico calificado revise la máquina de hielo
	La junta ha llegado al final de su vida útil.	Se recomienda que un técnico calificado revise la máquina de hielo
El hielo tiene un mal sabor o hay un olor	Varios	<ul style="list-style-type: none"> <li>Haga unas cuantas cargas de hielo después de desembalar y deseche el hielo</li> <li>Limpie su máquina de hielo</li> <li>Utilice agua filtrada</li> </ul>
La máquina de hielo está enchufada pero no se enciende.	Compruebe que el tomacorriente está encendido.	Restablezca el disyuntor o sustituya el fusible del panel eléctrico de su casa.
El ciclo de fabricación de hielo es normal, pero no se produce hielo	La temperatura ambiente o la temperatura del agua podría ser demasiado alta.	La temperatura ambiente debe ser de entre 10 a 40 °C (50 a 105 °F). La temperatura del agua debe ser de entre 7 a 32 °C (45 a 90 °F).
	El líquido refrigerante puede haberse salido.	Se recomienda que un técnico calificado revise la máquina de hielo
	Una tubería en el sistema de enfriamiento puede estar bloqueada.	Se recomienda que un técnico calificado revise la máquina de hielo

## Especificaciones

Dimensiones (alto x ancho x prof.)	32.2 × 22 × 28.7 cm (12.68 × 8.66 × 11.3 pulg.)
Peso	8.8 kg (19.4 lb)
Requisitos de potencia	115 V CA, a 60 Hz
Intensidad	2.7 A
Refrigerante	R600a / 16 g
Agente espumante	C <sub>5</sub> H <sub>10</sub>
Tipo de protección	Clase 1 (incluye dos niveles de protección: el aislamiento básico y la conexión a tierra)
Producción de hielo	Temperatura ambiente 25 °C (77° F) / Temperatura del agua 10 °C (50° F): 34 lb/24 H Temperatura ambiente 32.2 °C (90 °F) / Temperatura del agua 21.1 °C (70° F): 24 lb/24 H

# GARANTÍA LIMITADA DE UN AÑO

Best Buy, o su Socio autorizado de productos de la marca Insignia, le garantiza a usted, el comprador original de este nuevo producto de la marca Insignia ("Producto"), que éste se encontrará libre de defectos de material o de mano de obra en su fabricación original por un período de un (1) año a partir de la fecha de su compra del Producto o de la fecha de entrega (si es posterior a la fecha de compra) ("Período de garantía").

Para que esta garantía se aplique, su Producto debe (i) haberse comprado en los Estados Unidos o en Canadá desde una tienda de la marca Best Buy o en línea en los sitios web de [www.bestbuy.com](http://www.bestbuy.com) o [www.bestbuy.ca](http://www.bestbuy.ca), o del Socio autorizado de Best Buy y (ii) empacado o vendido con esta declaración de garantía.

El término de "Best Buy" como se utiliza en esta garantía se refiere a las tiendas de marca de Best Buy, [www.bestbuy.com](http://www.bestbuy.com), [www.bestbuy.ca](http://www.bestbuy.ca) y el Socio autorizado de Best Buy.

Debido a que Insignia no puede controlar la calidad de los productos vendidos por vendedores no autorizados, esta Garantía se aplica sólo a los Productos que fueron comprados en tiendas de Best Buy o un Socio autorizado de Insignia, a menos que la ley prohíba lo contrario. Insignia se reserva el derecho de rechazar reclamaciones de Productos comprados de vendedores no autorizados, incluyendo sitios web no autorizados.

EL REEMPLAZO O LA REPARACIÓN ESTIPULADOS BAJO ESTA GARANTÍA SON SU RECURSO EXCLUSIVO POR CUALQUIER VIOLACIÓN DE LA GARANTÍA. INSIGNIA NO SERÁ RESPONSABLE POR DAÑOS INCIDENTALES O CONSECUENTES DEBIDO AL INCUMPLIMIENTO DE CUALQUIER GARANTÍA EXPRESA O IMPLÍCITA RELACIONADA CON ESTE PRODUCTO, INCLUYENDO PERO SIN LIMITARSE A LA PÉRDIDA DE INFORMACIÓN, LA PÉRDIDA DE NEGOCIOS O DE GANANCIAS. INSIGNIA PRODUCTS NO HACE NINGUNA OTRA GARANTÍA EXPRESA CON RESPECTO A ESTE PRODUCTO. TODAS LAS GARANTÍAS EXPRESAS E IMPLÍCITAS DE ESTE PRODUCTO, INCLUYENDO, PERO SIN LIMITARSE A, CUALQUIER GARANTÍA IMPLÍCITA DE O CONDICIONES DE COMERCIALIZACIÓN O IDONEIDAD PARA UN FIN DETERMINADO, ESTÁN LIMITADAS EN DURACIÓN AL PERÍODO DE GARANTÍA ESTABLECIDO ANTERIORMENTE Y NINGUNA GARANTÍA, YA SEA EXPRESA O IMPLÍCITA, SE APLICARÁ DESPUÉS DEL PERÍODO DE GARANTÍA. ALGUNOS ESTADOS, PROVINCIAS Y JURISDICCIONES NO PERMITEN LIMITACIONES SOBRE (i) LA DURACIÓN DE UNA GARANTÍA IMPLÍCITA, (ii) LA EXCLUSIÓN O LIMITACIÓN DE DAÑOS INCIDENTALES O CONSECUENCIALES, O (iii) LA LIMITACIÓN DE DAÑOS INCIDENTALES O CONSECUENCIALES, POR LO QUE LAS LIMITACIONES O EXCLUSIONES ANTERIORES PUEDEN NO SER APLICABLES EN SU CASO. ESTA GARANTÍA LE DA DERECHOS LEGALES ESPECÍFICOS, Y USTED PUEDE POSEER OTROS DERECHOS QUE VARIAN DE ESTADO A ESTADO, O DE PROVINCIA A PROVINCIA.

## ¿Cuánto dura la cobertura de la garantía?

El Período de garantía tiene una duración de 1 año (365 días) a partir de la fecha de compra del Producto o de la fecha de entrega (si es posterior a la fecha de compra). La fecha de compra se encuentra impresa en el recibo que recibió con el Producto. En caso de que el Socio autorizado deje de vender el producto de marca Insignia cubierto, esta garantía terminará para dicho producto y no habrá reparación ni sustitución del Producto.

## ¿Qué es lo que cubre esta garantía?

Durante el Período de garantía, si un centro de reparación autorizado de Insignia concluye que la fabricación original del material o la mano de obra del Producto se encuentran defectuosos Insignia (cómo su opción exclusiva): (1) reparará el Producto con repuestos nuevos o reconstruidos; o (2) reemplazará el Producto sin costo alguno por un producto nuevo o reconstruido con características similares. Los Productos y repuestos reemplazados bajo esta garantía se volverán propiedad de Insignia y no se le regresarán a usted. Si se requiere la reparación de Productos o partes después de que se vence el Período de garantía, usted deberá pagar todos los costos de mano de obra y de repuestos. Esta garantía estará vigente tanto como usted sea el dueño de su producto Insignia durante el período de garantía. La cobertura de la garantía se anula si usted vende o transfiere el Producto.

## ¿Cómo se obtiene el servicio de garantía?

Si se compró el Producto en una tienda de Best Buy, o en un sitio Web de Best Buy ([www.bestbuy.com](http://www.bestbuy.com) o [www.bestbuy.ca](http://www.bestbuy.ca)), lleve su recibo original y el Producto a cualquier tienda de Best Buy. Asegúrese de colocar el Producto en su embalaje original o en un embalaje que ofrezca la misma protección que el embalaje original. Si adquirió su producto a través de un Socio autorizado, llame a Insignia al 1-877-467-4289.

Para obtener servicio de garantía, llame al 1-877-467-4289 en los Estados Unidos y Canadá. Los agentes de llamadas pueden diagnosticar y corregir el problema por teléfono.

Si compró el producto a un socio autorizado que no sea Best Buy, llame al 1-888-BESTBUY en Estados Unidos o al 1-866-BESTBUY en Canadá. Se le pedirá que provea una prueba de compra y regrese su producto a Best Buy. Asegúrese de colocar el Producto en su empaque original o en un empaque que provea la misma cantidad de protección que el original.

## ¿Dónde es válida la garantía?

Esta garantía sólo es válida en Estados Unidos y Canadá para el comprador original del producto a un socio autorizado, en el país donde se realizó la compra original.

## ¿Qué es lo que no cubre la garantía?

Esta garantía no cubre:

- Pérdida/deterioro de alimentos, bebidas y o medicamentos.
- Daños a otros productos causados por una subida de tensión u otro problema similar mientras están conectados al Producto.
- Capacitación o instrucción del cliente.
- Instalación.
- Ajustes de configuración.
- Daños cosméticos.
- Daños debidos al clima, relámpagos, causas de fuerza mayor, tales como sobretensiones.
- Danos accidentales.
- Uso inapropiado.
- Abuso.
- Negligencia.
- Uso o propósito comercial, incluyendo pero no limitado al uso en centros comerciales o lugares comunes de un condominio de varios pisos o un edificio de departamentos, o cualquier uso en un lugar que no sea una casa privada.
- Modificación de alguna parte del Producto, incluyendo la antena.
- Un panel de pantalla dañado por imágenes estáticas (sin movimiento) aplicadas durante periodos prolongados (burn-in).
- Daño debido al uso o mantenimiento inapropiado.
- Conexión a una fuente de voltaje o de alimentación incorrecta.
- Daños debidos al intento de reparación por parte de cualquier persona no autorizada por Insignia para reparar el Producto.
- Productos vendidos "tal cual" (en el estado en que se encuentran) o "con todas sus fallas".
- Consumibles, incluyendo pero no limitado a pilas (por ejemplo AA, AAA, C etc.).
- Productos en los cuales el número de serie asignado en la fábrica ha sido alterado o removido.
- Pérdida o robo de este producto o cualquier parte de sus componentes.
- Las pantallas con hasta tres (3) píxeles defectuosos (puntos oscuros o incorrectamente iluminados) agrupados en una superficie más pequeña que la décima parte (1/10) del tamaño de la pantalla ni hasta cinco (5) píxeles defectuosos en toda la superficie de la pantalla. (Las pantallas basadas en píxeles pueden contener un número limitado de píxeles que pueden no funcionar normalmente).
- Los defectos o daños causados por cualquier contacto, incluidos, entre otros, líquidos, geles o pastas.

Contacte Insignia:

1-877-467-4289

[www.insigniaproducts.com](http://www.insigniaproducts.com)

INSIGNIA es una marca comercial de Best Buy y sus compañías asociadas.

\* Distribuido por Best Buy Purchasing, LLC

7601 Penn Avenue South, Richfield, MN 55423 E.U.A.

©2025 Best Buy. Todos los derechos reservados.

INSIGNIA™

**[www.insigniaproducts.com](http://www.insigniaproducts.com)**

1-877-467-4289 (EE.UU. y Canadá)

INSIGNIA es una marca comercial de Best Buy y sus compañías asociadas.

Distribuido por Best Buy Purchasing, LLC

7601 Penn Ave South, Richfield, MN 55423 U.S.A.

©2025 Best Buy. Todos los derechos reservados.

V3 ESPAÑOL  
25-0306