

INSIGNIA™

GUIDE D'INSTALLATION RAPIDE

Climatiseur portatif

NS-AC8PWH9 / NS-AC8PWH9-C

INFORMATIONS SUR LA SÉCURITÉ

Le climatiseur doit toujours être entreposé et transporté verticalement, dans le cas contraire cela pourrait endommager de façon définitive le compresseur. En cas de doute, nous recommandons d'attendre au moins 24 heures avant de mettre le climatiseur en marche.

SAFETY INFORMATION

- 1 Lire et conserver ces instructions.
- 2 Respecter tous les avertissements.
- 3 Observer toutes les instructions.
- 4 Ne pas utiliser cet appareil près de l'eau.
- 5 Nettoyer uniquement avec un chiffon humide.
- 6 Ne pas obstruer les ouvertures d'aération. Installer le produit conformément aux instructions du fabricant.
- 7 Installer l'appareil à l'écart de sources de chaleur, telles que radiateurs, bouches de chaleur, fours ou autres appareils (y compris les amplificateurs) qui produisent de la chaleur.
- 8 Ne pas chercher à modifier le dispositif de sécurité de la prise polarisée ou de type mise à la terre. Une prise polarisée comporte deux plots, un plus large que l'autre. Une prise de type mise à la terre est composée de deux plots et d'un troisième de mise à la terre. La lame large ou le troisième plot ont été prévus pour la sécurité de l'utilisateur. Si la prise fournie ne rentre pas dans la prise secteur, faire appel à un électricien pour qu'il remplace cette dernière qui est obsolète.
- 9 Protéger le câble d'alimentation afin d'éviter qu'on ne marche dessus ou qu'il ne soit pincé, en particulier au niveau des prises secteur, plaques multiprises et à l'endroit où il est raccordé à l'appareil.
- 10 Ne pas essayer de modifier ou de prolonger le câble d'alimentation de cet appareil.
- 11 Débrancher cet appareil pendant les orages ou quand il n'est pas utilisé pendant une période prolongée.

- 12 Vérifier que l'alimentation c.a. disponible correspond aux exigences de tension de cet appareil.
- 13 Ne pas manipuler la prise avec les mains mouillées. Cela présenterait des risques de chocs électriques.
- 14 Débrancher le câble d'alimentation en tenant la prise, jamais en le tirant.
- 15 Ne pas mettre l'appareil en service ou hors service en branchant ou débranchant le câble d'alimentation.
- 16 Éteindre l'appareil avant de le débrancher.
- 17 Toutes les réparations doivent être réalisées par un personnel qualifié. Faire réparer l'appareil s'il a été endommagé, qu'il s'agisse du câble d'alimentation ou de la prise qui seraient détériorés, de liquide entré dans l'appareil ou d'objets qui seraient insérés à l'intérieur, d'une exposition à la pluie ou à l'humidité, d'un fonctionnement anormal ou d'une chute.
- 18 Afin de réduire le risque d'incendie et de choc électrique, ne pas exposer cet appareil à la pluie, l'humidité, des éclaboussures ou à des gouttes d'eau et ne pas placer de récipients remplis de liquide sur l'appareil.
- 19 Les piles ne doivent pas être exposées à une chaleur excessive telle que celle du soleil, du feu ou d'une autre source similaire.

ATTENTION : Il existe un danger d'explosion si les piles n'ont pas été correctement remises en place. Ne remplacer la pile qu'avec le même type ou un type équivalent

Précautions supplémentaires

- Cet appareil est destiné à un usage domestique. Ne pas l'utiliser à d'autres fins.
- Ne l'utiliser qu'à l'intérieur et dans un environnement sec. Ne pas l'utiliser à l'extérieur.
- Ne pas poser d'objets lourds sur l'appareil, cela pourrait l'endommager.
- Essuyer l'appareil avec un chiffon doux pour le nettoyer. Ne pas utiliser de cire, de diluant ou de détergents irritants.
- Ne pas laisser les enfants ni les animaux domestiques boire l'eau évacuée par l'appareil.
- L'utilisateur ne doit pas démonter ni essayer de réparer l'appareil lui-même.
- Ne pas brancher cet appareil sur une prise comprenant plusieurs électroménagers à tension électrique élevée.
- Maintenir l'appareil à l'abri des sources de chaleur et éviter la lumière solaire directe.
- En cas de bruit fort ou l'émission d'une odeur ou de fumée, mettre l'appareil hors tension, débrancher la prise et essayer de déterminer la cause immédiatement.
- Ne pas poser d'objets lourds sur le câble d'alimentation afin d'éviter de l'écraser et entraîner un risque de choc électrique.
- Ne mettre ni les doigts, ni d'autres objets dans la fente de sortie ou la grille d'admission d'air.
- En cas de présence d'eau à l'intérieur de l'appareil, le mettre hors tension et le débrancher, puis contacter un personnel qualifié.
- Mettre l'appareil hors tension et le débrancher avant tout nettoyage, déplacement ou entretien.
- Pour éviter les blessures, ne pas laisser les enfants ou les personnes ayant des besoins particuliers toucher ou utiliser l'appareil. Le climatiseur ne doit être utilisé que sous la supervision d'un adulte.
- Placer l'appareil sur une surface plane et verticale pour assurer le fonctionnement normal du compresseur.
- Ne pas utiliser l'appareil à proximité d'essence ou d'autres liquides inflammables.
- Ne pas utiliser de produits aérosols ou d'autres solvants à proximité de l'appareil. Cela pourrait causer une déformation du plastique ou endommager les composants électriques de l'appareil.
- Éviter de redémarrer le climatiseur s'il a été mis hors tension depuis moins de trois minutes, sinon le compresseur pourrait être endommagé.

AVERTISSEMENT : RISQUE DE CHOC ÉLECTRIQUE

L'observation de ces instructions peut être source de choc électrique, de risque d'incendie ou de blessures mortelles.

- **Cet appareil doit être mis à la terre correctement.**
- **Ne jamais, en aucune circonstance, couper ou retirer la prise de type mise à la terre.**
- **En l'absence d'une prise secteur c.a. correctement mise à la terre, ou si un doute existe que la prise n'est pas correctement mise à la terre, un électricien qualifié devrait vérifier la prise et le circuit et, si nécessaire, installer une prise secteur correctement mise à la terre.**
- **Ce climatiseur doit être branché sur une prise secteur c.a. mise à la terre de 115 V, 60 Hz et doit être protégé par un fusible de 15 A temporisé ou un disjoncteur.**
- **Ce climatiseur doit être installé conformément aux codes de câblage nationaux.**
- **Ne pas transformer ou modifier la prise ou le déshumidificateur du climatiseur.** Si le câble d'alimentation devient usé ou endommagé, il ne doit être remplacé que par un technicien agréé utilisant des pièces de rechange d'origine.
- **Ne pas utiliser de rallonge.**

SÉCURITÉ ÉLECTRIQUE

Disjoncteur intégré

Pour plus de sécurité, le câble d'alimentation du climatiseur est équipé d'un disjoncteur intégré. Il est possible de tester et de réactiver le disjoncteur à l'aide des boutons fournis sur le boîtier de la prise. Vérifier avec un technicien qualifié ou un professionnel d'entretien si les instructions de mise à la terre ne sont pas totalement comprises ou en cas de doute sur la mise à la terre correcte de l'appareil.

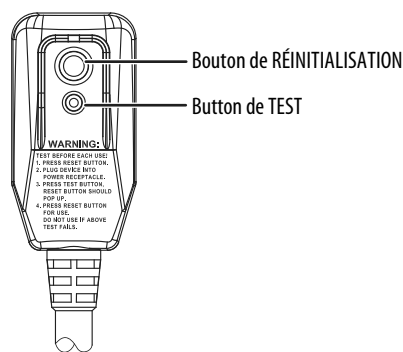

Le disjoncteur doit être testé régulièrement en appuyant sur le bouton **TEST**, puis sur le bouton **RESET**. Si le bouton **TEST** ne déclenche pas le disjoncteur ou si le bouton **RESET** (Réinitialisation) ne reste pas activé, débrancher le climatiseur immédiatement et contacter un technicien d'Insignia.

Méthode de mise à la terre recommandée

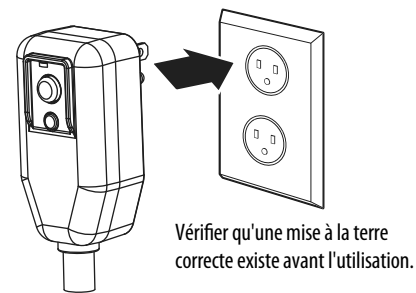

Mise à la terre temporaire

Afin d'éviter tous dangers éventuels, l'utilisation d'une prise adaptatrice est fortement déconseillée. Si une prise adaptatrice doit être utilisée pour une connexion temporaire, utiliser uniquement un adaptateur homologué UL d'une capacité minimale de 120 V, 60 Hz, 13 A et 1 560 W. Vérifier que la grande fente de l'adaptateur est alignée avec la grande fente de la prise secteur.

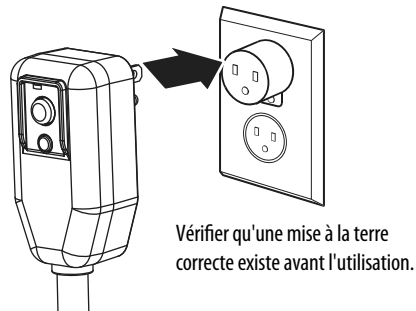

Pour éviter d'endommager le terminal de mise à la terre de l'adaptateur, tenir ce dernier en place lorsque le climatiseur est branché ou débranché.

La fixation du terminal de mise à la masse de l'adaptateur à la vis du cache de la prise murale ne met pas l'appareil à la terre, sauf si la vis du cache est en métal et n'est pas isolée et si la prise murale est mise à la masse au niveau du câblage du domicile.

La connexion et déconnexion fréquente peut endommager le terminal de mise à la terre de l'adaptateur. Ne jamais utiliser un adaptateur cassé ou endommagé.

CONTENU DE L'EMBALLAGE

- Climatiseur portatif
- Télécommande avec piles
- Conduit d'évacuation
- Visserie de montage
- Tuyau d'évacuation
- Adaptateur de tuyau
- Joints d'étanchéité
- Montage avec plaque de scellage pour fenêtre
- *Guide d'installation rapide*

CONSULTER LE GUIDE DE L'UTILISATEUR EN LIGNE!

- 1 Aller sur le site www.insigniaproducts.com.
- 2 Utiliser le champ recherche pour trouver le modèle **NS-AC8PWH9** ou **NS-AC8PWH9-C**.
- 3 Sélectionner **Support & Downloads** (Assistance technique et téléchargements).
- 4 À côté de *User Guide* (Guide de l'utilisateur), sélectionner la langue souhaitée.

CARACTÉRISTIQUES

- 4 500 BTU DOE/8 000 BTU ASHRAE de capacité de refroidissement
- Conception 3-en-1 (climatiseur, déshumidificateur et ventilateur)
- Marche/Arrêt automatique
- Minuterie programmable et télécommande
- Commandes numériques avec affichage à DEL
- Vitesses de ventilation multiples avec contrôle automatique

Panneau avant

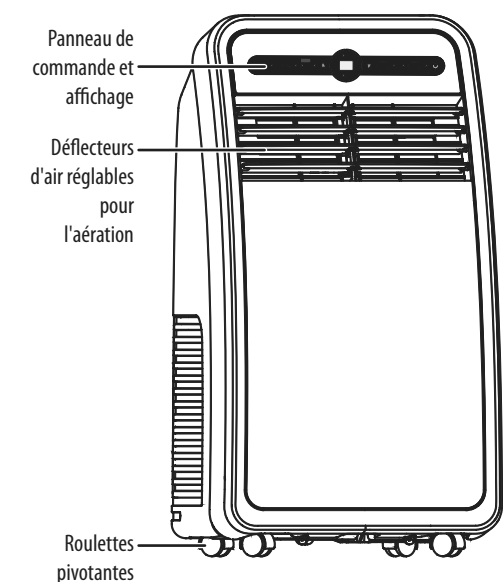

Panneau arrière

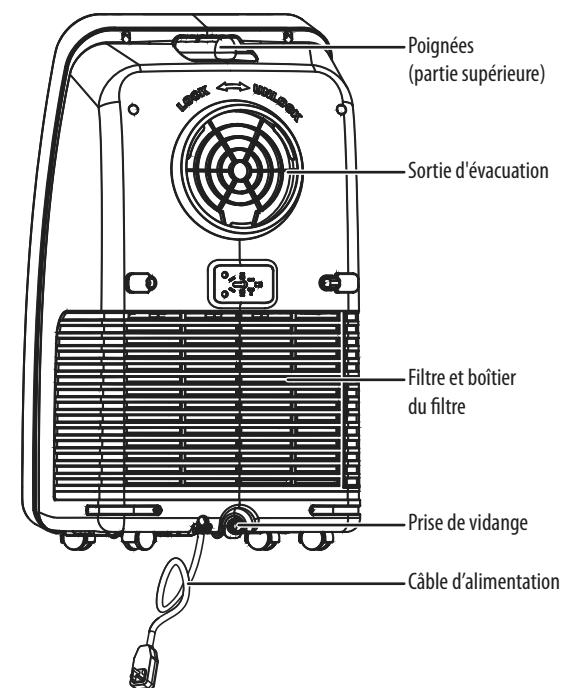

Panneau de commandes

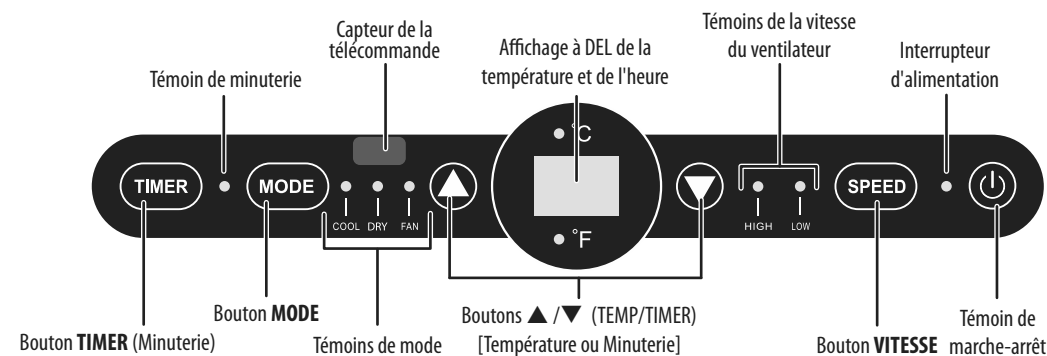

Télécommande

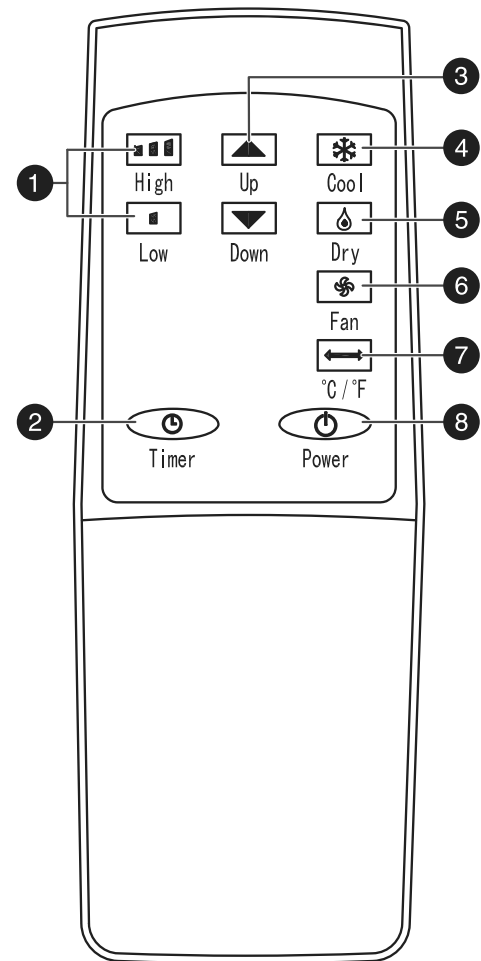

N°	ÉLÉMENT	DESCRIPTION
1	Réglages de vitesses	Permet d'augmenter ou de diminuer la vitesse du ventilateur.
2	Bouton Timer (Minuterie)	Permet de régler la mise en marche ou l'arrêt automatique du climatiseur.
3	Boutons ▲ (hausse) et ▼ (baisse)	En mode refroidissement, appuyer pour augmenter (▲) ou diminuer (▼) le réglage de la température. En mode minuterie, activer la minuterie en appuyant sur (▲) ou la désactiver en appuyant sur (▼).
4	Bouton Refroidissement	Permet de régler le climatiseur sur le mode de refroidissement.
5	Bouton Déshumidificateur	Permet de régler le climatiseur sur le mode Déshumidificateur (fait fonctionner le ventilateur et le déshumidificateur).
6	Bouton de Ventilateur	Permet d'activer uniquement le ventilateur (aucun refroidissement).
7	Bouton °C/°F	Permet de basculer entre Celsius et Fahrenheit.
8	Interrupteur d'alimentation	Permet de mettre le climatiseur en marche ou arrêt.

MISE EN SERVICE DU CLIMATISEUR PORTATIF

Avant l'utilisation du climatiseur portatif

- Retirer et ranger (optionnel) le matériel d'emballage pour le réutiliser.
- Retirer tout ruban adhésif d'expédition avant d'utiliser le climatiseur.
- Enlever les résidus du ruban adhésif à l'aide de détergent liquide à vaisselle et d'un chiffon humide. Ne pas utiliser d'outils tranchants, d'alcool, de diluants ou de nettoyeurs abrasifs pour enlever le ruban adhésif car cela pourrait endommager la finition.

Positionnement du climatiseur

- Placer l'appareil sur une surface plane et sèche près de la fenêtre, afin d'utiliser le tuyau et le diffuseur pour connecter le climatiseur à la trousse de fixation pour fenêtre pour faire évacuer l'air à l'extérieur.
- Pour maintenir une bonne circulation de l'air et une performance optimale du climatiseur, laisser 50 cm (20 po) d'espace libre autour de l'appareil.

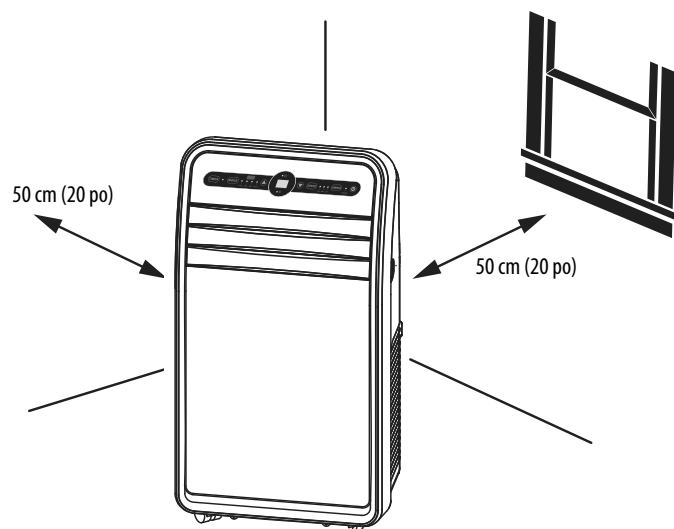

INSTALLATION DU CLIMATISEUR

1 Visser le montage du conduit d'évacuation à la sortie d'air au dos du climatiseur portatif, puis visser l'adaptateur de tuyau à l'autre extrémité du tuyau.

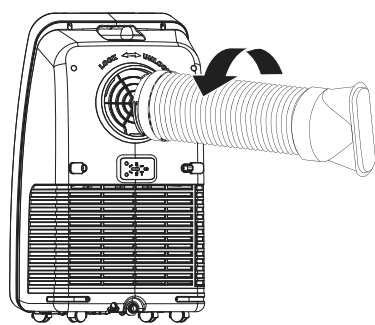

2 Mesurer les dimensions de la fenêtre.

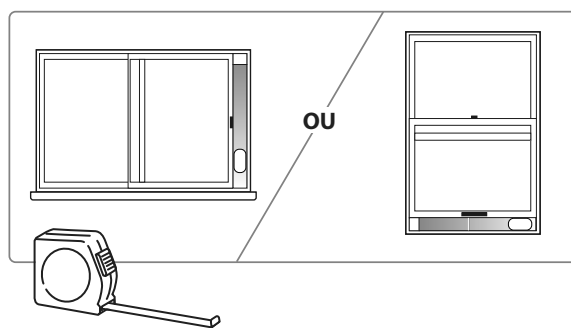

3 Installer la plaque de scellage pour fenêtre dans l'ouverture de la fenêtre en réglant la longueur sur la taille de l'ouverture et la fixant à l'aide de la vis de type A (fournie).

Remarque: La trousse de scellement de la fenêtre fonctionne avec les fenêtres coulissantes.

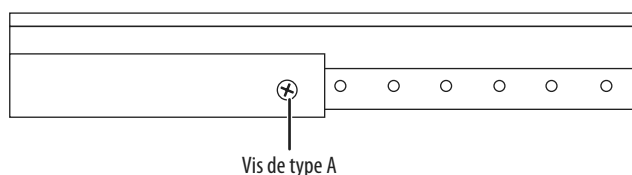
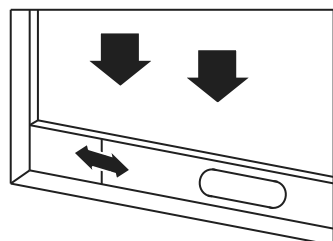

4 Insérer l'adaptateur du tuyau dans le panneau d'aération (A), puis le faire glisser jusqu'à ce qu'il s'enclenche dans son emplacement (B).

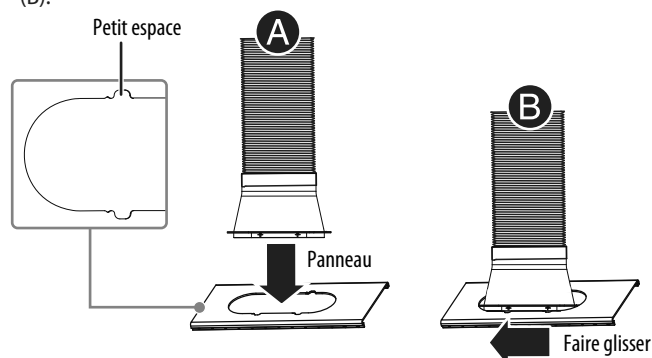

Facultatif: Fixer le tuyau d'aération sur l'adaptateur de ventilation à l'aide des vis incluses. Voir le *Guide de l'utilisateur* pour de plus amples informations.

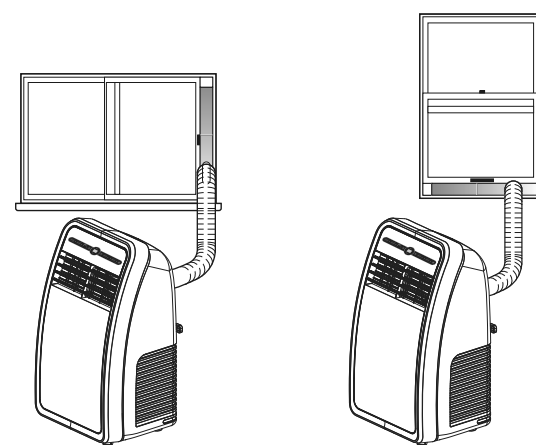

Remarque: Pour un rendement optimal, s'assurer que le tuyau d'aération n'est pas tordu et sans coudes. Pour une meilleure efficacité, raccourcir le tuyau en pinçant ses sections.

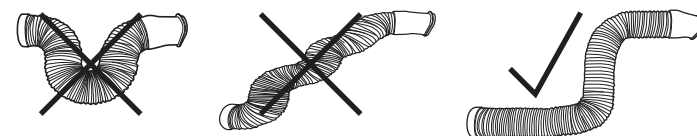

Attention: Le conduit d'évacuation est conçu spécifiquement pour ce climatiseur. Le remplacement ou le rallongement de ce conduit pourrait endommager cet appareil.

5 Facultatif: Installer le support de sécurité à l'aide de la vis de type C.

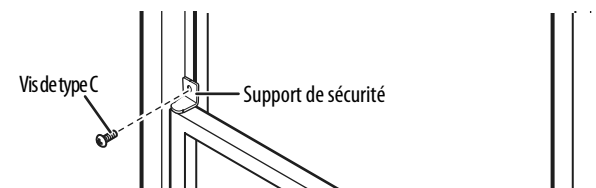

Fonctionnement du climatiseur en mode DÉSHUMIDIFICATEUR

Afin de vidanger l'eau du climatiseur en continu pour ne pas avoir à vider manuellement le réservoir de récupération, consulter le *Guide de l'utilisateur* en ligne.

6 Facultatif: Installer les joints d'étanchéité.

- Retirer les joints d'étanchéité (deux rouleaux de 1,5 m [60 po]) du sac d'accessoires.
- Retirer le papier sur le joint d'étanchéité pour exposer l'adhésif, puis coller le joint d'étanchéité sur les bords de l'ouverture où ira la plaque d'étanchéité, pour empêcher l'air chaud de pénétrer dans la pièce lorsqu'il est monté.
- Régler la plaque de scellement pour s'adapter à l'ouverture de la fenêtre.
- Installer les joints d'étanchéité.

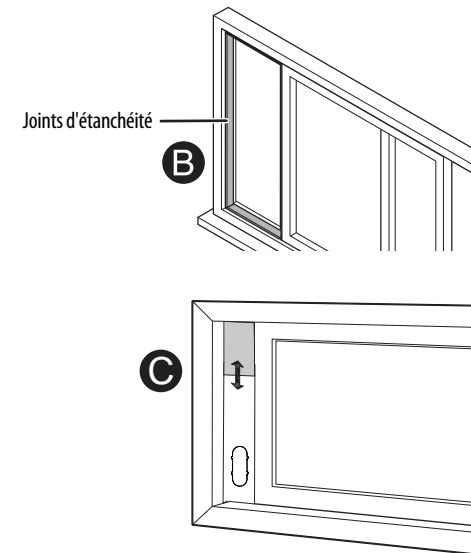

MISE EN PLACE DES PILES

- Insérer deux piles AAA (fournies) dans la télécommande.

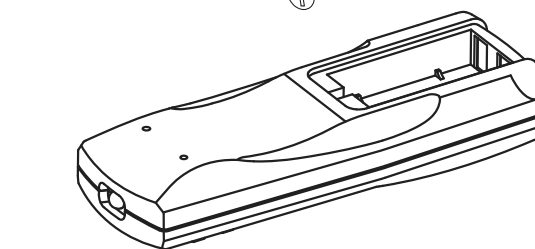
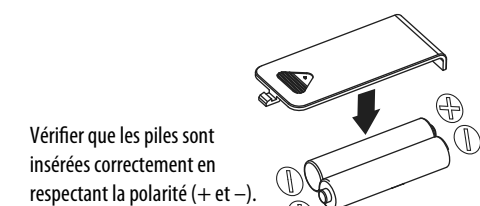

Mise en marche du climatiseur et sélection du mode

Remarque: Voir le Guide de l'utilisateur pour de plus amples informations sur les types de sons qui peuvent être émis par le climatiseur.

1 Appuyer sur le bouton marche-arrêt [Power] (⏻) pour mettre le climatiseur en marche.

2 Sur le climatiseur, appuyer de façon répétée sur Mode pour sélectionner le mode Refroidissement, Déshumidificateur ou Ventilateur.

- Mode Refroidissement :** Le climatiseur refroidit la pièce.
- Mode Déshumidificateur :** Le déshumidificateur fonctionne pour extraire l'humidité de l'air.

La vitesse du ventilateur est sur bas et ne peut pas être modifiée.

- Mode Ventilateur :** Le ventilateur fait circuler l'air mais ne la rafraîchit pas.

3 En mode Refroidissement ou Ventilateur, appuyer sur **SPEED** [Vitesse] (unité de climatisation) ou **High/Mid/Low** [Élevée, Moyenne, basse] (sur la télécommande) pour régler la vitesse du ventilateur.

Remarque : En mode Déshumidificateur, la vitesse du ventilateur ne peut pas être modifiée.

Permet de basculer entre Celsius et Fahrenheit.

- Appuyer sur °C/°F sur la télécommande.

Réglage de la minuterie

Permet de programmer le climatiseur pour s'allumer ou s'arrêter après un délai maximal de 24 heures.

- Arrêt automatique :** Appuyer sur ▲ ou ▼ quand le climatiseur est en marche.
- Mise en marche automatique :** Appuyer sur ▲ ou ▼ quand le climatiseur est arrêté.

Le témoin de la « minuterie » s'allume quand la minuterie est activée.

Voir le *Guide de l'utilisateur* en ligne pour toute information sur l'utilisation du climatiseur.

Signification des messages sur l'afficheur à DEL

ÉLÉMENT	DESCRIPTION
FL	Le réservoir d'eau interne est plein et doit être vidé. Voir le <i>Guide de l'utilisateur</i> en ligne pour toute information.
E1	Erreur du capteur de température du serpentin. Éteindre le climatiseur et appeler un technicien d'entretien agréé ou le centre d'assistance technique.
E2	Erreur du capteur de température intérieure. Éteindre le climatiseur et appeler un technicien d'entretien agréé ou le centre d'assistance technique.
E4	Protection antigel. La température du serpentin du climatiseur est trop basse et l'appareil a été éteint automatiquement. L'appareil se réinitialise tout seul quand la température atteint 46,4 °F (8 °C).

PROBLÈMES ET SOLUTIONS

Pour de plus amples informations sur la solution de problèmes, voir le *Guide de l'utilisateur* en ligne.

SPÉCIFICATIONS

Consulter les spécifications dans le *Guide de l'utilisateur* en ligne.

GARANTIE LIMITÉE D'UN AN

Voir le *Guide de l'utilisateur* en ligne sur le site www.insigniaproducts.com.

POUR CONTACTER INSIGNIA :

Pour le service à la clientèle, appeler le 1-877-467-4289 (États-Unis et Canada)

www.insigniaproducts.com

INSIGNIA est une marque de commerce de Best Buy et de ses sociétés affiliées. Distribué par Best Buy Purchasing, LLC
7601 Penn Av. South, Richfield, MN 55423 É.-U.
©2021 Best Buy. Tous droits réservés.