



Station d'accueil convertible avec haut-parleurs

RF-HV3



Station d'accueil convertible avec haut-parleurs

Table des matières

Instructions de sécurité importantes	3
Fonctionnalités.....	4
Contenu de l'emballage	4
Dessus.....	5
Face arrière.....	6
Télécommande.....	7
Témoin DEL d'alimentation.....	8
Installation de la station d'accueil	9
Connexion de l'alimentation	9
Installation de la pile de la télécommande	10
Utilisation de la station d'accueil convertible avec haut-parleurs.....	11
Connexion d'un iPod ou d'un iPhone	11
Utilisation du mode paysage	13
Problèmes et solutions	14
Spécifications	15
Compatibilité (iPod et iPhone).....	15
Avis juridiques	16
Garantie limitée d'un an.....	17

Instructions de sécurité importantes

Note to reviewers: The following is the standard Best Buy safety instructions. Please review and let us know what items to delete. We can add addition items if required.

- 1 Lire ces instructions.
- 2 Conserver ces instructions.
- 3 Respecter tous les avertissements.
- 4 Observer toutes les instructions.
- 5 Ne pas utiliser cet appareil près de l'eau.
- 6 Nettoyer uniquement avec un chiffon sec.
- 7 Ne pas obstruer les ouvertures d'aération. Installer l'appareil conformément aux instructions du fabricant.
- 8 Installer l'appareil à l'écart de sources de chaleur, telles que radiateurs, bouches de chaleur, fours ou autres appareils (y compris les amplificateurs) qui produisent de la chaleur.
- 9 Ne pas chercher à modifier le dispositif de sécurité de la prise polarisée ou de type mise à la terre. Une prise polarisée comporte deux plots, un plus large que l'autre. Une prise de type mise à la terre est composée de deux plots et d'un troisième de mise à la terre. La lame large ou le troisième plot ont été prévus pour la sécurité de l'utilisateur. Si la prise fournie ne rentre pas dans la prise secteur, faire appel à un électricien pour qu'il remplace cette dernière qui est obsolète.
- 10 Protéger le cordon d'alimentation afin d'éviter qu'on ne marche dessus ou qu'il ne soit pincé, en particulier au niveau des prises secteur, plaques multiprises et à l'endroit où il est rattaché à l'appareil.
- 11 N'utiliser que des périphériques et des accessoires spécifiés par le fabricant.
- 12 N'utiliser qu'avec le chariot, le socle, le trépied, le support ou la table spécifiés par le fabricant ou vendus avec le produit. Lorsqu'une table roulante est utilisée, déplacer l'ensemble appareil/table roulante avec précaution pour éviter les blessures provoquées par une éventuelle chute de l'appareil.
- 13 Débrancher l'appareil lors d'orages ou quand il n'est pas utilisé pendant une période prolongée.
- 14 Toutes les réparations doivent être effectuées par un personnel qualifié. Faire réparer l'appareil s'il a été endommagé, qu'il s'agisse du cordon d'alimentation ou de la prise qui serait endommagé, de liquide qui serait entré dans l'appareil ou d'objets qui seraient tombés dessus, d'une exposition à la pluie ou à l'eau, d'un fonctionnement anormal ou d'une chute éventuelle.



- 15 Afin de réduire le risque d'incendie et de choc électrique, ne pas exposer cet appareil à la pluie, l'humidité, des éclaboussures ou à des gouttes d'eau et ne pas placer de récipients remplis de liquide, tels que des vases, sur l'appareil.
- 16 Un appareil avec une prise de type mise à la terre est un appareil de classe I; il doit être connecté à la terre pour éviter un éventuel choc électrique. Veiller à connecter cet appareil de classe I à une prise secteur avec mise à la terre à trois plots.
- 17 La prise secteur correspond au dispositif de déconnexion. La prise doit rester constamment en état de fonctionner.
- 18 Les piles ne doivent pas être exposées à une chaleur excessive telle que celle du soleil, du feu ou d'une autre source similaire.

Attention : *Un risque d'explosion existe si les piles n'ont pas été correctement remises en place. Ne remplacer les piles qu'avec le même type ou un type équivalent.*

Fonctionnalités

- Connecteur certifié iPod installé pour iPod et iPhone
- Permet de charger les iPod et les iPhone quand ils sont connectés
- Commande de volume numérique
- Prise d'entrée ligne de 3,5 mm pour utilisation avec d'autres lecteurs de musiques

Contenu de l'emballage

- Station d'accueil convertible avec haut-parleurs
- Sept adaptateurs de station d'accueil pour iPod et iPhone
- Adaptateur c.a.
- Télécommande à infrarouge
- *Guide d'installation rapide*

Dessus

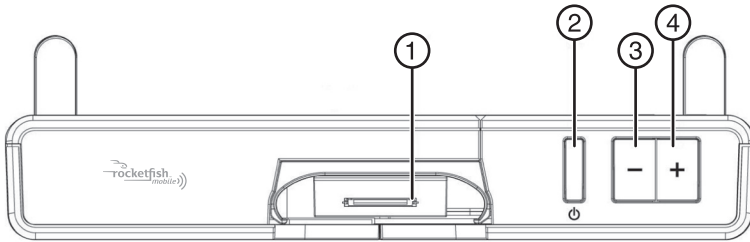

N°	Composant	Description
1	Station d'accueil pour iPhone	Insérer l'iPhone dans cette station d'accueil.
2	⏻ (touche Marche-Arrêt)	Permet de mettre les haut-parleurs sous ou hors tension.
3	- (baisse du volume)	Permet de diminuer le volume des haut-parleurs.
4	+ (hausse du volume)	Permet d'augmenter le volume des haut-parleurs.



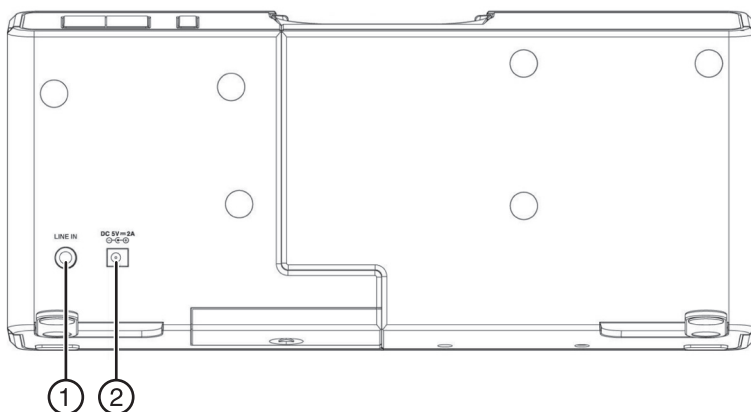

Face arrière



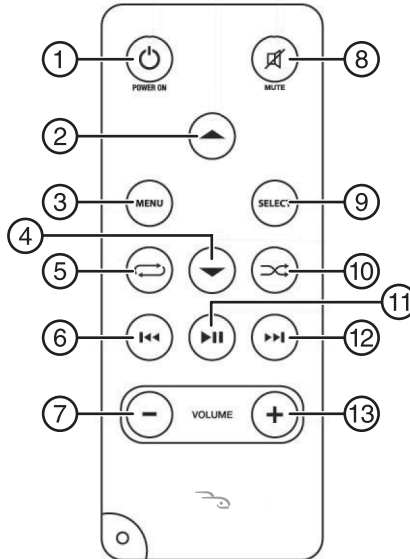



N°	Composant	Description
1	Prise ENTRÉE LIGNE	Brancher un périphérique audio sur cette prise de 3,5 mm. Remarque : Si un périphérique est connecté à cette prise, il a priorité sur un iPod inséré dans la station d'accueil pour iPod. Pour écouter un iPod, débrancher le périphérique connecté à la prise d'entrée ligne (LINE IN).
2	Prise d'ENTRÉE c.c.	Brancher le cordon d'alimentation c.a. sur cette prise et sur une prise secteur.

Télécommande



N°	Touche	Description
1	 MARCHE-ARRÊT	Permet de mettre les haut-parleurs sous ou hors tension.
2		Permet de naviguer vers le haut le menu d'un iPod ou d'un iPhone connecté.
3	MENU	Permet d'ouvrir ou de fermer le menu d'un iPod ou d'un iPhone connecté.
4		Permet de naviguer vers le bas du menu d'un iPod ou d'un iPhone connecté.
5	 (répétition)	Permet de répéter la piste audio en cours. Appuyer deux fois sur cette touche pour répéter en totalité l'album ou la liste de lecture. Appuyer trois fois sur cette touche pour désactiver la fonction de répétition.
6	 (précédent)	Permet de revenir au fichier précédent. Appuyer et maintenir enfoncée cette touche pour effectuer une recherche arrière dans le fichier audio ou vidéo d'un iPod ou d'un iPhone connecté.
7	VOLUME -	Permet de diminuer le volume des haut-parleurs.

N°	Touche	Description
8	 (sourdisse)	Permet de mettre le volume des haut-parleurs en sourdine. Appuyer de nouveau sur cette touche pour rétablir le volume des haut-parleurs.
9	SÉLECTION	Permet d'effectuer des sélections sur un iPod ou un iPhone connecté.
10	 (mode aléatoire)	Permet la lecture de fichiers en mode aléatoire d'un iPod connecté. Appuyer de nouveau sur cette touche pour désactiver la lecture aléatoire.
11	 (lecture/pause)	Permet de lancer ou d'arrêter momentanément la lecture d'un fichier d'un iPod ou d'un iPhone connecté.
12	 (suivant)	Permet de passer au fichier suivant. Appuyer et maintenir enfoncée cette touche pour effectuer une recherche avant dans un fichier audio ou vidéo d'un iPod ou d'un iPhone connecté.
13	VOLUME +	Appuyer sur cette touche pour augmenter le volume des haut-parleurs.

Témoin DEL d'alimentation

Cette station d'accueil avec haut-parleurs à un témoin DEL d'alimentation sur le dessus.

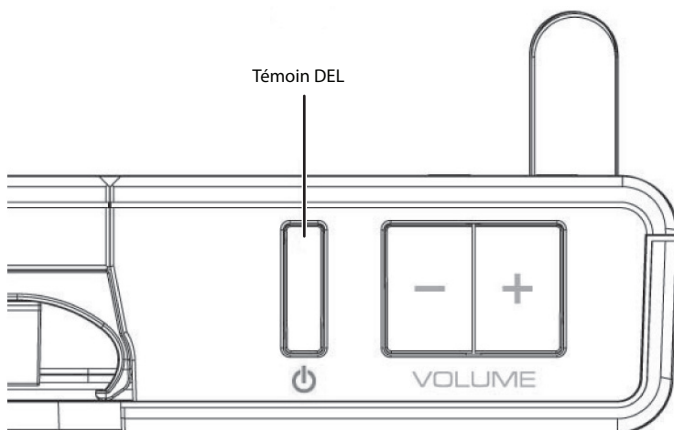

État de la DEL	Description
Éteinte	La station d'accueil est en mode attente. Avvertissement : Quand la station d'accueil est en mode attente, elle n'est pas hors tension. Pour déconnecter complètement l'alimentation, débrancher l'adaptateur c.a. et retirer les piles.
Allumée	La station d'accueil est allumée.
Clignotante	Les haut-parleurs sont en sourdine.

Installation de la station d'accueil

Connexion de l'alimentation

Il est possible d'utiliser l'adaptateur c.a. ou les piles pour alimenter la station d'accueil.

Pour connecter l'adaptateur c.a. :

- Connecter l'adaptateur c.a. à la prise de 5 V c.c. (DC 5V) à l'arrière de la station d'accueil et à une prise secteur.

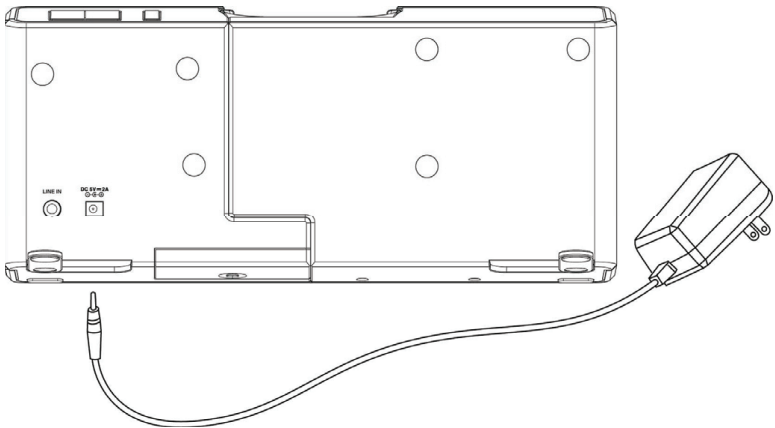

Pour installer les piles :

- 1 Retirer le couvercle du compartiment des piles sur la partie inférieure de la station d'accueil.

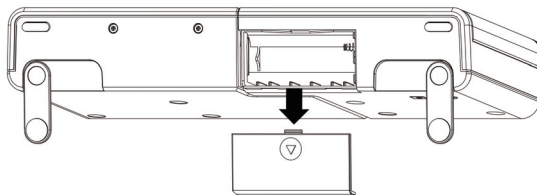

- 2 Insérer quatre piles AAA (non fournies) dans le compartiment. Veiller à ce que les pôles + et – des piles coïncident avec les repères + et – figurant à l'intérieur du compartiment.

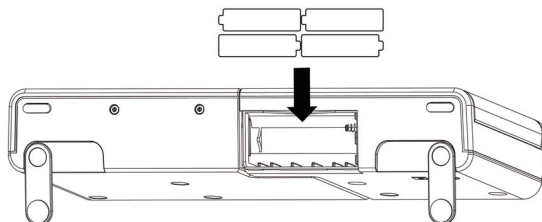

- 3 Replacer le couvercle du compartiment des piles.

Remarque : Quand la station d'accueil fonctionne sur piles, elle ne charge pas un iPod connecté, ni un iPhone.

Installation de la pile de la télécommande

Pour installer la pile de la télécommande :

- 1 Ouvrir le compartiment de la pile en faisant glisser le couvercle du compartiment.

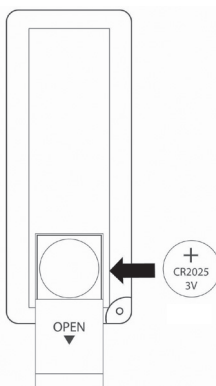

- 2 Insérer une pile CR2025 de 3 V (fournie) dans le compartiment avec le pôle + tourné vers le haut.
- 3 Remettre le couvercle du compartiment pour fermer celui-ci.

Utilisation de la station d'accueil convertible avec haut-parleurs

Connexion d'un iPod ou d'un iPhone

Pour connecter un iPhone ou un iPod :

- 1 Sélectionner et insérer l'adaptateur correspondant à l'iPod ou à l'iPhone à connecter. Chaque adaptateur est revêtu d'une étiquette indiquant l'appareil avec lequel l'utiliser.

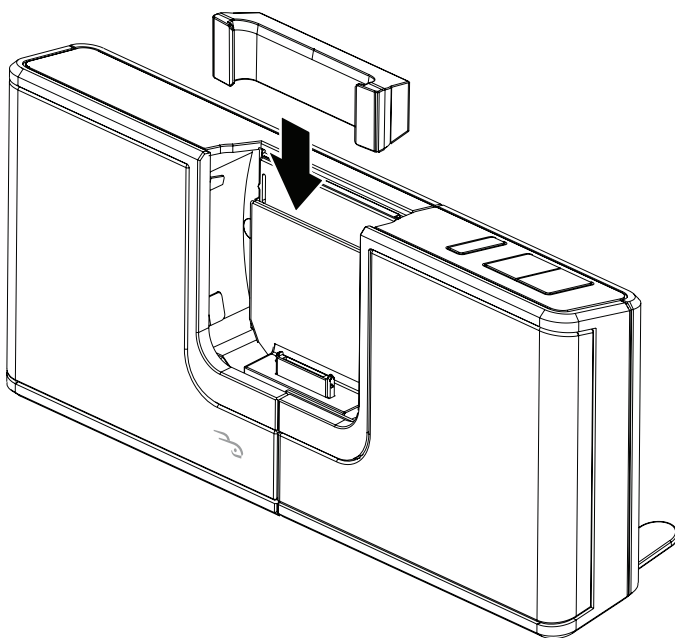

2 Insérer l'iPhone ou l'iPod dans la station d'accueil.

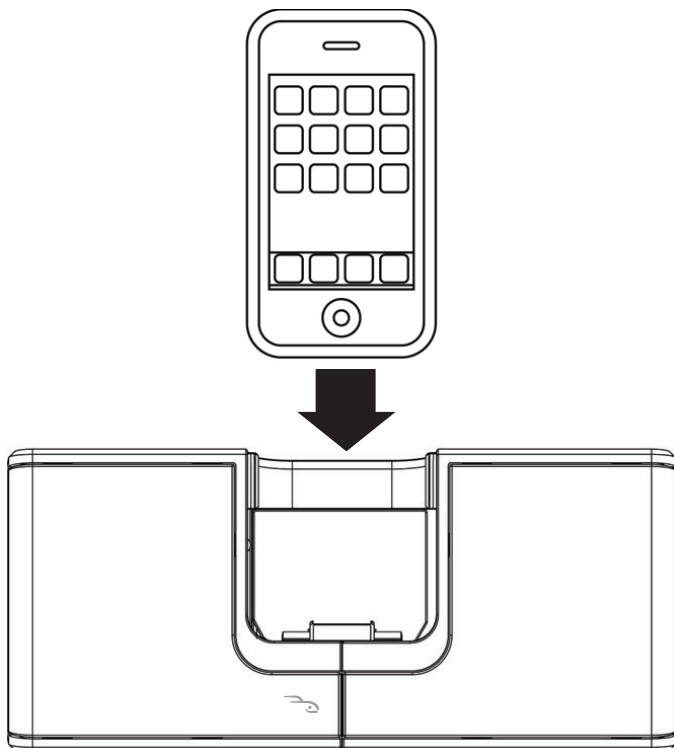

3 Appuyer sur \odot pour allumer les haut-parleurs.

4 Appuyer sur $\blacktriangleright\parallel$ de la télécommande ou sur l'iPhone ou l'iPod connecté pour commencer la lecture d'un fichier de musique ou vidéo.

5 Pour commander la lecture :

- Appuyer sur $\blacktriangleright\parallel$ pour interrompre momentanément ou reprendre la lecture.
- Appuyer sur M pour mettre les haut-parleurs en sourdine. Appuyer de nouveau sur cette touche pour rétablir le son.
- Appuyer sur $\blacktriangleleft\blacktriangleleft$ ou $\blacktriangleright\blacktriangleright$ pour aller au fichier précédent ou suivant.
- Appuyer et maintenir enfoncées les touches $\blacktriangleleft\blacktriangleleft$ ou $\blacktriangleright\blacktriangleright$ pour effectuer une recherche vers l'arrière ou vers l'avant dans un fichier.
- Appuyer une fois sur R (répétition) pour répéter le fichier en cours de lecture. Appuyer deux fois pour répéter en totalité l'album ou la liste de lecture. Appuyer trois fois pour désactiver la fonction de répétition.
- Appuyer sur A (aléatoire) pour une lecture aléatoire des fichiers. Appuyer de nouveau sur cette touche pour désactiver la lecture aléatoire.

- 6 Appuyer sur  pour mettre les haut-parleurs de la station d'accueil en sourdine.

Utilisation du mode paysage

Pour utiliser le mode paysage :

- 1 Sélectionner et insérer l'adaptateur correspondant à l'iPod ou à l'iPhone à connecter. Chaque adaptateur est revêtu d'une étiquette indiquant l'appareil avec lequel l'utiliser.
- 2 Insérer l'iPhone ou l'iPod dans la station d'accueil.

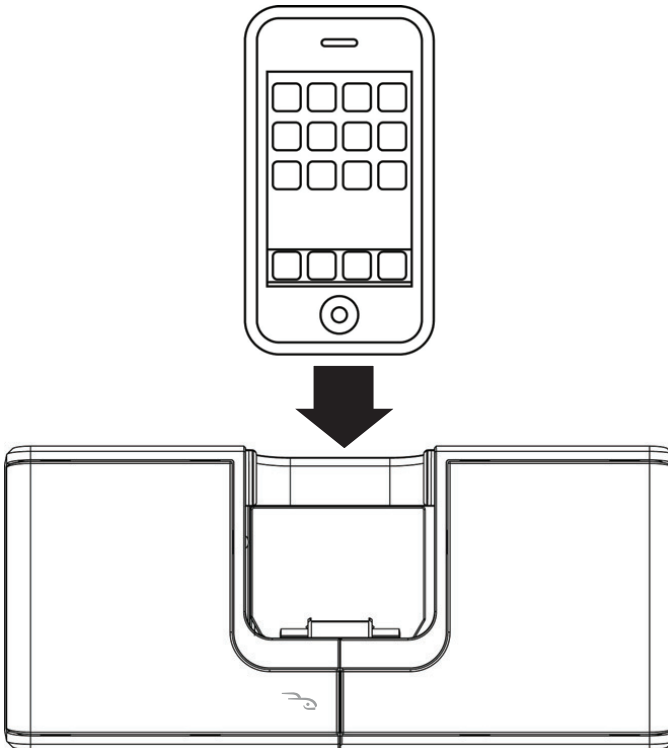

- 3 Tirer sur les haut-parleurs pour les déployer.

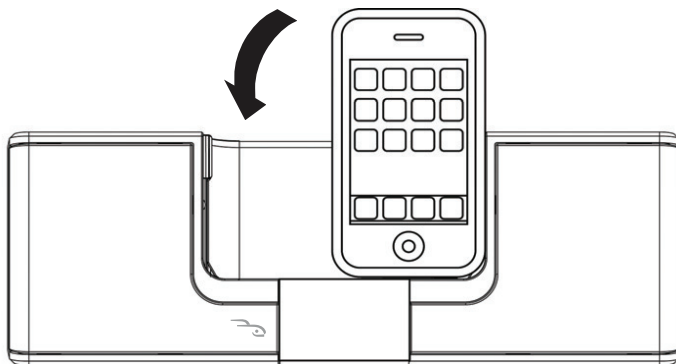

- 4 Faire pivoter l'iPod ou l'iPhone vers la gauche pour l'utiliser en mode paysage.

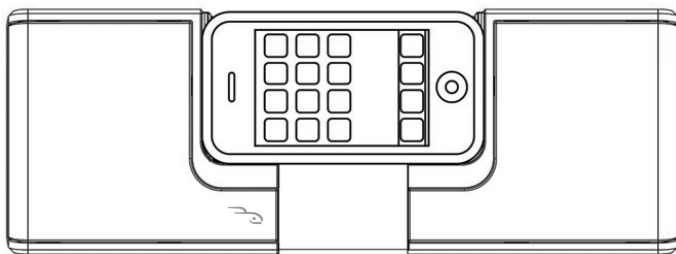

Problèmes et solutions

Problème	Solution
Le son n'est pas clair ou absence de son	Vérifier que l'iPod ou l'iPhone est inséré correctement avec l'adaptateur adéquat. Si un périphérique a été connecté sur la prise d'entrée ligne (LINE IN), vérifier qu'il est fermement connecté à la prise.
Pas d'alimentation	Vérifier que l'adaptateur c.a. est correctement et fermement connecté. En cas d'utilisation de piles pour alimenter la station d'accueil pour iPod, vérifier si les piles sont installées correctement. Si les piles sont déchargées, les remplacer.
Le son est faible ou déformé	Appuyer sur la touche VOLUME – pour baisser le volume. Il peut être nécessaire de baisser le volume de l'iPod ou de l'iPhone connecté.

Problème	Solution
Distorsion importante	En cas d'utilisation de piles, leur charge peut être faible. Remplacer les piles.
Impossible de sortir du mode veille lors de la lecture de musique d'un iPod	Vérifier qu'aucun câble n'est connecté sur la prise d'entrée ligne (LINE IN).
La durée d'utilisation des piles est trop courte	Retirer les piles du compartiment quand la station d'accueil pour iPod n'est pas utilisée.
Impossibilité de contrôler la station d'accueil pour iPod à l'aide de la télécommande	Vérifier qu'une pile a bien été installée dans la télécommande. Vérifier l'absence d'obstacles entre la télécommande et la station d'accueil pour iPod. Remplacer la pile de la télécommande.
La navigation des menus de l'iPod ne fonctionne pas correctement	Vérifier que l'iPod ou l'iPhone ne sont pas en mode paysage

Spécifications

- Puissance totale : 6 W (3 W/canal)
- Gamme moyenne (40 mm) par satellite
- Distorsion : $\leq 10\%$
- Rapport S/B : >65 dB à 1 W
- Réponse en fréquence : 200 Hz – 16 kHz
- Alimentation c.a. fournie : 5 V c.c. à 2 A

Compatibilité (iPod et iPhone)

- iPod touch 1^{re} génération
- iPod touch 2^e génération
- iPod classic (version 80 Go et 120 Go uniquement)
- iPod nano 4^e génération
- iPod nano 3^e génération
- iPod nano 2^e génération
- iPhone 2G
- iPhone 3G
- iPhone 3GS

Avis juridiques

Article 15 de la FCC

Ce dispositif est conforme à l'article 15 du règlement de la FCC. Son utilisation est soumise aux deux conditions suivantes : (1) cet appareil ne doit pas provoquer d'interférences préjudiciables, et (2) il doit accepter toute interférence reçue, y compris celles risquant d'engendrer un fonctionnement indésirable.

Cet équipement a été mis à l'essai et déclaré conforme aux limites prévues pour un appareil numérique de classe B, définies dans l'article 15 du règlement de la FCC. Ces limites ont été établies pour fournir une protection raisonnable contre les interférences préjudiciables lors d'une installation résidentielle. Cet équipement génère, utilise et diffuse des ondes radio et, s'il n'est pas installé et utilisé conformément aux instructions dont il fait l'objet, il peut provoquer des interférences préjudiciables aux communications radio. Cependant, il n'est pas possible de garantir qu'aucune interférence ne se produira pour une installation particulière. Si cet équipement produit des interférences préjudiciables lors de réceptions radio ou télévisées, qui peuvent être détectées en éteignant puis en rallumant l'appareil, essayer de corriger l'interférence au moyen de l'une ou de plusieurs des mesures suivantes :

- réorienter ou déplacer l'antenne réceptrice;
- augmenter la distance entre l'équipement et le récepteur;
- brancher l'équipement sur la prise électrique d'un circuit différent de celui auquel le récepteur est relié;
- contacter le revendeur ou un technicien radio/télévision qualifié pour toute assistance.

Avertissement de la FCC

Tout changement ou toute modification qui ne serait pas expressément approuvé par les responsables de l'application des règles FCC pourraient rendre nul le droit de l'utilisateur d'utiliser cet équipement.

Déclaration NMB-003 du Canada

Cet appareil numérique de la classe B est conforme à la norme NMB-003 du Canada.

Garantie limitée d'un an

Rocketfish Products (« Rocketfish ») garantit au premier acheteur de ce **RF-HV3** neuf (« Produit »), qu'il est exempt de vices de fabrication et de main-d'œuvre à l'origine, pour une période d'un (1) an à partir de la date d'achat du Produit (« Période de garantie »). Ce Produit doit avoir été acheté chez un revendeur agréé des produits de la marque Rocketfish et emballé avec cette déclaration de garantie. Cette garantie ne couvre pas les Produits remis à neuf. Les conditions de la présente garantie s'appliquent à tout Produit pour lequel Rocketfish est notifié pendant la Période de garantie, d'un vice couvert par cette garantie qui nécessite une réparation.

Quelle est la durée de la couverture?

La Période de garantie dure un an (365 jours) à compter de la date d'achat de ce Produit. La date d'achat est imprimée sur le reçu fourni avec le produit.

Que couvre cette garantie?

Pendant la Période de garantie, si un vice de matériau ou de main-d'œuvre d'origine est détecté sur le Produit par un service de réparation agréé par Rocketfish ou le personnel du magasin, Rocketfish (à sa seule discrétion) : (1) réparera le Produit en utilisant des pièces détachées neuves ou remises à neuf; ou (2) remplacera le Produit par un produit ou des pièces neuves ou remises à neuf de qualité comparable. Les produits et pièces remplacés au titre de cette garantie deviennent la propriété de Rocketfish et ne sont pas retournés à l'acheteur. Si les Produits ou pièces nécessitent une réparation après l'expiration de la Période de garantie, l'acheteur devra payer tous les frais de main-d'œuvre et les pièces. Cette garantie reste en vigueur tant que l'acheteur reste propriétaire du Produit Rocketfish pendant la Période de garantie. La garantie prend fin si le Produit est revendu ou transféré d'une quelconque façon que ce soit à tout autre propriétaire.

Comment obtenir une réparation sous garantie?

Si le Produit a été acheté chez un détaillant, le rapporter accompagné du reçu original chez ce détaillant. Prendre soin de remettre le Produit dans son emballage d'origine ou dans un emballage qui procure la même qualité de protection que celui d'origine. Si le Produit a été acheté en ligne, l'expédier accompagné du reçu original à l'adresse indiquée sur le site Web. Prendre soin de remettre le Produit dans son emballage d'origine ou dans un emballage qui procure la même qualité de protection que celui d'origine.

Où cette garantie s'applique-t-elle?

Cette garantie ne s'applique qu'à l'acheteur original du Produit aux États-Unis, au Canada et au Mexique.

Ce qui n'est pas couvert par cette garantie limitée

La présente garantie ne couvre pas :

- la formation du client;
- l'installation;
- les réglages de configuration;
- les dommages esthétiques;
- les dommages résultants de catastrophes naturelles telles que la foudre;

- les accidents;
- une utilisation inadaptée;
- une manipulation abusive;
- la négligence;
- une utilisation commerciale;
- la modification de tout ou partie du Produit, y compris l'antenne.

La présente garantie ne couvre pas non plus :

- les dommages ayant pour origine une utilisation ou une maintenance défectueuse;
- la connexion à une source électrique dont la tension est inadéquate;
- toute réparation effectuée par quiconque autre qu'un service de réparation agréé par Rocketfish pour la réparation du Produit;
- les produits vendus en l'état ou hors service;
- les consommables tels que les fusibles ou les piles;
- les produits dont le numéro de série usine a été altéré ou enlevé.

LA RÉPARATION OU LE REMPLACEMENT, TELS QU'OFFERTS PAR LA PRÉSENTE GARANTIE, CONSTITUENT LE SEUL RECOURS DE L'ACHETEUR. ROCKETFISH NE SAURAIT ÊTRE TENU POUR RESPONSABLE DE DOMMAGES ACCESSOIRES OU CONSÉCUTIFS, RÉSULTANT DE L'INEXÉCUTION D'UNE GARANTIE EXPRESSE OU IMPLICITE SUR CE PRODUIT, Y COMPRIS, SANS S'Y LIMITER, LA PERTE DE DONNÉES, L'IMPOSSIBILITÉ D'UTILISER LE PRODUIT, L'INTERRUPTION D'ACTIVITÉ OU LA PERTE DE PROFITS. ROCKETFISH PRODUCTS N'OCTROIE AUCUNE AUTRE GARANTIE EXPRESSE RELATIVE À CE PRODUIT; TOUTES LES GARANTIES EXPRESSES OU IMPLICITES POUR CE PRODUIT, Y COMPRIS MAIS SANS LIMITATION, TOUTE GARANTIE DE QUALITÉ MARCHANDE, D'ADÉQUATION À UN BUT PARTICULIER, SONT LIMITÉES À LA PÉRIODE DE GARANTIE APPLICABLE TELLE QUE DÉCRITE CI-DESSUS ET AUCUNE GARANTIE EXPRESSE OU IMPLICITE, NE S'APPLIQUERA APRÈS LA PÉRIODE DE GARANTIE. CERTAINS ÉTATS ET PROVINCES NE RECONNAISSENT PAS LES LIMITATIONS DE LA DURÉE DE VALIDITÉ DES GARANTIES IMPLICITES. PAR CONSÉQUENT, LES LIMITATIONS SUSMENTIONNÉES PEUVENT NE PAS S'APPLIQUER À L'ACHETEUR ORIGINAL. LA PRÉSENTE GARANTIE DONNE À L'ACHETEUR DES GARANTIES JURIDIQUES SPÉCIFIQUES; IL PEUT AUSSI BÉNÉFICIER D'AUTRES GARANTIES QUI VARIENT D'UN ÉTAT OU D'UNE PROVINCE À L'AUTRE.

Contactez Rocketfish :

Pour toute assistance technique, appelez le 1-800-620-2790

www.rocketfishproducts.com

Distribué par Best Buy Purchasing, LLC

7601 Penn Avenue South, Richfield, Minnesota, 55423-3645 É.-U.

©2009 Best Buy Enterprise Services, Inc.

Tous droits réservés ROCKETFISH est une marque de commerce de Best Buy Enterprise Services, Inc. déposée dans certains pays. Tous les autres produits et noms de marques sont des marques de commerce appartenant à leurs propriétaires respectifs.



www.rocketfishproducts.com (800) 620-2790

Distribué par Best Buy Purchasing, LLC

7601 Penn Avenue South, Richfield, MN 55423-3645 É.-U.

© 2009 Best Buy Enterprise Services, Inc.

Tous droits réservés. ROCKETFISH est une marque de commerce de Best Buy Enterprise Services, Inc.

Tous les autres produits et noms de marques sont des marques de commerce appartenant à leurs propriétaires respectifs.