

DYNE X™ 

TV ACL de 32 po

DX-32L100A13

GUIDE DE L'UTILISATEUR

DX-32L100A13 de Dynex

TV ACL de 32 po

Table des matières

Instructions de sécurité importantes	2
Avertissement	2
Attention	3
Installation du socle ou d'un support de montage mural	4
Installation du socle	4
Installation d'un support de montage mural	4
Éléments du téléviseur	4
Contenu de l'emballage	4
Panneau avant	5
Panneau arrière et latéral	5
Télécommande 1	6
Télécommande 2	7
Établissement de connexions	8
Quel type de connexion utiliser?	8
Connexion de l'alimentation	9
Connexion d'un récepteur câble ou satellite	10
Connexion d'une antenne ou de la télévision câblée (sans récepteur) ..	12
Connexion d'un lecteur DVD ou Blu-ray	12
Connexion d'un magnétoscope	14
Connexion d'un caméscope ou d'une console de jeux	14
Connexion à un ordinateur	15
Connexion d'une clé USB flash	16
Connexion d'un casque d'écoute	16
Connexion d'un système de cinéma maison de base	17
Connexion d'un système de cinéma maison avec plusieurs appareils ..	17
Utilisation de la télécommande	17
Installation des piles de la télécommande	17
Orientation de la télécommande	18
Mise en marche du téléviseur pour la première fois	18
Informations de base	19
Mise en marche et arrêt du téléviseur	19
Sélection de la source d'entrée vidéo	20
Utilisation des menus d'écran	20
Parcourir les menus	21
Sélection d'un canal	21
Réglage du volume	21
Affichage de l'information sur la programmation	21
Réglage de l'image	22
Réglage de l'image du téléviseur	22
Réglage de l'image de l'ordinateur	23
Réglage du son	23
Réglage des paramètres sonores	23
Écoute uniquement de l'audio du téléviseur	24
Modifications des paramètres des canaux	24
Recherche automatique des canaux	24
Masquage de canaux	25

Configuration de la liste des canaux favoris	25
Visualisation d'un canal favori	26
Ajout ou modification d'une étiquette de canal	26
Vérification de la puissance du signal numérique	27
Configuration des contrôles parentaux	27
Configuration ou modification du mot de passe	27
Verrouillage des touches de commande	28
Configuration des niveaux de contrôles parentaux	28
Téléchargement de l'information sur la classification	30
Utilisation des sous-titres codés	30
Activation et désactivation des sous-titres codés	30
Sélection du mode des sous-titres codés analogiques	31
Personnalisation du style des sous-titres codés numériques	31
Réglage des paramètres de l'heure	32
Réglage de l'heure	32
Réglage de l'arrêt différé	33
Réglage de la configuration des menus	33
Sélection de la langue des menus	33
Étiquetage d'une source d'entrée	34
Restauration des paramètres d'origine	34
Utilisation d'une clé USB flash	35
Sélection du mode USB	35
Visionnement de photos	35
Visionnement des photos favorites	36
Visionnement de photos en diaporama	36
Configuration personnalisée d'un diaporama	37
Entretien	38
Nettoyage	38
Réparation	38
Problèmes et solutions	38
Vidéo et audio	38
Télécommande	40
Divers	40
Spécifications	41
Programmation des télécommandes universelles	42
Programmation d'une télécommande universelle différente	42
Pour toute assistance et information complémentaire... ..	42
Codes les plus courants des télécommandes universelles	42
Avis juridiques	43
Garantie limitée d'un an sur les téléviseurs Dynex	45
Description :	45
Quelle est la durée de la couverture?	45
Que couvre cette garantie?	45
Comment obtenir une réparation sous garantie?	45
Où cette garantie s'applique-t-elle?	45
Ce qui n'est pas couvert par cette garantie limitée	45

SÉCURITÉ POUR LES ENFANTS

L'endroit et la façon d'utiliser le téléviseur à écran plat font toute la différence.

Tout en profitant de ce nouveau produit, garder à l'esprit les conseils de sécurité qui suivent

Ce qui est important

L'attrait des systèmes de cinéma maison va grandissant de même que les achats de téléviseurs grand écran. Toutefois, les téléviseurs ne sont pas toujours positionnés sur des meubles adaptés ou installés conformément aux recommandations du fabricant. Notre société et l'industrie des produits électroniques grand public ont pris l'engagement de faire du divertissement à la maison une activité agréable et sans danger.

Les téléviseurs qui sont placés sur des buffets, des bibliothèques, des étagères, des bureaux, des haut-parleurs, des coffres ou des tables roulantes inadaptés peuvent être renversés et être source de blessures.

La sécurité d'abord

- Un meuble TV d'une taille déterminée **ne peut pas** recevoir tous les téléviseurs. N'utiliser qu'un meuble pour téléviseur conçu pour le poids de l'appareil.
- Veiller à lire avec attention et à bien comprendre toutes les instructions fournies pour une utilisation adaptée de ce produit.
- Ne pas laisser les enfants monter sur cet ensemble ni jouer avec le meuble ou le téléviseur de ce système de divertissement.
- Ne pas mettre les téléviseurs sur des meubles qui peuvent être utilisés facilement comme escabeau, tels qu'une étagère ou une commode.
- Il faut se souvenir que les enfants peuvent s'exciter lors de la visualisation d'une émission, surtout avec un téléviseur d'une très grande taille. Veiller à positionner ou installer le téléviseur à un endroit où il ne peut pas être poussé, tiré ou renversé.
- Prendre soin d'acheminer tous les cordons et câbles afin qu'ils ne puissent pas être tirés ou saisis par les enfants curieux.



Montage mural

En cas de montage mural du téléviseur, ne jamais oublier :

- un support de montage mural d'une taille déterminée **ne peut pas** recevoir tous les téléviseurs. N'utiliser qu'un support mural conçu pour le poids du téléviseur et qui a été recommandé par le fabricant du téléviseur, identifié dans ce manuel ou par un laboratoire indépendant comme étant adapté à ce téléviseur;
- observer toutes les instructions des fabricants du téléviseur et du support mural;
- en cas de doute sur sa capacité à monter un support mural en toute sécurité pour le téléviseur, l'utilisateur doit faire appel à un installateur professionnel;
- veiller à ce que le mur sur lequel est monté le téléviseur soit adapté. Certains supports muraux ne sont pas conçus pour être montés sur des murs adossés à des montants en acier ou des parpaings. En cas d'incertitude, faire appel à un installateur professionnel.
- Les téléviseurs peuvent être lourds. Au moins deux personnes sont requises pour effectuer une installation de support mural sans danger.



Instructions de sécurité importantes



Ce symbole indique qu'une tension dangereuse, constituant un risque de choc électrique, est présente dans cet appareil. Cette étiquette est située au dos de l'appareil.



Ce symbole indique que d'importantes instructions concernant le fonctionnement et la maintenance figurent dans la documentation qui accompagne cet appareil.

- 1 Lire ces instructions.
- 2 Conserver ces instructions.
- 3 Respecter tous les avertissements.
- 4 Observer toutes les instructions.
- 5 Ne pas utiliser cet appareil près de l'eau.
- 6 Utiliser uniquement un chiffon sec pour le nettoyage.
- 7 Ne pas obstruer les ouvertures d'aération. Installer l'ensemble conformément aux instructions du fabricant.
- 8 Installer l'appareil à l'écart de sources de chaleur, telles que radiateurs, bouches de chaleur, fours ou autres appareils (y compris les amplificateurs) qui produisent de la chaleur.
- 9 Ne pas chercher à modifier le dispositif de sécurité de la prise polarisée ou de type mise à la terre. Une prise polarisée comporte deux plots, un plus large que l'autre. Une prise de type mise à la terre est composée de deux plots et d'un troisième de mise à la terre. La lame large ou le troisième plot ont été prévus pour la sécurité de l'utilisateur. Si la prise fournie ne rentre pas dans la prise secteur, faire appel à un électricien pour qu'il remplace cette dernière qui est obsolète.
- 10 Protéger le cordon d'alimentation afin d'éviter qu'on ne marche dessus ou qu'il ne soit pincé, en particulier au niveau des prises secteur, plaques multiprises et à l'endroit où il est raccordé à l'appareil.
- 11 N'utiliser que des périphériques et des accessoires spécifiés par le fabricant.
- 12 N'utiliser qu'avec le chariot, le socle, le trépied, le support ou la table spécifiés par le fabricant ou vendus avec le produit. Lorsqu'une table roulante est utilisée, déplacer l'ensemble appareil et table roulante avec précaution pour éviter les blessures provoquées par une chute éventuelle de l'appareil.
- 13 Débrancher l'appareil lors d'orages ou quand il n'est pas utilisé pendant une période prolongée.
- 14 Toutes les réparations doivent être réalisées par un personnel qualifié. Faire réparer l'appareil s'il a été endommagé, qu'il s'agisse du cordon d'alimentation ou de la prise qui seraient détériorés, de liquide entré dans l'appareil ou d'objets qui seraient tombés dessus, d'une exposition à la pluie ou à l'eau, d'un fonctionnement anormal ou d'une chute.
- 15 La prise secteur correspond au dispositif de déconnexion. La prise doit rester constamment en état de fonctionner.



- 16 Un appareil avec une prise de type mise à la terre à trois plots est un appareil de classe I; il doit être connecté à la terre pour éviter un éventuel choc électrique. Veiller à connecter cet appareil de classe I sur une prise secteur avec mise à la terre à trois plots.
- 17 Les piles de la télécommande ne doivent pas être exposées à une chaleur excessive telle que celle du soleil, du feu ou d'autres sources similaires.
- 18 L'appareil ne doit pas être exposé à des éclaboussures ou à des gouttes d'eau et aucun objet rempli de liquide, tel qu'un vase, ne doit être posé sur l'appareil.

Avertissement

Risque de choc électrique

Afin de réduire le risque d'incendie et de choc électrique, ne pas retirer les couvercles, ni exposer cet appareil à la pluie ou à l'humidité. Ne contient aucune pièce réparable par l'utilisateur. Confier l'entretien à du personnel qualifié.

Foudre

Pour protéger le récepteur de l'appareil pendant un orage ou s'il se trouve inutilisé et sans surveillance pendant une période prolongée, le débrancher de la prise secteur et débrancher l'antenne ou la connexion au réseau câblé. Ceci évitera des dégâts matériels ou des blessures en cas de foudre et de variations de tension du secteur.

Lignes électriques

L'antenne extérieure ne doit pas être située près de lignes électriques aériennes ou d'autres circuits d'alimentation et électriques, ni à un emplacement où elle pourrait tomber sur de tels circuits ou lignes électriques. Lors de l'installation d'une antenne extérieure, faire très attention de ne pas toucher de telles lignes électriques ou circuits, car tout contact peut être mortel.

Manipulation de l'écran ACL

- L'écran du téléviseur est en verre. Ne pas laisser tomber le téléviseur, cogner, secouer ou exercer une forte pression sur l'écran ACL. Si l'écran se brise, prendre garde de ne pas se blesser avec les morceaux de verre.
- Si le panneau ACL se brise, veiller à ne pas toucher le liquide du panneau. Cela peut être source d'inflammations cutanées.
- En cas d'introduction de liquide dans la bouche, effectuer immédiatement un bain de bouche et consulter un médecin. De même, en cas d'introduction de liquide dans les yeux ou de contact avec la peau, consulter un médecin après rinçage pendant au moins 15 minutes avec de l'eau claire.

Pièces de rechange

Si des pièces doivent être remplacées, vérifier que le technicien a utilisé des pièces de rechange spécifiées par le fabricant qui ont les mêmes caractéristiques que les pièces d'origine. Toute substitution par des pièces non autorisées risque de provoquer un incendie, un choc électrique, des blessures ou d'autres dangers.

Contrôle de sécurité

Après toute opération d'entretien ou réparation de cet appareil, demander au technicien d'effectuer les contrôles de sécurité de routine pour vérifier qu'il fonctionne correctement.

Source d'alimentation

Cet appareil doit fonctionner conformément à la source d'alimentation indiquée sur l'étiquette. En cas d'incertitude sur la tension d'alimentation électrique de la maison, consulter un électricien ou la compagnie d'électricité.

Entretien

Ces instructions d'entretien sont uniquement réservées à des techniciens qualifiés. Pour réduire les risques de choc électrique, n'effectuer que les opérations d'entretien contenues dans ce manuel à moins d'avoir la qualification nécessaire.

Attention**Dégâts nécessitant un entretien**

Débrancher l'appareil de la prise secteur et utiliser les services d'un technicien qualifié dans les conditions suivantes :

- lorsque le cordon d'alimentation est effiloché ou la prise endommagée;
- si un liquide a été répandu ou des objets ont pénétré dans l'appareil;
- si l'appareil a été exposé à la pluie ou à l'eau;
- si l'appareil fonctionne anormalement en appliquant les instructions d'utilisation. Ne régler que les commandes décrites dans les instructions d'utilisation; en effet, le réglage incorrect d'autres commandes pourrait provoquer des dégâts, entraînant souvent d'importantes réparations par un technicien qualifié pour rétablir le fonctionnement normal de l'appareil;
- si l'appareil est tombé ou s'il est endommagé de quelque façon que ce soit;
- si l'appareil présente une détérioration marquée de ses performances.

Mise à la masse d'une antenne extérieure

Si cet appareil est connecté à une antenne extérieure ou à un réseau câblé, vérifier que l'antenne ou la connexion au réseau câblé est mise à la terre afin de bénéficier d'une certaine protection contre les sautes de tension et les charges électrostatiques. La Section 810 du Code national de l'électricité (CNE), ANSI/NFPA N° 70, fournit des informations relatives à la mise à la terre correcte du mât et du support, la mise à la terre du fil conducteur de l'antenne à l'unité de décharge de l'antenne, la taille des conducteurs de mise à la terre, l'emplacement de l'unité de décharge de l'antenne, la connexion aux conducteurs de terre ainsi que les normes en matière de prise de terre.

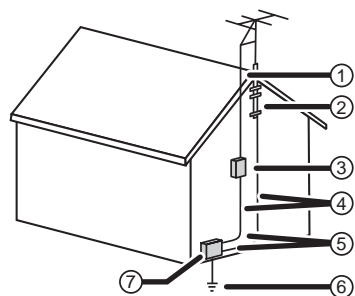

- ① Fil conducteur de l'antenne
- ② Serre-fils de mise à la terre
- ③ Unité de décharge de l'antenne
- ④ Conducteurs de mise à la terre
- ⑤ Serre-fils de mise à la terre
- ⑥ Système de mise à la terre des électrodes de la compagnie d'électricité.
- ⑦ Équipement de la compagnie d'électricité

Avis à l'installateur de télévision câblée

La Section 820 du Code national de l'électricité (CNE), ANSI/NFPA N° 40 fournit des directives relatives à une mise à la terre adéquate. Elle spécifie en particulier que le câble de masse doit être connecté au système de terre du bâtiment, aussi proche que possible du point d'entrée du câble.

Condensation

De l'humidité se formera sur le téléviseur si celui-ci est transporté d'un milieu froid à une pièce tempérée ou si la température de la pièce monte soudainement. Dans ce cas, les performances du téléviseur seront altérées. Pour éviter ceci, laisser le téléviseur se stabiliser dans son nouveau milieu pendant environ une heure avant de l'allumer, ou veiller à ce que la température de la pièce monte progressivement.

De la condensation peut également se former en été si le téléviseur est exposé au courant d'air d'un climatiseur. Dans ce cas, déplacer le téléviseur.

Avertissement relatif aux téléphones cellulaires

Pour éviter des interférences avec l'image et le son du téléviseur, des problèmes de fonctionnement, voire même des dommages, conserver les téléphones cellulaires et sans fil à l'écart du téléviseur.

Instructions relatives au recyclage de cet appareil

Cet appareil utilise de la soudure étain-plomb et une lampe fluorescente contenant une petite quantité de mercure. La mise au rebut de ces matériaux peut faire l'objet d'une réglementation relative à l'environnement. Ce téléviseur contient des matériaux qui peuvent être recyclés et réutilisés. Pour des informations de mise au rebut ou de recyclage, contacter les autorités locales pour localiser le centre de recyclage le plus près.

Pixels morts

Le panneau ACL contient presque 3 millions de transistors en couches minces, ce qui fournit une qualité vidéo d'une netteté exceptionnelle. Il peut arriver que des pixels morts apparaissent à l'écran sous forme de points bleus, verts ou rouges. Ces pixels morts ne nuisent pas aux performances du téléviseur et ne sont pas considérés comme des défauts.

Installation du socle ou d'un support de montage mural

Remarques

- Ne pas installer le socle si le téléviseur doit être fixé au mur à l'aide d'un support de montage mural.
- Ranger le socle et les vis correspondantes pour une utilisation éventuelle dans le futur.

Installation du socle

Pour installer le socle :

- 1 Placer délicatement l'écran du téléviseur sur une surface propre et matelassée afin de le protéger des rayures et des dégâts matériels.

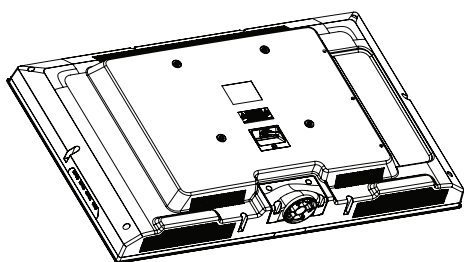

- 2 Fixer le socle à l'axe du socle du téléviseur à l'aide des six vis de type M4 (16 mm) fournies.

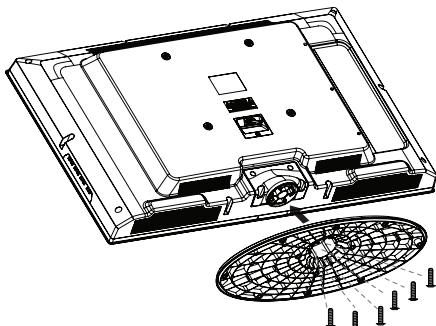

Installation d'un support de montage mural

Avertissement

Un montage mural de cet appareil ne peut se faire qu'avec un support de montage mural homologué UL.

Pour fixer le téléviseur à un support de montage mural :

- 1 Placer délicatement l'écran du téléviseur sur une surface propre et matelassée afin de le protéger des rayures et des dégâts matériels. S'il n'est pas nécessaire de retirer la base (c'est à dire si le téléviseur vient juste d'être retiré de la boîte), aller à l'étape 3.

- 2 Retirer les vis de fixation de la base au socle, puis enlever la base.

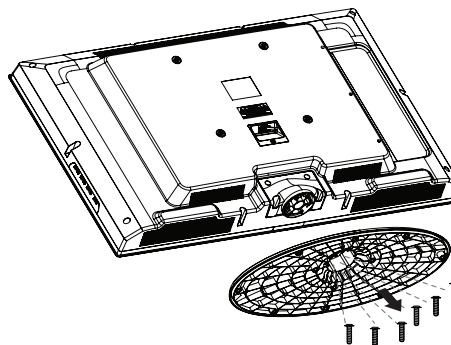

- 3 Fixer le support de montage mural à l'aide des trous de montage au dos du téléviseur. Afin d'accrocher le téléviseur correctement, consulter les instructions fournies avec le support de montage mural.

Remarque

La longueur des vis du montage mural varie selon le support de montage mural acheté. Pour connaître la longueur des vis, voir les instructions qui accompagnent le support de montage mural.

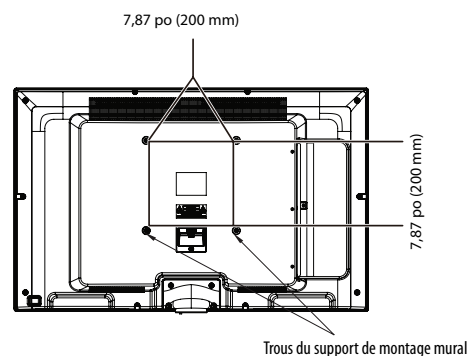

Éléments du téléviseur

Contenu de l'emballage

- Télécommande avec piles (2 de type AAA)
- Socle avec vis
- *Guide d'installation rapide*
- *Information importante*

Panneau avant

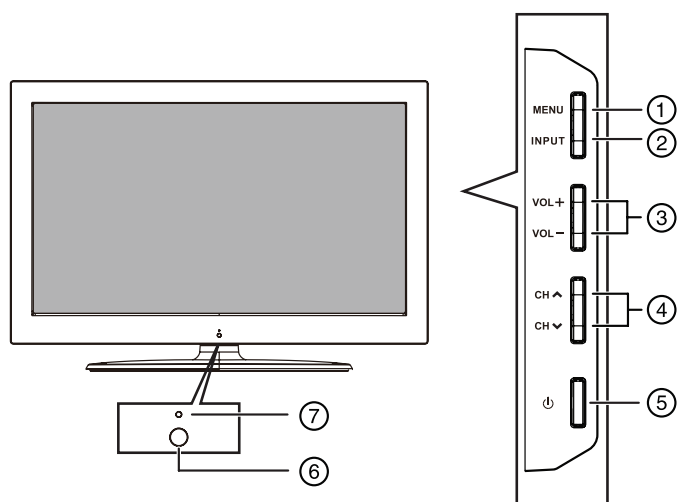

Panneau arrière et latéral

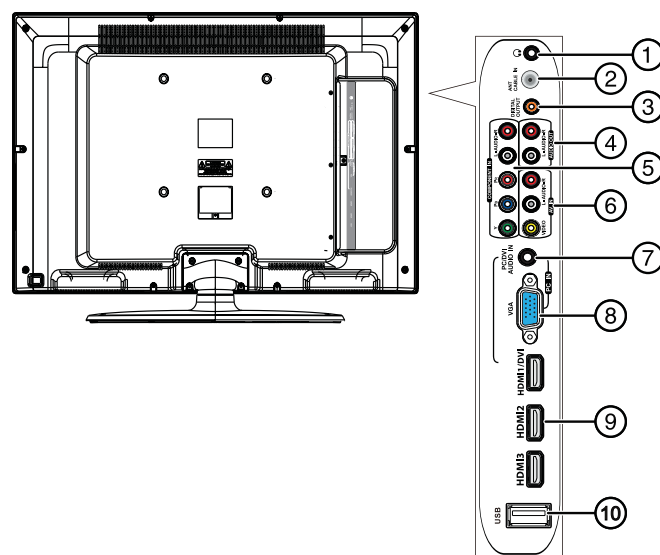

N°	Élément	Description
①	MENU	Permet d'accéder au menu d'écran. Pour plus d'informations, voir « <u>Parcourir les menus</u> » à la page 21.
②	ENTRÉE	Appuyer sur cette touche pour ouvrir la liste des sources d'entrée (INPUT SOURCE), puis appuyer sur CH ^ ou CH v pour sélectionner une source d'entrée vidéo. Pour plus d'informations, voir « <u>Sélection de la source d'entrée vidéo</u> » à la page 20.
③	VOL+/VOL-	Permettent d'augmenter ou de diminuer le volume.
④	CH ^/CH v	Permettent d'aller au canal suivant ou précédent de la liste des canaux.
⑤	⏻ (Marche/Arrêt)	Permet d'allumer ou d'éteindre l'appareil (mode attente). Quand le téléviseur est en mode attente, il n'est pas hors tension. Pour le mettre hors tension, débrancher le cordon de la prise secteur.
⑥	Capteur de télécommande	Reçoit les signaux de la télécommande. Ne pas l'obstruer.
⑦	Témoin de marche-arrêt	S'éteint quand l'appareil est allumé. Il est rouge quand l'appareil est en mode attente. Pour plus d'informations, voir « <u>Mise en marche et arrêt du téléviseur</u> » à la page 19.

N°	Élément	Description
①	🎧 (casque d'écoute)	Prise pour brancher un casque d'écoute. Pour plus d'informations, voir « <u>Connexion d'un casque d'écoute</u> » à la page 16.
②	ENTRÉE ANT/CÂBLE	Permet de connecter l'appareil à la télévision câblée ou à une antenne. Pour plus d'informations, voir « <u>Connexion d'une antenne ou de la télévision câblée (sans récepteur)</u> » à la page 12.
③	SORTIE NUMÉRIQUE	Connecter un système audio numérique sur cette prise. Pour plus d'informations, voir « <u>Connexion d'un système de cinéma maison de base</u> » à la page 17.
④	SORTIE AUDIO ANALOGIQUE	Prises pour connecter un amplificateur audio. Pour plus d'informations, voir « <u>Connexion d'un système de cinéma maison de base</u> » à la page 17.
⑤	ENTRÉE COMPOSANTES Y, Pb, Pr	Prises pour connecter la vidéo d'un périphérique vidéo à composantes. Pour plus d'informations, voir « <u>Utilisation d'un câble vidéo à composantes (meilleure)</u> » à la page 11.
⑥	ENTRÉE AV	Connecter l'audio (G et D) et la vidéo d'un périphérique vidéo composite, tel qu'un magnétoscope, à ces prises. Pour plus d'informations, voir « <u>Connexion à la prise vidéo composite (bonne)</u> » à la page 11.
⑦	ENTRÉE AUDIO PC/DVI	Connecter l'audio d'un ordinateur ou d'un périphérique DVI à cette prise. Pour plus d'informations, voir « <u>Connexion à un ordinateur</u> » à la page 15 ou « <u>Utilisation de la connexion DVI (similaire à HDMI mais requiert une connexion audio)</u> » à la page 10.
⑧	ENTRÉE VGA/PC	Prise pour connecter la vidéo d'un ordinateur. Pour plus d'informations, voir « <u>Connexion à un ordinateur</u> » à la page 15.

N°	Élément	Description
⑨	HDMI1/HDMI2/HDMI3	Prises pour connecter des périphériques HDMI. Un câble HDMI transmet la vidéo et l'audio. Aucune connexion audio n'est nécessaire en cas de connexion d'un périphérique HDMI. Pour plus d'informations, voir « <u>Connexion d'un lecteur DVD ou Blu-ray</u> » à la page 12 ou « <u>Utilisation de HDMI</u> » à la page 12.
⑩	USB	Connecter un lecteur à mémoire flash USB à ce port. Pour plus d'informations, voir « <u>Connexion d'une clé USB flash</u> » à la page 16.

Télécommande 1

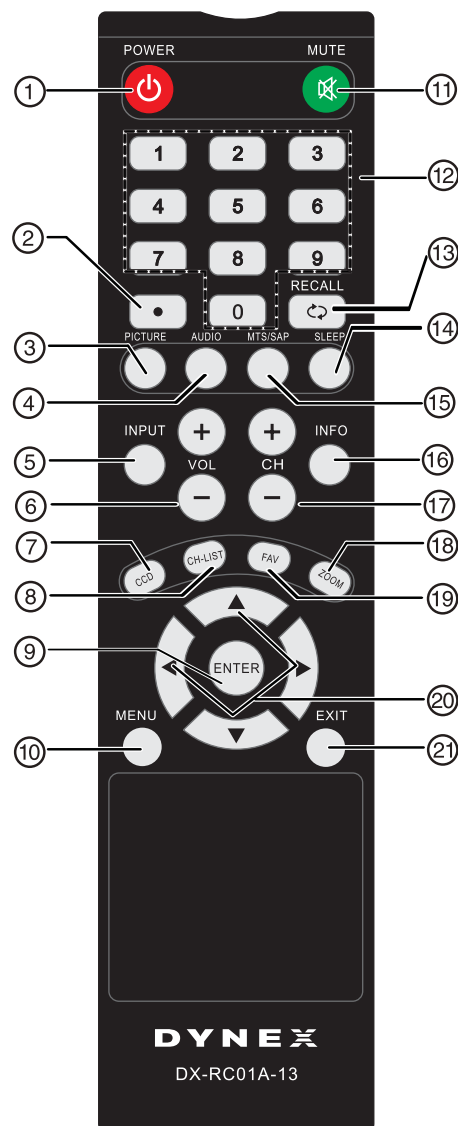

N°	Touche	Description
①	⏻ (Marche/Arrêt)	Permet de mettre en marche ou d'arrêter l'appareil (Mode attente). Quand l'appareil est éteint, il n'est pas hors tension. Pour déconnecter l'alimentation, débrancher le cordon secteur.
②	• (Point)	Permet de saisir un numéro de sous-canal numérique. Pour plus d'informations, voir « <u>Sélection d'un canal</u> » à la page 21.
③	IMAGE	Permet de sélectionner le mode image. Il est possible de sélectionner Vivid (Vif), Standard , Energy Savings (Économies d'énergie) ou Custom (Personnalisé). Pour plus d'informations, voir « <u>Réglage de l'image du téléviseur</u> » à la page 22.
④	AUDIO	Permet de sélectionner le mode audio. Pour plus d'informations, voir « <u>Réglage des paramètres sonores</u> » à la page 23.
⑤	ENTRÉE	Appuyer sur cette touche pour afficher la liste des sources d'entrée (INPUT SOURCE), puis sur ▲ ou ▼ pour sélectionner la source d'entrée vidéo. Pour plus d'informations, voir « <u>Sélection de la source d'entrée vidéo</u> » à la page 20.

N°	Touche	Description
⑥	VOL+/VOL-	Permettent d'augmenter ou de diminuer le volume.
⑦	SOUS-TITRES CODÉS	Permet d'activer ou de désactiver les sous-titres codés. Choisir entre On (Activés) , Off (Désactivés) ou CC On When Mute (Sous-titres codés en mode sourdine). Pour plus d'informations, voir « <u>Activation et désactivation des sous-titres codés</u> » à la page 30.
⑧	Liste des canaux	Permet d'ouvrir la liste des canaux.
⑨	ENTRÉE	Permet de confirmer les sélections ou les modifications.
⑩	MENU	Permet d'accéder au menu d'écran.
⑪	⊗ SOURDINE	Permet de mettre le son en sourdine. Appuyer de nouveau sur cette touche pour rétablir le son.
⑫	Touches numériques	Permettent de saisir les numéros de canaux ou le mot de passe des contrôles parentaux.
⑬	RAPPEL	Permet de revenir au dernier canal visualisé.
⑭	ARRÊT DIFFÉRÉ	Permet de régler l'arrêt différé. Pour plus d'informations, voir « <u>Réglage de l'arrêt différé</u> » à la page 33.
⑮	MTS/SAP	En mode télévision analogique, permet de sélectionner Stereo (Stéréo), Mono ou SAP . Pour plus d'informations, voir « <u>Réglage des paramètres sonores</u> » à la page 23.
⑯	INFO	Permet d'afficher des informations d'état comme le numéro du canal, le nom du canal (si disponible) ou la source du signal. Pour plus d'informations, voir « <u>Affichage de l'information sur la programmation</u> » à la page 21.
⑰	CH+/CH-	Permettent d'aller au canal suivant ou précédent de la liste des canaux. Pour plus d'informations, voir « <u>Sélection d'un canal</u> » à la page 21.
⑱	ZOOM	Permet de sélectionner le format d'écran. Pour plus d'informations, voir « <u>Réglage de l'image du téléviseur</u> » à la page 22.
⑲	FAV	Touche d'accès à la liste des canaux favoris (Favorites). Pour plus d'informations, voir « <u>Configuration de la liste des canaux favoris</u> » à la page 25 et « <u>Visualisation d'un canal favori</u> » à la page 26.
⑳	▲▼◀▶	Permettent de parcourir les menus, de sélectionner les options et de régler les paramètres.
㉑	QUITTER	Permet de fermer le menu d'écran.

Télécommande 2

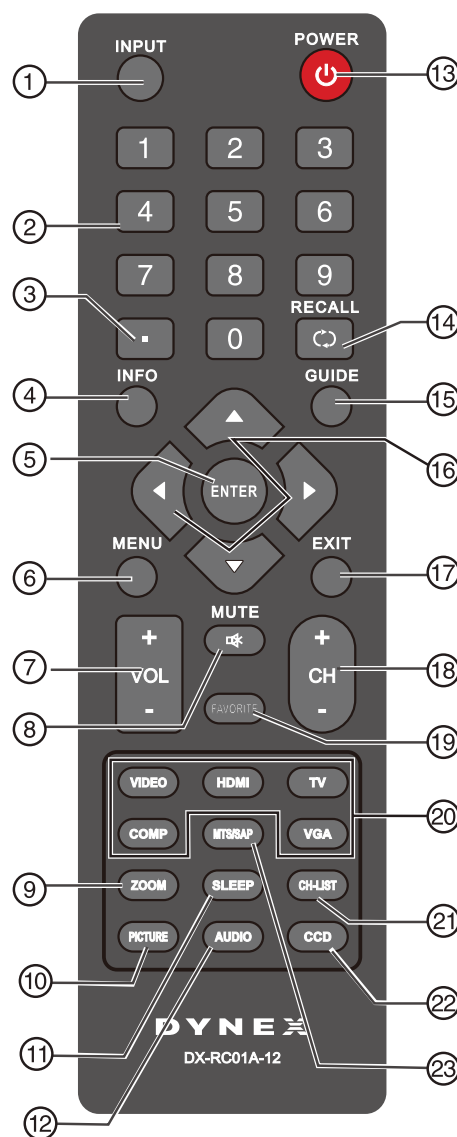

N°	Touche	Description
①	ENTRÉE	Appuyer sur cette touche pour afficher la liste des sources d'entrée (INPUT SOURCE), puis sur ▲ ou ▼ pour sélectionner la source d'entrée vidéo. Pour plus d'informations, voir « <u>Sélection de la source d'entrée vidéo</u> » à la page 20.
②	Touches numériques	Permettent de saisir les numéros de canaux ou le mot de passe des contrôles parentaux.
③	• (Point)	Permet de saisir un numéro de sous-canal numérique. Pour plus d'informations, voir « <u>Sélection d'un canal</u> » à la page 21.
④	INFO	Permet d'afficher des informations d'état comme le numéro du canal, le nom du canal (si disponible) ou la source du signal. Pour plus d'informations, voir « <u>Affichage de l'information sur la programmation</u> » à la page 21.
⑤	ENTRÉE	Permet de confirmer les sélections ou les modifications.
⑥	MENU	Permet d'accéder au menu d'écran.
⑦	VOL+/VOL-	Permettent d'augmenter ou de diminuer le volume.

N°	Touche	Description
⑧	⊗ SOURDINE	Permet de mettre le son en sourdine. Appuyer de nouveau sur cette touche pour rétablir le son.
⑨	ZOOM	Permet de sélectionner le format d'écran. Pour plus d'informations, voir « <u>Réglage de l'image du téléviseur</u> » à la page 22.
⑩	IMAGE	Permet de sélectionner le mode image. Il est possible de sélectionner Vivid (Vif), Standard , Energy Savings (Économies d'énergie) ou Custom (Personnalisé). Pour plus d'informations, voir « <u>Réglage de l'image du téléviseur</u> » à la page 22.
⑪	ARRÊT DIFFÉRÉ	Permet de régler l'arrêt différé. Pour plus d'informations, voir « <u>Réglage de l'arrêt différé</u> » à la page 33.
⑫	AUDIO	Permet de sélectionner le mode audio. Pour plus d'informations, voir « <u>Réglage des paramètres sonores</u> » à la page 23.
⑬	⏻ (Marche/Arrêt)	Permet de mettre en marche ou d'arrêter l'appareil (Mode attente). Quand l'appareil est éteint, il n'est pas hors tension. Pour déconnecter l'alimentation, débrancher le cordon secteur.
⑭	RAPPEL	Permet de revenir au dernier canal visualisé.
⑮	GUIDE	Cette fonction est inopérante sur ce modèle.
⑯	▲ ▼ ◀ ▶	Permettent de parcourir les menus, de sélectionner les options et de régler les paramètres.
⑰	QUITTER	Permet de fermer le menu d'écran.
⑱	CH+/CH-	Permettent d'aller au canal suivant ou précédent de la liste des canaux. Pour plus d'informations, voir « <u>Sélection d'un canal</u> » à la page 21.
⑲	FAVORIS	Touche d'accès à la liste des canaux favoris (<i>Favorites</i>). Pour plus d'informations, voir « <u>Configuration de la liste des canaux favoris</u> » à la page 25 et « <u>Visualisation d'un canal favori</u> » à la page 26.
⑳	Entrée vidéo	Permet de sélectionner la source d'entrée. <ul style="list-style-type: none"> Appuyer sur TV pour sélectionner TV. Appuyer sur COMP pour sélectionner le périphérique connecté aux prises d'entrée vidéo à composantes (COMPONENT IN). Appuyer sur VIDEO (Vidéo) pour sélectionner le périphérique connecté aux prises d'entrée AV (AV IN). Appuyer sur VGA pour sélectionner le périphérique connecté à la prise VGA d'entrée PC (PC IN VGA). Appuyer une fois sur HDMI pour sélectionner HDMI1 ou deux fois pour sélectionner HDMI2 et trois fois pour sélectionner HDMI3.
㉑	LISTE DES CANAUX	Touche d'accès à la liste des canaux.
㉒	Sous-titres codés	Permet d'activer ou de désactiver les sous-titres codés. Choisir entre On (Activés) , Off (Désactivés) ou CC On When Mute (Sous-titres codés en mode sourdine). Pour plus d'informations, voir « <u>Activation et désactivation des sous-titres codés</u> » à la page 30.
㉓	MTS/SAP	En mode télévision analogique, permet de sélectionner Stereo (Stéréo), Mono ou SAP . Pour plus d'informations, voir « <u>Réglage des paramètres sonores</u> » à la page 23.









Établissement de connexions



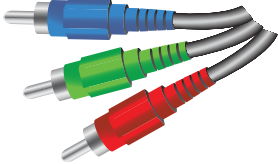

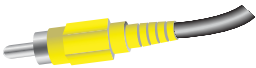



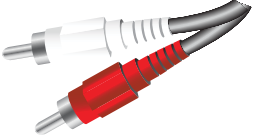

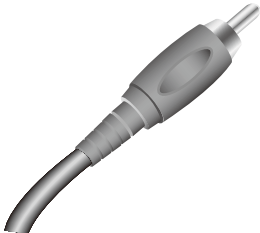
Quel type de connexion utiliser?

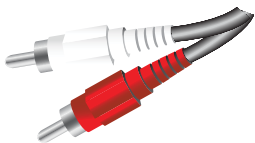
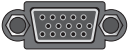
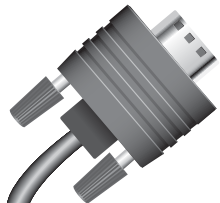
Ce téléviseur a plusieurs types de connexions disponibles pour y connecter des périphériques.

Pour une qualité vidéo optimale, il faut connecter le périphérique à la meilleure connexion disponible.

Utiliser le tableau ci-après pour identifier les câbles :

Type de connexion et prise	Qualité vidéo	Connecteur de câble
 HDMI (vidéo/audio)	Optimale (utiliser cette connexion si les périphériques ont une prise HDMI)	
 Vidéo à composantes (requiert une connexion audio)	Meilleure que composite ou coaxiale	
 Vidéo composite (requiert une connexion audio)	Meilleure que coaxiale	
 Coaxiale vidéo/audio	Bonne	
 Sortie audio	S.O.	

Type de connexion et Connecteurs de câbles prise	
Audio coaxiale numérique  	
Audio analogique  	
VGA (ordinateur) vidéo et audio    	
USB   	
Casque d'écoute  	

Il est possible d'utiliser une prise HDMI pour connecter un périphérique DVI au téléviseur. Il faut toutefois utiliser un adaptateur HDMI vers DVI à l'extrémité du câble HDMI connecté au périphérique DVI.

Attention

- Vérifier la position et le type de prises avant d'effectuer des connexions.
- Des connexions desserrées peuvent être à l'origine de problèmes d'image ou de colorimétrie. Vérifier que toutes les connexions sont correctes et bien fixées.
- L'équipement audio-vidéo externe illustré peut être différent de l'équipement de l'utilisateur. Pour toutes questions, consulter la documentation livrée avec l'équipement.
- Toujours débrancher le cordon d'alimentation lors de la connexion d'un équipement externe.

Connexion de l'alimentation

Pour connecter l'alimentation :

- Brancher le cordon d'alimentation c.a. de l'appareil sur une prise secteur c.a.

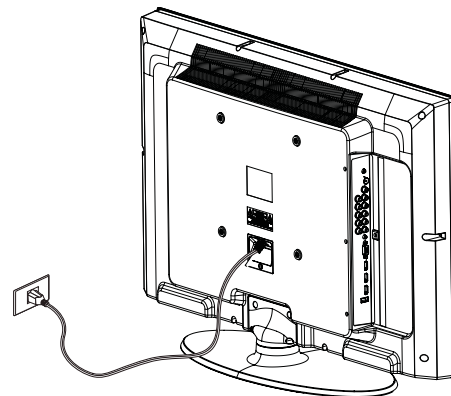

Remarques

- Cet appareil doit fonctionner conformément à la source d'alimentation indiquée sur l'étiquette.
- Prendre soin de débrancher le cordon d'alimentation c.a. de la prise secteur si le téléviseur ne doit pas être utilisé pendant une période prolongée.
- Le cordon d'alimentation c.a. est fixé de façon permanente au dos du téléviseur. Ne pas tenter de le débrancher.

Connexion d'un récepteur câble ou satellite

La plupart des récepteurs câble ou satellite ont plusieurs types de connexion. Pour obtenir la meilleure image vidéo, utiliser le meilleur type de connexion disponible. Pour plus d'informations, voir « Quel type de connexion utiliser? » à la page 8.

Remarques

- Si le niveau du signal d'un canal est faible, l'image peut être déformée. Ajuster la position de l'antenne ou utiliser soit une antenne extérieure directionnelle, soit une antenne portative avec amplificateur intégré.
- Si la qualité de l'image est bonne sur certains canaux et médiocre sur d'autres, le problème peut provenir d'un signal médiocre ou faible du télédiffuseur ou du câblo-opérateur.
- En cas de connexion à la télévision câblée ou satellite sans récepteur, si la qualité de l'image est médiocre, il peut être nécessaire d'installer un récepteur pour améliorer la réception du signal et la qualité de l'image. Contacter le câblo-opérateur ou le fournisseur de télévision satellite pour obtenir un récepteur.
- Plusieurs canaux de haute définition (HD) convertissent le contenu de définition standard (DS). L'image affichée sur le téléviseur est toujours affichée en DS, donc la qualité de l'image ne sera pas aussi claire et nette que si le contenu avait été enregistré en HD à l'origine.

Utilisation d'un câble HDMI (optimale)

Pour connecter un récepteur câble ou satellite en utilisant HDMI :

- 1 Mettre hors tension le téléviseur et tous les appareils connectés.
- 2 Brancher le câble d'entrée en provenance de la prise murale de télévision câblée sur la prise d'entrée câble ou satellite du récepteur.
- 3 Connecter un câble HDMI (non fourni) à l'une des prises HDMI sur le côté du téléviseur et à la prise de sortie HDMI (**HDMI OUT**) du récepteur câble ou satellite.

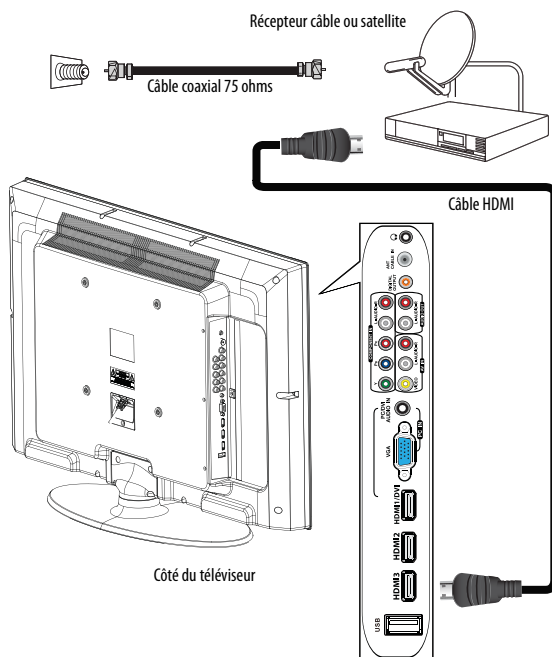

- 4 Mettre en marche le téléviseur, puis allumer le récepteur câble ou satellite.

Remarque

Un câble HDMI transmet la vidéo et l'audio. Aucun câble audio n'est nécessaire.

Utilisation de la connexion DVI (similaire à HDMI mais requiert une connexion audio)

Remarque

Un périphérique DVI doit être connecté à la prise **HDMI 1**. Si le périphérique DVI est connecté à une autre prise HDMI, aucun son ne sera émis.

Pour connecter un récepteur câble ou satellite en utilisant DVI :

- 1 Mettre hors tension le téléviseur et tous les appareils connectés.
- 2 Brancher le câble d'entrée en provenance de la prise murale de télévision câblée sur la prise d'entrée câble ou satellite du récepteur.
- 3 Connecter un adaptateur HDMI vers DVI (non fourni) à une extrémité du câble HDMI (non fourni), puis le connecter à la prise de sortie DVI (**DVI OUT**) du récepteur câble ou satellite.
- 4 Connecter l'autre extrémité du câble HDMI à la prise **HDMI 1** sur le côté du téléviseur.

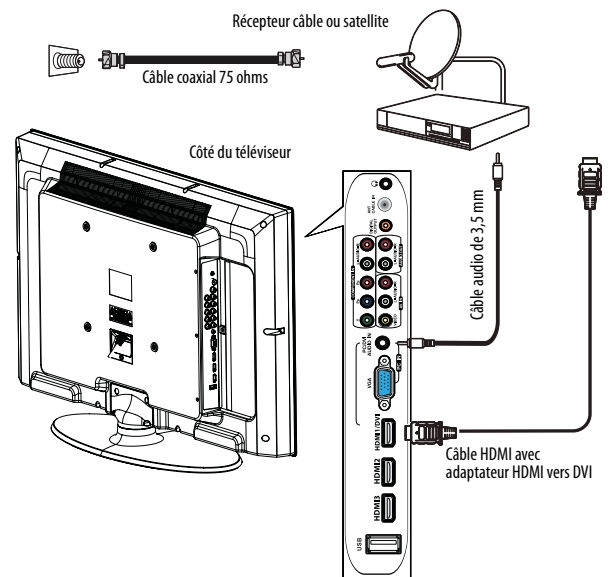

- 5 Connecter un câble audio de 3,5 mm (non fourni) à la prise d'entrée audio PC (**PC AUDIO IN**) au dos du téléviseur et à la prise de sortie audio (**AUDIO OUT**) du récepteur câble ou satellite.
- 6 Mettre en marche le téléviseur, puis allumer le récepteur câble ou satellite.

Utilisation d'un câble vidéo à composantes (meilleure)

Pour connecter un récepteur câble ou satellite en utilisant la vidéo à composantes :

- 1 Mettre hors tension le téléviseur et tous les appareils connectés.
- 2 Brancher le câble d'entrée en provenance de la prise murale de télévision câblée sur la prise d'entrée câble ou satellite du récepteur.
- 3 Connecter une extrémité d'un câble vidéo à composantes (non fourni) aux prises d'entrée composantes Y, Pb, Pr (**COMPONENT IN/Y, PB, PR**) sur le côté du téléviseur et l'autre extrémité aux prises de sortie vidéo à composantes du récepteur câble ou satellite.

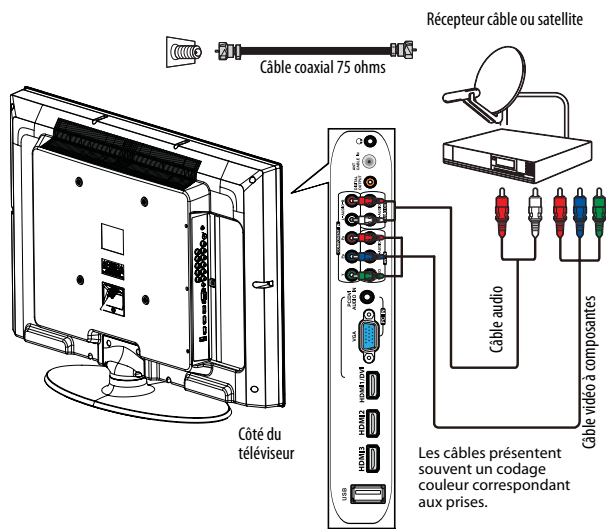

- 4 Connecter un câble audio (fourni) aux prises audio G et D (**L et R**) sur le côté du téléviseur et à la prise de sortie audio du récepteur câble ou satellite.

Remarque

Lorsque l'audio est connecté aux prises audio G/D (**L et R** audio), la sortie audio est analogique. Si le téléviseur est doté d'une prise audio numérique (optique ou coaxiale), il est possible de brancher la vidéo sur les prises vidéo à composantes et de connecter l'audio à la prise audio numérique pour obtenir en sortie un signal audio numérique.

- 5 Mettre en marche le téléviseur, puis allumer le récepteur câble ou satellite.

Connexion à la prise vidéo composite (bonne)

Pour connecter un récepteur câble ou satellite en utilisant un câble vidéo composite :

- 1 Mettre hors tension le téléviseur et tous les appareils connectés.
- 2 Brancher le câble d'entrée en provenance de la prise murale de télévision câblée sur la prise d'entrée câble ou satellite du récepteur.
- 3 Connecter une extrémité d'un câble (A/V) composite (non fourni) à la prise d'entrée vidéo (**VIDEO IN**) et aux prises audio G et D (**L/R AUDIO**) sur le côté du téléviseur et l'autre extrémité aux prises de sortie audio et vidéo composite du récepteur câble ou satellite.

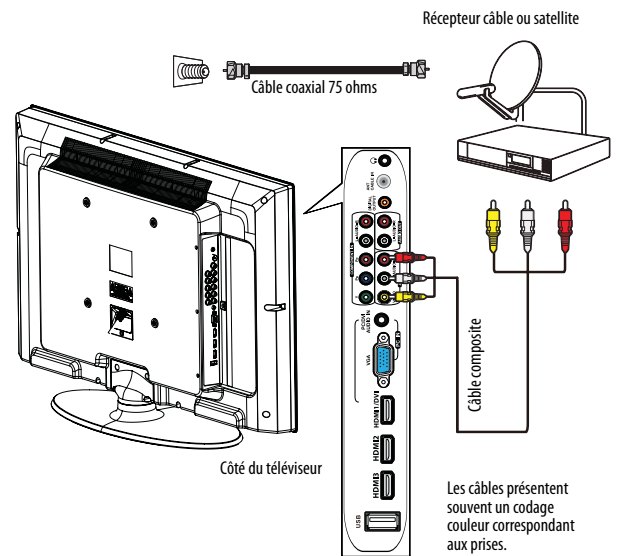

- 4 Mettre en marche le téléviseur, puis allumer le récepteur câble ou satellite.

Connexion d'une antenne ou de la télévision câblée (sans récepteur)

Pour connecter l'appareil à une antenne ou à la télévision câblée (sans récepteur) :

- 1 Mettre hors tension le téléviseur et tous les appareils connectés.
- 2 Connecter un câble coaxial (non fourni) à la prise d'entrée antenne/câble (**ANT/CABLE IN**) sur le côté du téléviseur et à la prise murale de l'antenne ou de la télévision câblée.

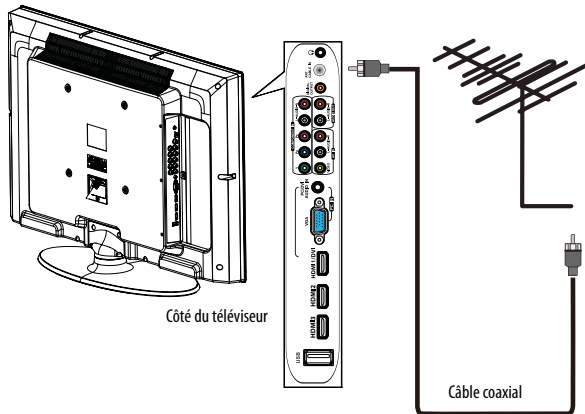

- 3 Allumer le téléviseur.

Remarques

- Utiliser un câble de 75 ohms pour éliminer les interférences et le bruit en provenance des ondes radio.
- Ne pas attacher le câble coaxial et le cordon d'alimentation ou d'autres câbles ensemble.
- Si l'antenne n'est pas installée correctement, contacter du personnel qualifié pour corriger ce problème.

Connexion d'un lecteur DVD ou Blu-ray

Utilisation de HDMI

Pour connecter un lecteur DVD ou un lecteur Blu-ray à la prise HDMI :

- 1 Vérifier que le cordon d'alimentation du téléviseur est débranché et que le lecteur DVD ou Blu-ray est éteint.
- 2 Connecter un câble HDMI (non fourni) à une des prises **HDMI** sur le côté du téléviseur et à la prise de sortie HDMI (**HDMI OUT**) du lecteur DVD ou Blu-ray.

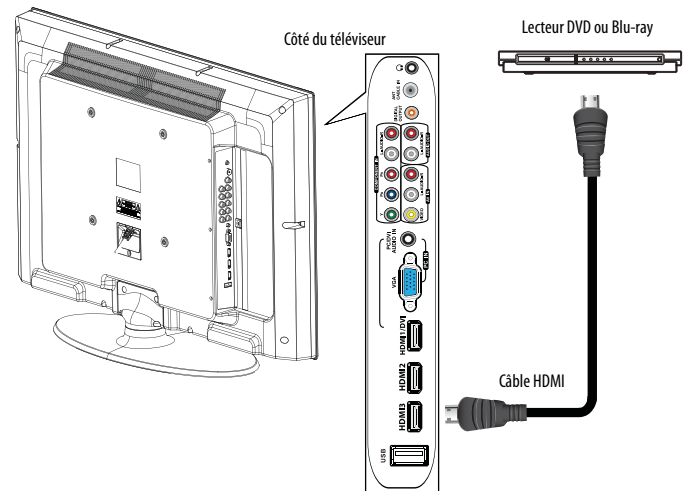

Pour reproduire à partir d'un lecteur DVD ou Blu-ray :

- 1 Allumer le téléviseur, puis appuyer sur Entrée (**INPUT**) pour ouvrir la liste des sources d'entrée (**INPUT SOURCE**).
- 2 Appuyer sur ▲ ou ▼ pour sélectionner **HDMI1**, **HDMI2** ou **HDMI3**, puis sur **ENTER** (Entrée).

Remarque

Il est aussi possible d'appuyer plusieurs fois sur **HDMI** pour sélectionner **HDMI1**, **HDMI2** ou **HDMI3**.

- 3 Mettre le lecteur DVD ou Blu-ray en marche.

Utilisation d'un câble vidéo à composantes (meilleure)

Pour connecter un lecteur DVD ou Blu-ray en utilisant la vidéo à composantes :

- 1 Vérifier que le cordon d'alimentation du téléviseur est débranché et que le périphérique vidéo à composantes est éteint.
- 2 Connecter une extrémité d'un câble vidéo à composantes (non fourni) aux prises d'entrée composantes Y, Pb, Pr (**COMPONENT IN/Y, PB, PR**) sur le côté du téléviseur et l'autre extrémité aux prises de sortie composantes (**COMPONENT OUT**) du périphérique vidéo à composantes.

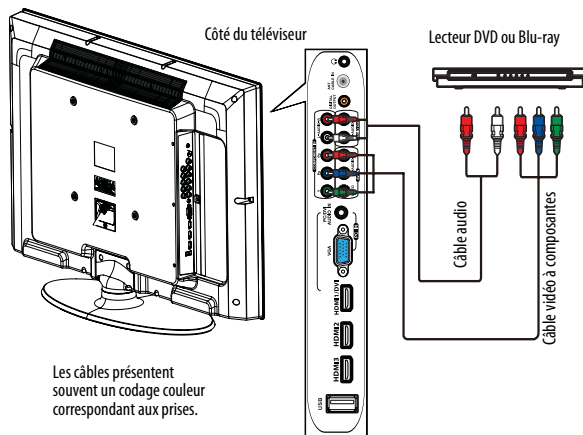

- 3 Connecter un câble audio (non fourni) aux prises audio G et D (**L et R**) sur le côté du téléviseur et aux prises de sortie audio G et D (**L/RAUDIO OUT**) du périphérique vidéo à composantes.

Remarque

Lorsque l'audio est connecté aux prises audio G et D (**L et R audio**), la sortie audio est analogique. Si le téléviseur est doté d'une prise audio numérique (optique ou coaxiale), il est possible de brancher la vidéo et l'audio sur les prises vidéo à composantes et audio G et D. Il est alors possible d'obtenir en sortie un signal audio numérique à partir de la prise audio numérique.

Pour une lecture à partir du périphérique vidéo à composantes :

- 1 Allumer le téléviseur, puis appuyer sur Entrée (**INPUT**) pour ouvrir la liste des sources d'entrée (**INPUT SOURCE**).
- 2 Appuyer sur ▲ ou ▼ pour sélectionner **Component** (Composantes), puis sur **ENTER** (Entrée).

Remarque

Il est aussi possible d'appuyer sur **COMP** pour sélectionner le périphérique vidéo à composantes.

- 3 Mettre le lecteur DVD ou Blu-ray en marche.

Connexion à la prise vidéo composite (bonne)

Pour connecter un lecteur DVD ou Blu-ray en utilisant la vidéo composite :

- 1 Vérifier que le cordon d'alimentation du téléviseur est débranché et que le périphérique vidéo composite est éteint.
- 2 Connecter un câble composite (fourni) aux prises vidéo et audio G et D (**VIDEO et L et R**) sur le côté du téléviseur et aux prises de sortie AV (**AV OUT**) du périphérique vidéo composite.

Remarque

Lorsque l'audio est connecté aux prises audio G et D (**L et R audio**), la sortie audio est analogique.

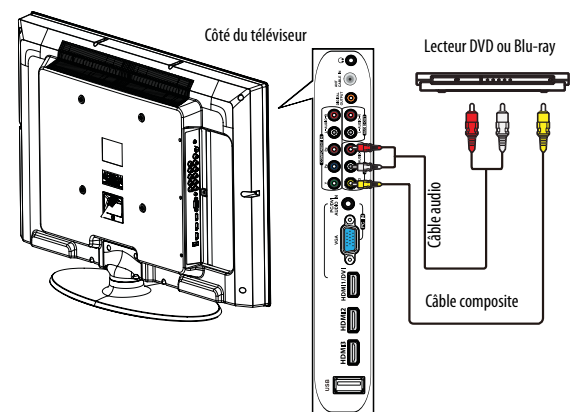

Les câbles présentent souvent un codage couleur correspondant aux prises. Connecter le jaune au jaune, le rouge au rouge et le blanc au blanc.

Pour une lecture à partir du périphérique vidéo composite :

- 1 Allumer le téléviseur, puis appuyer sur Entrée (**INPUT**) pour ouvrir la liste des sources d'entrée (**INPUT SOURCE**).
- 2 Appuyer sur ▲ ou ▼ pour sélectionner **AV**, puis sur **ENTER** (Entrée).

Remarque

- Il est aussi possible d'appuyer sur **VIDEO** (Vidéo) pour sélectionner le périphérique composite.
- Si le câble audio fourni n'est pas utilisé pour un autre périphérique, il est possible de l'utiliser avec un câble vidéo standard à un plot au lieu du câble à trois plots illustré pour cette tâche.

- 3 Mettre le lecteur DVD ou Blu-ray en marche.

Connexion d'un magnétoscope

Pour connecter un magnétoscope :

- 1 Vérifier que le cordon d'alimentation du téléviseur est débranché et que le magnétoscope est éteint.
- 2 Connecter un câble composite (fourni) aux prises vidéo et audio G et D (**VIDEO** et **L** et **R** audio) sur le côté du téléviseur et aux prises de sortie AV (**AV OUT**) du magnétoscope.

Remarque

Lorsque l'audio est connecté aux prises audio G et D (**L** et **R** audio), la sortie audio est analogique.

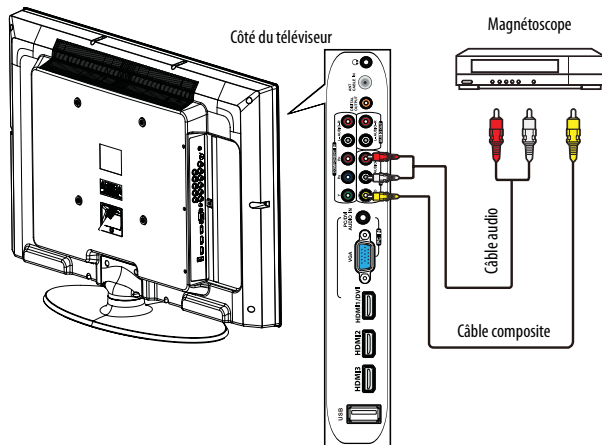

Les câbles présentent souvent un codage couleur correspondant aux prises. Connecter le jaune au jaune, le rouge au rouge et le blanc au blanc.

Pour reproduire à partir du magnétoscope :

- 1 Allumer le téléviseur et le magnétoscope, puis appuyer sur Entrée (**INPUT**) pour ouvrir la liste des sources d'entrée (**INPUT SOURCE**).
- 2 Appuyer sur ▲ ou ▼ pour sélectionner **AV**, puis sur **ENTER** (Entrée).

Remarque

Il est aussi possible d'appuyer sur **VIDEO** (Vidéo) pour sélectionner le magnétoscope.

Connexion d'un caméscope ou d'une console de jeux

Pour connecter un caméscope ou une console de jeux :

- 1 Vérifier que le cordon d'alimentation du téléviseur est débranché et que le caméscope ou la console de jeux est hors tension.
- 2 Connecter un câble composite (fourni) aux prises vidéo et audio G et D (**VIDEO** et **L** et **R**) sur le côté du téléviseur et aux prises de sortie AV (**AV OUT**) du caméscope ou de la console de jeux.

Remarque

Lorsque l'audio est connecté aux prises audio G et D (**L** et **R** audio), la sortie audio est analogique.

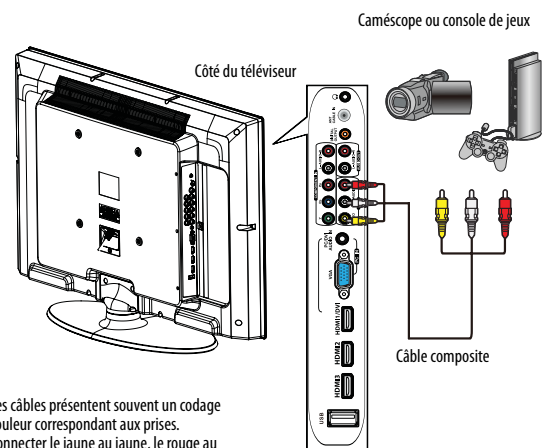

Les câbles présentent souvent un codage couleur correspondant aux prises. Connecter le jaune au jaune, le rouge au rouge et le blanc au blanc.

Pour reproduire à partir d'un caméscope ou d'une console de jeux :

- 1 Allumer le téléviseur et le caméscope ou la console de jeux, puis appuyer sur Entrée (**INPUT**) pour ouvrir la liste des sources d'entrée (**INPUT SOURCE**).
- 2 Appuyer sur ▲ ou ▼ pour sélectionner **AV**, puis sur **ENTER** (Entrée).

Remarque

Il est aussi possible d'appuyer sur **VIDEO** (Vidéo) pour sélectionner le périphérique.

Connexion à un ordinateur

Conseil

Certains ordinateurs ont une prise HDMI. Il est également possible de connecter l'ordinateur avec un câble HDMI pour obtenir une image optimale.

Connexion à la prise VGA

Raccordement de l'appareil à un ordinateur par la prise VGA :

- 1 Vérifier que le cordon d'alimentation du téléviseur est débranché et que l'ordinateur est éteint.
- 2 Connecter un câble VGA (non fourni) à la prise d'entrée VGA (**VGA IN**) au dos du téléviseur et à la prise **VGA** de l'ordinateur.

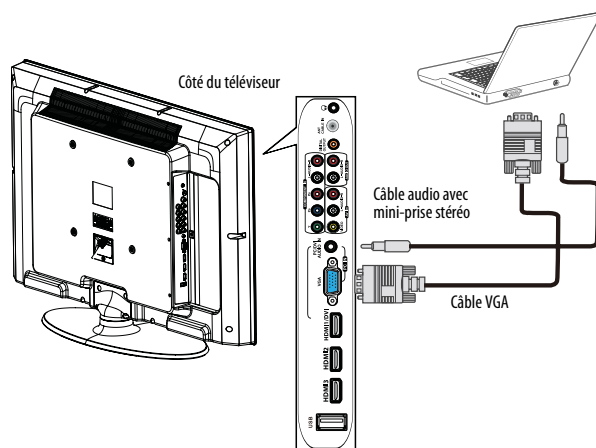

- 3 Connecter un câble audio avec mini-prise stéréo (non fourni) à la prise d'entrée audio PC (**PC IN AUDIO**) au dos du téléviseur et à la prise de sortie ligne ou audio (**LINE OUT** ou **AUDIO OUT**) de l'ordinateur.

Pour reproduire une vidéo à partir de l'ordinateur :

- 1 Allumer le téléviseur, puis appuyer sur Entrée (**INPUT**) pour ouvrir la liste des sources d'entrée (**INPUT SOURCE**).
- 2 Appuyer sur ▲ ou ▼ pour sélectionner **VGA**, puis sur **ENTER** (Entrée).
- 3 Mettre l'ordinateur en marche et régler les propriétés d'affichage si nécessaire.

Remarque

Il est aussi possible d'appuyer sur **VGA** pour sélectionner l'ordinateur.

Utilisation de HDMI

Pour connecter l'appareil à l'ordinateur par l'intermédiaire de la prise HDMI :

- 1 Vérifier que le cordon d'alimentation du téléviseur est débranché et que l'ordinateur est éteint.
- 2 Connecter un câble HDMI (non fourni) à une des prises **HDMI** sur le côté du téléviseur et à la prise de sortie HDMI (**HDMI OUT**) de l'ordinateur.

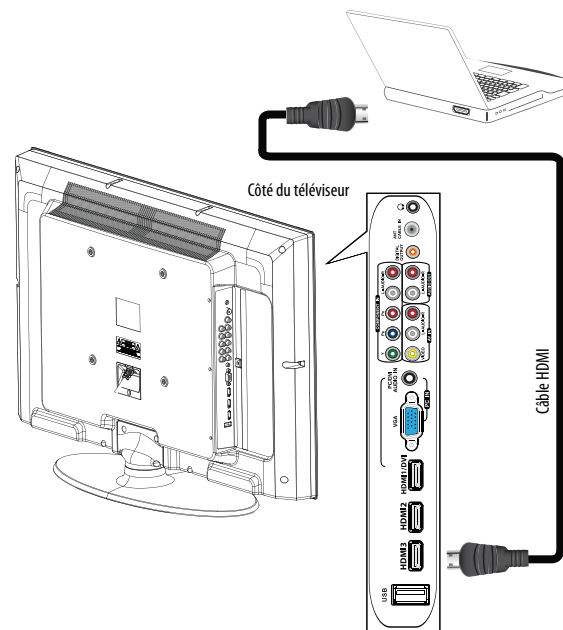

Pour reproduire une vidéo à partir de l'ordinateur :

- 1 Allumer le téléviseur et l'ordinateur, puis appuyer sur Entrée (**INPUT**) pour ouvrir la liste des sources d'entrée (**INPUT SOURCE**).
- 2 Appuyer sur ▲ ou ▼ pour sélectionner **HDMI1**, **HDMI2** ou **HDMI3**, puis sur **ENTER** (Entrée).

Remarque

Il est aussi possible d'appuyer plusieurs fois sur **HDMI** pour sélectionner **HDMI1**, **HDMI2** ou **HDMI3**.

Connexion d'une clé USB flash

Pour la connexion d'une clé USB flash :

- 1 Brancher une clé USB flash sur la prise USB sur le côté du téléviseur.

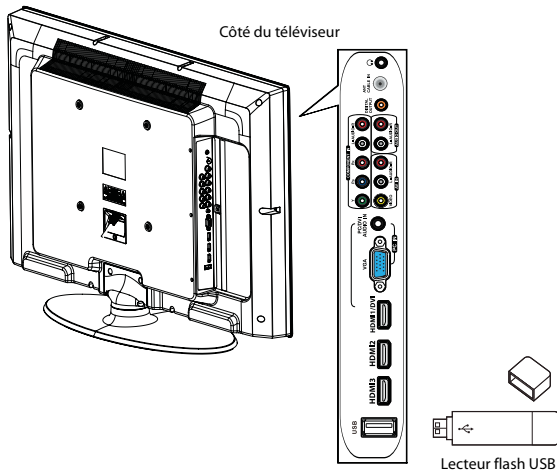

Attention

Ne pas retirer la clé USB flash ou éteindre le téléviseur lors de l'utilisation de la clé USB flash, car il peut en résulter une perte de données ou endommager la clé USB flash.

Pour reproduire à partir d'une clé USB flash :

- 1 Allumer le téléviseur, puis appuyer sur Entrée (**INPUT**) pour ouvrir la liste des sources d'entrée (**INPUT SOURCE**).
- 2 Appuyer sur ▲ ou ▼ pour sélectionner **USB**, puis sur **ENTER** (Entrée).

Remarques

- Ne jamais retirer la clé USB flash ni éteindre le téléviseur lors du visionnement des images JPEG.
- La visionneuse d'images JPEG est uniquement compatible avec les formats d'images JPEG (comportant l'extension « .jpg »)
- Le téléviseur n'est pas compatible avec tous les fichiers JPEG.
- Pour plus d'informations, voir « [Utilisation d'une clé USB flash](#) » à la page 35

Connexion d'un casque d'écoute

Les haut-parleurs du téléviseur sont mis en sourdine lorsque le casque d'écoute est branché.

Avertissement

Un son trop élevé peut endommager l'ouïe. Lors de l'utilisation d'un casque d'écoute, n'utiliser qu'un niveau de volume suffisant pour l'écoute.

Pour connecter un casque d'écoute :

- Connecter le casque d'écoute à la prise  (casque d'écoute) sur le côté du téléviseur.

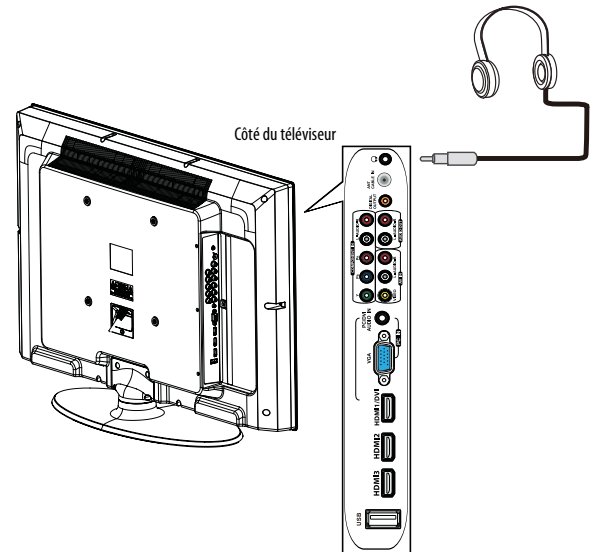

Connexion d'un système de cinéma maison de base

Pour connecter un système de cinéma maison de base en utilisant l'audio analogique :

- 1 Vérifier que le cordon d'alimentation du téléviseur est débranché et que le système de cinéma maison est éteint.
- 2 Connecter un câble audio numérique coaxial (non fourni) à la prise de sortie audio G/D (L/R) sur le côté du téléviseur et à la prise d'entrée audio (AUDIO IN) du système de cinéma maison.

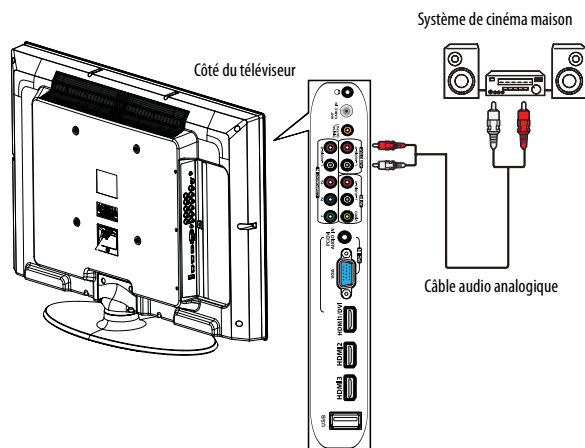

Pour connecter un système de cinéma maison de base en utilisant l'audio numérique :

- 1 Vérifier que le cordon d'alimentation du téléviseur est débranché et que le système de cinéma maison est éteint.
- 2 Connecter un câble audio numérique coaxial (non fourni) à la prise de sortie numérique (DIGITAL OUTPUT) sur le côté du téléviseur et à la prise d'entrée audio numérique (DIGITAL AUDIO IN) du système de cinéma maison.

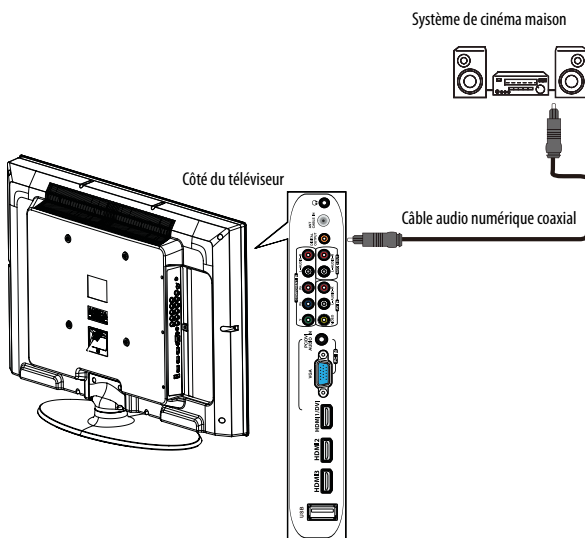

Connexion d'un système de cinéma maison avec plusieurs appareils

Remarques

Il est recommandé de connecter la prise de sortie HDMI (HDMI OUT) du récepteur AV à l'une des prises d'entrée HDMI (HDMI IN) du téléviseur. Puis, connecter la prise d'entrée audio numérique (DIGITAL AUDIO INPUT) du récepteur AV à la prise de sortie numérique (DIGITAL OUTPUT) du téléviseur pour acheminer l'audio Dolby Digital.

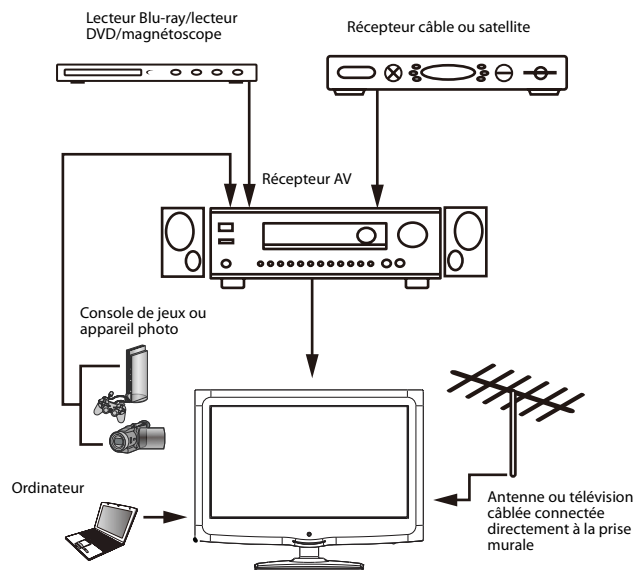

Les connexions effectuées dépendent de la disponibilité des prises vidéo et audio des périphériques. Consulter la documentation des périphériques pour toute information sur les connexions.

Veiller à utiliser les meilleurs types de connexions disponibles pour obtenir une image et un son optimal. Pour plus d'informations concernant les types de connexions, voir « Quel type de connexion utiliser? » à la page 8.

Utilisation de la télécommande

Installation des piles de la télécommande

Pour installer les piles de la télécommande :

- 1 Appuyer sur l'onglet d'ouverture du couvercle du compartiment des piles au dos de la télécommande, puis le soulever pour le retirer.
Télécommande 1

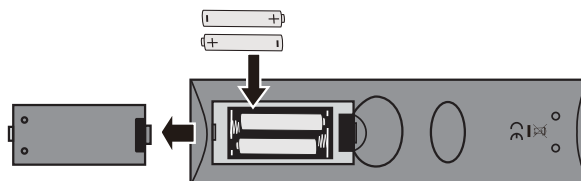

Télécommande 2

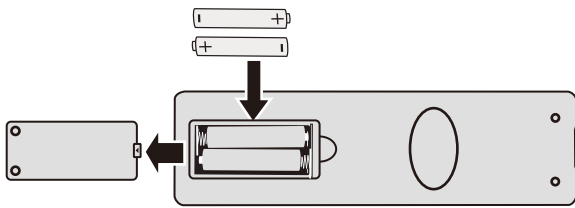

- 2 Insérer deux piles AAA dans le compartiment. Veiller à ce que les pôles + et – des piles coïncident avec les repères + et – figurant à l'intérieur du compartiment.
- 3 Remettre le couvercle du compartiment des piles. Télécommande 1

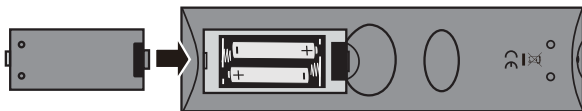

Télécommande 2

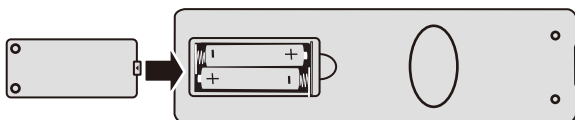
**Attention**

- Les piles ne doivent pas être exposées à une chaleur excessive telle que celle du soleil, le feu ou autre source similaire.
- Les produits chimiques provenant des piles peuvent provoquer des démangeaisons. Si les piles fuient, nettoyer le compartiment avec un chiffon. Si les produits chimiques sont au contact de la peau, nettoyer immédiatement.
- Veiller à disposer des piles usagées correctement. Ne pas les brûler ni les incinérer.

Remarques

- Ne pas mélanger différents types de piles.
- Ne pas mélanger des piles neuves et usagées.
- Retirer les piles quand elles sont déchargées.
- Retirer les piles si la télécommande n'est pas utilisée pendant une période prolongée.

Orientation de la télécommande**Pour orienter la télécommande :**

- Pointer la télécommande vers le capteur situé sur la face avant du téléviseur.

Mise en marche du téléviseur pour la première fois

Quand le téléviseur est mis en marche pour la première fois, l'assistant de configuration (*Setup Wizard*) s'affiche. L'assistant de configuration (*Setup Wizard*) guide l'utilisateur pour le réglage des paramètres de base y compris la langue des menus, la date et l'heure, le mode image et la source du signal de télévision.

Pour configurer le téléviseur :

- 1 Vérifier que :
 - les piles de la télécommande ont été installées (voir la page 17 pour plus de détails);
 - une antenne, la télévision câblée, ou par satellite a été connectée (voir les pages 10 à 12 pour plus de détails);
 - le cordon d'alimentation a été connecté (voir la page 9 pour plus de détails).
- 2 Appuyer sur **⏻** (Marche/Arrêt), puis attendre quelques secondes. L'écran *Choose your menu Language* (Choix de la langue des menus) s'affiche.

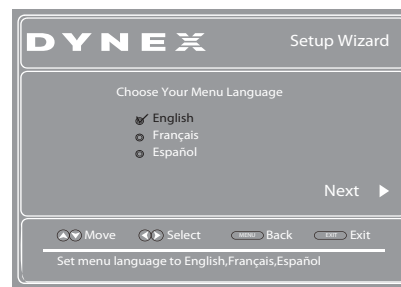

- 3 Appuyer sur **▲** ou **▼** pour mettre en surbrillance une langue, puis sur **ENTER** (Entrée). L'écran *Choose your Time Setting* (Réglage de l'heure) s'affiche.

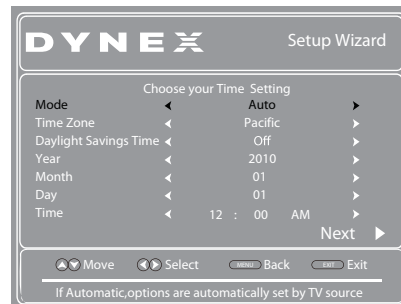

- 4 Appuyer sur **▲** ou **▼** pour mettre en surbrillance **Mode**, puis sur **◀** ou **▶** pour sélectionner **Custom** (pour régler la date et l'heure manuellement) ou **Auto** (la date et l'heure sont automatiquement réglés à partir de la source du signal de télévision en fonction du fuseau horaire sélectionné).
- 5 Si **Auto** est sélectionné comme mode, appuyer sur **▲** ou **▼** pour mettre en surbrillance **Time Zone** (Fuseau horaire), puis sur **◀** ou **▶** pour sélectionner le fuseau horaire souhaité. Il est possible de sélectionner **Eastern (HNE)**, **Central (HNC)**, **Mountain (HNR)**, **Pacific (HNP)**, **Alaska** (Heure de l'Alaska), **Hawaii** (Heure de Hawaï), **Atlantic** (Heure de l'Atlantique), ou **Newfoundland** (Heure de Terre-Neuve).
- 6 Si **Auto** est sélectionné comme Mode, appuyer sur **▲** ou **▼** pour mettre en surbrillance **Daylight Savings** (Heure avancée), puis sur **◀** ou **▶** pour sélectionner **On** [Activée] (si la région de réception observe l'heure avancée) ou **Off** [Désactivée] (si la région de réception n'observe pas l'heure avancée).

- 7 Si **Custom** (Personnalisé) est sélectionné comme **Mode**, régler la date en appuyant sur ▲ ou ▼ pour mettre en surbrillance **Year (Année)**, **Month (Mois)** ou **Day (Jour)**, puis appuyer sur ◀ ou ▶ pour régler le paramètre.
- 8 Si **Custom** est sélectionné comme **Mode**, régler l'heure en appuyant sur ▲ ou ▼ pour mettre en surbrillance **Time (Heure)**, puis appuyer sur ◀ ou ▶ pour sélectionner les champs **hour (heures)**, **minute (minutes)** ou **AM/PM** (mode des 12 heures).
- 9 Appuyer sur ▲ ou ▼ pour régler le paramètre.
- 10 Appuyer sur **ENTER**. L'écran *Choose Your Picture Mode* (Choix du mode image) s'affiche.

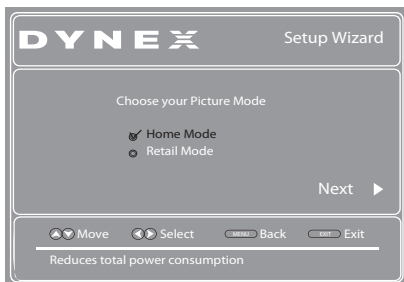

- 11 Appuyer sur ▲ ou ▼ pour mettre en surbrillance **Home Mode** (Mode à la maison) ou **Retail Mode** (Mode commercial), puis sur **ENTER** (Entrée).

Si **Retail Mode** est sélectionné, le message « If you select Retail Mode, then Energy saving is not realized » (Si le Mode commercial est sélectionné, la fonction d'économie d'énergie est désactivée) s'affiche. Sélectionner **Yes** (Oui) pour continuer ou **No** (Non) pour modifier la sélection. L'écran *Choose your TV Source* (Choix de la source télévisée) s'affiche.

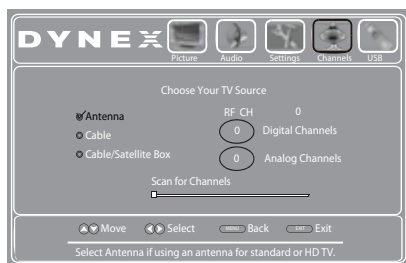

- 12 Appuyer sur ▲ ou ▼ pour mettre en surbrillance **Antenna** (Antenne), **Cable** (Télévision câblée) ou **Cable/ Satellite Box** [Récepteur de télévision câblée ou satellite] (si la télévision câblée nécessite un récepteur, sélectionner **Cable/ Satellite Box**), puis appuyer sur **ENTER** (Entrée).
 - Si **Antenna** ou **Cable** est sélectionné, le téléviseur commence immédiatement à rechercher les canaux disponibles dans la zone de réception. Si **Cable/Satellite box** est sélectionné, le téléviseur n'a pas besoin de rechercher les canaux.

- Pendant une recherche automatique de canaux, le téléviseur recherche d'abord les canaux numériques disponibles. Quand la recherche des canaux numériques se termine, un message s'affiche demandant si l'utilisateur souhaite rechercher les canaux analogiques disponibles. Sélectionner **Yes** (Oui) pour poursuivre la recherche des canaux analogiques ou **No** (Non) pour interrompre la recherche des canaux disponibles.

Remarque

La recherche des canaux peut prendre jusqu'à 20 minutes ou plus pour s'effectuer. Il est possible d'appuyer sur **EXIT** (Quitter) à tout moment pour arrêter la recherche automatique des canaux, mais il sera nécessaire d'effectuer une nouvelle recherche pour établir une liste complète des canaux disponibles.

- 13 Pour regarder la télévision, appuyer sur **INPUT** (Entrée), puis sur ▲ ou ▼ pour mettre en surbrillance la source d'entrée vidéo pour le téléviseur dans la liste des sources d'entrée (*INPUT SOURCE*), puis appuyer sur **ENTER** (Entrée).

- Si le téléviseur est connecté à une antenne, la télévision câblée (sans récepteur) ou à un récepteur de télévision câblée ou satellite à l'aide d'un câble coaxial, sélectionner **TV**.
- Si le téléviseur est connecté à un récepteur câble ou satellite à l'aide d'un câble HDMI ou d'un câble HDMI avec adaptateur DVI, sélectionner **HDMI**.
- Si le téléviseur est connecté à un récepteur câble ou satellite à l'aide d'un câble vidéo à composantes, sélectionner **Component** (Composantes).
- Si le téléviseur est connecté à un récepteur câble ou satellite à l'aide d'un câble vidéo composite, sélectionner **AV**.

Informations de base

Mise en marche et arrêt du téléviseur

Pour mettre en marche ou arrêter le téléviseur :

- 1 Vérifier que le cordon d'alimentation est branché sur une prise secteur.
- 2 Appuyer sur ⏻ (Marche/Arrêt) pour allumer le téléviseur. La DEL témoin s'éteint.
- 3 Appuyer de nouveau sur ⏻ pour éteindre le téléviseur. Le téléviseur se met en mode attente et le témoin d'alimentation s'allume en rouge.

Sélection de la source d'entrée vidéo

Pour sélectionner la source d'entrée vidéo :

- 1 Mettre le téléviseur en marche, puis appuyer sur **INPUT** (Entrée). La liste des sources d'entrée (**INPUT SOURCE**) s'affiche.

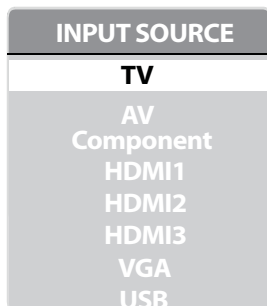

- 2 Appuyer sur ▲ ou ▼ pour mettre en surbrillance la source d'entrée vidéo, puis sur **ENTER**. Il est aussi possible d'appuyer sur une touche d'entrée directe de la télécommande pour sélectionner la source d'entrée vidéo.
 - Appuyer sur **TV** pour sélectionner **TV**.
 - Appuyer sur **COMP** pour sélectionner le périphérique connecté aux prises d'entrée vidéo à composantes (**COMPONENT IN**).
 - Appuyer sur **VIDEO** (Vidéo) pour sélectionner le périphérique connecté aux prises d'entrée AV (**AV IN**).
 - Appuyer sur **VGA** pour sélectionner le périphérique connecté à la prise VGA d'entrée PC (**PC IN VGA**).
 - Appuyer une fois sur **HDMI** pour sélectionner **HDMI1** ou deux fois pour sélectionner **HDMI2** et trois fois pour sélectionner **HDMI3**.
 - Appuyer sur **TV** pour sélectionner la source d'entrée du téléviseur.

Utilisation des menus d'écran

Remarques

- En fonction de la source du signal sélectionnée, les options sur l'écran pourront être différentes. Les menus ci-dessous correspondent au mode TV.
- Les éléments de menu qui ne peuvent pas être sélectionnés s'affichent en gris.
- Les menus dans ce manuel correspondent au mode téléviseur, sauf indication contraire.
- Les illustrations et menus d'écran dans ce manuel ont un but explicatif et peuvent donc différer des écrans sur le téléviseur.

Menu image (Picture) [Mode téléviseur]

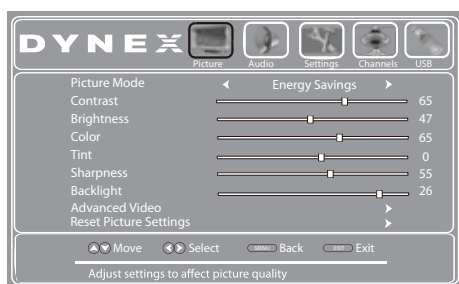

Menu audio (mode téléviseur)

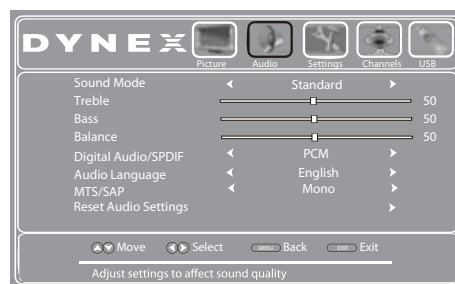

Menu de configuration (Settings menu) [mode téléviseur]

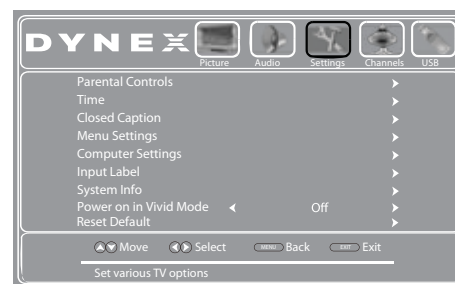

Menu des canaux (Channels) [Mode téléviseur]



Menu USB (Mode USB)

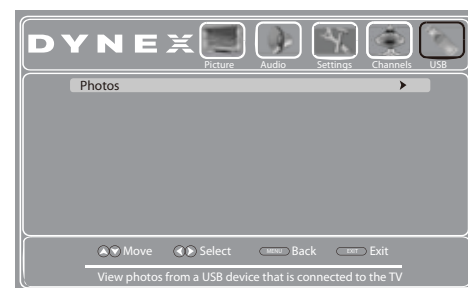

Parcourir les menus

Télécommande 1



Appuyer sur **MENU** pour accéder au menu d'écran.

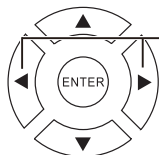

Appuyer sur ◀ ou ▶ pour déplacer le curseur sur l'écran ou régler une option sélectionnée.

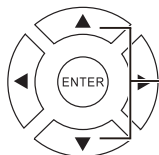

Appuyer sur ▲ ou ▼ pour sélectionner les options du menu.

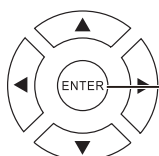

Appuyer sur **ENTER** (Entrée) pour confirmer une sélection ou accéder à un sous-menu.



Appuyer sur **MENU** pour revenir au menu précédent.



Appuyer sur **EXIT** (Quitter) pour fermer le menu.

Télécommande 2



Appuyer sur **MENU** pour accéder au menu d'écran.

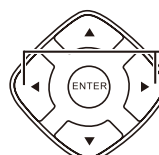

Appuyer sur ◀ ou ▶ pour déplacer le curseur sur l'écran ou régler une option sélectionnée.

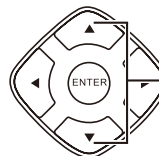

Appuyer sur ▲ ou ▼ pour sélectionner les options du menu.

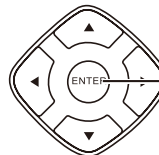

Appuyer sur **ENTER** (Entrée) pour confirmer une sélection ou accéder à un sous-menu.



Appuyer sur **MENU** pour revenir au menu précédent.



Appuyer sur **EXIT** (Quitter) pour fermer le menu.

- Appuyer sur les touches numériques pour saisir le numéro de canal souhaité, puis attendre que le canal change ou appuyer sur **ENTER** (Entrée) pour changer de canal immédiatement.
- Pour sélectionner un sous-canal numérique, appuyer sur les touches numériques pour le canal principal, puis sur • (point) et appuyer sur la touche numérique pour le sous-canal. Attendre que le canal change ou appuyer sur **ENTER** pour y accéder immédiatement.
- Appuyer sur **RECALL** (Rappel) pour revenir au dernier canal visionné. Appuyer de nouveau sur **RECALL** pour revenir au dernier canal visionné.
- Appuyer sur **CH-LIST** (Liste des canaux) pour accéder à la liste des canaux, appuyer sur ▲ ou ▼ pour mettre un canal en surbrillance, puis sur **ENTER**. Les canaux masqués sont en grisé dans la liste des canaux.
- Appuyer sur **FAV** ou **FAVORITE** (Favoris) pour accéder à la liste des canaux favoris, appuyer sur ▲ ou ▼ pour mettre un canal en surbrillance, puis sur **ENTER** (Entrée).

Remarque

Si la liste contient plus d'une page, appuyer sur ◀ ou ▶ pour faire défiler les pages.

Réglage du volume

Pour régler le volume :

- Appuyer sur **VOL+** ou **VOL-** pour augmenter ou diminuer le volume.
- Appuyer sur ✕ **MUTE** (Sourdine) pour couper le son. Appuyer de nouveau sur ✕ **MUTE** pour rétablir le son.

Affichage de l'information sur la programmation

Pour afficher les informations relatives à un canal :

- Appuyer sur **INFO** pour afficher une bannière d'information. La bannière d'information affiche des informations sur l'émission en cours, comme le numéro du canal, la source d'entrée vidéo et la résolution.
 - Information de canal en mode numérique : elle inclut le numéro de canal, le nom de la chaîne, l'étiquette du canal, le nom de l'émission diffusée, la classification de télévision, le type de signal, l'information sur l'audio, la résolution, le mode des sous-titres codés, l'heure actuelle et les heures de début et de fin de l'émission en cours.
 - Information de canal en mode analogique : elle inclut le numéro de canal, l'étiquette du canal (si prédéfinie), le type de signal, l'information sur l'audio et la résolution.

Sélection d'un canal

Pour sélectionner un canal :

- Appuyer sur **CH+** ou **CH-** pour passer au canal suivant ou précédent de la liste des canaux mémorisés.

Réglage de l'image

Réglage de l'image du téléviseur

Pour régler l'image du téléviseur :

- 1 Appuyer sur **MENU**. Le menu d'écran s'ouvre avec le menu *Picture* (Image) affiché.

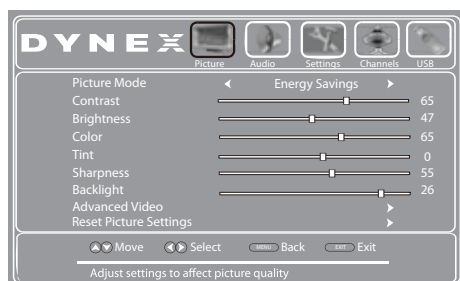

- 2 Appuyer sur **▲** ou **▼** pour mettre en surbrillance une option, puis sur **◀** ou **▶** pour régler le paramètre ou appuyer sur **▶** ou **ENTER** (Entrée) pour accéder au sous-menu. Sélections possibles :

- **Picture Mode** : permet de sélectionner le mode image. Sélections possibles :
 - **Vivid** (image lumineuse et vivace) : permet d'améliorer de façon significative le contraste, la luminosité et la netteté. Ce choix est optimal pour les jeux vidéo les animations et les environnements lumineux.
 - **Standard** (image standard) : permet d'améliorer de façon modérée le contraste, la luminosité et la netteté. Ce choix est optimal pour les émissions télévisées standard.
 - **Energy Savings** [Économies d'énergie] (la luminosité du rétro-éclairage est atténuée) : ce téléviseur dispose d'un rétro-éclairage qui fournit la lumière pour l'affichage de l'image. Quand le rétro-éclairage est atténué le téléviseur consomme moins d'énergie.
 - **Custom** (image personnalisée) : permet à l'utilisateur de régler les paramètres de l'image tels que la luminosité, le contraste et la netteté.

Remarque

Il est aussi possible d'appuyer sur **PICTURE** de la télécommande pour sélectionner le mode image.

- **Contrast** (Contraste) : permet de régler la luminosité des zones claires de l'image.
- **Brightness** (Luminosité) : permet de régler la luminosité des zones sombres de l'image.
- **Color** (Couleur) : permet de régler la saturation colorimétrique de l'image. Un niveau faible peut rendre l'apparence de l'image décolorée. Un niveau trop élevé peut rendre l'apparence de l'image artificielle.
- **Tint** (Teinte) : permet de régler la balance des couleurs de l'image. Choisir cette option pour rendre les tons chair plus naturels.
- **Sharpness** (Netteté) : permet de régler les détails de la couleur de l'image. Si cette option est réglée à un niveau trop élevé, les images sombres peuvent apparaître avec des bordures claires ou blanches.

- **Backlight** (Rétro-éclairage) : en augmentant le paramètre du rétro éclairage, la luminosité et la performance de l'affichage de l'écran augmenteront aussi. Plus le réglage est élevé, plus la consommation d'énergie sera élevée.
- **Advanced Video** (Vidéo avancée) : permet d'accéder au sous-menu *Advanced Video* où il est possible de régler d'autres options de vidéo avancée.
- **Aspect Ratio** : permet de sélectionner le format d'image.

Options pour le format d'image	Exemple
Normal : Affiche le format d'image 4:3 d'origine avec des bandes verticales noires à gauche et à droite de l'écran. Si le format d'image original est de 16:9, il sera affiché avec un rapport 16:9.	
Zoom : Agrandit l'image pour remplir l'écran. Les parties supérieures et inférieures de l'image sont recadrées.	
Wide (Panoramique) : Choisir cette option pour visionner du contenu enregistré dans un format d'image 16:9 (panoramique).	
Cinema (Cinéma) : Étire les bords de l'image, en gardant une image claire au centre.	
Auto : L'image est réglée automatiquement au format d'image correct (mode télévision uniquement). Ce paramètre n'est opérationnel que si l'option Auto Zoom (Zoom automatique) du menu <i>Channels</i> (Canaux) est activée (On).	

Remarque

Il est aussi possible d'appuyer sur **ZOOM** pour sélectionner le format d'image.

- **Color Temperature** : permet de régler la température des couleurs. Il est possible de sélectionner **Cool** (Froide : pour rehausser les bleus), **Normal** ou **Warm** (Chaude : pour rehausser les rouges).
- **Noise Reduction** (Réduction du bruit) : permet de diminuer les parasites (neige) de l'image. Il est possible de sélectionner **Low** (Faible), **Middle** (Moyenne), **Strong** (Forte) ou **Off** (Désactivée).

- **Aspect Ratio** (Format d'image) : **Cinema (Cinéma), Auto, Normal, Wide (Grand écran) ou Zoom.**
 - **Overscan** (Surbalayage) : l'image dépasse de la zone d'affichage de l'écran. Ce qui revient à un « zoom avant » sur le centre de l'image. Il est possible de sélectionner **On** (Activé) ou **Off** (Désactivé).
 - **Adaptive Contrast** (Contraste adaptable) : permet de régler automatiquement la finesse de l'image et la luminosité. Il est possible de sélectionner **On** (Activé) ou **Off (Désactivé).**
 - **Dynamic Contrast Ratio** (Rapport de contraste dynamique) : permet de régler le rapport de contraste entre les zones claires et sombres de l'image. Il est possible de sélectionner **On** (Activé) ou **Off (Désactivé).** Si cette option est réglée sur **On** (Activée), le rétroéclairage (**Backlight**) ne peut pas être modifié.
 - **Reset Picture Settings** : réinitialise tous les paramètres image à ceux d'origine.
- 3 Appuyer sur **MENU** pour revenir au menu précédent ou sur **EXIT** (Quitter) pour fermer le menu.

Réglage de l'image de l'ordinateur

Pour régler l'image de l'ordinateur :

- 1 vérifier que le téléviseur est en mode VGA. Pour plus d'informations, voir « Sélection de la source d'entrée vidéo » à la page 20.
- 2 Appuyer sur **MENU**. Le menu d'écran s'ouvre avec le menu *Picture* (Image) affiché.

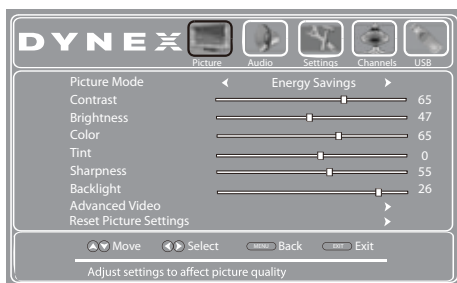

- 3 Appuyer sur ◀ ou ▶ pour mettre en surbrillance **Settings** (Paramètres), puis sur ▼. Le menu *Settings* s'affiche.

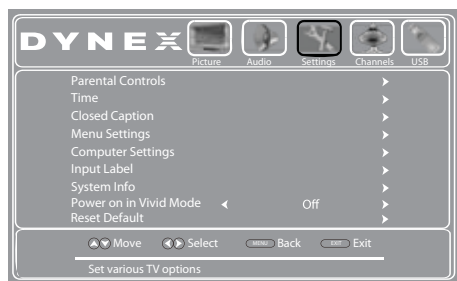

- 4 Appuyer sur ▲ ou ▼ pour mettre en surbrillance **Computer Settings** (Paramètres de l'ordinateur), puis sur **ENTER** (Entrée). Le menu *Settings-Computer settings* s'affiche.
- 5 Appuyer sur ▲ ou ▼ pour mettre une option en surbrillance, puis sur ◀ ou ▶ pour régler l'option. Sélections possibles :
 - **Auto Adjust** : permet le réglage automatique des paramètres de l'image, comme la position et la phase.

- **H. Position** (Position horizontale) : déplace l'image vers la gauche ou vers la droite de l'écran.
 - **V. Position** (Position verticale) : déplace l'image vers le haut ou vers le bas de l'écran.
 - **Clock** (Fréquence) : définit la fréquence d'échantillonnage.
 - **Phase** : améliore la netteté d'une image fixe.
- 6 Appuyer sur **MENU** pour revenir au menu précédent ou sur **EXIT** (Quitter) pour fermer le menu.

Réglage du son

Réglage des paramètres sonores

Pour régler les paramètres sonores :

- 1 Appuyer sur **MENU**. Le menu d'écran s'ouvre avec le menu *Picture* (Image) affiché.

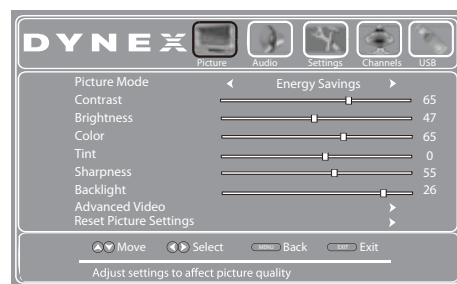

- 2 Appuyer sur ◀ ou ▶ pour mettre en surbrillance **Audio**, puis sur ▼. Le menu *Audio* s'affiche.

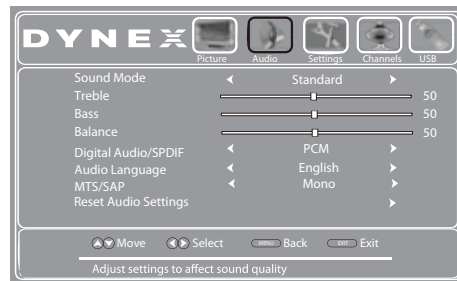

- 3 Appuyer sur ▲ ou ▼ pour mettre en surbrillance une option, puis appuyer sur ◀ ou ▶ pour régler le paramètre. Sélections possibles :

- **Sound Mode** : permet de sélectionner le mode sonore EQ (égaliseur). Il est possible de sélectionner **Standard**, **News** (Journaux télévisés), **Music** (Musique), **Movie** (Film), ou **Custom** (Personnalisé).

Remarque

Il est aussi possible d'appuyer sur **AUDIO** de la télécommande pour sélectionner le mode audio.

- **Treble** (Aigus) : permet de régler les tonalités élevées.
- **Bass** (Graves) : permet de régler les tonalités basses.
- **Balance** : permet de régler l'équilibre entre les canaux audio droit et gauche.
- **Digital Audio/SPDIF** (Audio numérique/SPDIF) : permet de sélectionner le format audio souhaité pour les signaux audio numériques. Il est possible de sélectionner **PCM** (permet une sortie audio stéréo à deux canaux) ou **RAW** (permet de passer par l'audio numérique d'origine).

- **Audio Language** (Langue audio) : permet de sélectionner la piste de la langue d'origine pendant la visualisation des émissions télévisées numériques. Il est possible de sélectionner **English** (anglais), **Français** et **Español** (espagnol).
- **MTS/SAP** (Canaux analogiques uniquement) : permet de sélectionner le mode sonore. Sélections possibles :
 - **Mono** : en cas de bruit ou de parasites lors de diffusions stéréo à signaux faibles.
 - **Stereo** : pour les émissions diffusées en stéréo.
 - **SAP** (Deuxième trame sonore) : permet d'écouter une trame sonore secondaire (si disponible).

Remarque

Il est aussi possible d'appuyer une ou plusieurs fois sur **MTS/SAP** de la télécommande pour sélectionner le mode audio.

- **Reset Audio Settings** : réinitialise tous les paramètres audio aux paramètres d'origine.
- 4 Appuyer sur **MENU** pour revenir au menu précédent ou sur **EXIT** (Quitter) pour fermer le menu.

Écoute uniquement de l'audio du téléviseur

Il est possible de désactiver l'affichage de l'image d'une émission télévisée et d'écouter seulement l'audio.

Pour écouter seulement l'audio d'une émission télévisée :

- 1 Appuyer sur **MENU**. Le menu d'écran s'ouvre avec le menu *Picture* (Image) affiché.

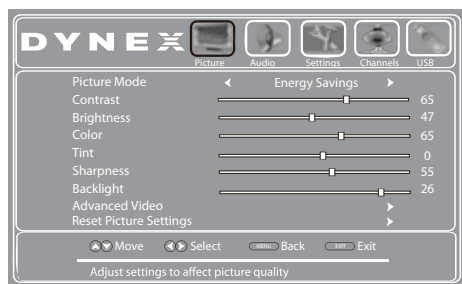

- 2 Appuyer sur ◀ ou ▶ pour mettre en surbrillance **Channels** (Canaux), puis sur ▼. Le menu *Channels* s'affiche.



- 3 Appuyer sur ▲ ou ▼ pour mettre en surbrillance **Audio Only** (Audio seulement), puis sur **ENTER** (Entrée).
- 4 Appuyer sur ◀ ou ▶ pour sélectionner **On** (Activé).

- 5 Appuyer sur **MENU** pour revenir au menu précédent ou sur **EXIT** (Quitter) pour fermer le menu. L'image disparaît de l'écran au bout d'environ 3 à 5 secondes.

Remarques

- Audio Only (Audio seulement) n'est disponible que si la source d'entrée est la télévision et si le téléviseur reçoit un signal.
- Pour quitter le mode Audio Only (Audio seulement), appuyer sur n'importe quelle touche autre que marche-arrêt. En quittant le mode audio seulement, l'option **Audio Only** est automatiquement désactivée (**Off**).

Modifications des paramètres des canaux

Recherche automatique des canaux

Lorsqu'une recherche de canaux est effectuée, l'appareil recherche les canaux disponibles dans la zone de réception et les mémorise dans la liste des canaux. En appuyant sur **CH+** ou **CH-**, le téléviseur passe au canal suivant ou précédent de la liste des canaux.

Si la source du signal change, par exemple en cas de passage d'une antenne extérieure à la télévision câblée (sans récepteur), il est nécessaire d'effectuer de nouveau une recherche des canaux.

Pour rechercher des canaux automatiquement :

- 1 Appuyer sur **MENU**. Le menu d'écran s'ouvre avec le menu *Picture* (Image) affiché.

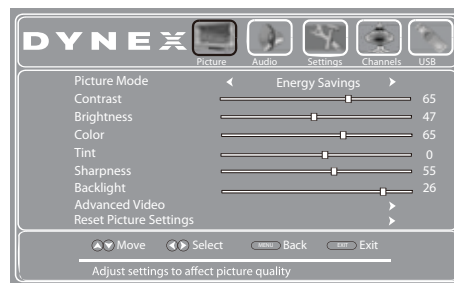

- 2 Appuyer sur ◀ ou ▶ pour mettre en surbrillance **Channels** (Canaux), puis sur ▼. Le menu *Channels* s'affiche.



- Appuyer sur ▲ ou ▼ pour mettre en surbrillance **Auto Channel Scan** (Recherche automatique des canaux), puis sur **ENTER** (Entrée). L'écran **CHANNELS-Auto Channel Scan** s'affiche.

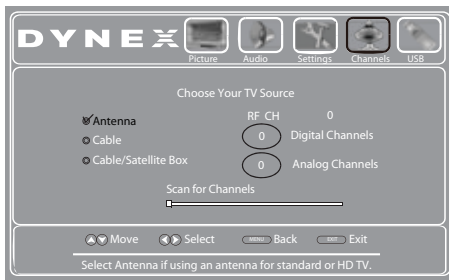

- Appuyer sur ▲ ou ▼ pour mettre en surbrillance **Antenna (Antenne)**, **Cable (Récepteur câble)** ou **Cable/Satellite Box** (Récepteur câble/satellite), puis appuyer sur **ENTER** (Entrée).

- En cas d'utilisation d'une antenne pour un signal TV standard ou HD, sélectionner **Antenna**.
- Si la télé câblée est connectée directement au téléviseur (sans utilisation de récepteur), sélectionner **Cable**.
- Si la télé câblée est connectée au téléviseur à l'aide d'un récepteur, sélectionner **Cable/Satellite Box**.

Si **Antenna** ou **Cable** ont été sélectionnés, le téléviseur recherche automatiquement les canaux disponibles dans la zone de réception et enregistre l'information les concernant dans la liste des canaux. Ceci peut prendre plusieurs minutes. Pendant la recherche, le téléviseur affiche l'information relative à la progression de la recherche.

- Ou -

En cas de sélection de **Cable/Satellite Box** (Récepteur de télévision câblée ou satellite), la recherche des canaux n'est pas nécessaire.

Remarque

Il est possible d'appuyer sur **EXIT** (Quitter) à tout moment pour arrêter la recherche automatique, toutefois il sera nécessaire d'effectuer ultérieurement la recherche automatique pour terminer le processus.

Masquage de canaux

Il est possible de masquer des canaux de la liste. En appuyant sur **CH** ▲ ou **CH** ▼, le téléviseur saute les canaux masqués. Mais il est toujours possible de syntoniser un canal masqué à l'aide des touches numériques.

Pour masquer des canaux :

- Appuyer sur **MENU**. Le menu d'écran s'ouvre avec le menu **Picture** (Image) affiché.

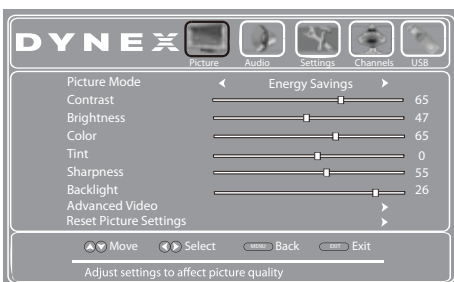

- Appuyer sur ◀ ou ▶ pour mettre en surbrillance **Channels** (Canaux), puis sur ▼. Le menu **Channels** s'affiche.



- Appuyer sur ▲ ou ▼ pour mettre en surbrillance **Add/Skip Channels** (Ajouter/sauter des canaux), puis sur **ENTER** (Entrée). La liste des canaux s'affiche.

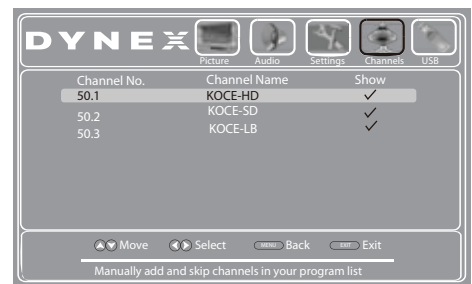

- Appuyer sur ▲ ou ▼ pour mettre en surbrillance le canal à masquer, puis sur **ENTER**. La coche disparaît.

Remarques

- Un canal coché n'est pas masqué. Un canal qui n'est pas coché est masqué.
- Si la liste contient plus d'une page, appuyer sur ▲ ou ▼ pour faire défiler les pages.

- Appuyer sur **MENU** pour revenir au menu précédent ou sur **EXIT** (Quitter) pour fermer le menu.

Configuration de la liste des canaux favoris

Les utilisateurs peuvent créer une liste de canaux favoris afin de pouvoir syntoniser facilement leurs canaux préférés.

Pour configurer une liste des canaux favoris :

- Appuyer sur **MENU**. Le menu d'écran s'ouvre avec le menu **Picture** (Image) affiché.

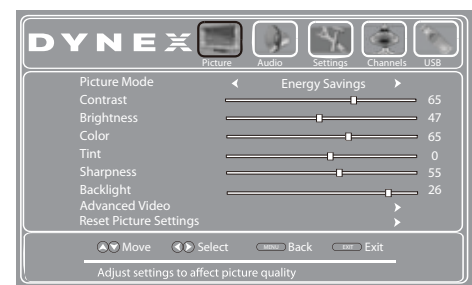

- 2 Appuyer sur ◀ ou ▶ pour mettre en surbrillance **Channels** (Canaux), puis sur ▼. Le menu *Channels* s'affiche.



- 3 Appuyer sur ▲ ou ▼ pour mettre en surbrillance **Favorites** (Favoris), puis sur **ENTER** (Entrée). La liste des canaux favoris (*Channels-favorites*) s'affiche.

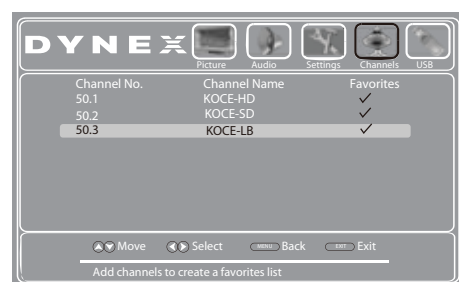

- 4 Appuyer sur ▲ ou ▼ pour mettre en surbrillance le canal à ajouter à la liste des favoris, puis sur **ENTER** (Entrée). Une coche s'affiche.

Remarques

- Pour supprimer un canal de la liste des favoris, mettre le canal en surbrillance puis appuyer sur **ENTER** (Entrée). La coche disparaît et le canal est supprimé de la liste.
- Si la liste contient plus d'une page, appuyer sur ▲ ou ▼ pour faire défiler les pages.

- 5 Appuyer sur **MENU** pour revenir au menu précédent ou sur **EXIT** (Quitter) pour fermer le menu.

Visualisation d'un canal favori

Pour visualiser un canal favori :

- 1 Appuyer sur **FAV** ou **FAVORITE** (Favoris) de la télécommande. La liste des canaux favoris (*Favorites*) s'affiche.
- 2 Appuyer sur ▲ ou ▼ pour mettre en surbrillance un canal, puis sur **ENTER** (Entrée) pour syntoniser le canal.

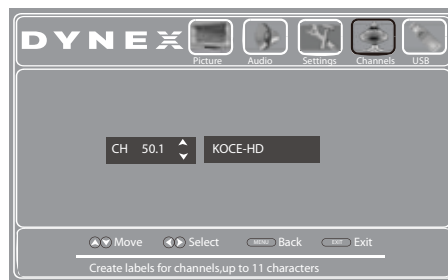

Ajout ou modification d'une étiquette de canal

Si un canal n'a pas encore d'étiquette, il est possible de l'étiqueter pour l'identifier plus facilement. Il est également possible de modifier l'étiquette d'un canal déjà étiqueté.

Pour ajouter ou modifier une étiquette de canal :

- 1 Appuyer sur **MENU**. Le menu d'écran s'ouvre avec le menu *Picture* (Image) affiché.

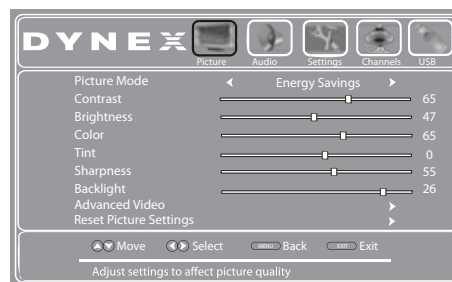

- 2 Appuyer sur ◀ ou ▶ pour mettre en surbrillance **Channels** (Canaux), puis sur ▼. Le menu *Channels* s'affiche.

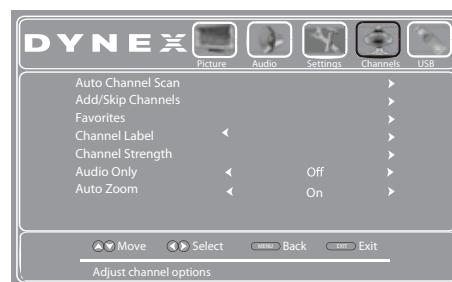

- 3 Appuyer sur ▲ ou ▼ pour mettre en surbrillance **Channel Label** (Étiquette de canal), puis sur **ENTER** (Entrée). L'écran *Channels - Channel Label* s'affiche avec le champ du numéro de canal en surbrillance.
- 4 Appuyer sur ▲ ou ▼ pour sélectionner le canal à étiqueter, puis sur ▶ pour aller au champ d'édition de l'étiquette du canal.

- 5 Appuyer sur ▲ ou ▼ pour sélectionner un caractère, puis sur ◀ ou ▶ pour aller au caractère précédent ou suivant. Répéter cette étape pour ajouter d'autres caractères. Il est possible d'ajouter jusqu'à 11 caractères. S'il est nécessaire d'effacer un caractère, saisir un espace vide, puis appuyer sur **ENTER** (Entrée).
- 6 Quand l'étiquette souhaitée a été saisie, appuyer sur **ENTER** (Entrée).
- 7 Appuyer sur **MENU** pour revenir au menu précédent ou sur **EXIT** (Quitter) pour fermer le menu.

Vérification de la puissance du signal numérique

Il est possible de vérifier la puissance du signal numérique pour déterminer si un réglage de l'antenne ou de l'entrée du câble numérique est nécessaire. Plus puissant sera le signal et moins l'image sera dégradée.

Pour vérifier la puissance du signal numérique :

- 1 Appuyer sur **MENU**. Le menu d'écran s'ouvre avec le menu *Picture* (Image) affiché.

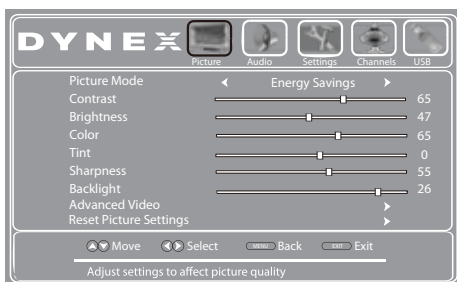

- 2 Appuyer sur ◀ ou ▶ pour mettre en surbrillance **Channels** (Canaux), puis sur ▼. Le menu *Channels* s'affiche.



- 3 Appuyer sur ▲ ou ▼ pour mettre en surbrillance **Channel Strength** (Puissance du signal), puis sur **ENTER** (Entrée). La force du signal TVN est indiquée par la barre colorée.
- 4 Appuyer sur **MENU** pour revenir au menu précédent ou sur **EXIT** (Quitter) pour fermer le menu.

Configuration des contrôles parentaux

Les contrôles parentaux permettent aux parents d'empêcher leurs enfants de voir des programmes télévisés inappropriés. Quand ils sont configurés, les contrôles parentaux identifient la classification du programme (à l'exception de certaines émissions comme les journaux télévisés et le sport) et interdisent l'accès aux émissions dont la classification est supérieure à celle qui a été sélectionnée. Pour regarder des émissions qui ont une classification supérieure à celle sélectionnée, il faut saisir le mot de passe.

Configuration ou modification du mot de passe

Pour configurer ou modifier le mot de passe :

- 1 Appuyer sur **MENU**. Le menu d'écran s'ouvre avec le menu *Picture* (Image) affiché.

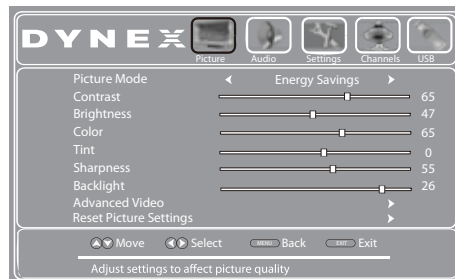

- 2 Appuyer sur ◀ ou ▶ pour mettre en surbrillance **Settings** (Paramètres), puis sur ▼. Le menu *Settings* s'affiche avec **Parental Controls** (Contrôles parentaux) sélectionné.



- 3 Appuyer sur **ENTER**. L'écran *Enter Password* (Saisir le mot de passe) s'affiche.



- 4 Utiliser les touches numériques pour saisir un mot de passe à quatre chiffres. Le mot de passe par défaut est **0000**. Le mot de passe doit être modifié en utilisant une série de chiffres facile à retenir. Le menu *Parental Controls* s'affiche.

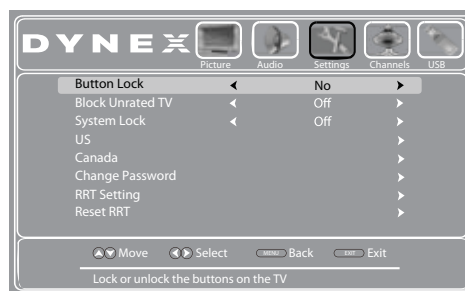

- 5 Appuyer sur ▲ ou ▼ pour mettre en surbrillance **Change Password** (Changer le mot de passe), puis sur **ENTER**. L'écran de saisie du mot de passe (*Password Entry*) s'affiche.



- 6 Utiliser les touches numériques pour saisir l'ancien mot de passe, saisir le nouveau mot de passe, puis le saisir une deuxième fois. Le mot de passe a été modifié avec succès.

Remarque

En cas d'oubli du mot de passe, saisir **9999**.

- 7 Appuyer sur **EXIT** (Quitter) pour fermer le menu.

Verrouillage des touches de commande

Il est possible de verrouiller les touches de commande du téléviseur sur le côté de l'appareil. Quand les touches de commande sont verrouillées, le téléviseur ne peut être utilisé qu'avec la télécommande.

Pour verrouiller les touches de commande :

- 1 Appuyer sur **MENU**. Le menu d'écran s'ouvre avec le menu *Picture* (Image) affiché.

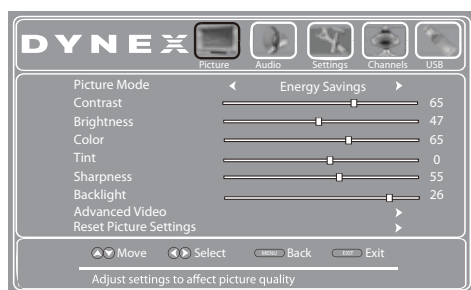

- 2 Appuyer sur ◀ ou ▶ pour mettre en surbrillance **Settings** (Paramètres), puis sur ▼. Le menu *Settings* s'affiche avec **Parental Controls** (Contrôles parentaux) sélectionné.

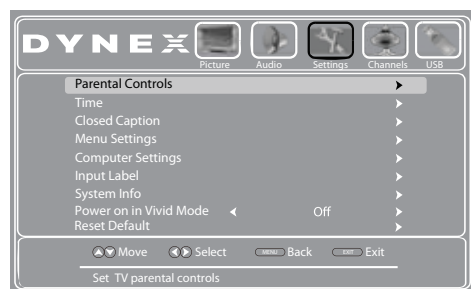

- 3 Appuyer sur **ENTER**. L'écran *Enter Password* (Saisir le mot de passe) s'affiche.



- 4 Utiliser les touches numériques pour saisir un mot de passe à quatre chiffres. Le menu *Parental Controls* (Contrôles parentaux) s'affiche avec **Button Lock** (Verrouillage des touches) en surbrillance.

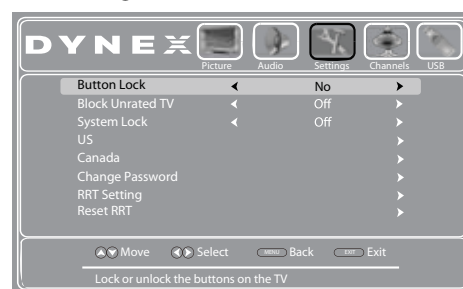

- 5 Appuyer sur ◀ ou ▶ pour sélectionner **Yes** [Oui] (pour verrouiller les touches) ou **No** [Non] (pour les déverrouiller).

- 6 Appuyer sur **EXIT** (Quitter) pour fermer le menu.

Configuration des niveaux de contrôles parentaux

Il est possible de régler les contrôles parentaux pour les États-Unis et le Canada. Le réglage des contrôles en fonction des classifications de télévision aux États-Unis s'effectue comme suit. Classifications de télévision et de films Les étapes pour les contrôles relatifs aux classifications de télévision au Canada sont similaires. Les paramètres des contrôles parentaux ne s'appliquent qu'aux émissions de télévision accompagnées d'un signal de classification.

Pour configurer les niveaux de contrôles parentaux :

- 1 Appuyer sur **MENU**. Le menu d'écran s'ouvre avec le menu *Picture* (Image) affiché.

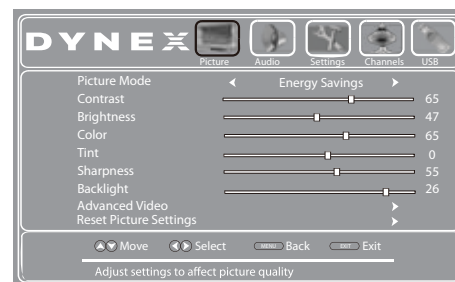

- 2 Appuyer sur ◀ ou ▶ pour mettre en surbrillance **Settings** (Paramètres), puis sur ▼. Le menu *Settings* s'affiche avec **Parental Controls** (Contrôles parentaux) sélectionné.



- 3 Appuyer sur **ENTER**. L'écran *Enter Password* (Saisir le mot de passe) s'affiche.

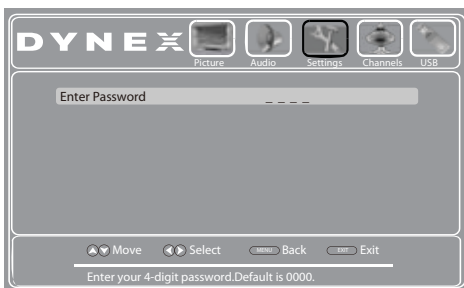

- 4 Utiliser les touches numériques pour saisir un mot de passe à quatre chiffres. Le menu *Parental Controls* s'affiche.

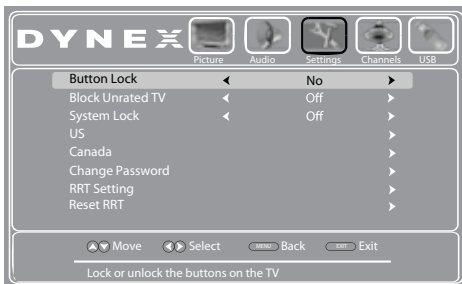

- 5 Appuyer sur ▲ ou ▼ pour mettre en surbrillance **US** [États-Unis] (ou **Canada** afin de régler les contrôles pour le Canada), puis appuyer sur **ENTER** (Entrée). L'écran *Ratings* (Classifications) s'affiche.

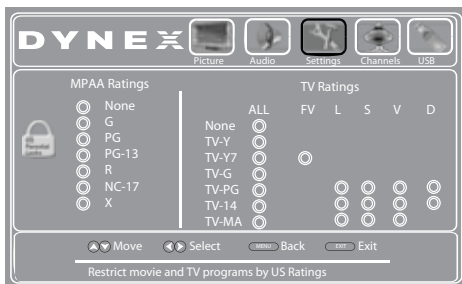

- 6 Appuyer sur ▲ ou ▼, ◀ ou ▶ pour mettre en surbrillance la classification à interdire, puis sur **ENTER**. Un icône de verrouillage apparaît à côté de la classification à interdire.

Remarque

L'interdiction d'une classification s'applique à cette classification et à toutes les classifications supérieures.

- 7 Appuyer sur **EXIT** (Quitter) pour fermer le menu.

Classifications

É.-U. Classifications des émissions télévisées aux États-Unis (fondées sur l'âge)	
None (Aucune)	Non classifié
TV-Y	Enfants de tous âges
TV-Y7	Enfants de sept ans ou plus
TV-G	Tous publics
TV-PG	Surveillance parentale suggéré
TV-14	Mise en garde sérieuse des parents
TV-MA	Adultes seulement

É.-U. Classifications de télévision aux États-Unis (fondées sur le contenu)	
Tous	Toutes les classifications sont interdites
FV	Violence fictive
L	Vulgarités
S	Situations à caractère sexuel
V	Violence
D	Dialogues à caractère sexuel

Classification des films (MPAA) aux États-Unis	
None (Aucune)	Le film n'est pas classifié.
G	Tous publics
PG	Surveillance parentale suggéré
PG-13	Destiné aux enfants de 13 ans et plus
R	Surveillance parentale suggérée pour les enfants de moins de 17 ans
NC-17	Non recommandé pour les moins de 17 ans
X	Pour adultes uniquement.

Classifications pour le Canada anglophone	
E	Émission exemptée
C	Enfants
C8+	Enfants de 8 ans et plus
G	Tous publics
PG	Contrôles parentaux
14+	14 ans et plus
18+	Programmation pour adultes

Classifications du Canada francophone	
E	Émission exemptée
G	Tous publics
8 ans+	8 ans et plus
13 ans+	13 ans et plus
16 ans+	16 ans et plus
18 ans+	Programmation pour adultes

Téléchargement de l'information sur la classification

Pour télécharger des informations sur les classifications :

- 1 Appuyer sur **MENU**. Le menu d'écran s'ouvre avec le menu *Picture* (Image) affiché.

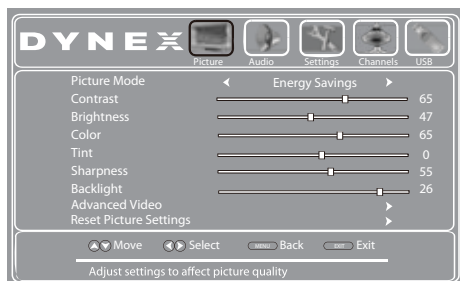

- 2 Appuyer sur ◀ ou ▶ pour mettre en surbrillance **Settings** (Paramètres), puis sur ▼. Le menu *Settings* s'affiche avec **Parental Controls** (Contrôles parentaux) sélectionné.



- 3 Appuyer sur **ENTER**. L'écran *Enter Password* (Saisir le mot de passe) s'affiche.

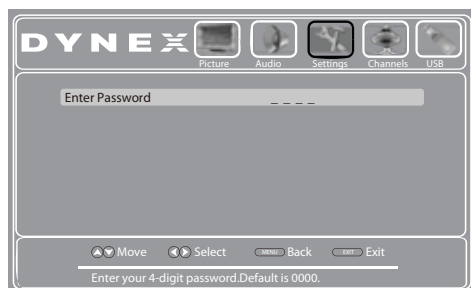

- 4 Utiliser les touches numériques pour saisir un mot de passe à quatre chiffres. Le menu *Parental Controls* s'affiche.

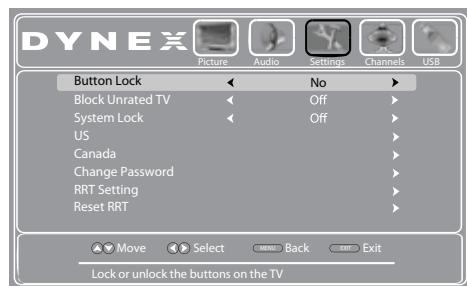

- 5 Appuyer sur ▲ ou ▼ pour mettre en surbrillance **RRT Setting** (Paramètres RRT), puis sur **ENTER** (Entrée). Si l'émission est diffusée avec une information sur la classification RRT, celle-ci est téléchargée automatiquement et peut être utilisée pour les contrôles parentaux.
- 6 Appuyer sur **EXIT** (Quitter) pour fermer le menu.

Utilisation des sous-titres codés

Les sous-titres codés (CC ou sous-titres) sont principalement conçus pour fournir un accès aux programmes télévisés pour les malentendants. Toutefois, cette fonctionnalité est également utile aux spectateurs qui apprennent une langue étrangère ou commencent à lire ou qui se trouvent dans un environnement bruyant. Les sous-titres sont affichés pour transcrire les paroles et souvent d'autres bruits significatifs. La disponibilité et le contenu des sous-titres codés varient selon le télédiffuseur et peuvent également varier selon les canaux et les programmes considérés.

Activation et désactivation des sous-titres codés

Pour activer ou désactiver les sous-titres codés :

- 1 Appuyer sur **MENU**. Le menu d'écran s'ouvre avec le menu *Picture* (Image) affiché.

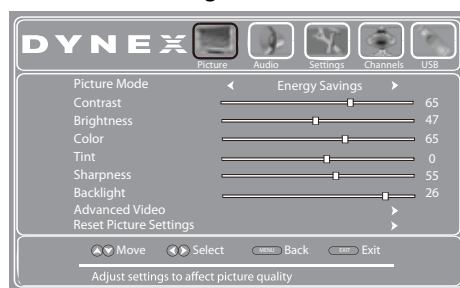

- 2 Appuyer sur ◀ ou ▶ pour mettre en surbrillance **Settings** (Paramètres), puis sur ▼. Le menu *Settings* s'affiche.



- 3 Appuyer sur ▲ ou ▼ pour mettre en surbrillance **Closed Caption** (Sous-titres codés), puis sur **ENTER** (Entrée). Le menu *Settings-Closed Caption* (Configuration des sous-titres codés) s'affiche.

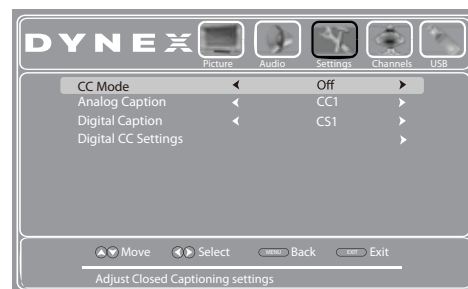

- 4 Appuyer sur ▲ ou ▼ pour mettre en surbrillance **Caption Control** (Contrôle des sous-titres codés), puis sur **ENTER**. Un menu s'affiche.

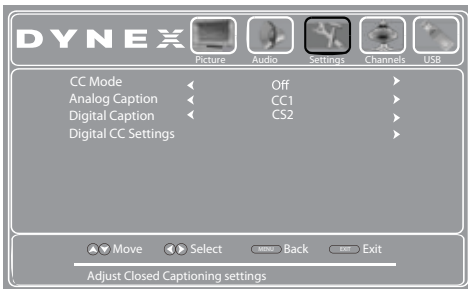

- 5 Appuyer sur ◀ ou ▶ pour sélectionner **On** (active les sous-titres codés), **CC On When Mute** (active les sous-titres codés quand le son est en sourdine) ou **Off** (désactive les sous-titres codés).
- 6 Appuyer sur **MENU** pour revenir au menu précédent ou sur **EXIT** (Quitter) pour fermer le menu.

Remarque

Il est aussi possible d'appuyer sur la touche **CCD** (Sous-titres codés) de la télécommande pour activer ou désactiver les sous-titres codés.

Sélection du mode des sous-titres codés analogiques

Pour sélectionner le mode des sous-titres codés :

- 1 Appuyer sur **MENU**. Le menu d'écran s'ouvre avec le menu *Picture* (Image) affiché.

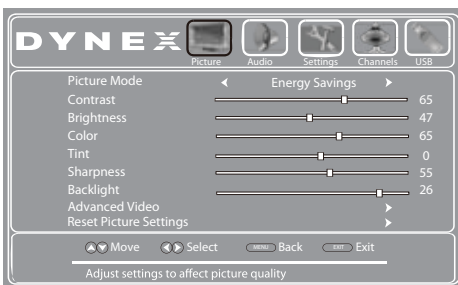

- 2 Appuyer sur ◀ ou ▶ pour mettre en surbrillance **Settings** (Paramètres), puis sur ▼. Le menu *Settings* s'affiche.

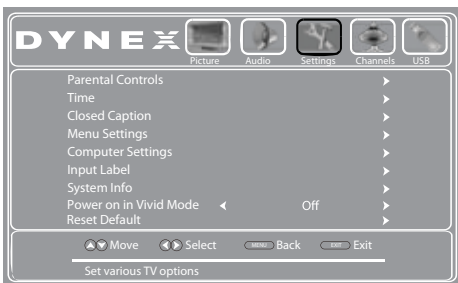

- 3 Appuyer sur ▲ ou ▼ pour mettre en surbrillance **Closed Caption** (Sous-titres codés), puis sur **ENTER** (Entrée). Le menu *Settings-Closed Caption* (Configuration des sous-titres codés) s'affiche.

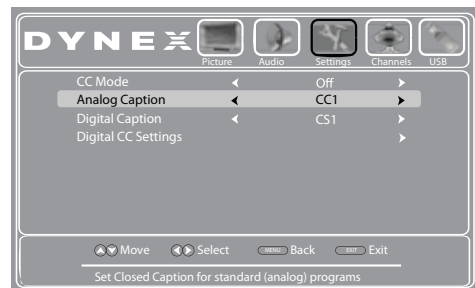

- 4 Appuyer sur ▲ ou ▼ pour mettre en surbrillance **Analog Caption** (Sous-titres codés analogiques), puis appuyer sur ◀ ou ▶ pour sélectionner une option de sous-titres codés analogiques. Sélections possibles :

- **CC1 à CC4** : les sous-titres codés s'affichent sur une petite bande noire dans la partie inférieure de l'écran. **CC1** affiche en général une version écrite de l'audio. **CC2 à CC4** affichent l'information fournie par le télédiffuseur.
- **Text1 à Text4** : les sous-titres codés s'affichent sur la moitié ou la totalité de l'écran. **Text1 à Text4** affichent l'information sur le contenu fournie par le télédiffuseur.

- 5 Appuyer sur **EXIT** (Quitter) pour fermer le menu.

Personnalisation du style des sous-titres codés numériques

Pour personnaliser les styles des sous-titres codés numériques :

- 1 Appuyer sur **MENU**. Le menu d'écran s'ouvre avec le menu *Picture* (Image) affiché.

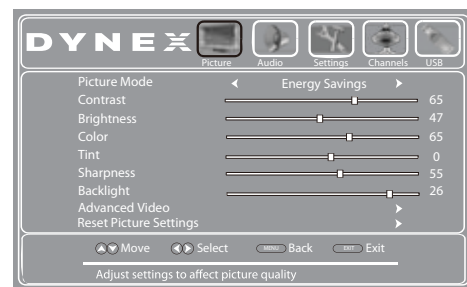

- 2 Appuyer sur ◀ ou ▶ pour mettre en surbrillance **Settings** (Paramètres), puis sur ▼. Le menu *Settings* s'affiche.

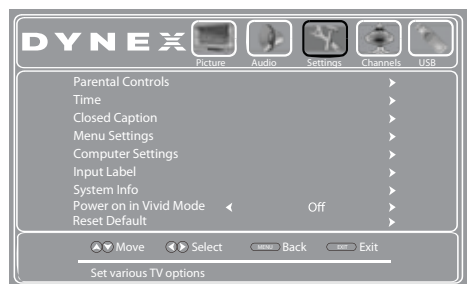

- 3 Appuyer sur ▲ ou ▼ pour mettre en surbrillance **Closed Caption** (Sous-titres codés), puis sur **ENTER** (Entrée). Le menu *Settings-Closed Caption* (Configuration des sous-titres codés) s'affiche.

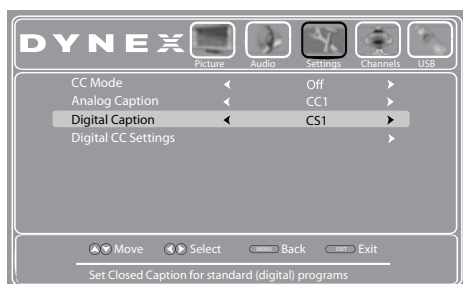

- 4 Appuyer sur ▲ ou ▼ pour mettre en surbrillance **Digital Caption** [Sous-titres codés numériques] (uniquement disponible pour les chaînes numériques), puis appuyer sur ◀ ou ▶ pour sélectionner une option de sous-titres codés numériques. Choisir de **CC1** à **CC4** et de **CS1** à **CS6**.
- 5 Appuyer sur ▲ ou ▼ pour mettre en surbrillance **Digital CC Settings** (Configuration des sous-titres codés numériques), puis appuyer sur **ENTER** (Entrée). Le menu *Digital CC Settings* s'affiche.

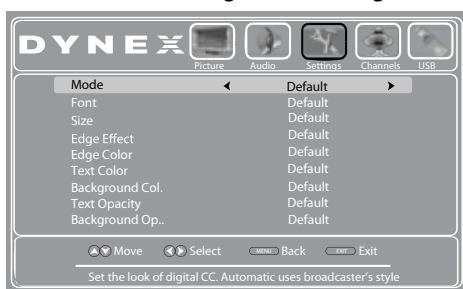

- 6 Appuyer sur ▲ ou ▼ pour mettre en surbrillance **Mode**, puis sur ◀ ou ▶ pour sélectionner **Custom** (Personnalisé).

Remarque

Pour réinitialiser les styles de sous-titres codés aux valeurs d'origine, régler **Mode** sur **Default** (Valeurs d'origine).

- 7 Appuyer sur ▲ ou ▼ pour mettre en surbrillance un style, puis appuyer sur ◀ ou ▶ pour régler le style. Sélections possibles :
- **Font** : permet de sélectionner le style de la police de caractères.
 - **Size** : permet de sélectionner la taille de la police.
 - **Text Color** : permet de choisir la couleur du texte.
 - **Text Opacity** : permet de définir la transparence des mots.
 - **Background Color** : permet de sélectionner la couleur de l'arrière-plan.
 - **Background Opacity** : permet de définir la transparence de l'arrière-plan.
 - **Edge Effect** : permet de sélectionner le style de contour de la police de caractères.
 - **Edge Color** : permet de sélectionner la couleur des contours.
- 8 Appuyer sur **EXIT** (Quitter) pour fermer le menu.

Réglage des paramètres de l'heure

Réglage de l'heure

Pour régler l'heure :

- 1 Appuyer sur **MENU**. Le menu d'écran s'ouvre avec le menu *Picture* (Image) affiché.

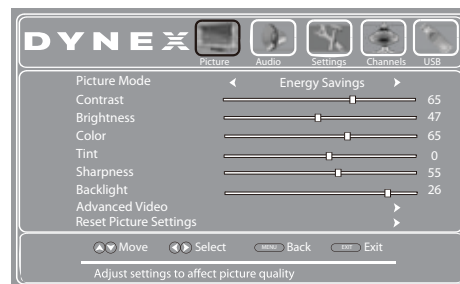

- 2 Appuyer sur ◀ ou ▶ pour mettre en surbrillance **Settings** (Paramètres), puis sur ▼. Le menu *Settings* s'affiche.



- 3 Appuyer sur ▲ ou ▼ pour mettre en surbrillance **Time** (Heure), puis sur **ENTER** (Entrée). Le menu *Settings-Time* s'affiche.

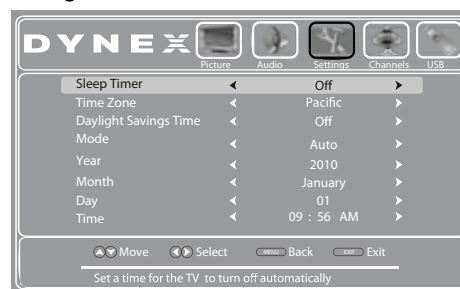

- 4 Appuyer sur ▲ ou ▼ pour mettre en surbrillance **Mode**, puis sur ◀ ou ▶ pour sélectionner **Custom** [Personnalisé] (pour régler la date et l'heure manuellement) ou **Auto** (pour régler la date et l'heure automatiquement à partir de la source du signal de télévision, en fonction du fuseau horaire sélectionné).
- 5 Si **Auto** est sélectionné comme **Mode**, appuyer sur ▲ ou ▼ pour mettre en surbrillance **Time Zone** (Fuseau horaire), puis sur ◀ ou ▶ pour sélectionner le fuseau horaire souhaité. Il est possible de sélectionner **Eastern (HNE)**, **Central (HNC)**, **Mountain (HNR)**, **Pacific (HNP)**, **Alaska (Heure de l'Alaska)**, **Hawaii (Heure de Hawaï)**, **Atlantic (Heure de l'Atlantique)**, ou **Newfoundland (Heure de Terre-Neuve)**.

- 6 Si la zone de réception observe l'heure d'été, appuyer sur ▲ ou ▼ pour mettre en surbrillance **Daylight Savings Time** (Heure d'été), puis sur ◀ ou ▶ pour sélectionner **On** (Activée) ou **Off** (Désactivée).
- 7 Si **Custom** (Personnalisé) est sélectionné comme **Mode** :
 - Appuyer sur ▲ ou ▼ pour mettre en surbrillance **Year (Année), Month (Mois) ou Day (Jour)**, puis appuyer sur ◀ ou ▶ pour modifier le paramètre.
 - Appuyer sur ▲ ou ▼ pour mettre en surbrillance **Time (Heure)**, puis sur ◀ ou ▶ pour mettre en surbrillance les champs heure (hour), minute ou AM/PM (matin/après-midi), puis appuyer sur ▲ ou ▼ pour modifier le paramètre.
- 8 Appuyer sur **EXIT** (Quitter) pour fermer le menu.

- 4 Appuyer sur ▲ ou ▼ pour mettre en surbrillance **Sleep Timer** (Arrêt différé), puis sur ◀ ou ▶ pour sélectionner la durée (**Off [Désactivé], 5 minutes, 10 minutes, 15 minutes, 30 minutes, 60 minutes, 90 minutes, 120 minutes, 180 minutes, 240 minutes**) avant la mise hors tension automatique du téléviseur. Pour désactiver l'arrêt différé, sélectionner **Off**.
- 5 Appuyer sur **EXIT** (Quitter) pour fermer le menu.

Remarque

Il est aussi possible d'appuyer sur **SLEEP** (Arrêt différé) de la télécommande pour configurer l'arrêt différé.

Réglage de l'arrêt différé

Il est possible de spécifier la durée avant l'arrêt automatique du téléviseur.

Pour régler l'arrêt différé :

- 1 Appuyer sur **MENU**. Le menu d'écran s'ouvre avec le menu **Picture** (Image) affiché.

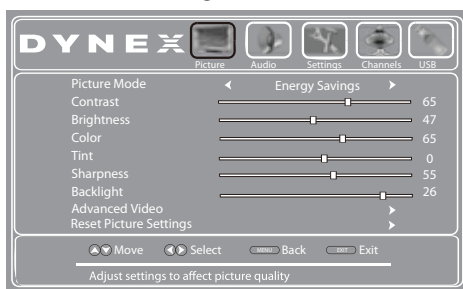

- 2 Appuyer sur ◀ ou ▶ pour mettre en surbrillance **Settings** (Paramètres), puis sur ▼. Le menu **Settings** s'affiche.

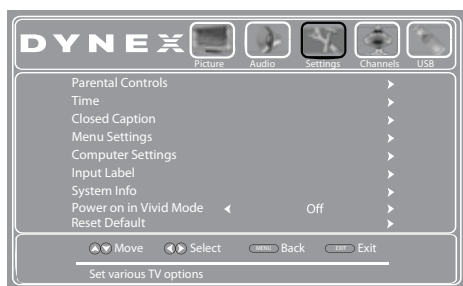

- 3 Appuyer sur ▲ ou ▼ pour mettre en surbrillance **Time** (Heure), puis sur ▶ ou **ENTER** (Entrée). Le menu **Settings-Time** s'affiche.

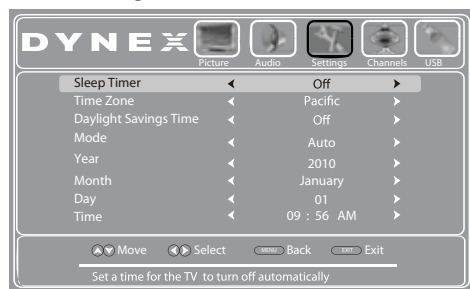

Réglage de la configuration des menus

Sélection de la langue des menus

Pour sélectionner la langue des menus d'écran :

- 1 Appuyer sur **MENU**. Le menu d'écran s'ouvre avec le menu **Picture** (Image) affiché.

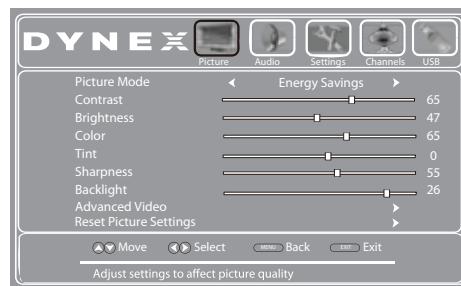

- 2 Appuyer sur ◀ ou ▶ pour mettre en surbrillance **Settings** (Paramètres), puis sur ▼. Le menu **Settings** s'affiche.

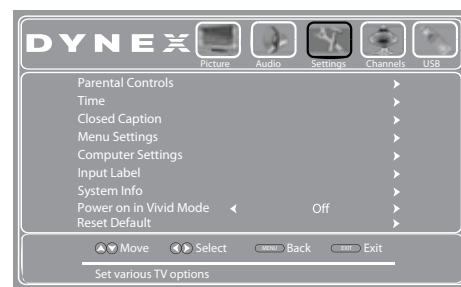

- 3 Appuyer sur ▲ ou ▼ pour mettre en surbrillance **Menu Settings** (Paramètres des menus), puis sur ▶ ou **ENTER** (Entrée). Le menu **Settings-Menu Settings** s'affiche avec **Menu Language** (Langue des menus) en surbrillance.
- 4 Appuyer sur ◀ ou ▶ pour sélectionner la langue des menus souhaitée. Choisir entre **English** (anglais), **French** (français) ou **Spanish** (espagnol).
- 5 Appuyer sur **EXIT** (Quitter) pour fermer le menu.

Étiquetage d'une source d'entrée

Il est possible d'ajouter une étiquette à une source d'entrée vidéo pour faciliter son identification. Ces étiquettes sont affichées dans la liste des sources d'entrée (*INPUT SOURCE*) et sur la bannière d'informations qui s'affiche en appuyant sur **INFO**.

Pour étiqueter une source d'entrée :

- 1 Appuyer sur **MENU**. Le menu d'écran s'ouvre avec le menu *Picture* (Image) affiché.

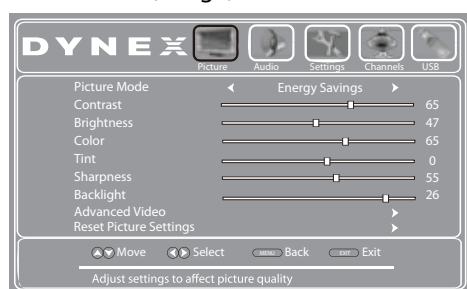

- 2 Appuyer sur ◀ ou ▶ pour mettre en surbrillance **Settings** (Paramètres), puis sur ▼. Le menu *Settings* s'affiche.

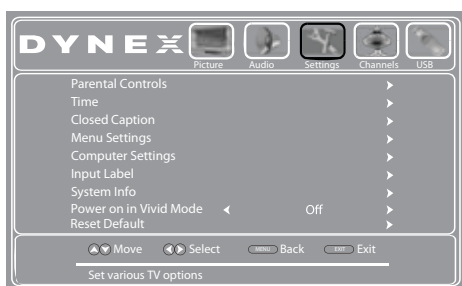

- 3 Appuyer sur ▲ ou ▼ pour mettre en surbrillance **Input Labels** (Étiquettes d'entrée), puis sur **ENTER** (Entrée). L'écran *Settings-Input Label* s'affiche avec **Present Label** (Étiquette actuelle) en surbrillance.

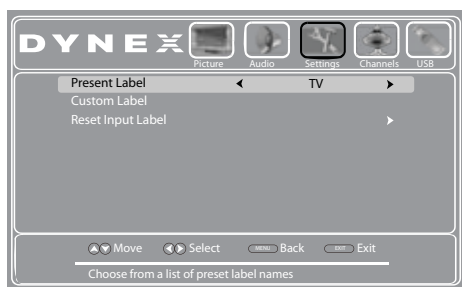

- 4 Appuyer sur ◀ ou ▶ pour sélectionner une étiquette prédéfinie parmi plusieurs options ou sélectionner **Custom** pour créer une étiquette personnalisée.

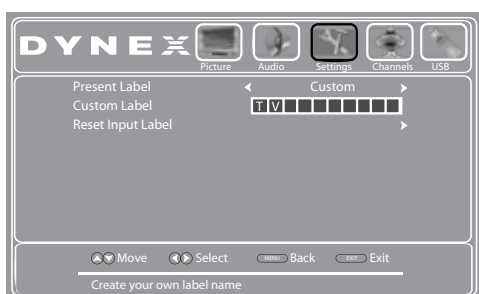

- 5 Si **Custom** (Personnalisé) est sélectionné, appuyer sur ▲ ou ▼ pour mettre en surbrillance **Custom Label** (Étiquette personnalisée), puis sur ▶.

- 6 Appuyer sur ▲ ou ▼ pour sélectionner un caractère.
- 7 Appuyer sur ▶ pour aller au caractère suivant. Répéter cette étape pour ajouter d'autres caractères. Il est possible d'ajouter jusqu'à 10 caractères. S'il est nécessaire d'effacer un caractère, saisir un espace vide, puis appuyer sur **ENTER** (Entrée).
- 8 Quand l'étiquette souhaitée a été saisie, appuyer sur **MENU**. La prochaine fois que **INPUT** (Entrée) est appuyée, la nouvelle étiquette apparaîtra dans la liste des sources d'entrée (*INPUT SOURCE*).
- 9 Appuyer sur **EXIT** (Quitter) pour fermer le menu.

Restauration des paramètres d'origine

Attention

Lors de la restauration des paramètres d'origine, tous les paramètres (à l'exception du mot de passe et de la classification parentale) qui ont été personnalisés seront réinitialisés.

Pour restaurer les paramètres d'origine :

- 1 Appuyer sur **MENU**. Le menu d'écran s'ouvre avec le menu *Picture* (Image) affiché.

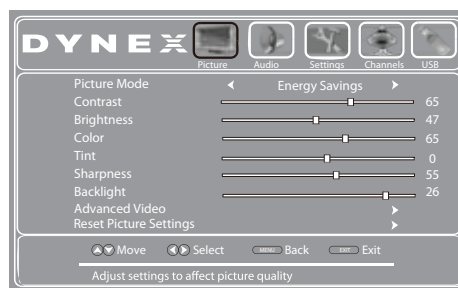

- 2 Appuyer sur ◀ ou ▶ pour mettre en surbrillance **Settings** (Paramètres), puis sur ▼. Le menu *Settings* s'affiche.

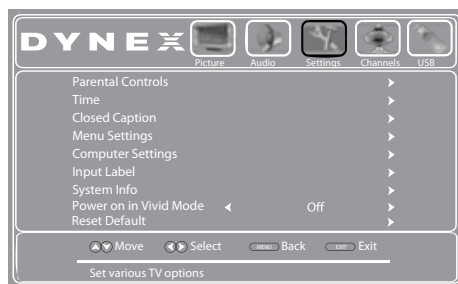

- 3 Appuyer sur ▲ ou ▼ pour mettre en surbrillance **Reset Default** (Restaurer les valeurs d'origine), puis sur **ENTER** (Entrée). Une boîte de confirmation s'affiche.
- 4 Appuyer sur ◀ ou ▶ pour sélectionner **Yes** [Oui] (pour réinitialiser tous les paramètres aux valeurs d'origine) ou **No** [Non] (pour ne pas réinitialiser).
- 5 Appuyer sur **EXIT** (Quitter) pour fermer le menu.

Utilisation d'une clé USB flash

Il est possible de connecter une clé USB flash au téléviseur pour visionner des photos compatibles JPEG.

Remarques

La visionneuse d'images JPEG est uniquement compatible avec les formats d'images JPEG (comportant l'extension « .jpg »).
Le téléviseur n'est pas compatible avec tous les fichiers JPEG.

Sélection du mode USB

Pour sélectionner le mode USB :

- 1 Vérifier que la clé USB flash est connectée au port USB sur le côté du téléviseur.
- 2 Appuyer sur **INPUT** (Entrée). La liste des sources d'entrée (*INPUT SOURCE*) s'affiche.
- 3 Appuyer sur **▲** ou **▼** pour mettre en surbrillance **USB**, puis sur **ENTER** (Entrée).

Remarque

Pour quitter le mode USB, appuyer sur Entrée (**INPUT**) pour ouvrir la liste des sources d'entrée (*INPUT SOURCE*), puis sélectionner une autre source d'entrée.

Visionnement de photos

Pour parcourir les photos à partir d'une clé USB flash :

- 1 Sélectionner le mode USB (voir ci-dessus).
- 2 Appuyer sur **MENU**. Le menu *USB* s'affiche.

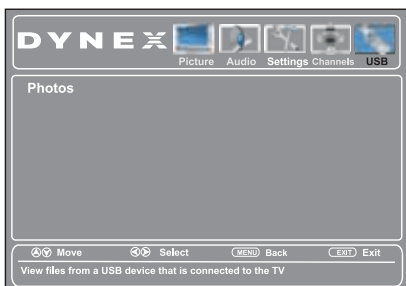

- 3 Appuyer sur **▼** pour afficher le menu. **Photos** est en surbrillance.

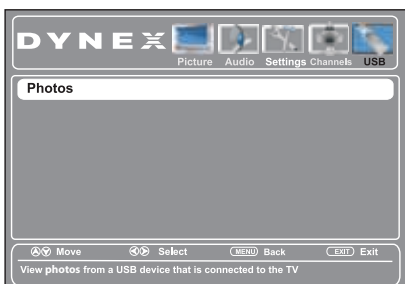

- 4 Appuyer sur **ENTER** (Entrée) pour accéder au menu. Le menu *USB Photos* s'affiche avec **Browse Photos** (Parcourir les photos) en surbrillance.



- 5 Appuyer sur **ENTER**. L'écran affiche les noms des dossiers et les fichiers de photos enregistrés dans la clé USB flash sous forme de liste de miniatures avec la première photo ou le premier dossier en surbrillance. Une barre de commandes apparaît en bas de l'écran.

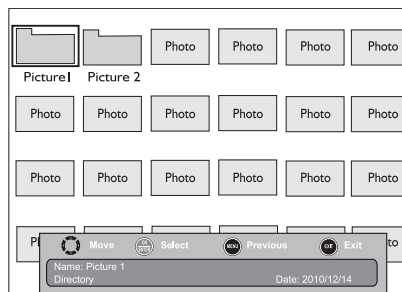

- 6 Pour parcourir l'écran avec la liste des miniatures, appuyer sur :

- **▲ ▼ ◀ ▶** pour parcourir les fichiers et les dossiers.
- **ENTER** (Entrée) pour visionner une photo sélectionnée en plein écran ou pour ouvrir un dossier en surbrillance.
- **MENU** pour ouvrir le menu USB.
- **FAV** ou **FAVORITE** (Favoris) pour ajouter ou supprimer une photo de la liste des photos favorites. Un cœur s'affiche sur la photo qui est ajoutée à la liste.
- **EXIT** (Quitter) permet de revenir au menu USB.

Lorsqu'une photo est affichée en plein écran, la barre de commandes apparaît en bas de la photo. Le nom du fichier, la résolution de l'image, la taille et la date sont affichés en bas de la barre de commandes. Si aucune touche n'est appuyée au bout de 10 secondes, la barre de commandes se ferme. Appuyer sur n'importe quelle touche pour ouvrir à nouveau la barre de commandes.

- 7 Pour naviguer dans l'écran des photos, appuyer sur :

- **◀** pour revenir à la photo précédente.
- **▶** pour passer à la photo suivante.
- **ENTER** (Entrée) pour faire pivoter la photo dans le sens horaire.
- **ZOOM** une ou plusieurs fois pour agrandir la photo d'un facteur de 2 ou de 4 ou pour sélectionner **Fill** (la photo est affichée à sa taille réelle). Il est possible d'appuyer sur **▲ ▼ ◀ ▶** pour déplacer la photo.
- **EXIT** (Quitter) pour revenir à la liste des miniatures.
- **MENU** pour retourner au menu USB.

Visionnement des photos favorites

Une fois que la liste des photos favorites est créée, il est possible de parcourir les photos favorites plus rapidement.

Pour visionner les photos favorites :

- 1 Sélectionner le mode USB (voir « [Sélection du mode USB](#) » à la page 35).
- 2 Appuyer sur **MENU**. Le menu *USB* s'affiche.

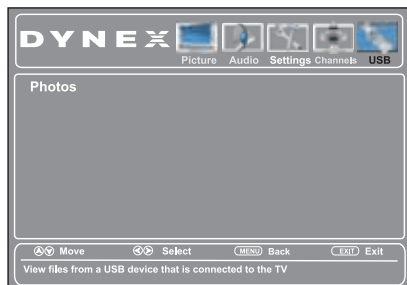

- 3 Appuyer sur **▼** pour accéder au menu *Photos*. **Photos** est en surbrillance.

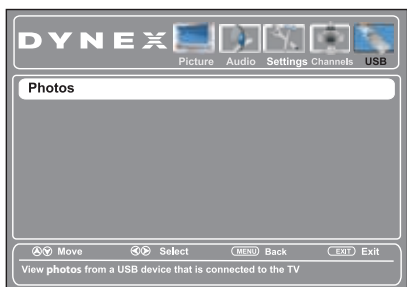

- 4 Appuyer sur **ENTER** (Entrée) pour accéder au menu *USB Photos* (Photos USB). Le menu *USB Photos* s'affiche.

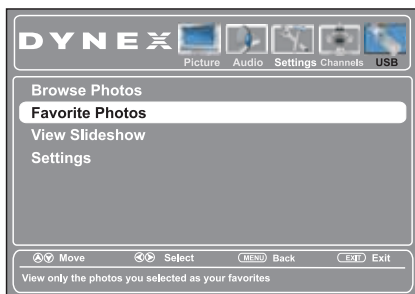

- 5 Appuyer sur **▲** ou **▼** pour mettre en surbrillance *Favorite Photos* (Photos favorites), puis sur **ENTER**. La liste des miniatures avec les photos favorites s'affiche ainsi que la barre de commandes en bas de l'écran.

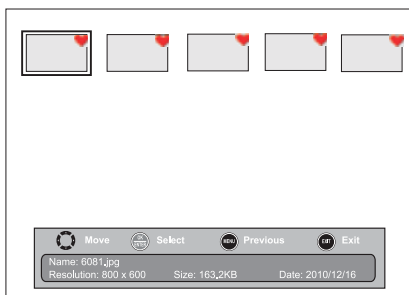

- 6 Il est possible de sélectionner des photos et de naviguer dans l'écran des photos de la même façon que pour parcourir les photos. Pour plus d'informations, voir « [Visionnement de photos](#) » à la page 35.

Visionnement de photos en diaporama

Pour regarder des photos en diaporama :

- 1 Sélectionner le mode USB (voir « [Sélection du mode USB](#) » à la page 35).
- 2 Appuyer sur **MENU**. Le menu *USB* s'affiche.

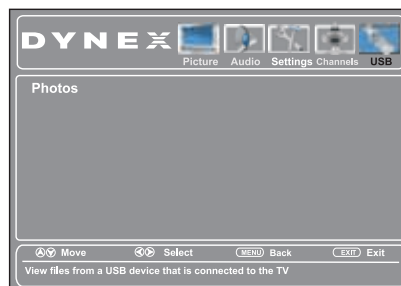

- 3 Appuyer sur **▼** pour accéder au menu *Photos*. **Photos** est en surbrillance.

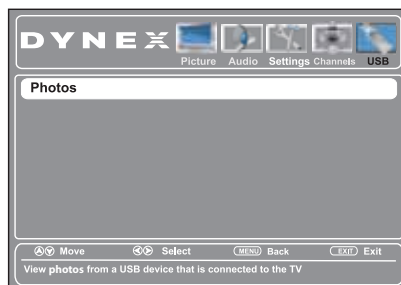

- 4 Appuyer sur **ENTER** (Entrée) pour accéder au menu *USB Photos* (Photos USB). Le menu *USB Photos* s'affiche.



- 5 Appuyer sur **▲** ou **▼** pour mettre en surbrillance **View Slideshow** (Visionner un diaporama), puis sur **ENTER**. Un diaporama commence avec la première photo du dossier actuel.

Lorsqu'une photo est affichée en plein écran, la barre de commandes apparaît en bas de la photo. Le nom du fichier, la résolution de l'image, la taille et la date sont affichés en bas de la barre de commandes. Si aucune touche n'est appuyée au bout de 10 secondes, la barre de commandes se ferme. Appuyer sur n'importe quelle touche pour ouvrir à nouveau la barre de commandes.



- 6 Pour contrôler le diaporama, appuyer sur :
- **ENTER** (Entrée) pour arrêter momentanément ou lancer le diaporama.
 - **EXIT** pour quitter le diaporama et revenir à la liste des miniatures.
 - **MENU** pour retourner au menu USB.

Configuration personnalisée d'un diaporama

Il est possible de personnaliser les paramètres du diaporama en sélectionnant **Repeat (Répéter)**, **Shuffle (Aléatoire)**, **Speed (Vitesse)** et **Transition**.

Pour personnaliser les paramètres d'un diaporama :

- 1 Sélectionner le mode USB (voir « [Sélection du mode USB](#) » à la page 35).
- 2 Appuyer sur **MENU**. Le menu **USB** s'affiche.

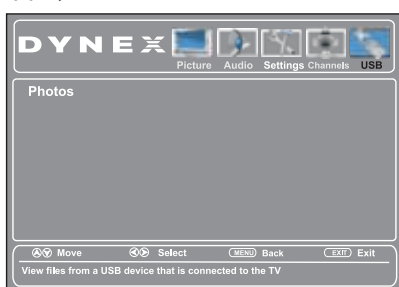

- 3 Appuyer sur **▼** pour accéder au menu **Photos**. **Photos** est en surbrillance.

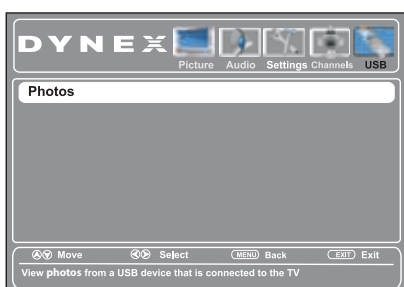

- 4 Appuyer sur **ENTER** (Entrée) pour accéder au menu **USB Photos** (Photos USB). Le menu **USB Photos** s'affiche.



- 5 Appuyer sur **▲** ou **▼** pour mettre en surbrillance **Settings** (Configuration), puis sur **ENTER** (Entrée). Le menu **USB Photos Settings** (Paramètres photos USB) s'affiche.

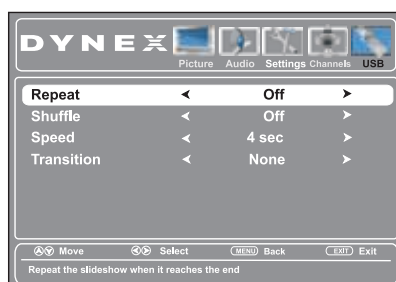

- 6 Appuyer sur **▲** ou **▼** pour mettre en surbrillance une option, puis sur **ENTER** (Entrée). Sélections possibles :

- **Repeat** : permet la répétition du diaporama quand il arrive à la dernière photo. Il est possible de sélectionner **On** (Activé) ou **Off (Désactivé)**.
- **Shuffle** : permet de visionner les photos dans un ordre aléatoire. Il est possible de sélectionner **On** (Activé) ou **Off (Désactivé)**.
- **Speed (Vitesse)** : permet de sélectionner l'intervalle de temps entre l'affichage de deux photos. Au choix : **4 s**, **6 s**, ou **8 s**.
- **Transition** : permet de sélectionner un effet de transition entre les photos d'un diaporama. Sélections possibles :
 - **None (Aucun)** : pas d'effet de transition.
 - **Fade to Black** : fondu au noir entre les photos.
 - **Vertical Wipe** : actualisation du haut vers le bas entre les photos.
 - **Horizontal Wipe** : actualisation de la gauche vers la droite entre les photos.
 - **Random** : sélection aléatoire d'un effet de transition.

- 7 Appuyer sur **EXIT** (Quitter) pour fermer le menu.

Entretien

- Ne pas utiliser cet appareil dans des endroits trop chauds ou trop froids, cela pourrait déformer le boîtier ou entraîner un fonctionnement défectueux. Ce téléviseur fonctionne de façon optimale sous des températures qui sont acceptables par l'utilisateur.
- Température de stockage : 32 à 122 °F (0 à 50 °C).
- Température de fonctionnement : 41 à 104 °F (5 à 40 °C).
- Ne pas exposer le téléviseur à la lumière solaire directe ou le disposer à proximité d'une source de chaleur.

Nettoyage

Débrancher le téléviseur de la prise secteur avant tout nettoyage de l'écran.

Essuyer le téléviseur avec un chiffon doux, non-pelucheux. Si les surfaces sont extrêmement sales, utiliser un chiffon doux légèrement humecté d'une solution détergente douce.

Utiliser un nettoyeur pour verres de lunettes pour nettoyer l'écran. Ne jamais utiliser d'alcool, de diluant ou de benzène.

Avant d'utiliser un chiffon traité chimiquement, lire les instructions qui l'accompagnent avec attention.

Ne pas pulvériser d'insecticides près de l'appareil. Ces produits chimiques peuvent endommager et décolorer les surfaces exposées.

Réparation

L'utilisateur ne doit pas essayer de réparer cet appareil lui-même. Aucune pièce interne ne peut être réparée par l'utilisateur. Éteindre l'appareil, débrancher le cordon d'alimentation, puis contacter un service de réparation agréé.

Problèmes et solutions

Avertissement

L'utilisateur ne doit pas essayer de réparer cet appareil lui-même. Contacter du personnel d'entretien agréé.

Vidéo et audio

Problème	Solution
L'image ne remplit pas l'écran. Des bandes noires s'affichent autour de l'image.	<ul style="list-style-type: none"> • Modifier le format d'image. De plus en plus de programmes TV numériques et de films sont présentés en panoramique (16:9). Voir « Réglage de l'image du téléviseur » à la page 22.

Problème	Solution
Pas d'image (l'écran n'est pas éclairé) et pas de son.	<ul style="list-style-type: none"> • Appuyer sur  du téléviseur ou de la télécommande. • Vérifier que les câbles vidéo sont correctement connectés au dos de l'appareil. • Régler le contraste et la luminosité. Voir « Réglage de l'image du téléviseur » à la page 22. • Vérifier que le cordon d'alimentation est branché. • Vérifier que la source d'entrée vidéo correcte est sélectionnée. Voir « Sélection de la source d'entrée vidéo » à la page 20. • Essayer un autre canal. La station émettrice peut connaître des problèmes techniques. • Vérifier que le signal d'entrée est compatible. • Vérifier que l'antenne ou la télévision câblée est correctement connectée. Voir « Connexion d'un récepteur câble ou satellite » à la page 10 ou « Connexion d'une antenne ou de la télévision câblée (sans récepteur) » à la page 12. • Vérifier la configuration des sous-titres codés. Certains modes TEXTE peuvent figer l'écran.
La qualité de l'image est bonne sur certains canaux et médiocre sur d'autres. Le son est bon.	<ul style="list-style-type: none"> • Le problème peut provenir d'un signal médiocre ou faible du télédiffuseur ou du câblo-opérateur. • En cas de connexion à la télévision câblée ou satellite sans récepteur, si la qualité de l'image est médiocre, il peut être nécessaire d'installer un récepteur pour améliorer la réception du signal et la qualité de l'image. Contacter le câblo-opérateur ou le fournisseur de télévision satellite pour obtenir un récepteur.
Image sombre, de mauvaise qualité, voire absente (l'écran est allumé) mais le son est bon.	<ul style="list-style-type: none"> • Essayer un autre canal. La station émettrice peut connaître des problèmes techniques. • Vérifier que l'antenne ou la télévision câblée est correctement et fermement connectée. Voir « Connexion d'un récepteur câble ou satellite » à la page 10 ou « Connexion d'une antenne ou de la télévision câblée (sans récepteur) » à la page 12. • Vérifier que l'option Audio Only (Audio seulement) est désactivée (Off). Voir « Écoute uniquement de l'audio du téléviseur » à la page 24. • Régler la luminosité. Voir « Réglage de l'image du téléviseur » à la page 22. • Vérifier que le mode image correct est sélectionné. Voir « Réglage de l'image du téléviseur » à la page 22. • En cas d'utilisation d'une antenne, le signal du canal numérique peut être faible. Pour vérifier la puissance du signal du canal numérique, voir « Vérification de la puissance du signal numérique » à la page 27. • Si une antenne est utilisée et la puissance du signal est faible, ajuster la position de l'antenne ou utiliser soit une antenne extérieure directionnelle, soit une antenne portable avec amplificateur intégré. • Vérifier que les câbles vidéo sont correctement connectés au dos de l'appareil. • Les câbles vidéo utilisés peuvent être défectueux. En essayer de nouveaux.

Problème	Solution
Pas de couleur, image sombre ou couleur incorrecte.	<ul style="list-style-type: none"> • Essayer un autre canal. La station émettrice peut connaître des problèmes techniques. • Régler la saturation des couleurs. Voir « Réglage de l'image du téléviseur » à la page 22. • Vérifier que les câbles vidéo sont correctement et fermement connectés au dos du téléviseur. • Vérifier que l'antenne ou la télévision câblée est correctement et fermement connectée. Voir « Connexion d'un récepteur câble ou satellite » à la page 10 ou « Connexion d'une antenne ou de la télévision câblée (sans récepteur) » à la page 12. • En cas d'utilisation d'une antenne, le signal du canal numérique peut être faible. Pour vérifier la puissance du signal du canal numérique, voir « Vérification de la puissance du signal numérique » à la page 27. • Si une antenne est utilisée et la puissance du signal est faible, ajuster la position de l'antenne ou utiliser soit une antenne extérieure directionnelle, soit une antenne portative avec amplificateur intégré.
Seuls de la neige et du bruit apparaissent sur l'écran.	<ul style="list-style-type: none"> • Essayer un autre canal. La station émettrice peut connaître des problèmes techniques. • Vérifier que l'antenne ou la télévision câblée est correctement et fermement connectée. Voir « Connexion d'un récepteur câble ou satellite » à la page 10 ou « Connexion d'une antenne ou de la télévision câblée (sans récepteur) » à la page 12. • En cas d'utilisation d'une antenne, le signal du canal numérique peut être faible. Pour vérifier la puissance du signal du canal numérique, voir « Vérification de la puissance du signal numérique » à la page 27. • Si une antenne est utilisée et la puissance du signal est faible, ajuster la position de l'antenne ou utiliser soit une antenne extérieure directionnelle, soit une antenne portative avec amplificateur intégré.
Des lignes pointillées ou bandes apparaissent sur l'écran.	<ul style="list-style-type: none"> • Vérifier que l'antenne ou la télévision câblée est correctement et fermement connectée. Voir « Connexion d'un récepteur câble ou satellite » à la page 10 ou « Connexion d'une antenne ou de la télévision câblée (sans récepteur) » à la page 12. • En cas d'utilisation d'une antenne, le signal du canal numérique peut être faible. Pour vérifier la puissance du signal du canal numérique, voir « Vérification de la puissance du signal numérique » à la page 27. • Si une antenne est utilisée et la puissance du signal est faible, ajuster la position de l'antenne ou utiliser soit une antenne extérieure directionnelle, soit une antenne portative avec amplificateur intégré. • Vérifier que les câbles vidéo sont correctement connectés au dos de l'appareil. • Les câbles vidéo utilisés peuvent être défectueux. En essayer de nouveaux. • Il est possible que d'autres périphériques (p. ex., un récepteur ambiophonique, des haut-parleurs externes, des ventilateurs ou des sèche-cheveux) interfèrent avec le téléviseur. Essayer d'arrêter un appareil à la fois pour déterminer quel périphérique est responsable de l'interférence. Après avoir détecté le périphérique responsable, l'éloigner du téléviseur pour éliminer l'interférence.

Problème	Solution
Images dédoublées.	<ul style="list-style-type: none"> • Utiliser une antenne extérieure directionnelle ou la télévision câblée ou par satellite.
L'image présente quelques points lumineux ou sombres.	<ul style="list-style-type: none"> • La présence de quelques points lumineux ou sombres sur un écran ACL n'est pas anormale. Cela n'affecte pas le fonctionnement du téléviseur.
Bonne image mais pas de son.	<ul style="list-style-type: none"> • Augmenter le volume. • Débrancher le casque d'écoute • Vérifier que le son n'est pas mis en sourdine. • Vérifier que le mode audio correct est sélectionné. • Vérifier que les câbles audio sont correctement et fermement connectés au dos du téléviseur. • Vérifier que l'antenne ou la télévision câblée est correctement et fermement connectée. Voir « Connexion d'un récepteur câble ou satellite » à la page 10 ou « Connexion d'une antenne ou de la télévision câblée (sans récepteur) » à la page 12. • En cas d'utilisation d'une antenne, le signal du canal numérique peut être faible. Pour vérifier la puissance du signal du canal numérique, voir « Vérification de la puissance du signal numérique » à la page 27. • Les câbles audio utilisés peuvent être défectueux. En essayer de nouveaux.
Image de mauvaise qualité	<ul style="list-style-type: none"> • Vérifier que la luminosité de la pièce n'est pas trop forte. La lumière reflétée par l'écran peut rendre l'image difficile à voir. • Si une caméra S-VHS ou un caméscope sont connectés alors qu'un autre périphérique branché est sous tension, l'image peut être médiocre. Éteindre un ou plusieurs périphériques.
Bonne qualité du son, mais les couleurs sont médiocres	<ul style="list-style-type: none"> • Régler le contraste, la couleur et la luminosité.
Parasites dans l'audio	<ul style="list-style-type: none"> • Il est possible que d'autres périphériques (p. ex., un récepteur ambiophonique, des haut-parleurs externes, des ventilateurs ou des sèche-cheveux) interfèrent avec le téléviseur. Essayer d'arrêter un appareil à la fois pour déterminer quel périphérique est responsable de l'interférence. Après avoir détecté le périphérique responsable, l'éloigner du téléviseur pour éliminer l'interférence.
Pas de sortie sonore sur l'un des haut-parleurs	<ul style="list-style-type: none"> • Régler la balance audio. Voir « Réglage des paramètres sonores » à la page 23. • Vérifier que les câbles audio sont correctement et fermement connectés au dos du téléviseur.
Une image rémanente s'affiche	<ul style="list-style-type: none"> • Ne pas afficher une image fixe telle qu'un logo, un jeu ou une image d'ordinateur pendant une période prolongée. Ceci peut provoquer l'incrustation d'une image rémanente sur l'écran. Ce type de dommage n'est pas couvert par la garantie.

Télécommande

Problème	Solution
La télécommande ne marche pas.	<ul style="list-style-type: none"> • Vérifier que le cordon d'alimentation est connecté correctement au téléviseur et à une prise secteur. • Vérifier qu'il n'existe aucune obstruction entre la télécommande et le capteur à l'avant du téléviseur. • Pointer la télécommande vers le capteur de télécommande du téléviseur. Pour trouver l'emplacement du capteur de télécommande, voir « Panneau avant » à la page 5. • Vérifier que les piles sont correctement installées. Voir « Installation des piles de la télécommande » à la page 17. • Remplacer les piles usées par des piles neuves. Voir « Installation des piles de la télécommande » à la page 17.
Problème de programmation de la télécommande universelle existante :	<ul style="list-style-type: none"> • Voir les instructions et le tableau des codes les plus courants dans la section « Programmation d'une télécommande universelle différente » à la page 42. • Les codes sont susceptibles d'être modifiés. Pour obtenir les codes mis à jour, aller sur le site www.dynexproducts.com/remotecodes. • Remplacer les piles usées par des piles neuves. Voir « Installation des piles de la télécommande » à la page 17. • Se référer au Guide de l'utilisateur de la télécommande universelle et contacter le fabricant si les problèmes persistent.

Divers

Problème	Solution
Pas d'alimentation	<ul style="list-style-type: none"> • Vérifier que le cordon d'alimentation est connecté correctement au téléviseur et à une prise secteur. • Débrancher le cordon d'alimentation, attendre 60 secondes, puis le rebrancher et mettre le téléviseur en marche. • Il est possible que d'autres périphériques (p. ex., un récepteur ambiophonique, des haut-parleurs externes, des ventilateurs ou des sèche-cheveux) interfèrent avec le téléviseur. Essayer d'arrêter un appareil à la fois pour déterminer quel périphérique est responsable de l'interférence. Après avoir détecté le périphérique responsable, l'éloigner du téléviseur pour éliminer l'interférence.
Le message d'erreur « Pas de signal » s'affiche	<ul style="list-style-type: none"> • Appuyer sur INPUT (Entrée) et vérifier que l'entrée correcte a été sélectionnée pour le périphérique ou le service souhaité. • En cas d'utilisation d'un récepteur câble ou satellite, utiliser la télécommande fournie avec le récepteur pour changer les canaux.
Après la recherche automatique de canaux, il n'y a pas de canaux	<ul style="list-style-type: none"> • La réception peut varier de canal en canal selon le niveau de puissance de diffusion d'une station en particulier. Contacter le câblodistributeur ou le fournisseur de la télévision par satellite. • Vérifier que l'antenne ou le récepteur câble ou satellite est correctement connecté au téléviseur. • Essayer de remplacer le câble entre le câble ou l'antenne ou le récepteur câble ou satellite et le téléviseur.

Problème	Solution
Un ou plusieurs canaux ne peuvent être affichés.	<ul style="list-style-type: none"> • Vérifier que les canaux ne sont pas interdits. Voir « Configuration des niveaux de contrôles parentaux » à la page 28. • Vérifier que les canaux ne sont pas masqués. Le canal peut avoir été supprimé de la liste des canaux. Il est possible de syntoniser le canal en appuyant sur les touches numériques ou de l'ajouter de nouveau à la liste des canaux. Voir « Masquage de canaux » à la page 25. • En cas d'utilisation d'un récepteur câble ou satellite, utiliser la télécommande fournie avec le récepteur pour changer les canaux. • Vérifier que l'entrée correcte a été sélectionnée pour visualiser les canaux du récepteur de télévision câblée ou satellite. • En cas d'utilisation d'une antenne, le signal du canal numérique peut être faible. Pour vérifier la puissance du signal du canal numérique, voir « Vérification de la puissance du signal numérique » à la page 27.
Mot de passe oublié.	<ul style="list-style-type: none"> • Saisir 9999 pour accéder aux contrôles parentaux, puis définir un nouveau mot de passe. Voir « Configuration ou modification du mot de passe » à la page 27.
Certaines options ne sont pas accessibles.	<ul style="list-style-type: none"> • Si un paramètre est affiché en grisé, il n'est pas disponible dans le mode d'entrée vidéo actuel.
Craquements du boîtier du téléviseur	<ul style="list-style-type: none"> • Quand le téléviseur est utilisé, la température augmente naturellement, ce qui peut provoquer l'expansion ou la contraction du boîtier et être source de craquements. Ceci est normal.
Les touches de commande ne fonctionnent pas.	<ul style="list-style-type: none"> • Vérifier que l'option Button Lock (Verrouillage des touches) est réglé sur Non (No). Voir « Verrouillage des touches de commande » à la page 28. • Débrancher le cordon d'alimentation, attendre quelque secondes puis le rebrancher et rallumer le téléviseur.
Le téléviseur s'éteint fréquemment	<ul style="list-style-type: none"> • Vérifier que l'arrêt différé est désactivé. Voir « Réglage de l'arrêt différé » à la page 33.

Remarque

Si le problème n'est pas résolu après avoir tenté les solutions décrites dans cette section, éteindre le téléviseur, puis le rallumer.

Spécifications

Les spécifications sont modifiables sans préavis.

Garantie

DX-32L100A13	
Éléments :	1 an
Main-d'œuvre :	1 an

Poids et dimensions

DX-32L100A13	
Sans socle :	
31 × 4,4 × 19,5 po (78,65 × 11,09 × 49,55 cm)	
Avec socle :	
31 × 9,1 × 21,5 po (78,65 × 23,18 × 54,65 cm)	
Sans socle :	
18,01 lb (8,2 kg)	
Avec socle :	
19,41 lb (8,6 kg)	

Écran

DX-32L100A13	
Taille de l'écran mesurée en diagonale	31,5 po
Type d'affichage	ACL
Écran de 60 Hz ou 120 Hz	60 Hz
Résolution d'affichage	720p
Résolution de l'écran	1366 (H) × 768 (V)
Format d'image	16:9
Rapport de contraste (normal) – écran	3000:1
Rapport de contraste dynamique : liste de valeurs	6000:1
Luminosité (normale et centrée) cd/m ²	300 nits
Filtre en peigne	Numérique 3d y/c
Temps de réponse	8 ms
Angle de vision horizontale	160
Angle de vision verticale	160

Résolution de l'affichage/Vitesses de balayage VGA

DX-32L100A13	
HDMI 1.3	Résolutions suggérées : 1080p, 1080i, 720p, 480p, 480i
Vidéo à composantes	Résolutions suggérées : 1080i, 720p, 480p, 480i
PC/VGA	Vitesses de balayage suggérées : 640 × 480/60 Hz, 800 × 600/60 Hz, 1024 × 768/60 Hz, 1360 × 768/60 Hz

Syntoniseur

DX-32L100A13	
Analogique	NTSC
Numérique	ATSC, 8-VSB, QAM clair

Entrées

DX-32L100A13	
HDMI/DVI	3 (latérale) Conforme à E-EDID et HDCP DVI vers HDMI uniquement
Vidéo à composantes	1 (latérale)
Vidéo composite	1 (latérale)
Audio partagé (composantes et composite)	Non
S-Vidéo	Non
PC/VGA	1 (latérale)
Entrée audio PC de 3,5 mm	1 (latérale)
USB	1 (latérale) prend en charge les JPEG et les mises à niveau du microprogramme

Sorties

DX-32L100A13	
Vidéo	Non
Audio analogique	1 (latérale)
Audio numérique	1 coaxiale (latérale)
Wi-Fi	Non
Ethernet	Non
Casque d'écoute	1 (latérale)

Audio

DX-32L100A13	
W/Canal	6 W
Nombre de haut-parleurs	2

Alimentation

DX-32L100A13	
Consommation d'énergie	Allumé : 90 W Attente : < 1 W
Entrée d'alimentation	120 V/60 Hz

Divers

DX-32L100A13	
Langues des menus d'écran	Anglais, français et espagnol
INlink	Non
Mode jeux vidéo	Non
Certifié ENERGY STAR	Non
Connectable à l'Internet	Non
Vis du socle du téléviseur	Type M4 (longueur de 16 mm) (6 vis)
V-Chip (version 2.0)	Oui
Arrêt différé	Oui
Étiquetage de canal	Non
Support VESA (mm) (horizontal × vertical)	200 × 200

Remarque

La longueur des vis du montage mural varie selon le support de montage mural acheté. Pour connaître la longueur des vis, voir les instructions qui accompagnent le support de montage mural.

Programmation des télécommandes universelles

Programmation d'une télécommande universelle différente

Il est possible de faire fonctionner le téléviseur Dynex avec une télécommande universelle existante ou nouvelle.

Pour programmer une télécommande universelle différente :

- 1 Se référer au tableau ci-dessous pour les codes les plus courants. En cas de difficultés pour programmer la télécommande ou pour rechercher un code de télécommande différent, aller sur le site www.dynexproducts.com/remotecodes pour recueillir l'information la plus récente sur les codes de télécommande.
- 2 Se reporter aux instructions de la télécommande universelle pour entrer le code du téléviseur identifié à l'étape 1.

Conseils

- Si la télécommande universelle dispose d'une fonction de recherche du code, effectuer une recherche pour identifier le code correspondant au téléviseur. Voir les instructions de la télécommande universelle pour plus d'informations.
- Si la télécommande universelle dispose d'une fonctionnalité « d'apprentissage » il est possible de la programmer en utilisant la télécommande du téléviseur Dynex pour « enseigner » les commandes une par une. Voir les instructions de la télécommande universelle pour plus d'informations.

Pour toute assistance et information complémentaire...

1. Aller sur le site <http://www.dynexproducts.com/remotecodes>
2. Contacter le service d'assistance technique pour la télécommande universelle ou le fournisseur de télévision par câble-satellite de la télécommande/récepteur à programmer.
3. Appeler le Centre du service à la clientèle de Dynex au 1-800-305-2204

Codes les plus courants des télécommandes universelles

Remarques

- Ce qui suit s'applique uniquement aux téléviseurs/lecteurs DVD Blu-ray ou aux téléviseurs.
- Les codes suivants peuvent ne pas intégrer toutes les fonctionnalités. Il sera peut-être nécessaire d'utiliser la télécommande fournie avec le téléviseur, surtout pour contrôler les fonctions d'un lecteur Blu-ray ou DVD.

La liste ci-après représente les codes les plus courants des télécommandes. www.dynexproducts.com/remotecodes ou contacter le câblodistributeur ou fournisseur de la télévision par satellite pour le code de la télécommande.

Codes pour téléviseurs Dynex de télécommandes universelles (pour tous les téléviseurs Dynex fabriqués après le 1er janvier 2007)

Modèles et marques de télécommandes universelles	
One for All	0054
Phillips	0198, 0490
RCA	135
Sony	068, 069, 078, 096, 100, 164, 168, 229, 026

Modèles et marques de récepteurs	
Cablevision	068, 069, 078, 096, 100, 164, 168, 229, 026
Charter	2002, 1204, 1423, 1517, 0171, 1963, 0463, 1463, 0842, 1326, 167, 415, 424, 450, 456, 461, 507, 523, 567, 577, 586
Comcast	10171, 11204, 11326, 11463, 11517, 11641, 11780, 11785, 11892, 11963, 12002
Cox	1326, 1463
DirectTV	10171, 11204, 11326, 11517, 11564, 11641, 11963, 12002
Dish Network	720
Time Warner	400, 450, 461, 456, 11463, 1463, 0463
TiVo	1 300
Verizon	0198, 0490

Conseils

- Le nom de la marque est souvent porté sur la partie avant de la télécommande universelle et le numéro de modèle est indiqué sur la partie arrière.
- Si la télécommande universelle n'est pas listée dans ce tableau, se référer aux instructions de la télécommande universelle et essayer les codes pour les marques Orion, Emerson, Memorex, Sansui, Sylvania ou Zenith. Il peut être nécessaire d'essayer plusieurs codes avant de trouver le bon.

Avis juridiques

Article 15 de la FCC

Ce dispositif est conforme à la Partie 15 du règlement de la FCC. Son utilisation est soumise aux deux conditions suivantes : (1) cet appareil ne doit pas provoquer d'interférences préjudiciables, et (2) il doit accepter toute interférence reçue, y compris celles risquant d'engendrer un fonctionnement indésirable.

Cet équipement a été mis à l'essai et déclaré conforme aux limites prévues pour un appareil numérique de classe B, définies dans l'article 15 du règlement de la FCC. Ces limites ont été établies pour fournir une protection raisonnable contre les interférences indésirables lors d'une installation résidentielle. Cet équipement génère, utilise et diffuse des ondes radio et, s'il n'est pas installé et utilisé conformément aux instructions dont il fait l'objet, il peut provoquer des interférences préjudiciables aux communications radio. Cependant, il n'est pas possible de garantir qu'aucune interférence ne se produira pour une installation particulière. Si cet équipement produit des interférences préjudiciables lors de réceptions radio ou télévisées, qui peuvent être détectées en éteignant puis en rallumant l'appareil, essayer de corriger l'interférence au moyen de l'une ou de plusieurs des mesures suivantes :

- réorienter ou déplacer l'antenne réceptrice;
- augmenter la distance entre l'équipement et le récepteur;
- brancher l'équipement sur la prise électrique d'un circuit différent de celui auquel le récepteur est relié;
- contacter le revendeur ou un technicien qualifié pour toute assistance.

Avertissement de la FCC

Tout changement ou toute modification qui ne serait pas expressément approuvé par les responsables de l'application des règles FCC pourrait rendre nul le droit de l'utilisateur d'utiliser cet équipement.

Câbles

Les connexions à cet appareil doivent être effectuées à l'aide de câbles blindés avec boîtier de connecteur métallique à filtrage radiofréquence et perturbations électromagnétiques, pour être en conformité avec la réglementation de la FCC.

Déclaration NMB-003 du Canada

Cet appareil numérique de la classe B est conforme à la norme NMB-003 du Canada.

Cet appareil numérique de la classe B est conforme à la norme NMB-003 du Canada.

Standard Television Receiving Apparatus – Appareil de réception télévision ordinaire, Canada BETS-7 / NTMR-7

HDMI



Les termes HDMI, High-Definition Multimedia Interface (Interface multimédia haute définition) et le logo HDMI sont des marques de commerce, ou des marques déposées de HDMI Licensing LLC aux États-Unis et dans d'autres pays.

Dolby Laboratories



Dolby, Pro Logic et le symbole double D sont des marques de commerce de Dolby Laboratories.

Garantie limitée d'un an sur les téléviseurs Dynex

Description :

Dynex Products (« Dynex ») garantit au premier acheteur de ce téléviseur neuf de la marque Dynex (« Produit ») qu'il est exempt de vices de fabrication et de main-d'œuvre à l'origine, pour une période d'un (1) an à compter de la date d'achat du Produit (« Période de garantie »). Cette garantie ne s'applique que si le produit a été acheté aux États-Unis ou au Canada auprès d'un revendeur agréé par Best Buy ou Future Shop de produits de la marque Dynex et uniquement pour les produits qui ont été emballés avec cette déclaration de garantie.

Quelle est la durée de la couverture?

La Période de garantie dure un an (365 jours) à compter de la date d'achat de ce Produit. La date d'achat est imprimée sur le reçu fourni avec le Produit.

Que couvre cette garantie?

Pendant la Période de garantie, si un vice de matériau ou de main-d'œuvre d'origine est détecté sur le Produit par un service de réparation agréé par Dynex ou le personnel du magasin, Dynex (à sa seule discrétion) : (1) réparera le Produit en utilisant des pièces détachées neuves ou remises à neuf; ou (2) remplacera le Produit par un produit ou des pièces neuves ou remises à neuf de qualité comparable. Les produits et pièces remplacés au titre de cette garantie deviennent la propriété de Dynex et ne sont pas retournés à l'acheteur. Si les Produits ou pièces nécessitent une réparation après l'expiration de la Période de garantie, l'acheteur devra payer tous les frais de main-d'œuvre et les pièces. Cette garantie reste en vigueur tant que l'acheteur reste propriétaire du Produit Dynex pendant la Période de garantie. La garantie prend fin si le Produit est revendu ou transféré d'une quelconque façon que ce soit à tout autre propriétaire.

Comment obtenir une réparation sous garantie?

Si le produit a été acheté dans un magasin Best Buy ou Future Shop et qu'il s'agit d'un téléviseur avec un écran inférieur à 42 pouces, ramener le produit accompagné de la preuve d'achat originale dans n'importe quel magasin Best Buy ou Future Shop. Prendre soin de remettre le Produit dans son emballage d'origine ou dans un emballage qui procure la même qualité de protection que celui d'origine. Si le Produit a été acheté en ligne sur le site Internet de Best Buy ou de Future Shop, l'expédier accompagné du reçu original à l'adresse indiquée sur le site Web. Prendre soin de remettre le Produit dans son emballage d'origine ou dans un emballage qui procure la même qualité de protection que celui d'origine.

Afin d'obtenir le service de la garantie à domicile pour un téléviseur avec écran de 42 pouces ou plus, appeler le 1-888-BESTBUY pour les États-Unis. Au Canada, appeler le 1-866-BESTBUY ou pour Future Shop le 1-800-663-2275. L'assistance technique établira un diagnostic et corrigera le problème au téléphone ou enverra un technicien agréé par Insignia pour la réparation à domicile.

Où cette garantie s'applique-t-elle?

Cette garantie n'est applicable qu'aux États-Unis et au Canada dans un magasin de la marque Best Buy ou Future Shop ou leurs sites Internet à l'acheteur original du Produit dans le pays où il a été effectué.

Ce qui n'est pas couvert par cette garantie limitée

La présente garantie ne couvre pas :

- la formation du client;
- l'installation;
- les réglages de configuration;
- les dommages esthétiques;
- les dommages résultants de catastrophes naturelles telles que les surtensions;
- les accidents;
- une utilisation inadaptée;
- une manipulation abusive;
- la négligence;
- une utilisation commerciale, y compris mais sans s'y limiter, l'utilisation dans un centre commercial ou dans les parties communes d'immeubles en copropriété ou d'immeubles d'appartements, ainsi que tout endroit autre qu'un domicile privé;
- la modification de tout ou partie du Produit, y compris l'antenne;
- un écran plasma endommagé par les images fixes (sans mouvement) qui restent affichées pendant de longues périodes (rémanentes);
- les dommages ayant pour origine une utilisation ou une maintenance défectueuse;

- la connexion à une source électrique dont la tension est inadéquate;
- la tentative de réparation par toute personne non agréée par Dynex pour réparer le Produit;
- les produits vendus « en l'état » ou « hors service »;
- les consommables, y compris mais sans s'y limiter les piles ou batteries (AA, AAA, C etc.);
- les produits dont le numéro de série usine a été altéré ou enlevé;
- la perte ou vol de ce produit ou de tout élément le composant;
- les trois premiers pixels défectueux (points noirs ou incorrectement allumés) groupés dans une surface inférieure à un dixième (1/10) de celle de l'écran, ou un maximum de cinq pixels défectueux sur toute la surface de l'écran; les écrans comportant des pixels peuvent contenir un nombre limité de pixels défectueux;
- les défauts ou dommages causés par tout contact, mais sans s'y limiter, avec des liquides, gels ou pâtes.

LA RÉPARATION OU LE REMPLACEMENT, TELS QU'OFFERTS PAR LA PRÉSENTE GARANTIE, CONSTITUENT LE SEUL RECOURS DE L'ACHETEUR POUR TOUTE VIOLATION DE GARANTIE. DYNEX NE SAURAIT ÊTRE TENU POUR RESPONSABLE DE DOMMAGES ACCESSOIRES OU CONSÉCUTIFS, RÉSULTANT DE L'INEXÉCUTION D'UNE GARANTIE EXPRESSE OU IMPLICITE SUR CE PRODUIT, Y COMPRIS, SANS S'Y LIMITER, LA PERTE DE DONNÉES, L'IMPOSSIBILITÉ D'UTILISER LE PRODUIT, L'INTERRUPTION D'ACTIVITÉ OU LA PERTE DE PROFITS. DYNEX PRODUCTS N'OCTROIE AUCUNE AUTRE GARANTIE EXPRESSE RELATIVE À CE PRODUIT; TOUTES LES GARANTIES EXPRESSES OU IMPLICITES POUR CE PRODUIT, Y COMPRIS, MAIS SANS LIMITATION, TOUTE GARANTIE DE QUALITÉ MARCHANDE, D'ADÉQUATION À UN BUT PARTICULIER, SONT LIMITÉES À LA PÉRIODE DE GARANTIE APPLICABLE TELLE QUE DÉCRITE CI-DESSUS ET AUCUNE GARANTIE EXPRESSE OU IMPLICITE, NE S'APPLIQUERA APRÈS LA PÉRIODE DE GARANTIE. CERTAINS ÉTATS, PROVINCES ET JURIDICTIONS NE RECONNAISSENT PAS LES LIMITATIONS DE LA DURÉE DE VALIDITÉ DES GARANTIES IMPLICITES. PAR CONSÉQUENT, LES LIMITATIONS SUSMENTIONNÉES PEUVENT NE PAS S'APPLIQUER À L'ACHETEUR ORIGINAL. LA PRÉSENTE GARANTIE DONNE À L'ACHETEUR DES GARANTIES JURIDIQUES SPÉCIFIQUES; IL PEUT AUSSI BÉNÉFICIER D'AUTRES GARANTIES QUI VARIENT D'UN ÉTAT OU D'UNE PROVINCE À L'AUTRE.

Pour contacter Dynex :

Pour toute assistance technique, appeler le 1-800-305-2204

www.dynexproducts.com

Distribué par Best Buy Purchasing, LLC

7601 Penn Avenue South, Richfield, Minnesota, É.-U. 55423-3645

© 2012 BBY Solutions, Inc.

Tous droits réservés. DYNEX est une marque de commerce de BBY Solutions, Inc. Déposée dans certains pays. Tous les autres produits et noms de marques sont des marques de commerce appartenant à leurs propriétaires respectifs.

DYNE X™

www.dynexproducts.com
Marchés américain et canadien

Distribué par Best Buy Purchasing, LLC
7601 Penn Avenue South, Richfield, MN 55423 É.-U.
© 2012 BBY Solutions, Inc. Tous droits réservés.

DYNE X est une marque de commerce de BBY Solutions, Inc. Déposée dans certains pays. Tous les autres produits et noms de marques sont des marques de commerce appartenant à leurs propriétaires respectifs.

FRANÇAIS
12-0956