

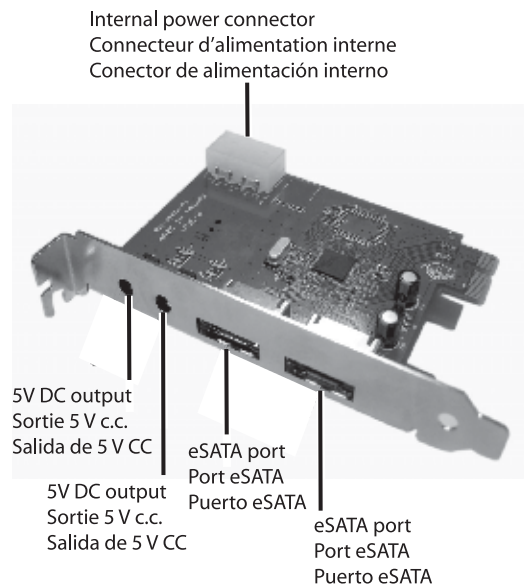

DX-ESATAP 2-port eSATA II PCI Express Adapter Adaptateur ExpressCard eSATA II à 2 ports - DX-ESATAP Adaptador ExpressCard para eSATA II de 2 puertos - DX-ESATAP



Package contents/ Contenu de la boîte/ Contenido de la caja

- 2-port eSATA II PCI Express adapter
- DC power cables (2)
- Quick Setup Guide
- Utilities and Documentation CD (including driver and user guide)
- Adaptateur PCI Express eSATA II à 2 ports
- Câbles d'alimentation c.c. (2)
- Guide d'installation rapide
- CD avec utilitaires et documentation (inclut le pilote et le guide de l'utilisateur)
- Adaptador PCI Express para eSATA II de 2 puertos
- Cables de alimentación CC (2)
- Guía de instalación rápida
- CD de aplicaciones y documentación (incluye el controlador y la guía del usuario)

System requirements/Configuration système requise/ Requisitos del sistema

- Computer with an available PCI express slot and CD-ROM drive
- Windows 7, Windows Vista, Windows XP, or Mac OS X 10.4.x or higher
- You must use an eSATA cable (not included) to connect your external SATA device to the adapter.
- Ordinateur avec un connecteur pour PCI Express disponible et un lecteur de CD-ROM
- Windows 7, Windows Vista, Windows XP ou Mac OS X 10.4.x ou plus récent
- Un câble eSATA (non fourni) est nécessaire pour la connexion du périphérique SATA à l'adaptateur.
- Computadora con una ranura PCI Express disponible y un reproductor de CD-ROM
- Windows 7, Windows Vista, Windows XP, o Mac OS X 10.4.x o superior
- Se necesita un cable eSATA (no se incluye) para conectar sur equipo SATA externo al adaptador.

Installing the hardware/Installation du matériel/ Instalación del hardware

Caution: Before touching any electronic components, make sure that you first touch an unpainted, grounded metal object to discharge any static electricity.

Caution: Handle the adapter by the metal mounting bracket and the circuit board edges only. Avoid touching the gold-plated PCIe connector and the internal electronic components.

Note: Opening your computer's case may void your computer's warranty. Contact your computer's manufacturer before opening the case to make sure that you do not void the warranty.

To install the adapter:

- 1 Turn off your computer and unplug the power cord and all cables.
- 2 Open your computer case. See your computer's *User Guide* for information about removing the cover.
- 3 Locate an available PCI Express slot.
- 4 Remove the screw that secures the slot's backplate, then remove the backplate. If your computer case is toolless, refer to its *User Guide* for instructions.
- 5 Carefully seat the adapter firmly into the PCIe slot.
- 6 Secure the adapter using either the screw you removed from the backplate or the toolless equivalent.
- 7 Connect an available 4-pin power plug from your computer's power supply to the PCI Express adapter's internal power connector.
- 8 Close your computer case, plug in the power cord and other cables, then turn on your computer.

Installing the drivers:

Note: Some operating systems require that the drivers be installed before using the adapter.

To install the Windows driver:

- 1 Save all files and close all programs.

- 2 Insert the included utility CD into your optical drive. The driver installation utility screen opens.
- 3 Click **Install Driver**. The *Welcome* dialog box opens.
- 4 Follow the on-screen instructions until the installation is complete, then click **Close**.

To install the MAC OS X driver:

- 1 Save all files and close all programs.
- 2 Insert the included utility CD into your optical drive. The driver installation utility screen opens.
- 3 Click **Exit**, then locate and open the **Mac driver** folder on the CD.
- 4 Double-click **Sil3132_1.1.9u_sil_Pkg.pkg**. The *Welcome* dialog box opens.
- 5 Click **Continue**, then follow the on-screen instructions.
- 6 When you are prompted to enter your (user) Name and Password, do so, then click **OK**. The *Successful Installation* dialog box opens.
- 7 Click **Close**.

Note: For troubleshooting, specifications, legal notices, and warranty information, see the *User Guide* on the CD that came with your adapter.

Attention: Avant de toucher un composant électronique, toucher d'abord un objet métallique non peint et mis à la masse, afin de décharger toute électricité statique.

Attention: Manipuler la carte uniquement par le support de montage métallique et les bordures du circuit imprimé. Éviter de toucher le connecteur PCIe plaqué or et les composants électroniques internes.

Remarque: L'ouverture du boîtier de l'ordinateur peut annuler sa garantie. Contacter le fabricant de l'ordinateur avant d'ouvrir le boîtier pour vérifier si la garantie serait annulée.

Pour installer l'adaptateur:

- 1 Arrêter l'ordinateur, puis débrancher le cordon d'alimentation et tous les câbles.
- 2 Ouvrir le boîtier de l'ordinateur. Voir le *Guide de l'utilisateur* de l'ordinateur pour toute information sur la façon de retirer le couvercle.
- 3 Localiser un connecteur PCI Express disponible.

4 Enlever la vis de fixation du cache du connecteur, puis le retirer. Si le boîtier de l'ordinateur ne requiert pas d'outils, consulter le *Guide de l'utilisateur* pour toutes instructions.

5 Insérer délicatement et fermement l'adaptateur dans le connecteur PCIe.

6 Fixer l'adaptateur à l'aide de la vis du cache retiré précédemment ou de l'équivalent sans outils.

7 Brancher une prise d'alimentation à 4 broches disponible de l'ordinateur sur le connecteur d'alimentation interne de l'adaptateur PCI Express.

8 Refermer le boîtier de l'ordinateur, brancher le cordon d'alimentation et les autres câbles, puis mettre l'ordinateur en marche.

Installation des pilotes :

Remarque : Certains systèmes d'exploitation requièrent que les pilotes soient installés avant de pouvoir utiliser l'adaptateur.

Pour installer le pilote pour Windows :

1 Enregistrer tous les fichiers et fermer tous les programmes.

2 Insérer le CD des utilitaires fourni dans le lecteur optique. L'écran d'installation du pilote s'affiche.

3 Cliquer sur **Install Driver** (Installer le pilote). La fenêtre *Welcome* (Bienvenue) s'affiche.

4 Suivre les instructions à l'écran jusqu'à ce que l'installation soit complète, puis cliquer sur **Close** (Fermer).

Pour installer le pilote Mac OS X :

1 Enregistrer tous les fichiers et fermer tous les programmes.

2 Insérer le CD des utilitaires fourni dans le lecteur optique. L'écran d'installation du pilote s'affiche.

3 Cliquer sur **Exit** (Quitter), puis localiser et ouvrir le dossier du CD **Mac driver** (Pilote pour le Mac).

4 Double-cliquer sur **Sil3132_1.1.9u_sil_Pkg.pkg**. La fenêtre *Welcome* (Bienvenue) s'affiche.

5 Cliquer sur **Continue** (Continuer) et suivre les instructions affichées à l'écran.

6 À l'invite, saisir le nom d'utilisateur et le mot de passe, puis cliquer sur **OK**. La boîte de dialogue « *Successful Installation* » (Installation réussie) s'affiche.

7 Cliquer sur **Close** (Fermer).

Remarque : Pour trouver des solutions aux problèmes, les spécifications, les avis juridiques et toute information sur la garantie, consulter le *Guide de l'utilisateur* sur le CD fourni avec l'adaptateur.

Cuidado: Antes de tocar cualquier componente electrónico, asegúrese de tocar primero un objeto metálico con conexión a tierra y sin pintura para descargar cualquier electricidad estática.

Cuidado: Manipule la tarjeta tocando sólo el soporte de montaje metálico y los bordes de la tarjeta de circuito impreso. Evite tocar los conectores PCIe enchapados en oro y los componentes electrónicos incorporados.

Nota Abrir la caja de su computadora puede anular la garantía de la computadora. Póngase en contacto con el fabricante de su computadora antes de abrir la caja para asegurarse de que no anulará la garantía.

Para instalar el adaptador:

1 Apague su computadora y desconecte el cable de alimentación y todos los demás cables.

2 Abra la caja de su computadora. Vea la *Guía del usuario* de su computadora para obtener información acerca de cómo quitar la cubierta.

3 Ubique una ranura PCI Express disponible.

4 Remueva el tornillo que sostiene la placa posterior para sacarla. Si su computadora no requiere herramientas, refiérase a la *Guía del usuario* para obtener instrucciones.

5 Inserte cuidadosamente el adaptador en la ranura PCI.

6 Fije el adaptador usando el tornillo que se quitó con la placa o el sistema equivalente que no requiere herramientas.

7 Conecte un enchufe de alimentación de 4 terminales disponible en su computadora desde la fuente de alimentación al conector de alimentación interno del adaptador PCI Express.

8 Cierre la caja de su computadora, enchufe el cable de alimentación y los demás cables, luego encienda la computadora.

Instalación de los controladores:

Nota: Algunos sistemas operativos requieren que se instale el controlador antes que conecte el adaptador.

Para instalar el controlador de Windows:

1 Guarde todos los archivos y cierre todos los programas.

2 Inserte el CD de aplicaciones suministrado en su unidad óptica. La pantalla de instalación del controlador se abrirá.

3 Haga clic en **Install Driver** (Instalar el controlador). Se abrirá el cuadro de diálogo *Welcome* (Bienvenido).

4 Siga las instrucciones de pantalla hasta que se termine la instalación, y haga clic en **Close** (Cerrar).

Para instalar el controlador de Mac OS X:

1 Guarde todos los archivos y cierre todos los programas.

2 Inserte el CD de aplicaciones suministrado en su unidad óptica. La pantalla de instalación del controlador se abrirá.

3 Haga clic en **Exit** (Salir), ubique y abra la carpeta "**Mac driver**" en el CD.

4 Haga doble clic en **Sil3132_1.1.9u_sil_Pkg.pkg**. Se abrirá el cuadro de diálogo *Welcome* (Bienvenido).

5 Haga clic en **Continue** (Continuar), y siga las instrucciones de pantalla.

6 Se le pedirá que ingrese su nombre de usuario y la contraseña; después de hacerlo haga clic en **OK** (Aceptar). Se muestra el cuadro de diálogo *Successful Installation* (Instalación exitosa).

7 Haga clic en **Close** (Cerrar).

Nota: Para la solución de problemas, las especificaciones, los avisos legales, y toda información acerca de la garantía, refiérase a la *Guía del usuario* en el CD suministrado con el adaptador..