

PN50-R851-26U / PN50-R851-26C
PN75-R851-26U

ACCESSOIRES INCLUS

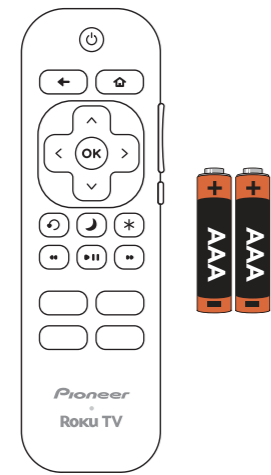

Télécommande avec deux piles AAA

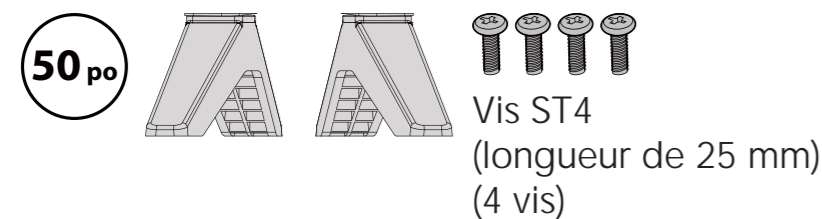

50 po

Vis ST4
(longueur de 25 mm)
(4 vis)



75 po

Vis BM6
(longueur de 18 mm)
(4 vis)

CE QUI EST NÉCESSAIRE (non inclus)

- Tournevis cruciforme
- Ordinateur, tablette ou téléphone intelligent (pour se connecter à un compte Roku)
- Compte Roku et connexion Internet (nécessaire pour la diffusion en continu)

* Un abonnement ou un autre paiement peut être requis pour accéder à certains contenus.

IMPORTANT : Roku ne facture jamais pour l'activation. Un compte Roku et une connexion Internet sont nécessaires pour l'activation. Un abonnement payant ou d'autres frais peuvent être requis pour certains contenus d'application à diffusion en continu. La disponibilité des applications est modifiable et varie selon les pays.

CONSULTER LE GUIDE DE L'UTILISATEUR EN LIGNE!

Aller sur le site www.usca.pioneer-tv.com et chercher les PN50-R851-26U / PN50-R851-26C / PN75-R851-26U.

Pour les caractéristiques du système d'exploitation Roku, consulter le manuel sur le site go.roku.com/tvmanual.



Avant l'utilisation de ce téléviseur neuf, lire ces instructions afin d'éviter tout dommage. Ne pas brancher le câble d'alimentation avant d'avoir connecté tous les autres appareils.

1 COMMENCER ICI

Comment fixer les socles au téléviseur? (pas pour le montage mural)

Placer délicatement l'écran du téléviseur sur une surface propre et matelassée. Utiliser un tournevis cruciforme pour fixer chaque socle du téléviseur à la partie inférieure de celui-ci avec deux des vis fournies.

UTILISATION DES SUPPORTS

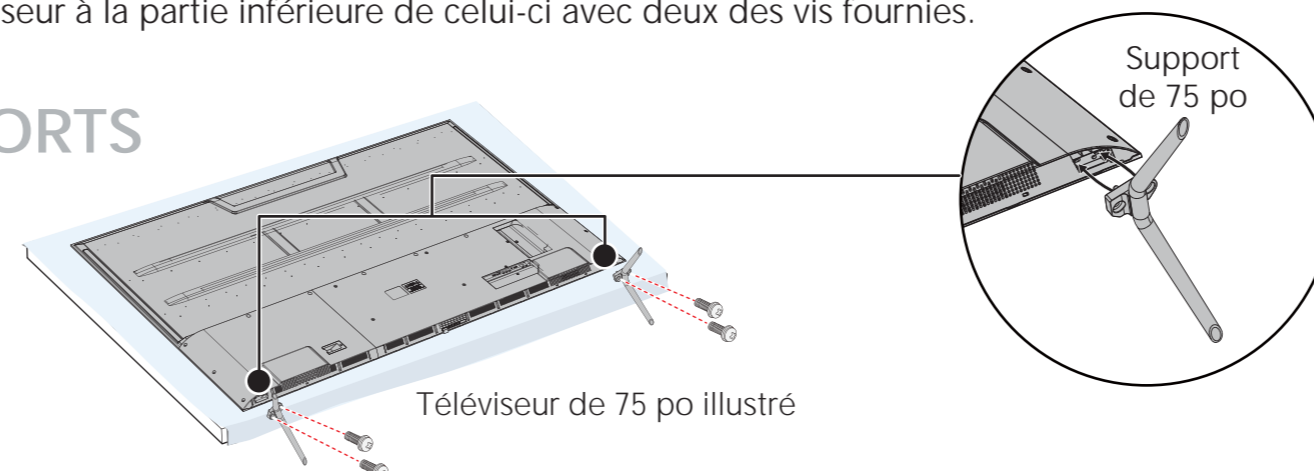

Téléviseur de 75 po illustré

Support de 75 po

MONTAGE MURAL

Avant d'installer le téléviseur sur le mur, vérifier que :

- Les socles sont retirés s'ils ont déjà été installés.
- Le support mural supporte le poids du téléviseur.

Consulter les instructions fournies avec le support de montage mural pour toute information sur la façon de monter correctement le téléviseur.

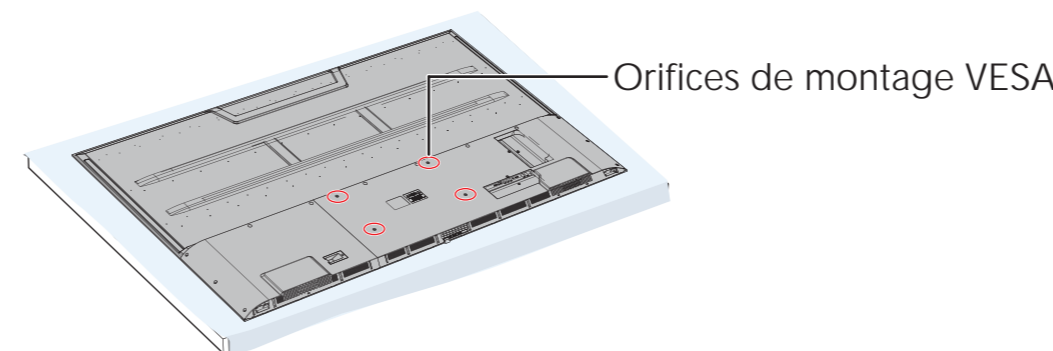

Orifices de montage VESA

AVERTISSEMENT : Le téléviseur a quatre orifices de montage VESA au dos. **Un support de montage mural doit être fixé aux quatre orifices.** Si les quatre orifices de montage ne sont pas tous utilisés, cela pourrait provoquer la chute du téléviseur et être source de dommages matériels ou de blessures.

Remarque : Les vis pour le support de montage mural ne sont pas fournies.

50 po Système de montage VESA
400 x 300 mm
Vis : Type M6, longueur de 10 mm (4 vis) en fonction du support de montage mural

75 po Système de montage VESA
400 x 200 mm
Vis : Type M8, longueur de 20 mm (4 vis) en fonction du support de montage mural

CARACTÉRISTIQUES

Panneau avant

Partie inférieure

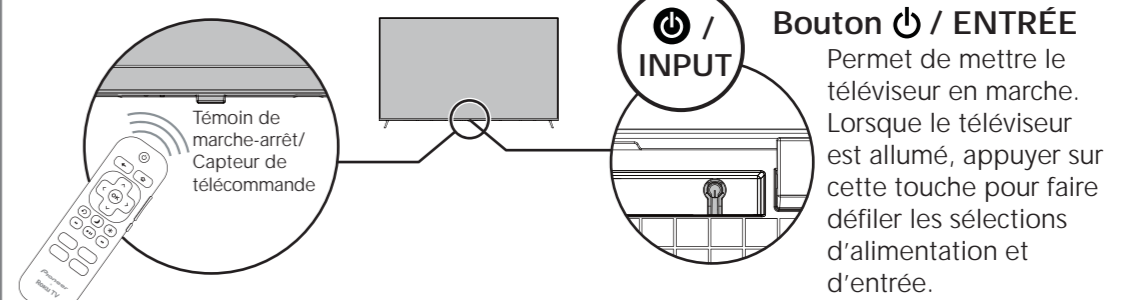

Témoin de marche-arrêt/ Capteur de télécommande

Bouton / ENTRÉE INPUT

Permet de mettre le téléviseur en marche. Lorsque le téléviseur est allumé, appuyer sur cette touche pour faire défiler les sélections d'alimentation et d'entrée.

Panneau arrière

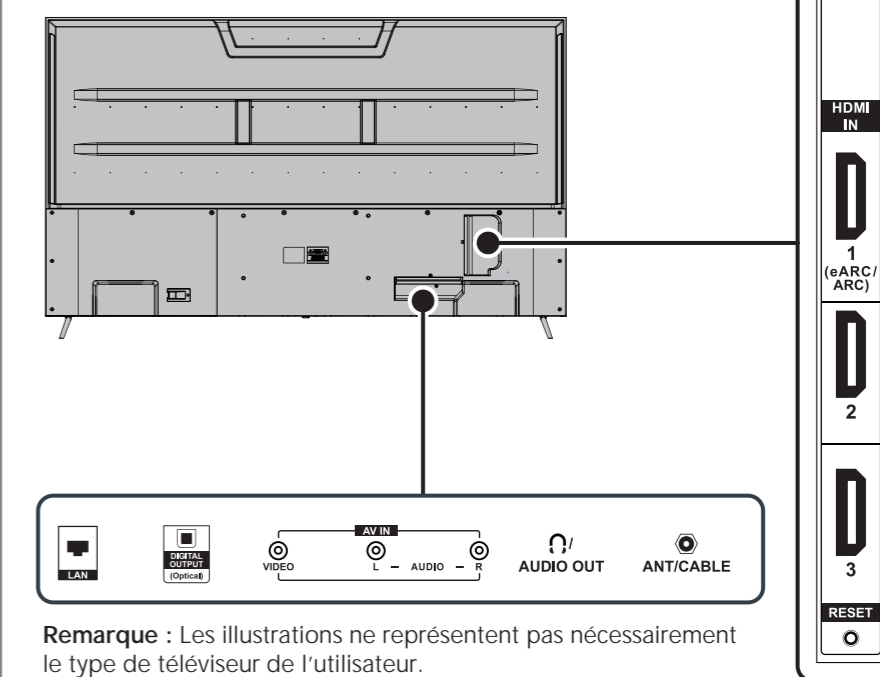

Remarque : Les illustrations ne représentent pas nécessairement le type de téléviseur de l'utilisateur.

2 ÉTABLISSEMENT DE CONNEXIONS

Comment regarder la télévision (par câble, satellite ou antenne) ou connecter un appareil tel qu'un lecteur DVD ou Blu-ray ou une console de jeux?
Comment se connecter à Internet?

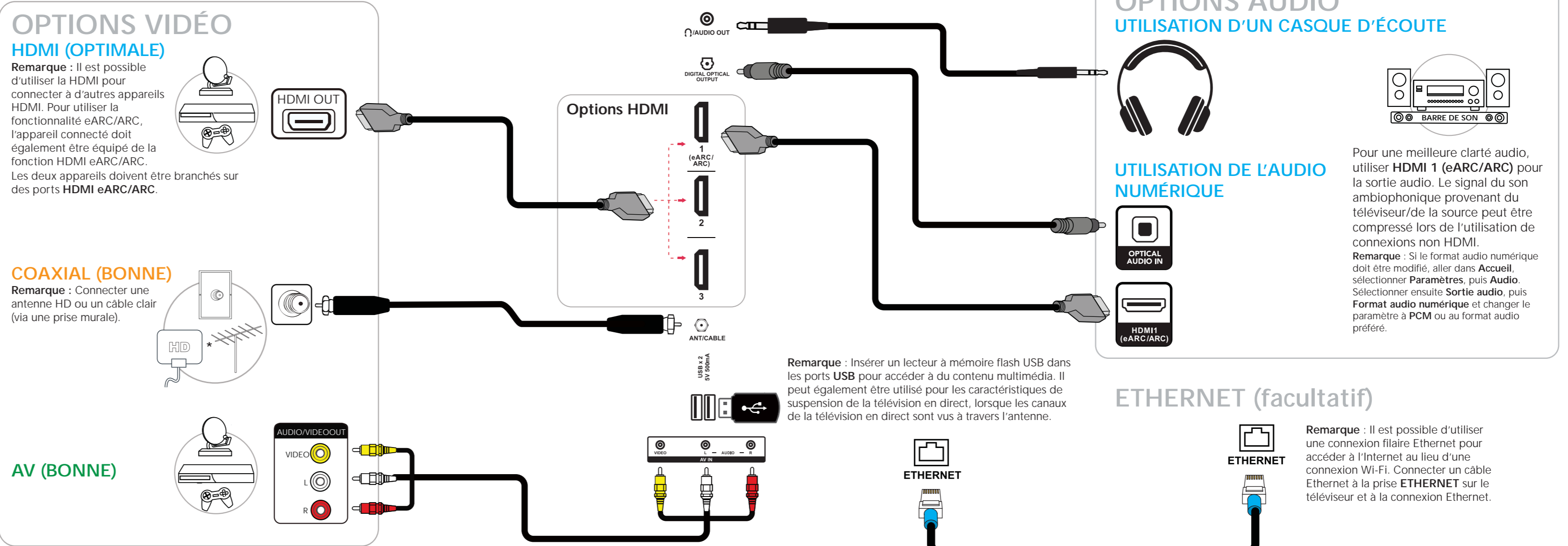

Remarque : Insérer un lecteur à mémoire flash USB dans les ports USB pour accéder à du contenu multimédia. Il peut également être utilisé pour les caractéristiques de suspension de la télévision en direct, lorsque les canaux de la télévision en direct sont vus à travers l'antenne.

Pour une meilleure clarté audio, utiliser HDMI 1 (eARC/ARC) pour la sortie audio. Le signal du son ambiophonique provenant du téléviseur/de la source peut être compressé lors de l'utilisation de connexions non HDMI.
Remarque : Si le format audio numérique doit être modifié, aller dans Accueil, sélectionner Paramètres, puis Audio. Sélectionner ensuite Sortie audio, puis Format audio numérique et changer le paramètre à PCM ou au format audio préféré.

3 MISE SOUS TENSION DU TÉLÉVISEUR

Quand faut-il mettre le téléviseur sous tension?

QUAND LE TÉLÉVISEUR EST EN PLACE :

- 1 Brancher le téléviseur.

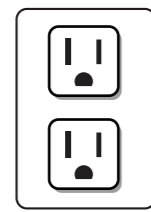

- 2 Retirer le couvercle de la télécommande et installer les piles.

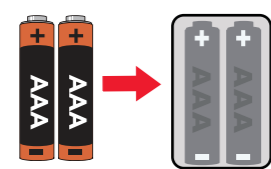

Conseil : Toujours remplacer les piles usées par deux piles AAA neuves du même fabricant. Ne jamais utiliser de piles endommagées. Si la télécommande devient chaude pendant l'utilisation, arrêter de l'utiliser et contacter immédiatement le service à la clientèle.

4 TERMINER LA CONFIGURATION GUIDÉE

Comment activer le téléviseur Pioneer avec Roku?

- 1 Appuyer sur la touche de la télécommande.
- 2 Suivre les instructions à l'écran sur le téléviseur Pioneer avec Roku en utilisant l'ordinateur ou le téléphone intelligent pour se connecter à un compte Roku. Si l'utilisateur n'est pas prêt à se connecter à l'Internet maintenant, il est toujours possible d'utiliser le téléviseur pour visionner du contenu accessible par le biais d'autres sources d'entrée connectées.

Remarque : Lorsque le téléviseur est mis sous tension pour la toute première fois, les écrans de configuration guidée guident l'utilisateur à travers les étapes de configuration du Wi-Fi.

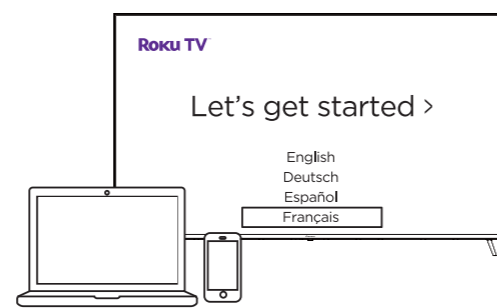

Remarque : Les écrans de configuration du Wi-Fi peuvent changer.

QUESTIONS LES PLUS FRÉQUENTES

Pourquoi faut-il une connexion Internet?

Une connexion Internet permet de diffuser les applications préférées, ainsi que les mises à jour automatiques des logiciels.

Pourquoi faut-il configurer une méthode de paiement?

En enregistrant une méthode de paiement, il est facile de louer ou d'acheter des films, de s'abonner à des chaînes populaires et de commencer des essais gratuits en un seul clic. Aucuns frais ne seront facturés sans autorisation. Roku ne facture jamais pour l'activation.

AVERTISSEMENT

Risque d'instabilité

Un téléviseur peut tomber et être source de blessures sérieuses, voire mortelles. De nombreuses blessures, surtout chez les enfants, peuvent être évitées en prenant des précautions simples, telles que :

- TOUJOURS utiliser des armoires, des supports ou des méthodes de montage recommandés par le fabricant du téléviseur.
- TOUJOURS utiliser des meubles qui peuvent soutenir le téléviseur en toute sécurité.
- TOUJOURS s'assurer que le téléviseur ne dépasse pas la bordure du meuble de support.
- TOUJOURS éduquer les enfants sur les dangers encourus s'ils montent sur le meuble pour atteindre le téléviseur et ses commandes.
- TOUJOURS veiller à acheminer les câbles et les câbles connectés au téléviseur afin qu'ils ne puissent pas causer de trébuchement ou être tirés ou saisis.
- Ne JAMAIS placer un téléviseur dans un endroit où il serait instable.
- Ne JAMAIS placer le téléviseur sur des meubles élevés (par exemple des armoires ou des bibliothèques) sans fixer le meuble et le téléviseur sur un support adapté.
- Ne JAMAIS placer le téléviseur sur des vêtements ou des matériaux similaires qui seraient situés entre le téléviseur et le meuble de support.
- Ne JAMAIS placer sur le dessus du téléviseur ou du meuble de support du téléviseur des éléments qui pourraient inciter les enfants à escalader, tels que des jouets et des télécommandes.

Si le téléviseur actuel est gardé et disposé dans un autre endroit, les mêmes considérations que ci-dessus doivent s'appliquer.

UTILISATION DE LA TÉLÉCOMMANDE

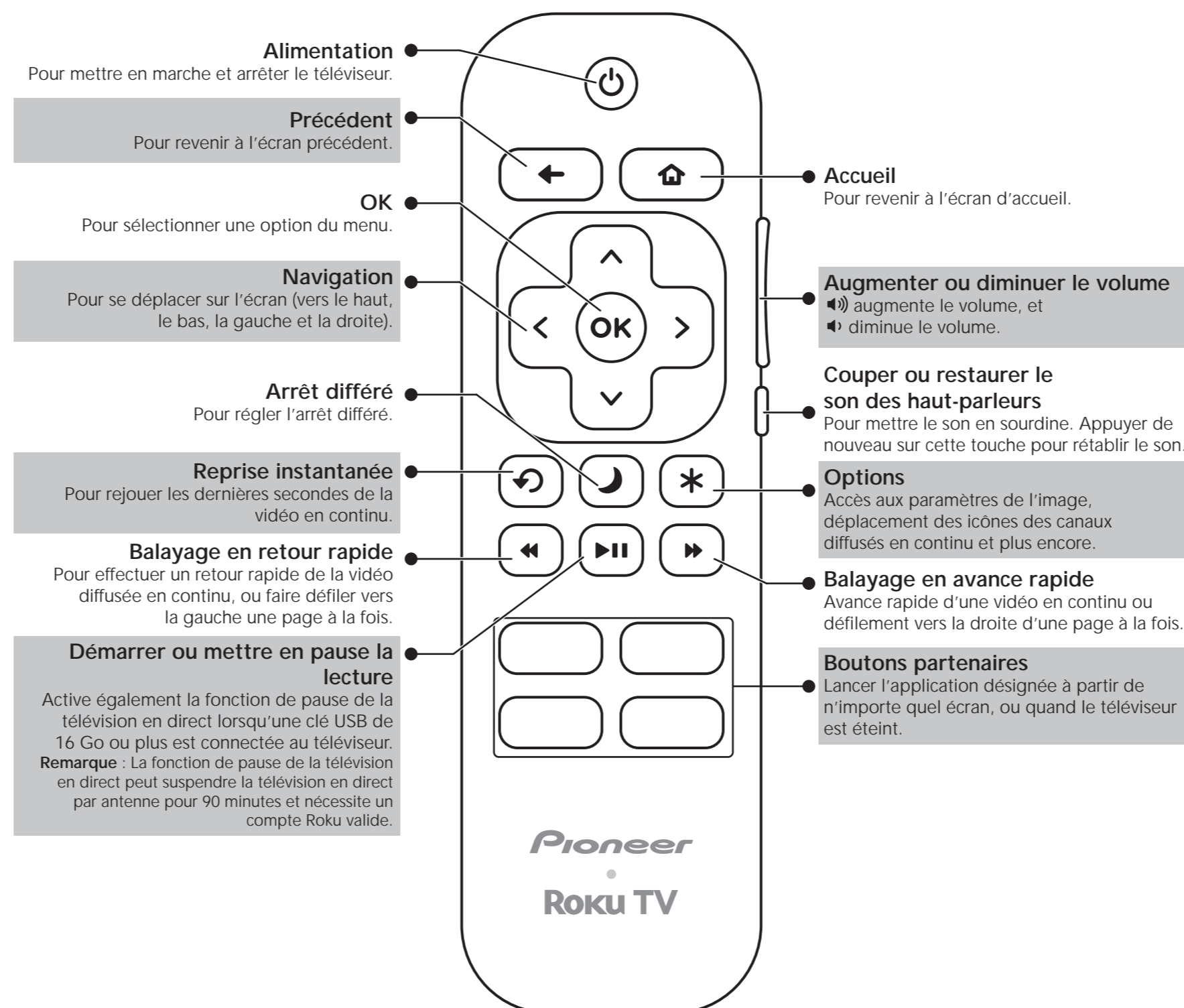

Pioneer • **Roku TV**

Consultation du *Guide de l'utilisateur du téléviseur Pioneer*

Accéder au *Guide de l'utilisateur* en ligne. Aller à www.usca.pioneer-tv.com et chercher le numéro de modèle. De nombreuses questions concernant les pièces, le service et les garanties peuvent être résolues en visitant la section Support du site web : www.usca.pioneer-tv.com.

Accéder au *Guide de l'utilisateur du téléviseur avec Roku*

Visiter go.roku.com/tvmanual pour plus de détails.

Contactez le Centre de soutien à la clientèle pour téléviseur de Pioneer :

1-888-287-7658 (États-Unis ou Canada)

Garantie limitée d'un an

Aller sur le site www.bestbuy.com pour plus de détails.

Garantie De Disponibilité Au Québec

Résidents du Québec seulement : Aucune garantie de pièces de rechange, de services de réparation ou d'informations sur l'entretien ou la réparation. Aller sur le site www.bestbuy.com pour toute information complémentaire.

Une aide supplémentaire est-elle nécessaire?

Consulter notre communauté d'assistance sur le site www.bestbuy.com pour obtenir des informations utiles de la part d'autres propriétaires de téléviseurs Insignia.

Nous sommes à votre disposition

www.bestbuy.com

Pour le service à la clientèle, appeler le : 1-877-467-4289 (États-Unis/Canada)

HDMI
HIGH-DEFINITION MULTIMEDIA INTERFACE

Dolby
AUDIO

Les termes HDMI, Interface multimédia haute définition HDMI, la présentation HDMI et les logos HDMI sont des marques de commerce, ou des marques déposées de HDMI Licensing Administrator, Inc.

Dolby, Dolby Audio et le symbole à double D sont des marques de commerce de Dolby Laboratories Licensing Corporation. Fabriqué sous licence de Dolby Laboratories. Travaux confidentiels non publiés. Droits d'auteur © 1992-2019 Dolby Laboratories. Tous droits réservés.

PIONEER et le logo Pioneer sont des marques déposées de Pioneer Corporation, et sont utilisés sous licence.

Toutes les applications et tous les contenus ne sont pas disponibles sur les téléviseurs à DEL (UHD).

Roku, Roku TV, le logo Roku et la conception du pavé directionnel (d-pad) violet sont des marques de commerce, ou des marques déposées de Roku, Inc. aux États-Unis et dans d'autres pays. Toutes les autres marques de commerce et logos appartiennent à leurs propriétaires respectifs.

BEST BUY Ce produit est distribué et garanti par Best Buy Purchasing, LLC
Richfield, MN 55423
© 2025 Best Buy. Tous droits réservés.