

OWNER'S MANUAL

Model HB: 10 cup Programmable Coffeemaker

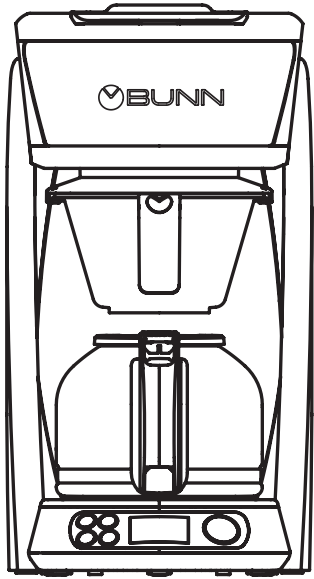

Congratulations on the purchase of this Golden Cup home coffeemaker as certified by the Specialty Coffee Association (SCA).

Only coffeemakers that pass rigorous testing and requirements receive SCA certification and BUNN is no stranger to these standards of coffee brewing. For over 60 years, BUNN commercial coffee brewing equipment has consistently delivered Golden Cup standards for restaurants and cafés around the world. This makes BUNN the ideal manufacturer to offer a home coffeemaker that meets these same standards.

Building on our commercial brewing experience and scientific knowledge of coffee, BUNN has designed an exclusive brewing process that properly heats all water to the ideal brewing temperature of 200° F before it is showered over the coffee grounds. In contrast, the average drip coffeemaker inconsistently heats water and then slowly “burps” or “spits” the water over the grounds, often resulting in a bitter tasting cup of coffee. This new home brewer consistently delivers optimal flavor extraction in a full carafe of exceptional tasting coffee in about 10 minutes.

From that single cup at home to a stadium full of people, BUNN keeps it simple when engineering brewing solutions: respond to what a customer needs for a specific serving situation and deliver the best quality in the cup for that occasion. Just as you would enjoy great tasting coffee at your favorite restaurant that chooses BUNN equipment, we hope you enjoy this Golden Cup coffee in your home.



TABLE OF CONTENTS

Get To Know Your Coffeemaker.....1	Care & Cleaning5
Important Safeguards2	Troubleshooting6
Programming Your Coffeemaker.....3	Customer Support.....7
How To Brew4	Warranty8

SPECIFICATIONS

ELECTRICAL: UL and C-UL Listed for Household Use Only. This brewer has an attached, 3-prong grounded cord set and requires 2-wire service with ground, rated 120 volts AC, 11 amps, single phase, 60Hz, 1300 watts.

BREW CAPACITY: 4 – 10 cups per batch (20 – 50oz).

Not designed for High Altitude locations above 4,000 feet. High Altitude units are available.

See Bunn.com for details.

GET TO KNOW YOUR BREWER

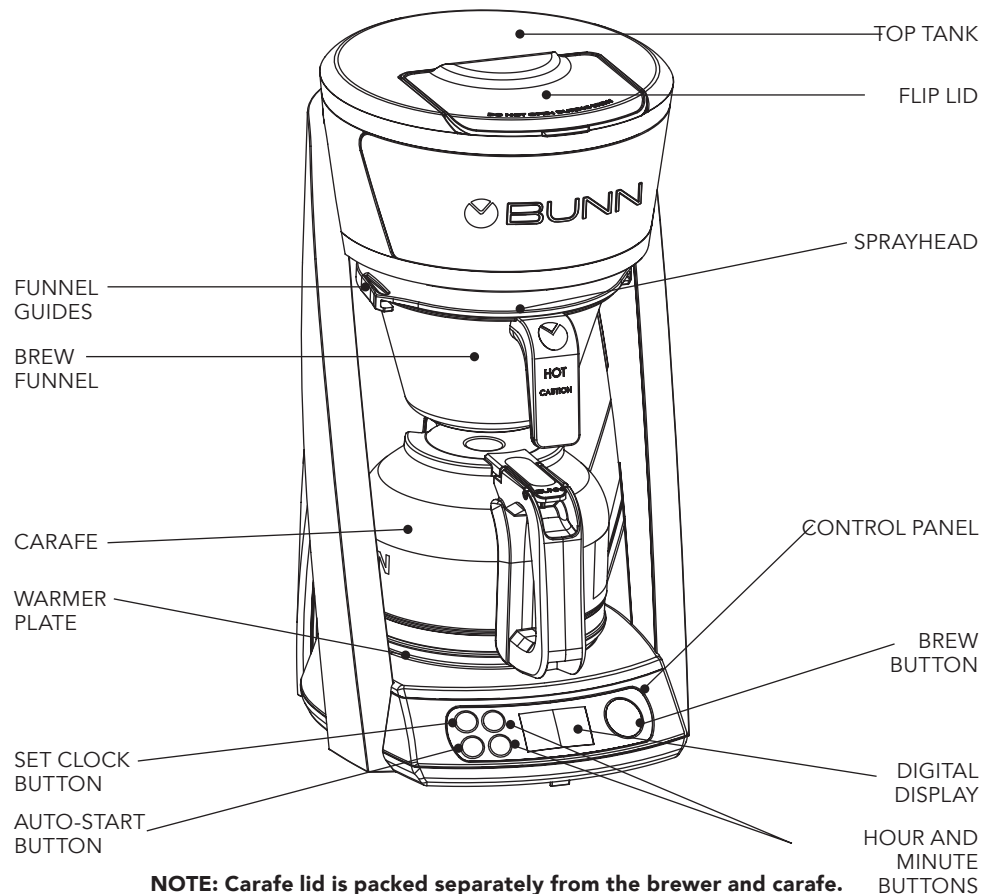

IMPORTANT SAFEGUARDS

Follow basic safety precautions when using electrical appliances to reduce the risk of fire, electric shock, and/or personal injury:

- **READ ALL INSTRUCTIONS.**
- Do not touch hot surfaces. Use handles.
- To protect from electric shock, do not place cord, plugs, or brewer in water or other liquids.
- Do not open lid during heating or brewing.
- Close supervision is necessary when brewer is used by or around children.
- Unplug from outlet when not in use and before cleaning. Let brewer cool before removing or replacing parts, and before cleaning.
- Do not operate brewer with a damaged cord or plug or if the brewer malfunctions or is damaged in any way. Contact Customer Support (see page 7)
- Using an accessory not evaluated for use with this brewer may cause injury.
- Do not use outdoors.
- Do not let cord hang over edge of table or counter or touch hot surfaces.
- Do not place brewer on or near a hot gas or electric burner or in a heated oven.
- Do not use brewer for any purpose other than its intended use.
- Do not remove brew funnel or carafe while brewing.
- The carafe is designed for use with this appliance. Do not use carafe on a range top or in a microwave.
- Do not set a hot carafe on a wet or cold surface.
- Do not use a cracked carafe or a carafe with a loose or weakened handle.
- Do not pour any liquid into the water tank other than water or vinegar for cleaning, as specified in this manual.
- Do not clean carafe with cleansers, steel wool pads, or other abrasive materials.
- When brewer is not in use, keep lid in the closed position.

SAVE THESE INSTRUCTIONS

NOTE: Heating water to the ideal brewing temperatures naturally generates some steam. **BUNN** suggests using your Brewer in an open area, and never under cabinets that may be damaged over time by exposure to steam.

NOTE: The short power-supply cord supplied reduces the risk of becoming entangled in or tripping over a longer cord. Extension cords are available and may be used if care is exercised in their use. If an extension cord is used, its marked electrical rating must be at least as great as the electrical rating of the brewer. The longer cord should be arranged so it will not hang over the edge of a table or counter and that it cannot be pulled on by children or tripped over. The extension cord must be a 3-wire cord of the 3-prong, 3-socketed, grounding type (including grounding conductor).

Record the Model and Date code before using: The model is located on the lower back of your brewer. The date code is located on the metal prongs of your power cord - 4 digits are etched on each side of the metal prongs (Ex. 9999 99CH).

MODEL: _____ **HB** _____

DATE CODE: _____

Please have your Model and Date Code ready when calling for service.

Questions?

Visit www.bunn.com or call USA 1-800-352-2866 Canada 1-800-263-2256



This symbol alerts you to the risk of fire or electric shock in the accompanying message.



This symbol alerts you to important operating and service instructions.

PROGRAMMING YOUR COFFEEMAKER

NOTE: You must set the clock to use the Auto-Start function. Remember to reset the clock for time changes and power outages.

SET CLOCK

1. Plug power cord into standard electrical outlet.
2. Display will flash for 10 seconds before setting automatically. (If not set, 12:00 AM becomes default time.)
3. Set time using H (hour) and M (minute) buttons.
4. Numbers scroll forward only.
5. Take care to select correct AM/PM time.
6. Press Clock button again to set time.



NOTE: The Auto-Start function must be activated each time you want to schedule a brew. If the Auto-Start button is not illuminated, the Auto-Start function is not activated.

AUTO-START (OPTIONAL)

1. Press Auto-Start button. H (hour) and M (minute) buttons will light up, time will flash on digital display.
2. Set time using H (hour) and M (minute) buttons. Numbers scroll forward only. Stop at desired Auto-Start time. Take care to select correct AM/PM time.
3. When desired time is on the digital display, press Auto Start button to activate. It will be set and Auto-Start will activate or wait 10 seconds and it will set automatically.
4. Place BUNN coffee filter and coffee grounds into the Brew Funnel and slide into the Funnel Guides.
5. Fill coffeemaker with the desired amount of water and place Carafe on base of coffeemaker (failure to follow steps 4 and 5 may result in property damage).

NOTE: To check your Auto-Start setting at idle, press the Auto-Start button twice and the digital display will flash the programmed time. The flashing time will remain the set time unless you change it. After 10 seconds with no buttons pushed, the Auto-Start button will illuminate and Auto-Start is set. To cancel, press Auto Start again.

HOW TO BREW



1. Place **BUNN** coffee filter into the Brew Funnel.



2. Measure fresh coffee into the filter, shaking gently to level the grounds.

How to get your Golden Cup

Water	Coffee
4 Cups/20 oz	32.5 grams ~4-5 tbsp
6 Cups/30 oz	48.7 grams ~6-7 tbsp
8 Cups/40 oz	64.9 grams ~8-9 tbsp
10 Cups/50 oz	81.3 grams ~10-11 tbsp

GOLDEN RATIO: 1part coffee to 18 parts water

Note: if you are using whole beans, for better precision, weigh the coffee before it is ground. To more accurately fill the brewer, make sure the water meets (and not exceeds) the measuring step in the Top Tank.



3. Slide Brew Funnel into Funnel Guides.



4. Fill Carafe with water – minimum 4 cups (20oz), maximum 10 cups (50oz).

Open Flip Lid on top of brewer; pour water into Top Tank.
Close Flip Lid. Do not open lid during heating or brewing.

TIP: Pour in warm or hot water to decrease heating time.



5. Position Drip Free carafe on base under Brew Funnel.



6. Press Brew button to begin (~6 minute) Heating.

Brewer is on when the red light around the Brew Button is illuminated.
Digital display will read 'Heating'.



7. Brewing begins immediately after Heating is complete.

Digital display will read 'Brewing'.

The Warmer Plate will turn on – and will automatically shut off after 2 hours.

After final drip out, remove Brew Funnel and discard filter and grounds. Do not touch hot grounds.

To turn the Warmer Plate off when brewing completes, push the Brew Button (no red light visible).



8. Turning the Warmer Plate back ON.

Warmer plate will automatically shut off after 2 hours. Press & hold Brew Button for 5 seconds to turn back on.

CARE & CLEANING

Wash the brew funnel and glass carafe after each use – both are top rack dishwasher safe.

Occasionally wipe the outside of your coffeemaker, including the area above the funnel, with a mild, non-citrus detergent and a damp cloth. While cleaning your coffeemaker, check the glass carafe handle and tighten with a phillips screwdriver if it's loose.

This unique brewing system is sensitive to mineral build-up from the water you use. Therefore, it is very important to clean the internal system at least every 3 months or whenever the digital displays shows

“CLEAN” after a brew cycle is done. The higher the mineral content in the water you use, the more often you should clean. Regular internal system cleaning will prolong the life of your coffeemaker and help guarantee an optimal brew result.



BUNN ACCESSORIES

BUNN offers a complete line of accessories including paper filters, glass carafes, thermal carafes, replacement funnels, and more.

Visit www.bunn.com to order parts and accessories, or call the BUNN Home Products Team at 1-800-352-2866.

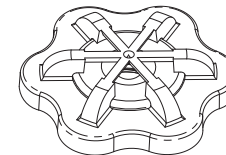

1. Remove the Sprayhead located above the Brew Funnel by turning with your fingertips.
2. Check the Sprayhead. If plugged with mineral deposits or white flakes, use a toothpick to remove. Clean the Sprayhead with a cloth and mild detergent. Rinse the Sprayhead with water.
3. Slide empty Brew Funnel into the Funnel Guides under the Sprayhead.
4. Open the Flip Lid on top of the coffeemaker and fill coffeemaker with equal parts of water and white vinegar solution (25 oz each).
5. Close the Flip Lid.
6. Place empty Carafe on the base Warmer Plate of coffeemaker.
7. Let solution set for a few minutes.
8. Press the Brew button to cycle the vinegar solution through the coffeemaker.
9. Empty carafe at end of cycle.
10. Run 3 or more additional cycles with full carafes of water to flush remaining vinegar solution from the coffeemaker.
11. **Reinstall Sprayhead.**
12. To reset the “CLEAN” indicator, press and hold the “H” and “M” buttons for 5 seconds.

Note: For a stronger clean, 100% white vinegar (50oz) can be used. Press the Brew button and let the machine heat for 4 minutes. Then press the Brew button to pause the machine. Let the vinegar soak for 30 minutes. Press the Brew button to restart the machine and finish brew cycle. Run 3 or more cycles with full carafes of water to flush remaining vinegar from coffeemaker.

TROUBLESHOOTING

NOTE: Our friendly Customer Service Group is ready to help at 1-800-352-2866 or online at www.bunn.com

PROBLEM	SUGGESTIONS
Brewer does not turn on	<ul style="list-style-type: none">• Make sure coffeemaker is plugged into a working outlet.• Press the Brew button to begin brew and red light will illuminate.
Coffee is not brewing	<ul style="list-style-type: none">• Make sure coffeemaker is plugged into a working outlet.• Make sure coffeemaker is filled with water. A minimum of 4 cups (20oz) is needed to begin brewing.• Make sure coffeemaker clock is set.• Press the Brew button to begin brew and red light will illuminate.• Check to see if Auto-Start time was programmed accurately.
Brew time is longer than usual	<ul style="list-style-type: none">• Check Sprayhead holes for debris. Clean Sprayhead and perform Maintenance, see instructions on page 5.
Brew funnel overflows	<ul style="list-style-type: none">• Be sure Brew Funnel is properly inserted.• Use BUNN paper filters – they are taller to prevent overflow.• Be sure Sprayhead is in place.
Warmer plate stays on after brewing	<ul style="list-style-type: none">• Warmer Plate automatically shuts off after 2 hours. To shut off manually, push the Brew button (red light will turn off).• To turn Warmer Plate back on, press & hold Brew button for 5 seconds.

PROBLEM	SUGGESTIONS
Programmed Auto-Start did not work	<ul style="list-style-type: none">• Make sure AM/PM was accurately selected.• Reprogram for Daylight Savings Time or a power outage if needed.• Make sure Auto-Start button is illuminated.
'CLEAN' indicator light appears on screen	<ul style="list-style-type: none">• Perform Maintenance, see instructions on page 5.• To reset "CLEAN" indicator, press and hold "H" and "M" buttons for 3 seconds during idle.
Water drips through prior to completing Heating or before programmed time	<ul style="list-style-type: none">• Lime or mineral build-up may prevent the valve between the Top Tank and Sprayhead from properly closing. Perform Maintenance, see instructions on page 5.
Off taste is detected	<ul style="list-style-type: none">• Perform Maintenance, see instructions on page 5.
Error Code EE:03	<ul style="list-style-type: none">• The coffeemaker did not detect water. Check the top tank to make sure coffeemaker is filled with water.• A minimum of 4 cups (20 oz) is needed to begin brewing.• To reset, unplug, wait 5 seconds, and plug back into outlet.
Brewer did not brew all cups	<ul style="list-style-type: none">• Approximately 2 oz of water is absorbed for every 1 oz of coffee.

CUSTOMER SUPPORT

WWW.BUNN.COM

BUNN-O-MATIC CORPORATION

IN THE UNITED STATES:

1400 Stevenson Drive, Springfield, IL 62703
900 E. Townline Rd., Creston, Iowa 50801
1-800-352-2866

IN CANADA:

280 Industrial Parkway S., Aurora, Ontario L4G 3T9
1-800-263-2256

To receive full assistance, have the Model and Date Code ready when calling.

Record the Model and Date code before using: The model is located on the label at the bottom of the brewer. The date code is located on the metal prongs of your power cord - 4 digits are etched on each side of the metal prongs (Ex. 9999 99CH).

LIMITED WARRANTY

Bunn-O-Matic Corporation (“**BUNN**”) warrants the **BUNN**® Speed Brew Coffee Coffeemaker, except glass carafe, to be free from defects in materials and workmanship existing at the time of manufacture and appearing within the later of the following warranty periods:

- a) Three (3) years from the date of original purchase of a NEW Coffeemaker with delivery of a valid receipt evidencing such purchase or, in the absence of such a receipt, from the date of manufacture; or
- b) One (1) year from the date a REPAIRED OR REPLACEMENT Coffeemaker is received by customer, in the case **BUNN** determined a coffeemaker returned within the NEW Coffeemaker warranty period required repair or replacement.

If such a defect appears during the warranty period, we will (at our sole option) repair or replace the defective Coffeemaker with no charge for service or parts, provided Coffeemaker is delivered at the customer’s expense to one of our authorized service centers (see page 6 for customer service info).

Warranty does not cover claims resulting from misuse, failure to follow instructions on installation and use, use with water having a high mineral content, neglect, use of unauthorized attachments, commercial use, use on a current or voltage other than specified on the Coffeemaker, or unauthorized service during the warranty period on conditions otherwise covered by warranty.

THIS WARRANTY SHALL BE EXCLUSIVE AND SHALL BE IN LIEU OF ANY OTHER WARRANTY, WRITTEN, ORAL, OR IMPLIED INCLUDING BUT NOT LIMITED TO ANY IMPLIED WARRANTY OF MERCHANTABILITY OR FITNESS FOR A PARTICULAR PURPOSE. In any event, the duration of any warranties implied by law, including but not limited to any implied warranties of merchantability or fitness for a particular purpose, is expressly limited to the duration of this limited warranty. Some states do not allow time limitations on implied warranties, so the above limitation may not apply to you.

THE CUSTOMER’S EXCLUSIVE REMEDY FOR BREACH OF THIS WARRANTY OR OF ANY IMPLIED WARRANTY, OR OF ANY OTHER OBLIGATION ARISING BY OPERATION OF LAW OR OTHERWISE, SHALL BE LIMITED AS SPECIFIED HEREIN TO REPAIR OR REPLACEMENT, AT OUR SOLE OPTION. IN ANY EVENT, RESPONSIBILITY FOR SPECIAL, INCIDENTAL AND CONSEQUENTIAL DAMAGES IS EXPRESSLY EXCLUDED. Some states do not allow limitation or exclusion of incidental or consequential damages, so the above limitation or exclusion may not apply to you.

This warranty gives you specific legal rights; you may have other rights, which vary from state to state.

TRADEMARKS

BUNN Pour-O-Matic, **BUNN**, **BUNN** with the stylized red line, The Horizontal Red Line, Bunn-OMatic, Bunn-O-Matic, Velocity Brew, My Café, Speed Brew, Phase Brew, trifecta, Air Infusion, Quality Beverage Equipment Worldwide, The Mark of Quality in Beverage Equipment Worldwide, A Partner You Can Count On, Brew Better Not Bitter, Brew better, not bitter., Coffee At Its Best, Nothing Brews Like a **BUNN**, Respect Earth, Respect Earth with the stylized leaf and coffee cherry design, are either trademarks or registered trademarks of Bunn-O-Matic Corporation.



The BUNN logo is a trademark of Bunn-O-Matic Corporation.
52774.0001A 6/17©2017 BUNN-O-MATIC CORPORATION
www.bunn.com

ENJOY

DISFRUTE

GARANTÍA LIMITADA

EL RECURSO EXCLUSIVO DEL COMPRADOR POR EL INCUMPLIMIENTO DE ESTA GARANTÍA O CUALQUIER GARANTÍA IMPLÍCITA O CUALQUIERA OTRA QUE SURJA POR OPERACIÓN DE LEY CUALQUIER OTRA, ESTARÁ LIMITADA SEGÚN SE ESPECIFICA AQUÍ LA REPARACIÓN O EL REMPLAZO, A NUESTRA ÚNICA OPCIÓN. EN CUALQUIER CASO, SE EXCLUYE EXPRESAMENTE LA RESPONSABILIDAD POR DAÑOS ESPECIALES, INCIDENTALES Y CONSECUENTES. Algunos Estados no permiten limitaciones o exclusiones por daños incidentales o consecuentes, por lo que la limitación o exclusión anterior puede no aplicarle.

Esta garantía le otorga derechos legales específicos, a los que pueden sumarse otros derechos legales que varían de un estado a a estado.

MARCAS COMERCIALES

BUNN Four-O-Matic, BUNN with the stylized red line, The Horizontal Red Line, Bunn-O-Matic, Bunn-O-Matic, Velocity Brew, My Café, Speed Brew, Phase Brew, triecta, Air Infusion, Quality Beverage Equipment Worldwide, The Mark of Quality in Beverage Equipment Worldwide, A Partner You Can Count On, Brew Better Not Bitter, Brew better, not bitter, Coffee At Its Best, Nothing Brews Like a BUNN, Respect Earth, Respect Earth with the stylized leaf and coffee cherry design, son marcas comerciales o marcas registradas de Corporación Bunn-O-Matic.



El Logo BUNN es marca registrada de la Corporación Bunn-O-Matic. 52774.0001A 6/17©2017 CORPORACION BUNN-O-MATIC
www.bunn.com

Bunn-O-Matic Corporation ("BUNN") garantiza la Cafetera Speed Brew Coffee®, con excepción de la jarra de vidrio, de estar libre de defectos de material y de manufactura en el momento de su manufactura y que aparezcan dentro del último período de garantía a continuación:

a) Tres 3 años desde la fecha original de compra de una cafetera NUEVA con entrega de un documento válido que compruebe dicha compra o, en ausencia de tal recibo, desde la fecha de fabricación; o

b) Un (1) año desde la fecha en que un cliente recibe una Cafetera de REPARADA O DE REMPLAZO, en el caso que BUNN haya determinado que una cafetera devuelta dentro del período de Garantía de Cafetera NUEVA requiera reparación o remplazo.

Si tal defecto aparece durante el período de garantía, nosotros (a nuestra discreción) repararemos o remplazaremos la cafetera defectuosa sin cargo por servicio o partes, siempre y cuando la cafetera se entregue por cuenta del cliente a uno de nuestros centros de servicio autorizados (ver página 6 para información de servicio al cliente).

La garantía no cubre reclamos resultantes del uso indebido, el incumplimiento de las instrucciones de instalación y uso, uso con agua con un alto contenido de minerales, negligencia, uso de accesorios no autorizados, uso comercial, uso en una corriente o voltaje diferente al especificado en la cafetera, o servicio no autorizado durante el período de garantía por condiciones cubiertos por la garantía.

ESTA GARANTÍA ES EXCLUSIVA Y ESTÁ EN LUGAR DE CUALQUIER OTRA GARANTÍA, ESCRITA U ORAL, EXPRESA O IMPLÍCITA, INCLUYENDO, SIN LIMITACIÓN, CUALQUIER GARANTÍA IMPLÍCITA DE COMERCIALIZACIÓN O IDONEIDAD PARA UN PROPÓSITO PARTICULAR. En cualquier caso, la duración de las garantías implícitas por la ley, incluyendo pero no limitado a cualquier garantía implícita de comercialización o idoneidad para un propósito en particular, se limita expresamente a la duración de esta garantía limitada. Algunos Estados no permiten limitaciones de tiempo en garantías implícitas, por lo que la limitación anterior puede no aplicarse a usted.

ATENCIÓN AL CLIENTE

WWW.BUNN.COM

CORPORACIÓN BUNN-O-MATIC

EN LOS ESTADOS UNIDOS:

1400 Stevenson Drive, Springfield, IL 62703
900 E. Townline Rd., Creston, Iowa 50801
1-800-352-2866

EN CANADÁ:

280 Industrial Parkway S., Aurora, Ontario L4G 3T9
1-800-263-2256

Para recibir asistencia completa, tenga el Modelo y el Código de Fecha a la mano cuando llame.

Anote el Modelo y el código de Fecha antes de usar: El modelo está ubicado en la parte baja de atrás de su percoladora. El código de fecha está en las espigas de metal de su cable de energía – 4 dígitos grabados en cada lado de las espigas de metal (por ejemplo, 9999 99CH).

SOLUCIÓN DE PROBLEMAS

NOTA: Nuestro amigable Grupo de Servicio al Cliente está listo para ayudarle al 1-800-352-2866 o en línea en www.bunn.com

PROBLEMA SUGERENCIAS

- **El inicio Automático** de que AM/PM esté correctamente seleccionado.
- Reprogramame para el Horario de Verano o por un corte de energía, si es necesario.
- Asegúrese de que el botón de Inicio Automático esté iluminado.

- **El indicador de 'LIMPIAR'** Para reiniciar el indicador de "LIMPIAR", presione y mantenga la pantalla presionado los botones "H" y "M" por 3 segundos mientras la percoladora esté desocupada.

- **Pasa agua antes de que el Calentamiento se haya completado o antes de la hora programada** Cal o la acumulación de minerales pueden impedir que la válvula entre el Tanque Superior y el Rociador se cierre correctamente. Lleve a cabo el Mantenimiento, vea las instrucciones en la página 5.

- **Se detecta un sabor desagradable** Lleve a cabo el Mantenimiento, vea las instrucciones en la página 5.

- **Código de Error EE:03** La percoladora no detecto agua. Revise el tanque superior para asegurarse que la percoladora esté llena de agua.
- Se necesita un mínimo de 4 tazas (20 oz) para iniciar la percolación. Para reiniciar, desconectar, esperar 5 segundos y volver a enchufar en el tomacorriente.

- **La percoladora no percola todas las tazas de café.** Aproximadamente 2 oz de agua son absorbidas por cada onza de

PROBLEMA

SUGERENCIAS

- Asegúrese de que la percoladora esté conectada a un toma-corriente que funcione.
- Presione el botón de Percolación para iniciar la percolación y la luz roja se iluminará.

La percoladora no enciende

- Asegúrese de que la percoladora esté conectada a un tomacorriente que funcione.
- Asegúrese de que la percoladora se haya llenado con agua. Se necesita un mínimo de 4 tazas (20oz) para iniciar la percolación. Asegúrese de que el reloj de la percoladora esté configurado. Presione el botón de Percolación para iniciar la percolación y la luz roja se iluminará.
- Revise para ver si la hora de Inicio Automático está programada correctamente.

El tiempo de percolación es más largo que lo usual

- Revise los agujeros del Rociador por escombros. Limpie el Rociador y lleve a cabo el Mantenimiento, vea las instrucciones en la página 5.
- Asegúrese de que el Embudo de Percolación esté correctamente colocado.
- Use filtros de papel BUNN – son más altos para prevenir los derrames.
- Asegúrese de que el Rociador esté en su lugar.

El embudo de percolación se derrama

La placa de calentamiento permanece encendida después de la percolación

- La Placa de Calentamiento se apaga automáticamente después de 2 horas. Para apagarla manualmente, presione el botón de Percolación (la luz roja se apagará).
- Para volver a encender la Placa de calentamiento, presione y mantenga presionado el botón de Percolación por 5 segundos.

CUIDADO Y LIMPIEZA

Lave el embudo de percolación y la jarra de vidrio después de cada uso – ambos son aptos para lavavajillas en la rejilla superior.

Ocasionalmente limpie el exterior de su percoladora, incluyendo el área sobre el embudo, con un detergente suave, no cítrico y un paño húmedo. Mientras limpia su percoladora, revise el mango de la jarra de vidrio y apriete con un

destornillador Phillips si está flojo.

Este sistema de percolación único es

sensible a la acumulación de minerales

del agua que utiliza. Por lo tanto, es muy

importante limpiar el sistema interno al

menos cada 3 meses o siempre que la

pantalla digital muestre "LIMPIAR" después de que se lleve a cabo un ciclo

de percolación. Cuanto mayor sea el contenido de minerales en el agua que

utiliza, más a menudo debería limpiar. La limpieza regular del sistema interno

prolongará la vida útil de su percoladora y ayudará a garantizar un resultado

óptimo de percolación.

ACCESORIOS BUNN

BUNN ofrece una línea completa de accesorios de percoladora incluyendo

filtros de papel, jarras de vidrio, jarras térmicas, embudos de reemplazo, y más.

Visite www.bunn.com para pedir partes o accesorios o llame al Equipo de Productos de Hogar BUNN al 1-800-352-2866.

1. Quite el Rocador ubicado encima del Embudo de Percolación, girándolo con sus dedos.

2. Revise el Rocador. Si está tapado por depósitos minerales o escarcha blanca, use un pañillo de dientes para quitarlo. Limpie el rociador con un paño y un detergente suave.

3. Deslice el Embudo de Percolación vacío en las Guías del Embudo

dejafo del Rocador.

4. Abra la Tapa Abatible en la parte superior de la percoladora y llene la percoladora con una solución de partes iguales de agua y vinagre blanco (25 oz de cada uno).

5. Cierre la Tapa Abatible.

6. Coloque la Jarra vacía en la base de la Placa de Calentamiento de la percoladora.

7. Deje remojar con la solución por unos minutos.
8. Presione el Botón de Percolación para pasar la solución de vinagre a través de la percoladora.
9. Vacíe la jarra al final del ciclo.
10. Lleve a cabo 3 o más ciclos adicionales con jarras llenas de agua para lavar la solución de vinagre restante de la percoladora.
11. **Vuelva a colocar el Rocador.**
12. Para reiniciar el indicador de "LIMPIAR", presione y mantenga "H" y "M" presionado los botones "H" y "M" por 5 segundos.

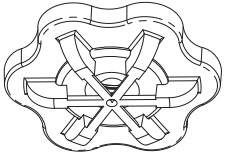

de la percoladora.

Nota: Para una limpieza más profunda, puede usar vinagre blanco al 100% (50 oz). Presione el botón de Percolación y deje que la máquina caliente durante 4 minutos. A continuación, presione el botón de Percolación para detener la máquina. Deje remojar con el vinagre durante 30 minutos. Presione el botón de Percolación para reiniciar la máquina y terminar el ciclo de percolación. Lleve a cabo 3 o más ciclos con jarras llenas de agua para eliminar el vinagre restante

CÓMO PERCOLAR



1. Coloque un filtro de café **BUNN** en el Embudo de Percolación.



2. Mida café molido fresco en el filtro, agitando suavemente para nivelar el café molido.

Como obtener su Taza de Oro.

Agua	Café
4 Tazas/20 oz	32.5 gramos
6 Tazas/30 oz	48.7 gramos
8 Tazas/40 oz	64.9 gramos
10 Tazas/50 oz	81.3 gramos

~4-5 cdas
~6-7 cdas
~8-9 cdas
~10-11 cdas

COEFICIENTE DE ORO: 1 parte de café a 18 partes de agua
Nota: si está utilizando los granos enteros, para una mejor precisión, pese el café antes de molerlo. Para llenar la percoladora con más precisión, asegúrese de que el agua llegue (y no exceda) la marca de medición en el Tanque Superior.



3. Deslice el Embudo de Percolación sobre las Guías del Embudo.

4. Llene la Jarra con agua – mínimo de 4 tazas (20oz), máximo de 10 tazas (50oz).

Abra la Tapa Abatible en la parte superior de la percoladora; vierta el agua en el Tanque Superior.

Cierre la Tapa Abatible. No abra la tapa durante el calentamiento o la percolación.

CONSEJO: Vierta agua tibia o caliente para disminuir el tiempo de calentamiento.

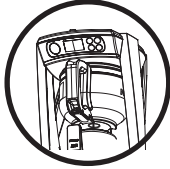

5. Coloque la jarra a Prueba de Goteos en la base debajo del Embudo de Percolación.

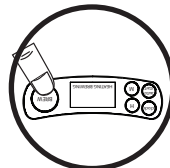

6. Presione el botón de Percolación para iniciar el Calentamiento (~6 minutos).

La percoladora está encendida cuando la luz roja alrededor del Botón de Percolación está iluminada

La pantalla digital mostrará "Calentando" y aparecerá un patrón de la figura 3.

7. La percolación inicia inmediatamente después de que el Calentamiento se haya completado.

La pantalla digital mostrará 'Percolando'; La Placa de Calentamiento se encenderá – y se apagará automáticamente después de 2 horas.

Después de que termine de gotear, retire el Embudo de Percolación y deseche el filtro y el café molido. No toque el café molido caliente.

Para apagar la Placa de Calentamiento cuando termine la percolación, presione el Botón de Percolación (no se ve la luz roja).

8. Volver a ENCENDER la Placa de Calentamiento.

La placa de calentamiento se apagará automáticamente después de 2 horas. Presione y mantenga presionado el Botón de Percolación por 5 segundos para volver a encenderla.

PROGRAMAR SU PERCOLADORA

NOTA: Debe configurar el reloj para utilizar la función de Inicio Automático. Recuerde que debe reconfigurar el reloj por cambios de horario y cortes de energía.

CONFIGURAR EL RELOJ

1. Enchufe el cable de energía en un tomacorriente estándar.
2. La pantalla parpadeará durante 10 segundos antes de configurarse automáticamente. (Si no se configura, 12:00 am se convierte en la hora por defecto).
3. Configure la hora usando los botones H (hora) y M (minutos).
4. Los números sólo se desplazan hacia adelante.
5. Asegúrese de seleccionar la hora y M (minuto) se iluminarán, la hora parpadeará en la pantalla digital.
6. Presione de nuevo el botón del Reloj para ajustar la hora.



1. Presione el botón de Inicio Automático. Los botones H (hora) y M (minuto) se iluminarán, la hora parpadeará en la pantalla digital.
2. Configure la hora usando los números sólo se desplazan hacia delante. Pare en el tiempo de inicio automático deseado. Asegúrese de seleccionar la hora AM/PM correctamente.
3. Cuando la hora deseada esté en la pantalla digital, presione el botón de Inicio Automático para activar. Se fijará y el Inicio Automático se activará o espere 10 segundos y se fijará automáticamente. Una vez activado, el botón de Inicio Automático se iluminará en blanco.
4. Coloque un filtro de café BUNN y café molido en el Embudo de Embudo.
5. Llene la cafetera con la cantidad de agua deseada y coloque la Jarra en la base de la percoladora (no seguir el paso 4 y 5 puede resultar en daños a la propiedad).

NOTA: Para comprobar su configuración de Inicio Automático al estar desocupada, presione el botón de Inicio Automático dos veces y la pantalla digital parpadeará la hora programada. La hora que parpadea permanecerá como la hora programada, a menos que usted la cambie. Después de 10 segundos sin botones pulsados, el botón de Inicio Automático se iluminará y el Inicio Automático está fijo. Para cancelar, presione Inicio Automático de nuevo.

MEDIDAS DE SEGURIDAD IMPORTANTES

Siga las medidas básicas de seguridad al utilizar aparatos electrodomésticos para reducir el riesgo de incendio, descarga eléctrica y/o lesiones personales :

- LEA TODAS LAS INSTRUCCIONES.
- No toque las superficies calientes. Use
- No coloque el cable, enchufes o la percoladora en agua u otros líquidos.
- No abra la tapa mientras este calentando o percolando.
- Se requiere supervisión de cerca cuando la percoladora se usa por o alrededor de niños.
- Desenchufe del tomacorrientes cuando no esté en uso y antes de limpiar. Permita que la percoladora se enfríe antes de remover o reemplazar partes, y antes de limpiarla.
- No use la percoladora si el cable o el enchufe están dañados o si la percoladora se avería o se daña de cualquier forma. Póngase en contacto con el Servicio al Cliente (vea la página 7).
- Usar un accesorio no evaluado para usarse con esta percoladora puede causar lesiones.
- No use en exteriores.
- No permita que el cable cuelgue sobre

GUARDE ESTAS INSTRUCCIONES

?Preguntas?

Fecha a la mano al llamar por servicio.

Tenga su Modelo y el Código de

CÓDIGO DE FECHA:

MODELO: **HB**

Anote el Modelo y el código de Fecha antes de usar: El modelo está ubicado en la parte baja de atrás de su percoladora. El código de fecha está en las espigas de metal de su cable de energía – 4 dígitos grabados en cada lado de las espigas de metal (por ejemplo 9999 99CH).

NOTA: El cable eléctrico proporcionado es corto para reducir el riesgo de enredarse y troppezarse con un cable más largo. Hay cables de extensión disponibles y se pueden usar si se tiene cuidado en su uso. Si se usa un cable de extensión, la calificación eléctrica del cable deberá de ser como mínimo igual a la calificación eléctrica de la percoladora. El cable más largo debe colocarse de modo que no cuelgue sobre la orilla de la mesa o del mostrador y de que no se pueda jalar por niños o causar un tropiezo. El cable de extensión deberá ser un cable de tres alambres del tipo con 3 clavijas, enchufe de 3 agujeros, con conexión a tierra, (Incluyendo conductor a tierra).

ADVERTENCIA

RIESGO DE FUEGO O DESCARGA ELÉCTRICA

PARA REDUCIR EL RIESGO DE FUEGO O DESCARGA ELÉCTRICA
NO DESARME LA PERCOLADORA NO CONTIENE
PIEZAS QUE EL USUARIO PUEDA REPARAR
LA REPARACIÓN DEBERÁ SER EFECTUADA POR
PERSONAL AUTORIZADO SOLAMENTE

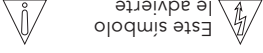

Este símbolo le advierte del riesgo de incendio o descarga eléctrica en el

Este símbolo le advierte de importantes instrucciones operativas y de servicio.

acompañar mensajería que lo

operativas y de instrucciones

Visite www.bunn.com o llame USA 1-800-352-2866 Canada 1-800-263-2256

ÍNDICE

1	Cuidado y Limpieza.....
2	Medidas de Seguridad Importantes.....
3	Programar Su Percoladora7
4	Como Percolar.....
5	Garantía.....
6	Solución de Problemas.....
7	Atención cliente.....
8	

ESPECIFICACIONES

ELECTRICA: Enlistado en UL y C-UL sólo para uso doméstico. Esta percoladora tiene adjunto un cable de 3 clavijas conectado a tierra y requiere servicio de 2 alambres con tierra, clasificación nominal de 120 voltios de CA, 11 amperios, monofásica, 60Hz, 1300 vatios.

CAPACIDAD DE PERCOLACIÓN: 4 – 10 tazas por lote (20 – 50oz).

No diseñado para lugares de gran altitud por encima de 4,000 pies. Unidades para Grandes Altitudes están disponibles. Ver Bunn.com para más detalles.

CONOZCA SU PERCOLADORA

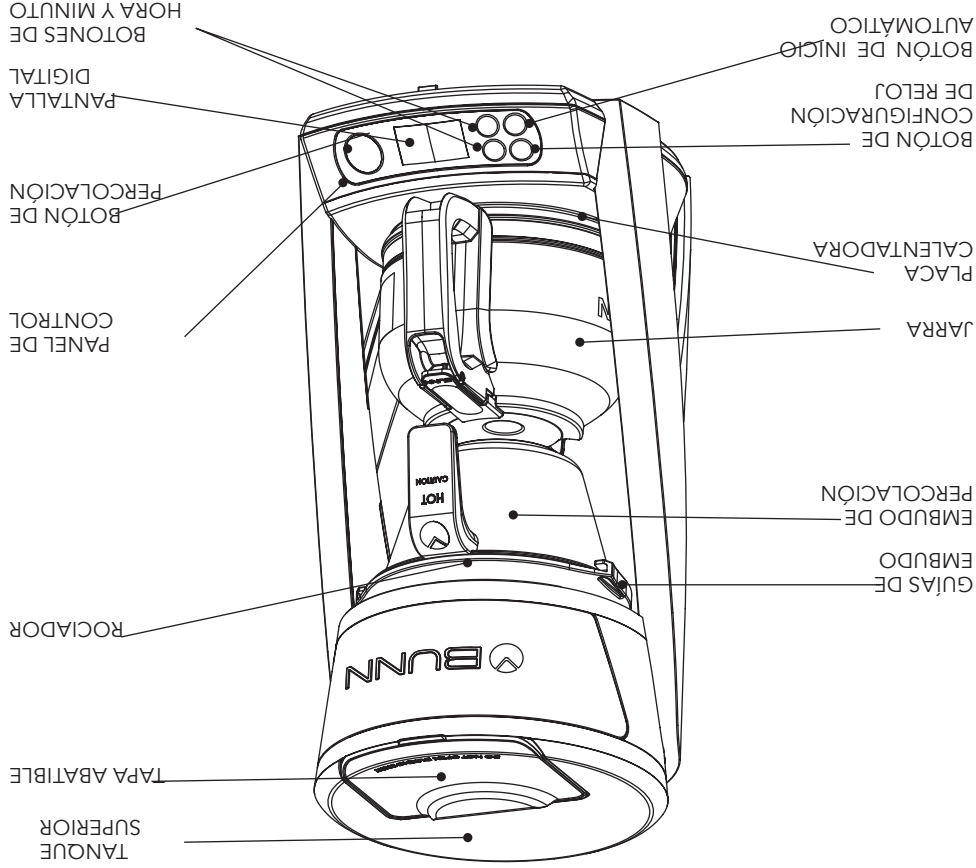

NOTA: La tapa tapa de la jarra está empaquetada por separado de la percoladora y la jarra.

Felicitaciones por la compra de esta percoladora de café Taza de Oro para el hogar con certificación de la Asociación de Cafés Especiales (SCA, por sus siglas en inglés).

Sólo percoladoras de primera que pasan las pruebas y los requisitos rigurosos reciben la certificación SCA y BUNN no es ajeno a estas normas de percolación del café. Por más de 60 años, los equipos comerciales de café Bunn han consistentemente suministrado estándares de Copa de Oro para los restaurantes y cafés de todo el mundo. Esto hace de BUNN el fabricante ideal para ofrecer un percoladora que cumpla con estos mismos estándares.

Basándonos en nuestro conocimiento de la percolación comercial, y conocimiento científico, BUNN ha desarrollado un proceso de fabricación exclusivo que calienta apropiadamente toda el agua a la temperatura ideal de percolación de 200° F antes de que lo rocía sobre el café molido. Por lo contrario, la percoladora típica de goteo calienta el agua a una temperatura inconsistente y luego "eructan" o "escupen" el agua sobre el café molido lentamente, a menudo resulta en un café de sabor amargo. Esta nueva percoladora doméstica constantemente proporciona un óptimo sabor de extracción en una jarra llena de café de sabor excepcional en unos 10 minutos.

Desde ese taza singular en su hogar hasta un estadio lleno de gente BUNN lo mantiene simple al diseñar soluciones de percolación: responder a lo que el cliente necesita para esa situación de servicio en particular y proporcionar la mejor calidad en la taza para esa ocasión. De la misma forma que disfrutaría café de gran sabor en su restaurante favorito que elige equipo BUNN, esperamos que disfrute esta café Taza de Oro en su hogar.

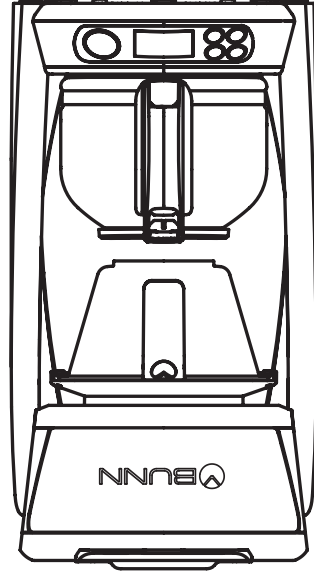

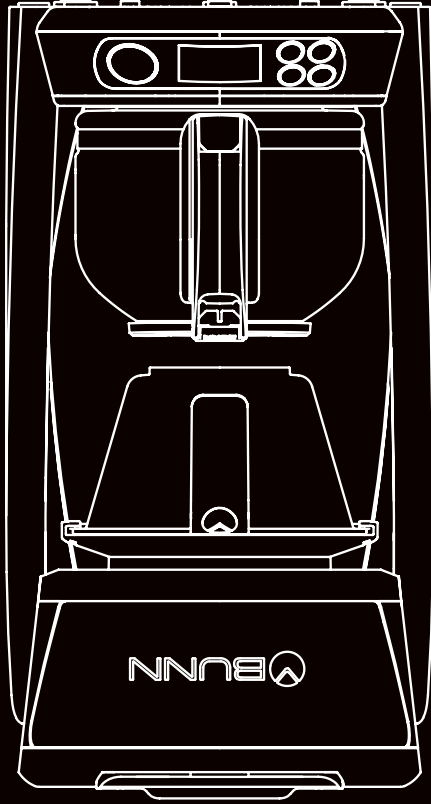

MANUAL DE USUARIO

Modelo HB: Cafetera Programable de 10 tazas

