

DYNE X™ 

Televisor con pantalla LCD de 32 pulg.

DX-32L100A13

GUÍA DEL USUARIO

DX-32L100A13 de Dynex

Televisor con pantalla LCD de 32 pulg.

Contenido

Instrucciones importantes de seguridad	2
Advertencia	2
Cuidado	3
Instalación de la base o soporte para montaje en pared	5
Instalación de la base	5
Instalación de un soporte para montaje en pared	5
Componentes del televisor	5
Contenido del paquete	5
Vista frontal	6
Vista posterior y lateral	6
Control remoto 1	7
Control remoto 2	8
Realización de las conexiones	10
¿Qué conexión debo usar?	10
Conexión de la alimentación	11
Conexión de un decodificador de cable o receptor de satélite	11
Conexión de una antena o televisión por cable (sin decodificador)	14
Conexión de un reproductor de DVD o Blu-ray	14
Conexión de un VCR	16
Conexión de una videocámara o consola de videojuegos	16
Conexión a una computadora	17
Conexión de una unidad flash USB	18
Conexión de auriculares	19
Conexión de un sistema de cine en casa básico	19
Conexión de un sistema de cine en casa con múltiples dispositivos	20
Usando el control remoto	20
Instalación de las pilas del control remoto	20
Orientación del control remoto	20
Encendido de su televisor por primera vez	21
Funcionamiento básico	22
Encendido o apagado de su televisor	22
Selección de la fuente de entrada de video	22
Usando los menús de pantalla	22
Navegación de los menús	23
Selección de un canal	23
Ajuste del volumen	23
Visualización de la información del programa	24
Ajuste de la imagen	24
Ajuste de la imagen del televisor	24
Ajuste de la imagen de la computadora	25
Ajuste del sonido	25
Ajuste de la configuración del sonido	25
Reproducción de sólo audio de TV	26
Cambio de los ajustes de canales	26
Búsqueda automática de canales	26
Ocultar canales	27

Configuración de una lista de canales favoritos	28
Visualización de un canal favorito	28
Agregar o cambiar una etiqueta de canal	28
Verificación de la intensidad de la señal digital	29
Ajuste de los controles de los padres	29
Configuración o cambio de la contraseña	29
Bloqueo de los botones de control	30
Ajuste de los niveles de los controles de los padres	30
Descarga de información de clasificaciones	32
Usando los subtítulos optativos	32
Activación o desactivación de la función de subtítulos optativos	32
Selección del modo de subtítulos optativos analógicos	33
Personalización de los estilos de subtítulos optativos digitales	33
Ajuste de la configuración de la hora	34
Ajuste de la hora	34
Ajuste del temporizador de apagado automático	35
Ajuste de la configuración del menú	35
Selección del idioma del menú	35
Etiquetado de una fuente de entrada	36
Para restaurar la configuración predeterminada	37
Usando una unidad flash USB	37
Cambio al modo USB	37
Examinando fotos	37
Visualización de sus fotos favoritas	38
Visualización de fotos en una presentación	38
Personalización de los ajustes de presentaciones fotográficas	39
Mantenimiento	40
Limpieza	40
Reparación	40
Localización y corrección de fallas	40
Vídeo y audio	40
Control remoto	42
Varios	42
Especificaciones	43
Programación de controles remotos universales	44
Programación de un control remoto universal diferente	44
Para ayuda e información adicional... ..	44
Códigos comunes para controles remotos universales	45
Avisos legales	45
Garantía limitada de un año - Televisores Dynex	47
Descripción:	47
¿Cuánto dura la garantía?	47
¿Qué es lo que cubre esta garantía?	47
¿Cómo se obtiene el servicio de garantía?	47
¿Dónde es válida la garantía?	47
¿Qué es lo que no cubre la garantía?	47

SEGURIDAD INFANTIL

Hace una gran diferencia cómo y dónde usa su pantalla de panel plano

Al mismo tiempo que disfruta de su nuevo producto, recuerde estos consejos de seguridad

¿De qué se trata?

La experiencia de entretenimiento del cine en casa es una tendencia que se desarrolla cada día más, y televisores de grandes dimensiones son compras muy populares. Sin embargo, los televisores no siempre están colocados en bases adecuadas o instalados según las recomendaciones del fabricante. Nuestra compañía y la industria de los productos electrónicos de consumo se han comprometido a hacer del entretenimiento en casa algo agradable y seguro.

Los televisores que se colocan de forma inadecuada en tocadores, libreros, estantes, escritorios, altavoces, baúles o carros pueden voltearse y causar lesiones.

La seguridad primera

- El tamaño de la base para el televisor **no** puede acomodar todos los modelos. Use solamente una base para televisor recomendada para el peso de su televisor.
- Lea cuidadosamente y entienda las instrucciones que se incluyen para el uso adecuado de este producto.
- No deje que los niños suban o jueguen con los sistemas de entretenimiento ni con televisores.
- No coloque televisores sobre muebles que pueden usarse con facilidad como escalones, tales como un cajón o una cómoda.
- Recuerde que los niños pueden emocionarse fácilmente viendo programas, especialmente en televisores de grandes dimensiones. Asegúrese de colocar o instalar el televisor en un lugar donde no pueda empujarlo, jalarlo o hacerlo caer.
- Asegúrese de encaminar todos los cables de manera que niños curiosos no los puedan jalar o agarrar.



Montaje en pared

Si decide montar su televisor en la pared, siempre recuerde:

- Un tamaño de soporte de montaje en pared **no** puede acomodar todos los modelos. Use sólo un soporte de montaje en pared diseñado para el peso de su televisor y que ha sido recomendado por el fabricante de este televisor, que se mencione en este manual o que de otra forma se encuentre listado por un laboratorio independiente como recomendado para su televisor.
- Siga todas las instrucciones suministradas por los fabricantes del televisor y del soporte de pared.
- En caso de duda sobre su habilidad de instalar su televisor en pared, llame a un instalador profesional.
- Asegúrese de que la pared donde se instala el televisor sea la adecuada. Ciertos soportes de montaje en pared no están diseñados para el montaje en una pared adosada a vigas de acero o bloques de hormigón ligero. Si no está seguro, llame a un instalador profesional.
- Los televisores pueden ser pesados. Se necesita por lo menos dos personas para una instalación en pared segura.



Instrucciones importantes de seguridad



Este símbolo que indica voltaje peligroso que puede constituir un riesgo de choque eléctrico está presente dentro de su televisor. Esta etiqueta se encuentra ubicada en la parte posterior de su televisor.



Este símbolo indica que hay instrucciones importantes de operación y mantenimiento en la literatura que acompaña a su televisor.

- 1 Lea estas instrucciones.
- 2 Conserve estas instrucciones.
- 3 Preste atención a todas las advertencias.
- 4 Siga todas las instrucciones.
- 5 No utilice este aparato cerca del agua.
- 6 Limpie únicamente con un paño seco.
- 7 No bloquee ninguna abertura de ventilación. Instale siguiendo las instrucciones del fabricante.
- 8 No instale la unidad cerca de fuentes de calor tales como radiadores, estufas u otros aparatos (por ejemplo amplificadores) que produzcan calor.
- 9 No anule el propósito de seguridad del enchufe polarizado o con conexión a tierra. Un enchufe polarizado tiene dos clavijas planas, una más ancha que la otra. Un enchufe del tipo de conexión a tierra tiene dos espigas y una tercera clavija de tierra. La clavija plana o tercera clavija se proporciona para su seguridad. Si el enchufe proporcionado no entra en el tomacorriente, consulte con un electricista para reemplazar el tomacorriente obsoleto.
- 10 Evite caminar sobre el cable de alimentación o que éste sea aplastado especialmente en los enchufes, los receptáculos y el punto donde éste sale del aparato.
- 11 Se deben utilizar únicamente los aditamentos y accesorios especificados por el fabricante.
- 12 Use solamente con carros, bases, trípodes, plataformas, o mesas especificadas por el fabricante o que se vendan con el producto. Cuando se usa un carro, debe tener precaución al mover la combinación del carro y el aparato para evitar lesionarse si el conjunto se da vuelta.
- 13 Desconecte este aparato durante tormentas eléctricas o cuando no se utilice por un periodo de tiempo extendido.
- 14 Remita todas las reparaciones a personal de servicio calificado. Se requiere reparar el aparato cuando éste ha sido dañado de cualquier manera, como cuando se ha dañado el cable de corriente o el enchufe, o se ha derramado líquido u objetos han caído dentro del aparato, o el aparato ha sido expuesto a la lluvia o humedad, cuando éste no funciona normalmente o cuando se ha caído.
- 15 El *tomacorriente de pared* es el dispositivo de desconexión. El enchufe deberá permanecer listo para su uso.



- 16 Un aparato con un enchufe de tres espigas con conexión a tierra es un aparato de Clase I que necesita ser conectado a tierra para prevenir un posible choque eléctrico. Asegúrese de conectar el aparato de clase I a un tomacorriente con conexión a tierra de tres espigas.
- 17 Las pilas del control remoto no deben ser expuestas al calor excesivo tal como la luz del sol, el fuego, etc.
- 18 Este aparato no se debe exponerse a goteo o salpicaduras y no se deben colocar objetos llenos de líquidos, tales como vasijas, sobre el aparato.

Advertencia

Peligro de choque eléctrico

Para reducir el riesgo de incendio o choque eléctrico, no remueva ninguna cubierta ni esponga el equipo a la lluvia o la humedad. En el interior no hay piezas que requieran mantenimiento por el usuario. Para realizar reparaciones acuda a técnicos de servicio calificado.

Rayos

Para protección adicional del receptor del equipo durante una tormenta eléctrica, o cuando se deje sin supervisión o sin usar por largos periodos de tiempo, desconéctelo del tomacorriente y desconecte la antena o el sistema de cable. Esto ayudará a evitar daños a su equipo y lesiones personales debidos a rayos o sobretensiones en las líneas de alimentación.

Líneas de alto voltaje

Un sistema de antena externa no debe ubicarse en las inmediaciones de líneas de corriente u otros circuitos de luz eléctrica o de energía, o donde pueda caer sobre dichos circuitos o líneas de corriente. Al instalar un sistema de antena exterior, se debe tener cuidado extremo para no tocar los circuitos o líneas de alimentación ya que el contacto con ellos podría ser fatal.

Manejo del panel LCD

- La pantalla de su televisor está hecha de vidrio. No deje caer su televisor ni golpee, sacuda o aplique presión fuerte al panel LCD. Si la pantalla se quiebra, tenga cuidado al recoger el vidrio quebrado.
- Si se quiebra el panel LCD, asegúrese de no tocar el líquido dentro del panel. Esto podría causar inflamación de la piel.
- Si el líquido entra en su boca, haga gárgaras inmediatamente, enjuague y consulte con su doctor. También, si el líquido entra en sus ojos o toca su piel, consulte con su doctor después de enjuagarse por lo menos por 15 minutos o más con agua limpia.

Piezas de repuesto

Cuando se necesiten repuestos, asegúrese de que el técnico de reparación use repuestos especificados por el fabricante o que tengan las mismas características que la pieza original. Las substituciones no autorizadas pueden resultar en incendio, choque eléctrico, lesiones personales u otros peligros.

Verificación de seguridad

Después de completar la revisión o reparación de este equipo, pídale al técnico de servicio que realice verificaciones de seguridad rutinarias para determinar que el televisor se encuentra en perfecto estado de funcionamiento.

Fuente de alimentación

Su televisor debe funcionar únicamente con el tipo de fuente de alimentación indicada en la etiqueta de marca. Si no está seguro del tipo de fuente de alimentación en su casa, consulte un electricista o a la compañía local de energía.

Reparación

Estas instrucciones de servicio son para uso del personal de servicio calificado solamente. Para reducir el riesgo de choque eléctrico, no realice ningún tipo de servicio excepto lo indicado en las instrucciones de operación, a menos que esté calificado para hacerlo.

Cuidado

Daños que requieren reparación

Desconecte este televisor del tomacorriente y encomiende su reparación a personal calificado bajo las siguientes condiciones:

- Cuando el cable de alimentación o el enchufe esté dañado o expuesto.
- Si se ha derramado líquido u objetos han caído dentro de su televisor.
- Si el televisor ha sido expuesto a la lluvia o al agua.
- Si su televisor no funciona normalmente aún siguiendo las instrucciones de operación. Ajuste únicamente los controles que se describen en las instrucciones de operación, ya que el ajuste incorrecto de otros controles puede resultar en daño y frecuentemente requerirá trabajo intensivo de un técnico calificado para restaurar la operación normal del televisor.
- Si su televisor se ha caído o dañado de cualquier forma.
- Cuando su televisor exhiba un cambio significativo en el rendimiento.

Conexión a tierra de la antena exterior

Si una antena externa o un sistema de cable están conectados al televisor, asegúrese de que la antena o el sistema de cable están conectados a tierra, para proveer una protección contra sobre voltajes y la acumulación de cargas estáticas. Artículo 810 del Código Nacional de Electricidad, ANSI/NFPA No. 70, proporciona información con respecto a la conexión correcta a tierra del poste y la estructura de soporte, la conexión a tierra del alambre principal de una unidad de descarga de antena, el tamaño de los conductores de la conexión a tierra, la ubicación de la unidad de descarga de la antena, la conexión a los electrodos de tierra y los requisitos de los electrodos de conexión a tierra.

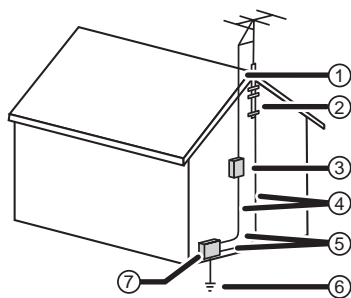

- ① Cable conductor de entrada de antena
- ② Abrazadera de tierra
- ③ Unidad de descarga de antena
- ④ Conductores de conexión a tierra
- ⑤ Abrazaderas de tierra
- ⑥ Sistemas de electrodos de tierra para el servicio de alimentación eléctrica
- ⑦ Equipo de servicio eléctrico

Nota para el instalador del sistema CATV

Artículo 820 del Código Nacional de Electricidad, ANSI/NFPA No. 40 provee pautas para una conexión correcta a tierra. Específicamente, expresa que la conexión a tierra del cable debe estar conectada al sistema de tierra del edificio, tan cerca al punto de entrada del cable como sea práctico.

Condensación

La humedad se formará en el televisor si se lo mueve de un ambiente fresco a uno cálido o si la temperatura del salón sube repentinamente. Cuando esto sucede, el rendimiento del televisor se verá afectado. Para prevenir esto, deje el televisor en su nuevo ambiente sin usarlo cerca de una hora antes de encenderlo o asegúrese de que la temperatura ambiente suba gradualmente.

La condensación también se puede formar durante el verano si el televisor se expone a la brisa de un aire acondicionado. En esos casos, cambie la ubicación del televisor.

Advertencia sobre teléfonos celulares

Para evitar interferencia con la imagen y el sonido de su televisor, problemas de funcionamiento o incluso de daños, mantenga sus teléfonos inalámbricos y celulares alejados del televisor.

Instrucciones de fin de vida útil

Su televisor utiliza soldadura de estaño y plomo y una lámpara fluorescente que contiene una pequeña cantidad de mercurio. El desecho de estos materiales puede ser regulado por razones ambientales. Su televisor contiene también materiales que pueden ser reciclados y reutilizados. Para obtener información sobre el desecho o reciclaje, contacte las autoridades locales para localizar un centro de reciclaje en su área.

Píxeles inactivos

El panel de LCD contiene casi 3 millones de transistores de película fina, que proporcionan una calidad de video excepcionalmente nítida. Ocasionalmente unos cuantos píxeles inactivos pueden aparecer en la pantalla como un punto fijo de color azul, verde o rojo. Estos píxeles inactivos no afectan adversamente el rendimiento de su televisor, y no se consideran defectos.

Instalación de la base o soporte para montaje en pared

Notas

- Si piensa montar en pared su televisor, no ensamble la base.
- Guarde la base y sus tornillos en caso de que decida usar la base en un futuro.

Instalación de la base

Para instalar la base:

- 1 Coloque cuidadosamente el televisor con la pantalla hacia abajo, sobre una superficie acolchonada y limpia para protegerlo de daños y rayones.

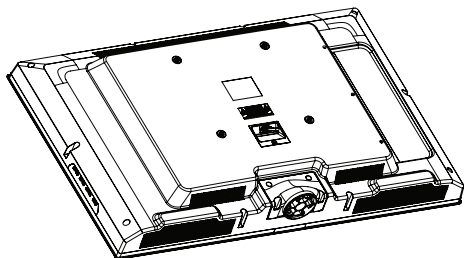

- 2 Fije la base a la columna de la base en el televisor con los seis tornillos M4 (16 mm) suministrados.

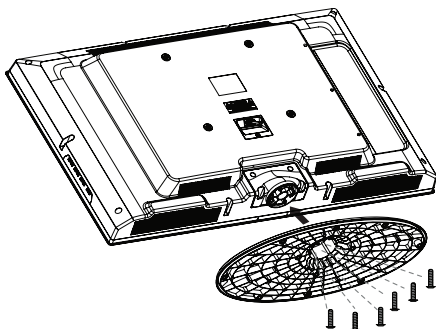

- 2 Remueva los seis tornillos que fijan la base al soporte y remueva la base.

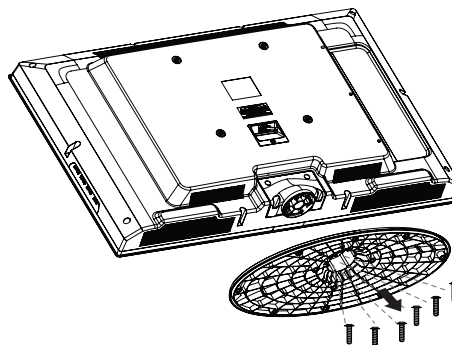

- 3 Fije el soporte de montaje en pared a su televisor usando los agujeros de montaje en la parte posterior de su televisor. Vea las instrucciones que vienen con el soporte de montaje en pared para la información de cómo colgar correctamente su televisor.

Nota

La longitud de los tornillos del montaje en pared varía según el soporte de montaje en pared que compró. Para la longitud de los tornillos, vea las instrucciones que vienen con el soporte de montaje en pared.

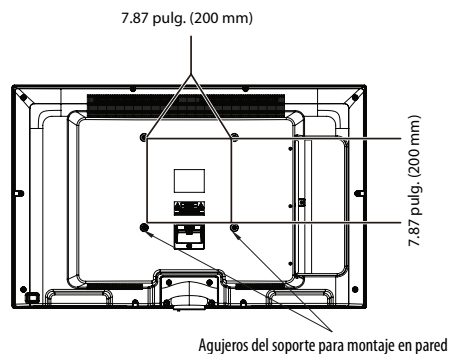

Instalación de un soporte para montaje en pared

Advertencia

Este aparato está diseñado para ser soportado por un soporte de montaje en pared listado por UL.

Para instalar su televisor en un soporte de montaje en pared:

- 1 Coloque cuidadosamente el televisor con la pantalla hacia abajo, sobre una superficie acolchonada y limpia para protegerlo de daños y rayones. Si no se requiere remover la base (es decir si acaba de remover su televisor por primera vez de la caja), sale al paso 3.

Componentes del televisor

Contenido del paquete

- Control remoto y pilas (2 AAA)
- Base con tornillos
- Guía de instalación rápida
- Información importante

Vista frontal

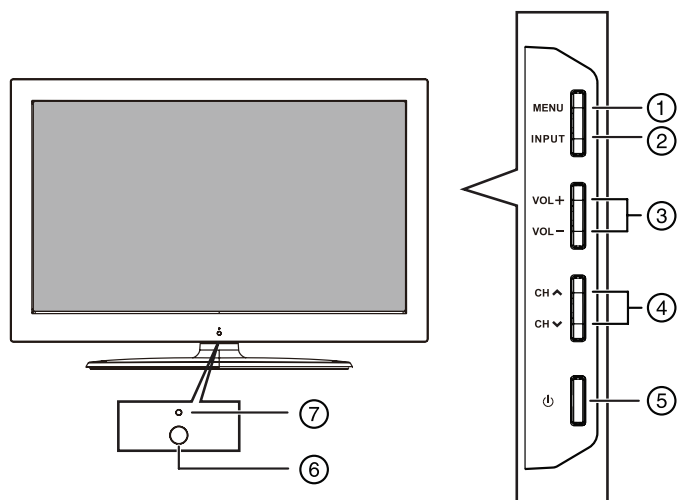

N.º	Elemento	Descripción
①	MENÚ	Permite acceder al menú de pantalla. Para obtener más información, refiérase a la sección <u>"Navegación de los menús"</u> en la página 21.
②	ENTRADA	Presione para abrir la lista de fuentes de entrada (<i>INPUT SOURCE</i>) y presione CH ^ o CH v para seleccionar la fuente de entrada de video. Para obtener más información, refiérase a la sección <u>"Selección de la fuente de entrada de video"</u> en la página 20.
③	VOL+/VOL-	Permiten subir o bajar el volumen.
④	CH ^/CH v	Permite ir al siguiente canal o al anterior en la lista de canales.
⑤	⏻ (Encendido)	Permite encender o apagar su televisor (modo de suspensión). Cuando su televisor se encuentra en el modo de suspensión, todavía hay corriente fluyendo dentro de la unidad. Para desconectar la corriente completamente, desenchufe el cable de alimentación.
⑥	Sensor del control remoto	Recibe las señales del control remoto. No se deben obstruir.
⑦	Indicador de encendido	Se apaga cuando su televisor está encendido. Se ilumina color rojo cuando su televisor se encuentra en el modo de suspensión. Para obtener más información, refiérase a la sección <u>"Encendido o apagado de su televisor"</u> en la página 20.

Vista posterior y lateral

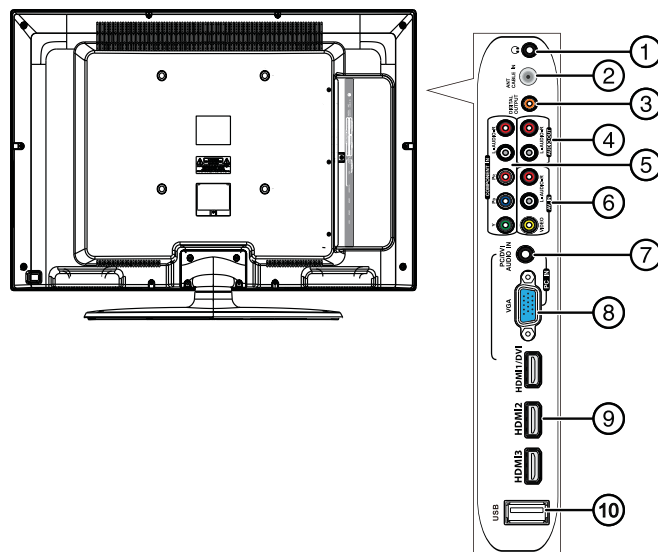

N.º	Elemento	Descripción
①	🎧 (auriculares)	Conecte auriculares a esta toma. Para obtener más información, refiérase a la sección <u>"Conexión de auriculares"</u> en la página 17.
②	ENTRADA DE ANTENA/CABLE	Conecte su antena o sistema de TV por cable a esta toma. Para obtener más información, refiérase a la sección <u>"Conexión de una antena o televisión por cable (sin decodificador)"</u> en la página 12.
③	SALIDA DIGITAL	Conecte un sistema de sonido digital en esta toma. Para obtener más información, refiérase a la sección <u>"Conexión de un sistema de cine en casa básico"</u> en la página 17.
④	SALIDA DE AUDIO ANALÓGICA	Conecte un amplificador de audio en estas tomas. Para obtener más información, refiérase a la sección <u>"Conexión de un sistema de cine en casa básico"</u> en la página 17.
⑤	ENTRADA DE COMPONENTES Y, Pb, Pr	Conecte el video para un equipo con video de componentes a estas tomas. Para obtener más información, refiérase a la sección <u>"Usando una conexión de video de componentes (mejor)"</u> en la página 11.
⑥	ENTRADA DE AV	Conecte el video para un equipo con video compuesto, tal como un VCR, a estas tomas. Para obtener más información, refiérase a la sección <u>"Usando una conexión de video compuesto (buena calidad)"</u> en la página 12.
⑦	ENTRADA DE AUDIO DE PC/DVI	Conecte el audio de una computadora o un equipo con DVI en esta toma. Para obtener más información, refiérase a la sección <u>"Conexión a una computadora"</u> en la página 15 o a la sección <u>"Usando una conexión de DVI (igual calidad que HDMI pero requiere una conexión de audio)"</u> en la página 11.
⑧	ENTRADA VGA/PC	Conecte el video de una computadora en esta toma. Para obtener más información, refiérase a la sección <u>"Conexión a una computadora"</u> en la página 15.

N.º	Elemento	Descripción
9	HDMI1/HDMI2/HDMI3	Conecte equipos con HDMI a estas tomas. Un cable de HDMI lleva el video y el audio. No necesita realizar una conexión de audio cuando utilice un equipo HDMI. Para obtener más información, refiérase a la sección <u>Conexión de un reproductor de DVD o Blu-ray</u> en la página 13 o a la sección <u>Usando una conexión de HDMI</u> en la página 13.
10	USB	Conecte una unidad flash USB en este puerto. Para obtener más información, refiérase a la sección <u>Conexión de una unidad flash USB</u> en la página 16.

Control remoto 1

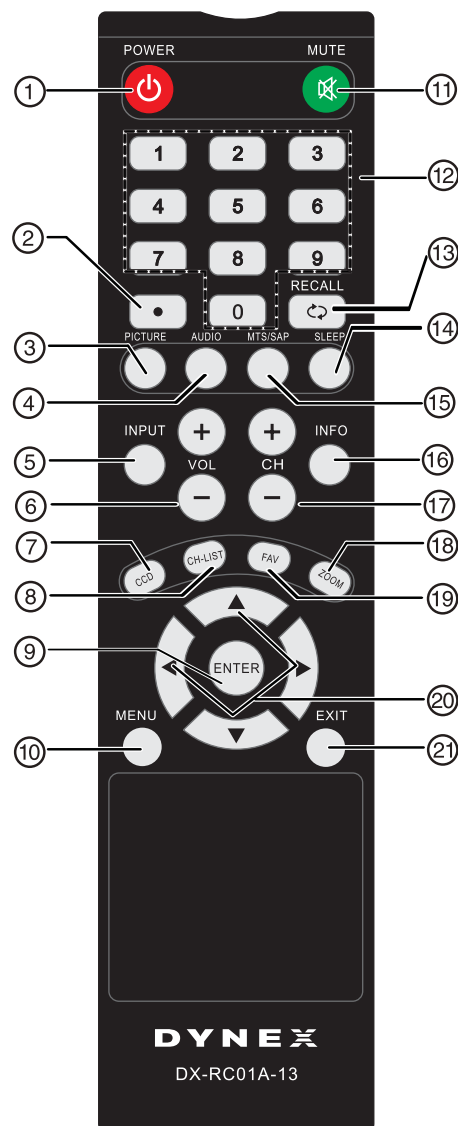

N.º	Botón	Descripción
1	⏻ (Encendido)	Permite encender o apagar su televisor (Modo de suspensión). Cuando su televisor está apagado, todavía fluye corriente dentro de la unidad. Para desconectar la corriente, desenchufe el cable de alimentación.
2	• (Punto)	Presione para ingresar un número de subcanal digital. Para obtener más información, refiérase a la sección <u>Selección de un canal</u> en la página 21.
3	IMAGEN	Permite seleccionar el modo de imagen. Se puede seleccionar entre Vivid (Vivo), Standard (Estándar), Energy Savings (Ahorro de energía) o Custom (Personalizado). Para obtener más información, refiérase a la sección <u>Ajuste de la imagen del televisor</u> en la página 22.
4	AUDIO	Permite seleccionar un modo de audio. Para obtener más información, refiérase a la sección <u>Ajuste de la configuración del sonido</u> en la página 23.

N.º	Botón	Descripción
⑤	ENTRADA	Presione <i>INPUT SOURCE</i> para abrir la lista de fuentes de entrada, y luego presione ▲ o ▼ para seleccionar la fuente de entrada de video. Para obtener más información, refiérase a la sección " <u>Selección de la fuente de entrada de video</u> " en la página 20.
⑥	VOL+/VOL-	Permiten subir o bajar el volumen.
⑦	SUBTÍTULOS OPTATIVOS	Permite activar o desactivar los subtítulos optativos. Se puede seleccionar On , Off (Activado/desactivado) o CC on Mute (Subtítulos optativos en el modo silenciado). Para obtener más información, refiérase a la sección " <u>Activación o desactivación de la función de subtítulos optativos</u> " en la página 30.
⑧	LISTA DE CANALES	Permite mostrar la lista de canales.
⑨	ENTRAR	Permite confirmar las selecciones o los cambios.
⑩	MENÚ	Permite acceder al menú de pantalla.
⑪	⊗ SILENCIAR	Permite silenciar el sonido. Presione el botón de nuevo para restaurar el sonido.
⑫	Botones numéricos	Permiten ingresar números de canal y la contraseña de los controles de los padres.
⑬	REGRESAR	Permite ir al último canal visto.
⑭	APAGADO AUTOMÁTICO	Permite configurar el temporizador de apagado automático. Para obtener más información, refiérase a la sección " <u>Ajuste del temporizador de apagado automático</u> " en la página 33.
⑮	MTS/SAP	En el modo de TV analógica, permite seleccionar Stereo (Estéreo), Mono (Monofónico) o SAP . Para obtener más información, refiérase a la sección " <u>Ajuste de la configuración del sonido</u> " en la página 23.
⑯	INFO	Permite mostrar información de estado del televisor, tal como el número de canal, el nombre del canal (si está disponible) o la fuente de la señal. Para obtener más información, refiérase a la sección " <u>Visualización de la información del programa</u> " en la página 22.
⑰	CANAL+/CANAL-	Permite ir al siguiente canal o al anterior en la lista de canales. Para obtener más información, refiérase a la sección " <u>Selección de un canal</u> " en la página 21.
⑱	ZOOM	Permite seleccionar la relación de aspecto. Para obtener más información, refiérase a la sección " <u>Ajuste de la imagen del televisor</u> " en la página 22.
⑲	FAV	Permite abrir la lista de canales favoritos (<i>Favorites</i>). Para obtener más información, refiérase a la sección " <u>Configuración de una lista de canales favoritos</u> " en la página 25 y " <u>Visualización de un canal favorito</u> " en la página 26.
⑳	▲ ▼ ◀ ▶	Permite navegar a través de los menús de pantalla y ajustar la configuración.
㉑	SALIR	Permite cerrar el menú de pantalla.

Control remoto 2

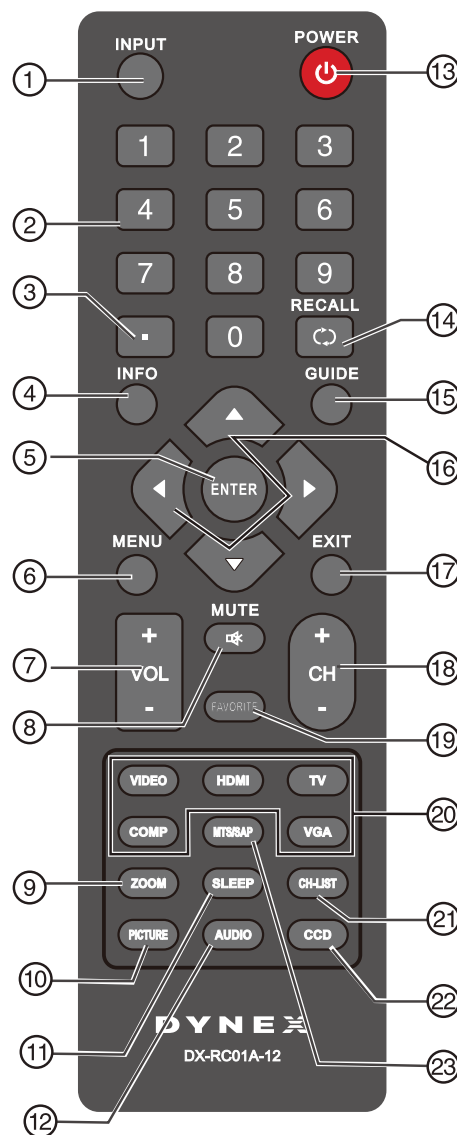

N.º	Botón	Descripción
①	ENTRADA	Presione <i>INPUT SOURCE</i> para abrir la lista de fuentes de entrada, y luego presione ▲ o ▼ para seleccionar la fuente de entrada de video. Para obtener más información, refiérase a la sección " <u>Selección de la fuente de entrada de video</u> " en la página 20.
②	Botones numéricos	Permiten ingresar números de canal y la contraseña de los controles de los padres.
③	• (Punto)	Presione para ingresar un número de subcanal digital. Para obtener más información, refiérase a la sección " <u>Selección de un canal</u> " en la página 21.
④	INFO	Permite mostrar información de estado del televisor, tal como el número de canal, el nombre del canal (si está disponible) o la fuente de la señal. Para obtener más información, refiérase a la sección " <u>Visualización de la información del programa</u> " en la página 22.
⑤	ENTRAR	Permite confirmar las selecciones o los cambios.
⑥	MENÚ	Permite acceder al menú de pantalla.









N.º	Botón	Descripción
⑦	VOL+/VOL-	Permiten subir o bajar el volumen.
⑧	⊗ SILENCIAR	Permite silenciar el sonido. Presione el botón de nuevo para restaurar el sonido.
⑨	ZOOM	Permite seleccionar la relación de aspecto. Para obtener más información, refiérase a la sección " <u>Ajuste de la imagen del televisor</u> " en la página 22.
⑩	IMAGEN	Permite seleccionar el modo de imagen. Se puede seleccionar entre Vivid (Vivo), Standard (Estándar), Energy Savings (Ahorro de energía) o Custom (Personalizado). Para obtener más información, refiérase a la sección " <u>Ajuste de la imagen del televisor</u> " en la página 22.
⑪	APAGADO AUTOMÁTICO	Permite configurar el temporizador de apagado automático. Para obtener más información, refiérase a la sección " <u>Ajuste del temporizador de apagado automático</u> " en la página 33.
⑫	AUDIO	Permite seleccionar un modo de audio. Para obtener más información, refiérase a la sección " <u>Ajuste de la configuración del sonido</u> " en la página 23.
⑬	⏻ (Encendido)	Permite encender o apagar su televisor (Modo de suspensión). Cuando su televisor está apagado, todavía fluye corriente dentro de la unidad. Para desconectar la corriente, desenchufe el cable de alimentación.
⑭	REGRESAR	Permite ir al último canal visto.
⑮	GUÍA	Esta función no está disponible en este modelo.
⑯	▲ ▼ ◀ ▶	Permite navegar a través de los menús de pantalla y ajustar la configuración.
⑰	SALIR	Permite cerrar el menú de pantalla.
⑱	CANAL+/CANAL-	Permite ir al siguiente canal o al anterior en la lista de canales. Para obtener más información, refiérase a la sección " <u>Selección de un canal</u> " en la página 21.
⑲	FAVORITOS	Permite abrir la lista de canales favoritos (<i>Favorites</i>). Para obtener más información, refiérase a la sección " <u>Configuración de una lista de canales favoritos</u> " en la página 25 y " <u>Visualización de un canal favorito</u> " en la página 26.
⑳	Entrada de video	Permite seleccionar la fuente de entrada. <ul style="list-style-type: none"> • Presione TV para seleccionar TV. • COMP: permite seleccionar el equipo conectado a las tomas de entrada de video de componentes (COMPONENT IN). • Presione VIDEO para seleccionar el equipo conectado a las tomas de entrada de AV (AV IN). • Presione VGA para seleccionar el equipo conectado a la toma de entrada de VGA de la computadora (PC IN VGA). • Presione HDMI una vez para seleccionar HDMI1, dos veces para seleccionar HDMI2 y tres veces para seleccionar HDMI3.



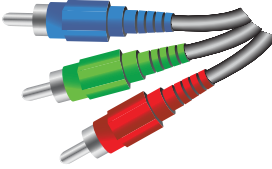

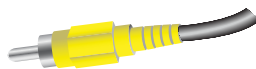

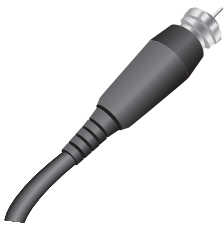

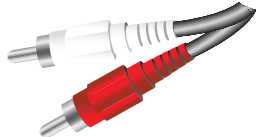

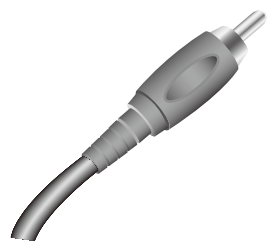
N.º	Botón	Descripción
㉑	LISTA DE CANALES	Permite mostrar la lista de canales.
㉒	SUBTÍTULOS OPTATIVOS	Permite activar o desactivar los subtítulos optativos. Se puede seleccionar On , Off (Activado/desactivado) o CC on Mute (Subtítulos optativos en el modo silenciado). Para obtener más información, refiérase a la sección " <u>Activación o desactivación de la función de subtítulos optativos</u> " en la página 30.
㉓	MTS/SAP	En el modo de TV analógica, permite seleccionar Stereo (Estéreo), Mono (Monofónico) o SAP . Para obtener más información, refiérase a la sección " <u>Ajuste de la configuración del sonido</u> " en la página 23.

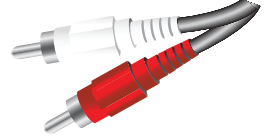
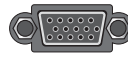
Realización de las conexiones

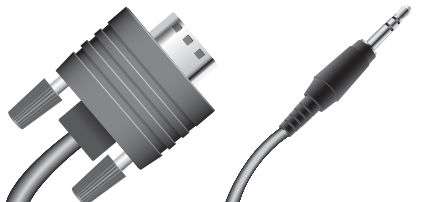
¿Qué conexión debo usar?

Su televisor cuenta con varios tipos de conexiones para conectar equipos a su televisor. Para obtener la calidad de vídeo óptima, deberá conectar un equipo a la mejor conexión disponible. Use las siguientes tablas para identificar los cables:

Tipo de conexión y toma	Calidad de vídeo	Conector del cable
HDMI video/audio 	Óptima (use si sus equipos cuentan con HDMI)	
Video de componentes (requiere una conexión de audio) 	Mejor que video compuesto o coaxial	
Video compuesto (requiere una conexión de audio) 	Mejor que coaxial	
Coaxial video/audio 	Buena	
Salida de audio 	N/A	

Tipo de conexión y toma	Conectores de cable
Audio coaxial digital 	
Audio analógico 	
VGA (computadora) video y audio  	
USB 	 
Auriculares 	

Se puede usar la toma HDMI para conectar un equipo con DVI a su televisor. Necesitará conectar un adaptador HDMI a DVI en un extremo del cable HDMI que se conecta al equipo con DVI.

Precauciones

- Revise las tomas para determinar la posición y el tipo antes de hacer las conexiones.
- Las conexiones flojas pueden resultar en problemas de imagen o de color. Verifique que todas las conexiones estén bien apretadas y seguras.
- El equipo de audio/video externo mostrado puede ser diferente a su equipo. Si tiene cualquier pregunta, refiérase los documentos que vinieron con su equipo.
- Siempre desenchufe el cable de alimentación cuando conecte equipos externos.

Conexión de la alimentación

Para conectar la alimentación:

- Enchufe el cable de alimentación de CA en un tomacorriente de CA.

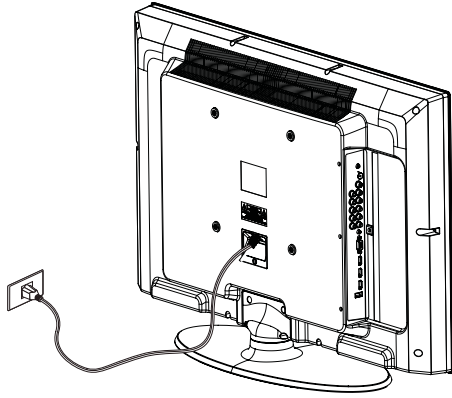

Notas

- Su televisor debe funcionar únicamente con la fuente de alimentación indicada en la etiqueta.
- Siempre que desenchufe el cable de alimentación de CA del tomacorriente de CA cuando no va a usar su televisor por un periodo largo de tiempo.
- El cable de alimentación de CA está permanentemente conectado a la parte posterior de su TV. No intente tirar de él.

Conexión de un decodificador de cable o receptor de satélite

Muchos de los decodificadores de cable o receptores de satélite para TV tienen más de un tipo de conexión. Para obtener el mejor video, debería usar el mejor tipo de conexión disponible. Para obtener más información, refiérase a la sección “¿Qué conexión debo usar?” en la página 9.

Notas

- Si el nivel de la señal es débil, la imagen puede estar distorsionada. Ajuste la antena o utilice una exterior altamente direccional o una de mesa con un amplificador integrado.
- Si la calidad de la imagen es buena en algunos canales y deficiente en otros, el problema podría ser causado por una señal deficiente o débil proveniente de la televisora o el proveedor de TV por cable.
- En caso de conexión a la TV por cable o satélite sin decodificador o receptor, si la calidad de la imagen es deficiente, puede ser necesario instalar un decodificador o receptor para mejorar la recepción de la señal y la calidad de la imagen. Contacte su proveedor de TV por cable o satélite para obtener un decodificador o receptor.
- Muchos canales de alta definición (HD) convierten el contenido de definición estándar (SD). La imagen mostrada en su televisor aún se muestra como SD (definición estándar), por lo tanto la calidad de la imagen no será tan clara o nítida como esta hubiese sido si el contenido se hubiese grabado originalmente en HD.

Usando una conexión de HDMI (calidad óptima)

Para conectar un decodificador de cable o receptor de satélite usando HDMI:

- 1 Apague su televisor y todos los equipos conectados.
- 2 Conecte el cable entrante de la toma de pared de TV por cable a la toma de entrada de cable en el decodificador de cable o receptor de satélite.
- 3 Conecte un cable de HDMI (no incluido) a una de las tomas de HDMI (HDMI) en la parte lateral de su televisor y en la toma de salida de HDMI (**HDMI OUT**) en el decodificador de cable o receptor de satélite.

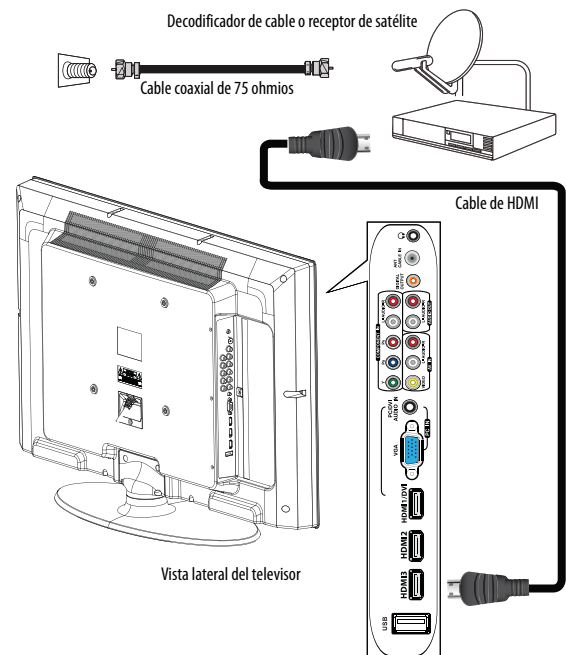

- 4 Encienda su televisor y encienda el decodificador de cable o receptor de satélite.

Nota

Un cable de HDMI lleva el audio y el video. No necesita usar ningún cable de audio.

Usando una conexión de DVI (igual calidad que HDMI pero requiere una conexión de audio)

Nota

Un equipo con DVI debe estar conectado a la toma **HDMI1**. Si conecta un equipo con DVI a otra toma HDMI, no se escuchará el audio.

Para conectar un decodificador de cable o receptor de satélite usando DVI:

- 1 Apague su televisor y todos los equipos conectados.
- 2 Conecte el cable entrante de la toma de pared de TV por cable a la toma de entrada de cable en el decodificador de cable o receptor de satélite.
- 3 Conecte un adaptador de HDMI a DVI (no incluido) en un extremo de un cable de HDMI (no incluido) y conéctelo a la toma de salida de DVI (**DVI OUT**) en el decodificador de cable o receptor de satélite.
- 4 Conecte el otro extremo del cable de HDMI a la toma **HDMI** en la parte lateral de su televisor.

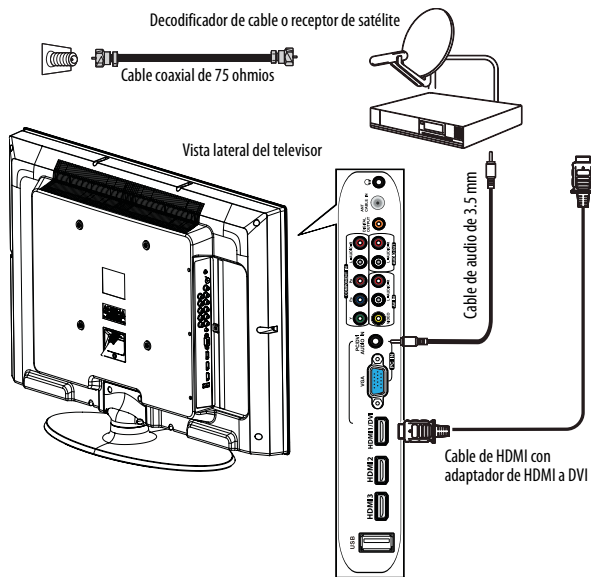

- 5 Conecte un cable de audio de 3.5 mm (no incluido) a la toma de entrada de audio de la computadora (**PC AUDIO IN**) en la parte posterior de su televisor y a la toma de salida de audio (**AUDIO OUT**) en el decodificador de cable o receptor de satélite.
- 6 Encienda su televisor y encienda el decodificador de cable o receptor de satélite.

Usando una conexión de video de componentes (mejor)

Para conectar un decodificador de cable o receptor de satélite usando video de componentes:

- 1 Apague su televisor y todos los equipos conectados.
- 2 Conecte el cable entrante de la toma de pared de TV por cable a la toma de entrada de cable en el decodificador de cable o receptor de satélite.
- 3 Conecte un cable de video de componentes (no incluido) a las tomas de entrada de video de componentes (**COMPONENT IN**) **Y, PB, PR** en la parte lateral de su televisor y a las tomas de salida de video de componentes en el decodificador de cable o receptor de satélite.

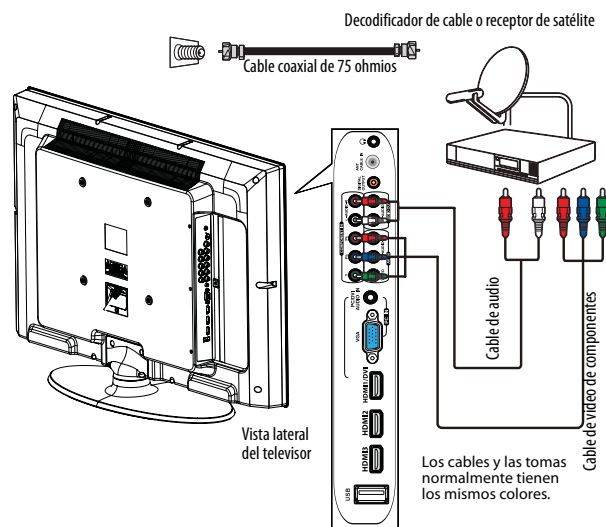

- 4 Conecte un cable de audio (incluido) en las tomas de audio Izq./Der. (**L y R**) en la parte lateral de su televisor y a las tomas de salida de audio en el decodificador de cable o receptor de satélite.

Nota

Cuando se conecta el audio usando las tomas **L y R**, la salida de audio será analógica. Si su televisor cuenta con una toma de audio digital (óptica o coaxial), se puede conectar el video a las tomas de entrada de video de componentes y conectar el audio a la toma de audio digital para obtener una salida de audio digital.

- 5 Encienda su televisor y encienda el decodificador de cable o receptor de satélite.

Usando una conexión de video compuesto (buena calidad)

Para conectar un decodificador de cable o receptor de satélite usando video compuesto:

- 1 Apague su televisor y todos los equipos conectados.
- 2 Conecte el cable entrante de la toma de pared de TV por cable a la toma de entrada de cable en el decodificador de cable o receptor de satélite.
- 3 Conecte un cable de audio (incluido) a las tomas de video Izq. y Der. (**VIDEO, L, y R**) en la parte lateral de su televisor y a las tomas de salida de audio en el decodificador de cable o receptor de satélite.

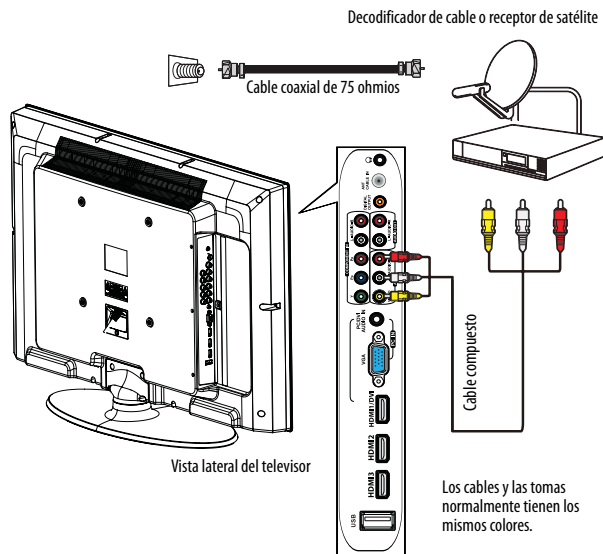

- 4 Encienda su televisor y encienda el decodificador de cable o receptor de satélite.

Conexión de una antena o televisión por cable (sin decodificador)

Para conectar una antena o televisión por cable (sin decodificador):

- 1 Apague su televisor y todos los equipos conectados.
- 2 Conecte un cable coaxial (no incluido) a la toma de entrada de antena/TV por cable (**ANT/CABLE IN**) en la parte lateral de su televisor y a la toma de pared de la antena o TV por cable.

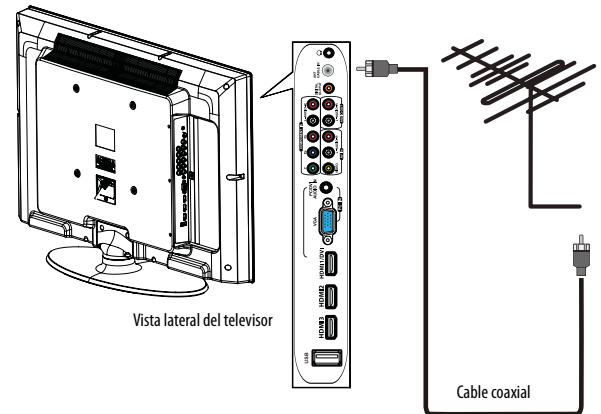

- 3 Encienda su televisor.

Notas

- Use un cable coaxial para eliminar la interferencia y el ruido de las ondas de radio.
- No se debe atar el cable coaxial al de alimentación ni a otros cables.
- Si la antena no está instalada correctamente, póngase en contacto con personal de servicio calificado para corregir el problema.

Conexión de un reproductor de DVD o Blu-ray

Usando una conexión de HDMI

Para conectar un reproductor de discos DVD o Blu-ray usando HDMI:

- 1 Asegúrese de que el cable de alimentación del televisor esté desconectado y el reproductor de DVD o Blu-ray esté apagado.
- 2 Conecte un cable de HDMI (no incluido) a una de las tomas de **HDMI** en la parte lateral de su televisor y a la toma de salida de HDMI (**HDMI OUT**) en el reproductor de DVD o Blu-ray.

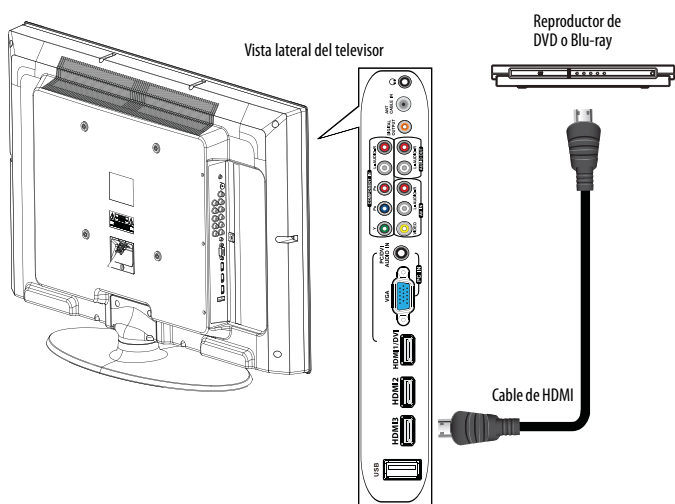

Para reproducir de un reproductor de DVD o Blu-ray:

- 1 encienda su televisor y presione **INPUT** (Entrada) para abrir la lista de fuentes de entrada (**INPUT SOURCE**).
- 2 Presione **▲** o **▼** para seleccionar **HDMI1**, **HDMI2** o **HDMI3**, y presione **ENTER** (Entrar).

Nota

También se puede presionar **HDMI** una o más veces para seleccionar **HDMI1**, **HDMI2** o **HDMI3**.

- 3 Encienda su reproductor de DVD o Blu-ray.

Usando una conexión de video de componentes (mejor)

Para conectar un reproductor de DVD o Blu-ray usando video de componentes:

- 1 Asegúrese de que el cable de alimentación de su televisor esté desconectado y el equipo con video de componentes esté apagado.
- 2 Conecte un cable de video de componentes (no incluido) a las tomas de entrada de video de componentes (**COMPONENT IN**) **Y**, **PB**, **PR** en la parte lateral de su televisor y a las tomas de salida de video de componentes (**COMPONENT OUT**) en el equipo con video de componentes.

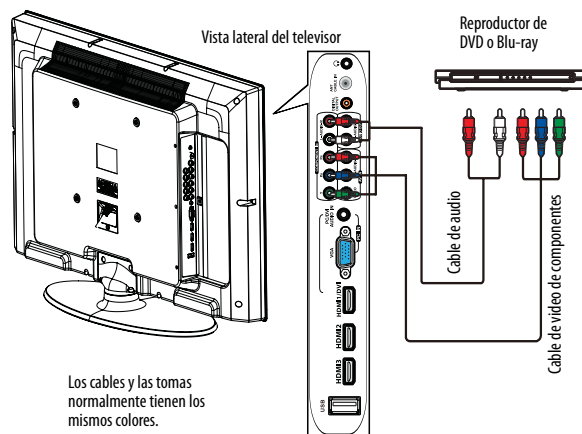

- 3 Conecte un cable de audio (no incluido) a las tomas de audio izq. y der. (**L** y **R**) en la parte lateral de su televisor y a las tomas de salida de audio izq./der. (**L/R AUDIO OUT**) en el equipo con video de componentes.

Nota

Cuando conecte el audio utilizando las tomas de audio izq. y der. (**L** y **R** audio), la salida de audio es analógica.

Si su televisor cuenta con una toma de audio digital (óptica o coaxial), se puede conectar el video a las tomas de entrada de video de componentes y conectar el audio a la toma de audio digital para obtener una salida de audio digital.

Para reproducir desde un equipo con video de componentes:

- 1 encienda su televisor y presione **INPUT** (Entrada) para abrir la lista de fuentes de entrada (**INPUT SOURCE**).
- 2 Presione **▲** o **▼** para seleccionar **Component** (Componentes) y presione **ENTER** (Entrar).

Nota

También se puede presionar **COMP** para seleccionar el equipo con video de componentes.

- 3 Encienda su reproductor de DVD o Blu-ray.

Usando una conexión de video compuesto (buena calidad)

Para conectar un reproductor de DVD o Blu-ray usando video compuesto:

- 1 Asegúrese de que el cable de alimentación de su televisor esté desenchufado y el equipo con video compuesto esté apagado.
- 2 Conecte un cable compuesto (incluido) a las tomas de VIDEO y de audio izq./der. (L y R) en la parte lateral de su televisor y a las tomas de salida de AV (AV OUT) en el equipo con video compuesto.

Nota

Cuando conecte el audio utilizando las tomas de audio izq. y der. (L y R audio), la salida de audio es analógica.

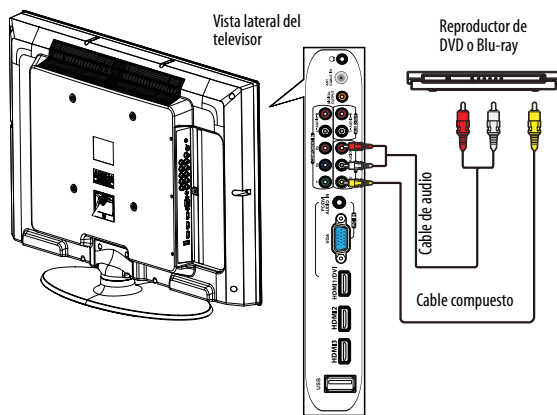

Los cables y las tomas normalmente tienen los mismos colores. Conecte amarillo con amarillo, rojo con rojo y blanco con blanco.

Para reproducir desde un equipo con video compuesto:

- 1 encienda su televisor y presione **INPUT** (Entrada) para abrir la lista de fuentes de entrada (**INPUT SOURCE**).
- 2 Presione **▲** o **▼** para seleccionar **AV** y presione **ENTER** (Entrar).

Nota

- También puede presionar **VIDEO** para seleccionar el equipo con video compuesto.
- Si no está usando el cable de audio incluido con otro equipo, lo puede usar junto con un cable de video estándar de un conector en lugar de un cable de tres conectores como se muestra en esta tarea.

- 3 Encienda su reproductor de DVD o Blu-ray.

Conexión de un VCR

Para conectar un VCR:

- 1 Asegúrese de que el cable de alimentación del televisor esté desconectado y que el VCR esté apagado.
- 2 Conecte un cable de video compuesto (incluido) a las tomas de VIDEO y audio izq. y der. (L y R) en la parte lateral de su televisor y a las tomas de salida de AV (AV OUT) en la videograbadora (VCR).

Nota

Cuando conecte el audio utilizando las tomas de audio izq. y der. (L y R audio), la salida de audio es analógica.

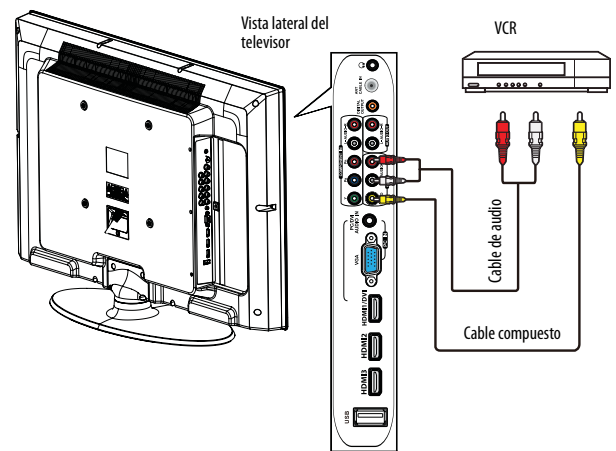

Los cables y las tomas normalmente tienen los mismos colores. Conecte amarillo con amarillo, rojo con rojo y blanco con blanco.

Para reproducir desde un VCR:

- 1 encienda su televisor y presione **INPUT** (Entrada) para abrir la lista de fuentes de entrada (**INPUT SOURCE**).
- 2 Presione **▲** o **▼** para seleccionar **AV** y presione **ENTER** (Entrar).

Nota

También se puede presionar **VIDEO** para seleccionar el VCR.

Conexión de una videocámara o consola de videojuegos

Para conectar una videocámara o una consola de videojuegos:

- 1 Asegúrese de que el cable de alimentación del televisor esté desconectado y que la videocámara o consola de videojuegos esté apagada.
- 2 Conecte un cable de video compuesto (incluido) a las tomas de **VIDEO** y audio izq. y der. (**L** y **R**) en la parte lateral de su televisor y a las tomas de salida de AV (**AV OUT**) en la videocámara o consola de videojuegos.

Nota

Cuando conecte el audio utilizando las tomas de audio izq. y der. (**L** y **R** audio), la salida de audio es analógica.

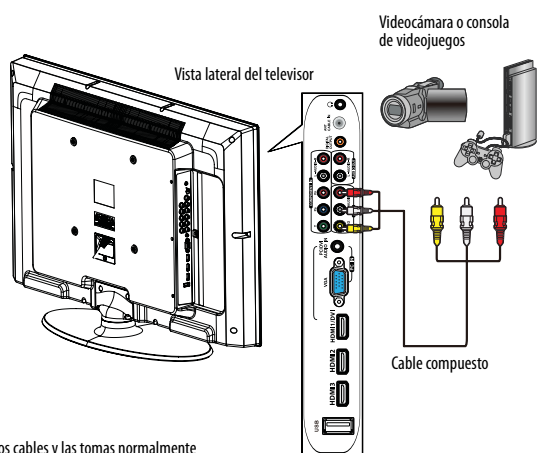

Los cables y las tomas normalmente tienen los mismos colores. Conecte amarillo con amarillo, rojo con rojo y blanco con blanco.

Para reproducir un video desde una videocámara o consola de videojuegos:

- 1 Encienda su combo TV/DVD y presione **INPUT** (Entrada) para abrir la lista de fuentes de entrada (**INPUT SOURCE**).
- 2 Presione **▲** o **▼** para seleccionar **AV** y presione **ENTER** (Entrar).

Nota

También se puede presionar **VIDEO** para seleccionar el equipo.

Conexión a una computadora

Consejo

Algunas computadoras cuentan con una toma HDMI. Se puede usar un cable de HDMI para conectar la computadora para obtener una mejor imagen.

Usando una conexión de VGA

Para conectar una computadora usando VGA:

- 1 Asegúrese de que el cable de alimentación de su televisor esté desconectado y que la computadora esté apagada.
- 2 Conecte un cable de VGA (no suministrado) a la toma de entrada de VGA (**VGA IN**) en la parte posterior de su televisor y a la toma de **VGA** en la computadora.

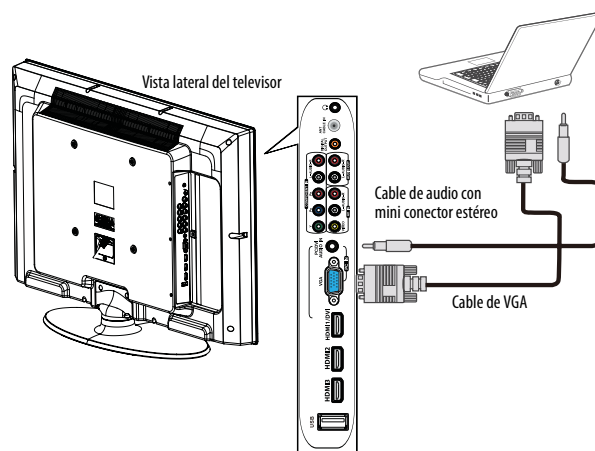

- 3 Conecte un cable de audio con un mini conector estéreo (no incluido) a la toma de entrada de audio de computadora (**PC IN AUDIO**) en la parte posterior de su televisor y a la toma de salida de línea (**LINE OUT**) o de audio (**AUDIO OUT**) en la computadora.

Para reproducir video desde la computadora:

- 1 encienda su televisor y presione **INPUT** (Entrada) para abrir la lista de fuentes de entrada (**INPUT SOURCE**).
- 2 Presione **▲** o **▼** para seleccionar **VGA** y presione **ENTER** (Entrar).
- 3 Encienda la computadora y ajuste las propiedades de pantalla, si es necesario.

Nota

También se puede presionar **VGA** para seleccionar la computadora.

Usando una conexión de HDMI

Para conectar una computadora usando la entrada HDMI:

- 1 Asegúrese de que el cable de alimentación de su televisor esté desconectado y que la computadora esté apagada.
- 2 Conecte un cable de HDMI (no incluido) a una de las tomas de **HDMI** en la parte lateral de su televisor y a la toma de salida de HDMI (**HDMI OUT**) en la computadora.

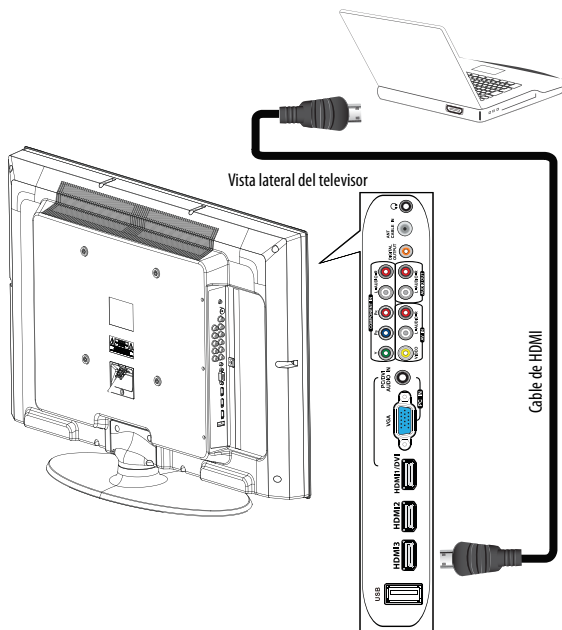

Para reproducir video desde la computadora:

- 1 encienda su televisor y presione **INPUT** (Entrada) para abrir la lista de fuentes de entrada (**INPUT SOURCE**).
- 2 Presione **▲** o **▼** para seleccionar **HDMI1**, **HDMI2** o **HDMI3**, y presione **ENTER** (Entrar).

Nota

También se puede presionar **HDMI** repetidamente para seleccionar **HDMI1**, **HDMI2** o **HDMI3**.

Conexión de una unidad flash USB

Para conectar una unidad flash USB:

- 1 Conecte una unidad flash USB al puerto USB en la parte lateral de su televisor.

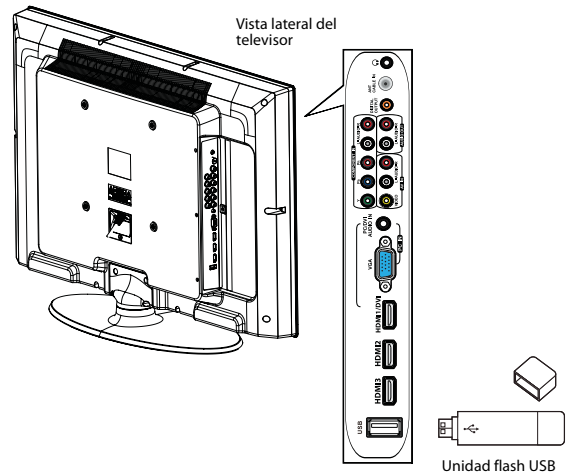

Cuidado

Al retirar la unidad flash USB o al apagar su televisor mientras se utiliza la unidad flash USB podría tener como resultado la pérdida de información o daño en la unidad flash USB.

Para reproducir desde una unidad flash USB:

- 1 encienda su televisor y presione **INPUT** (Entrada) para abrir la lista de fuentes de entrada (**INPUT SOURCE**).
- 2 Presione **▲** o **▼** para resaltar **USB** y presione **ENTER** (Entrar).

Notas

- Nunca extraiga una unidad flash USB ni apague su televisor mientras este viendo fotos JPEG.
- El visualizador de fotos JPEG sólo admite el formato de imágenes JPEG (con la extensión de archivo ".jpg").
- No todos los archivos JPEG son compatibles con su televisor.
- Para obtener más información, refiérase a [Usando una unidad flash USB](#) en la página 34.

Conexión de auriculares

Los altavoces del televisor están silenciados cuando los auriculares están conectados.

Advertencia

Un ruido fuerte puede dañar su oído. Cuando use auriculares, utilice el ajuste de volumen más bajo que todavía le permita escuchar el sonido.

Para conectar los auriculares:

- Conecte los auriculares a la toma  (auriculares) en la parte lateral de su televisor.

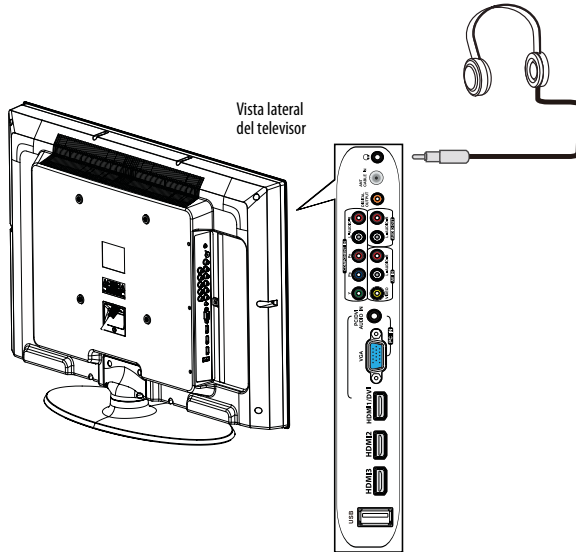

Conexión de un sistema de cine en casa básico

Para conectar un sistema de cine en casa básico usando audio analógico:

- 1 Asegúrese de que el cable de alimentación de su televisor esté desenchufado y que el sistema de cine en casa esté apagado.
- 2 Conecte un cable coaxial de audio digital (no incluido) a las tomas izq./der. (L/R) [salida de audio] en la parte lateral de su televisor y a la toma de entrada de audio (AUDIO IN) en el sistema de cine en casa.

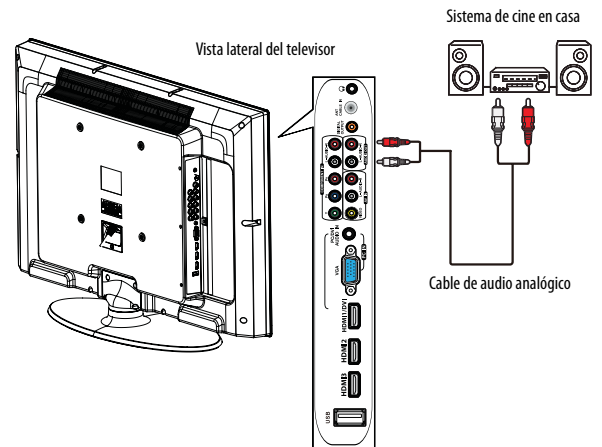

Para conectar un sistema de cine en casa básico usando audio digital:

- 1 Asegúrese de que el cable de alimentación de su televisor esté desenchufado y que el sistema de cine en casa esté apagado.
- 2 Conecte un cable coaxial de audio digital (no incluido) a la toma de salida digital (DIGITAL OUTPUT) en la parte lateral de su televisor y a la toma de entrada de audio digital (DIGITAL AUDIO IN) en el sistema de cine en casa.

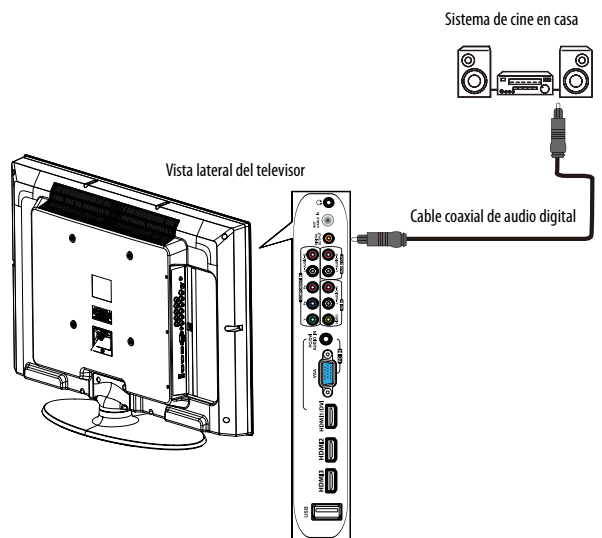

Conexión de un sistema de cine en casa con múltiples dispositivos

Notas

Le recomendamos que conecte la toma de salida HDMI (**HDMI OUT**) del receptor de AV a la toma de entrada HDMI (**HDMI IN**) de su televisor. Luego, enchufe el conector de entrada de audio digital (**DIGITAL AUDIO INPUT**) del receptor de AV a la salida digital (**DIGITAL OUTPUT**) del televisor para encaminar el audio Dolby Digital.

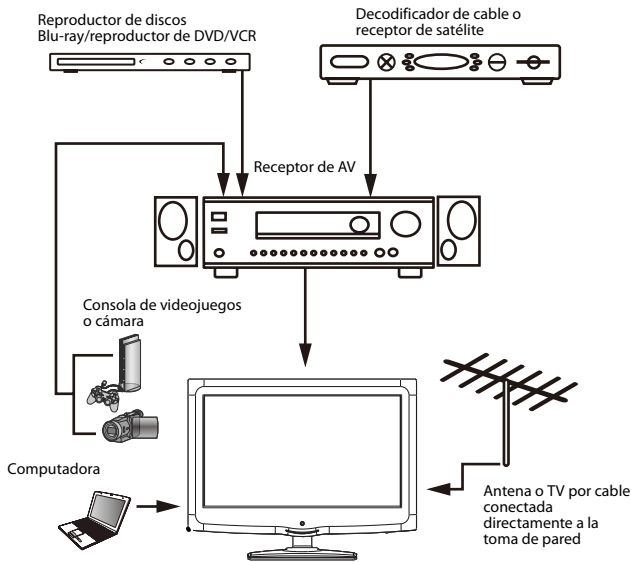

Las conexiones que se realicen dependerán de las tomas de video o audio disponible en sus equipos. Refiérase a los documentos que vinieron con sus equipos para obtener información sobre su conexión.

Recuerde de usar los mejores tipos de conexión disponibles para obtener la mejor imagen y el mejor sonido. Para obtener más información sobre los tipos de conexiones, refiérase a "¿Qué conexión debo usar?" en la página 9.

Usando el control remoto

Instalación de las pilas del control remoto

Para instalar las pilas del control remoto:

- 1 Mientras se presiona el seguro de liberación de la cubierta en la parte posterior del control remoto, levante la cubierta del control remoto.
Control remoto 1

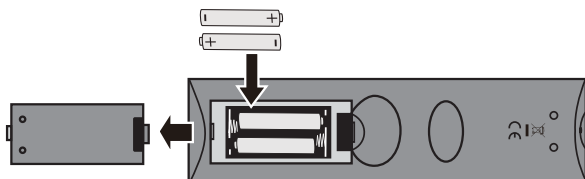

Control remoto 2

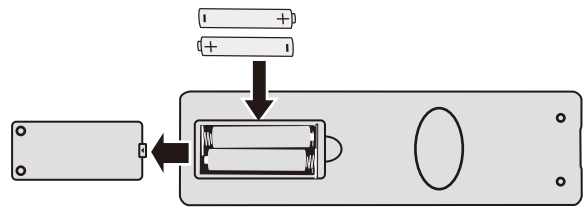

- 2 Inserte dos pilas AAA en el compartimiento de pilas. Verifique que los símbolos + y - en las pilas coincidan con los símbolos + y - en el compartimiento de las pilas.
- 3 Vuelva a colocar la cubierta de la pila.
Control remoto 1

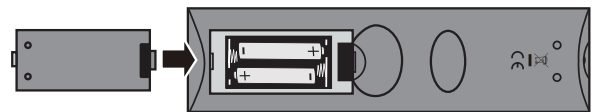

Control remoto 2

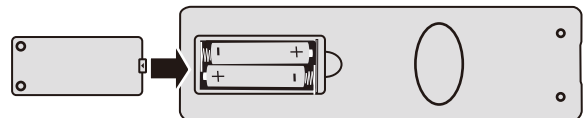

Precauciones

- No se deben exponer las pilas al calor excesivo tal como el de la luz solar, calefactores o fuego.
- Los químicos de las pilas pueden causar sarpullido. Si las pilas se derraman, limpie el compartimiento de las pilas con un paño. Si los químicos tocan su piel, lávese inmediatamente.
- Asegúrese de que las pilas estén instaladas correctamente. No las queme o las incinere.

Notas

- No combine pilas de diferentes tipos.
- No combine pilas gastadas y nuevas.
- Retire las pilas cuando se les acabe la carga.
- Saque las pilas si el control remoto no se va a usar por un período largo de tiempo.

Orientación del control remoto

Para apuntar el control remoto:

- Apunte el control remoto hacia el sensor de control remoto al frente de su televisor.

Encendido de su televisor por primera vez

La primera vez que encienda su televisor, se abrirá el Asistente de configuración (*Setup Wizard*). El Asistente de configuración (*Setup Wizard*) le guía a través de los ajustes básicos incluyendo el idioma del menú, la fecha y hora, el modo de imagen y la fuente de la señal de TV.

Para preparar su televisor:

- 1 Asegúrese de lo siguiente:
 - Se instalaron las pilas en el control remoto (refiérase a la página 18 para obtener más detalles).
 - Se conectó una antena, TV por cable o TV vía satélite (refiérase a las páginas 10 hasta 12 para más detalles).
 - Se conectó el cable de alimentación (refiérase a la página 10 para más detalles).
- 2 Presione **⏻** (Encendido) y espere varios segundos. Se abre la pantalla de elección del idioma del menú (*Choose your menu Language*).



- 3 Presione **▲** o **▼** para resaltar un idioma y presione **ENTER** (Entrar). Se abre la pantalla para ajustar la hora (*Choose your Time Setting*).

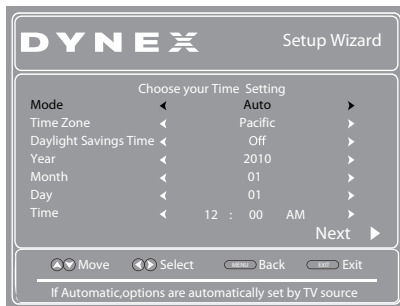

- 4 Presione **▲** o **▼** para resaltar **Mode** (Modo) y presione **◀** o **▶** para seleccionar **Custom** (para ajustar manualmente la fecha y hora) o **Auto** (la fecha y hora se ajustan automáticamente con una fuente de señal de TV, según la zona horaria seleccionada).
- 5 Si seleccionó **Auto** como modo, presione **▲** o **▼** para resaltar **Time Zone** (Zona horaria) y presione **◀** o **▶** para seleccionar su zona horaria. Las selecciones incluyen **Eastern** (Del este), **Central**, **Mountain** (De las rocosas), **Pacific** (Pacífico), **Alaska**, **Hawaii** (Hawaii), **Atlantic** (Atlántico) o **Newfoundland** (Terranova).
- 6 Si seleccionó **Auto** como modo, presione **▲** o **▼** para resaltar **Daylight Savings**, luego presione **◀** o **▶** para seleccionar **On** [Activado] (si su área de recepción observa la hora de verano) u **Off** [Desactivado] (si su área de recepción no observa la hora de verano).

- 7 Si selecciona **Manual** como modo (**Mode**) ajuste la fecha presionando **▲** o **▼** para resaltar el año, mes o el día (**Year**, **Month**, o **Day**) y presione **◀** o **▶** para cambiar el ajuste.
- 8 Si selecciona **Custom** como modo (**Mode**), configure la fecha presionando **▲** o **▼** para resaltar **Time** (Hora) y presione **◀** o **▶** para resaltar la hora, los minutos o AM/PM (**hour**, **minute**, o **AM/PM**).
- 9 Presione **▲** o **▼** para cambiar el ajuste.
- 10 Presione **ENTER** (Entrar). Se abre la pantalla para elegir su modo de imagen (*Choose your Picture Mode*).

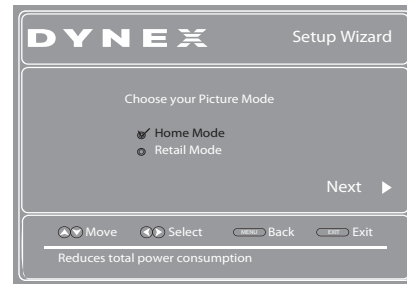

- 11 Presione **▲** o **▼** para resaltar **Home Mode** (Modo de Casa) o **Retail Mode** (Modo comercial) y presione **ENTER** (Entrar).

Si se seleccionó el modo comercial (**Retail Mode**), aparecerá el mensaje "If you select Retail Mode, then Energy saving is not realized" (Si selecciona el modo comercial, no se ahorrará energía). Seleccione **Yes** (Sí) para continuar o seleccione **No** para cambiar su selección. Se abre la pantalla de elección de la fuente de TV (*Choose Your TV Source*).

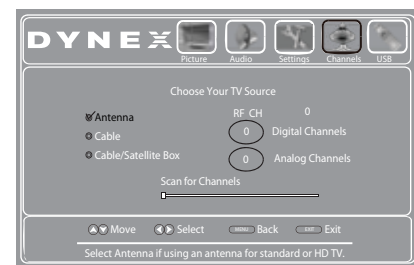

- 12 Presione **▲** o **▼** para resaltar **Antenna** (Antena), **Cable** o **Cable/ Satellite Box** [Decodificador de cable o receptor de satélite] (si su servicio de TV por cable usa un decodificador, seleccione **Cable/Satellite Box**) y presione **ENTER** (Entrar).
 - Si elige **Antenna** (Antena) o **Cable**, su televisor comienza automáticamente a buscar los canales disponibles en su área. Si elige **Cable/Satellite box** (Decodificador de cable o receptor de satélite), su televisor no necesita buscar los canales.
 - Durante la búsqueda automática de canales, su televisor busca los canales digitales primero. Cuando la búsqueda de canales se termina, un mensaje le pide si quiere buscar por los canales analógicos. Seleccione **Sí** (**Yes**) para continuar buscando canales analógicos o seleccione **No** para detener la búsqueda de canales.

Nota

La búsqueda de canales puede tomar más de 20 minutos. Se puede presionar **EXIT** (Salir) en cualquier momento para detener la búsqueda automática, pero necesitará reiniciar la búsqueda automática para crear una lista de canales.

- 13** Para ver televisión, presione **INPUT** (Entrada), presione ▲ o ▼ para resaltar la fuente de entrada de video para su televisor en la lista **INPUT SOURCE** y **ENTER** (Entrar).

- Si su televisor está conectado a una antena, TV por cable (sin decodificador) o a un decodificador de cable o receptor de satélite usando un cable coaxial, seleccione **TV**.
- Si su televisor está conectado a un decodificador de cable o receptor de satélite usando un cable HDMI o un cable HDMI con adaptador DVI, seleccione **HDMI**.
- Si su televisor está conectado a un decodificador de cable o receptor de satélite usando un cable de video de componentes, seleccione **Component** (Componentes).
- Si su televisor está conectado a un decodificador de cable o receptor de satélite usando un cable de video compuesto, seleccione **AV**.

- Presione **HDMI** una vez para seleccionar **HDMI1**, dos veces para seleccionar **HDMI2** y tres veces para seleccionar **HDMI3**.
- Presione **TV** para seleccionar la fuente de entrada de TV.

Usando los menús de pantalla

Notas

- dependiendo de la fuente de señal seleccionada, se podrían mostrar diferentes opciones en su pantalla. Los siguientes menús se muestran en el modo de TV.
- Los elementos del menú que no se pueden seleccionar se muestran color gris.
- Los menús en este manual se muestran en el modo de TV, a menos que se indique lo contrario.
- Las pantallas mostradas en este manual tienen el propósito de explicación y podrían variar de las pantallas actuales en su televisor.

Funcionamiento básico

Encendido o apagado de su televisor

Para encender o apagar su televisor:

- 1 Asegúrese de que el cable de alimentación esté enchufado en un tomacorriente.
- 2 Presione \odot (Encendido) para encender su televisor. El indicador LED de encendido se apagará.
- 3 Presione nuevamente \odot (Encendido) para apagar su televisor. Su televisor ingresa al modo de suspensión y el indicador de encendido se ilumina color rojo.

Selección de la fuente de entrada de video

Para seleccionar la fuente de entrada de video:

- 1 Encienda su televisor y presione el botón de entrada (**INPUT**). Se abre la lista de fuentes de entrada (**INPUT SOURCE**).

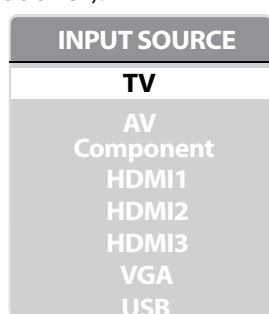

- 2 Presione ▲ o ▼ para resaltar la fuente de entrada de video y presione **ENTER** (Entrar). También se puede presionar un botón de entrada directo en el control remoto para seleccionar la fuente de entrada de video.

- Presione **TV** para seleccionar **TV**.
- **COMP**: permite seleccionar el equipo conectado a las tomas de entrada de video de componentes (**COMPONENT IN**).
- Presione **VIDEO** para seleccionar el equipo conectado a las tomas de entrada de AV (**AV IN**).
- Presione **VGA** para seleccionar el equipo conectado a la toma de entrada de VGA de la computadora (**PC IN VGA**).

Menú de imagen (Modo de TV)

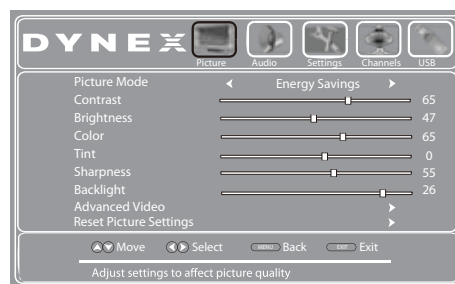

Menú de audio (Modo de TV)

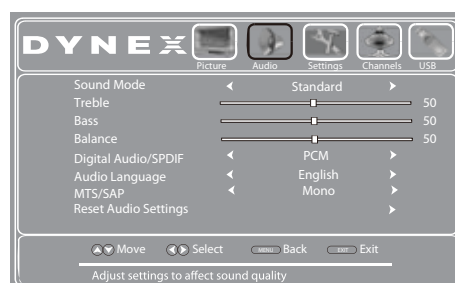

Menú de configuración (Modo de TV)

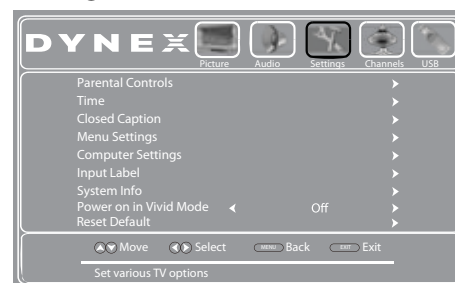

Menú de canales (Modo de TV)





Menú USB (Modo de USB)





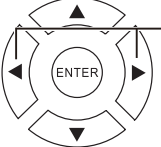
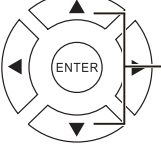
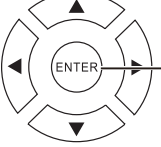

Navegación de los menús

Control remoto 1

-  Presione **MENU** (Menú) para abrir el menú de pantalla.
-  Presione **◀** o **▶** para mover el cursor por la pantalla para ajustar un elemento seleccionado.
-  Presione **▲** o **▼** para seleccionar opciones de menú.
-  Presione **ENTER** (Entrar) para confirmar una selección o ingresar a un submenú.
-  Presione **MENU** (Menú) para regresar al menú anterior.
-  Presione el botón de salir (**EXIT**) para cerrar el menú.

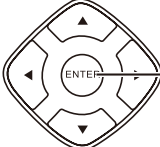
Control remoto 2

-  Presione **MENU** (Menú) para abrir el menú de pantalla.
-  Presione **◀** o **▶** para mover el cursor por la pantalla para ajustar un elemento seleccionado.
-  Presione **▲** o **▼** para seleccionar opciones de menú.
-  Presione **ENTER** (Entrar) para confirmar una selección o ingresar a un submenú.
-  Presione **MENU** (Menú) para regresar al menú anterior.
-  Presione el botón de salir (**EXIT**) para cerrar el menú.

Selección de un canal

Para seleccionar un canal:

- Presione **CH+** o **CH-** para ir al siguiente canal o al anterior en la lista de canales memorizados.
- Presione los botones numéricos para ingresar el número de canal que guste y espere a que el canal cambie, o presione **ENTER** (Entrar) para cambiar el canal inmediatamente.
- Para seleccionar un subcanal digital, presione los botones numéricos para seleccionar el canal digital principal, presione (el punto) y presione el botón numérico del subcanal. Espere a que el canal cambie o presione **ENTER** (Entrar) para cambiar el canal inmediatamente.
- Presione **RECALL** (Regresar) para ir al último canal visto. Presione **RECALL** (Regresar) nuevamente para regresar al último canal que estaba viendo.
- Presione **CH-LIST** para abrir la lista de canales favoritos, presione **▲** o **▼** para resaltar un canal y presione **ENTER** (Entrar). Los canales ocultos están desactivados en la lista de canales.
- Presione **FAV** o **FAVORITE** (Favoritos) para abrir la lista de canales favoritos, presione **▲** o **▼** para resaltar un canal y presione **ENTER** (Entrar).

Nota

Si una lista tiene más de una página, presione **◀** o **▶** para desplazarse por las páginas.

Ajuste del volumen

Para ajustar el volumen:

- Presione **VOL+** o **VOL-** para subir o bajar el volumen.
- Presione **MUTE** (Silenciar) para desactivar el sonido. Presione **MUTE** (Silenciar) de nuevo para volver a activar el sonido.

Visualización de la información del programa

Para ver la información del canal:

- Presione **INFO** para mostrar un titular de información. El titular de información muestra la información del programa actual tal como el número de canal, la fuente de entrada de la señal y la resolución.
- Información del canal digital: muestra el número del canal, el nombre de la estación, la etiqueta del canal, el nombre del programa transmitido, la clasificación de TV, el tipo de señal, la información de audio, la resolución, el modo de subtítulos optativos, la hora actual, la hora de comienzo y de fin del programa.
- Información de canal analógico: muestra el número del canal, la etiqueta del canal (si está predefinida), el tipo de señal, la información de audio y la resolución.

Ajuste de la imagen

Ajuste de la imagen del televisor

Para ajustar la imagen del televisor:

- 1 Presione el botón de menú (**MENU**). Se abre el menú de pantalla mostrando el menú de imagen (*Picture*).

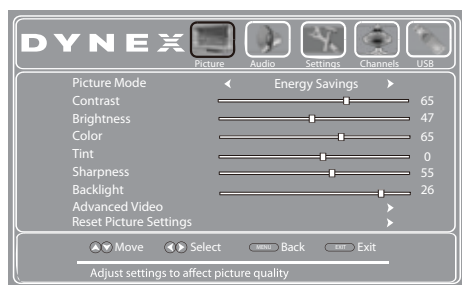

- 2 Presione **▲** o **▼** para resaltar una opción y presione **◀** o **▶** para cambiar el ajuste o presione **▶** o **ENTER** (Entrar) para acceder al submenú. Puede seleccionar:

- **Picture Mode:** selecciona el modo de imagen. Puede seleccionar:
 - **Vivid**—(una imagen brillante y viva) aumenta considerablemente el contraste, el brillo y la nitidez. Esta opción es buena para videojuegos, animación y para ambientes con luz brillante.
 - **Standard**—(una imagen estándar) Aumenta de forma moderada el contraste, el brillo y la nitidez. Esta selección es buena para transmisiones de TV estándar.
 - **Energy Savings** (Ahorro de energía): (el brillo de la retroiluminación se atenúa) su televisor cuenta con una retroiluminación que suministra luz para mostrar la imagen. Su televisor utiliza menos energía cuando reduce la retroiluminación.
 - **Custom** (Personalizado): le permite cambiar manualmente los ajustes de imagen tales como el brillo, el contraste y la nitidez.

Nota

También puede presionar **PICTURE** (Imagen) en el control remoto para seleccionar el modo de imagen.

- **Contrast** (Contraste): ajusta el brillo de las áreas claras de la imagen.

- **Brightness:** ajusta el brillo de las áreas oscuras de la imagen.
- **Color:** ajusta la intensidad del color de la imagen. Un ajuste bajo puede hacer que el color se vea descolorido. Un ajuste alto puede hacer que el color se vea artificial.
- **Tint** (Tono): ajusta el balance del color de la imagen. Use este control para hacer que los tonos de piel se vean más naturales.
- **Sharpness** (Nitidez): ajusta el detalle de color de las imágenes. Si ajusta este control muy alto, las imágenes oscuras podrían aparecer con orillas claras o blancas.
- **Backlight** (Retroiluminación): el ajuste de la retroiluminación permite aumentar el brillo y el rendimiento de la pantalla. Más elevado el ajuste más elevado el consumo de energía.
- **Advanced Video:** abre el submenú del video avanzado (*Advanced Video*) donde puede ajustar opciones de video adicionales.
- **Aspect Ratio:** selecciona la relación de aspecto de la imagen.

Opción de relación de aspecto	Ejemplo
Normal: Muestra la relación de aspecto original de 4:3 con barras negras verticales al lado izquierdo y derecho de la imagen. Si la relación de aspecto original es de 16:9, la imagen se mostrará en 16:9.	
Zoom: Expande la imagen para llenar la pantalla. La parte inferior y superior de la imagen puede estar cortada.	
Wide (Panorámico): Use esta opción para ver el contenido grabado en la relación de aspecto de 16:9 (Pantalla ancha).	
Cinema (Cine): Estira la imagen a los bordes pero mantiene una imagen clara en el centro.	
Auto (Automático): la imagen mostrada se ajusta automáticamente a la relación de aspecto correcto (sólo en el modo de TV). Este ajuste sólo está activo cuando la opción Auto Zoom en el menú de canales (<i>Channels</i>) está activada (On).	

Nota

también puede presionar **ZOOM** para seleccionar la relación de aspecto.

- **Color Temperature:** selecciona la temperatura de color. Puede seleccionar **Cool** [Frío] (para mejorar los azules) o **Normal** o **Warm** [Cálido] (para mejorar los rojos).
 - **Noise Reduction:** selecciona el modo de reducción de ruido para reducir el ruido de la imagen (nieve). Se puede seleccionar **Low** (Bajo), **Middle** (Medio), **Strong** (Fuerte) u **Off** (Desactivado).
 - **Aspect Ratio** (Relación de aspecto): **Cinema (Cine)**, **Auto**, **Normal**, **Wide (pantalla ancha)**, o **Zoom**.
 - **Overscan** (Sobrebarrido): esta función extiende parte de la imagen más allá del área visible de la pantalla. La imagen resultante hará zoom in en el centro de la imagen. Se puede seleccionar **On** (Activada) u **Off** (Desactivada).
 - **Adaptive Contrast** (Contraste adaptable): ajusta automáticamente el detalle y el brillo de la imagen. Se puede seleccionar **On** (Activado) u **Off** (Desactivado).
 - **Dynamic Contrast Ratio** (Relación de contraste dinámico): mejora la relación de contraste entre las áreas claras y oscuras de la imagen. Se puede seleccionar **On** (Activado) u **Off** (Desactivado). Si se selecciona **On** (Activada), no se puede ajustar la retroiluminación (**Backlight**).
 - **Reset Picture Settings:** restablece todos los ajustes de imagen a los valores de origen.
- 3 Presione **MENU** (Menú) para regresar al menú anterior o presione **EXIT** (Salir) para cerrar el menú.

Ajuste de la imagen de la computadora

Para ajustar la imagen de la computadora:

- 1 asegúrese de que su televisor se encuentra en el modo de VGA. Para obtener más información, refiérase a la sección "Selección de la fuente de entrada de video" en la página 20.
- 2 Presione el botón de menú (**MENU**). Se abre el menú de pantalla mostrando el menú de imagen (*Picture*).

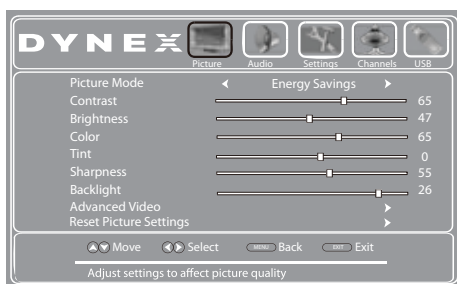

- 3 Presione **◀** o **▶** para resaltar **Settings** (Configuración) y presione **▼**. Se abre el menú *Settings*.

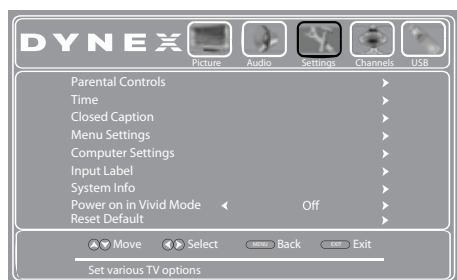

- 4 Presione **▲** o **▼** para resaltar **Computer Settings** (Configuración de computadora) y presione **ENTER**. Se abrirá el menú de configuración – ajustes de computadora (*Settings-Computer Settings*).
- 5 Presione **▲** o **▼** para resaltar una opción y presione **◀** o **▶** para ajustar la opción. Puede seleccionar:
 - **Auto Adjust:** ajusta automáticamente los ajustes de imagen tal como posición y fase.
 - **H. Position** (Posición horizontal): mueve la imagen hacia la derecha o izquierda.
 - **V. Position** (Posición vertical): mueve la imagen en la pantalla hacia arriba o abajo.
 - **Clock** (Frecuencia): ajusta la frecuencia de muestreo.
 - **Phase** (Fase): ajusta el foco de imágenes estables.
- 6 Presione **MENU** (Menú) para regresar al menú anterior o presione **EXIT** (Salir) para cerrar el menú.

Ajuste del sonido

Ajuste de la configuración del sonido

Para ajustar la configuración del sonido:

- 1 Presione el botón de menú (**MENU**). Se abre el menú de pantalla mostrando el menú de imagen (*Picture*).

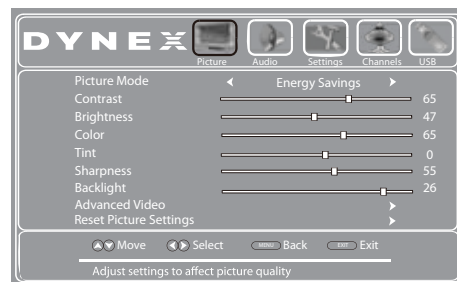

- 2 Presione **◀** o **▶** para resaltar **Audio** y presione **▼**. Se abre el menú de *Audio*.

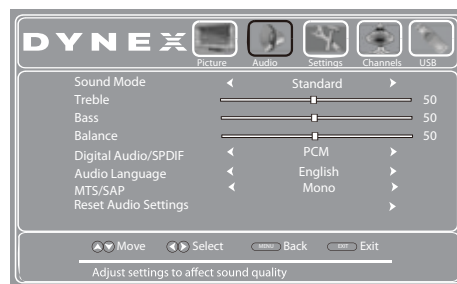

- 3 Presione **▲** o **▼** para resaltar una opción y presione **◀** o **▶** para modificar el ajuste. Puede seleccionar:
 - **Sound Mode** (Modo de sonido): selecciona el modo de sonido del ecualizador. Se puede seleccionar **Standard** (Estándar), **News** (Noticias), **Music** (Música), **Movie** (Película) o **Custom** (Personalizado).

Nota

También puede presionar **AUDIO** en el control remoto para seleccionar el modo de audio.

- **Treble:** ajusta los sonidos agudos.
- **Bass:** ajusta los sonidos bajos.
- **Balance:** ajusta el balance entre los canales de audio izquierdo y derecho.

- **Digital Audio/SPDIF** (Audio digital/SPDIF): selecciona el formato de audio preferido para las señales de audio digital. Las opciones incluyen **PCM** (para emitir audio en estéreo de 2 canales) o **RAW [Puro]** (para pasar al sonido de audio digital original).
- **Audio Language** (Idioma de audio): selecciona la pista de idioma predeterminada cuando se ven programas de TV digital. Las opciones incluyen **English** (inglés), **Français** (francés) y **Español**.
- **MTS/SAP** (sólo para canales analógicos): selecciona el modo de audio. Puede seleccionar:
 - **MONO** (Monofónico): si hay ruido o estática en transmisiones estéreo débiles.
 - **Stereo** (Estéreo): para programas transmitidos en estéreo.
 - **SAP**: para escuchar un programa de audio secundario (si está disponible).

Nota

También puede presionar el botón **MTS/SAP** en el control remoto una o más veces para seleccionar el modo de audio.

- **Reset Audio Settings**: restablece todos los ajustes de audio a los valores de origen.

- 4 Presione **MENU** (Menú) para regresar al menú anterior o presione **EXIT** (Salir) para cerrar el menú.

Reproducción de sólo audio de TV

Se puede apagar la imagen en su televisor y escuchar sólo el programa de audio.

Para reproducir solamente el audio de TV:

- 1 Presione el botón de menú (**MENU**). Se abre el menú de pantalla mostrando el menú de imagen (*Picture*).

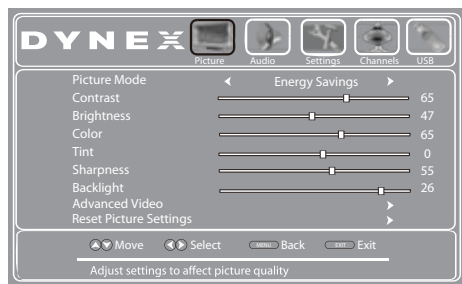

- 2 Presione **◀** o **▶** para resaltar **Channels** (Canales) y presione **▼**. Se abre el menú de canales (*Channels*).



- 3 Presione **▲** o **▼** para resaltar **Audio Only** (Sólo audio) y presione **ENTER**.
- 4 Presione **◀** o **▶** para seleccionar **On** (Activado).

- 5 Presione **MENU** (Menú) para regresar al menú anterior o presione **EXIT** (Salir) para cerrar el menú. La imagen se apagará en aproximadamente 3 a 5 segundos.

Notas

- La opción de sólo audio funciona únicamente cuando la fuente de entrada es TV y su televisor está recibiendo una señal transmitida por aire.
- Para salir del modo de sólo audio, presione cualquier botón con excepción del botón de encendido. Cuando salga del modo de sólo audio (**Audio Only**), la opción de sólo audio se desactiva (**Off**) automáticamente.

Cambio de los ajustes de canales

Búsqueda automática de canales

Cuando realice una búsqueda de canales, su televisor buscará los canales disponibles en su área de visión y almacenará la información de los canales en la lista de canales. Cuando presione **CH+** o **CH-**, su televisor sintoniza el canal anterior o el siguiente en la lista de canales.

Si la fuente de señal de TV cambia, por ejemplo si cambia de una antena de exteriores a TV por cable (sin decodificador), necesitará buscar los canales de nuevo.

Para buscar automáticamente los canales:

- 1 Presione el botón de menú (**MENU**). Se abre el menú de pantalla mostrando el menú de imagen (*Picture*).

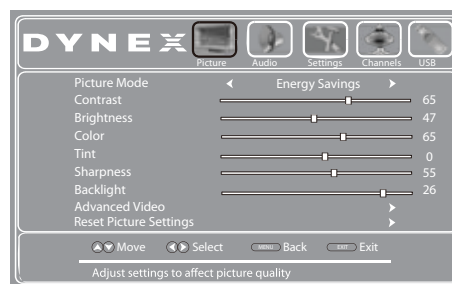

- 2 Presione **◀** o **▶** para resaltar **Channels** (Canales) y presione **▼**. Se abre el menú de canales (*Channels*).



- Presione **▲** o **▼** para resaltar **Channel Scan** (Búsqueda de canales) y presione **ENTER** (Entrar). Se abre la pantalla **CHANNELS-Auto Channel Search** (Canales-Búsqueda automática de canales).

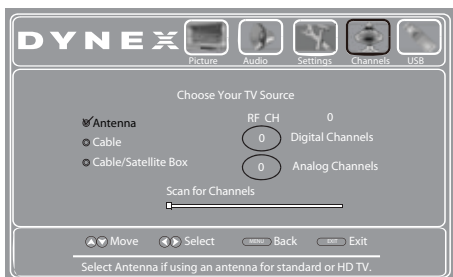

- Presione **▲** o **▼** para resaltar **Antenna** (Antena), **Cable/Satellite Box** (Decodificador de cable o receptor de satélite) y presione **ENTER** (Entrar).
 - Si usa una antena para una señal de TV estándar o de alta definición, seleccione **Antenna** (Antena).
 - Si su cable está conectado directamente al televisor (sin usar un decodificador), seleccione **Cable**.
 - Si su TV por cable está conectado a su televisor por medio de un sintonizador, seleccione **Cable/Satellite Box** (Decodificador de cable o receptor de satélite).

Si seleccionó **Antenna** (Antena) o **Cable**, su televisor busca automáticamente los canales disponibles en su área y guarda la información de los canales en la lista de canales. Este proceso puede durar varios minutos. Mientras se hace la búsqueda, el televisor muestra un reporte del progreso.

- O -

Si seleccionó el decodificador de cable o receptor de satélite (**Cable/Satellite Box**), no es necesario realizar la búsqueda de canales.

Nota

Se puede presionar **EXIT** (Salir) en cualquier momento para detener la búsqueda automática, pero necesitará realizar la búsqueda después para completar el proceso.

- Presione **◀** o **▶** para resaltar **Channels** (Canales) y presione **▼**. Se abre el menú de canales (*Channels*).



- Presione **▲** o **▼** para resaltar **Add/Skip Channels** (Agregar/Omitir canales) y presione **ENTER**. Se abre la lista de canales.

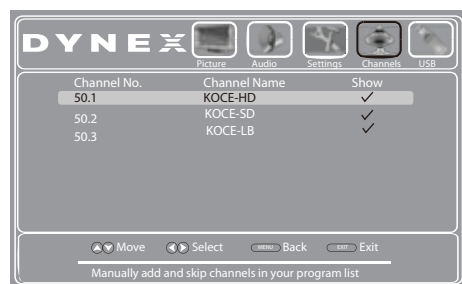

- Presione **▲** o **▼** para resaltar el canal que desea ocultar y presione **ENTER** (Entrar). La marca de verificación desaparece.

Notas

- Un canal con una marca de verificación no se encuentra oculto. Un canal sin una marca de verificación se encuentra oculto.
- Si la lista cuenta con más de una página, presione **▲** o **▼** para desplazarse por las páginas.

- Presione **MENU** (Menú) para regresar al menú anterior o presione **EXIT** (Salir) para cerrar el menú.

Configuración de una lista de canales favoritos

Puede crear una lista de canales favoritos, para facilitar la sintonización de sus canales favoritos.

Para configurar una lista de canales favoritos:

- Presione el botón de menú (**MENU**). Se abre el menú de pantalla mostrando el menú de imagen (*Picture*).

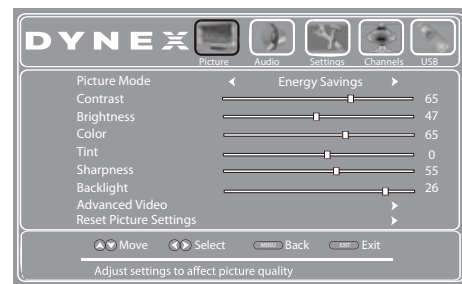

Ocultar canales

Se pueden ocultar los canales en la lista de canales. Cuando se presiona **CH ▲** o **CH ▼**, su televisor se saltará los canales ocultos. Todavía puede sintonizar un canal oculto al presionar los botones numéricos del canal.

Para ocultar canales:

- Presione el botón de menú (**MENU**). Se abre el menú de pantalla mostrando el menú de imagen (*Picture*).

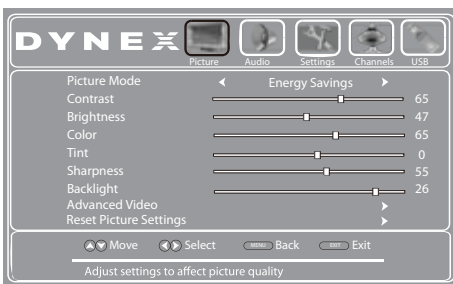

- 2 Presione ◀ o ▶ para resaltar **Channels** (Canales) y presione ▼. Se abre el menú de canales (*Channels*).



- 3 Presione ▲ o ▼ para resaltar **Favorites** (Favoritos) y presione **ENTER**. Se abre la lista de canales favoritos (*Channels-favorites*).

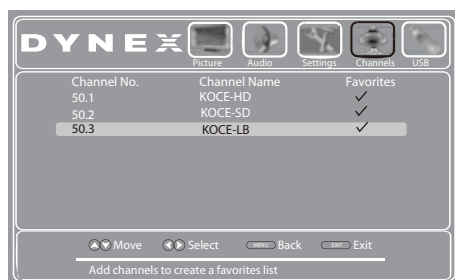

- 4 Presione ▲ o ▼ para resaltar el canal que desea agregar a la lista de canales favoritos y presione **ENTER** (Entrar). Aparece una marca de verificación.

Notas

- Para eliminar un canal de la lista de favoritos, resalte el canal y presione el botón de entrar (**ENTER**). La marca de verificación desaparece y el canal es eliminado de la lista.
- Si la lista cuenta con más de una página, presione ▲ o ▼ para desplazarse por las páginas.

- 5 Presione **MENU** (Menú) para regresar al menú anterior o presione **EXIT** (Salir) para cerrar el menú.

Visualización de un canal favorito

Para ver un canal favorito:

- 1 Presione **FAV** o **FAVORITE** (Favoritos) en el control remoto. Se muestra la lista de canales favoritos (*Favorites*).
- 2 Presione ▲ o ▼ para resaltar un canal y presione **ENTER** (Entrar) para sintonizar el canal.

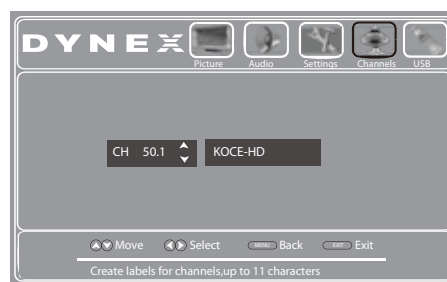

Agregar o cambiar una etiqueta de canal

Si un canal todavía no ha sido etiquetado, podría etiquetar el canal para identificarlo más fácilmente. También podría renombrar un canal que ya fue etiquetado.

Para agregar o cambiar una etiqueta de canal:

- 1 Presione el botón de menú (**MENU**). Se abre el menú de pantalla mostrando el menú de imagen (*Picture*).

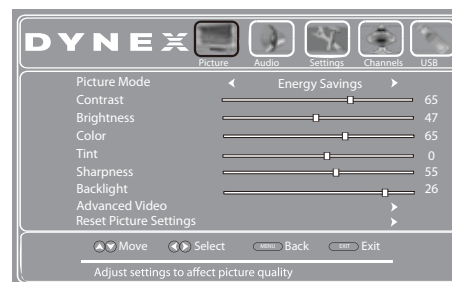

- 2 Presione ◀ o ▶ para resaltar **Channels** (Canales) y presione ▼. Se abre el menú de canales (*Channels*).



- 3 Presione ▲ o ▼ para resaltar **Channel Labels** (Etiquetas de canal) y presione **ENTER** (Entrar). Se abre la pantalla de etiquetas de canales (*Channel Labels*) con el campo del número de canal resaltado.
- 4 Presione ▲ o ▼ para seleccionar el canal que desea etiquetar y presione ▶ para ir al campo de edición de la etiqueta de canal.

- 5 Presione ▲ o ▼ para seleccionar un carácter y presione ◀ o ▶ para moverse a la posición previa o la siguiente. Repita este paso para agregar más caracteres. Se pueden ingresar hasta 11 caracteres. Si necesita borrar un carácter, ingrese un espacio blanco y presione **ENTER** (Entrar).
- 6 Cuando se complete la etiqueta, presione **ENTER** (Entrar).
- 7 Presione **MENU** (Menú) para regresar al menú anterior o presione **EXIT** (Salir) para cerrar el menú.

Verificación de la intensidad de la señal digital

Se puede revisar la intensidad de su señal digital para determinar si necesita ajustar su antena o la entrada de cable digital. Mientras más alta es la señal, es menos probable que experimente una degradación de imagen.

Para verificar la intensidad de la señal digital:

- 1 Presione el botón de menú (**MENU**). Se abre el menú de pantalla mostrando el menú de imagen (*Picture*).

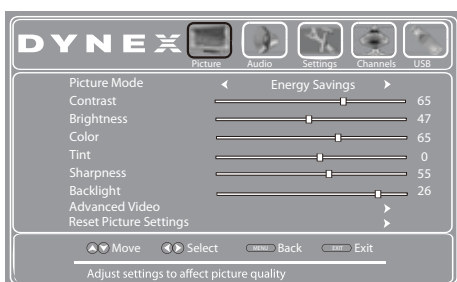

- 2 Presione ◀ o ▶ para resaltar **Channels** (Canales) y presione ▼. Se abre el menú de canales (*Channels*).



- 3 Presione ▲ o ▼ para resaltar **Channel Strength** (Intensidad de canal) y presione **ENTER** (Entrar). La intensidad de la señal de DTV se indica con el color de la barra.
- 4 Presione **MENU** (Menú) para regresar al menú anterior o presione **EXIT** (Salir) para cerrar el menú.

Ajuste de los controles de los padres

Los controles de los padres le permiten evitar que sus hijos vean programas de televisión que contienen material inapropiado. Cuando se activan, los controles de los padres leen la clasificación del programa (con algunas excepciones, tal como noticias y deportes) y niegan el acceso a programas que excedan el nivel de clasificaciones seleccionado. Para ver programas que excedan la clasificación seleccionada, deberá ingresar la contraseña.

Configuración o cambio de la contraseña

Para establecer o cambiar la contraseña:

- 1 Presione el botón de menú (**MENU**). Se abre el menú de pantalla mostrando el menú de imagen (*Picture*).

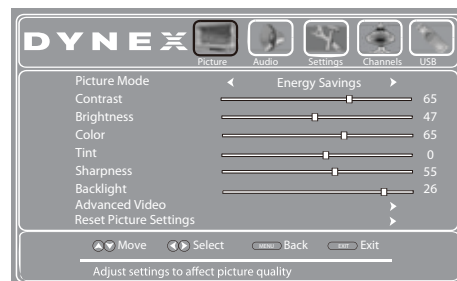

- 2 Presione ◀ o ▶ para resaltar **Settings** (Configuración) y presione ▼. Se abre el menú de configuración (*Settings*) con **Parental Controls** (Controles de los padres) resaltado.



- 3 Presione **ENTER** (Entrar). Se abre la pantalla para ingresar la contraseña (*Enter Password*).



- 4 Presione los botones numéricos para ingresar una contraseña de cuatro dígitos. La contraseña predeterminada es **0000**. Debería cambiar la contraseña a algo que pueda recordar. Se abre el menú de los controles de los padres (*Parental Controls*).

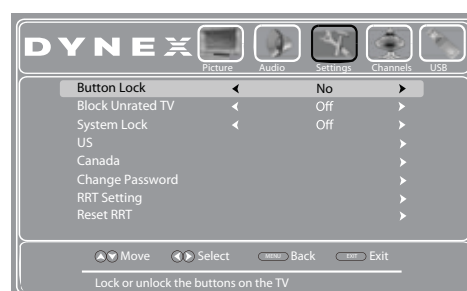

- 5 Presione **▲** o **▼** para resaltar **Change Password** (Cambiar contraseña) y presione **ENTER** (Entrar). Se abre la pantalla para ingresar la contraseña (*Password Entry*).



- 6 Presione los botones numéricos para ingresar la contraseña nueva y vuelva a ingresar la contraseña nueva. El certificado se ha verificado correctamente.

Nota

Si olvida su contraseña, ingrese **9999**.

- 7 Presione el botón de salir (**EXIT**) para cerrar el menú.

Bloqueo de los botones de control

Se pueden bloquear los botones de control del televisor a un lado de su televisor. Cuando los botones de control en su televisor están bloqueados, sólo se puede usar el televisor con el control remoto.

Para bloquear los botones de control:

- 1 Presione el botón de menú (**MENU**). Se abre el menú de pantalla mostrando el menú de imagen (*Picture*).

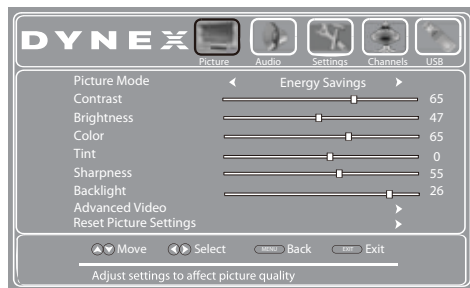

- 2 Presione **◀** o **▶** para resaltar **Settings** (Configuración) y presione **▼**. Se abre el menú de configuración (*Settings*) con **Parental Controls** (Controles de los padres) resaltado.



- 3 Presione **ENTER** (Entrar). Se abre la pantalla para ingresar la contraseña (*Enter Password*).



- 4 Presione los botones numéricos para ingresar una contraseña de cuatro dígitos. Se abre el menú de controles de los padres (*Parental Controls*) con el bloqueo de botones (**Button Lock**) resaltado.



- 5 Presione **◀** o **▶** para seleccionar **Yes [Sí]** (para bloquear los botones) o **No** (para desbloquear los botones).

- 6 Presione el botón de salir (**EXIT**) para cerrar el menú.

Ajuste de los niveles de los controles de los padres

Se pueden configurar los niveles de controles de los padres para Estados Unidos y Canadá. A continuación se describe como configurar los controles para clasificaciones de TV de EE.UU. Clasificaciones de TV y películas Se usan pasos similares para controlar las clasificaciones de TV canadiense.

Los ajustes de los controles de los padres sólo se aplican a programas que cuentan con una señal de clasificación.

Para ajustar los niveles de los controles de los padres:

- 1 Presione el botón de menú (**MENU**). Se abre el menú de pantalla mostrando el menú de imagen (*Picture*).

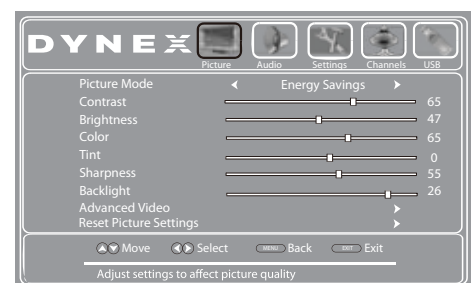

- 2 Presione ◀ o ▶ para resaltar **Settings** (Configuración) y presione ▼. Se abre el menú de configuración (*Settings*) con **Parental Controls** (Controles de los padres) resaltado.



- 3 Presione **ENTER** (Entrar). Se abre la pantalla para ingresar la contraseña (*Enter Password*).

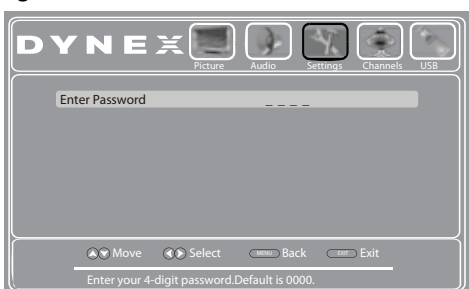

- 4 Presione los botones numéricos para ingresar una contraseña de cuatro dígitos. Se abre el menú de los controles de los padres (*Parental Controls*).

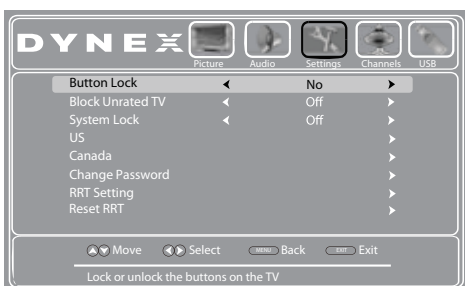

- 5 Presione ▲ o ▼ para resaltar **US** [EE.UU.] (o **Canada** para configurar los controles para Canadá) y presione **ENTER** (Entrar). Se abre la pantalla *Ratings* (Clasificaciones).

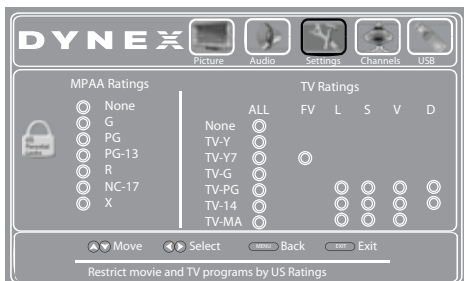

- 6 Presione ▲ o ▼, ◀ o ▶ para resaltar la clasificación que desea bloquear y presione **ENTER** (Entrar). Un icono de candado aparece junto a la clasificación que bloquee.

Nota

Cuando bloquea una clasificación, se prohibirá dicha clasificación y todas las clasificaciones superiores.

- 7 Presione el botón de salir (**EXIT**) para cerrar el menú.

Clasificaciones

Patentes de EE. UU. Clasificaciones de TV (basadas en la edad)	
Ninguno	Sin clasificación
TV-Y	Todos los niños
TV-Y7	Niños mayores de siete años
TV-G	Audiencia general
TV-PG	Se recomienda guía de los padres
TV-14	Padres seriamente advertidos
TV-MA	Adultos solamente

Patentes de EE. UU. Clasificaciones de TV (basadas en el contenido)	
All (Todas)	Todas las clasificaciones están bloqueadas
FV	Violencia con fantasía
L	Lenguaje de adultos
S	Situaciones sexuales
V	Violencia
D	Diálogo sexualmente provocativo

Clasificación de películas en EE.UU. (MPAA).	
Ninguno	La película no ha sido clasificada
G	Audiencia general
PG	Se recomienda guía de los padres
PG-13	Adecuado para niños de 13 años y mayores
R	Guía de los padres recomendada para niños menores de 17 años
NC-17	No adecuado para niños menores de 17 años
X	Sólo para adultos

Clasificaciones para el Canadá anglófono	
E	Programación exenta
C	Niños
C8+	Niños mayores de 8 años
G	Audiencia general
PG	Guía de los padres
14+	Mayores de 14 años
18+	Programación para adultos

Clasificaciones para el Canadá francófono	
E	Programación exenta
G	Audiencia general
8 ans+	Mayores de 8 años
13 ans+	Mayores de 13 años
16 ans+	Mayores de 16 años
18 ans+	Programación para adultos

Descarga de información de clasificaciones

Para descargar información de clasificación:

- 1 Presione el botón de menú (**MENU**). Se abre el menú de pantalla mostrando el menú de imagen (*Picture*).

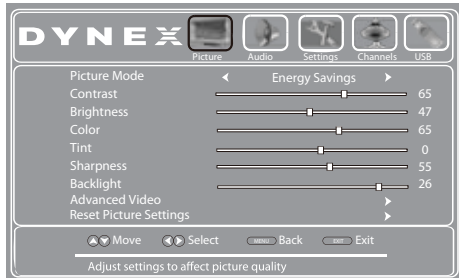

- 2 Presione ◀ o ▶ para resaltar **Settings** (Configuración) y presione ▼. Se abre el menú de configuración (*Settings*) con **Parental Controls** (Controles de los padres) resaltado.



- 3 Presione **ENTER** (Entrar). Se abre la pantalla para ingresar la contraseña (*Enter Password*).



- 4 Presione los botones numéricos para ingresar una contraseña de cuatro dígitos. Se abre el menú de los controles de los padres (*Parental Controls*).

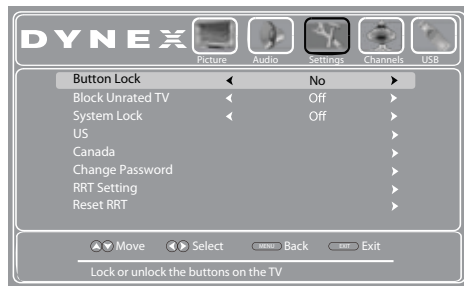

- 5 Presione ▲ o ▼ para resaltar **RRT Setting** (Ajuste de RRT) y presione **ENTER** (Entrar). Si el programa se transmite con la información de clasificación de RRT, la información de descargará automáticamente y puede ser usada para los controles de los padres.
- 6 Presione el botón de salir (**EXIT**) para cerrar el menú.

Usando los subtítulos optativos

Los subtítulos optativos (CC o subtítulos) están diseñados para proveer acceso a los programas de TV a aquellos con sordera o problemas de escucha. Sin embargo, esta función también es útil para que observadores aprenden un idioma nuevo, comienzan a leer o que se encuentran en un ambiente ruidoso. Subtítulos se muestran para transcribir el dialogo y a menudo los sonidos relevantes. La disponibilidad de subtítulos optativos y el contenido depende del proveedor de TV y puede variar en los diferentes programas en un canal.

Activación o desactivación de la función de subtítulos optativos

Para activar o desactivar la función de subtítulos optativos:

- 1 Presione el botón de menú (**MENU**). Se abre el menú de pantalla mostrando el menú de imagen (*Picture*).

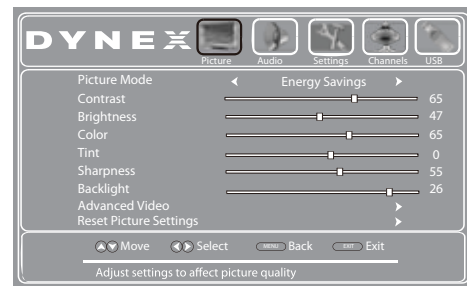

- 2 Presione ◀ o ▶ para resaltar **Settings** (Configuración) y presione ▼. Se abre el menú *Settings*.

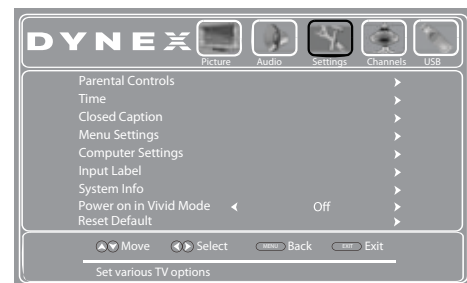

- 3 Presione ▲ o ▼ para resaltar **Closed Caption** (Subtítulos optativos) y presione **ENTER**. Se abre el menú de Configuración - Subtítulos optativos (*Settings-Closed Caption*).

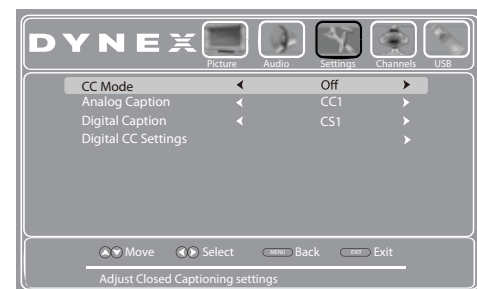

- 4 Presione ▲ o ▼ para resaltar **Closed Caption** (Subtítulos optativos) y presione **ENTER** (Entrar). Se abrirá un menú.

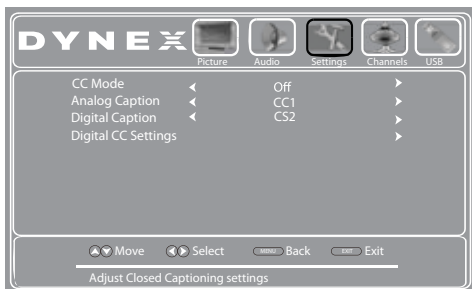

- 5 Presione ◀ o ▶ para seleccionar **On** [Activado] (activa los subtítulos optativos), **CC On Mute** (activa los subtítulos optativos cuando el sonido se silencia) u **Off** (desactiva los subtítulos optativos).
- 6 Presione **MENU** (Menú) para regresar al menú anterior o presione **EXIT** (Salir) para cerrar el menú.

Nota

También se puede presionar **CCD** en el control remoto para activar o desactivar los subtítulos optativos.

Selección del modo de subtítulos optativos analógicos

Para seleccionar el modo de subtítulos optativos:

- 1 Presione el botón de menú (**MENU**). Se abre el menú de pantalla mostrando el menú de imagen (*Picture*).

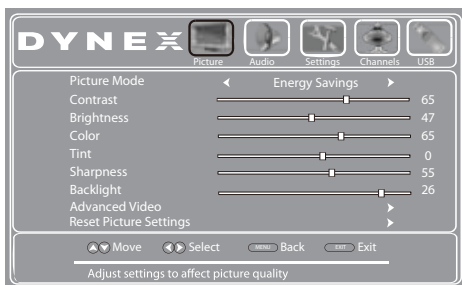

- 2 Presione ◀ o ▶ para resaltar **Settings** (Configuración) y presione ▼. Se abre el menú *Settings*.



- 3 Presione ▲ o ▼ para resaltar **Closed Caption** (Subtítulos optativos) y presione **ENTER**. Se abre el menú de Configuración - Subtítulos optativos (*Settings-Closed Caption*).

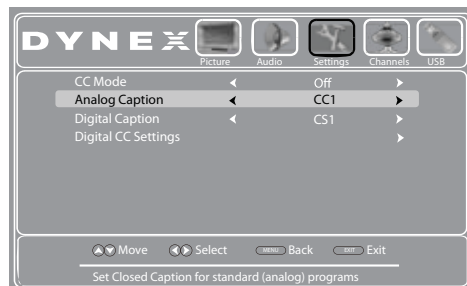

- 4 Presione ▲ o ▼ para resaltar **Analog Caption** (Subtítulos analógicos) y presione ◀ o ▶ para seleccionar un ajuste de subtítulos analógicos. Puede seleccionar:

- **CC1 a CC4**: los subtítulos optativos aparecen en un titular pequeño en la parte inferior de la pantalla. **CC1** normalmente es la versión "impresa" del audio. **CC2 a CC4** muestran contenido suministrado por la estación transmisora.
- **Text1** (Texto 1) a **Text4** (Texto 4): los subtítulos optativos cubren la mitad o toda la pantalla. **Text1** (Texto 1) a **Text4** (Texto 4) muestran el contenido suministrado por la estación transmisora.

- 5 Presione el botón de salir (**EXIT**) para cerrar el menú.

Personalización de los estilos de subtítulos optativos digitales

Para personalizar el estilo de los subtítulos optativos digitales:

- 1 Presione el botón de menú (**MENU**). Se abre el menú de pantalla mostrando el menú de imagen (*Picture*).

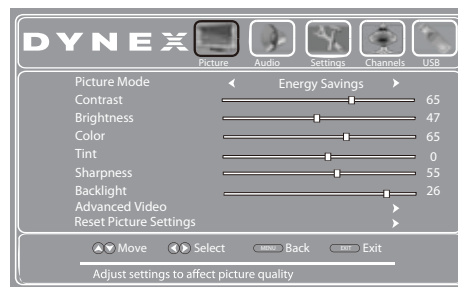

- 2 Presione ◀ o ▶ para resaltar **Settings** (Configuración) y presione ▼. Se abre el menú *Settings*.



- 3 Presione ▲ o ▼ para resaltar **Closed Caption** (Subtítulos optativos) y presione **ENTER**. Se abre el menú de Configuración - Subtítulos optativos (*Settings-Closed Caption*).

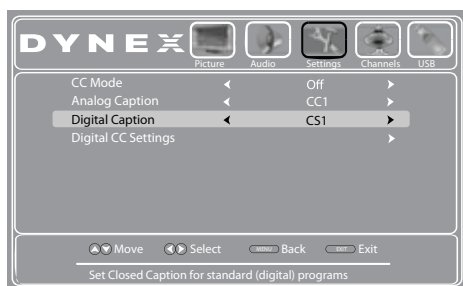

- 4 Presione ▲ o ▼ para resaltar **Digital Caption** [Subtítulos digitales] (disponibles solamente para estaciones digitales) y presione ◀ o ▶ para seleccionar un ajuste de subtítulos digitales. Se puede seleccionar de **CC1** a **CC4** y **CS1** a **CS6**.
- 5 Presione ▲ o ▼ para resaltar **Digital CC Settings** (Ajustes de los subtítulos optativos digitales) y presione **ENTER** (Entrar). Se abre el menú de ajustes de subtítulos optativos digitales (*Digital CC Settings*).

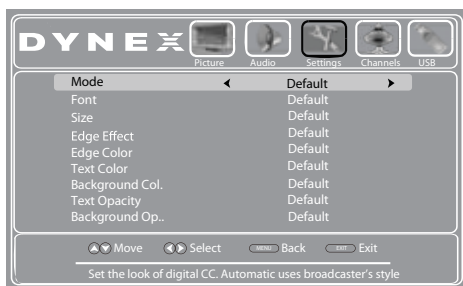

- 6 Presione ▲ o ▼ para resaltar **Mode** (Modo) y presione ◀ o ▶ para seleccionar **Custom** (Personalizado).

Nota

Para restaurar los estilos de los subtítulos optativos a sus valores de fábrica, ajuste el modo (**Mode**) a **Default** (Predeterminado).

- 7 Presione ▲ o ▼ para resaltar un estilo y presione ◀ o ▶ para acceder al ajuste. Puede seleccionar:
- **Font**: selecciona el estilo de fuente.
 - **Size** (Tamaño) – Selecciona el tamaño de la letra.
 - **Text Color** (Color de texto): selecciona el color del texto.
 - **Font Opacity** (Opacidad de la fuente): selecciona la opacidad de la fuente.
 - **Background Color**: selecciona el color del fondo.
 - **Background Opacity**: selecciona el nivel de opacidad de fondo.
 - **Font Edge Style** (Estilo del borde de la fuente): selecciona el estilo del borde para las palabras.
 - **Font Edge Color** (Color de borde): selecciona el color del borde de la fuente.
- 8 Presione el botón de salir (**EXIT**) para cerrar el menú.

Ajuste de la configuración de la hora

Ajuste de la hora

Para ajustar la hora:

- 1 Presione el botón de menú (**MENU**). Se abre el menú de pantalla mostrando el menú de imagen (*Picture*).

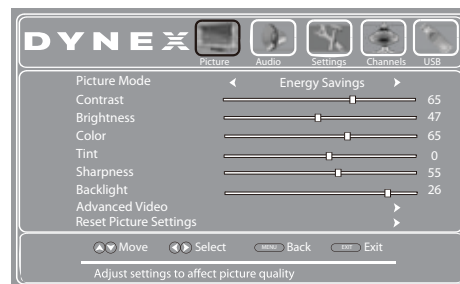

- 2 Presione ◀ o ▶ para resaltar **Settings** (Configuración) y presione ▼. Se abre el menú *Settings*.



- 3 Presione ▲ o ▼ para resaltar **Time** (Hora) y presione **ENTER**. Se abre el menú de configuración de la hora (*Settings-Time*).

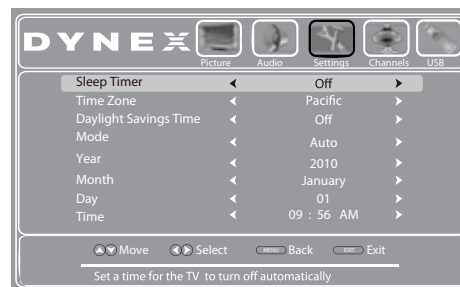

- 4 Presione ▲ o ▼ para resaltar **Mode** (Modo) y presione ◀ o ▶ para seleccionar **Manual** (para ajustar manualmente la fecha y hora) o **Auto** (la fecha y hora se ajustan automáticamente con una fuente de señal de TV, basada en la zona horaria seleccionada).
- 5 Si seleccionó **Auto** como modo (**Mode**), presione ▲ o ▼ para resaltar **Time Zone** (Zona horaria) y presione ◀ o ▶ para seleccionar su zona horaria. Se puede seleccionar **Eastern (Del este)**, **Central, Mountain** (De las rocas), **Pacific (Pacífico)**, **Alaska, Hawaii (Hawaii)**, **Atlantic** (Atlántico) o **Newfoundland** (Terranova).
- 6 Si su área de recepción observa la hora de verano, presione ▲ o ▼ para resaltar **Daylight Savings Time** (Hora de verano) y presione ◀ o ▶ para seleccionar **On** (Activado) u **Off** (Desactivado).
- 7 Si seleccionó Personalizado (**Custom**) como Modo (**Mode**):
- Presione ▲ o ▼ para resaltar el año, mes (**Year, Month,**) o **Day** (Día) y presione ◀ o ▶ para cambiar el ajuste.

- Presione ▲ o ▼ para resaltar **Time** (Hora) y presione ◀ o ▶ resaltar el campo de la hora, los minutos o AM/PM, y presione ▲ o ▼ para cambiar los ajustes.

8 Presione el botón de salir (**EXIT**) para cerrar el menú.

Ajuste del temporizador de apagado automático

Se puede ajustar la cantidad de tiempo antes de que su televisor se apague automáticamente.

Para ajustar el temporizador de apagado automático:

1 Presione el botón de menú (**MENU**). Se abre el menú de pantalla mostrando el menú de imagen (*Picture*).

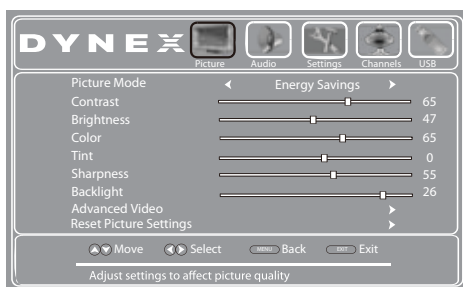

2 Presione ◀ o ▶ para resaltar **Settings** (Configuración) y presione ▼. Se abre el menú *Settings*.

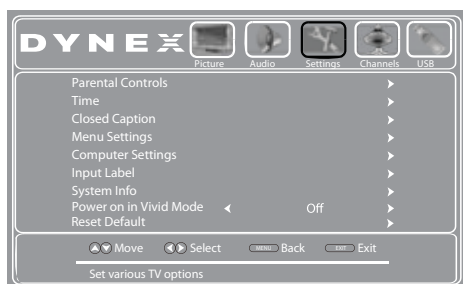

3 Presione ▲ o ▼ para resaltar **Time** (Hora) y presione ▶ o **ENTER** (Entrar). Se abre el menú de configuración de la hora (*Settings-Time*).

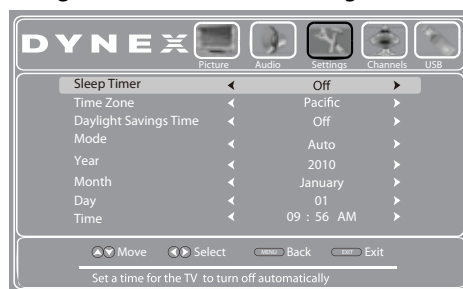

4 Presione ▲ o ▼ para resaltar **Sleep Timer** (Temporizador de apagado automático), y presione ◀ o ▶ para seleccionar la cantidad de tiempo que guste (**Off (desactivado)**, **5 minutos**, **10 minutos**, **15 minutos**, **30 minutos**, **60 minutos**, **90 minutos**, **120 minutos**, **180 minutos**, **240 minutos**) antes que se apague automáticamente el televisor. Para desactivar el temporizador de apagado automático, seleccione **Off (Desactivado)**.

5 Presione el botón de salir (**EXIT**) para cerrar el menú.

Nota

También se puede presionar **SLEEP** (Apagado automático) en el control remoto para ajustar el temporizador de apagado automático.

Ajuste de la configuración del menú

Selección del idioma del menú

Para seleccionar el idioma del menú de pantalla:

1 Presione el botón de menú (**MENU**). Se abre el menú de pantalla mostrando el menú de imagen (*Picture*).

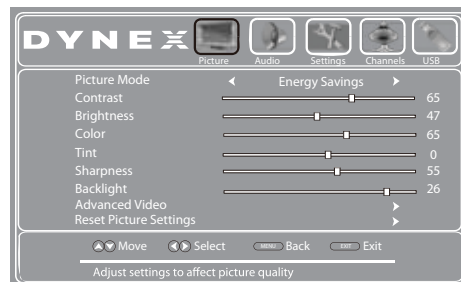

2 Presione ◀ o ▶ para resaltar **Settings** (Configuración) y presione ▼. Se abre el menú *Settings*.

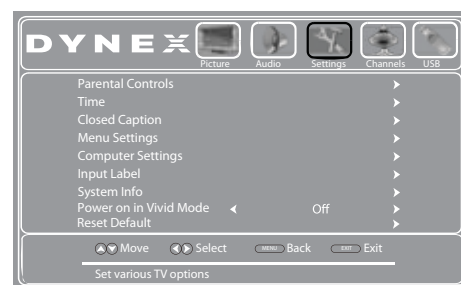

3 Presione ▲ o ▼ para resaltar **Menu Settings** (Ajustes de menú) y presione ▶ o **ENTER** (Entrar). Se abre el menú de configuración de ajustes de menú (*Settings-Menu Settings*) con **Menu Language** (Idioma del menú) resaltado.

4 Presione ◀ o ▶ para seleccionar el idioma del menú que guste. Se puede seleccionar inglés (**English**), francés (**French**) o español (**Spanish**).

5 Presione el botón de salir (**EXIT**) para cerrar el menú.

Etiquetado de una fuente de entrada

Se puede agregar una etiqueta a una fuente de entrada de video para que sea más fácil identificarla. Estas etiquetas se muestran en la lista de fuentes de entrada (*INPUT SOURCE*) y en el titular que aparece cuando se presiona **INFO**.

Para etiquetar una fuente de entrada:

1 Presione el botón de menú (**MENU**). Se abre el menú de pantalla mostrando el menú de imagen (*Picture*).

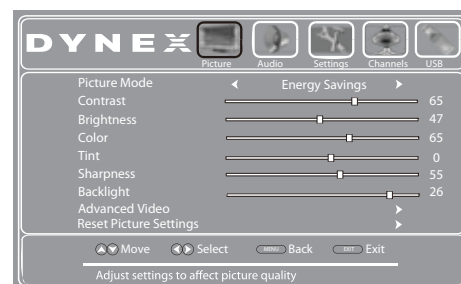

- 2 Presione ◀ o ▶ para resaltar **Settings** (Configuración) y presione ▼. Se abre el menú *Settings*.

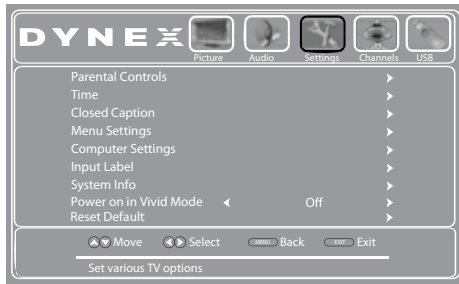

- 3 Presione ▲ o ▼ para resaltar **Input Labels** (Etiquetas de entrada) y presione **ENTER** (Entrar). Se abre la pantalla de configuración de etiquetas de entrada (*Settings-Input Label*) con la etiqueta actual (**Present Label**) resaltada.

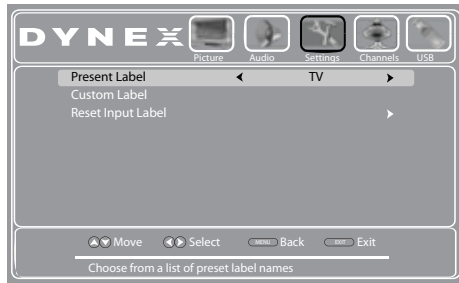

- 4 Presione ◀ o ▶ para resaltar una etiqueta predeterminada de varias opciones o seleccione **Custom** (Personalizada) para ingresar su propia etiqueta.

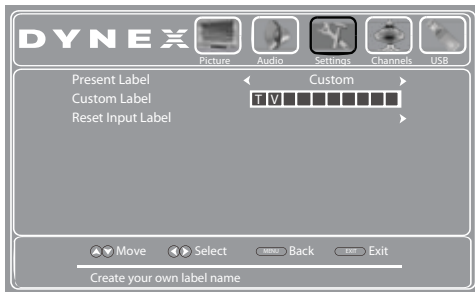

- 5 Si selecciona **Custom** (Personalizado), presione ▲ o ▼ para resaltar **Custom Label** (Etiqueta personalizada) y presione ▶.
- 6 Presione ▲ o ▼ para seleccionar un idioma.
- 7 Presione el botón $\wedge \equiv \wedge \uparrow$ (Título) para avanzar a la siguiente página. Repita este paso para ingresar más caracteres. Se pueden ingresar hasta 10 caracteres. Si necesita borrar un carácter, ingrese un espacio blanco y presione **ENTER** (Entrar).
- 8 Cuando termine de ingresar la etiqueta, presione **MENU** (Menú). La siguiente vez que presione **INPUT** (Entrada), la etiqueta nueva aparecerá en la lista de fuentes de entrada (*INPUT SOURCE*).
- 9 Presione el botón de salir (**EXIT**) para cerrar el menú.

Para restaurar la configuración predeterminada

Cuidado

cuando se restaura la configuración de origen, todos los ajustes (con excepción de la contraseña y la clasificación de los padres) que ha personalizado se restaurarán.

Para restaurar la configuración predeterminada:

- 1 Presione el botón de menú (**MENU**). Se abre el menú de pantalla mostrando el menú de imagen (*Picture*).

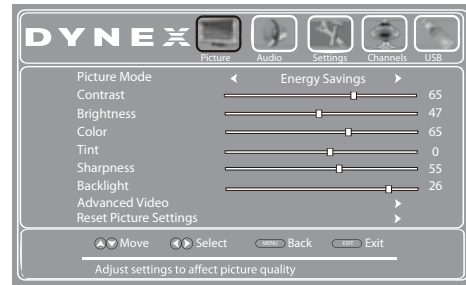

- 2 Presione ◀ o ▶ para resaltar **Settings** (Configuración) y presione ▼. Se abre el menú *Settings*.

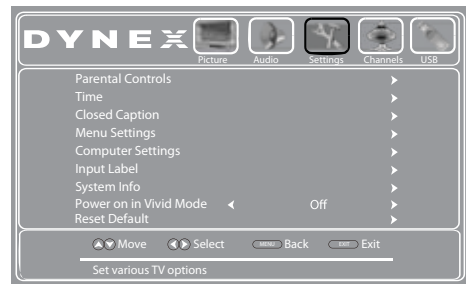

- 3 Presione ▲ o ▼ para resaltar **Reset Default** (Restaurar valores de origen) y presione **ENTER** (Entrar). Se abre un cuadro de confirmación.
- 4 Presione ◀ o ▶ para seleccionar **Yes** [Si] (para restablecer todos los ajustes a los valores de origen) o **No** (para no restablecerlos).
- 5 Presione el botón de salir (**EXIT**) para cerrar el menú.

Usando una unidad flash USB

Se puede conectar una unidad flash USB a su televisor para ver fotos JPEG compatibles.

Notas

El visualizador de fotos JPEG sólo admite el formato de imágenes JPEG (con la extensión de archivo ".jpg")
No todos los archivos JPEG son compatibles con su televisor.

Cambio al modo USB

Para cambiar al modo USB:

- 1 Asegúrese de haber conectado la unidad flash USB al puerto USB en la parte lateral de su televisor.
- 2 Presione **INPUT** (Entrada). Se abre la lista de fuentes de entrada (*INPUT SOURCE*).

- 3 Presione **▲** o **▼** para resaltar **USB** y presione **ENTER** (Entrar).

Nota

Para salir del modo USB presione **INPUT** (Entrada) para abrir la lista de fuentes (*INPUT SOURCE*) y seleccione otra fuente de entrada.

Examinando fotos

Para examinar fotos en una unidad flash USB:

- 1 Cambio al modo USB (refiérase a lo anterior)
- 2 Presione el botón de menú (**MENU**). Se abre el menú de **USB**.

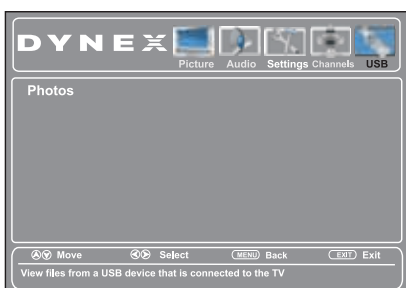

- 3 Presione **▼** para acceder al menú. Se resaltará **Photos** (Fotos).

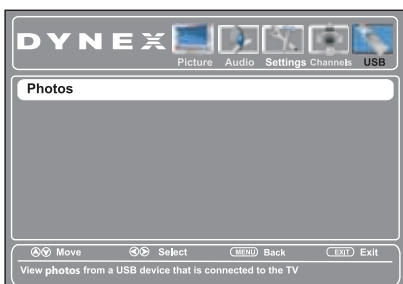

- 4 Presione **ENTER** para acceder del menú. Se abre el menú **USB** con la opción **Browse Photos** (Examinar fotos) resaltada.

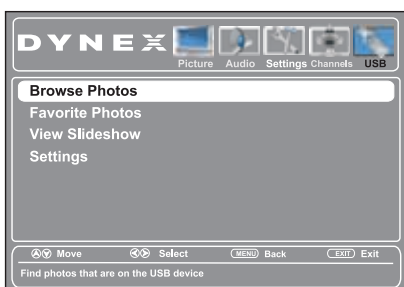

- 5 Presione **ENTER** (Entrar). La pantalla muestra los nombres de las carpetas y de los archivos de fotos guardados en la unidad flash USB en un índice de miniaturas con la primera foto o carpeta resaltada. Aparece la barra de control en la parte inferior de la pantalla.

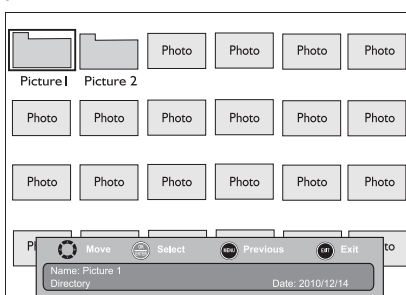

- 6 Para navegar la pantalla con la lista de miniaturas, presione:

- **▲▼◀▶** para examinar los archivos y las carpetas.
- **ENTER** (Entrar) para ver la foto resaltada en pantalla completa o abrir una carpeta resaltada.
- **MENU** (Menú) para abrir el menú de USB.
- **FAV** o **FAVORITE** (Favoritos) para agregar o remover una foto de la lista de fotos favoritas. Un corazón aparece sobre una foto que ha sido agregada a la lista.
- **EXIT** (Salir) para volver al menú de USB.

Cuando una foto se muestra a pantalla completa, una barra de control aparece en la parte inferior de la imagen, el tamaño y la fecha se muestran en la parte inferior de la barra de control. Si no presiona un botón en unos 10 segundos, la barra de control se cierra. Presione cualquier otro botón para abrir de nuevo la barra de control.

- 7 Para navegar la foto en la pantalla, presione:

- **↕** para ir a la foto anterior.
- **↕** para ir a la siguiente foto.
- **ENTER** (Entrar) para girar la foto en el sentido de las agujas del reloj.
- **ZOOM** una o más veces para ampliar la imagen a 2x o 4x, o para seleccionar **Fill** (para mostrar la foto en su tamaño real). Se puede presionar **▲▼◀▶** para desplazar la foto.
- Presione **EXIT** (Salir) para regresar al índice de miniaturas.
- **MENU** para regresar al menú de USB.

Visualización de sus fotos favoritas

Después que haya creado su lista de fotos favoritas, puede examinar sus fotos favoritas rápidamente.

Para ver sus fotos favoritas:

- 1 Cambio al modo USB (refiérase a la sección "Cambio al modo USB" en la página 34)
- 2 Presione el botón de menú (**MENU**). Se abre el menú de **USB**.

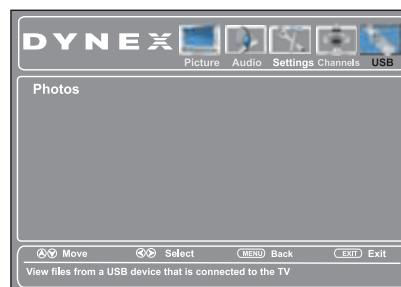

- 3 Presione **↕** (Entrar) para acceder al menú de fotos (**Photos**). Se resaltará **Photos** (Fotos).

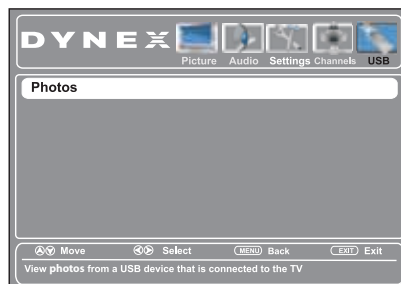

- 4 Presione **ENTER** (Entrar) para acceder al menú de fotos (*Photos*). Se abre el menú de fotos USB (*USB Photos*).



- 5 Presione **▲** o **▼** para resaltar Favorite Photos (Fotos favoritas) y presione **ENTER** (Entrar). Un índice de miniaturas de sus fotos favoritas se abre con una barra de control en la parte inferior de la pantalla.

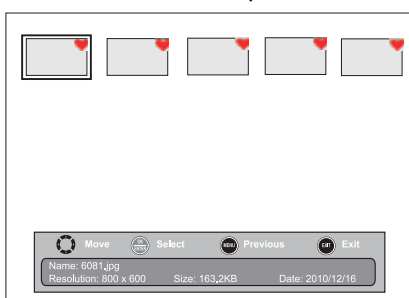

- 6 Puede seleccionar fotos y navegar en la pantalla la foto de la misma manera que examina sus fotos. Para obtener más información, refiérase a la sección "Examinando fotos" en la página 35.

Visualización de fotos en una presentación

Para ver las fotos en una presentación:

- 1 Cambio al modo USB (refiérase a la sección "Cambio al modo USB" en la página 34)
- 2 Presione el botón de menú (**MENU**). Se abre el menú de USB.

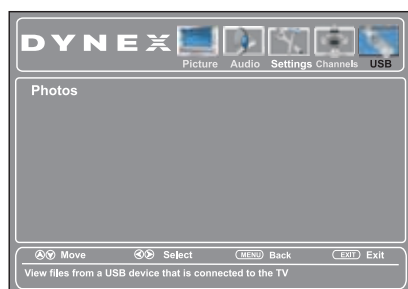

- 3 Presione **↵** (Entrar) para acceder al menú de fotos (*Photos*). Se resalta **Photos** (Fotos).

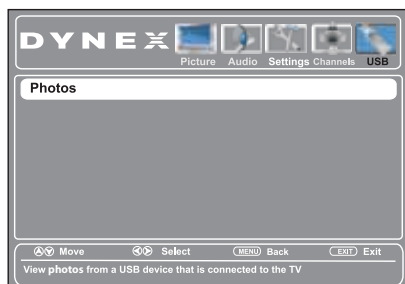

- 4 Presione **ENTER** (Entrar) para acceder al menú de fotos (*Photos*). Se abre el menú de fotos USB (*USB Photos*).



- 5 Presione **▲** o **▼** para resaltar **View Slideshow** (Ver presentación) y presione **ENTER** (Entrar). Una presentación comienza con la primera foto en la carpeta actual.

Cuando una foto se muestra a pantalla completa, una barra de control aparece en la parte inferior de la foto. El nombre del archivo, la resolución de la imagen, el tamaño y la fecha se muestran en la parte inferior de la barra de control. Si no presiona un botón en unos 10 segundos, la barra de control se cierra. Presione cualquier otro botón para abrir de nuevo la barra de control.

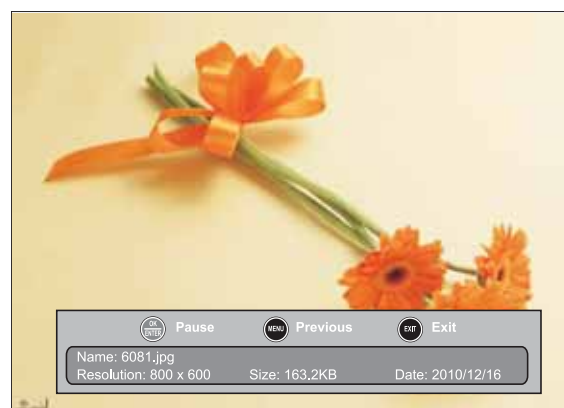

- 6 Para controlar la presentación, presione:
- **ENTER** (Entrar) para pausar o comenzar la presentación.
 - **EXIT** para salir de la presentación y regresar al índice de miniaturas.
 - **MENU** para regresar al menú de USB.

Personalización de los ajustes de presentaciones fotográficas

Usted puede personalizar los ajustes de la presentación al seleccionar los ajustes **Repeat**, **Shuffle**, **Speed** (Repetir, aleatorio, velocidad) y **Transition** (Transición).

Para personalizar los ajustes de presentaciones fotográficas:

- 1 Cambio al modo USB (refiérase a la sección "Cambio al modo USB" en la página 34)

- 2 Presione el botón de menú (**MENU**). Se abre el menú de *USB*.

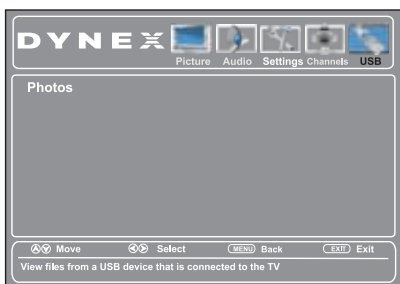

- 3 Presione **ENTR** (Entrar) para acceder al menú de fotos (*Photos*). Se resaltará **Photos** (Fotos).

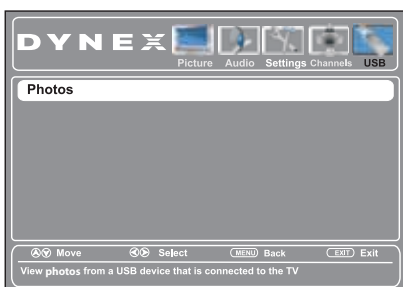

- 4 Presione **ENTER** (Entrar) para acceder al menú de fotos (*Photos*). Se abre el menú de fotos USB (*USB Photos*).



- 5 Presione **▲** o **▼** para resaltar **Settings** (Ajustes) y presione **ENTER** (Entrar). Se abre el menú *USB Photos Settings* (Ajustes de fotos USB).

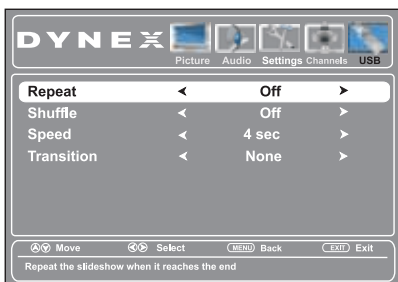

- 6 Presione **▲** o **▼** para resaltar una opción y presione **ENTER** (Entrar). Puede seleccionar:
- **Repeat:** repite la presentación de fotografías cuando llega a la última. ?Se puede seleccionar **On** (Activado) u **Off** (Desactivado).
 - **Shuffle** (Aleatorio): muestra la presentación de fotografías en el modo aleatorio. ?Se puede seleccionar **On** (Activado) u **Off** (Desactivado).
 - **Speed** (Velocidad): ajusta la cantidad de tiempo que se muestra una foto antes de que pase a la siguiente foto. Puede seleccionar **4 sec**, **6 sec**, o **8 sec** (segundos).
 - **Transition** (Transición): selecciona el tipo de transición cuando las fotos pasan al siguiente archivo en la presentación. Puede seleccionar:

- **None:** sin efecto de transición.
- **Fade to Black:** fundido en negro de la pantalla entre las fotografías.
- **Vertical Wipe:** desliza la pantalla de arriba hacia abajo entre las fotos.
- **Horizontal Wipe:** desliza la pantalla de izquierda a derecha entre las fotos.
- **Random:** selecciona al azar un efecto de transición.

- 7 Presione el botón de salir (**EXIT**) para cerrar el menú.

Mantenimiento

- No utilice su televisor en áreas que son demasiado calientes o frías porque el gabinete se puede doblar o la pantalla puede funcionar mal. Su televisor funciona mejor en temperaturas que son cómodas para usted.
- Las temperaturas de almacenamiento son de 32 a 122 °F (0 a 50 °C).
- Las temperaturas de funcionamiento son de 41 a 104 °F (5 a 40 °C).
- No coloque su televisor bajo luz del sol directa ni cerca de una fuente de calor.

Limpieza

Antes de limpiar la pantalla, desenchufe su televisor del tomacorriente.

Limpie su televisor con un paño suave y sin pelusas. Si las superficies se encuentran extremadamente sucias, use un paño ligeramente humedecido con una solución detergente suave.

Use un limpiador de lentes para limpiar la pantalla. Nunca use alcohol, diluyente de pintura o bencina.

Antes de usar un paño con tratamiento químico, lea las instrucciones que acompañan el paño.

No rocíe un líquido insecticida cerca de su televisor. Esta clase de productos químicos podría dañar y decolorar las superficies expuestas.

Reparación

No intente reparar su televisor usted mismo. No existen partes reparables por el usuario en el interior. Apague su televisor, desconecte el cable de alimentación y póngase en contacto con un centro de servicio autorizado.

Localización y corrección de fallas

Advertencia

No intente reparar su televisor usted mismo. Póngase en contacto con el personal de servicio autorizado.

Video y audio

Problema	Solución
La imagen no llena la pantalla. Alrededor de la imagen hay barras negras.	<ul style="list-style-type: none"> • Cambie la relación de aspecto. Una creciente cantidad de TV digital y películas son presentadas en pantalla panorámica (16:9). Refiérase a la sección "Ajuste de la imagen del televisor" en la página 22.
No hay imagen (la pantalla no se ilumina) ni sonido	<ul style="list-style-type: none"> • Presione  en el televisor o el control remoto. • Verifique que los cables de video estén conectados firmemente en la parte posterior de su televisor. • Ajuste el contraste y el brillo. Refiérase a la sección "Ajuste de la imagen del televisor" en la página 22. • Asegúrese de que el cable de alimentación esté enchufado. • Verifique que se seleccionó la entrada de video correcta. Refiérase a la sección "Selección de la fuente de entrada de video" en la página 20. • Intente con otro canal. La estación puede tener dificultades. • Verifique que la señal de entrada es compatible. • Asegúrese de que la antena o la TV por cable esté correctamente conectada y asegurada. Refiérase a la sección "Conexión de un decodificador de cable o receptor de satélite" en la página 10 o "Conexión de una antena o televisión por cable (sin decodificador)" en la página 12. • Verifique la configuración de los subtítulos optativos. Algunos modos de TEXTO pueden bloquear la pantalla.
La calidad de imagen es buena en ciertos canales y deficiente en otros. El sonido funciona.	<ul style="list-style-type: none"> • El problema puede resultar de una señal deficiente o débil suministrada por la estación transmisora o el proveedor de TV por cable. • En caso de conexión a la TV por cable o satélite sin decodificador o receptor, si la calidad de la imagen es deficiente, puede ser necesario instalar un decodificador o receptor para mejorar la recepción de la señal y la calidad de la imagen. Contacte su proveedor de TV por cable o satélite para obtener un decodificador o receptor.

Problema	Solución
Imagen oscura, insatisfactoria o sin imagen (la pantalla está iluminada) pero el sonido está bien.	<ul style="list-style-type: none"> • Intente con otro canal. La estación puede tener dificultades. • Asegúrese de que la antena o la TV por cable esté correctamente conectada y asegurada. Refiérase a la sección "Conexión de un decodificador de cable o receptor de satélite" en la página 10 o "Conexión de una antena o televisión por cable (sin decodificador)" en la página 12. • Asegúrese de que la opción de sólo audio (Audio Only) esté desactivada (Off). Refiérase a la sección "Reproducción de sólo audio de TV" en la página 24. • Ajuste el brillo. Refiérase a la sección "Ajuste de la imagen del televisor" en la página 22. • Verifique que se seleccionó el modo de imagen correcto. Refiérase a la sección "Ajuste de la imagen del televisor" en la página 22. • Si está usando una antena, la señal del canal digital puede ser débil. Para verificar la intensidad de la señal del canal digital, refiérase a la sección "Verificación de la intensidad de la señal digital" en la página 27. • Si está usando una antena y la intensidad de la señal es baja, ajuste la antena o use una antena de exteriores altamente direccional o una antena portátil con un amplificador integrado. • Verifique que los cables de video estén conectados firmemente en la parte posterior de su televisor. • El cable de video que está usando puede estar defectuoso. Use un nuevo juego.
No hay color, la imagen es oscura o el color no es el correcto.	<ul style="list-style-type: none"> • Intente con otro canal. La estación puede tener dificultades. • Ajusta la saturación del color. Refiérase a la sección "Ajuste de la imagen del televisor" en la página 22. • Verifique que los cables de video estén conectados correctamente y seguramente a la parte posterior de su televisor. • Asegúrese de que la antena o la TV por cable esté correctamente conectada y asegurada. Refiérase a la sección "Conexión de un decodificador de cable o receptor de satélite" en la página 10 o "Conexión de una antena o televisión por cable (sin decodificador)" en la página 12. • Si está usando una antena, la señal del canal digital puede ser débil. Para verificar la intensidad de la señal del canal digital, refiérase a la sección "Verificación de la intensidad de la señal digital" en la página 27. • Si está usando una antena y la intensidad de la señal es baja, ajuste la antena o use una antena de exteriores altamente direccional o una antena portátil con un amplificador integrado.

Problema	Solución
Sólo nieve (ruido) aparece en la pantalla.	<ul style="list-style-type: none"> • Intente con otro canal. La estación puede tener dificultades. • Asegúrese de que la antena o la TV por cable esté correctamente conectada y asegurada. Refiérase a la sección "Conexión de un decodificador de cable o receptor de satélite" en la página 10 o "Conexión de una antena o televisión por cable (sin decodificador)" en la página 12. • Si está usando una antena, la señal del canal digital puede ser débil. Para verificar la intensidad de la señal del canal digital, refiérase a la sección "Verificación de la intensidad de la señal digital" en la página 27. • Si está usando una antena y la intensidad de la señal es baja, ajuste la antena o use una antena de exteriores altamente direccional o una antena portátil con un amplificador integrado.
Aparecen líneas de puntos o bandas en la pantalla.	<ul style="list-style-type: none"> • Asegúrese de que la antena o la TV por cable esté correctamente conectada y asegurada. Refiérase a la sección "Conexión de un decodificador de cable o receptor de satélite" en la página 10 o "Conexión de una antena o televisión por cable (sin decodificador)" en la página 12. • Si está usando una antena, la señal del canal digital puede ser débil. Para verificar la intensidad de la señal del canal digital, refiérase a la sección "Verificación de la intensidad de la señal digital" en la página 27. • Si está usando una antena y la intensidad de la señal es baja, ajuste la antena o use una antena de exteriores altamente direccional o una antena portátil con un amplificador integrado. • Verifique que los cables de video estén conectados firmemente en la parte posterior de su televisor. • El cable de video que está usando puede estar defectuoso. Use un nuevo juego. • Otros dispositivos (por ejemplo, receptor de sonido envolvente, altavoces externos, ventiladores, o secadores de pelo) podrían interferir con su televisor. Intente apagar un dispositivo a la vez para determinar que dispositivo está causando la interferencia. Después que se haya determinado cual dispositivo está causando interferencia, aléjelo del televisor para eliminar la interferencia.
Imágenes dobles.	<ul style="list-style-type: none"> • Utilice una antena exterior altamente direccional, TV por cable o satélite.
La imagen tiene unos puntos brillantes u oscuros.	<ul style="list-style-type: none"> • Unos cuantos puntos brillantes u oscuros es algo normal en una pantalla LCD. Esto no afecta el funcionamiento de este televisor.

Problema	Solución
Buena imagen, pero no hay sonido.	<ul style="list-style-type: none"> • Suba el volumen. • Desconecte los auriculares. • Verifique que el sonido no esté silenciado. • Verifique que se seleccionó el modo de audio correcto. • Verifique que los cables estén conectados correctamente y seguramente a la parte posterior de su televisor. • Asegúrese de que la antena o la TV por cable esté correctamente conectada y asegurada. Refiérase a la sección "Conexión de un decodificador de cable o receptor de satélite" en la página 10 o "Conexión de una antena o televisión por cable (sin decodificador)" en la página 12. • Si está usando una antena, la señal del canal digital puede ser débil. Para verificar la intensidad de la señal del canal digital, refiérase a la sección "Verificación de la intensidad de la señal digital" en la página 27. • El cable de video que está usando puede estar defectuoso. Use un nuevo juego.
Imagen deficiente	<ul style="list-style-type: none"> • Verifique que la habitación no es muy brillante. La luz que se refleja en la pantalla puede hacer que sea difícil ver la imagen. • Si una cámara S-VHS o una cámara de video se conecta mientras se enciende otro equipo conectado, la imagen podría ser deficiente. Apague uno o más equipos.
Buen sonido pero color deficiente	<ul style="list-style-type: none"> • Ajuste el contraste, el color y el brillo.
Ruido de audio	<ul style="list-style-type: none"> • Otros dispositivos (por ejemplo, receptor de sonido envolvente, altavoces externos, ventiladores, o secadores de pelo) podrían interferir con su televisor. Intente apagar un dispositivo a la vez para determinar que dispositivo está causando la interferencia. Después que se haya determinado cual dispositivo está causando interferencia, aléjelo del televisor para eliminar la interferencia.
No hay salida de uno de los altavoces	<ul style="list-style-type: none"> • Ajuste el balance del audio. Refiérase a la sección "Ajuste de la configuración del sonido" en la página 23. • Verifique que los cables estén conectados correctamente y seguramente a la parte posterior de su televisor.
Aparecen imágenes permanentes	<ul style="list-style-type: none"> • No muestre una imagen fija, tal como un logotipo, un juego, una imagen de computadora por un periodo largo de tiempo. Esto puede causar que una imagen permanente se quemé en la pantalla. Este tipo de daño no está cubierto por su garantía.

Control remoto

Problema	Solución
El control remoto no funciona.	<ul style="list-style-type: none"> • Verifique que el cable de alimentación esté conectado correctamente a su televisor y a un tomacorriente eléctrico. • Asegúrese de que no haya obstáculos entre el control remoto y el sensor del control remoto al frente del televisor. • Apunte el control remoto al sensor del control remoto del televisor. Para la ubicación del sensor del control remoto, refiérase a la sección "<u>Vista frontal</u>" en la página 5. • Asegúrese de que las pilas estén instaladas correctamente. Refiérase a la sección "<u>Instalación de las pilas del control remoto</u>" en la página 18. • Reemplace las pilas gastadas con unas nuevas. Refiérase a la sección "<u>Instalación de las pilas del control remoto</u>" en la página 18.
Problemas al programar su control remoto universal.	<ul style="list-style-type: none"> • Refiérase a las instrucciones y la tabla de códigos comunes en la sección "<u>Programación de un control remoto universal diferente</u>" en la página 42. • Los códigos están sujetos a cambios. Para ver los códigos actualizados, visite www.dynexproducts.com/remotecodes. • Reemplace las pilas gastadas con unas nuevas. Refiérase a la sección "<u>Instalación de las pilas del control remoto</u>" en la página 18. • Refiérase a la guía del usuario que acompaña a su control remoto universal y póngase en contacto con el fabricante si continúan los problemas.

Varios

Problema	Solución
La unidad no enciende	<ul style="list-style-type: none"> • Verifique que el cable de alimentación esté conectado correctamente a su televisor y a un tomacorriente eléctrico. • Desenchufe el cable de alimentación, espere 60 segundos, reconecte el cable y encienda su televisor. • Otros dispositivos (por ejemplo, receptor de sonido envolvente, altavoces externos, ventiladores, o secadores de pelo) podrían interferir con su televisor. Intente apagar un dispositivo a la vez para determinar que dispositivo está causando la interferencia. Después que se haya determinado cual dispositivo está causando interferencia, aléjelo del televisor para eliminar la interferencia.
El mensaje de error "No hay señal" aparece en la pantalla	<ul style="list-style-type: none"> • Presione INPUT y asegúrese de que haya seleccionado la entrada correcta para el equipo o el servicio que esté tratando de usar. • Si está usando un decodificador de cable o receptor de satélite, use el control remoto suministrado con el equipo para cambiar de canal.

Problema	Solución
Después de la búsqueda automática de canales, no hay más canales	<ul style="list-style-type: none"> • La recepción de los canales puede variar dependiendo del nivel de potencia del programa de una estación particular. Contacte a su proveedor de servicio de TV por cable o por satélite. • Asegúrese de que la antena o el decodificador de TV por cable o receptor de satélite esté conectado correctamente y asegurado al televisor. • Trate de reemplazar el cable entre la antena/cable o el decodificador de cable o receptor de satélite para TV y el televisor.
No se pueden mostrar uno o más canales.	<ul style="list-style-type: none"> • Asegúrese de que los canales no estén bloqueados. Refiérase a la sección "<u>Ajuste de los niveles de los controles de los padres</u>" en la página 28. • Asegúrese de que los canales no estén ocultos. El canal puede haber sido borrado de la lista de canales. Puede sintonizar el canal al presionar los botones numéricos o puede volver a agregar el canal a la lista de canales. Refiérase a la sección "<u>Ocultar canales</u>" en la página 25. • Si está usando un decodificador de cable o receptor de satélite, use el control remoto suministrado con el equipo para cambiar de canal. • Asegúrese de que haya seleccionado la entrada correcta para ver los canales desde el decodificador de cable o receptor de satélite. • Si está usando una antena, la señal del canal digital puede ser débil. Para verificar la intensidad de la señal del canal digital, refiérase a la sección "<u>Verificación de la intensidad de la señal digital</u>" en la página 27.
Ha perdido la contraseña.	<ul style="list-style-type: none"> • Ingrese 9999 para acceder a los controles de los padres y establezca una contraseña nueva. Refiérase a la sección "<u>Configuración o cambio de la contraseña</u>" en la página 27.
No se pueden acceder a ciertos ajustes.	<ul style="list-style-type: none"> • Si un ajuste tiene color gris, el ajuste no está disponible en el modo de entrada de video actual.
La caja del televisor cruje.	<ul style="list-style-type: none"> • Cuando el televisor se encuentra en uso, la temperatura sube natural y puede causar que la caja se expanda o contraiga y esto puede causar un ruido leve de crujido. Esto no es un mal funcionamiento.
Los botones de control no funcionan	<ul style="list-style-type: none"> • Asegúrese de que la opción de bloqueo de botones (Button Lock) se encuentre en No. Refiérase a la sección "<u>Bloqueo de los botones de control</u>" en la página 28. • Desenchufe el cable de alimentación, espere unos segundos y luego reconecte el cable y encienda su televisor.
El televisor se apaga frecuentemente	<ul style="list-style-type: none"> • Verifique que el temporizador de apagado automático esté desactivado. Refiérase a la sección "<u>Ajuste del temporizador de apagado automático</u>" en la página 33.

Nota

si el problema no se resuelve después de intentar las soluciones en esta sección, apague su televisor y vuélvalo a encender.

Especificaciones

Las especificaciones están sujetas a cambio sin aviso previo.

Garantía

DX-32L100A13	
Piezas:	1 año
Mano de obra:	1 año

Dimensiones y peso

DX-32L100A13	
Sin la base:	
31 × 4.4 × 19.5 pulg. (78.65 × 11.09 × 49.55 cm)	
Con la base:	
31 × 9.1 × 21.5 pulg. (78.65 × 23.18 × 54.65 cm)	
Sin la base:	
18.01 lb (8.2 kg)	
Con la base:	
19.41 lb (8.6 kg)	

Pantalla

DX-32L100A13	
Tamaño de la pantalla medida diagonalmente	31.5 pulg.
Tipo de pantalla	LCD
Pantalla de 60 Hz o 120 Hz	60 Hz
Resolución de pantalla	720p
Resolución de pantalla	1366 (H) × 768 (V)
Relación de aspecto	16:9
Relación de contraste (estándar) – pantalla	3,000:1
Relación de contraste dinámico - lista de valores	6,000:1
Brillo (centro estándar) cd/m2	300 nits
Filtro tipo peine	Digital 3d y/c
Tiempo de respuesta	8 ms
Ángulo de visualización horizontal	160
Ángulo de visualización vertical	160

Resoluciones de la pantalla/Velocidades de rastreo VGA

DX-32L100A13	
HDMI 1.3	Resoluciones recomendadas: 1080p, 1080i, 720p, 480p, 480i
Video de componentes	Resoluciones recomendadas: 1080i, 720p, 480p, 480i
PC/VGA	Velocidades de rastreo recomendadas: 640 × 480/60 Hz, 800 × 600/60 Hz, 1024 × 768/60 Hz, 1360 × 768/60 Hz

Sintonizador

DX-32L100A13	
Analogico	NTSC
Digital	ATSC, 8-VSB, QAM claro

Entradas

DX-32L100A13	
HDMI/DVI	3 (lateral) Se adhiere a E-EDID Se adhiere a HDCP Adaptador de DVI a HDMI
Video de componentes	1 (lateral)
Video compuesto	1 (lateral)
Audio compartido (componentes y compuesto)	No
S-Video	No
PC/VGA	1 (lateral)
Entrada de audio de PC de 3.5 mm	1 (lateral)
USB	1 (lateral) admite archivos JPEG y actualizaciones de firmware

Salidas

DX-32L100A13	
Video	No
Audio analógico	1 (lateral)
Audio digital	1 Coaxial (lateral)
Wi-Fi	No
Ethernet	No
Toma de auriculares	1 (lateral)

Audio

DX-32L100A13	
Vatios/Canal	6 W
Número de altavoces	2

Alimentación

DX-32L100A13	
Consumo de energía	Encendido: 90 W Suspensión: 1 W
Entrada de alimentación	120 V/60 Hz

Misceláneas

DX-32L100A13	
Idiomas de OSD	Inglés, francés y español
INlink	No
Modo de videojuegos	No
Certificado ENERGY STAR	No
Se conecta a Internet	No
Tornillos de la base del televisor	Tipo M4 (longitud 16 mm) (6 tornillos)
V-Chip (versión 2.0)	Sí
Temporizador de apagado automático	Sí
Etiquetas de canal	No
Montaje VESA (mm) (horizontal × vertical)	200 × 200

Nota

La longitud de los tornillos del montaje en pared varía según el soporte de montaje en pared que compró. Para la longitud de los tornillos, vea las instrucciones que vienen con el soporte de montaje en pared.

Programación de controles remotos universales

Programación de un control remoto universal diferente

Puede operar su televisor Dynex con un control remoto universal nuevo o uno existente.

Para programar un control remoto universal diferente:

- 1 Consulte la siguiente tabla para encontrar los códigos más comunes. Si encuentra problemas al programar su control remoto o necesita otro código de control remoto, visite www.dynexproducts.com/remotecodes para obtener los últimos códigos para control remoto.
- 2 Siga las instrucciones de su control remoto universal para ingresar el código del televisor que encontró en el paso 1.

Consejos

- Si su control remoto universal cuenta con una función de búsqueda de código, realice una búsqueda para identificar un código que funcione con su televisor. Refiérase a las instrucciones de su control remoto universal para obtener más detalles.
- Si su control remoto universal cuenta con una función de "Aprendizaje", puede programarlo manualmente usando el control remoto del televisor Dynex para "enseñar" los comandos uno a la vez. Refiérase a las instrucciones de su control remoto universal para obtener más detalles.

Para ayuda e información adicional...

- 1 Visite <http://www.dynexproducts.com/remotecodes>
2. Llame al soporte técnico del control remoto universal o a la compañía de cable o satélite del control remoto/decodificador que está tratando de programar.
3. Llame al centro de asistencia al cliente de Dynex al 1-800-305-2204

Códigos comunes para controles remotos universales

Notas

- Esta nota sólo se aplica a los televisores con Blu-ray o a televisores.
- Los siguientes códigos podrían no proveer la funcionalidad completa. Podría necesitar usar el control remoto que vino con su televisor, especialmente para controlar las funciones de Blu-ray o DVD.

La siguiente es una lista de los códigos de control remoto más comunes. Los códigos para otros controles remotos están disponibles en línea en el sitio: www.dynexproducts.com/remotecodes o consulte con su proveedor de TV por cable o satélite para obtener el código del control remoto.

Códigos de televisores Dynex para controles remotos universales (para todos los televisores Dynex fabricados después del primero de enero del 2007)

Marcas y modelos de controles remotos universales	
One-For-All	0054
Phillips	0198, 0490
RCA	135
Sony	068, 069, 078, 096, 100, 164, 168, 229, 026

Marcas y modelos de decodificadores de cable o receptores de satélite	
Cablevision	068, 069, 078, 096, 100, 164, 168, 229, 026
Charter	2002, 1204, 1423, 1517, 0171, 1963, 0463, 1463, 0842, 1326, 167, 415, 424, 450, 456, 461, 507, 523, 567, 577, 586
Comcast	10171, 11204, 11326, 11463, 11517, 11641, 11780, 11785, 11892, 11963, 12002
Cox	1326, 1463
DirectTV	10171, 11204, 11326, 11517, 11564, 11641, 11963, 12002
Dish Network	720
Time Warner	400, 450, 461, 456, 11463, 1463, 0463
TiVo	0091
Verizon	0198, 0490

Consejos

- La marca normalmente se encuentra visible en la parte frontal del control remoto universal y el número de modelo se encuentra visible en la parte posterior.
- Si su control remoto universal no se encuentra en la tabla, refiérase a las instrucciones de su control remoto e intente los códigos para las marcas Orion, Emerson, Memorex, Sansui, Sylvania o Zenith. Puede ser que necesite intentar con varios códigos antes de encontrar uno que funcione.

Avisos legales

FCC Parte 15

Este dispositivo satisface la parte 15 del reglamento FCC. La operación de este producto está sujeta a las dos condiciones siguientes: (1) este dispositivo no puede causar interferencia dañina, y (2) este dispositivo debe aceptar cualquier interferencia recibida incluyendo interferencias que puedan causar una operación no deseada.

Este equipo ha sido sometido a prueba y se ha determinado que satisface los límites establecidos para ser clasificado como dispositivo digital de la Clase B de acuerdo con la Parte 15 del reglamento FCC. Estos límites están diseñados para proporcionar una protección razonable contra interferencias dañinas en un ambiente residencial. Este equipo genera, usa y puede emitir energía de radiofrecuencia, y si no se instala y usa de acuerdo con las instrucciones, puede causar interferencias perjudiciales a las comunicaciones de radio. Sin embargo, no se garantiza que no ocurrirá interferencia en una instalación particular. Si el equipo causa interferencias perjudiciales en la recepción de la señal de radio o televisión, lo cual puede comprobarse entendiéndolo y apagándolo alternativamente, se recomienda al usuario corregir la interferencia por uno de los siguientes procedimientos:

- Cambie la orientación o la ubicación de la antena receptora.
- Aumente la distancia entre el equipo y el receptor.
- Conecte el equipo a un tomacorriente de un circuito distinto de aquel al que está conectado el receptor.
- Solicite consejo al distribuidor o a un técnico calificado para obtener ayuda.

Advertencia de la FCC

Cualquier cambio o modificación que no esté aprobado expresamente por la parte responsable por el cumplimiento con el reglamento de FCC puede anular la autoridad del usuario para operar este equipo.

Cables

Las conexiones a este dispositivo deben ser hechas con cables blindados con cobertores metálicos de conectores contra RF/EMI para que se mantenga la conformidad con el reglamento y las regulaciones de FCC.

Declaración del ICES-003 de Canadá

Este aparato digital de Clase B cumple con la norma ICES-003 canadiense.

Cet appareil numérique de la classe B est conforme à la norme NMB-003 du Canada.

Standard Television Receiving Apparatus — Unidad de recepción estándar de la televisión, Canadá BETS-7/NTMR-7

HDMI



Los términos HDMI, High-Definition Multimedia Interface (Interfaz de Multimedia de Alta Definición) y el logotipo de HDMI son marcas comerciales o marcas registradas de HDMI Licensing LLC en Estados Unidos y otros países.

Dolby Laboratories



Dolby, Pro Logic, y el símbolo de la doble D son marcas comerciales de Dolby Laboratories.

Garantía limitada de un año - Televisores Dynex

Descripción:

Dynex Products ("Dynex") le garantiza a usted, el comprador original de este televisor nuevo marca Dynex ("Producto"), que éste se encontrará libre de defectos de material o de mano de obra en su fabricación por un periodo de un (1) año a partir de la fecha de compra del Producto ("Período de Garantía"). Para que esta garantía se aplique, su Producto tiene que haberse comprado en los Estados Unidos o en Canadá con un distribuidor autorizado por Best Buy o Future Shop de productos de la marca Dynex, y que fueron empacados con esta declaración de garantía.

¿Cuánto dura la garantía?

El Período de Garantía dura por 1 año (365 días) a partir de la fecha en que compró el Producto. La fecha de compra se encuentra impresa en el recibo que recibió con el Producto.

¿Qué es lo que cubre esta garantía?

Durante el Período de Garantía, si un centro de reparación autorizado de Dynex concluye que la fabricación original del material o la mano de obra del Producto se encuentran defectuosos, Dynex (a su exclusiva discreción): (1) reparará el Producto con repuestos nuevos o reconstruidos; o (2) reemplazará el Producto sin costo alguno por un producto nuevo o reconstruido con características similares. Los Productos y repuestos reemplazados bajo esta garantía se convertirán en propiedad de Dynex y no serán devueltos. Si se requiere la reparación de Productos o partes después de que se vence el Período de Garantía, usted deberá pagar todos los costos de mano de obra y de repuestos. Esta garantía seguirá vigente mientras usted sea el dueño de su Producto Dynex durante el periodo de garantía. La cobertura de la garantía se anula si usted vende o transfiere el Producto.

¿Cómo se obtiene el servicio de garantía?

Si se compró el Producto en una tienda de Best Buy o Future Shop y su televisor tiene un tamaño de pantalla inferior a 42 pulgadas, por favor lleve su recibo original y el Producto a cualquier tienda de Best Buy o Future Shop. Asegúrese de volver a colocar el Producto en su empaque original o en un empaque que provea la misma protección que el original. Si compró el Producto en línea en el sitio Web de Best Buy o Future Shop, envíe por correo su recibo original y el Producto a la dirección postal especificada en el sitio Web. Asegúrese de colocar el Producto en su empaque original o en un empaque que provea la misma protección que el original. Para obtener servicio de garantía a domicilio para un televisor con una pantalla de 42 pulgadas o más, por favor llame al 1-888-BESTBUY en los Estados Unidos. En Canadá llame el 1-866-BESTBUY y para Future Shop el 1-800-663-2275. El soporte técnico diagnosticará y corregirá el problema por teléfono o enviará un técnico certificado por Insignia a su casa.

¿Dónde es válida la garantía?

Esta garantía sólo es válida en los Estados Unidos y Canadá en las tiendas de Best Buy o Future Shop o en sus sitios Web para el comprador original del producto en el país donde se realizó.

¿Qué es lo que no cubre la garantía?

Esta garantía no cubre:

- Capacitación o instrucción del cliente
- Instalación
- Ajustes de configuración
- Daños cosméticos
- Daños debidos a causas de fuerza mayor, tales como sobretensiones
- Accidentes
- Uso inapropiado
- Abuso
- Negligencia
- Uso o propósito comercial, incluyendo pero no limitado al uso en centros comerciales o lugares comunes de un condominio de varios pisos o un edificio de departamentos, o cualquier uso en un lugar que no sea una casa privada
- Modificación de alguna parte del Producto, incluyendo la antena
- Un panel de pantalla plasma dañado por la persistencia de imágenes estáticas (sin movimiento), mostradas por periodos de tiempo extendido (efecto "burn-in")
- Daño debido al uso o mantenimiento inapropiado
- Conexión a una fuente de voltaje o de alimentación incorrecta
- Intento de reparación por cualquier persona que no sea autorizada por Dynex para reparar el Producto
- Productos vendidos "tal cual" (en el estado en que se encuentran) o "con todas sus fallas"

- Consumibles, incluyendo pero no limitado a pilas o baterías (tipo AA, AAA, C etc.)
- Productos en los cuales el número de serie asignado en la fábrica ha sido alterado o removido
- Pérdida o robo de este producto o cualquier parte de sus componentes
- Los tres (3) primeros píxeles defectuosos (puntos oscuros o incorrectamente iluminados) agrupados en una superficie más pequeña que la décima parte (1/10) del tamaño de la pantalla ni hasta cinco píxeles defectuosos en toda la superficie de la pantalla. Las pantallas con píxeles pueden tener un número limitado de píxeles defectuosos
- Los defectos o daños causados como resultado de cualquier contacto, sin limitarse a líquidos, geles o pastas

EL REEMPLAZO O LA REPARACIÓN ESTIPULADOS BAJO ESTA GARANTÍA SON SU RECURSO EXCLUSIVO POR CUALQUIER VIOLACIÓN DE LA GARANTÍA. DYNEX NO SERÁ RESPONSABLE POR DAÑOS INCIDENTALES O CONSECUENTES DEBIDO AL INCUMPLIMIENTO DE CUALQUIER GARANTÍA EXPRESA O IMPLÍCITA RELACIONADA CON ESTE PRODUCTO, INCLUYENDO PERO SIN LIMITARSE A ELLO, LA PÉRDIDA DE DATOS, LA IMPOSIBILIDAD DE USO DE SU PRODUCTO, LA PÉRDIDA DE NEGOCIOS O DE GANANCIAS. DYNEX PRODUCTS NO OFRECE NINGUNA OTRA GARANTÍA EXPRESA RELACIONADA CON ESTE PRODUCTO, INCLUYENDO PERO SIN LIMITARSE A, CUALQUIER GARANTÍA IMPLÍCITA Y CONDICIONES DE COMERCIALIZACIÓN E IDONEIDAD PARA UN USO PARTICULAR, ESTÁN LIMITADAS EN DURACIÓN AL PERÍODO DE GARANTÍA DECLARADO ANTERIORMENTE Y NINGUNA GARANTÍA YA SEA EXPRESA O IMPLÍCITA SE APLICARÁ DESPUÉS DEL PERÍODO DE GARANTÍA. ALGUNOS ESTADOS, PROVINCIAS Y JURISDICCIONES NO PERMITEN RESTRICCIONES EN CUANTO A LA DURACIÓN DE UNA GARANTÍA IMPLÍCITA, ASÍ QUE LA RESTRICCIÓN ANTERIOR PUEDE NO APLICARSE EN SU CASO. ESTA GARANTÍA LE DA DERECHOS LEGALES ESPECÍFICOS, Y USTED PUEDE POSEER OTROS DERECHOS QUE VARIAN DE ESTADO A ESTADO, O DE PROVINCIA A PROVINCIA.

Comuníquese con Dynex:

Para servicio al cliente favor llamar al 1-800-305-2204

www.dynexproducts.com

Distribuido por Best Buy Purchasing, LLC

7601 Penn Avenue South, Richfield, Minnesota, E.U.A. 55423-3645

© 2012 BBY Solutions, Inc.

Todos los derechos reservados. DYNEX es una marca comercial de BBY Solutions, Inc. Registrada en ciertos países. Todos los otros productos y los nombres de marca son marcas comerciales de sus respectivos dueños.

DYNEX™

www.dynexproducts.com
Mercado estadounidense y canadiense - (800) 305-2204

Distribuido por Best Buy Purchasing, LLC
7601 Penn Av. South Richfield, MN 55423 E.U.A.
© 2012 BBY Solutions, Inc. Todos los derechos reservados.
DYNEX es una marca comercial de BBY Solutions, Inc. Registrada en ciertos países. Todos los otros
productos y los nombres de marca son marcas comerciales de sus respectivos dueños.

ESPAÑOL
12-0956