



## Base convertible con altavoces

RF-HV3



# Base convertible con altavoces

## Contenido

Instrucciones importantes de seguridad.....	3
Características.....	4
Contenido de la caja.....	4
Vista superior.....	4
Vista posterior.....	5
Control remoto.....	6
Indicador LED de encendido.....	7
Preparación de su base de acoplamiento.....	8
Conexión de la alimentación.....	8
Instalación de las pilas del control remoto..	9
Uso de su base de acoplamiento convertible con altavoces.....	10
Conexión de un iPod o iPhone.....	10
Uso del modo horizontal.....	12
Localización y corrección de fallas.....	14
Especificaciones.....	14
Compatibilidad (iPod y iPhone).....	14
Avisos legales.....	15
Garantía limitada de un año.....	16

## Instrucciones importantes de seguridad

Note to reviewers: The following is the standard Best Buy safety instructions. Please review and let us know what items to delete. We can add addition items if required.

- 1 Lea estas instrucciones.
- 2 Conserve estas instrucciones.
- 3 Preste atención a todas las advertencias.
- 4 Siga todas las instrucciones.
- 5 No utilice este aparato cerca del agua.
- 6 Limpie únicamente con un paño seco.
- 7 No bloquee ninguna abertura de ventilación. Instale de acuerdo a las instrucciones del fabricante.
- 8 No instale la unidad cerca de fuentes de calor tales como radiadores, estufas u otros aparatos (por ejemplo amplificadores) que produzcan calor.
- 9 No anule el propósito de seguridad del enchufe polarizado o con conexión a tierra. Un enchufe polarizado tiene dos clavijas planas, una más ancha que la otra. Un enchufe del tipo de conexión a tierra tiene dos espigas y una tercera clavija de tierra. La espiga ancha o tercera clavija se proporcionan para su seguridad. Si el enchufe proporcionado no entra en el tomacorriente, consulte con un electricista para reemplazar el tomacorriente obsoleto.
- 10 Evite caminar sobre el cable de alimentación o que éste sea aplastado especialmente en los enchufes, los receptáculos y el punto donde éste sale del aparato.
- 11 Se deben utilizar únicamente los aditamentos y accesorios especificados por el fabricante.
- 12 Use solamente con carros, bases, trípodes, plataformas, o mesas especificadas por el fabricante o que se vendan con el producto. Cuando se usa un carro, debe tener precaución al mover la combinación del carro y sistema de altavoces para evitar lesionarse si el sistema se da vuelta.
- 13 Desconecte este aparato durante tormentas de rayos o cuando no se utilice por un periodo de tiempo extendido.
- 14 Remita todas las reparaciones a personal de servicio calificado. Se requiere reparar el aparato cuando éste ha sido dañado de cualquier manera, como cuando se ha dañado el cable de corriente o el enchufe, o se ha derramado líquido u objetos han caído dentro del aparato, o el aparato ha sido expuesto a la lluvia o humedad, cuando éste no funciona normalmente o cuando se ha caído.



- 15 Para reducir el riesgo de incendio o choque eléctrico, no exponga este equipo a la lluvia o la humedad, goteo o salpicaduras y no coloque objetos llenos de líquidos, tales como vasijas, sobre el equipo.
- 16 Un aparato con un enchufe de tres espigas con conexión a tierra es un aparato de Clase I, que necesita ser conectado a tierra para prevenir un posible choque eléctrico. Asegúrese de conectar este equipo de clase I a un tomacorriente con conexión a tierra de tres espigas.
- 17 El tomacorriente de pared es el dispositivo de desconexión. El enchufe deberá permanecer listo para su uso.
- 18 No se debe exponer las pilas a un calor excesivo tal como el de la luz solar, el fuego, o fuentes de calor similares.

**Cuidado:** Existe peligro de explosión si se reemplaza incorrectamente la batería. Reemplace solamente con una batería del mismo tipo o equivalente.

## Características

- Conector para iPod certificado para iPod y iPhone
- Carga el iPod y iPhone cuando está conectado
- Control digital del volumen
- Toma de entrada de línea de 3.5mm para usarla con otros reproductores de música

## Contenido de la caja

- Base convertible con altavoces
- Siete adaptadores de base de acoplamiento para iPod y iPhone
- Adaptador de CA
- Control remoto de infrarrojos
- *Guía de instalación rápida*

## Vista superior

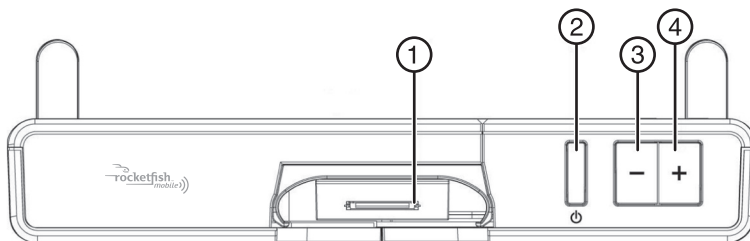

N°	Componente	Descripción
1	<b>Base de acoplamiento para iPhone</b>	Inserte su iPhone en la base de acoplamiento.
2	<b>(Botón de encendido)</b>	Permite activar o desactivar los altavoces.

Nº	Componente	Descripción
3	- (bajar volumen)	Permite bajar el volumen del altavoz.
4	+ (subir el volumen)	Permite subir el volumen del altavoz.

## Vista posterior

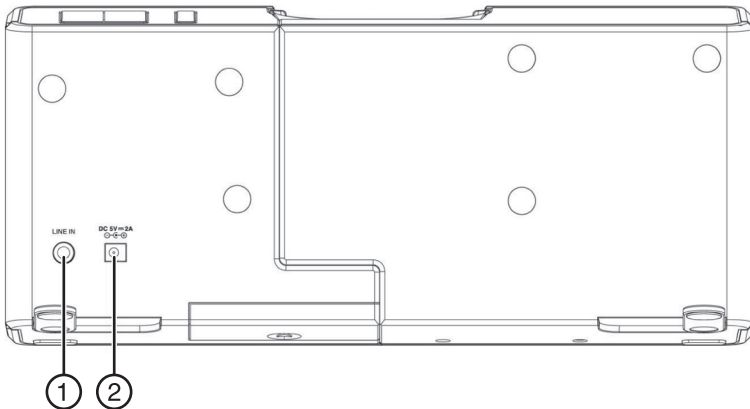

Nº	Componente	Descripción
1	<b>Toma de ENTRADA DE LÍNEA</b>	Conecte un dispositivo de audio externo en esta toma de 3,5 mm. <b>Nota:</b> Si tiene un dispositivo conectado en esta toma, éste tomará prioridad sobre un iPod insertado en la base de acoplamiento de iPod. Para escuchar el iPod, desconecte el dispositivo conectado a la toma de entrada de línea ( <b>LINE IN</b> ).
2	<b>Toma de la ENTRADA DE CC</b>	Enchufe el adaptador de CA en esta toma y en un tomacorriente.

# Control remoto

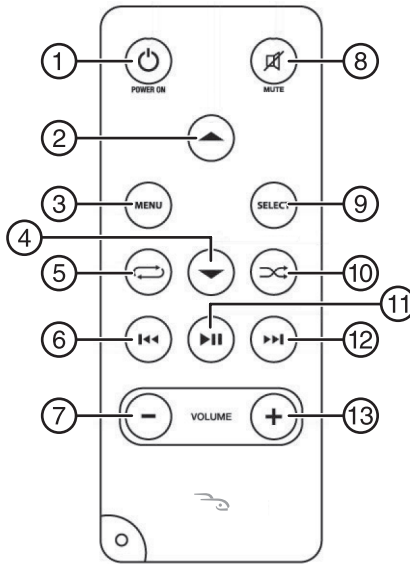

Nº	Botón	Descripción
1	<b>ENCENDIDO</b>	Permite activar o desactivar los altavoces.
2		Permite navegar hacia arriba en el menú de un iPod o iPhone acoplado.
3	<b>MENÚ</b>	Permite abrir o cerrar el menú de un iPod o iPhone acoplado.
4		Permite navegar hacia abajo en el menú de un iPod o iPhone acoplado.
5	<b>(repetir)</b>	Permite repetir la pista de audio actual. Presione dos veces para repetir todo el álbum o la lista de reproducción. Presione tres veces para desactivar la opción de repetición.
6	<b>(anterior)</b>	Permite saltar al archivo anterior. Mantenga presionado para buscar hacia atrás en un archivo de audio o vídeo de un iPod o iPhone acoplado.
7	<b>VOLUMEN -</b>	Permite bajar el volumen del altavoz.
8	<b>(silenciar)</b>	Permite desactivar el volumen del altavoz. Presione de nuevo para reactivar el volumen del altavoz.
9	<b>SELECCIONAR</b>	Permite hacer una selección en un iPod o iPhone acoplado.
10	<b>(aleatorio)</b>	Permite reproducir archivos en orden aleatorio en un iPod acoplado. Presione nuevamente para desactivar la opción aleatoria.
11	<b>(reproducir/pausar)</b>	Permite reproducir o pausar un archivo en un iPod o iPhone acoplado.

Nº	Botón	Descripción
12	▶▶ (siguiente)	Permite saltar al siguiente archivo. Mantenga presionado para buscar hacia adelante en un archivo de audio o video de un iPod o iPhone acoplado.
13	VOLUMEN +	Permite subir el volumen del altavoz.

## Indicador LED de encendido

Su base de altavoces tiene un indicador LED de encendido en la parte superior.

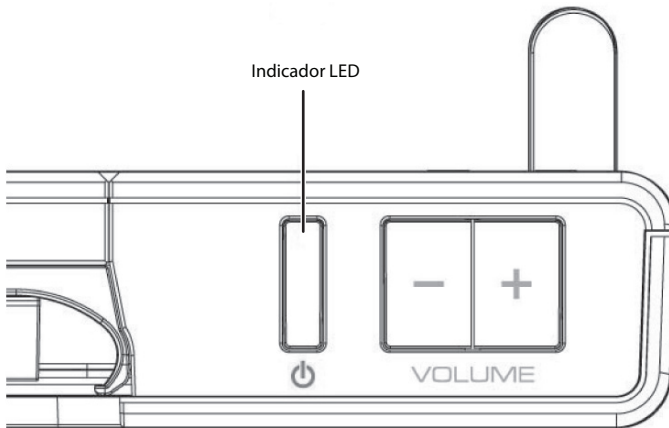

Estado del LED	Descripción
Apagado	Su base de acoplamiento se encuentra apagada. <b>Advertencia:</b> Cuando su base de acoplamiento se encuentra apagada, todavía hay corriente fluyendo dentro de la unidad. Para desconectar toda la corriente, desenchufe el adaptador de CA y remueva las pilas.
Iluminado	Su base de acoplamiento está encendida.
Intermitente	Los altavoces están desactivados.

# Preparación de su base de acoplamiento

## Conexión de la alimentación

Se puede usar el adaptador de CA o las pilas para alimentar su base de acoplamiento.

### *Para conectar el adaptador de CA:*

- Enchufe el adaptador de CA en la toma de entrada de 5 V de CC (DC 5V) en la parte posterior de su base de acoplamiento y en un tomacorriente.

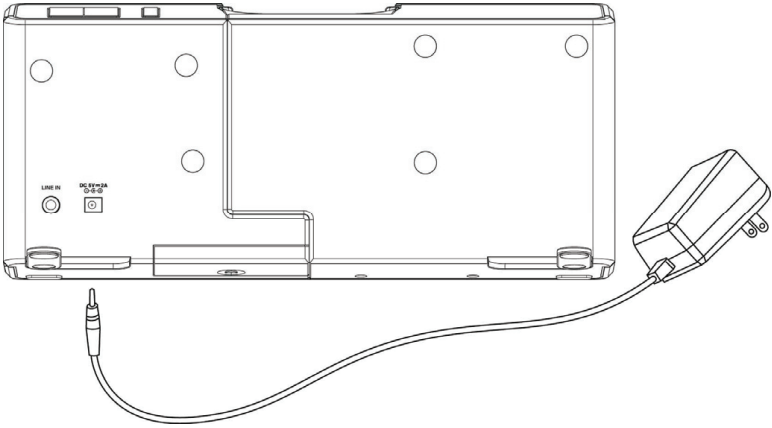

### *Para instalar las pilas:*

- 1 Remueva la cubierta del compartimiento de las pilas en la parte inferior de la base de acoplamiento.

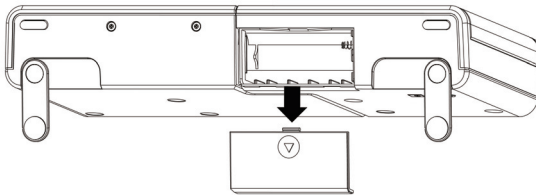

- 2 Inserte cuatro pilas AAA (no incluidas) en el compartimiento de las pilas. Compruebe que los símbolos + y - en las pilas coincidan con los símbolos + y - en el compartimiento de las pilas.

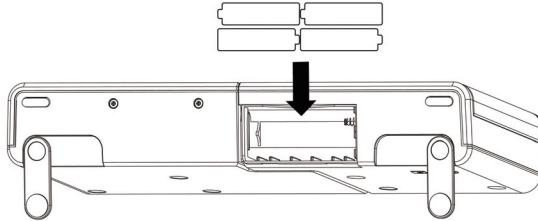

- 3 Vuelva a colocar la cubierta del compartimiento de las pilas.

*Nota: Cuando su base de acoplamiento funciona con pilas, no se cargará el iPod o iPhone conectado.*

## Instalación de las pilas del control remoto

**Para instalar las pilas del control remoto:**

- 1 Deslice la cubierta del compartimiento de la pila para abrir el compartimiento de la pila.

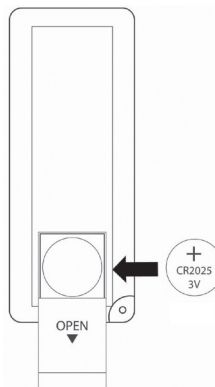

- 2 Inserte una pila CR2025 de 3 V (incluida) en el compartimiento de la pila con el lado + hacia arriba.

- 3 Deslice la cubierta del compartimiento de la pila para abrir el compartimiento de la pila.

## Uso de su base de acoplamiento convertible con altavoces

### Conexión de un iPod o iPhone





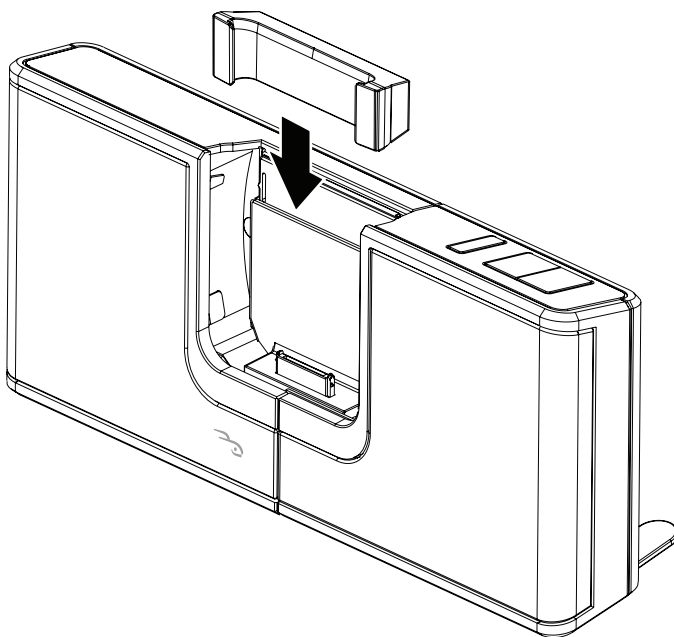

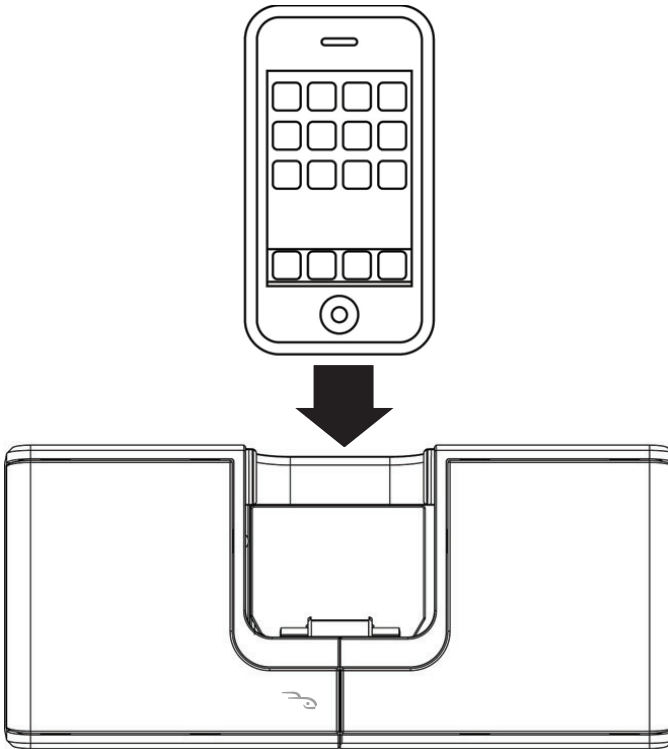

*Para acoplar un iPhone o iPod:*



- 1 Seleccione e inserte el adaptador correcto para su iPhone o iPod. Cada adaptador está etiquetado con el nombre del dispositivo específico con el cual se usa.



- 2 Inserte su iPhone o iPod en la base de acoplamiento.



- 3 Presione  para encender los altavoces de su base de acoplamiento.
- 4 Presione  en el control remoto o en el iPod o iPhone conectado para comenzar a reproducir un archivo de música o de video.
- 5 Para controlar la reproducción:
- Presione el botón  para pausar o reanudar la reproducción.
  - Presione  para silenciar el sonido del altavoz. Presione de nuevo para volver a habilitar el sonido.
  - Presione  o  para ir al siguiente archivo o al anterior.
  - Mantenga presionado  o  para buscar hacia atrás o adelante en un archivo.

- Presione una vez  (repetir) para repetir el archivo actual. Presione dos veces para repetir todo el álbum o la lista de reproducción. Presione tres veces para desactivar la función de repetición.
  - Presione  (aleatorio) para reproducir los archivos aleatoriamente. Presione nuevamente para desactivar la reproducción aleatoria.
- 6 Presione  para silenciar los altavoces de su base de acoplamiento.

## Uso del modo horizontal

### *Para usar el modo horizontal:*

- 1 Seleccione e inserte el adaptador correcto para su iPhone o iPod. Cada adaptador está etiquetado con el nombre del dispositivo específico con el cual se usa.
- 2 Inserte su iPhone o iPod en la base de acoplamiento.

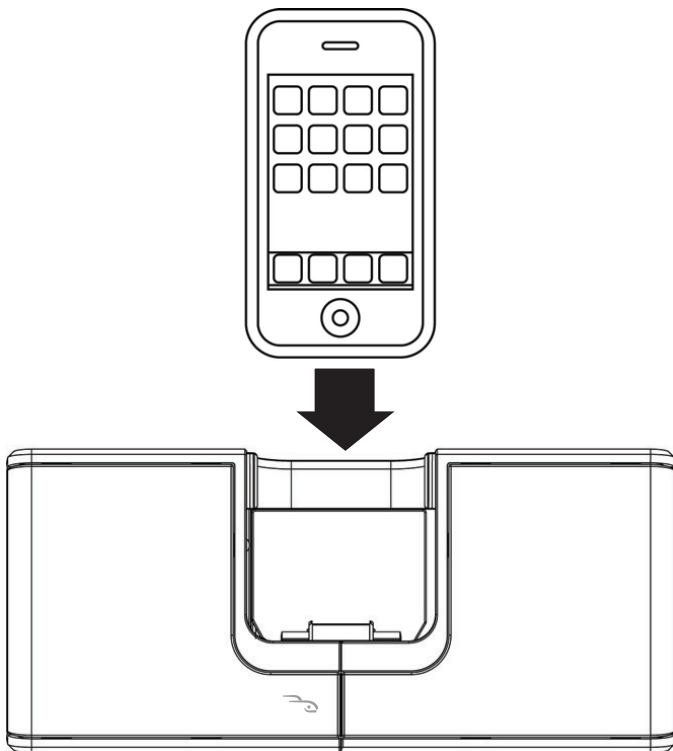

- 3 Jale los altavoces para extenderlos.

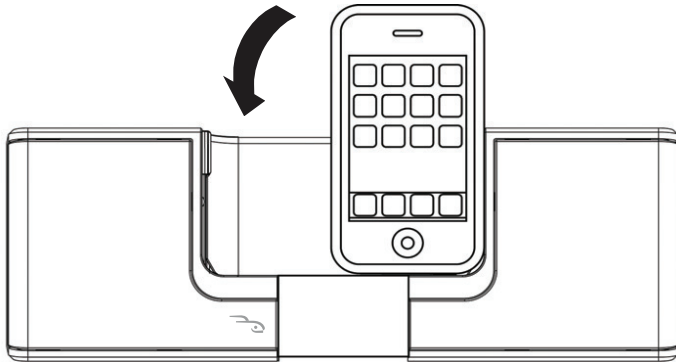

- 4 Gire su iPod o iPhone hacia la izquierda para usarlo en el modo horizontal.

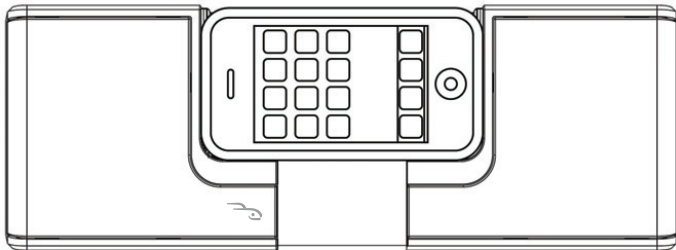

# Localización y corrección de fallas

Problema	Solución
El sonido no es claro o no hay sonido	Asegúrese de que el iPod o el iPhone estén insertados correctamente y que use el adaptador correcto. Si ha conectado un dispositivo en la toma de entrada de línea ( <b>LINE IN</b> ), asegúrese de que está seguramente conectado a la toma.
La unidad no enciende	Asegúrese de que el adaptador de CA esté conectado firmemente y correctamente. Si está usando pilas para alimentar su base de acoplamiento para iPod, asegúrese de que las pilas estén correctamente instaladas. Si las pilas están gastadas, reemplácelas.
El sonido es débil o distorsionado	Presione el botón <b>VOLUME</b> – para bajar el volumen. Podría necesitar bajar el volumen en el iPod o iPhone conectado.
Demasiada distorsión	Si usa pilas, estas pueden estar descargadas. Reemplace las pilas.
No se puede salir del modo de suspensión cuando se reproduce música de un iPod	Asegúrese de que no se ha conectado ningún cable en la toma de entrada de línea ( <b>LINE IN</b> ).
La duración de la pila es demasiado corta	Remueva las pilas del compartimento de las pilas cuando su base de acoplamiento para iPod no está siendo usada.
No se puede controlar la base de acoplamiento usando el control remoto	Asegúrese de que hay una pila nueva instalada en el control remoto. Asegúrese de que no haya obstáculos entre el control remoto y la base de acoplamiento de su iPod. Reemplace la pila del control remoto.
La navegación el menú del iPod no funciona correctamente	Asegúrese de que su iPod o iPhone no esté en el modo horizontal

## Especificaciones

- Salida total de 6 W (3 W por canal)
- Rango medio (40 mm) por satélite
- Distorsión:  $\leq 10\%$
- Relación Señal/Ruido:  $>65$  dB a 1 W
- Respuesta en frecuencia: 200 Hz - 16 kHz
- Adaptador de CA: 5 V CC a 2 A

## Compatibilidad (iPod y iPhone)

- iPod touch de 1<sup>ra</sup> generación
- iPod touch de 2<sup>da</sup> generación
- iPod classic (sólo los modelos de 80 GB y 120 GB)
- iPod nano de 4<sup>ta</sup> generación
- iPod nano de 3<sup>ra</sup> generación
- iPod nano de 2<sup>da</sup> generación
- iPhone 2G

- iPhone 3G
- iPhone 3GS

## Avisos legales

### FCC Parte 15

Este dispositivo satisface la parte 15 del reglamento FCC. La operación de este producto está sujeta a las dos condiciones siguientes: (1) este dispositivo no puede causar interferencia dañina, y (2) este dispositivo debe aceptar cualquier interferencia recibida incluyendo interferencias que puedan causar una operación no deseada.

Este equipo ha sido sometido a prueba y se ha determinado que satisface los límites establecidos para ser clasificado como dispositivo digital de la Clase B de acuerdo con la Parte 15 del reglamento FCC. Estos límites están diseñados para proporcionar una protección razonable contra interferencias dañinas en un ambiente residencial. Este equipo genera, usa y puede emitir energía de radiofrecuencia, y si no se instala y usa de acuerdo con las instrucciones, puede causar interferencias perjudiciales a las comunicaciones de radio. Sin embargo, no se garantiza que no ocurrirá interferencia en una instalación particular. Si este equipo causa interferencias perjudiciales en la recepción de la señal de radio o televisión, lo cual puede comprobarse encendiendo y apagando el reproductor alternativamente, se recomienda al usuario corregir la interferencia mediante uno de los siguientes procedimientos:

- Cambie la orientación o la ubicación de la antena receptora.
- Aumente la distancia entre el equipo y el receptor.
- Conecte el equipo a un tomacorriente de un circuito distinto de aquel al que está conectado el receptor.
- Solicite consejo al distribuidor o a un técnico experto en radio/TV para obtener ayuda.

### Advertencia de la FCC

Cualquier cambio o modificación que no esté aprobado expresamente por la parte responsable por el cumplimiento con el reglamento de FCC puede anular la autoridad del usuario para operar este equipo.

### Declaración del ICES-003 de Canadá

Este aparato digital de Clase B cumple con el ICES-003 canadiense.

# Garantía limitada de un año

Rocketfish Products ("Rocketfish") le garantiza a usted, el comprador original de este **RF-HV3** nuevo ("Producto"), que éste se encontrará libre de defectos de material o de mano de obra en su fabricación original por un periodo de un (1) año a partir de la fecha de compra del Producto ("Período de Garantía"). Este Producto debe ser comprado en un distribuidor autorizado de productos de la marca Rocketfish y empacado con esta declaración de garantía. Esta garantía no cubre Productos reconstruidos. Si durante el Período de Garantía, usted notifica a Rocketfish de un defecto que requiere reparación y éste se encuentra cubierto por esta garantía, se aplicarán los términos de dicha garantía.

## ¿Cuánto dura la garantía?

El Período de Garantía dura por un año (365 días) a partir de la fecha en que compró el Producto. La fecha de compra se encuentra impresa en el recibo que recibió con el producto.

## ¿Qué es lo que cubre esta garantía?

Durante el Período de Garantía, si un centro de reparación autorizado de Rocketfish concluye que la fabricación original del material o la mano de obra del Producto se encuentran defectuosos Rocketfish (cómo su opción exclusiva): (1) reparará el Producto con repuestos nuevos o reconstruidos; o (2) reemplazará el Producto sin costo alguno por un producto nuevo o reconstruido con características similares. Los Productos y repuestos reemplazados bajo esta garantía se convertirán en propiedad de Rocketfish y no serán devueltos. Si se requiere la reparación de Productos y partes después de que se vence el Período de Garantía, usted deberá pagar todos los costos de mano de obra y de repuestos. Esta estará vigente con tal que usted sea el dueño de su Producto Rocketfish durante el periodo de garantía. La cobertura de la garantía se anula si usted vende o transfiere el Producto.

## ¿Cómo se obtiene el servicio de garantía?

Si ha comprado el Producto en una tienda de ventas, lleve su recibo original y el Producto a la tienda en donde lo compró. Asegúrese de volver a colocar el Producto en su empaque original o en un empaque que provea la misma protección que el original. Si compró el Producto en un sitio Web, envíe por correo su recibo original y el Producto a la dirección postal especificada en el sitio Web. Asegúrese de colocar el Producto en su empaque original o en un empaque que provea la misma protección que el original.

## ¿En dónde es válida la garantía?

Esta garantía sólo es válida al comprador original del Producto en los Estados Unidos, en Canadá y en México.

## ¿Qué es lo que no cubre la garantía?

Esta garantía no cubre:

- Capacitación del cliente
- Instalación
- Ajustes de configuración
- Daños cosméticos
- Daños debidos a causas de fuerza mayor, tal como rayos
- Accidentes
- Uso inapropiado
- Abuso
- Negligencia
- Uso comercial
- Modificación de alguna parte del Producto, incluyendo la antena

Esta garantía tampoco cubre:

- Daño debido al uso o mantenimiento inapropiado
- Conexión a una fuente de voltaje incorrecta
- El intento de reparación por alguien que no sea una compañía autorizada por Rocketfish para reparar el Producto
- Productos vendidos tal cual (en el estado en que se encuentran) o con todas sus fallas
- Consumibles, tales como fusibles o baterías
- Productos en los cuales el número de serie asignado en la fábrica ha sido alterado o removido

EL REEMPLAZO O LA REPARACIÓN ESTIPULADOS BAJO ESTA GARANTÍA SON SU RECURSO EXCLUSIVO. ROCKETFISH NO SERÁ RESPONSABLE POR DAÑOS INCIDENTALES O CONSECUENTES DEBIDO AL INCUMPLIMIENTO DE CUALQUIER GARANTÍA EXPRESA O IMPLÍCITA RELACIONADA CON ESTE PRODUCTO, INCLUYENDO PERO SIN LIMITARSE A ELLO, LA PÉRDIDA DE DATOS, LA IMPOSIBILIDAD DE USO DE SU PRODUCTO, LA PÉRDIDA DE NEGOCIOS O DE GANANCIAS. ROCKETFISH PRODUCTS NO OFRECE NINGUNA OTRA GARANTÍA EXPRESA E IMPLÍCITA RELACIONADA CON ESTE PRODUCTO, INCLUYENDO PERO SIN LIMITARSE A, CUALQUIER GARANTÍA IMPLÍCITA Y CONDICIONES DE COMERCIALIZACIÓN E IDONEIDAD PARA UN USO PARTICULAR, ESTÁN LIMITADAS EN DURACIÓN AL PERÍODO DE GARANTÍA DECLARADO ANTERIORMENTE Y NINGUNA GARANTÍA YA SEA EXPRESA O IMPLÍCITA SE APLICARÁ DESPUÉS DEL PERÍODO DE GARANTÍA. ALGUNOS ESTADOS, PROVINCIAS Y JURISDICCIONES NO PERMITEN RESTRICCIONES EN CUANTO A LA DURACIÓN DE UNA GARANTÍA IMPLÍCITA, ASÍ QUE LA RESTRICCIÓN ANTERIOR PUEDE NO APLICARSE EN SU CASO. ESTA GARANTÍA LE DA DERECHOS LEGALES ESPECÍFICOS, Y USTED PUEDE POSEER OTROS DERECHOS QUE VARÍAN DE ESTADO A ESTADO, O DE PROVINCIA A PROVINCIA.

Comuníquese con Rocketfish:

Para servicio al cliente favor llamar al 1-800-620-2790

[www.rocketfishproducts.com](http://www.rocketfishproducts.com)

Distribuido por Best Buy Purchasing, LLC

7601 Penn Avenue South, Richfield, Minnesota, 55423-3645 E.U.A.

© 2009 Best Buy Enterprise Services, Inc.

Todos los derechos reservados. ROCKETFISH es una marca comercial de Best Buy Enterprise Services, Inc. registrada en algunos países. Todos los otros productos y los nombres de marca son marcas comerciales de sus respectivos dueños.



[www.rocketfishproducts.com](http://www.rocketfishproducts.com) (800) 620-2790

Distribuido por Best Buy Purchasing, LLC

7601 Penn Avenue South, Richfield, MN 55423-3645 E.U.A.

© 2009 Best Buy Enterprise Services, Inc.

Todos los derechos reservados. ROCKETFISH es una marca comercial de Best Buy Enterprise Services, Inc.

Todos los otros productos y los nombres de marca son marcas comerciales de sus respectivos dueños.