

INSIGNIA™

Refrigerador con congelador en la parte inferior de 9.2 pies³

NS-RBM92BK9/NS-RBM92WH9/NS-RBM92WH9-C

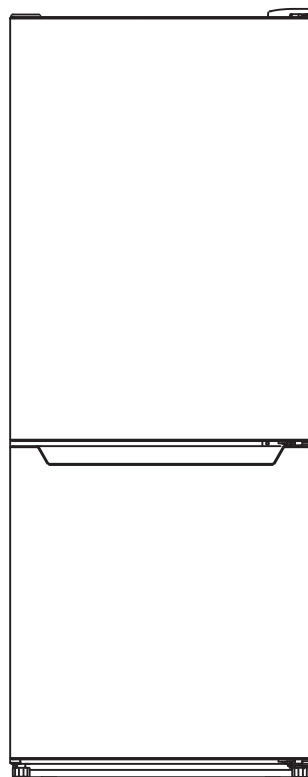

Contenido

INSTRUCCIONES IMPORTANTES DE SEGURIDAD	3
Requisito de conexión a tierra	4
Características	4
Contenido del paquete	4
Dimensiones	5
Interior	6
Exterior.....	7
Preparación de su refrigerador	7
Antes de usar su refrigerador.....	7
Búsqueda de una ubicación conveniente	8
Proporcionando la fuente de energía correcta	9
Nivelación de su refrigerador.....	10
Inversión de la puerta	10
Utilización de su refrigerador.....	14
Ajuste de las temperaturas del refrigerador y del congelador.....	14
Limpieza de su refrigerador	15
Extracción de los estantes del compartimento del refrigerador	15
Extracción de la gaveta para productos frescos	15
Extracción de los estantes de la puerta	15
Extracción de la cesta del congelador.....	15
Descongelación del compartimento del congelador.....	16
Reemplazo de la luz LED	16
Almacenamiento de su refrigerador	17
Transportación de su refrigerador	18
Consejos para el ahorro de energía	18
Consejos para almacenar alimentos en el compartimento del refrigerador	18
Localización y corrección de fallas	20
Especificaciones	21
GARANTÍA LIMITADA DE UN AÑO	22

Refrigerador con congelador en la parte inferior de 9.2 pies³

Introducción

Felicitaciones por comprar un producto de alta calidad de Insignia. Su NS-RBM92BK9, NS-RBM92WH9, o NS-RBM92WH9-C representa el más moderno diseño de refrigerador con congelador en la parte inferior y está diseñado para brindar un rendimiento confiable y sin problemas.

INSTRUCCIONES IMPORTANTES DE SEGURIDAD

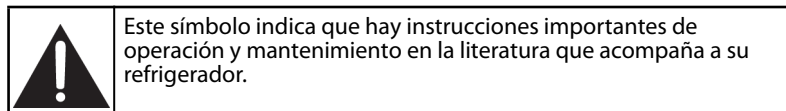
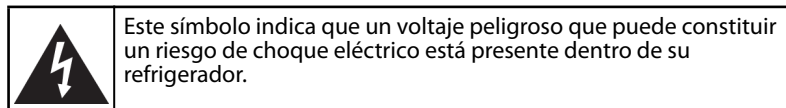
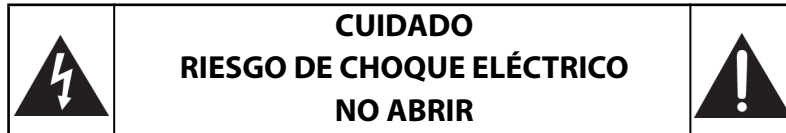

ADVERTENCIA

- 1 Lea estas instrucciones.
- 2 Conserve estas instrucciones.
- 3 Preste atención a todas las advertencias.
- 4 Siga todas las instrucciones.
- 5 No utilice este refrigerador cerca del agua.
- 6 Límpielo únicamente con un paño humedecido.
- 7 No bloquee ninguna abertura de ventilación. Instale la unidad de acuerdo a las instrucciones del fabricante.
- 8 No instale la unidad cerca de fuentes de calor tales como radiadores, estufas u otros aparatos (por ejemplo amplificadores) que produzcan calor.
- 9 No anule el propósito de seguridad del enchufe polarizado o con conexión a tierra. Un enchufe polarizado tiene dos clavijas planas, una más ancha que la otra. Un enchufe del tipo de conexión a tierra tiene dos espigas y una tercera clavija de tierra. La clavija plana o tercera clavija se proporciona para su seguridad. Si el enchufe proporcionado no entra en el tomacorriente, consulte con un electricista para reemplazar el tomacorriente obsoleto.
- 10 Evite caminar sobre el cable de alimentación o que éste sea aplastado especialmente en los enchufes, los receptáculos y el punto donde éste sale de su refrigerador.
- 11 No intente modificar o extender el cable de alimentación de su refrigerador.
- 12 Desconecte su refrigerador durante tormentas eléctricas o cuando no lo vaya a utilizar por un período largo de tiempo.
- 13 Asegúrese de que la alimentación de CA disponible coincida con los requisitos de voltaje de su refrigerador.
- 14 No manipule el enchufe con las manos mojadas. De hacerlo puede resultar en un choque eléctrico.
- 15 Desconecte el cable de alimentación sujetando el enchufe, nunca tirando del cable.
- 16 Apague su refrigerador antes de desenchufarlo.
- 17 Remita todas las reparaciones a personal de servicio calificado. La reparación es necesaria cuando su refrigerador ha sido dañado en cualquier manera, como por ejemplo, cuando se ha dañado el cable de corriente o el enchufe, o se ha derramado líquido u objetos han caído dentro de su refrigerador, o éste ha sido expuesto a la lluvia o humedad, o cuando su refrigerador no funcione normalmente, o cuando se ha dejado caer.
- 18 Para reducir el riesgo de incendio o choque eléctrico, no exponga su refrigerador a la lluvia o la humedad, goteo o salpicaduras y no coloque objetos llenos de líquidos sobre el apartado.

- 19 No utilice cables de extensión o adaptadores sin conexión a tierra (de dos clavijas). Si el cable es demasiado corto, haga que un electricista calificado instale un tomacorriente cerca de su refrigerador. El uso de un cable de extensión puede afectar negativamente el rendimiento de su refrigerador.
- 20 Su refrigerador no está diseñado para ser utilizado por personas con discapacidades físicas, sensoriales o mentales (incluidos niños) o con falta de experiencia y conocimiento, a menos que sean supervisadas o instruidas acerca del uso del refrigerador por una persona responsable de su seguridad.
- 21 Los niños deberían ser supervisados para asegurar que no juegan con su refrigerador.
- 22 Si el cable de alimentación está dañado, tendrá que estar reemplazado por el fabricante, su agente de servicio técnico o una persona igualmente calificada con el fin de evitar cualquier peligro.



ADVERTENCIA

Peligro de descarga eléctrica

El incumplimiento de estas instrucciones podría resultar en choque eléctrico, incendio o muerte.

- 1 **ADVERTENCIA:** Mantenga las aberturas de ventilación, en el refrigerador y en la estructura integrada, sin obstáculos.
- 2 **ADVERTENCIA:** No toque el interior del refrigerador con las manos mojadas. Esto podría dar lugar a la congelación.
- 3 **ADVERTENCIA:** No utilice dispositivos mecánicos u otros medios para acelerar el proceso de descongelación, que no sean los recomendados por el fabricante.
- 4 **ADVERTENCIA:** No dañe el circuito de refrigeración.
- 5 **ADVERTENCIA:** No dañe la tubería del refrigerante al manipular, mover o usar su refrigerador.
- 6 **ADVERTENCIA-PELIGRO:** Nunca permita que los niños jueguen, operen o se introduzcan en su refrigerador.
Riesgo de encerramiento accidental para los niños. Antes de desechar su refrigerador viejo:
 - Retire la puerta.
 - Deje los anaqueles en su lugar para impedir que los niños puedan meterse fácilmente dentro de la unidad.
- 7 **ADVERTENCIA:** no utilice aparatos eléctricos en el interior del compartimento del refrigerador, a menos que sean del tipo recomendados por el fabricante.
- 8 Desenchufe el refrigerador antes de llevar a cabo el mantenimiento de usuario en él.
- 9 Si un componente está dañado, debe ser reemplazado por el fabricante, su agente de servicio o por personal similar calificado con el fin de evitar peligro.
- 10 Siga las normas locales acerca del deshecho del refrigerador debido al refrigerante y gas inflamable. Todos los productos de refrigeración contienen refrigerantes, los cuales bajo las pautas de la ley federal deben ser removidos antes su deshecho. Es la responsabilidad del consumidor de cumplir con las regulaciones federales y locales para el deshecho de este producto.
- 11 Su refrigerador está diseñado para ser utilizado en los hogares y ambientes similares.
- 12 No almacene ni use gasolina u otros líquidos inflamables en el interior o en las proximidades de su refrigerador.



Requisito de conexión a tierra

Su refrigerador debe estar conectado a tierra. Su refrigerador viene con un cable de alimentación que tiene un conductor y enchufe de puesta a tierra. Este cable debe enchufarse en un tomacorriente debidamente instalado y con conexión a tierra.

El uso incorrecto de la conexión a tierra puede resultar en un riesgo de descarga eléctrica. Consulte a un electricista o técnico calificado si las instrucciones de conexión a tierra no se entienden completamente o si existe alguna duda en cuanto a si su refrigerador está correctamente conectado a tierra.

Características

Contenido del paquete

- Refrigerador con congelador en la parte inferior de 9.2 pies³
- *Guía del usuario* (dentro de su refrigerador)
- Partes para la inversión de la puerta

Dimensiones

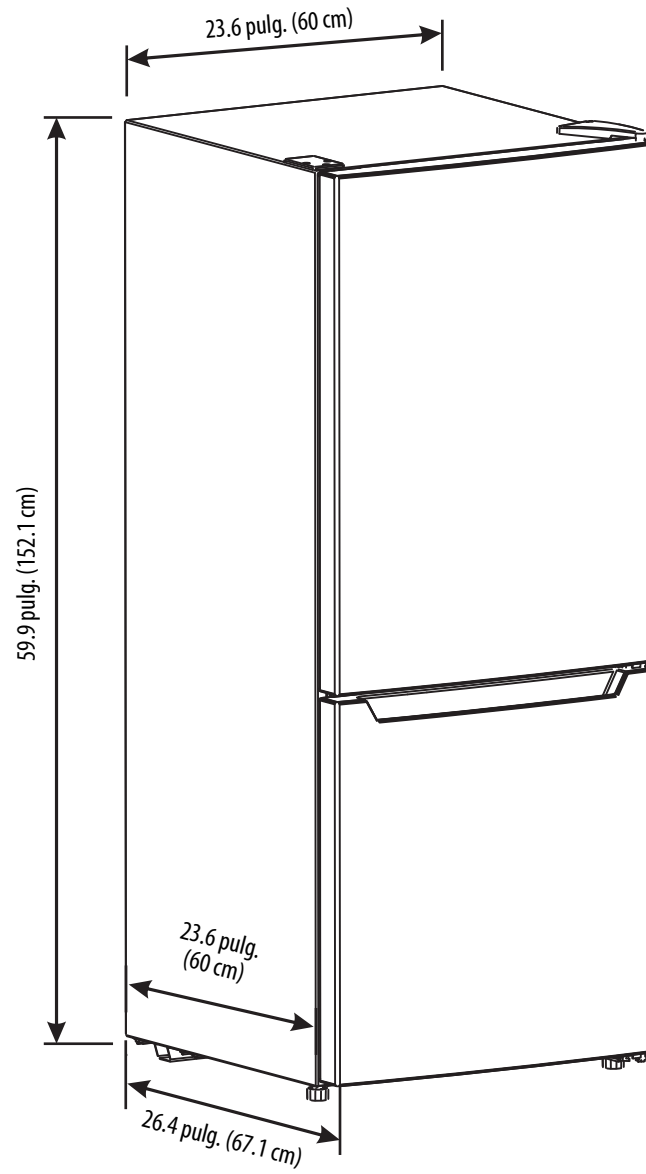

Interior

Nota: Las ilustraciones que se muestran en esta Guía del usuario son únicamente como referencia. El producto real puede ser ligeramente diferente.

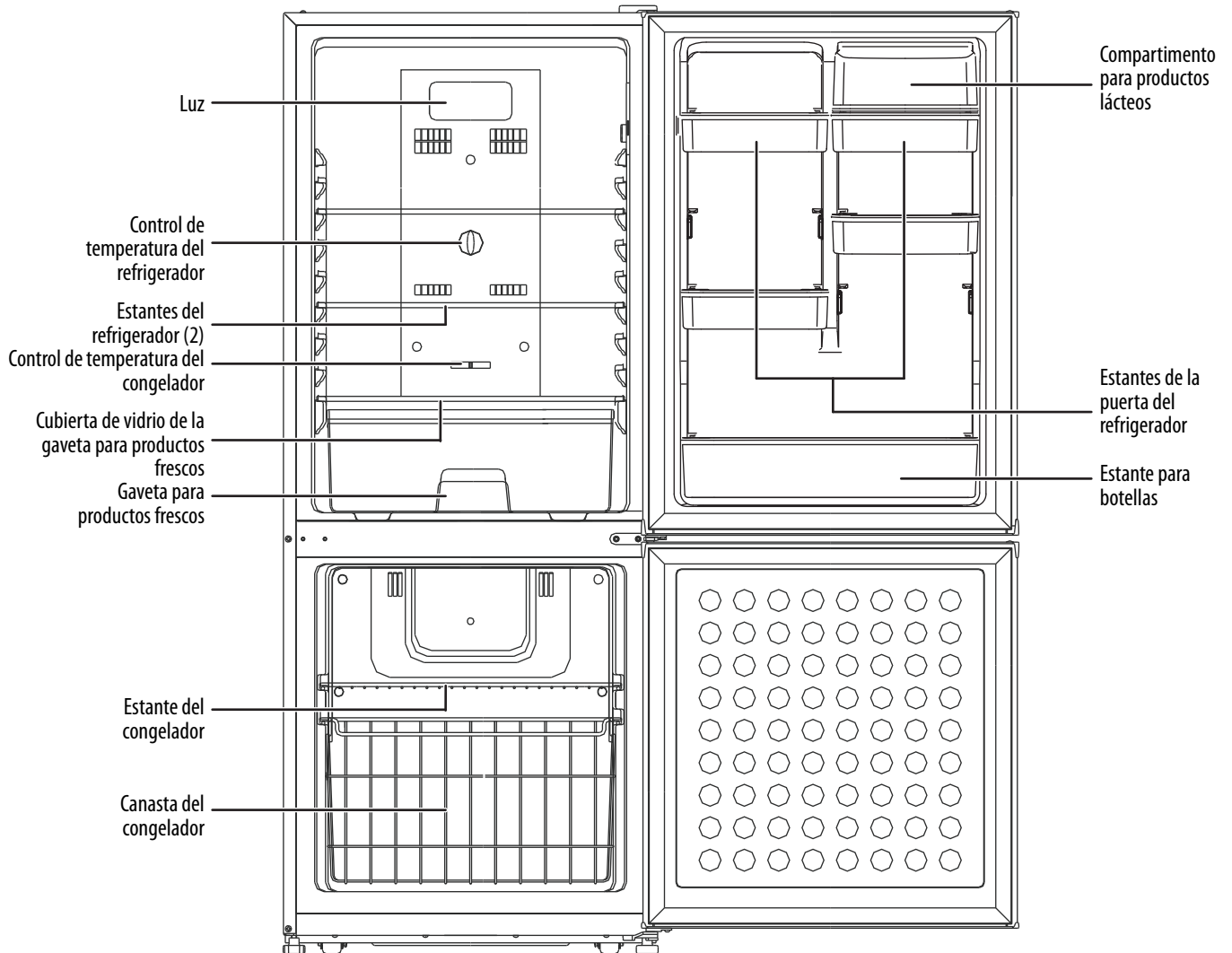

Exterior

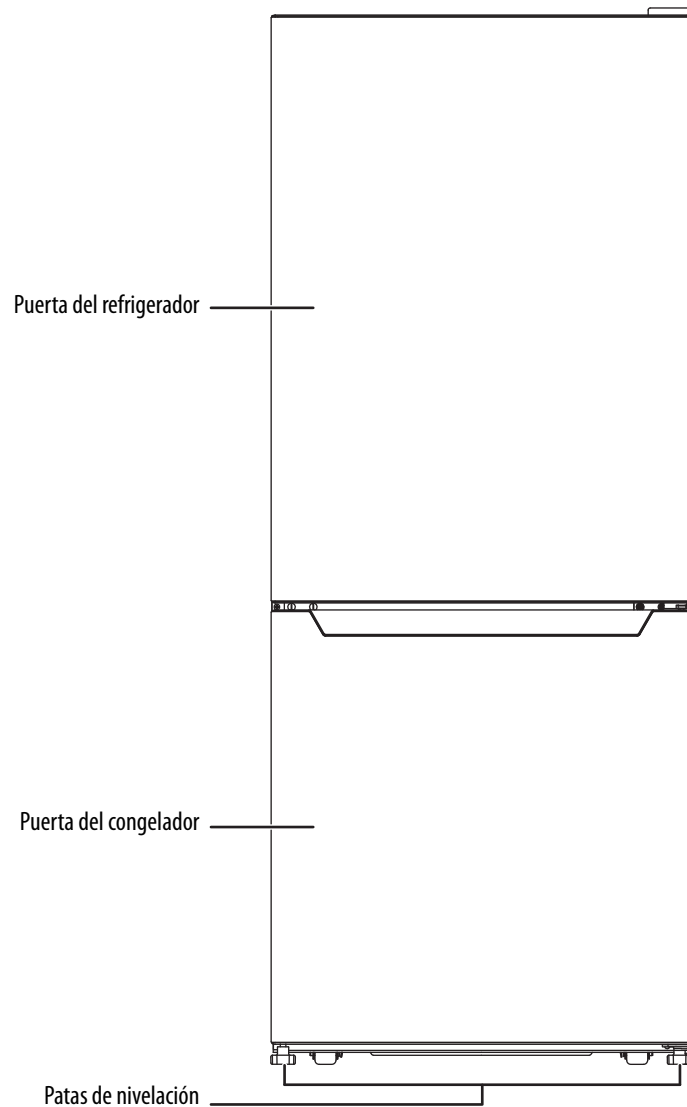

Preparación de su refrigerador

Antes de usar su refrigerador

- Retire el embalaje interior.
- Deje su refrigerador en posición vertical durante aproximadamente cuatro horas antes de conectarlo. Esto reduce la posibilidad de un mal funcionamiento en el sistema de enfriamiento debido a un manejo incorrecto durante el transporte.
- Lave el interior con un paño humedecido en una solución de un cuarto de galón de agua tibia con dos cucharadas de bicarbonato de sodio. Refiérase a Limpieza de su refrigerador en la página 15.
- Espere aproximadamente cuatro horas después de mover el refrigerador o enchufarlo por primera vez para que se asiente el líquido refrigerante.
- Para una operación correcta, debe nivelar su refrigerador con las patas niveladoras. Si no nivela su refrigerador, es posible que las puertas no se cierren o se sellen correctamente, lo que provocará problemas de enfriamiento, escarcha y humedad. Gire las patas de nivelación hacia la izquierda para subir o hacia la derecha para bajar un lado. Las patas de nivelación son más fáciles de ajustar si tiene a alguien que empuje contra la parte superior del refrigerador para aligerar un poco de peso.
- Cuando mueva el refrigerador, no lo incline a más de 45° de la posición vertical.
- Antes de guardar los alimentos en su refrigerador, encienda los compartimientos del refrigerador y del congelador y espere 24 horas para asegurarse de que estén funcionando correctamente y para permitir que ambos compartimientos alcancen las temperaturas correctas.

Búsqueda de una ubicación conveniente

- Coloque el refrigerador sobre un piso que sea lo suficientemente fuerte como para sostener su refrigerador cuando esté totalmente cargado.
- No instale su refrigerador en el piso de alfombras o sobre una alfombra.
- Su refrigerador está diseñado para funcionar en posición vertical y no debe ser empotrado ni integrado.
- No instale su refrigerador en un garaje o en cualquier otra instalación exterior.
- Ajuste las patas para mantener el refrigerador a nivel.
- Si coloca el refrigerador al lado de una pared, deje espacio suficiente en el lado de la bisagra de la puerta para que se pueda abrir.
- Coloque el refrigerador lejos de la luz solar directa y de fuentes de calor, como una estufa, calentador o radiador. La luz solar directa puede afectar a la capa de acrílico y las fuentes de calor pueden aumentar el consumo eléctrico. Las temperaturas extremadamente frías también pueden impedir que su refrigerador funcione correctamente.
- Evite ubicar su refrigerador en áreas húmedas.

Su refrigerador está diseñado para funcionar en un rango de temperatura de 50 °F (10 °C) y 109 °F (43 °C). Si opera su refrigerador fuera de este rango de temperatura, es posible que su refrigerador no funcione correctamente.

Suministro de una ventilación adecuada

Deje por lo menos 7.9 pulg. (20.1 cm) entre los lados izquierdo y derecho de su refrigerador y las paredes circundantes y al menos 5.9 pulg. (15 cm) entre la parte posterior y superior de su refrigerador y la pared circundante y el techo.

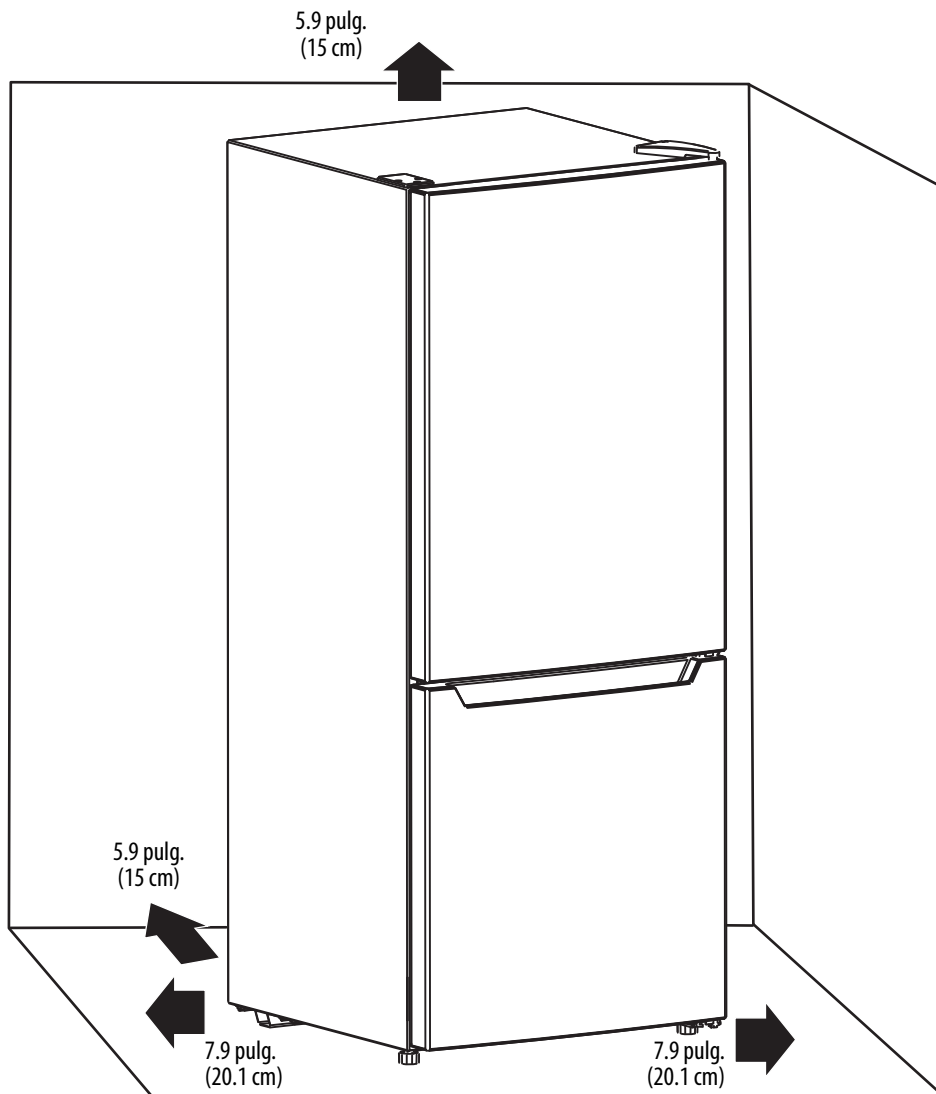

Proporcionando la fuente de energía correcta

Verifique su tomacorriente. Su refrigerador requiere una fuente de alimentación de 110 a 115 V, 60 Hz.

ADVERTENCIAS:

Asegúrese de que:

- El tomacorriente acepta un enchufe con conexión a tierra de 3 clavijas. La tercera punta del enchufe del cable de alimentación pone a tierra su refrigerador para minimizar la posibilidad de una descarga eléctrica. No modifique el enchufe de alimentación.
- NO enchufe nada más en el mismo tomacorriente del enfriador. Puede sobrecargar el circuito lo que podría causar un incendio.
- NO utilice un cable de extensión. Si su refrigerador está demasiado lejos del tomacorriente, mueva su refrigerador o pida a un electricista que instale un tomacorriente más cerca de su refrigerador.
- El tomacorriente no se puede apagar con un interruptor o cable de apagado.

Utilización de un enchufe de 3 clavijas y del tomacorriente

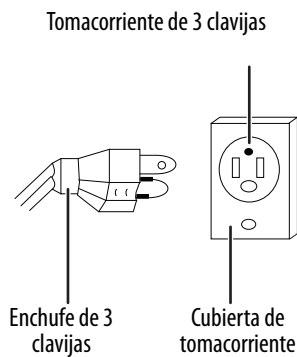

Utilización de un adaptador de conexión a tierra

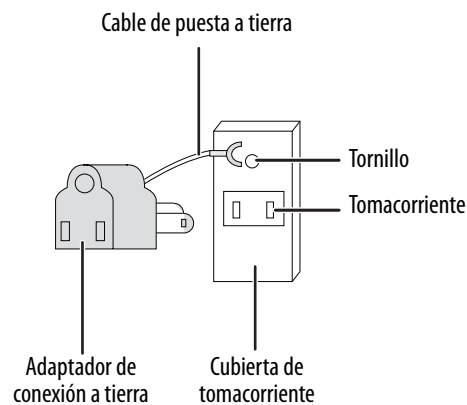

Nivelación de su refrigerador

La nivelación de su refrigerador es importante. Si no nivela su refrigerador durante la instalación, es posible que las puertas no cierren o no cierren correctamente, lo que puede causar problemas de frío, escarcha o humedad.

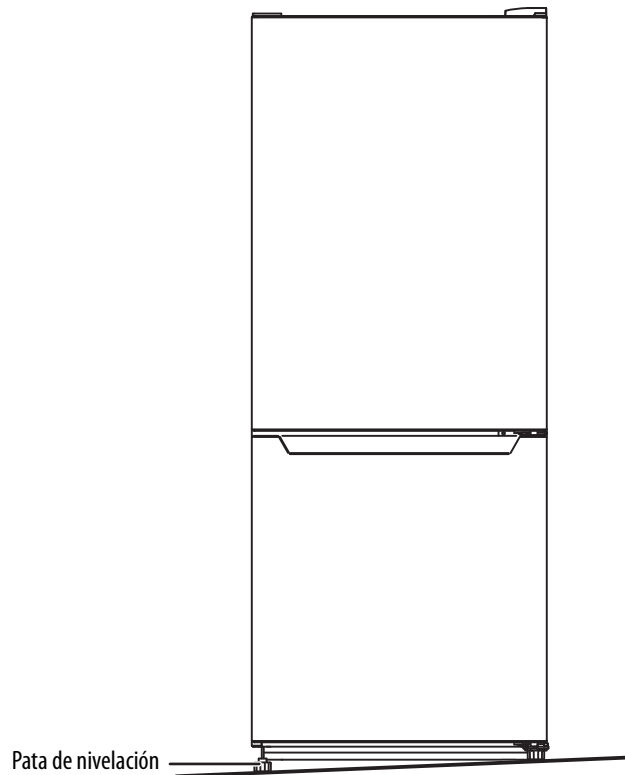

- Gire las patas ajustables a la derecha para subir o a la izquierda para bajar el refrigerador.

Nota: Para facilitar el ajuste de las patas, haga que alguien incline el refrigerador mientras las ajusta.

Inversión de la puerta

Necesitará las siguientes herramientas para invertir las puertas del refrigerador:

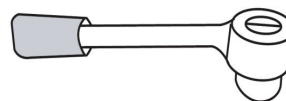

CUIDADO: Si coloca el refrigerador sobre su parte posterior o lateral por un período de tiempo prolongado, espere seis horas después de que lo levante para enchufarlo. De lo contrario, podrían dañarse los componentes internos.

- 1 Asegúrese de que su refrigerador esté desconectado.
- 2 Levante y quite la cubierta de la bisagra, retire los tres tornillos que aseguran la bisagra superior a la puerta, luego retire la bisagra.
- 3 Retire el tornillo que fija la cubierta del agujero del tornillo de la bisagra del lado superior izquierdo del gabinete, luego retire la cubierta.

- 4 Retire la puerta del compartimiento del refrigerador del gabinete.

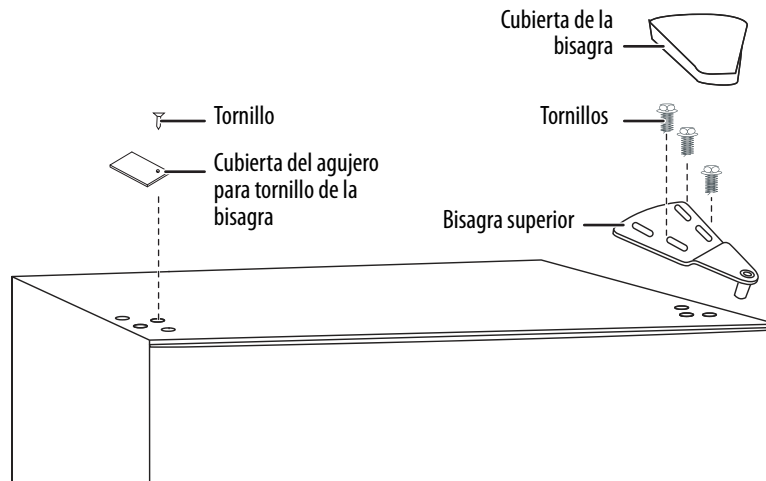

- 5 Retire los dos tornillos que aseguran la bisagra del medio, luego retire la bisagra y el espaciador de la bisagra.
6 Retire la puerta del compartimiento del congelador.

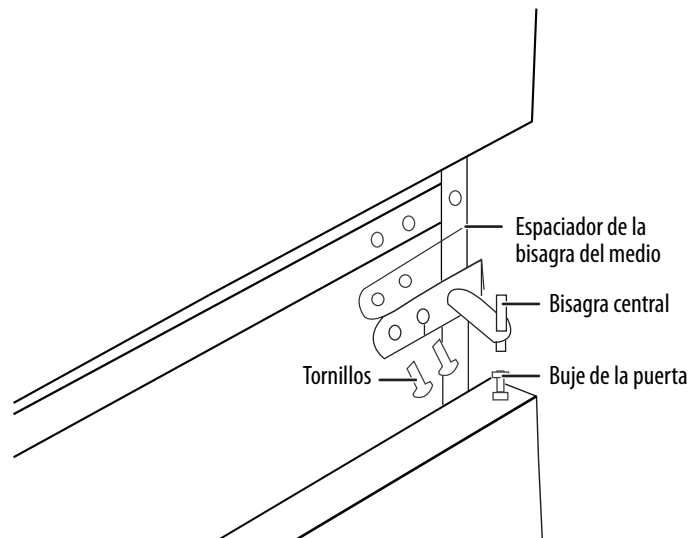

- 7 Mueva el buje de la puerta desde el lado superior derecho de la puerta del congelador al lado izquierdo superior de la puerta.

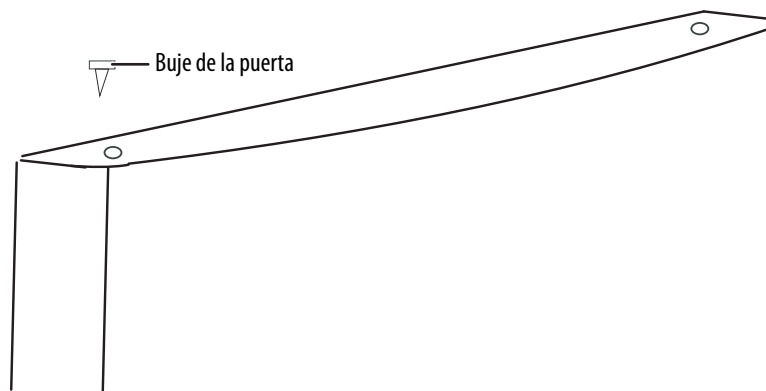

- 8** Retire el tornillo que asegura los topes de la puerta de la parte inferior de la puerta del congelador, luego retire los topes de la puerta.

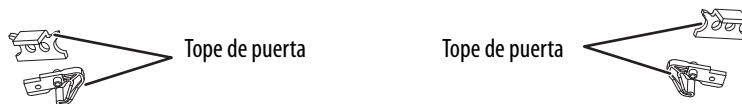

- 9** Retire los cuatro tornillos que aseguran la bisagra inferior al lado derecho del gabinete, luego retire la bisagra.
10 Instale la bisagra inferior en el lado izquierdo del gabinete.

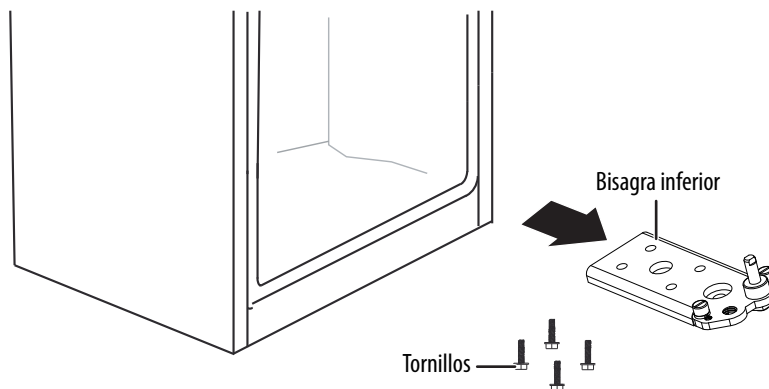

- 11** Retire la arandela y la tuerca que aseguran el eje al agujero derecho en la bisagra inferior, luego retire el eje.
12 Inserte el eje en el agujero izquierdo de la bisagra inferior, luego asegure el eje con la arandela y la tuerca.

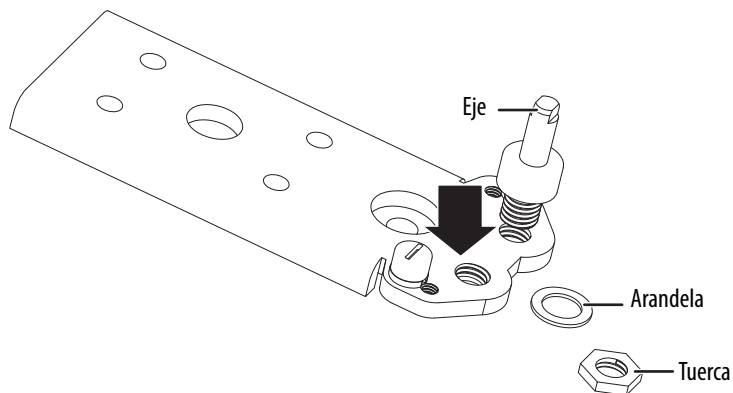

- 13** Retire los tapones del agujero del tornillo de la bisagra del medio en el lado izquierdo del gabinete, luego instale los tapones en los agujeros de los tornillos en el lado derecho del gabinete.

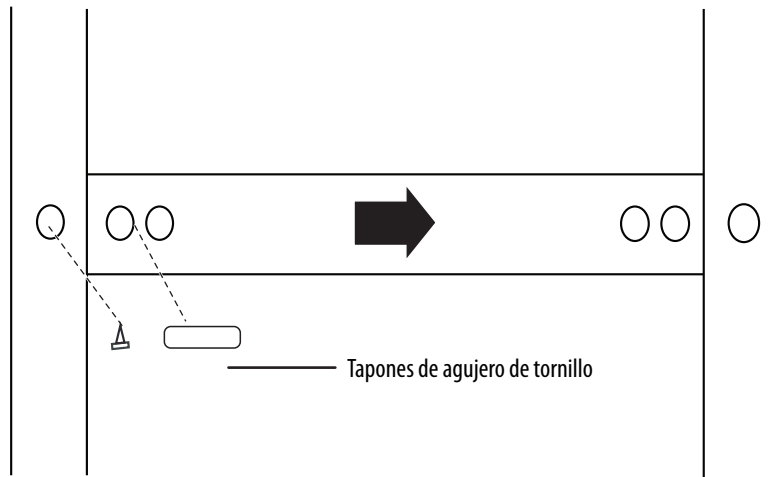

- 14** Instale la puerta del compartimento del congelador, luego asegure la bisagra del medio con los dos tornillos que retiró anteriormente. Asegúrese de que el espaciador de la bisagra del medio esté instalado con la bisagra. El espaciador proporciona el rango completo de movimiento para la puerta.
- 15** Retire el tope de la puerta de la parte inferior derecha de la puerta del compartimento del refrigerador, luego instálolo en el lado inferior izquierdo de la puerta del compartimento del refrigerador.

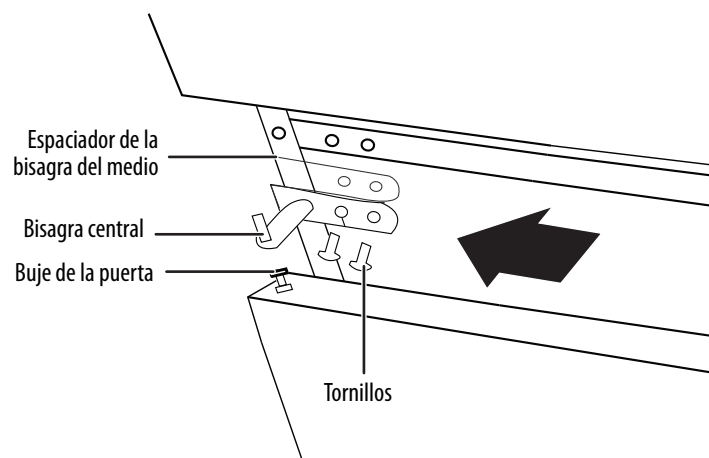

- 16** Instale la puerta del compartimento del refrigerador, luego asegure la bisagra superior al lado izquierdo superior del gabinete con los tres tornillos que retiró anteriormente. Antes de apretar los tornillos de la bisagra superior, asegúrese de que la parte superior de la puerta esté nivelada con el gabinete y que la junta de goma tenga un buen sellado.
- 17** Instale la cubierta de la bisagra sobre la bisagra en el lado superior izquierdo del gabinete.
- 18** Instale la cubierta del agujero del tornillo de la bisagra en el lado superior derecho del gabinete.

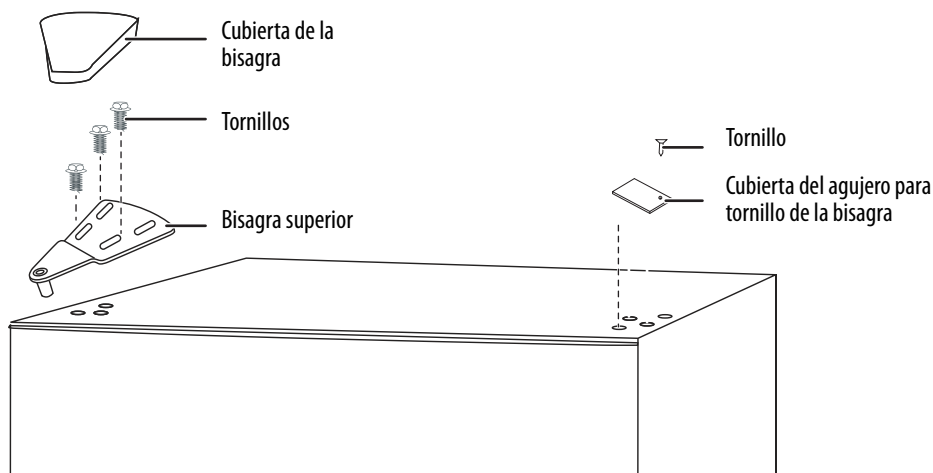

Utilización de su refrigerador

Ajuste de las temperaturas del refrigerador y del congelador

Su refrigerador tiene controles de temperatura separados para los compartimientos del refrigerador y el congelador. Los controles están en la parte posterior del compartimiento del refrigerador.

Antes de guardar los alimentos en su refrigerador, encienda los compartimientos del refrigerador y el congelador y espere 24 horas para asegurarse de que estén funcionando correctamente y para que ambos compartimientos alcancen las temperaturas correctas.

Después de 24 horas, ajuste los controles de temperatura a la temperatura deseada. El ajuste del refrigerador a **MAX** (Máx.) y el congelador a **MIN** (Mín.) debe ser correcto para el uso en el hogar o en la oficina.

Para ajustar la temperatura del refrigerador, gire la perilla de control.

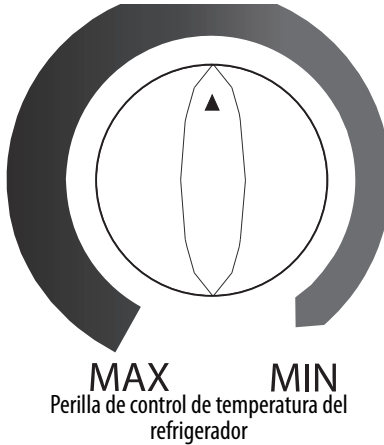

Para ajustar la temperatura del congelador, deslice la barra de control.

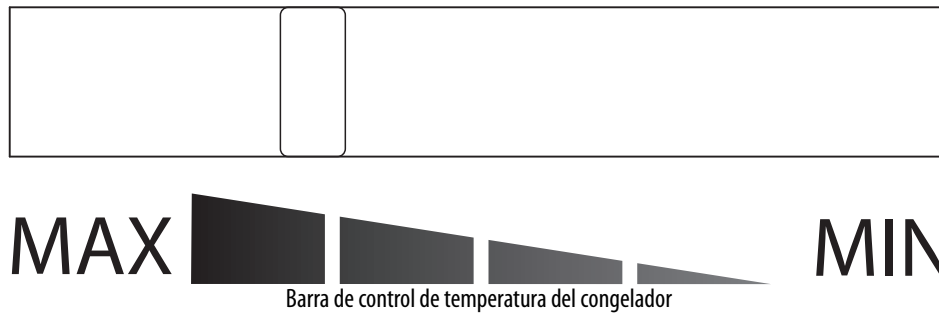

Limpeza de su refrigerador

PRECAUCIONES:

Para evitar daños en el acabado:

- No utilice gasolina, bencina, disolvente ni otros disolventes similares.
- No use productos abrasivos.
- No use objetos filosos porque es probable que rayen la superficie.

Le recomendamos que haga lo siguiente cada vez que limpie su refrigerador para que siga funcionando sin olores y de manera eficiente:

- 1 Desconecte su refrigerador del tomacorriente.
- 2 Retire todos los alimentos.
- 3 Si desea quitar los estantes de la puerta del compartimento del refrigerador, los estantes o la gaveta para productos frescos, o la canasta del congelador, refiérase a:
 - Extracción de los estantes del compartimento del refrigerador en la página 15
 - Extracción de la gaveta para productos frescos en la página 15
 - Extracción de los estantes de la puerta en la página 15
 - Extracción de la cesta del congelador en la página 15
- 4 Limpie las puertas, las asas y superficies del gabinete con un detergente suave, luego enjuague con agua tibia usando una esponja o un trapo escurrido.
- 5 Lave el interior con un paño humedecido en una solución de un cuarto de galón de agua tibia con dos cucharadas de bicarbonato de sodio, luego enjuague con agua tibia usando una esponja o un paño escurrido.
- 6 Limpie los estantes de las puertas, estantes y gavetas con un detergente suave y un paño suave, luego enjuague con agua tibia.
- 7 Asegúrese de mantener limpia las juntas de las puertas (sello) para que se cierren herméticamente. Esto ayuda a que su refrigerador funcione de manera eficiente.

CUIDADO: Asegúrese de que las juntas de la puerta estén completamente secas antes de enchufar el refrigerador al tomacorriente.

- 8 Seque todas las superficies y partes desmontables antes de volver a colocarlas en su lugar.
- 9 Enchufe su refrigerador al tomacorriente.

Extracción de los estantes del compartimento del refrigerador

- 1 Abra la puerta del compartimento del refrigerador hasta donde se pueda.
- 2 Levante los estantes, luego sáquelos.
- 3 Para volver a colocar los estantes, deslícelos dentro del compartimento y luego bájelos en su posición.

Extracción de la gaveta para productos frescos

- 1 Abra la puerta del compartimento del refrigerador hasta donde se pueda.
- 2 Levante la gaveta para productos frescos con su cubierta de vidrio hacia arriba, luego saque la gaveta.
- 3 Para colocar la gaveta para productos frescos nuevamente, deslícela en el compartimento y luego bájela hasta su posición.

Extracción de los estantes de la puerta

- 1 Sujete un estante de la puerta con una mano, luego use la otra mano para golpear la parte inferior del estante hacia arriba varias pulgadas.
- 2 Retire el estante de la puerta.
- 3 Para volver a colocar el estante, alinee el estante en la puerta, luego presione hacia abajo para bloquear el estante en su lugar.

Extracción de la cesta del congelador

Levante la canasta del congelador hacia arriba y hacia fuera del compartimento del congelador.

Descongelación del compartimiento del congelador

ADVERTENCIA: No use aparatos eléctricos como secadores de pelo o calentadores para descongelar su refrigerador.

Consejo: Para evitar el estancamiento del agua al descongelar, coloque algunas toallas en el suelo frente a su refrigerador.

Aunque el compartimiento del congelador se descongela automáticamente, puede producirse una capa de escarcha en las paredes interiores del compartimiento si el congelador se abre con frecuencia o se mantiene abierto demasiado tiempo. Si la escarcha es demasiado espesa, elija un momento en que el congelador esté casi vacío y:

- 1 Desenchufe su refrigerador.
- 2 Retire todos los alimentos del compartimiento del congelador y coloque los alimentos en recipientes que evitarán que se derrita.
- 3 Deje el compartimiento congelador abierto.
- 4 Para acelerar la descongelación, puede:
 - Coloque recipientes abiertos con agua caliente dentro del compartimiento del congelador.
 - Usar una pala para hielo de plástico o de madera (como una espátula) para eliminar capas gruesas de hielo o escarcha. No use un utensilio afilado (como un cuchillo) porque podría dañar el compartimiento del congelador.
- 5 Cuando termine de descongelar, limpie el interior con una toalla seca. Si necesita limpiar el compartimiento, consulte Limpieza de su refrigerador en la página 15.
- 6 Cierre el compartimiento del congelador, conecte el refrigerador al tomacorriente y vuelva a colocar los alimentos en el compartimiento del congelador.

Reemplazo de la luz LED

Asegúrese de que la tira de luz LED de repuesto sea una tira de luz de 110 × 12 × 12 mm y 12 V con un terminal JST (XH).

- 1 Desenchufe su refrigerador.
- 2 Inserte un destornillador de punta plana en la abertura en la parte inferior de la cubierta de la luz, luego cuidadosamente retire la cubierta de la caja. Tire de la tapa hacia abajo y retírela.

CUIDADO: Asegúrese de no romper las dos lengüetas en la parte superior de la cubierta cuando retire la cubierta.

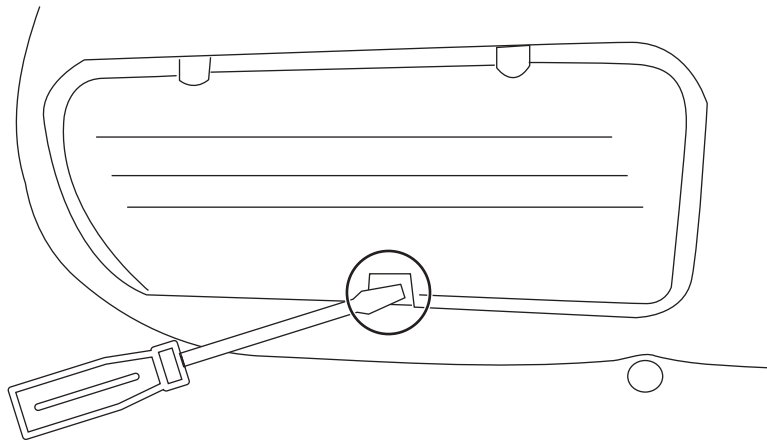

- 3 Tire suavemente de la tira de luz LED hacia abajo para desenchufarla del conector.

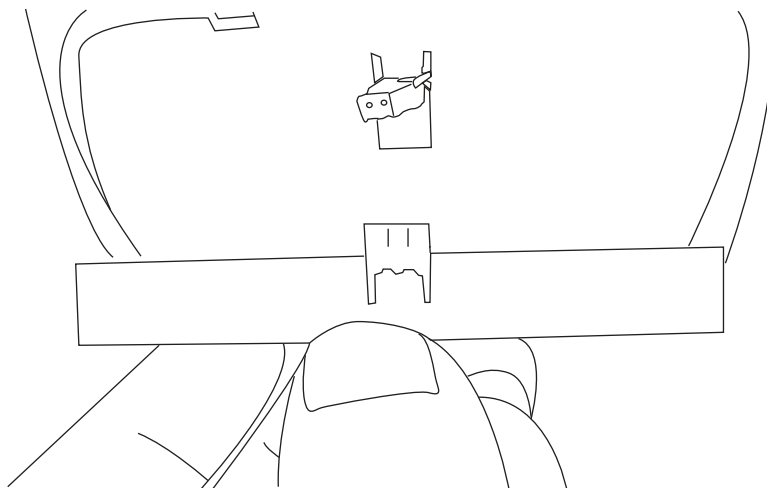

- 4 Enchufe la nueva tira de luz en el conector, luego coloque la tira en la caja.

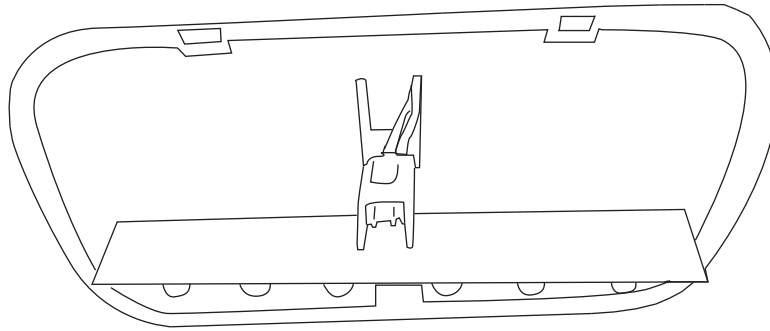

- 5 Inserte las dos pestañas en la parte superior de la cubierta en las ranuras en la parte superior de la caja, luego presione en la pestaña inferior hasta que encaje en su lugar.

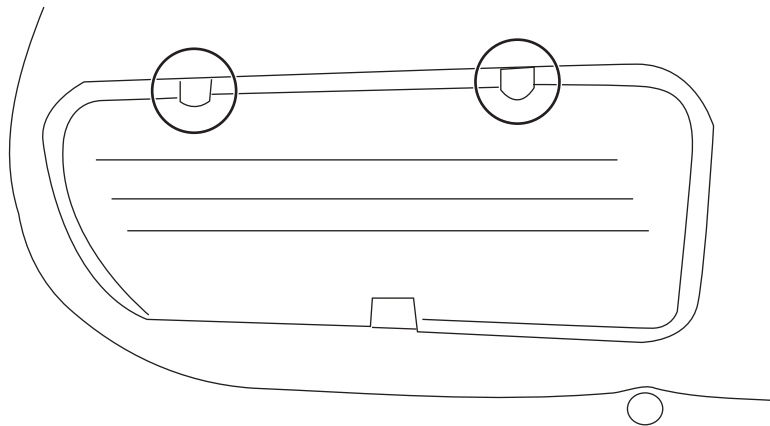

Almacenamiento de su refrigerador

- 1 Desconecte su refrigerador del tomacorriente.
- 2 Retire todos los alimentos.
- 3 Limpie el refrigerador.
- 4 Quítese las puertas y deje los estantes en su lugar para que los niños no puedan caber fácilmente dentro.

ADVERTENCIA: Si una puerta se cierra accidentalmente mientras el niño está dentro de su refrigerador, el niño puede sofocarse.

Transportación de su refrigerador

- 1 Desconecte su refrigerador del tomacorriente.
- 2 Retire todos los alimentos.
- 3 Asegure firmemente con cinta adhesiva todos los artículos sueltos en el interior del refrigerador.
- 4 Cierre la puerta con cinta adhesiva.
- 5 Asegúrese de que su refrigerador no se incline más de 45° desde la posición vertical durante la transportación.

Consejos para el ahorro de energía

- Coloque el refrigerador en la zona más fría de la habitación, lejos de fuentes de calor y conductos de la calefacción y de la luz directa del sol.
- Deje enfriar los alimentos caliente a temperatura ambiente antes de colocarlos en su refrigerador. El refrigerador sobrecargado hace que el compresor funcione durante más tiempo. Los alimentos que se congelan demasiado lentamente pueden perder calidad o echarse a perder.
- Cubra los alimentos correctamente y seque los recipientes antes de colocarlos en el refrigerador. Esto reduce la acumulación de escarcha.
- No cubra los estantes de almacenamiento del refrigerador con papel de aluminio, papel encerado o toallas de papel. Los revestimientos interfieren con la circulación del aire frío y hacen que su refrigerador sea menos eficiente.
- Organice y etiquete los alimentos para reducir las aberturas de la puerta y las búsquedas prolongadas. Saque la mayor cantidad de artículos que necesite de una sola vez y cierre la puerta tan pronto como sea posible.

Consejos para almacenar alimentos en el compartimiento del refrigerador

- Siempre almacene las carnes cocinadas en un estante por encima de las carnes crudas para evitar la transferencia de bacterias. Mantenga la carne cruda en un plato que sea lo suficientemente grande como para recolectar los jugos y cubra el plato con una película de plástico para envolver alimentos o papel aluminio. Deje espacio alrededor de los alimentos. Esto permite que circule aire frío alrededor de su refrigerador para que todas las partes del interior de su refrigerador se mantengan frías.
- Para evitar la transferencia de sabores y el secado de los alimentos, envuelva o cubra cada alimento por separado. Las frutas y verduras no necesitan envolverse.
- Deje que los alimentos calientes se enfríen antes de colocarlos en su refrigerador. Esto ayuda a evitar que la temperatura interna en su refrigerador se eleve.
- Para evitar que escape el aire frío, intente limitar el número de veces que abre las puertas. Al regresar de las compras, ordene los alimentos que va a guardar en su refrigerador antes de abrir las puertas. Solo abra la puerta para guardar o sacar los alimentos.

Dónde almacenar alimentos en su refrigerador

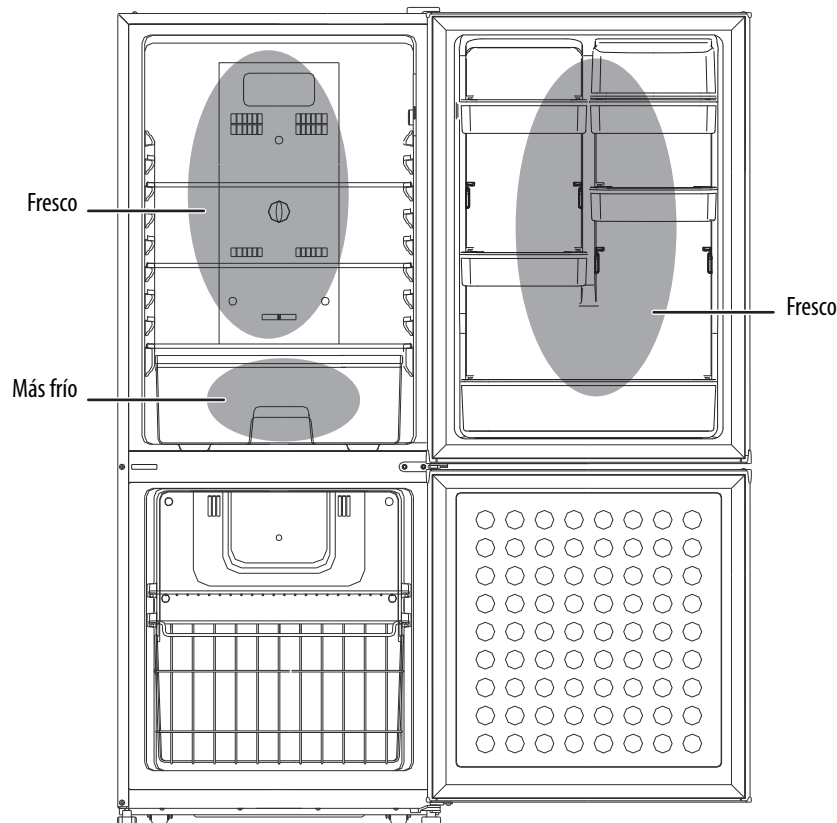

Zonas frías: guarde los alimentos que se conservan más tiempo si se mantienen fríos, por ejemplo:

- Productos lácteos como huevos, leche y yogur
- Jugos de frutas
- Quesos duros como el queso cheddar
- Frascos y botellas abiertos como aderezos para ensaladas, salsas y mermeladas
- Mantequilla o margarina
- Productos bajos en grasa
- Grasas de cocina y manteca de cerdo

Zona más fría: guarde los alimentos que deben estar fríos para mantenerlos seguros, por ejemplo:

- Alimentos crudos y no cocidos que siempre deben ser envueltos
- Alimentos refrigerados precocinados como platos preparados, pasteles de carne y quesos blandos
- Carnes precocinadas como el jamón
- Ensaladas preparadas como ensaladas verdes mixtas preenvasadas, ensaladas de arroz y ensaladas de papa
- Postres como pasteles y tartas de queso.
- Comida casera y sobras

Gaveta para productos frescos: guarde los alimentos de que necesitan mantenerse húmedos, por ejemplo:

- Verduras
- Frutas
- Ensaladas frescas como lechugas enteras sin lavar, tomates enteros y rábanos

Notas:

- Le recomendamos envolver todos los productos almacenados en la gaveta para productos frescos.
- Siempre envuelva y almacene la carne cruda, aves y pescado en el estante más bajo en el fondo del compartimiento del refrigerador. Esto ayuda a evitar que goteen o toquen otros alimentos.
- No almacene gases o líquidos inflamables en el refrigerador.

Localización y corrección de fallas

CUIDADO: No intente reparar su refrigerador usted mismo. Al hacer esto invalida la garantía.

PROBLEMA	SOLUCIÓN
Mi refrigerador no funciona.	<ul style="list-style-type: none"> • Asegúrese de que su refrigerador esté conectado de forma segura a un tomacorriente que funcione. • Asegúrese de que su fuente de alimentación tenga el voltaje correcto. La clasificación de voltaje de su refrigerador está en una etiqueta en la parte posterior de su refrigerador. • Revise el fusible de la casa o la caja del disyuntor y reemplace el fusible o reinicie el disyuntor.
El compartimiento del refrigerador tiene un mal olor.	<ul style="list-style-type: none"> • Asegúrese de que todos los alimentos con un fuerte olor (como las cebollas) estén envueltos o almacenados en un embalaje hermético. • Ciertos contenedores y materiales de envoltura (como papel, papel aluminio o plástico) pueden causar olores. Si cree que podría ser el caso, intente usar diferentes contenedores o una marca diferente de material de embalaje. • Verifique si hay alimentos en mal estado y retírelos. • Limpia el interior de su refrigerador. Refiérase a Limpieza de su refrigerador en la página 15.
Las puertas del refrigerador no se cierran completamente.	<ul style="list-style-type: none"> • Asegúrese de que no haya ningún paquete de alimentos que impidan el cierre de la puerta. • Asegúrese de que las juntas de la puerta (sellos) estén limpias. Refiérase a Limpieza de su refrigerador en la página 15. • Las temperaturas frías pueden hacer que la junta se vuelva quebradiza o rígida. Si la junta de la puerta no sella, intente calentarla y luego enfríala. Puede usar un secador de pelo eléctrico para calentar la junta. NO use un secador de pelo para descongelar el compartimiento del congelador. • Asegúrese de que su refrigerador esté nivelado. Refiérase a Nivelación de su refrigerador en la página 10.
La temperatura está muy alta.	<ul style="list-style-type: none"> • Es posible que haya dejado las puertas abiertas demasiado tiempo o las haya abierto con demasiada frecuencia. • Asegúrese de que ningún obstáculo impida que las puertas se cierren correctamente. • Ajuste la temperatura del refrigerador o del compartimiento congelador. Refiérase a Ajuste de las temperaturas del refrigerador y del congelador en la página 14. • Es posible que su refrigerador no tenga suficiente espacio libre desde las paredes o el techo. Refiérase a Suministro de una ventilación adecuada en la página 8. • Baje la temperatura. Si no oye un zumbido, su refrigerador no está funcionando. Póngase en contacto con un técnico de reparación autorizado.
La temperatura está demasiado fría.	<ul style="list-style-type: none"> • Ajuste la temperatura del refrigerador o del compartimiento congelador. Refiérase a Ajuste de las temperaturas del refrigerador y del congelador en la página 14.
Una capa de escarcha ocurre en uno de los compartimientos.	<ul style="list-style-type: none"> • Una capa de escarcha puede ocurrir en las paredes interiores del compartimiento si el congelador se abre con frecuencia o se mantiene abierto por mucho tiempo. • Asegúrese de que las salidas de aire no estén bloqueadas por la comida. • Asegúrese de que las puertas estén completamente cerradas. <p>Para retirar la escarcha, refiérase a Descongelación del compartimiento del congelador en la página 16.</p>
La puerta del refrigerador es difícil de abrir.	<ul style="list-style-type: none"> • Cuando abre la puerta del refrigerador, entra aire caliente dentro. Cuando cierre la puerta, el aire caliente va rápidamente hacia el condensador, lo que provoca un vacío. Esto hace que la puerta sea difícil de abrir durante unos 10 a 15 segundos después del cierre. • Si la puerta es difícil de abrir en otras ocasiones, intente frotar cera de parafina o vaselina a lo largo de los bordes de toda la junta. La cera de parafina se usa para el enlatado y es segura para el uso alrededor de los alimentos.

PROBLEMA	SOLUCIÓN
El compresor funciona durante mucho tiempo o se enciende y apaga con frecuencia.	<p>El compresor funciona más tiempo si:</p> <ul style="list-style-type: none"> • La temperatura ambiente es alta. • Usted acaba de agregar una gran cantidad de alimentos. Espere a que la comida se congele, luego vuelva a verificarla. • Abre y cierra la puerta con frecuencia. • La junta de la puerta está sucia. Limpie la junta. Refiérase a Limpieza de su refrigerador en la página 15. • Su refrigerador ha sido desconectado por un período de tiempo. Espere a que su refrigerador se enfríe (aproximadamente cuatro horas) antes de agregar alimentos. • Tiene la temperatura demasiado baja.
La luz dentro del refrigerador no se enciende.	<ul style="list-style-type: none"> • Asegúrese de que su refrigerador esté conectado a un tomacorriente que funcione. • Si una puerta permanece abierta demasiado tiempo, su refrigerador apaga automáticamente la luz. Cierre y vuelve a abrir la puerta. • Verifique si la luz está dañada. Si la luz está dañada, haga que un técnico de servicio calificado la reemplace. Refiérase a Reemplazo de la luz LED en la página 16.
El refrigerador hace ruidos extraños o vibra.	<p>Los siguientes sonidos son normales:</p> <ul style="list-style-type: none"> • Ruidos del compresor en funcionamiento. • Ruido del movimiento del aire desde el pequeño motor del ventilador en el compartimento del congelador u otros compartimentos. • Gorgoteo de sonido similar al burbujeo de agua. • Ruido de estallido durante la descongelación automática. • Sonido de chasquido antes de que arranque el compresor. • Ruidos de funcionamiento del motor cuando toma hielo. <p>Otros ruidos o vibraciones inusuales pueden ocurrir:</p> <ul style="list-style-type: none"> • Si tiene artículos en la parte superior de su refrigerador. Retire los artículos. • Si su refrigerador no está a nivel. Refiérase a Nivelación de su refrigerador en la página 10. • Si su refrigerador está tocando las paredes. Aléjelo de las paredes. • Si los estantes o las gavetas están instalados incorrectamente.
El exterior del refrigerador está caliente.	<p>La disipación de calor del condensador puede hacer que el exterior se sienta caliente. Esto es normal y sucede si:</p> <ul style="list-style-type: none"> • La temperatura ambiente es alta. • Usted tiene demasiada comida en su refrigerador. • Abra y cierre las puertas excesivamente.
El agua se condensa en el exterior del refrigerador.	<ul style="list-style-type: none"> • La condensación en la superficie exterior y la junta de la puerta es normal cuando la humedad de la habitación es alta. • Cuando abre la puerta, el aire exterior cálido y húmedo se encuentra con el aire frío y seco dentro de su refrigerador. Esto es normal.

Especificaciones

Generales

Dimensiones exteriores (Ancho x Profundidad x Altura)	23.6 x 26.4 x 59.9 pulg. (60 x 67.1 x 152.1 cm)
Dimensiones del compartimento del refrigerador (Ancho x Profundidad x Alto)	20 x 20 x 30 pulg. (50.9 x 50.7 x 76.1 cm)
Dimensiones del compartimento del congelador (Ancho x Profundidad x Altura)	18.2 x 12.9 x 20.6 pulg. (46.3 x 32.8 x 52.4 cm)
Repisas (Ancho x Profundidad)	19.4 x 14.3 pulg. (49.3 x 36.4 cm)
Gaveta para frutas y vegetales (Ancho x Profundidad x Alto)	18 x 12.8 x 6.7 pulg. (45.7 x 32.4 x 17 cm)
Peso	Peso bruto: 136 lb (61.6 kg) Peso neto: 125 lb (56.6 kg)
Requisitos de potencia	115 V ~ 60 Hz
Longitud del cable de alimentación	5.9 pies (1.8 m)

GARANTÍA LIMITADA DE UN AÑO

Descripción:

El distribuidor* de los productos de la marca Insignia le garantiza a usted, el comprador original de este producto nuevo de la marca Insignia ("Producto"), que éste se encontrará libre de defectos de material o de mano de obra en su fabricación original por un período de un (1) año a partir de la fecha de compra del Producto ("Período de garantía").

Para que esta garantía se aplique, su Producto tiene que haberse comprado en los Estados Unidos o en Canadá con un detallista de la marca Best Buy o en línea en los sitios www.bestbuy.com o www.bestbuy.ca, y se ha empacado con esta declaración de garantía.

¿Cuánto dura la garantía?

El Período de garantía dura por 1 año (365 días) a partir de la fecha en que compró el Producto. La fecha de compra se encuentra impresa en el recibo que recibió con el Producto.

¿Qué es lo que cubre esta garantía?

Durante el Período de Garantía, si un centro de reparación autorizado de Insignia concluye que la fabricación original del material o la mano de obra del Producto se encuentran defectuosos Insignia (cómo su opción exclusiva): (1) reparará el Producto con repuestos nuevos o reconstruidos; o (2) reemplazará el Producto sin costo alguno por un producto nuevo o reconstruido con características similares. Los Productos y repuestos reemplazados bajo esta garantía se volverán propiedad de Insignia y no se le regresarán a usted. Si se requiere la reparación de Productos o partes después de que se vence el Período de garantía, usted deberá pagar todos los costos de mano de obra y de repuestos. Esta garantía estará vigente tanto como usted sea el dueño de su producto Insignia durante el período de garantía. La cobertura de la garantía se anula si usted vende o transfiera el Producto.

¿Cómo se obtiene el servicio de garantía?

Si se compró el Producto en una tienda de Best Buy, por favor lleve su recibo original y el Producto a cualquier tienda de Best Buy. Asegúrese de volver a colocar el Producto en su empaque original o en un empaque que provea la misma protección que el original. Si compró el Producto en un sitio Web de Best Buy (www.bestbuy.com o www.bestbuy.ca), envíe por correo su recibo original y el Producto a la dirección postal especificada en el sitio Web. Asegúrese de colocar el Producto en su empaque original o en un empaque que provea la misma protección que el original.

Para obtener servicio de garantía, por favor llame al 1-888-BESTBUY en los Estados Unidos o llame al 1-866-BESTBUY en Canadá. Los agentes de soporte técnico diagnosticarán y corregirán el problema por teléfono.

¿Dónde es válida la garantía?

Esta garantía sólo es válida en los Estados Unidos y Canadá en las tiendas de Best Buy o en sus sitios Web para el comprador original del producto en el país donde se realizó la compra.

¿Qué es lo que no cubre la garantía?

Esta garantía no cubre:

- Pérdida de alimentos/desperdicios debido al fallo del refrigerador o congelador
- Capacitación o instrucción del cliente
- Instalación
- Ajustes de configuración
- Daños cosméticos
- Daños debidos al clima, relámpagos, causas de fuerza mayor, tales como sobretensiones
- Danos accidentales
- Uso inapropiado
- Abuso
- Negligencia
- Uso o propósito comercial, incluyendo pero no limitado al uso en centros comerciales o lugares comunes de un condominio de varios pisos o un edificio de departamentos, o cualquier uso en un lugar que no sea una casa privada.
- Modificación de alguna parte del Producto, incluyendo la antena
- Un panel de pantalla dañado por la persistencia de imágenes estáticas (sin movimiento), mostradas por períodos de tiempo extendido (efecto "burn-in").
- Daño debido al uso o mantenimiento inapropiado
- Conexión a una fuente de voltaje o de alimentación incorrecta
- Intento de reparación por cualquier persona que no sea autorizada por Insignia para reparar el Producto
- Productos vendidos "tal cual" (en el estado en que se encuentran) o "con todas sus fallas"
- Consumibles, incluyendo pero no limitado a pilas (tipo AA, AAA, C etc.)
- Productos en los cuales el número de serie asignado en la fábrica ha sido alterado o removido
- Pérdida o robo de este producto o cualquier parte de sus componentes
- Las pantallas con hasta tres (3) pixeles defectuosos (puntos oscuros o incorrectamente iluminados) agrupados en una superficie más pequeña que la décima parte (1/10) del tamaño de la pantalla ni hasta cinco (5) pixeles defectuosos en toda la superficie de la pantalla. (Las pantallas basadas en píxeles pueden contener un número limitado de píxeles que pueden no funcionar normalmente).
- Los defectos o daños causados cómo resultado de cualquier contacto, sin limitarse a líquidos, geles o pastas.

EL REEMPLAZO O LA REPARACIÓN ESTIPULADOS BAJO ESTA GARANTÍA SON SU RECURSO EXCLUSIVO POR CUALQUIER VIOLACIÓN DE LA GARANTÍA. INSIGNIA NO SERÁ RESPONSABLE POR DAÑOS INCIDENTALES O CONSECUENTES DEBIDO AL INCUMPLIMIENTO DE CUALQUIER GARANTÍA EXPRESA O IMPLÍCITA RELACIONADA CON ESTE PRODUCTO, INCLUYENDO PERO SIN LIMITARSE A LA PÉRDIDA DE INFORMACIÓN, LA PÉRDIDA DE NEGOCIOS O DE GANANCIAS. INSIGNIA PRODUCTS NO HACE NINGUNA OTRA GARANTÍA EXPRESA E IMPLÍCITA RELACIONADA A ESTE PRODUCTO, INCLUYENDO PERO SIN LIMITARSE A, CUALQUIER GARANTÍA IMPLÍCITA Y CONDICIONES DE COMERCIALIZACIÓN Y IDONEIDAD PARA UN USO PARTICULAR, ESTÁN LIMITADAS EN DURACIÓN AL PERÍODO DE GARANTÍA DECLARADO ANTERIORMENTE Y NINGUNA GARANTÍA YA SEA EXPRESA O IMPLÍCITA SE APLICARÁ DESPUÉS DEL PERÍODO DE GARANTÍA. ALGUNOS ESTADOS, PROVINCIAS Y JURISDICIONES NO PERMITEN RESTRICCIONES EN CUANTO A LA DURACIÓN DE UNA GARANTÍA IMPLÍCITA, ASÍ QUE LA RESTRICCIÓN ANTERIOR PUEDE NO APLICARSE EN SU CASO. ESTA GARANTÍA LE DA DERECHOS LEGALES ESPECÍFICOS, Y USTED PUEDE POSEER OTROS DERECHOS QUE VARIAN DE ESTADO A ESTADO, O DE PROVINCIA A PROVINCIA.

Comuníquese con Insignia:

Para servicio al cliente favor llamar al 1-877-467-4289

www.insigniaproducts.com

INSIGNIA es una marca comercial de Best Buy y sus compañías asociadas.

Distribuida por Best Buy Purchasing, LLC

7601 Penn Av. South, Richfield, MN 55423 E.U.A.

© 2018 Best Buy. Todos los derechos reservados.

Hecho en China

INSIGNIA™

Para información sobre el producto, contáctenos con la información siguiente:

1-877-467-4289

www.insigniaproducts.com

INSIGNIA es una marca comercial de Best Buy y sus compañías asociadas.

Distribuida por Best Buy Purchasing, LLC

7601 Penn Av. South, Richfield, MN 55423 E.U.A.

© 2018 Best Buy. Todos los derechos reservados.

Hecho en China

V4 ESPAÑOL
18-0620