

30.7 in. (780mm)

INSIGNIA™

WALL MOUNT TEMPLATE / PLANTILLA PARA MONTAJE EN PARED

1.7 Cu. Ft. Over-the-Range Microwave
Microondas de pared de 1.7 pie³

NS-OTR17SS27 / NS-OTR17WH27

Note: IT IS VERY IMPORTANT TO READ AND FOLLOW THE DIRECTIONS IN THE INSTALLATION INSTRUCTIONS BEFORE PROCEEDING WITH THIS REAR WALL TEMPLATE.

This Rear Wall Template serves to position the bottom mounting plate and to locate the horizontal exhaust outlet.

1 Trim this rear wall template along the dotted line.

2 Use a level to check that the template is positioned accurately.

3 Locate and mark at least one stud on the left or right side of the centerline (C-LINE). If only one stud is used, it is recommended to use three evenly spaced toggle bolts.

Note: It is important to use at least one wood screw mounted firmly in a stud to support the weight of the microwave. Mark two additional, evenly spaced locations for the supplied toggle bolts.

4 Drill holes in the marked locations. Where there is a stud, drill a 3/16 in. hole for wood screws. For holes that do not line up with a stud, drill 5/8 in. holes for toggle bolts.

Note: DO NOT INSTALL THE MOUNTING PLATE AT THIS TIME.

5 Remove the template from the rear wall.

6 Review the *Installation Guide* for your installation situation.

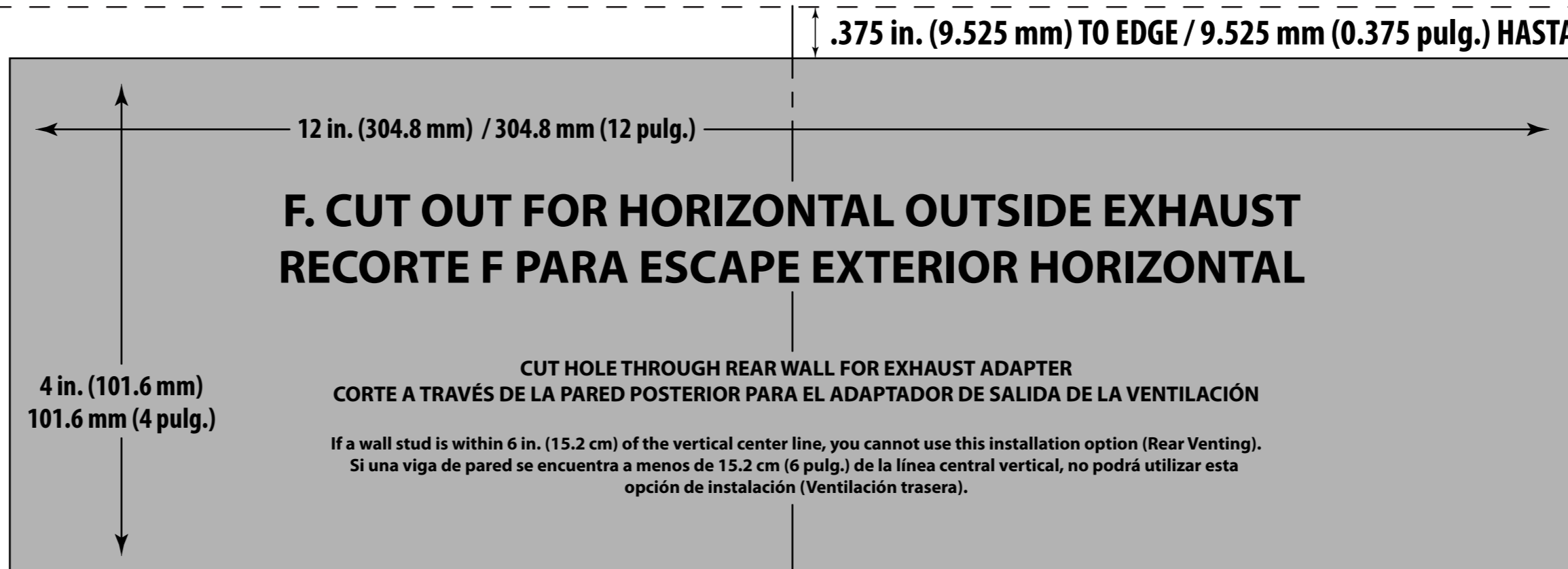

Trim the rear wall template along the dotted line.
Recorte la parte posterior de plantilla para la pared por la línea punteada.

CAUTION: IF EXHAUST ADAPTER IS POSITIONED OUTSIDE RECOMMENDED DIMENSION, GREASE-LADEN AIR WILL DISCHARGE INTO HOUSE STRUCTURE.
PRECAUCIÓN: SI EL ADAPTADOR DE ESCAPE SE COLOCA FUERA DE LA DIMENSIÓN RECOMENDADA, EL AIRE CARGADO DE GRASA SE DESCARGARÁ EN LA ESTRUCTURA DE LA CASA.

30 in. (76.2 cm) MINIMUM WIDTH REQUIRED
ANCHURA MÍNIMA REQUERIDA 76.2 cm (30 pulg.)

REAR WALL TEMPLATE PLANTILLA DE LA PARED POSTERIOR

C - LINE LÍNEA C

Locate and mark holes to align with holes in the mounting plate.

- IMPORTANT:**
- LOCATE AT LEAST ONE STUD ON EITHER SIDE OF THE CENTERLINE (C-LINE).
 - MARK THE LOCATION FOR TWO ADDITIONAL, EVENLY SPACED TOGGLE BOLTS IN THE MOUNTING PLATE AREA.
 - IF ONLY ONE STUD IS USED, IT IS RECOMMENDED TO USE THREE EVENLY SPACED TOGGLE BOLTS.

Encuentre y marque los orificios para alinearlos con los orificios de la placa de montaje.

- IMPORTANTE:**
- UBIQUE AL MENOS UNA VIGA A CADA LADO DE LA LÍNEA CENTRAL (LÍNEA C).
 - MARQUE LA UBICACIÓN DE DOS TORNILLOS DE APRIETE ADICIONALES, ESPACIADOS UNIFORMEMENTE, EN LA ZONA DE LA PLACA DE MONTAJE.
 - SI SÓLO SE UTILIZA UNA VIGA, SE RECOMIENDA UTILIZAR TRES TORNILLOS DE AJUSTE ESPACIADOS UNIFORMEMENTE.

Trim the rear wall template along the dotted line.
Recorte la parte posterior de plantilla para la pared por la línea punteada.

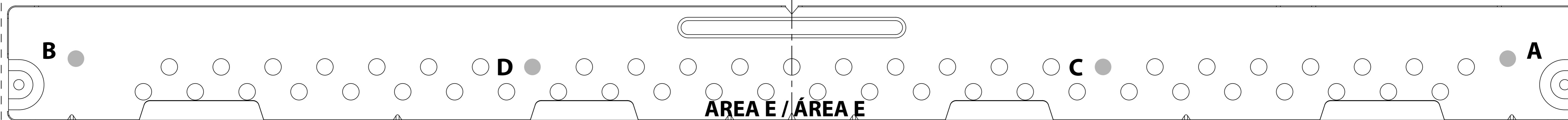

PREPARING YOUR CABINET / PREPARACIÓN DEL ARMARIO

WARNING: Your microwave must be connected to at least one wall stud.

- Using an edge-to-edge stud finder, locate the edges of the wall studs(s) within the opening.
- Mark the center of each stud, then draw a vertical line down the center of each stud.

ADVERTENCIA: Su microondas debe estar conectado al menos a una viga de la pared.

- Utilizando un buscador de vigas de borde a borde, ubique los bordes de las vigas de la pared dentro de la abertura.
- Marque el centro de cada viga de pared adyacente; debe estar a 40.64 cm (16 pulg.) o 60.96 cm (24 pulg.) de esta marca.

Note: El centro de cualquier viga de pared adyacente debe estar a 40.64 cm (16 pulg.) o 60.96 cm (24 pulg.) de esta marca.

- Marque el centro de cada viga, luego dibuje una línea vertical por el centro de cada viga.

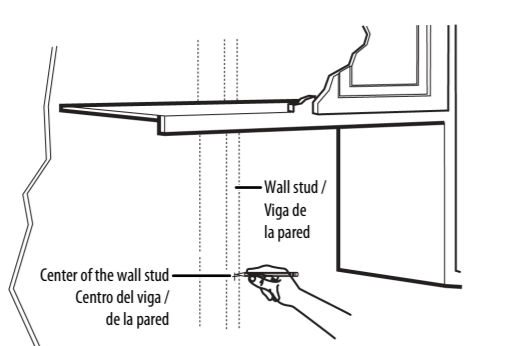

CAUTION: THE MICROWAVE MUST BE LEVEL. Use a level to make sure that the cabinet bottom is level. If the cabinets have a front overhang only, with no back or side frames, install the mounting plate down the same distance as the front overhang depth. This will keep the microwave level.

Notes:

- If cabinets have decorative trim that interferes with the microwave installation, remove the trim to install the microwave properly and to make sure that it is level.
- Use a level to make sure that the bottom of the cabinet is level.
- Draw a vertical line down the center of the wall in the mounting space. This is where the center of your template will be.

PRECAUCIÓN: EL MICROONDAS DEBE ESTAR NIVELADO. Utilice un nivel para asegurarse de que el fondo del gabinete está nivelado. Si los gabinetes sólo tienen un sobrecorte frontal, sin marco posterior o lateral, instale la placa de montaje a la misma distancia que la profundidad del sobrecorte frontal. Esto mantendrá el nivel del microondas.

Notas:

- Si instala el microondas debajo de gabinetes lisos y planos, asegúrese de dejar suficiente espacio para el espacio del cable de alimentación.
- Si los gabinetes tienen un adorno decorativo que interfiere con la instalación del microondas, retire el adorno decorativo para instalar el microondas correctamente y asegúrese de que está nivelado.
- Utilice un nivel para asegurarse de que la parte inferior del gabinete está nivelada.
- Dibuje una línea vertical por el centro de la pared en el espacio de montaje. Aquí es donde estará el centro de su plantilla.



- For flat cabinet bottoms and framed recess cabinet bottoms, tape the rear wall template onto the wall matching the centerline and touching the cabinet bottom.
- Para los fondos de gabinete planos y los fondos de gabinete empotrados con marco, pegue la plantilla de la pared posterior en la pared coincidiendo con la línea central y tocando el fondo del gabinete.

Plate position - beneath a flat cabinet bottom / Posición de la placa: debajo de un fondo de gabinete plano

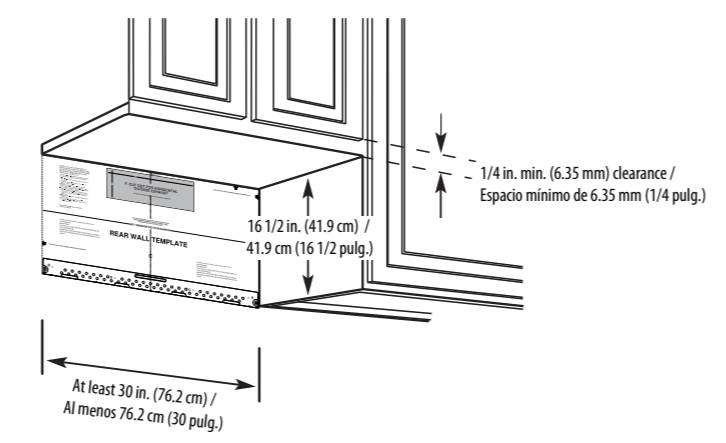
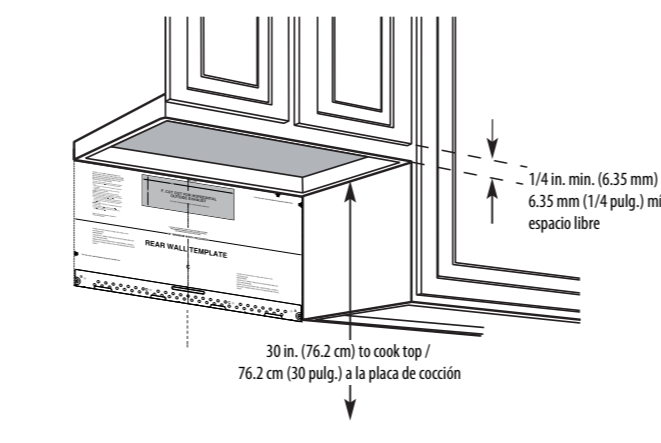
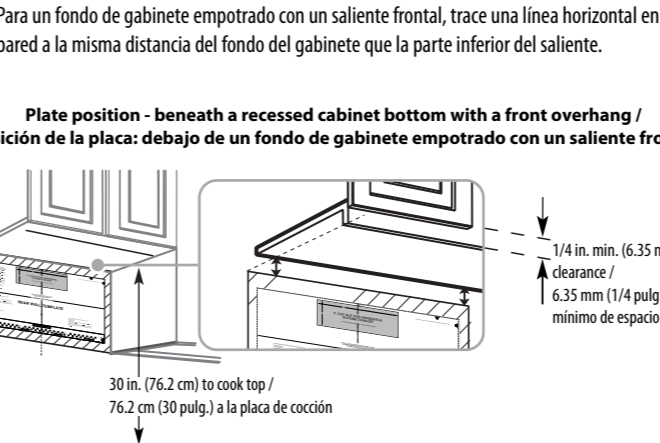

Plate position - beneath a recessed cabinet bottom with a front overhang / Posición de la placa: debajo de un fondo de gabinete empotrado con un saliente frontal



- For flat cabinet bottoms and framed recess cabinet bottoms, skip to step 7. For recessed cabinet bottoms, continue to step 5.
- Para los fondos de gabinete planos y los fondos de gabinete empotrados con marco, salte al paso 7. Para los fondos de gabinete empotrados, continúe con el paso 5.

Plate position - beneath a recessed cabinet bottom with a front overhang / Posición de la placa: debajo de un fondo de gabinete empotrado con un saliente frontal



- Tape the rear wall template in place so that it is centered on the vertical line and the top edge is aligned with the horizontal line.
- Note: The top of the template must be aligned with the cabinet bottom (for flat bottom cabinets and recessed bottom cabinets) or the horizontal line (for cabinets with an overhang).
- Para los fondos de gabinete planos y los fondos de gabinete empotrados, continúe con el paso 5.
- Para un fondo de gabinete empotrado con un saliente frontal, trace una línea horizontal en la pared a la misma distancia del fondo del gabinete que la parte inferior del saliente.

Plate position - beneath a recessed cabinet bottom with a front overhang / Posición de la placa: debajo de un fondo de gabinete empotrado con un saliente frontal

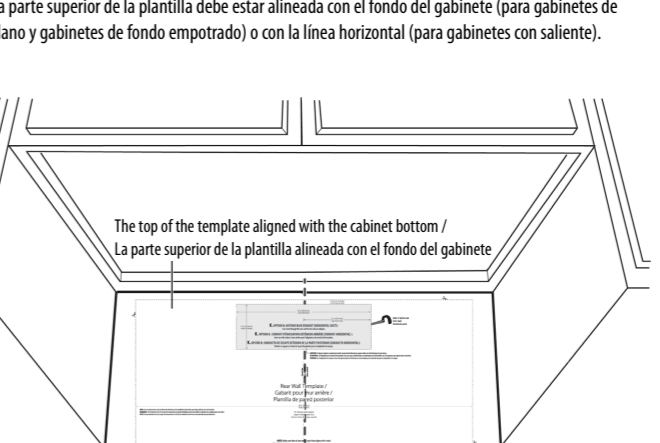

- Draw a horizontal line on the wall at the bottom of the rear wall template.
- Draw a 3/16 in. hole through the template at the point you marked the stud. If studs are not found at Holes A and B, drill 5/8 in. holes at Hole A and Hole B on the template. Do not mount the mounting plate at this time.
- Caution: If four trim holes must be used for mounting, and at least one wood screw must be inserted in a stud to hold the mounting plate to support the weight of the microwave oven. If not one stud is used, it is recommended to use three evenly spaced toggle bolts.
- Dibuje una línea horizontal en la pared en la parte inferior de la plantilla de la pared posterior.
- Localice una viga de pared en el área E de la placa de montaje (marcado previamente en los pasos 1-3) y marque la línea central de la viga en la plantilla.
- Salde un agujero de 3/16 pulg. a través de la plantilla en el punto donde marcó la viga. Si no se encuentran vigas en los agujeros A y B, taladre agujeros de 5/8 pulg. en el agujero A y en el agujero B de la plantilla. No monte la placa de montaje en este momento.
- PRECAUCIÓN: Si se requiere utilizar cuatro orificios de montaje para el peso del horno microondas, se deben utilizar al menos tres tornillos de ajuste y al menos un tornillo para madera debe estar en una viga. Si sólo se utiliza una viga, se recomienda utilizar tres tornillos de ajuste espaciados uniformemente.

Note: Depending on your stud locations, your installation may look different. The stud must be in at least one stud.

Nota: Dependiendo de la ubicación de las vigas, la instalación puede parecer diferente. Debe hacer el montaje al menos en una viga.

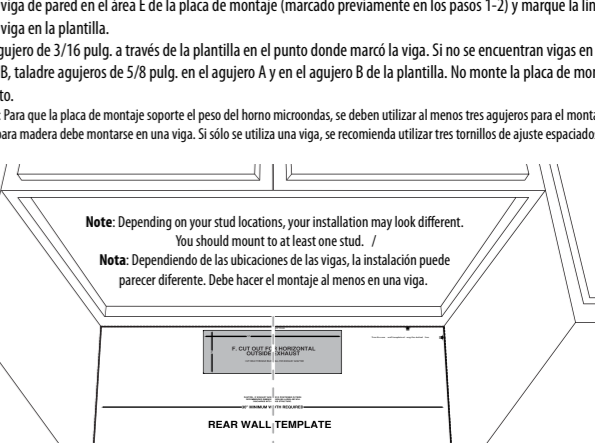

22 in. (558.8)