

# GUIDE DE L'UTILISATEUR

**INSIGNIA™**

Appareil photo numérique de 12 mégapixels

**NS-DSC1112/NS-DSC1112P/NS-DSC1112-CN**

## Contents

---

Instructions de sécurité importantes .....	1
Introduction .....	2
Fonctionnalités .....	2
Contenu de l'emballage .....	2
Caractéristiques principales .....	2
Configuration système requise .....	2
Face avant .....	2
Face arrière .....	3
Dessus .....	3
Gauche et droit .....	3
Dessous .....	4
Préparation de l'appareil photo .....	4
Installation des piles .....	4
Installation de la dragonne .....	4
Fonctionnement de la mémoire de l'appareil et les noms de fichiers .....	5
Installation de la carte mémoire .....	5
Navigation dans les menus .....	6
Configuration d'origine .....	6
Fonctionnement des modes de l'appareil photo .....	7
Fonctionnement de l'écran ACL .....	7
Modification de la configuration de l'écran ACL .....	9
Utilisation de l'appareil photo .....	10
Mise en Marche/Arrêt de l'appareil .....	10
Mise en marche de l'appareil pour la première fois .....	10
Modification des modes de l'appareil photo .....	10
Activation ou désactivation du Mode facile .....	10
Prise de photos .....	11
Utilisation du zoom .....	11
Utilisation du flash .....	12
Utilisation du retardateur .....	12
Utilisation de la fonction macro .....	12
Utilisation de la détection du visage .....	13
Enregistrement de vidéos .....	13
Visualisation de photos et de vidéo .....	14
Visualisation de photos .....	14
Visualisation de vidéos .....	14
Pour effectuer un zoom sur les photos en Mode visualisation .....	14
Utilisation de la visualisation de miniatures .....	14
Suppression de photos et de vidéos .....	15
Suppression de photos et vidéos en utilisant le bouton effacer ...	15
Utilisation du menu Enregistrement .....	15
Configuration de la qualité .....	15
Configuration de la résolution .....	16
Paramètre ISO .....	17
Configuration de la balance des couleurs .....	17
Activation ou désactivation de la fonction du stabilisateur .....	18

Activation ou désactivation du témoin de mise au point .....	18
Configuration de la fonction du posemètre .....	19
Activation ou désactivation du Mode rafale .....	19
<b>Utilisation du menu visualisation .....</b>	<b>20</b>
Suppression de photos et de vidéos .....	20
Copie de photos ou de vidéos sur une carte mémoire .....	21
Visualisation d'un diaporama de photos .....	22
<b>Utilisation du menu de configuration .....</b>	<b>23</b>
Activation ou désactivation des alertes sonores .....	23
Activation ou désactivation de l'aperçu rapide (Visua. photo) : .....	23
Impression de la date et l'heure sur les photos .....	24
Réglage de la date et de l'heure .....	24
Activation ou désactivation de l'économie d'énergie .....	25
<b>Utilisation du menu Outils .....</b>	<b>25</b>
Configuration de la langue du menu .....	25
Sélection du type de pile .....	25
Activation ou désactivation du texte d'aide .....	26
Réinitialisation des paramètres usine par défaut .....	26
<b>Transfert de fichiers vers un PC .....</b>	<b>27</b>
<b>Problèmes et solutions .....</b>	<b>28</b>
<b>Spécifications .....</b>	<b>28</b>
<b>Avis juridiques .....</b>	<b>29</b>
<b>Garantie limitée d'un an .....</b>	<b>31</b>



# Instructions de sécurité importantes



Le point d'exclamation à l'intérieur d'un triangle équilatéral est destiné à alerter l'utilisateur de la présence d'instructions importantes sur le fonctionnement et sur la maintenance (réparation) dans la documentation accompagnant l'appareil.

- 1 Lire ces instructions.
- 2 Conserver ces instructions.
- 3 Respecter tous les avertissements.
- 4 Observer toutes les instructions.
- 5 Ne pas utiliser cet appareil près de l'eau.
- 6 Nettoyer uniquement avec un chiffon sec.
- 7 Installer l'appareil à l'écart de sources de chaleur, telles que radiateurs, bouches de chaleur, fours ou autres appareils (y compris les amplificateurs) qui produisent de la chaleur.
- 8 N'utiliser que des périphériques et des accessoires spécifiés par le fabricant.
- 9 Toutes les réparations doivent être effectuées par un personnel qualifié. Faire réparer l'appareil s'il a été endommagé, qu'il s'agisse de liquide qui se serait infiltré dans l'appareil ou d'objets qui seraient tombés dessus, d'une exposition à la pluie ou à l'eau, d'un fonctionnement anormal ou d'une chute éventuelle.
- 10 Afin de réduire le risque d'incendie et de choc électrique, ne pas exposer cet appareil à la pluie, l'humidité, des éclaboussures ou à des gouttes d'eau et ne pas placer de récipients remplis de liquide, tels que des vases, sur l'appareil.

## Information sur les piles

### Attention

Il existe un danger d'explosion si les piles n'ont pas été correctement remises en place. Ne les remplacer qu'avec le même type ou un type équivalent.

- Les piles ne doivent pas être exposées à une chaleur excessive telle que celle du soleil, du feu ou d'une autre source similaire.
- Mettre l'appareil hors tension avant d'insérer ou de retirer les piles.
- N'utiliser que les piles fournies ou les types de piles spécifiés dans ce guide avec l'appareil. L'utilisation d'autres types de piles pourrait endommager l'appareil et annuler la garantie.
- Vérifier que les piles sont installées correctement. L'insertion des piles à l'envers peut endommager l'appareil et parfois provoquer une explosion.
- Il est normal que le boîtier de l'appareil soit chaud après une utilisation prolongée.
- Télécharger toutes les photos et enlever les piles de l'appareil s'il n'est pas prévu de l'utiliser pendant une période prolongée.
- Si l'alimentation des piles est faible quand l'objectif est déployé, l'appareil risque de ne pas avoir la capacité suffisante pour le rétracter. Remplacer les piles, puis appuyer deux fois sur la touche marche-arrêt jusqu'à ce que l'objectif se rétracte.

# Appareil photo de 12 mégapixels Insignia

## Introduction

Félicitations d'avoir acheté ce produit Insignia de haute qualité. Ce modèle NS-DSC1112, NS-DSC1112P, ou NS-DSC1112-CN a été conçu pour des performances et une fiabilité exceptionnelles.

## Fonctionnalités

### Contenu de l'emballage

- Appareil photo numérique
- 2 piles AA
- Dragonne
- Câble USB
- CD avec *Guide de l'utilisateur*
- *Guide d'installation rapide*

### Caractéristiques principales

- Résolution de 12 mégapixels
- Zoom optique de facteur 4 et numérique de facteur 5
- Détecteur d'image de 1/2,3 pouces
- Écran ACL couleur de 2,7 pouces
- Mémoire interne de 32 Mo (environ 20 Mo disponibles pour la capture photo/vidéo)
- Compatible avec les cartes SD jusqu'à 4 Go et les cartes SDHC jusqu'à 32 Go
- Menus utilisateurs simplifiés
- Connecteur USB pour transférer des photos et des vidéos sur un PC

### Configuration système requise

#### Pour Windows :

- Système d'exploitation : Windows XP, Windows Vista, Windows 7
- Processeur : Pentium II 450 MHz ou supérieur
- Mémoire : 256 Mo minimum
- Espace sur le disque dur : 200 Mo minimum
- Affichage couleur 16 bits
- Connecteur USB et lecteur CD

#### Pour Macintosh :

- Système d'exploitation : Mac OS 10.x ou supérieur
- Power Mac G3 ou plus récent
- Mémoire : 64 Mo minimum
- Espace sur le disque dur : 110 Mo minimum
- Affichage couleur 16 bits
- Connecteur USB et lecteur CD-ROM

### Face avant

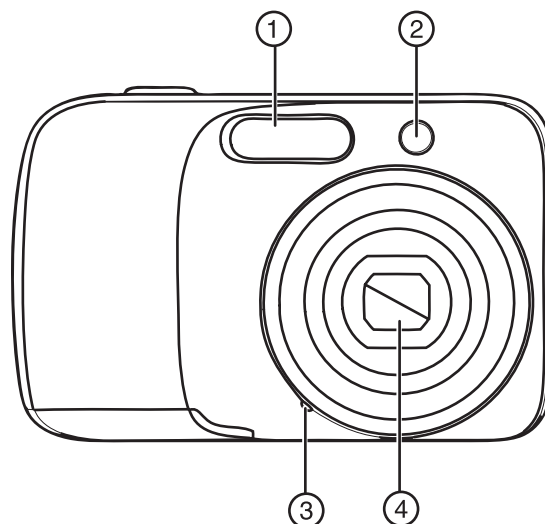

N°	Élément	Description
①	Flash	Permet de prendre des photos quand l'éclairage est insuffisant.
②	Retardateur/témoin DEL d'aide à la mise au point	S'allume dans des conditions de faible éclairage quand la fonction d'aide à la mise au point est activée ou clignote pour indiquer que le retardateur est activé.
③	Microphone	Enregistre le son pendant l'enregistrement d'une vidéo.
④	Objectif	Utilisé pour la prise de photos et vidéos.

## Face arrière

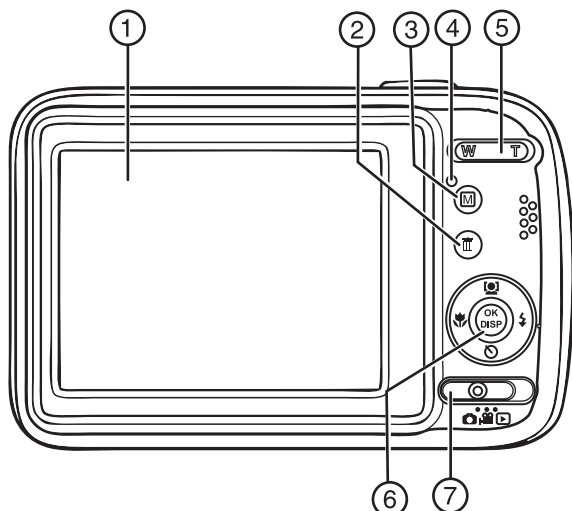

N°	Élément	Description
①	Écran ACL	Permet de composer les photos et de visualiser les différents menus.
②	Touche de suppression	Permet de supprimer une photo ou une vidéo.
③	Touche M (menu)	Permet d'afficher ou de fermer le menu d'écran.
④	Témoin de fonctionnement	S'allume en vert lorsque l'appareil photo est en marche. Clignote lorsque : <ul style="list-style-type: none"> <li>le flash se recharge;</li> <li>des photos fixes sont enregistrées;</li> <li>les vidéos sont enregistrées;</li> <li>les fichiers sont copiés ou supprimés.</li> </ul>
⑤	Touche ZOOM	Appuyer sur <b>T</b> pour effectuer un zoom avant sur un sujet pour des photos/vidéos au téléobjectif ou sur <b>W</b> pour effectuer un zoom arrière afin d'obtenir des photos/vidéo en grand angle. En Mode visualisation photo, appuyer sur <b>T</b> pour effectuer un zoom avant ou sur <b>W</b> pour effectuer un zoom arrière sur une photo. En Mode visualisation vidéo, appuyer sur <b>T</b> pour augmenter le volume ou sur <b>W</b> pour diminuer le volume.
⑥	Pavé quadri-directionnel	Les touches Macro, Détection du visage, Retardateur et Flash permettent aussi de parcourir les menus d'écran. Voir « Navigation dans les menus » à la page 6.
⑦	Commutateur de MODE	Le faire glisser pour alterner entre le Mode photo, le Mode vidéo et le Mode visualisation.

## Dessus

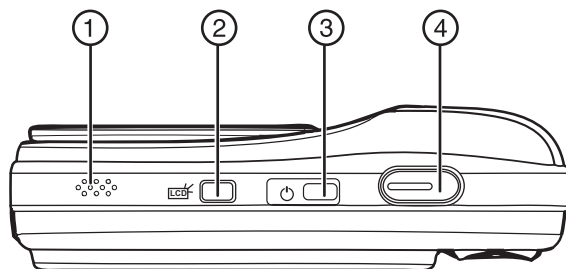

N°	Élément	Description
①	Haut-parleur	Permet d'écouter l'audio enregistré pendant la prise des vidéos.
②	Touche du rétroéclairage de l'affichage ACL	Permet d'augmenter la luminosité de l'affichage ACL pendant 10 secondes.
③	Touche $\odot$	Permet d'allumer ou d'éteindre l'appareil photo.
④	Obturbateur	Permet de prendre une photo et de démarrer ou arrêter l'enregistrement d'une vidéo.

## Gauche et droit

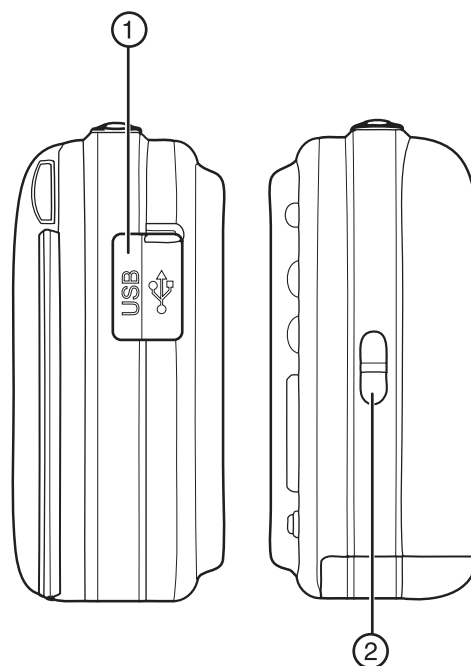

N°	Élément	Description
①	Connecteur USB	Permet de connecter l'appareil photo à un ordinateur.
②	Anneau pour dragonne	Fixer la dragonne (incluse) à cet anneau.

## Dessous

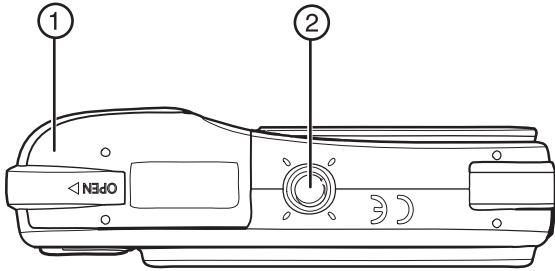

- 3 Insérer deux piles AA (fournies) dans le compartiment. Veiller à ce que les pôles + et - des piles coïncident avec les indications + et - figurant à l'intérieur du compartiment.

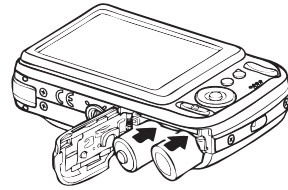

- 4 Replacer le couvercle du compartiment des piles, puis faire glisser le couvercle dans le sens de la flèche jusqu'à enclenchement.

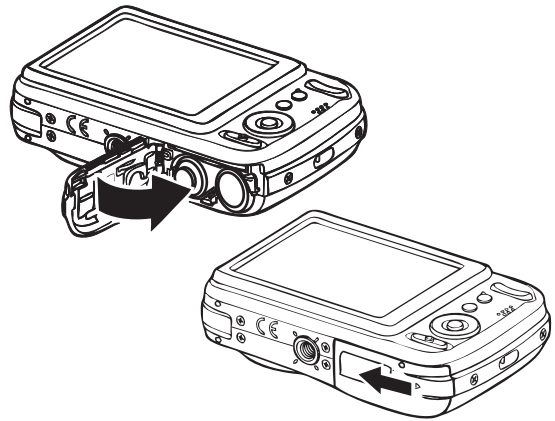

N°	Élément	Description
①	Compartiment des piles et de la carte mémoire SD	Insérer deux piles AA dans ce compartiment. Pour plus d'informations, voir « Installation des piles » à la page 4. Insérer une carte mémoire SD ou SDHC (non incluse) dans ce compartiment. Pour plus d'informations, voir « Installation de la carte mémoire » à la page 5.
②	Douille pour trépied	Permet de monter l'appareil photo sur un trépied.

## Préparation de l'appareil photo

### Installation des piles

Lire et suivre correctement tous les avertissements relatifs aux piles dans la section « Information sur les piles » à la page 1.

#### Pour installer les piles :

- 1 Vérifier que l'appareil photo est éteint.
- 2 Faire glisser le couvercle des piles dans le sens de la flèche, puis le soulever pour ouvrir le compartiment.

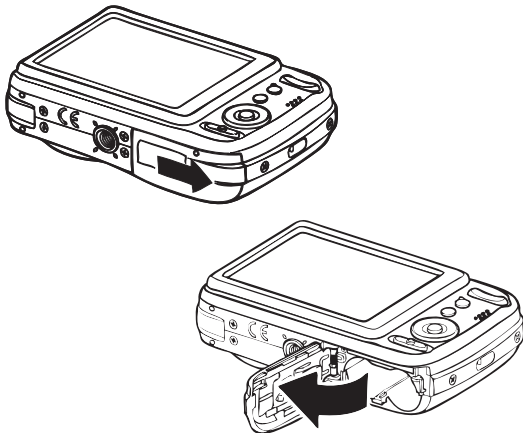

### Installation de la dragonne

#### Pour installer la dragonne :

- 1 Insérer la petite boucle de la dragonne dans l'anneau prévu à cet effet.

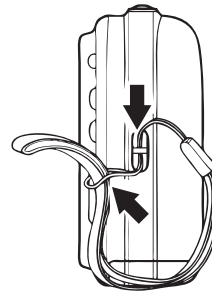

- 2 Enfiler la grande boucle dans la petite boucle, puis la tirer pour serrer.

## Fonctionnement de la mémoire de l'appareil et les noms de fichiers

### Mémoire interne

Cet appareil photo est équipé d'une mémoire interne de 32 Mo. Environ 20 Mo de mémoire interne sont disponibles pour l'enregistrement de photos et vidéos. Si aucune carte mémoire n'est insérée dans l'appareil, toutes les photos et séquences vidéos enregistrées seront automatiquement stockées dans la mémoire interne.

### Mémoire externe

Cet appareil photo prend en charge les cartes SD jusqu'à 4 Go et les cartes SDHC jusqu'à 32 Go. Si une carte de stockage est insérée dans la fente de la mémoire, l'appareil photo enregistre automatiquement toutes les photos et toutes les vidéos dans la carte mémoire. L'icône  indique que l'appareil photo utilise une carte mémoire.

### Noms de fichiers

Les noms de fichiers commencent par « DSCI » suivi d'un nombre à quatre chiffres qui augmente séquentiellement. La numérotation des fichiers commence à partir de 0001 quand un nouveau dossier est créé.

Si le numéro du dossier le plus élevé est 999 et que le nombre de fichiers excède 9 999, l'appareil photo affiche un message d'avertissement « Le dossier ne peut pas être créé ». Dans ce cas, insérer une nouvelle carte mémoire.

#### Attention

Ne pas modifier les noms de dossiers et de fichiers de la carte mémoire interne de l'appareil ou de la carte mémoire en utilisant l'ordinateur. Cela pourrait rendre impossible la lecture de fichiers par l'appareil.

## Installation de la carte mémoire

### Pour installer une carte mémoire :

- 1 Ouvrir le compartiment de la carte mémoire sur la partie inférieure de l'appareil.

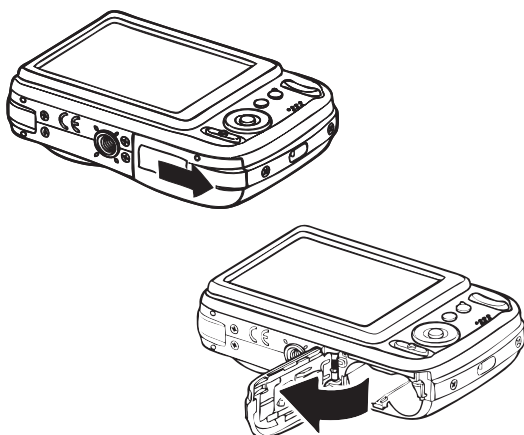

- 2 Insérer une carte mémoire SD ou SDHC dans la fente prévue avec la partie métallique tournée vers le dos de l'appareil photo.

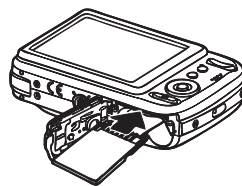

- 3 Pousser la carte SD ou SDHC dans la fente jusqu'à enclenchement.
- 4 Fermer le compartiment.

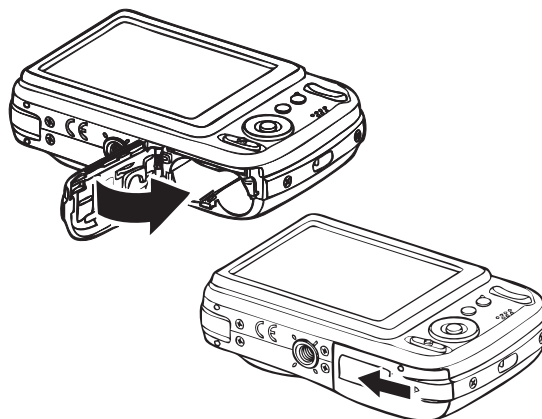

### Pour retirer la carte mémoire SD ou SDHC :

- 1 Ouvrir le compartiment de la carte mémoire.
- 2 Appuyer délicatement sur la carte jusqu'à ce quelle s'éjecte.
- 3 La retirer délicatement et refermer le compartiment.

## Navigation dans les menus

Le pavé quadri-directionnel et la touche **OK/DISP** (OK/Affichage) permettent l'accès aux différents menus disponibles dans les menus d'écran (OSD). Il est possible de configurer une grande variété de paramètres pour garantir des résultats optimaux lors de la prise de photos et de vidéos.

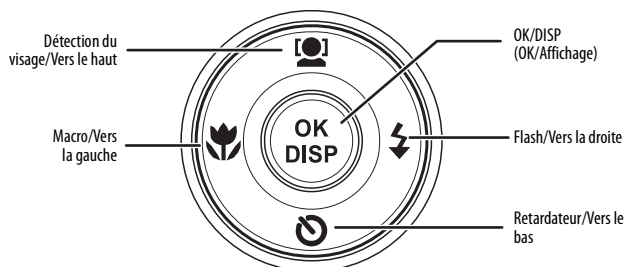

Élément	Description
---------	-------------



- En Mode photo, permet d'activer ou de désactiver la détection du visage.
- En mode menu, permet de parcourir vers le haut les menus et d'accéder aux sous-menus.
- En Mode visualisation vidéo, permet de lancer ou d'interrompre momentanément la visualisation de la vidéo.

La détection du visage n'est disponible que pour les photos.



- En Mode visualisation, permet de voir la photo ou la séquence vidéo précédente. Appuyer sur cette touche et la maintenir enfoncée pour faire défiler les photos et séquences vidéo rapidement.
- En Mode visualisation vidéo, permet le rembobinage rapide de la vidéo.
- En mode menu, permet de quitter un sous-menu.

### OK/DISP (OK/Affichage)

- En mode menu, permet de confirmer les sélections.
- En Mode visualisation photo, permet d'afficher ou de masquer les informations détaillées sur la photo.
- En mode diaporama, permet de quitter la visualisation.
- En mode miniatures, permet d'afficher la photo ou la vidéo sélectionnée en plein écran.
- En Mode visualisation vidéo, permet d'afficher ou de masquer la barre du volume, la barre de durée et l'icône de commande de navigation.

Élément	Description
	<ul style="list-style-type: none"> <li>• En Mode photo, permet de modifier le mode flash (<b>Auto</b>, <b>Réduction yeux rouges</b>, <b>Toujours activé</b>, <b>Synchronisation ralentie</b> et <b>Toujours désactivé</b>). Les modes flash ne sont disponibles que pour les photos.</li> <li>• En Mode visualisation, permet de voir la photo ou la séquence vidéo suivante. Appuyer sur cette touche et la maintenir enfoncée pour faire défiler les photos et séquences vidéo rapidement.</li> <li>• En Mode visualisation vidéo, permet l'avance rapide de la vidéo.</li> <li>• En mode menu, permet d'accéder aux sous-menus ou de parcourir les options du menu.</li> </ul> <p>Le mode flash n'est disponible que pour les photos.</p>



- En Mode photo, permet d'activer ou désactiver le retardateur.
  - En Mode visualisation vidéo, permet d'arrêter la visualisation d'une vidéo.
  - En mode menu, permet de parcourir vers le bas les menus et d'accéder aux sous-menus.
- Le retardateur n'est disponible que pour les photos.

## Configuration d'origine

### Remarque

- Si les piles sont retirées pendant une période supérieure à 48 heures, la date et l'heure doivent être réinitialisées.
- Si l'appareil est réinitialisé aux valeurs d'origine, il sera nécessaire de sélectionner la langue des menus et de régler de nouveau la date et l'heure.

Quand l'appareil photo est mis en marche pour la première fois, il est en Mode facile. Le Mode facile masque les paramètres avancés et permet de faciliter le fonctionnement de l'appareil.

Les paramètres par défaut de l'appareil sont les suivants :

- **Qualité** : fine
- **Résolution** : élevée (12 mégapixels)
- **ISO** : auto
- **Balance des couleurs** : auto.
- **Stabilisateur** : désactivé. La stabilisation de l'image est idéale pour diminuer les images floues prises avec des mains tremblantes ou une faible luminosité. Désactiver la stabilisation en cas d'utilisation d'un trépied.
- **Retardateur** : désactivé.
- **Témoin de mise au point** : activé.
- **Fonction posemètre** : matricielle.
- **Mode rafale** : désactivé.
- **Signal sonore** : activé. Quand les bips sont activés, une alerte retentit lorsque des fonctionnalités clés sont utilisées.
- **Aperçu rapide** : activé.
- **Horodateur** : désactivé.
- **Économie d'énergie** : activé.
- **Type de pile** : alcaline.

- **Texte d'aide** : activé. Une brève description de ce que sont les paramètres avancés est disponible en visionnant le texte d'aide dans la partie inférieure de l'écran. Pour afficher le texte d'aide, mettre une option du menu en surbrillance.
- **Mode facile** : activé. Désactiver le Mode facile pour accéder aux paramètres avancés.

## Fonctionnement des modes de l'appareil photo

Cet appareil a trois modes : Photo, vidéo et visualisation.

: le Mode photo permet de prendre des photos fixes.

: le Mode vidéo permet l'enregistrement d'une vidéo.

: le Mode visualisation permet de visionner les photos et les vidéos prises.

## Fonctionnement de l'écran ACL

### Mode photo

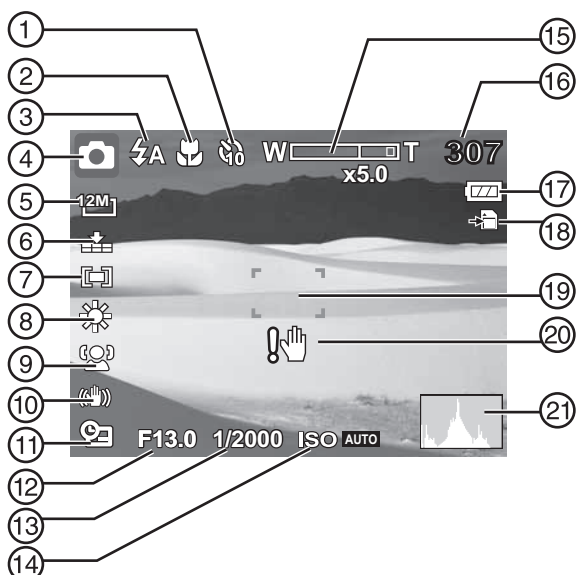

N°	Élément	Description
⑦	Posémètre	Indique le paramètre du posémètre. Pour plus d'informations, voir « Configuration de la fonction du posémètre » à la page 19.
⑧	Balance des couleurs	Indique le paramètre de la balance des couleurs. Pour plus d'informations, voir « Configuration de la balance des couleurs » à la page 17.
⑨	Détection du visage	S'affiche quand la détection du visage est activée. Pour plus d'informations, voir « Utilisation de la détection du visage » à la page 13.
⑩	Stabilisateur	S'affiche quand la fonction du stabilisateur est activée. Pour plus d'informations, voir « Activation ou désactivation de la fonction du stabilisateur » à la page 18.
⑪	Horodateur	S'affiche lorsque la fonction de l'horodateur est activée. Pour plus d'informations, voir « Impression de la date et l'heure sur les photos » à la page 24.
⑫	Valeur d'ouverture	Indique la valeur d'ouverture réglée automatiquement par l'appareil.
⑬	Vitesse d'obturation	Indique la vitesse d'obturation réglée automatiquement par l'appareil.
⑭	ISO	Indique le paramètre ISO. Pour plus d'informations, voir « Paramètre ISO » à la page 17.
⑮	Témoin de zoom	Indique le paramètre du zoom. Pour plus d'informations, voir « Utilisation du zoom » à la page 11.
⑯	Nombre de photos restantes	Indique le nombre de photos restantes.
⑰	Batterie	Indique la charge des piles.
⑱	Support de stockage	Une icône de carte mémoire s'affiche quand des fichiers sont enregistrés sur une carte mémoire insérée. Une icône représentant l'appareil photo s'affiche quand des fichiers sont enregistrés dans la mémoire interne de l'appareil.
⑲	Zone de mise au point	Permet de cadrer la zone de capture.
⑳	Attention secousses	Indique quand l'appareil photo est secoué.
㉑	Histogramme	Affiche le niveau de luminosité pour la photo en cours.

N°	Élément	Description
①	Retardateur	S'affiche quand le retardateur est activé. Pour plus d'informations, voir « Utilisation du retardateur » à la page 12.
②	Macro	S'affiche quand le Mode macro est activé. Pour plus d'informations, voir « Utilisation de la fonction macro » à la page 12.
③	Flash	Indique les paramètres du flash. Pour plus d'informations, voir « Utilisation du flash » à la page 12.
④	Témoin de mode	Une icône représentant l'appareil photo apparaît lorsqu'il est en Mode photo. Pour plus d'informations, voir « Fonctionnement des modes de l'appareil photo » à la page 7.
⑤	Résolution	Indique le paramètre de résolution des photos. Pour plus d'informations, voir « Configuration de la résolution » à la page 16.
⑥	Qualité	Indique le paramètre de la qualité. Pour plus d'informations, voir « Configuration de la qualité » à la page 15.

## Mode vidéo

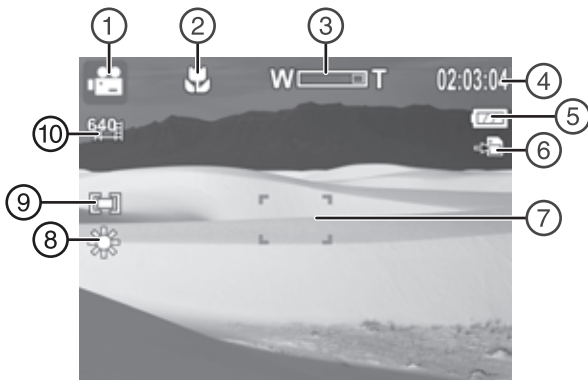

## Mode visualisation (photo)



N°	Élément	Description
①	Témoin de mode	Une icône de film apparaît quand l'appareil est en Mode vidéo. Pour plus d'informations, voir « Fonctionnement des modes de l'appareil photo » à la page 7.
②	Macro	S'affiche quand le Mode macro est activé. Pour plus d'informations, voir « Utilisation de la fonction macro » à la page 12.
③	Témoin de zoom	Indique le paramètre du zoom. Pour plus d'informations, voir « Utilisation du zoom » à la page 11.
④	Durée de vidéo restante	Indique la durée restante pour la prise de vidéos disponible dans la mémoire interne (ou sur une carte mémoire si insérée).
⑤	Batterie	Indique la charge des piles.
⑥	Support de stockage	Une icône de carte mémoire s'affiche quand des fichiers sont enregistrés sur une carte mémoire insérée. Une icône représentant l'appareil photo s'affiche quand des fichiers sont enregistrés dans la mémoire interne de l'appareil.
⑦	Zone de mise au point	Permet de cadrer la zone d'enregistrement vidéo.
⑧	Balance des couleurs	Indique le paramètre de la balance des couleurs. Pour plus d'informations, voir « Configuration de la balance des couleurs » à la page 17.
⑨	Posemètre	Indique le paramètre du posemètre. Pour plus d'informations, voir « Configuration de la fonction du posemètre » à la page 19.
⑩	Résolution	Indique le paramètre de résolution des photos. Pour plus d'informations, voir « Configuration de la résolution » à la page 16.

N°	Élément	Description
①	Témoin de mode	Une icône de visualisation apparaît quand l'appareil est en Mode visualisation. Pour plus d'informations, voir « Fonctionnement des modes de l'appareil photo » à la page 7.
②	Fichier actuel/Nombre de fichiers	Indique le numéro du fichier actuel et le nombre total de fichiers.
③	Batterie	Indique la charge des piles.
④	Support de stockage	Une icône de carte mémoire s'affiche quand le fichier en cours de visualisation est enregistré sur la carte mémoire. Une icône représentant l'appareil photo s'affiche quand le fichier en cours de visualisation est enregistré dans la mémoire interne de l'appareil.
⑤	Histogramme	Affiche le niveau de luminosité quand la photo a été prise.
⑥	Informations sur l'enregistrement	Indique les paramètres utilisés quand la photo a été prise.

### Mode visualisation (vidéo)

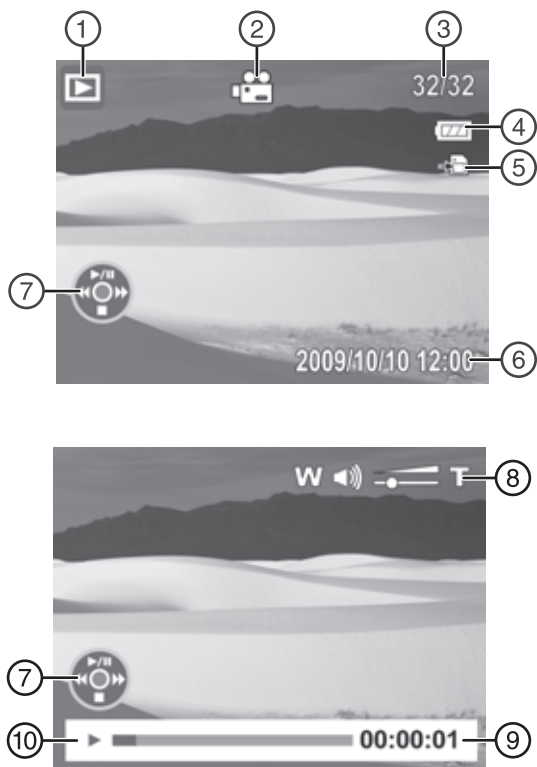

N°	Élément	Description
①	Témoin de mode	Une icône de visualisation apparaît quand l'appareil est en Mode visualisation. Pour plus d'informations, voir « Fonctionnement des modes de l'appareil photo » à la page 7.
②	Séquence vidéo	Indique que le fichier actuel est une vidéo.
③	Fichier actuel/Nombre de fichiers	Indique le numéro du fichier actuel et le nombre total de fichiers.
④	Batterie	Indique la charge des piles.
⑤	Support de stockage	Une icône de carte mémoire s'affiche quand le fichier en cours de visualisation est enregistré sur la carte mémoire. Une icône représentant l'appareil photo s'affiche quand le fichier en cours de visualisation est enregistré dans la mémoire interne de l'appareil.
⑥	Informations sur l'enregistrement	Indique les paramètres utilisés quand la vidéo a été enregistrée.
⑦	Témoin des touches	Indique les touches à appuyer pour contrôler la visualisation d'une vidéo.
⑧	Volume	Indique le niveau de volume actuel.
⑨	Durée de lecture	Indique la durée de la séquence vidéo en lecture.
⑩	État de la visualisation	Indique l'état de la visualisation en cours, par exemple, si elle est en lecture ou en arrêt momentané.

### Modification de la configuration de l'écran ACL

Il est possible de modifier le type d'information affiché sur l'écran ACL.

#### Remarques

- Si les fonctions de détection du visage, flash, retardateur, macro et stabilisateur sont activées en Mode photo ou que la fonction macro est activée en Mode vidéo, leurs icônes respectives s'affichent même quand l'OSD est désactivé.
- Il n'est pas possible de modifier la configuration de l'écran ACL lors de l'enregistrement ou de la visualisation de vidéos.

#### Pour modifier la configuration de l'écran ACL :

- Appuyer une ou plusieurs fois sur **OK/DISPLAY** (OK/Affichage). À chaque appui sur cette touche, les informations affichées changent.

### Mode photo

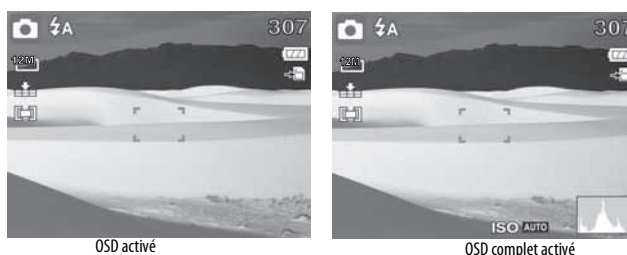

OSD activé

OSD complet activé



OSD désactivé

### Mode vidéo



OSD activé

OSD désactivé

## Mode visualisation



OSD activé



OSD complet activé



OSD désactivé

- Appuyer sur /▲ ou /▼ pour sélectionner une langue, puis sur **OK/DISP** (OK/Affichage). L'écran *Réglage heure et date* s'affiche.



- Appuyer sur /▲ ou /▼ pour régler l'heure, puis sur pour aller au champ des minutes.

### Conseil

Il est possible d'appuyer sur la touche directionnelle et de la maintenir enfoncée pour modifier les valeurs plus rapidement.

- Répéter l'étape 3 pour sélectionner les minutes, AM ou PM et entrer le mois, le jour et l'année.

### Remarque

Si les piles sont retirées pendant une période supérieure à 48 heures, la date et l'heure doivent être réinitialisées.

# Utilisation de l'appareil photo

## Mise en Marche/Arrêt de l'appareil

### Pour mettre l'appareil en marche :

- Appuyer et maintenir enfoncée la touche jusqu'à l'affichage de la photo de démarrage Insignia. L'objectif se déploie et, si les effets sonores sont activés, un avertissement sonore de démarrage se fait entendre.

### Pour éteindre l'appareil :

- Appuyer sur .

## Mise en marche de l'appareil pour la première fois

Lors de la première mise en marche de l'appareil photo, il est nécessaire de choisir la langue souhaitée pour les menus et de régler la date et l'heure.

### Pour choisir la langue des menus et régler la date et l'heure :

- Mettre l'appareil photo en marche. L'écran *Sélection de la langue* s'affiche.



## Modification des modes de l'appareil photo

### Pour changer les modes de l'appareil photo :

- Faire glisser le commutateur de **MODE** pour sélectionner un mode. L'icône du mode actuel s'affiche dans le coin supérieur gauche de l'écran ACL.

: icône du Mode photo.

: icône du Mode vidéo.

: icône du Mode visualisation.

## Activation ou désactivation du Mode facile

Quand l'appareil photo est mis en marche la première fois, il est en Mode facile. Le Mode facile masque les paramètres utilisateur avancés et les options de menu les moins fréquemment utilisées, tout en permettant de prendre des photos et vidéo de haute qualité.

### Pour activer ou désactiver le Mode facile :

- Mettre l'appareil photo en marche.
- Faire glisser le commutateur de **MODE** pour sélectionner le Mode photo ou le Mode vidéo . L'icône du mode s'affiche dans le coin supérieur gauche de l'écran ACL.
- Appuyer sur **MENU**. Le menu d'écran s'affiche.

- 4 Appuyer sur / ◀ ou / ▶ pour mettre en surbrillance . Le menu de configuration s'affiche.

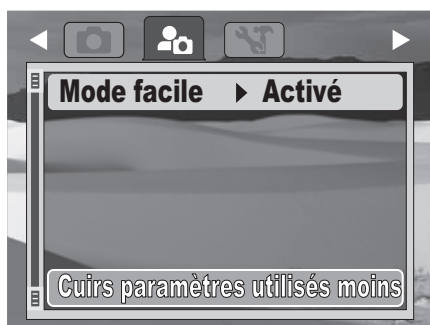

- 5 Appuyer sur / ▲ ou / ▼ pour mettre en surbrillance **Mode facile**, puis sur / OK/DISP (OK/Affichage) pour accéder au sous-menu.



- 6 Appuyer sur / ▲ ou / ▼ pour mettre en surbrillance **Désactivé** ou **Activé**, puis appuyer sur / OK/DISP pour enregistrer le paramètre et revenir au menu précédent.
- 7 Appuyer de nouveau sur **MENU** pour quitter le menu d'écran et commencer la prise de photos ou de vidéos.

## Prise de photos

### Pour prendre des photos :

- 1 Mettre l'appareil photo en marche.
- 2 Faire glisser le commutateur de **MODE** pour passer en Mode photo. L'icône du Mode photo s'affiche dans le coin supérieur gauche de l'écran ACL.



- 3 Cadrer la photo en utilisant le cadre de mise au point de l'écran ACL.

- 4 Appuyer partiellement sur la touche de l'obturateur. L'appareil photo effectue automatiquement la mise au point et l'exposition. Quand l'appareil photo est prêt à prendre la photo, le cadre de mise au point devient vert et la valeur d'ouverture, la vitesse d'obturation, et le paramètre ISO s'affichent.



### Remarque

Quand l'icône d'avertissement de secousse s'affiche sur l'écran ACL, tenir l'appareil photo sans bouger, avec les bras bien fixés au corps ou utiliser un trépied pour stabiliser l'appareil photo afin d'éviter des photos floues.

- 5 Appuyer complètement sur le bouton de l'obturateur pour prendre la photo.

## Utilisation du zoom

Cet appareil photo intègre un zoom optique de facteur 4 et un zoom numérique de facteur 5.

### Pour utiliser le zoom :

- Appuyer sur les touches zoom pour faire un zoom avant (**T**) ou un zoom arrière (**W**).

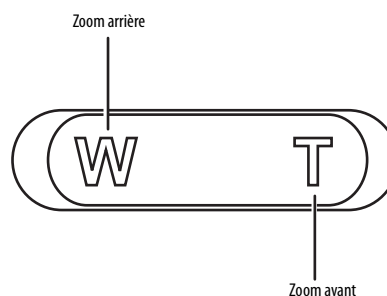

Le témoin du zoom s'affiche sur l'écran ACL. La section du témoin du zoom sur le côté droit indique que le zoom numérique est utilisé.

## Utilisation du flash

Dans le cas de prises de photos dans des conditions d'éclairage médiocres, utiliser le flash pour obtenir une exposition correcte. Cette fonction ne peut pas être activée pour enregistrer des vidéos.

### Pour activer le flash :

- Appuyer de façon répétée sur  des commandes de navigation jusqu'à ce que le mode flash souhaité s'affiche sur l'écran ACL.



Cet appareil photo est équipé de cinq modes flash :



**Flash automatique** : le flash est activé automatiquement quand les conditions de la prise de vues nécessitent une lumière additionnelle.



**Réduction des yeux rouges** : le flash se déclenche de façon décalée (en deux fois) pour permettre aux yeux du sujet de s'adapter, avant la prise de vues réelle.



**Toujours activé** : le flash se déclenche chaque fois qu'une photo est prise quelles que soient les conditions d'éclairage.



**Synchronisation ralentie (flash d'appoint)** : le flash se déclenche à une vitesse d'obturation ralentie. Idéal pour les situations où l'éclairage supplémentaire est nécessaire pour les sujets dans le premier plan.



**Flash désactivé** : le flash ne se déclenche jamais, quelles que soient les conditions d'éclairage.

### Remarques

- La durée de recharge du flash peut augmenter si les piles sont faibles.
- Tenir l'appareil photo sans bouger ou le monter sur un trépied, pour éviter les photos floues lors de l'utilisation du mode flash avec synchronisation lente.

## Utilisation du retardateur

Le retardateur permet de prendre des photos après un délai de 10 secondes. Cette fonction est disponible uniquement pour la prise de photos fixes. Quand le retardateur est activé, l'icône du retardateur est affichée sur l'écran ACL.

Le retardateur est automatiquement réglé sur **Désactivé** lorsque l'appareil photo est mis en marche ou arrêté.

### Pour activer le retardateur :

- 1 Appuyer sur le bouton  des commandes de navigation pour activer le retardateur. Quand le retardateur est activé, l'ouverture de l'obturateur est retardée de 10 secondes.

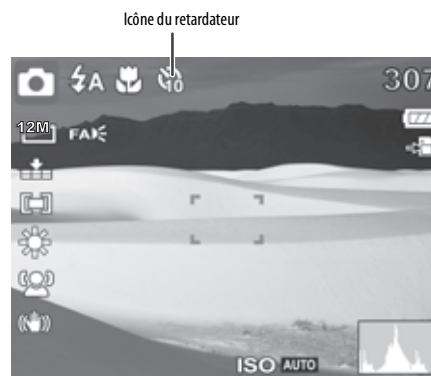

- 2 Appuyer sur l'obturateur pour prendre une photo. L'appareil prendra la photo dans un délai de 10 secondes.

### Remarques

Lors de l'utilisation du retardateur, veiller à utiliser un trépied ou à placer l'appareil photo numérique sur une surface stable, de niveau.

## Utilisation de la fonction macro

Cet appareil photo dispose d'une fonctionnalité macro qui permet de faire une mise au point sur des sujets très rapprochés.

### Pour utiliser la fonction macro :

- 1 Appuyer sur le bouton  des commandes de navigation. L'icône de la macro s'affiche sur l'écran ACL.

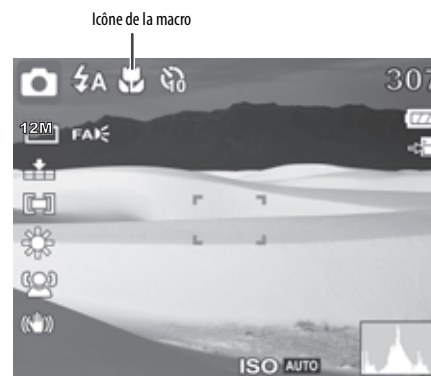

- 2 Diriger l'appareil sur le sujet à prendre en photo.
- 3 Appuyer à moitié sur le bouton de l'obturateur pour effectuer la mise au point.

- Appuyer complètement sur le bouton de l'obturateur pour prendre la photo ou la vidéo.

### Utilisation de la détection du visage

Le mode de détection du visage détecte les visages et l'appareil photo fait la mise au point sur le visage détecté. Cette fonction peut détecter plusieurs visages en même temps. Cependant l'appareil photo effectue la mise au point sur la personne la plus proche du centre de l'écran ACL. Cette fonction n'est disponible que pour la prise de photos fixes.

#### Pour utiliser la détection du visage :

- Appuyer sur le bouton des commandes de navigation. L'icône de la détection du visage s'affiche sur l'écran ACL.



- Diriger l'appareil sur le sujet à prendre en photo. Des cadres blancs apparaissent autour des visages détectés.
- Appuyer à moitié sur le bouton de l'obturateur pour effectuer la mise au point. Le cadre blanc le plus proche du centre de l'écran devient vert.
- Appuyer complètement sur le bouton de l'obturateur pour prendre la photo.

#### Remarque

Pour une photo comportant plusieurs visages, l'appareil photo peut prendre plus de temps pour détecter tous les visages.

### Enregistrement de vidéos

Cet appareil photo permet d'enregistrer des vidéos. La durée disponible d'enregistrement dépend de la capacité disponible de la mémoire interne ou de la carte mémoire utilisée. Les vidéos peuvent être enregistrées jusqu'à ce que la capacité maximale de la mémoire ait été atteinte. A peu près 15 minutes de vidéo peuvent être enregistrées pour chaque gigaoctet d'espace mémoire disponible.

#### Pour enregistrer une vidéo :

- Faire glisser le commutateur de **MODE** pour passer en Mode vidéo .
- Diriger l'appareil photo sur le sujet à enregistrer.



- Appuyer sur le bouton de l'obturateur pour commencer l'enregistrement.



- Appuyer sur la touche zoom (**T**) pour faire un zoom avant ou sur (**W**) pour faire un zoom arrière.
- Appuyer sur /▲ pour interrompre momentanément l'enregistrement. Appuyer de nouveau sur cette touche pour reprendre l'enregistrement.
- Appuyer sur la touche de l'obturateur pour arrêter l'enregistrement.

#### Remarque

- Quand la capacité maximale pour une vidéo a été atteinte, appuyer de nouveau sur le bouton de l'obturateur pour continuer l'enregistrement.
- L'appareil photo arrêtera automatiquement l'enregistrement quand la capacité de la mémoire sera atteinte.
- Lors de l'enregistrement de vidéos, l'enregistrement audio est mis en sourdine pendant le fonctionnement du zoom.

## Visualisation de photos et de vidéo

Le Mode visualisation permet de visionner les photos et vidéos prises avec l'appareil photo. Les photos sont affichées sur l'écran ACL l'une après l'autre. Si le fichier est une vidéo, la première image de la vidéo est affichée.

### Visualisation de photos

#### Pour visualiser des photos :

- 1 Faire glisser le commutateur de **MODE** pour passer en Mode visualisation . L'écran ACL affiche une photo. Pour plus d'informations sur les icônes de l'écran, voir « Mode visualisation (photo) » à la page 8.
- 2 Appuyer sur /◀ ou /▶ pour visualiser la photo précédente ou suivante.

### Visualisation de vidéos

#### Pour visualiser des vidéos :

- 1 Faire glisser le commutateur de **MODE** pour passer en Mode visualisation .

Icône de la visualisation vidéo



- 2 Appuyer sur /▲ pour visualiser une vidéo.

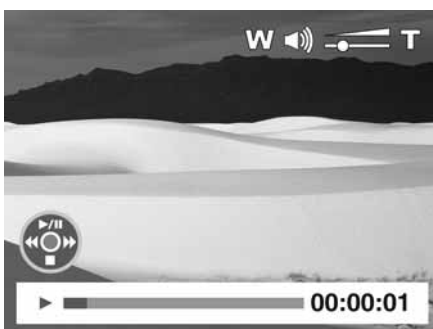

- 3 Pendant la visualisation :

- Appuyer sur /◀ ou /▶ pour effectuer un retour rapide ou une avance rapide de la vidéo à deux fois la vitesse.
- Appuyer sur le bouton zoom (**T**) pour augmenter le volume ou (**W**) pour diminuer le volume.
- Appuyer sur /▲ pour interrompre momentanément ou reprendre la visualisation.

- Pour faire une avance ou un retour rapide image par image de la vidéo, appuyer sur /▲ pour arrêter momentanément la visualisation, puis sur /◀ ou /▶.
- Appuyer sur /▼ pour arrêter la visualisation. L'écran ACL affiche la première image de la vidéo.

### Pour effectuer un zoom sur les photos en Mode visualisation

La fonction de zoom pendant la visualisation ne peut être utilisée que pour les photos.

#### Pour effectuer un zoom sur les photos en Mode visualisation :

- 1 Utiliser les procédures de base pour sélectionner la photo à visualiser, puis appuyer sur le bouton zoom (**T**) pour faire un zoom avant ou sur (**W**) pour faire un zoom arrière. Il est possible de faire un zoom avant sur une photo d'un facteur maximal de 5.



- 2 Appuyer sur /◀, /▶, /▲ ou /▼ pour visualiser une partie différente de l'image agrandie.
- 3 Appuyer sur **MENU** pour quitter la visualisation en zoom.

### Utilisation de la visualisation de miniatures

La visualisation de miniatures permet de visualiser dans un format 3 × 3 des photos et vidéos enregistrées.

#### Pour utiliser la visualisation de miniatures :

- 1 En Mode visualisation, appuyer sur le zoom **W** pour accéder à la visualisation de miniatures.
- 2 Pour visualiser une photo ou une vidéo plein écran, appuyer sur /◀, /▶, /▲ ou /▼ pour sélectionner une photo ou une vidéo, puis sur **OK/DISP** (OK/Affichage) ou sur zoom **T**.
- 3 Pour quitter la visualisation de miniatures, appuyer sur le bouton zoom (**T**).



## Suppression de photos et de vidéos

Il existe deux façons de supprimer des photos ou des vidéos :





- En appuyant sur le bouton effacer 
- En utilisant l'option **Supprimer les photos** dans le menu de visualisation. Pour plus d'informations, voir « Suppression de photos et de vidéos » à la page 20. L'option **Supprimer les photos** permet d'effacer une photo ou une vidéo individuelle ou toutes les photos et vidéos à la fois.

### Suppression de photos et vidéos en utilisant le bouton effacer

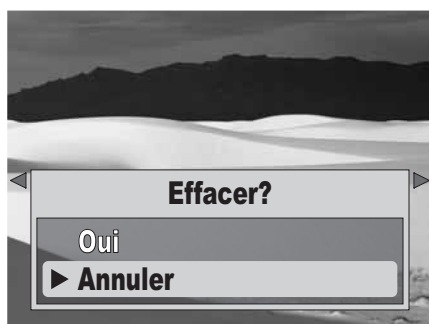
**Pour supprimer des photos et vidéos en utilisant le bouton effacer :**

- 1 Faire glisser le commutateur de **MODE** pour passer en Mode visualisation .
- 2 Appuyer sur /◀ ou ▶/◻ pour sélectionner la photo ou la vidéo à effacer.
- 3 Appuyer sur le bouton effacer . Un message de confirmation apparaît sur l'écran ACL.



- 4 Appuyer sur /▲ ou /▼ pour sélectionner **Oui**, puis sur **OK/DISP** (OK/Affichage) pour confirmer. La photo ou vidéo suivante est affichée.
- 5 Répéter les étapes 2 à 4 pour supprimer d'autres photos ou vidéos.
- 6 Pour quitter la fonction supprimer, appuyer sur /▲ ou /▼ pour sélectionner **Annuler**, puis sur **OK/DISP** (OK/Affichage) ou le bouton effacer.

#### Remarque

Pour supprimer toutes les photos ou vidéos, voir « Suppression de photos et de vidéos » à la page 20.

## Utilisation du menu Enregistrement



### Configuration de la qualité

La fonction de la qualité permet de régler les paramètres de la qualité de la photo avant de la prendre. La qualité détermine le taux de compression appliqué aux photos. Une compression élevée donne une photo moins détaillée. Toutefois, plus la qualité de la photo est élevée, plus grand est l'espace mémoire requis pour la stocker.



**Pour configurer la qualité :**



- 1 Faire glisser le commutateur de **MODE** pour passer en Mode photo .
- 2 Appuyer sur **MENU** pour ouvrir le menu Enregistrement.

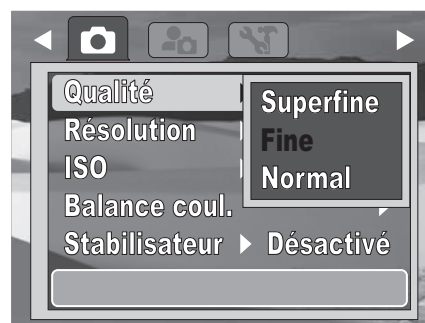

- 3 Appuyer sur /▲ ou /▼ pour mettre en surbrillance **Qualité**, puis sur **OK/DISP** (OK/Affichage) pour accéder au sous-menu.



- 4 Appuyer sur /▲ ou /▼ pour sélectionner le paramètre souhaité, puis sur **OK/DISP**. Sélections possibles :

	<b>Superfine</b>	Taux de compression d'un facteur 4
	<b>Fine</b>	Taux de compression d'un facteur 8
	<b>Normal</b>	Taux de compression d'un facteur 12

- 5 Appuyer de nouveau sur **MENU** pour fermer le menu.

## Configuration de la résolution



Cette fonction permet de définir la résolution avant la prise d'une photo ou d'une séquence vidéo. La modification de la résolution affecte le nombre de photos ou de vidéos qui peuvent être enregistrées sur la carte mémoire. Plus la résolution est élevée, plus l'espace mémoire exigé est important. Les photos haute résolution sont idéales pour l'impression et d'autres applications.

Les vidéos haute résolution sont idéales pour la reproduction sur ordinateur ou la gravure d'un DVD. Les photos et vidéos en basse résolution sont idéales pour l'envoi de courriels et le partage en ligne.



### Remarque

La résolution vidéo ne peut être modifiée que lorsque le Mode facile est désactivé.

### Pour régler la résolution :

- 1 Faire glisser le commutateur de **MODE** pour passer en Mode photo  ou en Mode vidéo .
- 2 Appuyer sur **MENU** pour ouvrir le menu Enregistrement.





- 3 Appuyer sur /▲ ou /▼ pour mettre en surbrillance **Résolution**, puis sur **OK/DISP** (OK/Affichage) pour accéder au sous-menu.

### Mode photo





### Mode vidéo



- 4 Appuyer sur /▲ ou /▼ pour sélectionner le paramètre souhaité, puis sur **OK/DISP**.  
Sélections possibles :



### Mode photo (Mode facile activé)

Icône	Paramètre	Taille de la photo
	Élevée	4000 x 3000 (12 mégapixels)
	Moyenne	2592 x 1944 (5 mégapixels)
	Basse	2048 x 1536 (3 mégapixels)

### Mode photo (Mode facile désactivé)

Icône	Paramètre	Taille de la photo
<b>12M</b>	12M	4000 x 3000 (12 mégapixels)
<b>8M</b>	8M	3264 x 2448 (8 mégapixels)
<b>5M</b>	5M	2592 x 1944 (5 mégapixels)
<b>3M</b>	3M	2048 x 1536 (3 mégapixels)
<b>16:9</b>	Grand écran	4000 x 2250

### Mode vidéo

Icône	Paramètre	Taille de la photo
	Grand écran	16:9 (720 x 400)
	VGA	VGA (640 x 480)
	QVGA	QVGA (320 x 240)

- 5 Appuyer de nouveau sur **MENU** pour fermer le menu.

## Paramètre ISO

La fonction ISO permet de régler la sensibilité ISO pour enregistrer des photos fixes, en fonction des niveaux de luminosité environnants.

- Utiliser un paramètre ISO plus élevé en cas de faible luminosité et un paramètre ISO moins élevé quand la luminosité est plus forte.
- En parcourant les options possibles, un aperçu sur l'écran ACL se modifie en conséquence.

### Pour configurer ISO :

- 1 Faire glisser le commutateur de **MODE** pour passer en Mode photo
- 2 Appuyer sur **MENU** pour ouvrir le menu Enregistrement.



- 3 Appuyer sur /▲ ou /▼ pour mettre en surbrillance **ISO**, puis appuyer sur **OK/DISP** (OK/Affichage) pour accéder au sous-menu.



- 4 Appuyer sur /▲ ou /▼ pour sélectionner le paramètre souhaité, puis sur **OK/DISP**.  
Sélections possibles :
  - **Mode facile désactivé** : auto, 1600, 800, 400, 200, 100 ou 50
  - **Mode facile activé** : auto, élevé, moyen ou bas
- 5 Appuyer de nouveau sur **MENU** pour fermer le menu.

### Remarque

- Si la fonction du stabilisateur est activée, **ISO** est réglé automatiquement sur **Auto** et ne peut pas être modifié. Pour modifier le paramètre ISO, désactiver d'abord la fonction du stabilisateur.
- Plus le paramètre ISO est élevé, plus la granulation de la photo sera importante. Ceci est normal.

## Configuration de la balance des couleurs

La fonction de balance des couleurs permet d'équilibrer les blancs lors de la prise de photos ou de vidéos.

En parcourant les options possibles, un aperçu sur l'écran ACL se modifie en conséquence.

### Remarque

La balance des couleurs ne peut être modifiée que lorsque le Mode facile est réglé sur **Désactivé**.

### Pour configurer la balance des couleurs :

- 1 Faire glisser le commutateur de **MODE** pour passer en Mode photo ou en Mode vidéo .
- 2 Appuyer sur **MENU** pour ouvrir le menu Enregistrement.



- 3 Appuyer sur /▲ ou /▼ pour mettre en surbrillance **Balance des couleurs**, puis appuyer sur **OK/DISP** (OK/Affichage) pour accéder au sous-menu.



- 4 Appuyer sur /▲ ou /▼ pour sélectionner le paramètre souhaité, puis sur **OK/DISP**.  
Sélections possibles :

icône	Élément	Description
	Auto	L'appareil photo règle automatiquement l'équilibre des blancs.
	Ensoleillé	Idéal pour des conditions à forte luminosité et ensoleillées.
	Nuageux	Idéal pour des conditions nuageuses.
	Ampoule	Idéal pour les photos à l'intérieur avec un éclairage incandescent ou halogène sans flash.
	Fluorescent	Idéal pour les photos à l'intérieur avec un éclairage fluorescent.

- Appuyer de nouveau sur **MENU** pour fermer le menu.

## Activation ou désactivation de la fonction du stabilisateur

La fonction du stabilisateur permet d'éviter des photos floues. Cette fonction est disponible uniquement pour la prise de photos.

Si la fonction du stabilisateur est activée, l'icône du stabilisateur s'affiche sur l'écran ACL et le paramètre **ISO** est réglé automatiquement sur **Auto**.



### Pour activer ou désactiver la fonction du stabilisateur :

- Faire glisser le commutateur de **MODE** pour passer en Mode photo .
- Appuyer sur **MENU** pour ouvrir le menu Enregistrement.



- Appuyer sur /▲ ou /▼ pour mettre en surbrillance **Stabilisateur**, puis sur **OK/DISP** (OK/Affichage) pour accéder au sous-menu.



- Appuyer sur /▲ ou /▼ pour sélectionner **Activé** ou **Désactivé**, puis sur **OK/DISP**.  
Quand la fonction du stabilisateur est activée, une icône s'affiche sur le côté gauche de l'écran ACL.

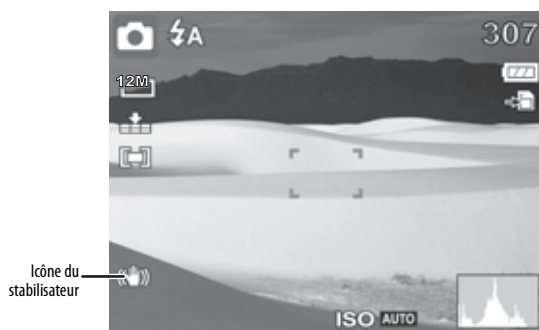

- Appuyer de nouveau sur **MENU** pour fermer le menu.

## Activation ou désactivation du témoin de mise au point

Le témoin de mise au point est disponible uniquement pour la prise de photos fixes. Quand le témoin de mise au point est activé et que l'éclairage est faible, l'appareil photo émet alors une lumière ambre jusqu'à ce que la mise au point soit verrouillée.



### Remarque

Le paramètre du témoin de mise au point ne peut être modifié que lorsque le Mode facile est réglé sur **Désactivé**.



### Pour activer ou désactiver le témoin de mise au point :

- Faire glisser le commutateur de **MODE** pour passer en Mode photo .
- Appuyer sur **MENU** pour ouvrir le menu Enregistrement.



- Appuyer sur /▲ ou /▼ pour mettre en surbrillance **Témoin de mise au point**, puis appuyer sur **OK/DISP** (OK/Affichage) pour accéder au sous-menu.



- Appuyer sur /▲ ou /▼ pour sélectionner **Activé** ou **Désactivé**, puis sur **OK/DISP**.
- Appuyer de nouveau sur **MENU** pour fermer le menu.

## Configuration de la fonction du posemètre

Cette fonction permet de mesurer la luminosité lors de la prise de photos fixes.

### Remarque

La fonction du posemètre ne peut être modifiée que lorsque le Mode facile est réglé sur **Désactivé**.

### Pour utiliser la fonction du posemètre :

- 1 Faire glisser le commutateur de **MODE** pour passer en Mode photo
- 2 Appuyer sur **MENU** pour ouvrir le menu Enregistrement.



- 3 Appuyer sur /▲ ou /▼ pour mettre en surbrillance **Posemètre**, puis sur **OK/DISP** (OK/Affichage) pour accéder au sous-menu.



- 4 Appuyer sur /▲ ou /▼ pour sélectionner le paramètre souhaité, puis sur **OK/DISP**.  
Sélections possibles :

- **Pondérée** : calcule la moyenne de la luminosité du champ tout entier mais privilégie le sujet au centre de ce champ.
- **Matricielle** : divise le champ en plusieurs zones et mesure la luminosité de chaque zone afin d'obtenir une valeur d'exposition équilibrée. L'appareil photo détermine les conditions de la prise de vues en fonction de la luminosité mesurée et effectue des réglages d'exposition en conséquence.

- **Centrale** : verrouille le cadre du centrage du sujet sur le centre de l'écran ACL.

Une icône correspondante au mode du posemètre sélectionné s'affiche sur le côté gauche de l'écran ACL.



- 5 Appuyer de nouveau sur **MENU** pour fermer le menu.

## Activation ou désactivation du Mode rafale

Le mode rafale permet la prise de photos en continu. Le mode rafale n'est pas disponible en Mode vidéo.

### Remarque

Le paramètre du mode rafale ne peut être modifié que lorsque le Mode facile est réglé sur **Désactivé**.

### Pour activer ou désactiver le mode rafale :

- 1 Faire glisser le commutateur de **MODE** pour passer en Mode photo .
- 2 Appuyer sur **MENU** pour ouvrir le menu Enregistrement.



- Appuyer sur ou pour mettre en surbrillance **Mode rafale**, puis sur **OK/DISP** (OK/Affichage) pour accéder au sous-menu.



- Appuyer sur ou pour sélectionner **Activé** ou **Désactivé**, puis sur **OK/DISP**.

Quand le mode rafale est activé, une icône s'affiche sur l'écran.

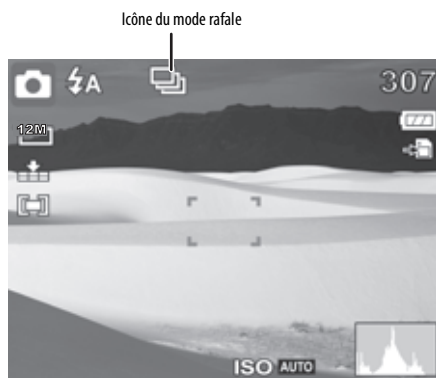

- Appuyer de nouveau sur **MENU** pour fermer le menu.
- Pour utiliser le mode rafale, enfoncer et maintenir appuyé le bouton de l'obturateur. Les photos sont prises en continu rapide.

#### Remarque

Le mode rafale est automatiquement réglé sur **Désactivé** quand l'appareil est hors tension.

## Utilisation du menu visualisation

### Suppression de photos et de vidéos

Si une carte mémoire est insérée, la suppression de photos et de vidéos n'est possible que sur la carte mémoire. Il faut retirer la carte mémoire afin d'effacer les photos et les vidéos stockées dans la mémoire interne de l'appareil.

#### Pour supprimer des photos et des vidéos :

- Faire glisser le commutateur de **MODE** pour passer en Mode visualisation .
- Appuyer sur **MENU** pour accéder au menu Visualisation.



- Appuyer sur ou pour sélectionner **Supprimer les photos**, puis sur ou **OK/DISP** (OK/Affichage) pour accéder au sous-menu.

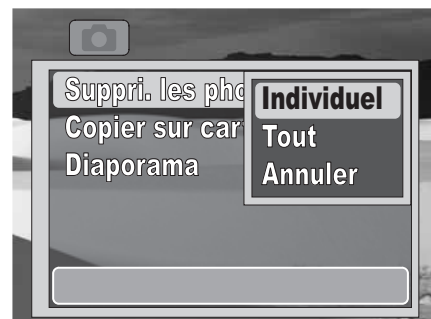

- 4 Appuyer sur /▲ ou /▼ pour sélectionner le paramètre souhaité, puis sur **OK/DISP**.  
Sélections possibles :

- **Individuel** : efface la photo ou vidéo sélectionnée.
- **Tout** : efface toutes les photos et vidéos. Quand cette option est sélectionnée, une boîte de confirmation s'affiche. Appuyer sur /▲ ou /▼ pour mettre en surbrillance **Oui**, puis sur **OK/DISP** (OK/Affichage).

#### Attention

En sélectionnant **Tout**, l'appareil effacera non seulement les photos et vidéos mais aussi tous les fichiers stockés dans la carte insérée. Veiller à sauvegarder tous les fichiers nécessaires avant de sélectionner cette option.

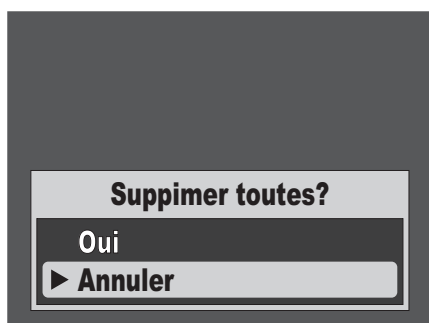

- **Annuler** : annule la fonction supprimer.
- Si **Tout** a été sélectionné, un écran apparaît qui indique qu'aucune photo ou vidéo n'est stockée en mémoire.
- 5 Appuyer de nouveau sur **MENU** pour fermer le menu.

## Copie de photos ou de vidéos sur une carte mémoire

Il est possible de copier une photo ou vidéo individuelle ou toutes les photos et vidéos à partir de la mémoire interne sur la carte mémoire. Lorsque des photos ou vidéos sont copiées sur une carte mémoire, elles restent toujours stockées dans la mémoire interne.

#### Remarque

Il n'est pas possible de copier des fichiers à partir de la carte mémoire dans la mémoire interne de l'appareil.

### Pour copier une photo ou vidéo individuelle sur une carte mémoire :

- 1 Faire glisser le commutateur de **MODE** pour passer en Mode visualisation .
- 2 Appuyer sur **MENU** pour accéder au menu Visualisation.



- 3 Appuyer sur /▲ ou /▼ pour sélectionner **Copier sur carte**, puis sur /▶ ou **OK/DISP** (OK/Affichage) pour accéder au sous-menu.

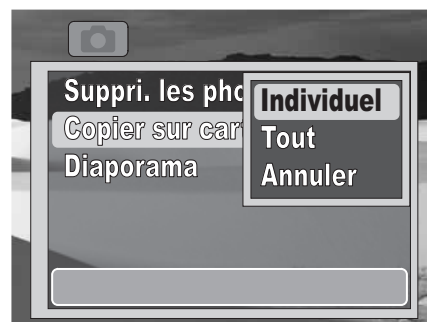

- 4 Appuyer sur /▲ ou /▼ pour mettre en surbrillance **Individuel**, puis sur **OK/DISP**.
- 5 Appuyer sur /◀ ou /▶ pour sélectionner la photo ou la vidéo à copier.

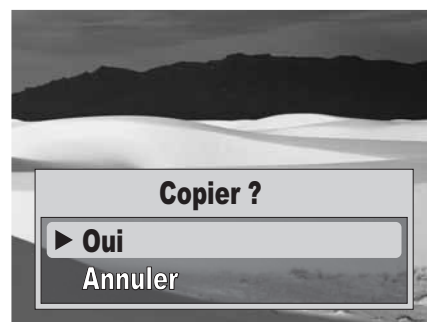



- 6 Lorsque la photo ou vidéo à copier s'affiche sur l'écran ACL, appuyer sur /▲ ou /▼ pour mettre en surbrillance **Oui**, puis appuyer sur **OK/DISP**.
- 7 Pour copier d'autres photos ou vidéos, répéter les étapes 5 et 6.
- 8 Appuyer sur /▲ ou /▼ pour sélectionner **Annuler**, puis sur **OK/DISP** pour quitter.
- 9 Appuyer sur **MENU** pour fermer le menu.



## Pour copier toutes les photos ou vidéos sur une carte mémoire :

- 1 Faire glisser le commutateur de **MODE** pour passer en Mode visualisation .
- 2 Appuyer sur **MENU** pour accéder au menu Visualisation.



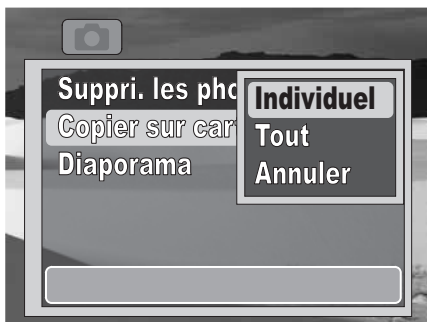

- 3 Appuyer sur /▲ ou /▼ pour sélectionner **Copier sur carte**, puis sur /▶ ou **OK/DISP** (OK/Affichage) pour accéder au sous-menu.



- 4 Appuyer sur /▲ ou /▼ pour mettre en surbrillance **Tout**, puis sur **OK/DISP**. Un message de confirmation apparaît.



- 5 Appuyer sur /▲ ou /▼ pour sélectionner **Oui**, puis sur **OK/DISP**.
- 6 Appuyer sur **MENU** pour fermer le menu.

## Visualisation d'un diaporama de photos



### Remarque

Si une carte mémoire a été insérée, les photos stockées dans la mémoire interne de l'appareil ne seront pas affichées dans le diaporama. Pour visualiser un diaporama de photos stockées dans la mémoire interne, retirer la carte mémoire.

### Pour visualiser un diaporama de photos :

- 1 Faire glisser le commutateur de **MODE** pour passer en Mode visualisation .
- 2 Appuyer sur **MENU** pour accéder au menu Visualisation.



- 3 Appuyer sur /▲ ou /▼ pour sélectionner **Diaporama**, puis sur /▶ ou **OK/DISP** (OK/Affichage) pour accéder au sous-menu.



- 4 Appuyer sur /▲ ou /▼ pour mettre en surbrillance **Activé**, puis sur **OK/DISP**. Un diaporama de photos commence. La fonction du diaporama se désactive automatiquement lorsque toutes les photos ont été visualisées.
- 5 Appuyer sur **MENU** pour fermer le menu.

# Utilisation du menu de configuration

## Activation ou désactivation des alertes sonores

### Pour activer ou désactiver les alertes sonores :

- 1 Mettre l'appareil photo en marche.
- 2 Faire glisser le commutateur de **MODE** pour passer en Mode photo ou en Mode vidéo .
- 3 Appuyer sur **MENU**. Le menu d'écran s'affiche.
- 4 Appuyer sur /◀ ou /▶ pour sélectionner l'onglet (configuration). Le menu de configuration s'affiche.



- 5 Appuyer sur /▲ ou /▼ pour mettre en surbrillance **Bip**, puis sur /▶ ou **OK/DISP** (OK/Affichage) pour accéder au sous-menu.



- 6 Appuyer sur /▲ ou /▼ pour sélectionner **Activé** ou **Désactivé**, puis sur **OK/DISP**.
- 7 Appuyer sur **MENU** pour fermer le menu.

## Activation ou désactivation de l'aperçu rapide (Visua. photo) :

La fonction d'aperçu rapide (Visua. photo) permet de visualiser une photo qui vient d'être prise. Si cette fonction est activée, l'appareil photo affichera la photo prise sur l'écran ACL pendant une seconde. Cette fonction ne peut être activée ou désactivée que lorsque le Mode facile est réglé sur **Désactivé**.

### Pour activer ou désactiver l'aperçu rapide (Visua. photo) :

- 1 Mettre l'appareil photo en marche.
- 2 Faire glisser le commutateur de **MODE** pour passer en Mode photo .
- 3 Appuyer sur **MENU**. Le menu d'écran s'affiche.
- 4 Appuyer sur /◀ ou /▶ pour sélectionner l'onglet (configuration). Le menu de configuration s'affiche.



- 5 Appuyer sur /▲ ou /▼ pour mettre en surbrillance **Visua. photo**, puis sur /▶ ou **OK/DISP** (OK/Affichage) pour accéder au sous-menu.



- 6 Appuyer sur /▲ ou /▼ pour sélectionner **Activé** ou **Désactivé**, puis sur **OK/DISP**.
- 7 Appuyer sur **MENU** pour fermer le menu.

## Impression de la date et l'heure sur les photos



Il est possible d'utiliser l'horodateur pour ajouter la date ou la date et l'heure d'enregistrement sur les photos. L'icône  est affiché sur l'écran ACL lorsque cette fonction est activée.

La date et l'heure d'enregistrement sont en fonction de la configuration de la **date et de l'heure** de l'appareil photo. Une fois gravées sur une photo, la date ou la date et l'heure ne peuvent plus être modifiées ni effacées.

Les limitations de la fonction de l'horodateur sont les suivantes :

- cette fonction ne s'applique qu'aux photos;
- l'horodateur s'imprime horizontalement même si les photos sont prises verticalement.

### Pour imprimer la date et l'heure sur les photos :

- 1 Mettre l'appareil photo en marche.
- 2 Faire glisser le commutateur de **MODE** pour passer en Mode photo .
- 3 Appuyer sur **MENU**. Le menu d'écran s'affiche.
- 4 Appuyer sur /◀ ou ⚡/▶ pour sélectionner l'onglet  (configuration). Le menu de configuration s'affiche.



- 5 Appuyer sur /▲ ou ⌚/▼ pour mettre en surbrillance **Horodateur**, puis sur ⚡/▶ ou **OK/DISP** (OK/Affichage) pour accéder au sous-menu.



- 6 Appuyer sur /▲ ou ⌚/▼ pour sélectionner **Désactivé**, **Date** ou **Date / Heure**, puis sur **OK/DISP**.
- 7 Appuyer sur **MENU** pour fermer le menu.

## Réglage de la date et de l'heure

### Remarque

- La date et l'heure ne peuvent être réglées que lorsque le Mode facile est réglé sur **Désactivé**.

### Pour régler la date et l'heure :

- 1 Mettre l'appareil photo en marche.
- 2 Faire glisser le commutateur de **MODE** pour passer en Mode photo  ou en Mode vidéo .
- 3 Appuyer sur **MENU**. Le menu d'écran s'affiche.
- 4 Appuyer sur /◀ ou ⚡/▶ pour sélectionner l'onglet  (configuration). Le menu de configuration s'affiche.



- 5 Appuyer sur /▲ ou ⌚/▼ pour mettre en surbrillance **Date/Heure**, puis sur ⚡/▶ ou **OK/DISP** (OK/Affichage) pour accéder à l'écran de la date et de l'heure.



- 6 Appuyer sur /▲ ou ⌚/▼ pour régler l'heure, puis sur ⚡/▶ pour aller au champ des minutes.

### Conseil

Il est possible d'appuyer sur la touche directionnelle et de la maintenir enfoncée pour modifier les valeurs plus rapidement.

- 7 Répéter l'étape 4 pour régler les minutes, AM ou PM et entrer le mois, le jour et l'année.

### Remarque

Si les piles sont retirées pendant une période supérieure à 48 heures, la date et l'heure doivent être réinitialisées.

- 8 Appuyer sur **MENU** pour fermer le menu.

## Activation ou désactivation de l'économie d'énergie

### Remarque

La fonction d'économie d'énergie n'est accessible que lorsque le Mode facile est réglé sur **Désactivé**.

La fonction d'économie d'énergie éteint automatiquement l'appareil photo après un temps d'attente préalablement défini, afin d'économiser l'énergie.







Cette fonction est désactivée dans les situations suivantes :

- l'enregistrement ou le visionnement d'une vidéo;
- la suppression ou la copie de fichiers;
- l'utilisation du connecteur USB.

### Attention

La connexion de l'appareil à l'ordinateur à l'aide du connecteur USB ne rechargera pas les piles de l'appareil ni améliorera leur durée d'utilisation. Veiller à déconnecter l'appareil de l'ordinateur et à l'éteindre quand le transfert des fichiers est terminé.

### Pour activer ou désactiver l'économie d'énergie :

- 1 Mettre l'appareil photo en marche.
- 2 Faire glisser le commutateur de **MODE** pour passer en Mode photo  ou en Mode vidéo .
- 3 Appuyer sur **MENU**. Le menu d'écran s'affiche.
- 4 Appuyer sur  /  ou  pour sélectionner l'onglet  (configuration). Le menu de configuration s'affiche.



- 5 Appuyer sur  /  ou  /  pour mettre en surbrillance **Économie d'énergie**, puis sur  ou **OK/DISP** (OK/Affichage) pour accéder au sous-menu.





- 6 Appuyer sur  /  ou  /  pour sélectionner **Activé** ou **Désactivé**, puis sur **OK/DISP**.

- 7 Appuyer sur **MENU** pour fermer le menu.





## Utilisation du menu Outils

### Configuration de la langue du menu

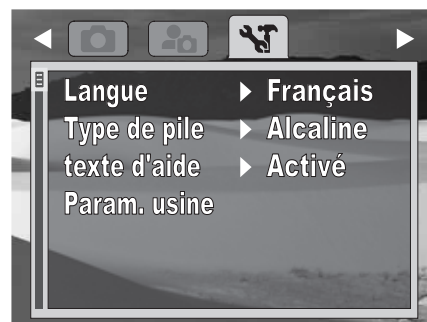



#### Pour sélectionner la langue du menu :

- 1 Mettre l'appareil photo en marche.
- 2 Faire glisser le commutateur de **MODE** pour passer en Mode photo  ou en Mode vidéo .
- 3 Appuyer sur **MENU**. Le menu d'écran s'affiche.
- 4 Appuyer sur  /  ou  pour sélectionner l'onglet  (outils). Le menu Outils s'affiche.



- 5 Appuyer sur  /  ou  /  pour mettre en surbrillance **Langue**, puis sur  ou **OK/DISP** (OK/Affichage) pour accéder au sous-menu.



- 6 Appuyer sur  /  ou  /  pour sélectionner la langue souhaitée, puis sur **OK/DISP**.
- 7 Appuyer sur **MENU** pour fermer le menu.

### Sélection du type de pile

La fonction du type de pile permet de sélectionner le type de pile utilisé. La sélection d'un type de pile correct permet à l'appareil d'afficher une information précise sur le niveau de charge restant des piles intégrées.

#### Remarque

La fonction du type de pile n'est accessible que lorsque le Mode facile est réglé sur **Désactivé**.

#### Pour sélectionner le type de pile :

- 1 Mettre l'appareil photo en marche.
- 2 Faire glisser le commutateur de **MODE** pour passer en Mode photo  ou en Mode vidéo .
- 3 Appuyer sur **MENU**. Le menu d'écran s'affiche.

- 4 Appuyer sur /◀ ou /▶ pour sélectionner l'onglet (outils). Le menu Outils s'affiche.

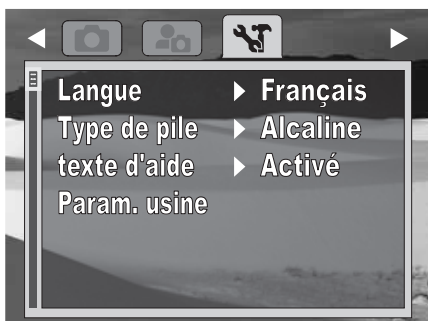

- 5 Appuyer sur /▲ ou /▼ pour mettre en surbrillance **Type de pile**, puis sur /▶ ou **OK/DISP** (OK/Affichage) pour accéder au sous-menu.



- 6 Appuyer sur /▲ ou /▼ pour mettre le type de pile utilisé en surbrillance, puis appuyer sur **OK/DISP**.
- 7 Appuyer sur **MENU** pour fermer le menu.

## Activation ou désactivation du texte d'aide

Activer la fonction du texte d'aide pour afficher l'information sur l'aide d'une option de menu en surbrillance.

### Remarque

La fonction du texte d'aide n'est accessible que si le Mode facile est réglé sur **Désactivé**.

### Pour activer ou désactiver le texte d'aide :

- 1 Mettre l'appareil photo en marche
- 2 Faire glisser le commutateur de **MODE** pour passer en Mode photo ou en Mode vidéo .
- 3 Appuyer sur **MENU**. Le menu d'écran s'affiche.
- 4 Appuyer sur /◀ ou /▶ pour sélectionner l'onglet (outils). Le menu Outils s'affiche.



- 5 Appuyer sur /▲ ou /▼ pour mettre en surbrillance **Texte d'aide**, puis sur /▶ ou **OK/DISP** (OK/Affichage) pour accéder au sous-menu.



- 6 Appuyer sur /▲ ou /▼ pour sélectionner **Activé** ou **Désactivé**, puis sur **OK/DISP**.
- 7 Appuyer sur **MENU** pour fermer le menu.

## Réinitialisation des paramètres usine par défaut

La fonction de réinitialisation aux paramètres usine restaure l'appareil aux valeurs d'origine sans effacer les photos ou vidéos stockées.

### Remarque

La fonction de réinitialisation aux paramètres usine n'est accessible que lorsque le Mode facile est réglé sur **Désactivé**.

### Pour réinitialiser les paramètres aux valeurs par défaut :

- 1 Mettre l'appareil photo en marche.
- 2 Faire glisser le commutateur de **MODE** pour passer en Mode photo ou en Mode vidéo .
- 3 Appuyer sur **MENU**. Le menu d'écran s'affiche.
- 4 Appuyer sur /◀ ou /▶ pour sélectionner l'onglet (outils). Le menu Outils s'affiche.

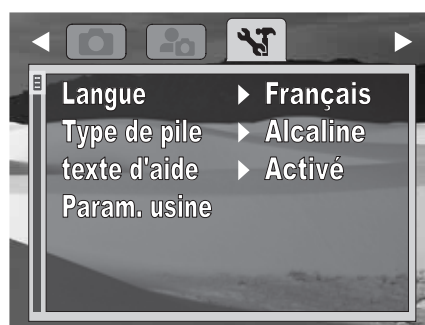



- 5 Appuyer sur /▲ ou /▼ pour mettre en surbrillance **Param. usine**.

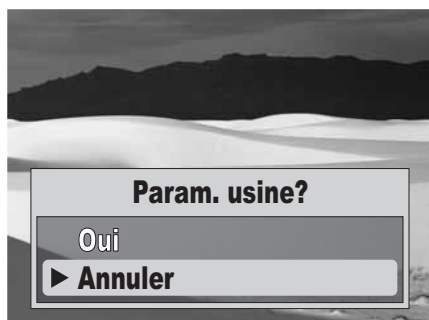

- 6 Appuyer sur /▶ ou **OK/DISP** (OK/Affichage). Un message de confirmation apparaît.



- 7 Appuyer sur /▲ ou /▼ pour sélectionner **Oui**, puis sur **OK/DISP**.
- 8 Appuyer sur **MENU** pour fermer le menu.

## Transfert de fichiers vers un PC

Il est possible de transférer des fichiers photo et vidéo sur l'ordinateur.

### Pour transférer des fichiers vers un PC :

- 1 Connecter l'appareil photo à l'ordinateur à l'aide du câble USB fourni.

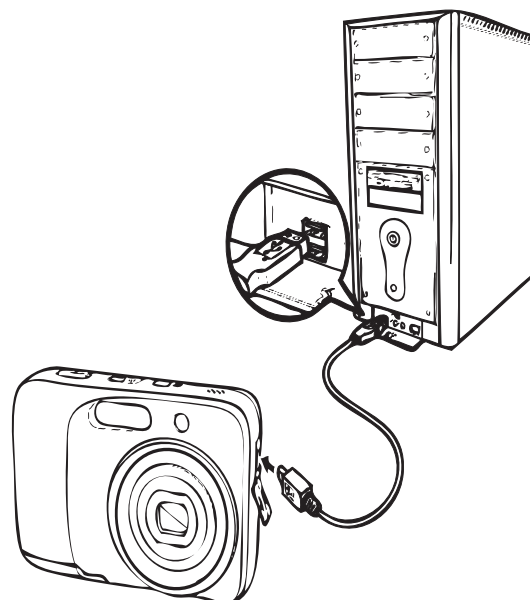

- 2 Mettre l'appareil photo en marche. L'ordinateur détecte la connexion. La mémoire interne de l'appareil photo et la carte mémoire sont affichées comme des lecteurs amovibles sur l'écran du gestionnaire de fichiers de l'ordinateur. Aucune photo n'est affichée sur l'écran ACL.

#### Attention

La connexion de l'appareil à l'ordinateur à l'aide du connecteur USB ne rechargera pas les piles de l'appareil ni améliorera leur durée d'utilisation. Veiller à déconnecter l'appareil de l'ordinateur et à l'éteindre quand le transfert des fichiers est terminé.

#### Remarque

Il est aussi possible d'utiliser un lecteur de carte pour accéder aux fichiers de la carte mémoire de l'appareil.

## Problèmes et solutions

Problème	Cause et solution
L'appareil photo ne s'allume pas.	Les piles sont déchargées. Recharger ou remplacer les piles.
L'appareil photo s'éteint automatiquement.	Appuyer sur n'importe quel bouton sauf <b>POWER</b> (Marche/Arrêt) pour mettre l'appareil en marche.
L'écran ACL est vide.	Appuyer sur n'importe quel bouton sauf <b>POWER</b> (Marche/Arrêt) pour allumer l'affichage ACL.
Une icône de pile vide s'affiche sur l'écran ACL, puis l'appareil photo s'éteint.	Les piles sont déchargées. Remplacer ou recharger les piles.
L'écran ACL affiche « Pas d'image ».	Aucune image n'est stockée dans le support mémoire en cours d'utilisation. Il se peut que l'appareil ne prenne pas en charge le format d'image stocké dans la carte mémoire.
L'écran ACL affiche « Non disponible pour ce fichier ».	La fonction n'est disponible que pour certains formats de fichiers. Format de fichier incompatible.
L'écran ACL affiche « Mémoire pleine ».	La carte mémoire est pleine. Remplacer la carte mémoire ou effacer les fichiers inutiles.
L'écran ACL affiche « Carte verrouillée ».	La carte mémoire est protégée. Retirer la carte puis faire glisser le bouton de protection d'écriture dans la position de déverrouillage.
L'écran ACL affiche « Erreur de copie ».	La carte mémoire est protégée. Retirer la carte puis faire glisser le bouton de protection d'écriture dans la position de déverrouillage. La carte mémoire est pleine. Remplacer la carte mémoire ou effacer les fichiers inutiles.
L'objectif ne se rétracte pas.	<b>Ne pas forcer la rétraction de l'objectif.</b> Le type de pile utilisé est incorrect ou le niveau de charge des piles est trop faible. Remplacer les piles ou les recharger (si elles sont rechargeables) avant d'utiliser l'appareil photo.

## Spécifications

We used the specifications from the Excel spreadsheet.

Capteur	12 mégapixels, type : 1/2,3
Objectif	Longueur focale : F = 5,05 à 20,2 mm (portée du zoom optique de 28,6 à 108,8 mm), zoom optique de facteur 4 et zoom numérique de facteur 5
Écran ACL	Écran ACL couleur de 2,7 pouces
Gamme de mise au point	Mode normal : large : 27,56 po à l'infini (70 cm à l'infini) Téléobjectif : 39,37 po à l'infini (100 cm à l'infini) Mode macro : large : 4,72 po à 39,37 po (12 cm à 100 cm) Téléobjectif : 27,56 po à 47,24 po (70 cm à 120 cm)
Ouverture	f 2,8 (L) à f 6,3 (Téléobjectif)
Obturbateur	Type : obturbateur mécanique et électronique Vitesse : 1 à 1/2 000 s
Format de fichier	Photo fixe : EXIF 2.2, compatible JPEG Vidéo : MJPEG
Résolution (photo fixe)	12 mégapixels (4000 × 3000) 8 mégapixels (3264 × 2448) 5 mégapixels (2592 × 1944) 3 mégapixels (2048 × 1536) Large (4000 × 2250)
Sensibilité	Mode facile désactivé : Auto, 50, 100, 200, 400, 800 et 1 600 Mode facile activé : Auto, Basse (100), Moyenne (400), Élevée (800)
Balance des couleurs	Auto, ensoleillé, nuageux, incandescent, fluorescent
Compensation d'exposition	- 2 IL à + 2 IL par tiers, exposition automatique
Contrôle de l'exposition	Mesure de l'exposition : matricielle fixe Centrage sur le visage AE et AF
Retardateur	10 s, désactivé
Flash	Auto, Réduction yeux rouges, Toujours activé, Synchronisation ralenti et Toujours désactivé
Stockage	Mémoire interne : 32 Mo de mémoire flash Capacité disponible pour le stockage de photos/vidéo : mémoire externe d'environ 20 Mo : carte SD (4 Go maximum) et carte SDHC (32 Go maximum)
Langue OSD	Anglais, français, espagnol, chinois (simplifié) et japonais
Interface	USB
Batterie	Type : 2 piles alcalines AA
Température de service	32 à 104 °F (0 à 40 °C)
Humidité de service	0 à 90 %
Microphone	Intégré
Haut-parleur	Intégré
Dimensions	0,95 × 2,41 × 3,73 po (24,1 × 61,1 × 94,7 mm)
Poids	4 oz (115 g) sans les piles

# Avis juridiques

## Article 15 de la FCC

Ce dispositif est conforme à l'article 15 du règlement de la FCC. Son utilisation est soumise aux deux conditions suivantes : (1) cet appareil ne doit pas provoquer d'interférences préjudiciables, et (2) il doit accepter toute interférence reçue, y compris celles risquant d'engendrer un fonctionnement indésirable.

Cet équipement a été mis à l'essai et déclaré conforme aux limites prévues pour un appareil numérique de classe B, définies dans l'article 15 du règlement de la FCC. Ces limites ont été établies pour fournir une protection raisonnable contre les interférences préjudiciables lors d'une installation résidentielle. Cet équipement génère, utilise et diffuse des ondes radio et, s'il n'est pas installé et utilisé conformément aux instructions dont il fait l'objet, il peut provoquer des interférences préjudiciables aux communications radio. Cependant, il n'est pas possible de garantir qu'aucune interférence ne se produira pour une installation particulière. Si cet équipement produit des interférences préjudiciables lors de réceptions radio ou télévisées, qui peuvent être détectées en éteignant puis en rallumant l'appareil, essayer de corriger l'interférence au moyen de l'une ou de plusieurs des mesures suivantes :

- réorienter ou déplacer l'antenne réceptrice;
- augmenter la distance entre l'équipement et le récepteur;
- brancher l'équipement sur la prise électrique d'un circuit différent de celui auquel le récepteur est relié;
- contacter le revendeur ou un technicien qualifié pour toute assistance.

## Avertissement de la FCC

Tout changement ou toute modification qui ne serait pas expressément approuvé par les responsables de l'application des règles FCC pourraient rendre nul le droit de l'utilisateur d'utiliser cet équipement.

## Déclaration NMB-003 du Canada

Cet appareil numérique de la classe B est conforme à la norme NMB-003 du Canada.



## Garantie limitée d'un an

Insignia Products (« Insignia ») garantit au premier acheteur de ce produit neuf (« Produit »), qu'il est exempt de défauts de fabrication et de main-d'œuvre à l'origine, pour une période de 1 an à partir de la date d'achat du Produit (« Période de garantie »). Ce Produit doit avoir été acheté chez un revendeur agréé des produits de la marque Insignia et emballé avec cette déclaration de garantie. Cette garantie ne couvre pas les Produits remis à neuf. Les conditions de la présente garantie s'appliquent à tout Produit pour lequel Insignia est notifié pendant la Période de garantie, d'un vice couvert par cette garantie qui nécessite une réparation.

### Quelle est la durée de la couverture?

La Période de garantie dure un an (365 jours) à compter de la date d'achat de ce Produit. La date d'achat est imprimée sur le reçu fourni avec le Produit.

### Que couvre cette garantie?

Pendant la Période de garantie, si un vice de matériau ou de main-d'œuvre d'origine est détecté sur le Produit par un service de réparation agréé par Insignia ou le personnel du magasin, Insignia (à sa seule discrétion) : (1) réparera le Produit en utilisant des pièces détachées neuves ou remises à neuf; ou (2) remplacera le Produit par un produit ou des pièces neuves ou remises à neuf de qualité comparable. Les produits et pièces remplacés au titre de cette garantie deviennent la propriété d'Insignia et ne sont pas retournés à l'acheteur. Si les Produits ou pièces nécessitent une réparation après l'expiration de la Période de garantie, l'acheteur devra payer tous les frais de main-d'œuvre et les pièces. Cette garantie reste en vigueur tant que l'acheteur reste propriétaire du Produit Insignia pendant la Période de garantie. La garantie prend fin si le Produit est revendu ou transféré d'une quelconque façon que ce soit à tout autre propriétaire.

### Comment obtenir une réparation sous garantie?

Si le Produit a été acheté chez un détaillant, le rapporter accompagné du reçu original chez ce détaillant. Prendre soin de remettre le Produit dans son emballage d'origine ou dans un emballage qui procure la même qualité de protection que celui d'origine. Si le Produit a été acheté en ligne, l'expédier accompagné du reçu original à l'adresse indiquée sur le site Web. Prendre soin de remettre le Produit dans son emballage d'origine ou dans un emballage qui procure la même qualité de protection que celui d'origine.

Pour obtenir le service de la garantie à domicile pour un téléviseur avec écran de 30 po ou plus, appeler le 1-888-BESTBUY. L'assistance technique établira un diagnostic et corrigera le problème au téléphone ou enverra un technicien agréé par Insignia pour la réparation à domicile. Dans le cas où le technicien agréé par Insignia ne peut réparer l'appareil lors du premier appel, un téléviseur Insignia (aux dimensions et avec les caractéristiques déterminées par Insignia) sera prêté gratuitement en remplacement pendant la durée de réparation et de retour du téléviseur. Cette dernière possibilité n'est offerte qu'aux acheteurs de téléviseurs Insignia qui résident aux États-Unis.

### Où cette garantie s'applique-t-elle?

Cette garantie ne s'applique qu'à l'acheteur original du Produit aux États-Unis, au Canada et au Mexique.

### Ce qui n'est pas couvert par cette garantie limitée

La présente garantie ne couvre pas :

- la formation du client;
- l'installation;
- les réglages de configuration;
- les dommages esthétiques;
- les dommages résultants de catastrophes naturelles telles que la foudre;
- les accidents;
- une utilisation inadaptée;
- une manipulation abusive;
- la négligence;
- une utilisation commerciale;
- la modification de tout ou partie du Produit, y compris l'antenne;
- un écran plasma endommagé par les images fixes (sans mouvement) qui restent affichées pendant de longues périodes (rémanentes).

La présente garantie ne couvre pas non plus :

- les dommages ayant pour origine une utilisation ou une maintenance défectueuse;
- la connexion à une source électrique dont la tension est inadéquate;
- toute réparation effectuée par quiconque autre qu'un service de réparation agréé par Insignia pour la réparation du Produit;
- les produits vendus en l'état ou hors service;
- les consommables tels que les fusibles ou les piles;
- les produits dont le numéro de série usine a été altéré ou enlevé.

LA RÉPARATION OU LE REMPLACEMENT, TELS QU'OFFERTS PAR LA PRÉSENTE GARANTIE, CONSTITUENT LE SEUL RECOURS DE L'ACHETEUR. INSIGNIA NE SAURAIT ÊTRE TENU POUR RESPONSABLE DE DOMMAGES ACCESSOIRES OU CONSÉCUTIFS, RÉSULTANT DE L'INEXÉCUTION D'UNE GARANTIE EXPRESSE OU IMPLICITE SUR CE PRODUIT, Y COMPRIS, SANS S'Y LIMITER, LA PERTE DE DONNÉES, L'IMPOSSIBILITÉ D'UTILISER LE PRODUIT, L'INTERRUPTION D'ACTIVITÉ OU LA PERTE DE PROFITS. INSIGNIA PRODUCTS N'OCTROIE AUCUNE AUTRE GARANTIE EXPRESSE RELATIVE À CE PRODUIT; TOUTES LES GARANTIES EXPRESSES OU IMPLICITES POUR CE PRODUIT, Y COMPRIS MAIS SANS LIMITATION, TOUTE GARANTIE DE QUALITÉ MARCHANDE, D'ADÉQUATION À UN BUT PARTICULIER, SONT LIMITÉES À LA PÉRIODE DE GARANTIE APPLICABLE TELLE QUE DÉCRITE CI-DESSUS ET AUCUNE GARANTIE EXPRESSE OU IMPLICITE NE S'APPLIQUERA APRÈS LA PÉRIODE DE GARANTIE. CERTAINS ÉTATS ET PROVINCES NE RECONNAISSENT PAS LES LIMITATIONS DE LA DURÉE DE VALIDITÉ DES GARANTIES IMPLICITES. PAR CONSÉQUENT, LES LIMITATIONS SUSMENTIONNÉES PEUVENT NE PAS S'APPLIQUER À L'ACHETEUR ORIGINAL. LA PRÉSENTE GARANTIE DONNE À L'ACHETEUR DES GARANTIES JURIDIQUES SPÉCIFIQUES; IL PEUT AUSSI BÉNÉFICIER D'AUTRES GARANTIES QUI VARIENT D'UN ÉTAT OU D'UNE PROVINCE À L'AUTRE.

Pour contacter Insignia :

Pour le service à la clientèle, appeler le 1-877-467-4289  
www.insigniaproducts.com

Distribué par Best Buy Purchasing, LLC  
7601 Penn Avenue South, Richfield, Minnesota, 55423-3645 É.-U.  
©2010 BBY Solutions, Inc.

Tous droits réservés INSIGNIA est une marque de commerce de BBY Solutions Inc., déposée dans certains pays. Tous les autres produits et noms de marques sont des marques de commerce appartenant à leurs propriétaires respectifs.

# INSIGNIA™

[www.insigniaproducts.com](http://www.insigniaproducts.com) (877) 467-4289

Distribué par Best Buy Purchasing, LLC

7601 Penn Avenue South, Richfield, MN 55423-3645 É.-U.

©2010 BBY Solutions, Inc.

Tous droits réservés. INSIGNIA est une marque de commerce de BBY Solutions, Inc. déposée dans certains pays.  
Tous les autres produits et noms de marques sont des marques de commerce appartenant à leurs propriétaires respectifs.

FRANÇAIS  
10-0420