

epicka

Tagie Slim Finder Card

User Manual

Please read this manual carefully before use and keep it for further reference.



Scan the QR code for a quick start.

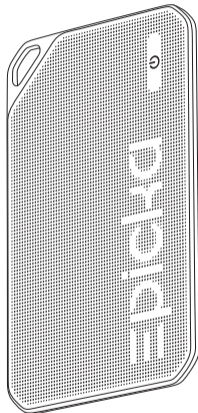

To use the Apple Find My app to locate this item, the latest version of iOS, iPadOS, or macOS is recommended. The Find Items app on Apple Watch requires the latest version of watchOS.

✉ support@epickatech.com | 🌐 www.epickatech.com



@epickatech



@epickatech

ENGLISH

| 01-09

GET TO KNOW YOUR CARD

- The **Epicka Tagie Slim Finder Card** (referred to as "the Card") helps you easily keep track of your belongings. It appears in Apple's **Find My** app, where you can view your item on a map or **play a sound** to locate it.
- When your Card is misplaced but nearby, **play a sound** to pinpoint its location.
- Location information is only sent to Apple when you actively locate your Card, mark it as **lost**, or enable the **Share Item Location** feature. All data is encrypted on the server, ensuring everyone's information remains private — even Apple cannot access it.
- Requires iPhone SE, iPhone 6s or later, iPod touch (7th generation) with iOS 14.5 or later, or iPad Pro, iPad (5th generation or later), iPad Air 2 or later, iPad mini 4 or later with iPadOS 14.5 or later. Using the latest version is recommended.
- To check the firmware version, go to the **Find My** app, open the product details page, and view the **Firmware** section.

IN THE BOX

- Tagie Slim Finder Card
- User Manual

PRODUCT OVERVIEW

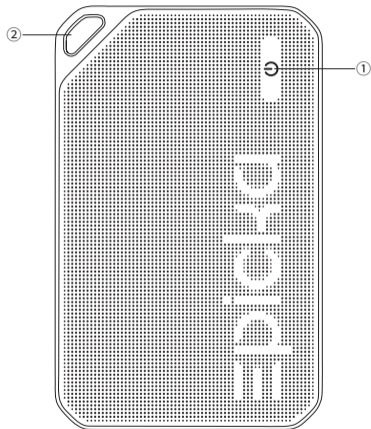

① Button

② Hanging Hole

USE WITH FIND MY APP (APPLE USERS ONLY)

Before You Start

- An iPhone, iPad, or iPod touch with iOS 14.5 or iPadOS 14.5 or later and two-factor authentication turned on.
- **Find My** enabled.
- Bluetooth turned on.
- Location Services turned on: Go to **Settings > Privacy > Location Services**.
- To use Precision Finding to get the most accurate location for your Card, turn on Location Access for Find My. Go to **Settings > Privacy > Location Services**, then scroll down and tap Find My. Check **While Using the App / While Using the App or Widgets**, then turn on **Precision Location**.

Add Your Card

1. Open the **Find My** app, go to the **Devices** tab, tap + , then tap **Add Other Item**.
2. Bring the Card close to your phone. Press the button on the Card and you will hear a beep sound, then tap **Connect** on your screen.
3. Name the Card, then tap **Continue**.
4. Choose an emoji for the Card, then tap **Continue**.
5. Tap **Agree** to register the Card with your Apple ID.
6. Tap **Finish**, now you can attach the Card to an item and see it in the Find My app.

i Tip: Status confirmation

- Normally, when the Card is powered on, pressing the button once will cause the Card to emit a single beep sound.

If you can't set up your Card:

- Make sure that the Card is ready for setup, check the **Before You Start** section for more.
- If you have multiple Cards to set up, make sure that only one is near your device when you attempt to connect.
- If the Card still won't connect to your device, try to reset it, check the **Disable Find My Network** and **Reset Your Card** section for more.

If you see a message that says your Card is connected to another Apple ID:

- Make sure you have removed the Card in the Find My app of the previous Apple ID if you plan to use it with a different Apple ID.
- If you are adding the Card for the first time and encounter this issue, please contact support@epickatech.com to get help.

Locate Your Card

Open the **Find My** app, select your Card from the **Items** tab, and tap **Play Sound**. The Card will ring to help you locate it.

Reset Your Card

1. Press the button once, then quickly press and hold it for 3 seconds. Release the button when you hear a long beep.
2. The reset is complete, and the Card is ready for a new pairing.

i Tip:

- If you still want to connect the Card to the same phone, it is recommended to restart the phone before trying to connect again.

Remove Your Card

1. Open the **Find My** app and go to the **Items** tab.
2. Select your Card and scroll to the bottom of its detail page.
3. Tap **Remove Item** and confirm. The Card will beep once, indicating that it has been removed.

ANTI-TRACKING & DISABLE FIND MY NETWORK

If your phone detects an unknown Card moving with you over time, the **Find My** app will notify you.

Learn More About the Card

1. Open **Find My > Items > Identify Found Item**.
2. Select the Card you want to learn about in the **Searching Items** list, then tap **Continue**.
3. Press the button on the Card.
4. Tap **Continue On Website** for more information including any **Lost Mode** message from the owner.

Disable Find My Network

If you are not familiar with this Card, you can disable it and stop sharing its location.

1. Tap **Instructions to disable**.
2. Press and hold the button on the Card for 3 seconds to power it off and stop sharing its location.

PERFORM SERIAL NUMBER LOOKUP

You can use the **Find My** app on an iPhone to learn about a Card that's been misplaced or lost by its owner.

1. Open **Find My > Items > Identify Found Item**.
2. Keep the Card near your iPhone.
3. Once detected, select the Card from the **Searching Items** list to open a page with more information about the Card.
4. On this page, you can connect to the Card by locating the button on the front and pressing it once. You will hear a beep sound.
5. After the connection is established, tap **Continue On Website** to see if the owner has left a **Lost Mode** message and to view the Card's serial number.

PERFORM NFC LOOKUP

This feature is only available for bound Cards. After binding, if your Card is lost or misplaced, others can identify it via **NFC** and send their contact information to your registered email address so you can reach them to retrieve your Card.

How to Bind Your Card

- * Make sure that the NFC function on your phone is turned on.
- * The NFC detection area may vary depending on your phone model. Make sure your phone's NFC area touches the **N** on the back of the Card. If you're using an iPhone, hold the top of your phone over the **N** on the Card for about 3 ~ 5 seconds until it detects.

1. Bring the NFC sensing area of your phone close to the icon **N** on the back of the Card. Once your phone detects the Card, a web pop-up will appear. Tap the pop-up to open the registration page.
2. Enter a valid email address and tap **Send Code**, then you will receive a verification code from **Epicka** in your email.
3. Enter the email verification code and set a password to complete the Card binding.
4. After binding is successful, you can go to **Settings** on the page to manage other options, including hiding your email address, resetting your password, changing your email, or unbinding the Card.

- * **Epicka values your privacy.** Your personal information will not be disclosed during this process.

 Scan the QR code to set it up



PLACEMENT SUGGESTIONS

Place the Card in any item you want to keep track of, such as your wallet, backpack or suitcase.

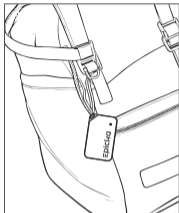
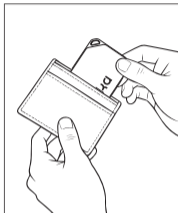

* Loops shown are not included.

DEUTSCH

| 11-19

WARRANTY

We offer a 12-month warranty for this product. Enjoy permanent technical support, as well as free repair and replacement for any quality issues within the warranty period.

SPECIFICATIONS

Product Name: Epiccka Tagie Slim Finder Card

Model: EP-U1LC5A

Dimensions: 3.4 x 2.1 x 0.1 inches / 85.6 x 54 x 2.5mm

FCC ID: 2BSOC-EP-U1LC5A

LERNEN SIE IHRE KARTE KENNEN

- Mit der **Epicka Tagie Slim Finder Karte** (im Folgenden „die Karte“) können Sie Ihre persönlichen Gegenstände ganz einfach im Blick behalten. Sie wird in der Apple-App „**Find My**“ angezeigt, wo Sie Ihren Gegenstand auf einer Karte anzeigen oder **einen Ton abspielen** können, um ihn zu lokalisieren.
- Wenn Sie Ihre Karte verlegt haben, sie sich aber in Ihrer Nähe befindet, **spielen Sie einen Ton ab**, um ihren Standort zu bestimmen.
- Standortinformationen werden nur dann an Apple gesendet, wenn Sie Ihre Karte aktiv suchen, als **verloren** markieren oder die Funktion „**Standort teilen**“ aktivieren. Alle Daten werden auf dem Server verschlüsselt, sodass die Informationen aller Beteiligten privat bleiben – selbst Apple hat keinen Zugriff darauf.
- Erfordert ein iPhone SE, iPhone 6s oder neuer, einen iPod touch (7. Generation) mit iOS 14.5 oder neuer oder ein iPad Pro, iPad (5. Generation oder neuer), iPad Air 2 oder neuer, iPad mini 4 oder neuer mit iPadOS 14.5 oder neuer. Die Verwendung der neuesten Version wird empfohlen.
- Um die Firmware-Version zu überprüfen, rufen Sie die App „**Find My**“ auf, öffnen Sie die Produktdetailseite und sehen Sie sich den Abschnitt „**Firmware**“ an.

IM LIEFERUMFANG ENTHALTEN

- Tagie Slim Finder Card
- Benutzerhandbuch

PRODUKTÜBERSICHT

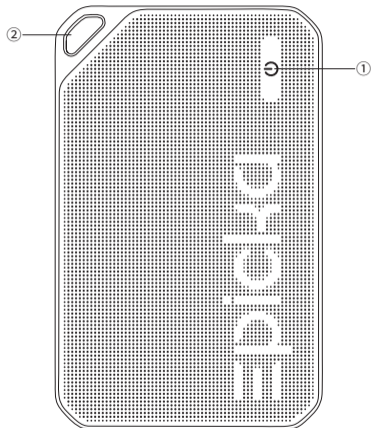

① Knopf

② Aufhängeloch

VERWENDUNG MIT DER APP „FIND MY“ (NUR FÜR APPLE-NUTZER)

Bevor Sie beginnen

- Ein iPhone, iPad oder iPod touch mit iOS 14.5 oder iPadOS 14.5 oder höher und aktivierter Zwei-Faktor-Authentifizierung.
- „Find My“ aktiviert.
- Bluetooth aktiviert.
- Ortungsdienste aktiviert: Gehen Sie zu **Einstellungen > Datenschutz > Ortungsdienste**.
- Um die präzise Ortung zu verwenden und den genauesten Standort Ihrer Karte zu ermitteln, aktivieren Sie den Standortzugriff für „Find My“. Gehen Sie zu **Einstellungen > Datenschutz > Ortungsdienste**, scrollen Sie nach unten und tippen Sie auf „Find My“. Aktivieren Sie **Bei Verwendung der App / Bei Verwendung** der App oder Widgets und schalten Sie dann **Präzise Ortung** ein.

Karte hinzufügen

1. Öffnen Sie die App **Find My**, gehen Sie zur Registerkarte **Geräte**, tippen Sie auf „+“ und dann auf **Anderes Objekt hinzufügen**.
2. Halten Sie die Karte in die Nähe Ihres Telefons. Drücken Sie die Taste auf der Karte, bis Sie einen Piepton hören, und tippen Sie dann auf Ihrem Bildschirm auf **Verbinden**.
3. Geben Sie der Karte einen Namen und tippen Sie dann auf **Weiter**.
4. Wählen Sie ein Emoji für die Karte aus und tippen Sie dann auf **Weiter**.
5. Tippen Sie auf **Zustimmen**, um die Karte mit Ihrer Apple-ID zu registrieren.
6. Tippen Sie auf **Fertig**, nun können Sie die Karte an einem Gegenstand befestigen und sie in der „Find My“-App sehen.

i Tipp: Statusbestätigung

- Normalerweise gibt die Karte einen einzelnen Piepton von sich, wenn Sie bei eingeschaltetem Gerät einmal auf die Taste drücken.

Wenn Sie Ihre Karte nicht einrichten können:

- Stellen Sie sicher, dass die Karte für die Einrichtung bereit ist. Weitere Informationen finden Sie im Abschnitt **Bevor Sie beginnen**.
- Wenn Sie mehrere Karten einrichten müssen, stellen Sie sicher, dass sich nur eine Karte in der Nähe Ihres Geräts befindet, wenn Sie versuchen, eine Verbindung herzustellen.
- Wenn die Karte immer noch keine Verbindung zu Ihrem Gerät herstellen kann, versuchen Sie, sie zurückzusetzen. Weitere Informationen finden Sie im Abschnitt **Deaktivieren Sie Find My Network und setzen Sie Ihre Karte zurück**.

Wenn Sie eine Meldung erhalten, dass Ihre Karte mit einer anderen Apple-ID verbunden ist:

- Stellen Sie sicher, dass Sie die Karte in der „Find My“-App der vorherigen Apple-ID entfernt haben, wenn Sie sie mit einer anderen Apple-ID verwenden möchten.
- Wenn Sie die Karte zum ersten Mal hinzufügen und dieses Problem auftritt, wenden Sie sich bitte an support@epickatech.com, um Hilfe zu erhalten.

Ihre Karte finden

Öffnen Sie die **Find My**-App, wählen Sie Ihre Karte auf der Registerkarte **Gegenstände** aus und tippen Sie auf **Play Sound**. Die Karte gibt einen Ton ab, damit Sie sie leichter finden können.

Ihre Karte zurücksetzen

1. Drücken Sie die Taste einmal und halten Sie sie dann schnell 3 Sekunden lang gedrückt. Lassen Sie die Taste los, wenn Sie einen langen Piepton hören.
2. Das Zurücksetzen ist abgeschlossen und die Karte ist für eine neue Kopplung bereit.

i Tipp:

- Wenn Sie die Karte weiterhin mit demselben Telefon verbinden möchten, wird empfohlen, das Telefon neu zu starten, bevor Sie erneut versuchen, eine Verbindung herzustellen.

Karte entfernen

1. Öffnen Sie die **Find My**-App und gehen Sie zur Registerkarte **Gegenstände**.
2. Wählen Sie Ihre Karte aus und scrollen Sie zum Ende der Detailseite.
3. Tippen Sie auf **Gegenstände entfernen** und bestätigen Sie. Die Karte gibt einen Signalton ab, um anzuzeigen, dass sie entfernt wurde.

ANTI-TRACKING & FIND MY NETWORK DEAKTIVIEREN

Wenn Ihr Telefon eine unbekannte Karte erkennt, die sich mit Ihnen bewegt, benachrichtigt Sie die Find **My-App**.

Weitere Informationen zur Karte

1. Öffnen Sie **Find My > Gegenstände > Gefundenen Gegenstand identifizieren**.
2. Wählen Sie die Karte, über die Sie mehr erfahren möchten, in der Liste **Gegenstände suchen** aus und tippen Sie dann auf **Weiter**.
3. Drücken Sie die Taste auf der Karte.
4. Tippen Sie auf **Website fortfahren**, um weitere Informationen zu erhalten, einschließlich einer Nachricht des Besitzers im **Verlustmodus**.

Deaktivieren Sie Find My Network

Wenn Sie mit dieser Karte nicht vertraut sind, können Sie sie deaktivieren und die Standortfreigabe beenden.

1. Tippen Sie auf **Anweisungen zum Deaktivieren**.
2. Halten Sie die Taste auf der Karte 3 Sekunden lang gedrückt, um sie auszuschalten und die Standortfreigabe zu beenden.

SERIENNUMMERSUCHE DURCHFÜHREN

Mit der App Find My auf einem iPhone können Sie Informationen zu einer Karte abrufen, die vom Besitzer verlegt oder verloren wurde.

1. Öffnen Sie **Find My > Items > Gefundenes Item identifizieren**.
2. Halten Sie die Karte in die Nähe Ihres iPhones.
3. Sobald die Karte erkannt wurde, wählen Sie sie aus der Liste „Objekte suchen“ aus, um eine Seite mit weiteren Informationen zur Karte zu öffnen.
4. Auf dieser Seite können Sie eine Verbindung zur Karte herstellen, indem Sie die Taste auf der Vorderseite suchen und einmal drücken. Sie hören einen Piepton.
5. Nachdem die Verbindung hergestellt wurde, tippen Sie auf „Auf Website fortfahren“, um zu sehen, ob der Besitzer eine Nachricht im **Verlustmodus** hinterlassen hat, und um die Seriennummer der Karte anzuzeigen.

NFC-SUCHE DURCHFÜHREN

Diese Funktion ist nur für gebundene Karten verfügbar. Wenn Sie Ihre Karte nach dem Binden verlieren oder verlegen, können andere Personen sie über **NFC** identifizieren und ihre Kontaktdaten an Ihre registrierte E-Mail-Adresse senden, damit Sie sie kontaktieren und Ihre Karte zurückerhalten können.

So binden Sie Ihre Karte

- * Stellen Sie sicher, dass die NFC-Funktion Ihres Telefons aktiviert ist.
 - * Der NFC-Erkennungsbereich kann je nach Telefonmodell variieren. Stellen Sie sicher, dass der NFC-Bereich Ihres Telefons das auf der Rückseite der Karte berührt. Wenn Sie ein iPhone  verwenden, halten Sie die Oberseite Ihres Telefons etwa 3 bis 5 Sekunden lang über das  auf der Karte, bis es erkannt wird.
1. Halten Sie den NFC-Erfassungsbereich Ihres Telefons nahe an das Symbol  auf der Rückseite der Karte. Sobald Ihr Telefon die Karte erkennt, erscheint ein Web-Popup. Tippen Sie auf das Popup, um die Registrierungsseite zu öffnen.
 2. Geben Sie eine gültige E-Mail-Adresse ein und tippen Sie auf **Code senden**. Sie erhalten dann einen Bestätigungscode von **Epicka** in Ihrer E-Mail.
 3. Geben Sie den E-Mail-Bestätigungscode ein und legen Sie ein Passwort fest, um die Kartenbindung abzuschließen.
 4. Nach erfolgreicher Bindung können Sie auf der Seite unter Einstellungen weitere Optionen verwalten, darunter das Ausblenden Ihrer E-Mail-Adresse, das Zurücksetzen Ihres Passworts, das Ändern Ihrer E-Mail-Adresse oder das Aufheben der Kartenbindung.
- * **Epicka legt Wert auf den Schutz Ihrer Daten.** Ihre persönlichen Daten werden während dieses Vorgangs nicht weitergegeben.



Scannen Sie den QR-Code,
um die Karte einzurichten.



PLATZIERUNGSVORSCHLÄGE

Legen Sie die Karte in einen Gegenstand, den Sie im Auge behalten möchten, z. B. Ihre Brieftasche, Ihren Rucksack oder Ihren Koffer.

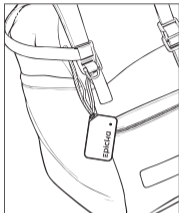
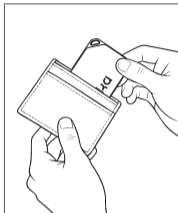

* Abgebildetes Lanyard nicht enthalten.

ESPAÑOL

| 21-29

GARANTIE

Wir bieten eine 12-monatige Garantie für dieses Produkt. Genießen Sie permanenten technischen Support sowie kostenlose Reparatur und Ersatz bei Qualitätsproblemen innerhalb der Garantiezeit.

SPEZIFIKATIONEN

Produktname: Epicka Tagie Slim Finder Karte

Model: EP-U1LC5A

Abmessungen: 3.4 x 2.1 x 0.1 inches / 85.6 x 54 x 2.5mm

FCC ID: 2BSOC-EP-U1LC5A

CONOZCA SU TARJETA

- La **Tarjeta Epicka Tagie Slim Finder** (denominada «la Tarjeta») le ayuda a localizar fácilmente sus pertenencias. Aparece en la aplicación **Find My** de Apple, donde puede ver su objeto en un mapa o **reproducir un sonido** para localizarlo.
- Si se pierde su Tarjeta pero está cerca, **reproduce un sonido** para localizarla.
- La información de ubicación sólo se envía a Apple cuando usted localiza activamente su Tarjeta, la marca como **perdida** o activa la función **Compartir ubicación** del artículo. Todos los datos se encriptan en el servidor, lo que garantiza la privacidad de la información de todos, incluso Apple no puede acceder a ella.
- Requiere iPhone SE, iPhone 6s o posterior, iPod touch (7ª generación) con iOS 14.5 o posterior, o iPad Pro, iPad (5ª generación o posterior), iPad Air 2 o posterior, iPad mini 4 o posterior con iPadOS 14.5 o posterior. Se recomienda utilizar la última versión.
- Para comprobar la versión del firmware, vaya a la app **Find My**, abra la página de detalles del producto y consulte la sección **Firmware**.

CONTENIDO DE LA CAJA

- Tarjeta Tagie Slim Finder
- Manual del Usuario

DESCRIPCIÓN DEL PRODUCTO

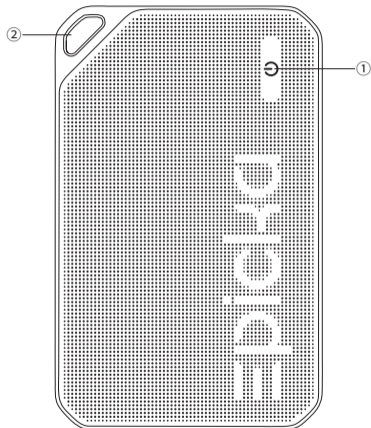

- ① Botón
- ② Orificio para Colgar

USO CON FIND MY APP (SÓLO USUARIOS DE APPLE)

Antes de empezar

- Un iPhone, iPad o iPod touch con iOS 14.5 o iPadOS 14.5 o posterior y la autenticación de doble factor activada.
- **Find My** activado.
- Bluetooth activado.
- Servicios de localización activados: **Vaya a Ajustes > Privacidad > Servicios de localización.**
- Para utilizar Precision Finding para obtener la ubicación más precisa de su tarjeta, active Acceso a ubicación para Find My. Vaya a **Ajustes > Privacidad > Servicios de localización**, desplácese hacia abajo y pulse Find My. Marque **Mientras se utiliza la aplicación / Mientras se utiliza la aplicación o los widgets y**, a continuación, active **Localización de precisión.**

Añada su Tarjeta

1. Abra la aplicación **Find My**, vaya a la pestaña **Dispositivos**, pulse + y, a continuación, pulse **Añadir Otro Elemento.**
2. Acerque la Tarjeta a su teléfono. Pulse el botón de la Tarjeta y oír un pitido, después pulse **Conectar** en su pantalla.
3. Asigne un nombre a la Tarjeta y, a continuación, pulse **Continuar.**
4. Elija un emoji para la Tarjeta y, a continuación, pulse **Continuar.**
5. Pulse **Aceptar** para registrar la Tarjeta con su ID de Apple.
6. Pulse **Finalizar**, ahora puede adjuntar la tarjeta a un elemento y verla en la aplicación Find My.

Consejo: Confirmación de estado

- Normalmente, cuando la Tarjeta está encendida, al pulsar el botón una vez la Tarjeta emitirá un único pitido.

Si no puede configurar su Tarjeta:

- Asegúrese de que la Tarjeta está preparada para la configuración, consulte la sección **Antes de Empezar** para obtener más información.
- Si tiene varias tarjetas para configurar, asegúrese de que sólo una esté cerca de su dispositivo cuando intente conectarse.
- Si la tarjeta sigue sin conectarse al dispositivo, intente restablecerla. Compruebe la sección **Desactivar Buscar mi Red y Restablecer la Tarjeta** para obtener más información.

Si aparece un mensaje que indica que su tarjeta está conectada a otro ID de Apple:

- Asegúrese de haber eliminado la Tarjeta en la app Find My del ID de Apple anterior si piensa utilizarla con un ID de Apple diferente.
- Si es la primera vez que añade la tarjeta y se encuentra con este problema, póngase en contacto con support@epickatech.com para obtener ayuda.

Localizar su Tarjeta

Abra la aplicación **Find My**, seleccione su Tarjeta en la pestaña **Elementos** y pulse **Reproducir Sonido**. La tarjeta sonará para ayudarte a localizarla.

Restablecer la Tarjeta

1. Pulse el botón una vez y, a continuación, manténgalo pulsado rápidamente durante 3 segundos. Suelte el botón cuando oiga un pitido largo.
2. El restablecimiento se habrá completado y la tarjeta estará lista para un nuevo emparejamiento.

i Consejo:

- Si aún desea conectar la Tarjeta al mismo teléfono, se recomienda reiniciar el teléfono antes de intentar conectarla de nuevo.

Eliminar su Tarjeta

1. Abra la aplicación **Find My** y vaya a la pestaña **Items**.
2. Seleccione su Tarjeta y desplácese hasta la parte inferior de su página de detalles.
3. Pulse **Eliminar Elemento** y confirme. La tarjeta emitirá un pitido para indicar que ha sido eliminada.

ANTI-TRACKING & DESACTIVACIÓN DE FIND MY NETWORK

Si tu teléfono detecta una tarjeta desconocida que se mueve con usted a lo largo del tiempo, la aplicación **Find My** se lo notificará.

Más información sobre la tarjeta

1. Abra **Find My > Elementos > Identificar Elemento Encontrado**.
2. Seleccione la tarjeta de la que desea obtener información en la lista de Elementos encontrados y, a continuación, pulse **Continuar**.
3. Pulse el botón de la tarjeta.
4. Pulse **Continuar en la página web** para obtener más información, incluidos los mensajes del propietario sobre el **Modo Perdido**.

Desactivar Buscar Mi Red

Si no está familiarizado con esta Tarjeta, puede desactivarla y dejar de compartir su ubicación.

1. Pulse **Instrucciones para desactivar**.
2. Mantenga pulsado el botón de la tarjeta durante 3 segundos para apagarla y dejar de compartir su ubicación.

REALIZAR LA BÚSQUEDA DEL NÚMERO DE SERIE

Puede utilizar la aplicación **Find My** en un iPhone para obtener información sobre una tarjeta que su propietario haya extraviado o perdido.

1. Abra **Find My > Elementos > Identificar Elemento Encontrado**.
2. Mantenga la Tarjeta cerca de su iPhone.
3. Una vez detectada, seleccione la Tarjeta en la lista de **Elementos Buscados** para abrir una página con más información sobre la Tarjeta.
4. En esta página, puede conectarse a la Tarjeta localizando el botón de la parte frontal y pulsándolo una vez. Escuchará un pitido.
5. Una vez establecida la conexión, pulse **Continuar en el sitio web** para ver si el propietario ha dejado un mensaje de **Modo Perdido** y para ver el número de serie de la Tarjeta.

REALIZAR BÚSQUEDA NFC

Esta función sólo está disponible para Tarjetas vinculadas. Una vez vinculada, si pierde o extravía su tarjeta, otras personas podrán identificarla mediante **NFC** y enviarle sus datos de contacto a la dirección de correo electrónico que haya registrado para que pueda localizarlas y recuperar su tarjeta.

Cómo vincular su tarjeta

* Asegúrese de que la función NFC de su teléfono está activada.
* El área de detección NFC puede variar dependiendo del modelo de su teléfono. Asegúrese de que el área NFC de su teléfono hace contacto con la **N** de la parte posterior de la Tarjeta. Si utiliza un iPhone, mantenga la parte superior del teléfono sobre la **N** de la Tarjeta durante unos 3 ~ 5 segundos hasta que la detecte.

1. Acerque el área de detección NFC de su teléfono al icono **N** del reverso de la Tarjeta. Cuando su teléfono detecte la Tarjeta, aparecerá una ventana emergente web. Pulse la ventana emergente para abrir la página de registro.
2. Introduzca una dirección de correo electrónico válida y pulse **Enviar Código**, entonces recibirá un código de verificación de **Epicka** en su correo electrónico.
3. Introduzca el código de verificación del correo electrónico y establezca una contraseña para completar la vinculación de la Tarjeta.
4. Una vez que la vinculación se haya realizado correctamente, puede ir a **Configuración** en la página para gestionar otras opciones, como ocultar su dirección de correo electrónico, restablecer su contraseña, cambiar su correo electrónico o desvincular la Tarjeta.

* **Epicka valora su privacidad**. Su información personal no será revelada durante este proceso.

 **Escanee el código QR para configurarla.**



SUGERENCIAS DE COLOCACIÓN

Coloque la Tarjeta en cualquier objeto que desee tener controlado, como la cartera, la mochila o la maleta.

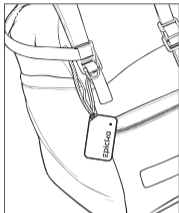
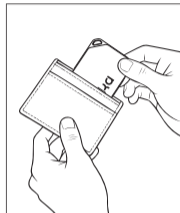

* El cordón mostrado no está incluido.

FRANÇAIS

31-39

GARANTÍA

Ofrecemos una garantía de 12 meses para este producto. Disfrute de soporte técnico permanente, así como de reparación y sustitución gratuitas para cualquier problema de calidad dentro del periodo de garantía.

ESPECIFICACIONES

Nombre del producto: Epicka Tagie Slim Finder Tarjeta

Model: EP-U1LC5A

Dimensiones: 3.4 x 2.1 x 0.1 pulgadas / 85.6 x 54 x 2.5mm

FCC ID: 2BSOC-EP-U1LC5A

APPRENEZ À CONNAÎTRE VOTRE CARTE

- La **Carte Epicka Tagie Slim Finder Card** (ci-après dénommée « la Carte ») vous permet de retrouver facilement vos affaires. Elle apparaît dans l'application **Localiser** d'Apple, où vous pouvez visualiser votre objet sur une carte ou le **faire sonner** pour le localiser.
- Si votre carte est égarée mais à proximité, **faites-la sonner** pour la localiser.
- Les informations de localisation ne sont envoyées à Apple que lorsque vous localisez activement votre carte, la signalez comme **Perdue** ou activez la fonction **Partager la position** de l'objet. Toutes les données sont chiffrées sur le serveur, garantissant ainsi la confidentialité des informations de chacun ; même Apple ne peut y accéder.
- Nécessite un iPhone SE, un iPhone 6s ou ultérieur, un iPod touch (7e génération) avec iOS 14.5 ou ultérieur, ou un iPad Pro, un iPad (5e génération ou ultérieur), un iPad Air 2 ou ultérieur, un iPad mini 4 ou ultérieur avec iPadOS 14.5 ou ultérieur. L'utilisation de la dernière version est recommandée.
- Pour vérifier la version du micrologiciel, allez à l'application **Localiser**, ouvrez la page des détails du produit et consultez la section **Micrologiciel**.

CONTENU DE LA BOÎTE

- Carte Tagie Slim Finder
- Manuel d'utilisation

APERÇU DU PRODUIT

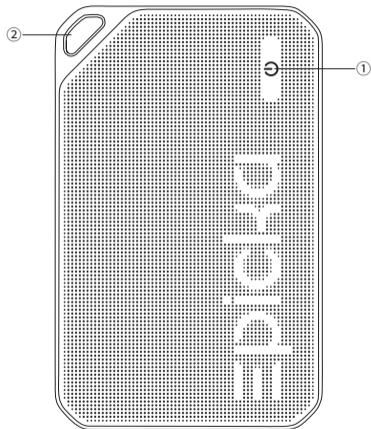

① Bouton

② Trou de suspension

UTILISATION AVEC L'APPLICATION LOCALISER (QUE POUR UTILISATEURS APPLE)

Avant de commencer

- Activez l'authentification à deux facteurs sur un iPhone, iPad ou iPod touch avec iOS 14.5 ou iPadOS 14.5 ou une version ultérieure.
- Activez Localiser.
- Activez le Bluetooth.
- Activez le Service de localisation dans : **Réglages > Confidentialité > Service de localisation.**
- Pour utiliser la Localisation précise et obtenir la position la plus exacte possible de votre carte, activez l'accès à la position pour Localisation. Allez à **Réglages > Confidentialité > Service de localisation**, puis faites défiler vers le bas et touchez Localisation. Cochez « **Lors de l'utilisation de l'app** » / « **Lors de l'utilisation de l'app ou des widgets** », puis activez la **Localisation précise.**

Ajouter Votre Carte

1. Ouvrez l'application **Localiser**, allez à l'onglet **Appareils**, appuyez sur +, puis sur **Ajouter un autre élément.**
2. Approchez la carte de votre téléphone. Appuyez sur le bouton de la carte ; vous entendrez un bip, puis appuyez sur **Connecter** sur votre écran.
3. Nommez la carte, puis appuyez sur **Continuer.**
4. Choisissez un emoji pour la carte, puis appuyez **Continuer.**
5. Appuyez sur **Accepter** pour enregistrer la carte avec votre identifiant Apple.
6. Appuyez sur **Terminer.** Vous pouvez désormais associer la carte à un objet et la retrouver dans l'application Localiser.

Conseil : Confirmation d'état

- Normalement, lorsque la carte est allumée, une simple pression sur le bouton provoque l'émission d'un bip.

Si vous ne parvenez pas à configurer votre carte :

- Assurez-vous que la carte soit prête à être configurée. Consultez la section « **Avant de commencer** » pour plus d'informations.
- Si vous devez configurer plusieurs cartes, assurez-vous qu'une seule se trouve à proximité de votre appareil lorsque vous tentez de vous connecter.
- Si la carte ne se connecte toujours pas à votre appareil, essayez de la réinitialiser. Consultez la section « **Désactiver la fonction Localiser mon réseau et Réinitialiser votre carte** » pour plus d'informations.

Si un message vous indique que votre carte est associée à un autre identifiant Apple :

- Assurez-vous d'avoir supprimé la carte de l'application **Localiser** de l'identifiant Apple précédent si vous prévoyez de l'utiliser avec un autre identifiant Apple.
- Si vous ajoutez la carte pour la première fois et que vous rencontrez ce problème, veuillez contacter support@epickatech.com pour obtenir de l'aide.

Localiser votre carte

Ouvrez l'application **Localiser**, sélectionnez votre carte dans l'onglet **Objets**, puis appuyez sur **Faire sonner** la carte. Celle-ci sonnera pour vous aider à la localiser.

Réinitialiser votre carte

1. Appuyez une fois sur le bouton, puis maintenez-le enfoncé pendant 3 secondes. Relâchez le bouton lorsque vous entendez un bip long.
2. La réinitialisation est terminée et la carte est prête pour un nouvel appairage.

i Conseil :

- Si vous souhaitez toujours connecter la carte au même téléphone, il est recommandé de redémarrer ce dernier avant de réessayer.

Supprimer votre carte

1. Ouvrez l'application **Localiser** et accédez à l'onglet **Objets**.
2. Sélectionnez votre Carte et faites défiler jusqu'en bas de sa page de détails.
3. Appuyez sur **Supprimer l'objet** et confirmez. La carte émet un bip pour indiquer qu'elle a été supprimée.

ANTI-SUIVI ET DÉSACTIVATION DE LOCALISATION

Si votre téléphone détecte une carte inconnue se déplaçant avec vous, l'application Localiser vous en informera.

En savoir plus sur la carte

1. Ouvrez **Localiser > Objets > Identifier un objet trouvé**.
2. Sélectionnez la Carte souhaitée dans la liste des **Objets recherchés**, puis appuyez sur **Continuer**.
3. Appuyez sur le bouton de la Carte.
4. Appuyez sur **Continuer** sur le site web pour obtenir plus d'informations, notamment un éventuel message du propriétaire en mode **Perdu**.

Désactivation de la fonction « Localiser mon réseau »

Si vous n'êtes pas familier de cette Carte, vous pouvez la désactiver et arrêter le partage de sa position.

1. Appuyez sur **Instructions pour désactiver**.
2. Maintenez le bouton de la carte pendant 3 secondes pour l'éteindre et arrêter le partage de sa position.

RECHERCHE PAR NUMÉRO DE SÉRIE

Vous pouvez utiliser l'application **Localiser** sur votre iPhone pour retrouver une carte égarée ou perdue.

1. Ouvrez **Localiser > Objets > Identifier un objet trouvé**.
2. Gardez la Carte près de votre iPhone.
3. Une fois détectée, sélectionnez la Carte dans la liste des **Objets** recherchés pour afficher une page contenant plus d'informations.
4. Sur cette page, vous pouvez vous connecter à la carte en appuyant une fois sur le bouton situé à l'avant. Vous entendrez un bip.
5. Une fois la connexion établie, appuyez sur **Continuer sur le site web** pour vérifier si le propriétaire a laissé un message en **mode Perdu** et pour consulter le numéro de série de la carte.

EFFECTUER UNE RECHERCHE NFC

Cette fonctionnalité est uniquement disponible pour les cartes associées. Après l'association, si votre carte est perdue ou égarée, d'autres personnes peuvent l'identifier via **NFC** et envoyer leurs coordonnées à votre adresse e-mail enregistrée afin que vous puissiez les contacter pour récupérer votre carte.

Comment associer votre carte

* Assurez-vous que la fonction NFC de votre téléphone soit activée.
* La zone de détection NFC peut varier selon le modèle de votre téléphone. Assurez-vous que la zone NFC de votre téléphone touche le **N** au dos de la carte. Si vous utilisez un iPhone, maintenez le haut de votre téléphone au-dessus du **N** de la carte pour environ 3 à 5 secondes, jusqu'à ce que la carte soit détectée.

1. Approchez la zone de détection NFC de votre téléphone de l'icône **N** au dos de la carte. Une fois la carte détectée, une fenêtre contextuelle s'affichera. Appuyez dessus pour ouvrir la page d'enregistrement.
 2. Saisissez une adresse e-mail valide et appuyez sur **Envoyer le code**. Vous recevrez ensuite un code de vérification d'Epicka par e-mail.
 3. Saisissez le code de vérification reçu par e-mail et définissez un mot de passe pour finaliser l'association de votre carte.
 4. Une fois l'association réussie, vous pouvez accéder aux Paramètres de la page pour gérer d'autres options, comme masquer votre adresse e-mail, réinitialiser votre mot de passe, modifier votre adresse e-mail ou dissocier votre carte.
- ***Epicka respecte votre vie privée**. Vos informations personnelles ne seront pas divulguées durant cette procédure.



Scannez le code QR pour le configurer.



SUGGESTIONS D'EMPLACEMENT

Glissez la Carte dans l'objet que vous souhaitez garder à portée de main, comme votre portefeuille, votre sac à dos ou votre valise.

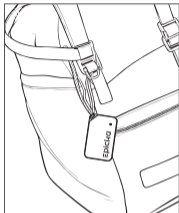
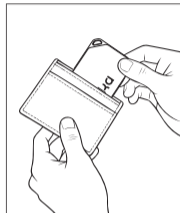

* La lanière illustrée n'est pas incluse.

ITALIANO

| 41-49

GARANTIE

Ce produit est garanti 12 mois. Bénéficiez d'une assistance technique permanente, ainsi que de la réparation et du remplacement gratuits en cas de problème de qualité pendant la période de garantie.

FICHES TECHNIQUES

Nom du produit: Carte Epicka Tagie Slim Finder

Model: EP-U1LC5A

Dimensions: 85,6 x 54 x 2,5 mm

FCC ID: 2BSOC-EP-U1LC5A

CONOSCI LA TUA CARD

- La **Epicka Tagie Slim Finder Card** (indicata come "la Card") ti aiuta a tenere facilmente traccia dei tuoi oggetti. Compare nell'app **Find My** di Apple, dove puoi visualizzare il tuo articolo su una mappa o **riprodurre un suono** per localizzarlo.
- Quando la tua Card è smarrita ma nelle vicinanze, **riproduci un suono** per individuarne la posizione.
- Le informazioni sulla posizione vengono inviate ad Apple solo quando localizzi attivamente la tua Card, la contrassegni come **smarrita** o abiliti la funzione **Condividi posizione oggetto**. Tutti i dati sono crittografati sul server, garantendo che le informazioni di tutti rimangano private — nemmeno Apple può accedervi.
- Richiede iPhone SE, iPhone 6s o successivo, iPod touch (7ª generazione) con iOS 14.5 o successivo, oppure iPad Pro, iPad (5ª generazione o successivo), iPad Air 2 o successivo, iPad mini 4 o successivo con iPadOS 14.5 o successivo. Si consiglia di utilizzare la versione più recente.
- Per controllare la versione del firmware, apri l'app **Find My**, vai alla pagina dei dettagli del prodotto e visualizza la sezione Firmware.

Nella confezione

- Tagie Slim Finder Card
- Manuale utente

PANORAMICA DEL PRODOTTO

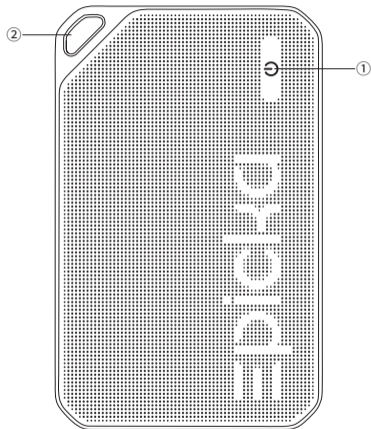

- ① Pulsante
- ② Foro per appendere

UTILIZZO CON L'APP Find My (SOLO UTENTI APPLE)

Prima di iniziare

- Un iPhone, iPad o iPod touch con iOS 14.5 o iPadOS 14.5 o successivo e autenticazione a due fattori attivata.
- Funzione **Find My** abilitata.
- Bluetooth attivato.
- Servizi di localizzazione attivati: vai su **Impostazioni > Privacy > Servizi di localizzazione**.
- Per utilizzare la funzione Precision Finding e ottenere la posizione più accurata della Card, attiva l'accesso alla posizione per Find My. Vai su **Impostazioni > Privacy > Servizi di localizzazione**, scorri verso il basso e tocca Find My. Seleziona **"Durante l'uso dell'app / Durante l'uso dell'app o dei widget"**, quindi attiva **Posizione precisa**.

Aggiungi la tua Card

1. Apri l'app **Find My**, vai alla scheda **Dispositivi**, tocca +, quindi tocca **Aggiungi altro oggetto**.
2. Avvicina la Card al telefono. Premi il pulsante sulla Card e sentirai un segnale acustico, quindi tocca **Connetti** sullo schermo.
3. Assegna un nome alla Card, quindi tocca **Continua**.
4. Scegli un'emoji per la Card, quindi tocca **Continua**.
5. Tocca **Accetto** per registrare la Card con il tuo ID Apple.
6. Tocca **Fine**, ora puoi collegare la Card a un oggetto e vederla nell'app Find My.

i Suggerimento: Conferma dello stato

- Normalmente, quando la Card è accesa, premendo il pulsante una volta la Card emette un singolo segnale acustico.

Se non riesci a configurare la Card:

- Assicurati che la Card sia pronta per la configurazione, controlla la sezione **"Prima di iniziare"**.
- Se hai più Card da configurare, assicurati che solo una sia vicina al dispositivo durante il tentativo di connessione.
- Se la Card non si connette, prova a reimpostarla, controlla la sezione **"Disattiva rete Dov'è e reimposta la Card"**.

Se vedi un messaggio che indica che la Card è collegata a un altro ID Apple:

- Assicurati di aver rimosso la Card dall'app Find My dell'ID Apple precedente se desideri usarla con un ID diverso.
- Se stai aggiungendo la Card per la prima volta e riscontri questo problema, contatta support@epickatech.com per assistenza.

Localizza la tua Card

Apri l'app **Find My**, seleziona la tua Card dalla scheda **Oggetti e tocca Riproduci suono**. La Card emetterà un segnale acustico per aiutarti a trovarla.

Reimposta la tua Card

1. Premi il pulsante una volta, quindi premilo rapidamente e tienilo premuto per 3 secondi. Rilascia il pulsante quando senti un segnale acustico lungo.
2. La reimpostazione è completata e la Card è pronta per un nuovo abbinamento.

i Suggerimento:

- Se vuoi collegare la Card allo stesso telefono, è consigliato riavviare il telefono prima di riprovare la connessione.

Rimuovi la tua Card

1. Apri l'app **Find My** e vai alla scheda **Oggetti**.
2. Seleziona la tua Card e scorri fino in fondo alla pagina dei dettagli.
3. Tocca **Rimuovi oggetto** e conferma. La Card emetterà un segnale acustico, indicando che è stata rimossa.

ANTI-TRACCIAMENTO E DISATTIVAZIONE RETE Find My

Se il tuo telefono rileva una Card sconosciuta che si muove con te nel tempo, l'app **Find My** ti avviserà.

Scopri di più sulla Card

1. Apri **Find My > Oggetti > Identifica oggetto trovato**.
2. Seleziona la Card che vuoi conoscere nell'elenco **Oggetti in ricerca**, quindi tocca **Continua**.
3. Premi il pulsante sulla Card.
4. Tocca **Continua sul sito web** per maggiori informazioni, incluso eventuale messaggio in **modalità smarrito** del proprietario.

Disattiva rete Find My

Se non conosci questa Card, puoi disattivarla e interrompere la condivisione della posizione.

1. Tocca **Istruzioni per disattivare**.
2. Premi e tieni premuto il pulsante sulla Card per 3 secondi per spegnerla e interrompere la condivisione della posizione.

VERIFICA NUMERO DI SERIE

Puoi usare l'app **Find My** su iPhone per ottenere informazioni su una Card smarrita o persa dal proprietario.

1. Apri **Find My > Oggetti > Identifica oggetto trovato**.
2. Tieni la Card vicino all'iPhone.
3. Una volta rilevata, seleziona la Card dall'elenco **Oggetti in ricerca** per aprire una pagina con maggiori informazioni.
4. In questa pagina, puoi connetterti alla Card premendo il pulsante frontale una volta. Sentirai un segnale acustico.
5. Dopo la connessione, tocca **Continua sul sito web** per vedere se il proprietario ha lasciato un messaggio in **modalità smarrito** e per visualizzare il numero di serie della Card.

VERIFICA NFC

Questa funzione è disponibile solo per le Card associate. Dopo l'associazione, se la tua Card è persa o smarrita, altri possono identificarla tramite **NFC** e inviare le loro informazioni di contatto al tuo indirizzo email registrato per consentirti di recuperarla.

Come associare la tua Card

- * Assicurati che la funzione NFC del telefono sia attivata.
- * L'area di rilevamento NFC può variare a seconda del modello di telefono. Assicurati che l'area NFC del telefono tocchi la **N** sul retro della Card. Se usi un iPhone, tieni la parte superiore del telefono sopra la **N** sulla Card per circa 3-5 secondi finché non viene rilevata.

1. Avvicina l'area NFC del telefono all'icona **N** sul retro della Card. Una volta rilevata, apparirà un pop-up web. Tocca il pop-up per aprire la pagina di registrazione.
 2. Inserisci un indirizzo email valido e tocca **Invia codice**, quindi riceverai un codice di verifica da **Epicka** via email.
 3. Inserisci il codice di verifica email e imposta una password per completare l'associazione della Card.
 4. Dopo l'associazione, puoi andare su **Impostazioni** nella pagina per gestire altre opzioni, tra cui nascondere il tuo indirizzo email, reimpostare la password, cambiare email o dissociare la Card.
- * **Epicka tutela la tua privacy**. Le tue informazioni personali non saranno divulgate durante questo processo.



Scansiona il codice QR
per configurarlo.



SUGGERIMENTI DI POSIZIONAMENTO

Posiziona la Card in qualsiasi oggetto che desideri monitorare, come portafoglio, zaino o valigia.

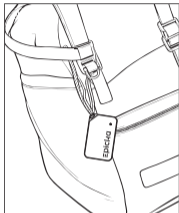
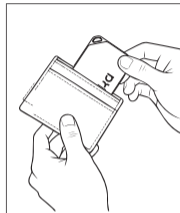

* Il laccio mostrato non è incluso.

GARANZIA

Offriamo una garanzia di 12 mesi per questo prodotto. Goditi supporto tecnico permanente, oltre a riparazione e sostituzione gratuite per qualsiasi problema di qualità entro il periodo di garanzia.

SPECIFICHE

Nome prodotto: Epicka Tagie Slim Finder Card

Modello: EP-U1LC5A

Dimensioni: 3,4 x 2,1 x 0,1 pollici / 85,6 x 54 x 2,5 mm

FCC ID: 2BSOC-EP-U1LC5A

SAFETY INSTRUCTIONS

ENGLISH

SAFETY

The recommended temperature range for devices and accessories is -20°C to 60 °C (-4°F – 140°F), and the storage temperature is -30°C to 70 °C (-22°F – 158°F).

Unless specifically indicated that it is safe to do so in the user guide or instruction manual, do not use this device in an environment that exceeds the recommended low or high temperature.

Unless specifically indicated that it is safe to do so in the user guide or instruction manual, avoid exposing your device to direct sunshine or excessively wet environments.



CAUTION!
THERE IS A RISK OF EXPLOSION IF AN INCORRECT BATTERY TYPE IS USED.
DISPOSE OF USED BATTERIES ACCORDING TO THEIR INSTRUCTIONS.



ATTENTION!
IL EXISTE UN RISQUE D'EXPLOSION EN CAS D'UTILISATION D'UN TYPE DE PILE INCORRECT.
ÉLIMINEZ LES PILES USAGÉES CONFORMÉMENT AUX INSTRUCTIONS.

Warning:

- Replacing a battery with an incorrect type may bypass safeguards and create danger;
- Disposal of a battery in a fire or other source of significant heat, or by crushing, or cutting, may result in an explosion as well as leakage of flammable liquids and gases of flammable liquids and gases;
- Leaving a battery in an extremely hot environment may result in an explosion as well as leakage of flammable liquids and gases;
- A battery subjected to extremely low air pressure may result in an explosion as well as leakage of flammable liquids and gases.

Attention:

- Le remplacement d'une batterie par un type incorrect peut contourner les protections et créer un danger;
- L'élimination d'une pile dans un feu ou une autre source de chaleur importante, ou par écrasement ou découpage, peut entraîner une explosion ainsi qu'une fuite de liquides et de gaz inflammables;
- Le fait de laisser une batterie dans un environnement extrêmement chaud peut entraîner une explosion ainsi qu'une fuite de liquides et de gaz inflammables; Une batterie soumise à une pression d'air extrêmement faible peut
- provoquer une explosion ainsi qu'une fuite de liquides et de gaz inflammables.

Notice

Trademarks

Use of the Works with Apple badge means that a product has been designed to work specifically with the technology identified in the badge and has been certified by the product manufacturer to meet Apple Find My network product specifications and requirements. Apple is not responsible for the operation of this device or use of this product or its compliance with safety and regulatory standards.

Apple, Apple Find My, Apple Watch, Find My, iPhone, iPad, iPadOS, Mac, macOS and watchOS are trademarks of Apple Inc. iOS is a trademark or registered trademark of Cisco in the U.S. and other countries and is used under license.

FCC Statement:

This device complies with part 15 of the FCC Rules. Operation is subject to the following two conditions: (1) This device may not cause harmful interference, and (2) this device must accept any interference received, including interference that may cause undesired operation.

Warning: Changes or modifications not expressly approved by the party responsible for compliance could void the user's authority to operate the equipment.

Note: This equipment has been tested and found to comply with the limits for a Class B digital device, pursuant to Part 15 of the FCC Rules. These limits are redesigned to provide reasonable protection against harmful interference in a residential installation.

This equipment generates uses and can radiate radio frequency energy and, if not installed and used in accordance with the instructions, may cause harmful interference to radio communications. However, there is no guarantee that interference will not occur in a particular installation. If this equipment does cause harmful interference to radio or television reception,

which can be determined by turning the equipment off and on, the user is encouraged to try to correct the interference by one or more of the following measures: (1) Reorient or relocate the receiving antenna. (2) Increase the separation between the equipment and receiver. (3) Connect the equipment into an outlet on a circuit different from that to which the receiver is connected. (4) Consult the dealer or an experienced radio/TV technician for help.

FCC Radio Frequency Exposure Statement

The device has been evaluated to meet general RF exposure requirements. The device can be used in portable exposure condition without restriction.

Notice: Shielded cables

All connections to other computing devices must be made using shielded cables to maintain compliance with FCC regulations.

IC Caution:

This device complies with Innovation, Science and Economic Development Canada's licence-exempt RSS(s). Operation is subject to the following two conditions:

(1) This device may not cause interference; and

(2) This device must accept any interference, including interference that may cause undesired operation of the device.

The device has been evaluated to meet general RF exposure requirements. The device can be used in portable exposure conditions without restriction.

Le présent appareil est conforme aux CNR d'Innovation, Sciences et Développement économique Canada applicables aux appareils radio exempts de licence. L'exploitation est autorisée aux deux conditions suivantes:

(1) l'appareil ne doit pas produire de brouillage, et

(2) l'utilisateur de l'appareil doit accepter tout brouillage radioélectrique subi, même si le brouillage est susceptible d'en compromettre le fonctionnement.

L'appareil a été évalué pour répondre aux exigences générales d'exposition RF. L'appareil peut être utilisé dans des conditions d'exposition portable sans restriction.

This Class B digital apparatus complies with Canadian ICES-003.

Cet appareil numérique de la classe B est conforme à la norme NMB-003 du Canada.

IC RF Statement:

The device has been evaluated to meet general RF exposure requirements. The device can be used in portable exposure conditions without restriction.

The minimum separation distance is 0 cm.

L'appareil a été évalué pour répondre aux exigences générales d'exposition aux radiofréquences. L'appareil peut être utilisé dans des conditions d'exposition portable sans restriction. La distance de séparation minimale est de 0 cm.

Notice (Europe and United Kingdom)



This product complies with the radio interference requirements of the European Community.

Declaration of Conformity

Hereby, Epicka Inc. declares that this device is in compliance with the essential requirements and other relevant provisions of Directive 2014/53/EU. For the declaration of conformity, visit the Web site: <https://www.epickatech.com/>.



This product complies with the radio interference requirements of the United Kingdom.

Declaration of Conformity

Hereby, Epicka Inc. declares that this device is in compliance with the Radio Equipment Regulations 2017 (SI 2017/1206). The full text of the UK declaration of conformity is available at the following internet address: <https://www.epickatech.com/>.

RF Exposure Information:

This device has been evaluated to meet general RF exposure requirements. It can be used in portable exposure conditions without restriction. The minimum separation distance is 0 cm.

Frequency bands and power are as below:

Bluetooth Operation Frequency: 2402–2480 MHz

Bluetooth Max Power: 3.3 dBm



Your product is designed and manufactured with high-quality materials and components, which can be recycled and reused.



This symbol means the product must not be discarded as household waste and should be delivered to an appropriate collection facility for recycling. Proper disposal and recycling help protect natural resources, human health, and the environment. For more information on the disposal and recycling of this product, contact your local municipality, disposal service, or the shop where you bought this product.



This marking on battery, manual or packaging indicates that the batteries in this product should not be disposed of with other household waste at the end of their working life. If batteries are not properly disposed of, these substances can cause harm to human health or the environment.

To protect natural resources and to promote material reuse, please separate batteries from other types of waste and recycle them through your local, free battery return system.

DEUTSCH



Dieses Produkt entspricht den Funkstörungsanforderungen der Europäischen Gemeinschaft.

Konformitätserklärung

Hiermit erklärt Epicka Inc., dass dieses Gerät den grundlegenden Anforderungen und den weiteren einschlägigen Bestimmungen der Richtlinie 2014/53/EU entspricht. Die Konformitätserklärung finden Sie auf der Website: <https://www.epickatech.com/>.



Dieses Produkt entspricht den Anforderungen des Vereinigten Königreichs in Bezug auf Funkstörungen.

Konformitätserklärung

Hiermit erklärt Epicka Inc., dass dieses Gerät den Anforderungen der Radio Equipment Regulations 2017 (SI 2017/1206) entspricht. Der vollständige Text der britischen Konformitätserklärung ist unter folgender Internetadresse verfügbar: <https://www.epickatech.com/>.

Informationen zur HF-Exposition:

Dieses Gerät wurde bewertet und erfüllt die allgemeinen Anforderungen zur HF-Exposition. Es kann ohne Einschränkungen unter tragbaren Expositionsbedingungen verwendet werden. Der Mindestabstand beträgt 0 cm.

Die Frequenzbänder und Sendeleistungen sind wie folgt:

Bluetooth-Betriebsfrequenz: 2402–2480 MHz

Bluetooth-Maximalleistung: 3,3 dBm



Ihr Produkt wurde mit hochwertigen Materialien und Komponenten entwickelt und hergestellt, die recycelt und wiederverwendet werden können.



Dieses Symbol bedeutet, dass das Produkt nicht über den Hausmüll entsorgt werden darf und einer geeigneten Sammelstelle für das Recycling zuzuführen ist. Eine ordnungsgemäße Entsorgung und Wiederverwertung trägt zum Schutz natürlicher Ressourcen, der menschlichen Gesundheit und der Umwelt bei. Für weitere Informationen zur Entsorgung und zum Recycling dieses Produkts wenden Sie sich bitte an Ihre örtliche Gemeinde, den Entsorgungsdienst oder das Geschäft, in dem Sie dieses Produkt erworben haben.



Esta Kennzeichnung auf der Batterie, der Bedienungsanleitung oder der Verpackung weist darauf hin, dass die Batterien in diesem Produkt am Ende ihrer Lebensdauer nicht zusammen mit dem Hausmüll entsorgt werden dürfen. Wenn Batterien nicht ordnungsgemäß entsorgt werden, können diese Stoffe der menschlichen Gesundheit oder der Umwelt schaden.

Um die natürlichen Ressourcen zu schützen und die Wiederverwendung von Materialien zu fördern, bitten wir Sie, Batterien von anderen Abfällen zu trennen und sie über Ihr örtliches, kostenloses Rücknahmesystem für Batterien zu recyceln.



Este símbolo significa que el producto no debe desecharse con los residuos domésticos y debe llevarse a un centro de recogida adecuado para su reciclaje. La eliminación y el reciclaje adecuados ayudan a proteger los recursos naturales, la salud humana y el medio ambiente. Para obtener más información sobre la eliminación y el reciclaje de este producto, póngase en contacto con su municipio local, el servicio de gestión de residuos o la tienda donde compró este producto.



Esta marca en la batería, el manual o el embalaje indica que las baterías de este producto no deben desecharse con otros residuos domésticos al final de su vida útil. Si las baterías no se desechan correctamente, estas sustancias pueden causar daños a la salud humana o al medio ambiente.

Para proteger los recursos naturales y promover la reutilización de materiales, separe las baterías de otros tipos de residuos y recíclelas a través del sistema gratuito de devolución de baterías de su localidad.

ESPAÑOL



Este producto cumple con los requisitos de interferencia de radio de la Comunidad Europea.

Declaración de conformidad

Por la presente, Epicka Inc. declara que este dispositivo cumple con los requisitos esenciales y otras disposiciones pertinentes de la Directiva 2014/53/UE. Para consultar la declaración de conformidad, visite el sitio web: <https://www.epickatech.com/>.



Este producto cumple con los requisitos de interferencias de radio del Reino Unido.

Declaración de conformidad

Por la presente, Epicka Inc. declara que este dispositivo cumple con los Radio Equipment Regulations 2017 (SI 2017/1206). El texto completo de la declaración de conformidad del Reino Unido está disponible en la siguiente dirección de Internet: <https://www.epickatech.com/>.

Información sobre la exposición a RF:

Este dispositivo ha sido evaluado y cumple con los requisitos generales de exposición a radiofrecuencias. Puede utilizarse en condiciones de exposición portátiles sin restricciones. La distancia mínima de separación es de 0 cm.

Las bandas de frecuencia y la potencia son las siguientes:
Frecuencia de funcionamiento Bluetooth: 2402-2480 MHz
Potencia máxima Bluetooth: 3,3 dBmC



Su producto está diseñado y fabricado con materiales y componentes de alta calidad, que pueden reciclarse y reutilizarse.

FRANÇAIS



Ce produit est conforme aux exigences en matière d'interférences radio de la Communauté européenne.

Déclaration de conformité

Par la présente, Epicka Inc. déclare que cet appareil est conforme aux exigences essentielles et autres dispositions pertinentes de la Directive 2014/53/UE. Pour consulter la déclaration de conformité, veuillez visiter le site Web : <https://www.epickatech.com/>



Ce produit est conforme aux exigences du Royaume-Uni en matière d'interférences radio.

Déclaration de conformité

Par la présente, Epicka Inc. déclare que cet appareil est conforme aux Radio Equipment Regulations 2017 (SI 2017/1206). Le texte complet de la déclaration de conformité du Royaume-Uni est disponible à l'adresse Internet suivante : <https://www.epickatech.com/>.

Informations sur l'exposition RF :

Cet appareil a été évalué et répond aux exigences générales d'exposition aux radiofréquences. Il peut être utilisé sans restriction dans des conditions d'exposition portables. La distance minimale de séparation est de 0 cm.

Les bandes de fréquences et la puissance sont les suivantes :

Fréquence de fonctionnement Bluetooth : 2402-2480 MHz

Puissance maximale Bluetooth : 3,3 dBmC



Votre produit est conçu et fabriqué avec des matériaux et des composants de haute qualité, qui peuvent être recyclés et réutilisés.



Dieses Symbol bedeutet, dass das Produkt nicht über den Hausmüll entsorgt werden darf und einer geeigneten Sammelstelle für das Recycling zuzuführen ist. Eine ordnungsgemäße Entsorgung und Wiederverwertung trägt zum Schutz natürlicher Ressourcen, der menschlichen Gesundheit und der Umwelt bei. Für weitere Informationen zur Entsorgung und zum Recycling dieses Produkts wenden Sie sich bitte an Ihre örtliche Gemeinde, den Entsorgungsdienst oder das Geschäft, in dem Sie dieses Produkt erworben haben.



Ce marquage sur la batterie, le manuel ou l'emballage indique que les batteries de ce produit ne doivent pas être jetées avec les autres déchets ménagers en fin de vie. Si les batteries ne sont pas éliminées correctement, ces substances peuvent nuire à la santé humaine ou à l'environnement.

Afin de protéger les ressources naturelles et de promouvoir la réutilisation des matériaux, veuillez séparer les batteries des autres types de déchets et les recycler via votre système local de collecte gratuite.

ITALIANO



Questo prodotto è conforme ai requisiti di interferenza radio della Comunità Europea.

Dichiarazione di conformità

Con la presente, Epicka Inc. dichiara che questo dispositivo è conforme ai requisiti essenziali e alle altre disposizioni pertinenti della Direttiva 2014/53/UE. Per la dichiarazione di conformità, visitare il sito Web: <https://www.epickatech.com/>



Questo prodotto è conforme ai requisiti del Regno Unito relativi alle interferenze radio.

Dichiarazione di conformità

Con la presente, Epicka Inc. dichiara che questo dispositivo è conforme alle Radio Equipment Regulations 2017 (SI 2017/1206).

Il testo completo della dichiarazione di conformità del Regno Unito è disponibile al seguente indirizzo Internet:

<https://www.epickatech.com/>

Informazioni sull'esposizione RF:

Questo dispositivo è stato valutato e soddisfa i requisiti generali sull'esposizione alle radiofrequenze. Può essere utilizzato senza restrizioni in condizioni di esposizione portatile. La distanza minima di separazione è di 0 cm.

Le bande di frequenza e la potenza sono le seguenti:

Frequenza di funzionamento Bluetooth: 2402-2480 MHz

Potenza massima Bluetooth: 3,3 dBmC



Il prodotto è progettato e realizzato con materiali e componenti di alta qualità, che possono essere riciclati e riutilizzati.



Questo simbolo indica che il prodotto non deve essere smaltito insieme ai rifiuti domestici, ma deve essere consegnato a un centro di raccolta appropriato per il riciclaggio. Un corretto smaltimento e riciclaggio contribuisce a proteggere le risorse naturali, la salute umana e l'ambiente. Per ulteriori informazioni sullo smaltimento e il riciclaggio di questo prodotto, contattare il proprio comune, il servizio di smaltimento rifiuti o il negozio presso cui è stato acquistato il prodotto.



Questo simbolo presente sulla batteria, sul manuale o sull'imballaggio indica che le batterie contenute in questo prodotto non devono essere smaltite insieme ai rifiuti domestici al termine del loro ciclo di vita. Se non smaltite correttamente, le sostanze presenti nelle batterie possono causare danni alla salute umana o all'ambiente.

Per proteggere le risorse naturali e promuovere il riutilizzo dei materiali, si prega di separare le batterie dagli altri rifiuti e di riciclarle tramite il sistema gratuito di raccolta batterie disponibile localmente.

Manufacturer: PISCES TECHNOLOGY CO., LIMITED
Address: FTY D 10/F KIN GA INDUSTRIAL BUILDING 9 SAN
ON STREET TUEN MUN NT Hong Kong 999077



E-CrossStu-GmbH
Mainzer Landstrasse 69 60329 Frankfurt am Main Germany
Email: E-crossstu@web.de



YH Consulting Limited
Add:C/O YH Consulting Limited, Office 147 Centurion House,
London Road, Staines-Upon-Thames, Surrey, TW18 4AX
Email: H2YHUK@gmail.com



PAP

epicka

Use of the Works with Apple badge means that a product has been designed to work specifically with the technology identified in the badge and has been certified by the product manufacturer to meet Apple Find My network product specifications and requirements. Apple is not responsible for the operation of this device or use of this product or its compliance with safety and regulatory standards.

Apple, Apple Find My, Apple Watch, Find My, iPhone, iPad, iPadOS, Mac, macOS and watchOS are trademarks of Apple Inc. IOS is a trademark or registered trademark of Cisco in the U.S. and other countries and is used under license.

