

GUÍA DE ENSAMBLAJE

DX-DRTVL103

Montaje de pared grande de perfil bajo con inclinación
opcional de 5°

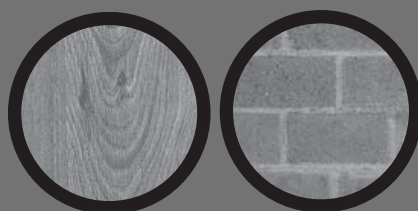
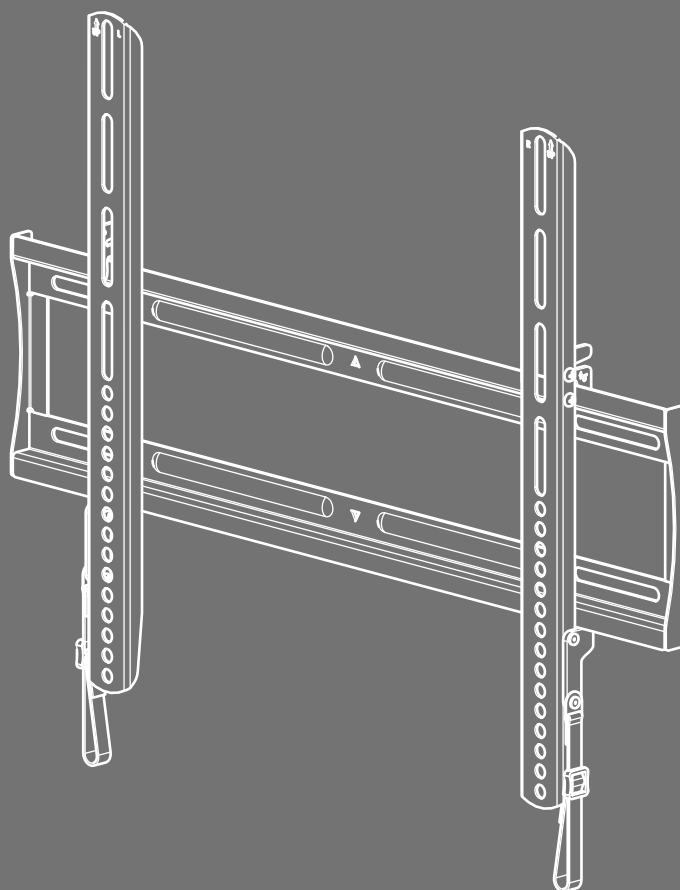

Para la instalación con vigas de madera,
concreto sólido o bloques de concreto

Información de seguridad y especificaciones	2
Televisores compatibles con el montaje de pared	3
Herramientas requeridas	3
Elementos	4
Ferretería	4
Instrucciones de montaje	6

Información de seguridad y especificaciones



INSTRUCCIONES IMPORTANTES DE SEGURIDAD – GUARDE ESTAS INSTRUCCIONES

CUIDADO: no utilice este producto con cualquier propósito que no esté explícitamente especificado por Dynex.

Una instalación inadecuada podría causar daños materiales o lesiones personales. Si no comprende estas instrucciones, o tiene dudas sobre la seguridad de la instalación, póngase en contacto con Servicio al cliente o llame a un contratista calificado. Dynex no se hace responsable por daños o lesiones causadas por una instalación o uso incorrecto.

El peso de su televisor no debe exceder 70 lb (31.7 kg). La pared debe ser capaz de soportar cinco veces el peso del televisor, incluyendo el montaje de pared.

Este producto contiene piezas pequeñas que representan un peligro de asfixia si se tragan. ¡Mantenga estas piezas alejadas de los niños!

Este producto no está diseñado para ser usado en paredes con vigas metálicas.

N.º de modelo: DX-DRTVL103

Distribuido por Best Buy Purchasing, LLC

Fabricante: Milestone/Secura

Peso máximo: 70 lb (31.7 kg)

Tamaño de pantalla: 26 a 52 pulg. en diagonal

Dimensiones totales (Alto x Ancho): 16.5 x 21.7 pulg. (42 x 55.3 cm)

Peso del montaje en pared: 5 lb (2.26 kg)

Estamos a su disposición

www.dynexproducts.com

Para el servicio al cliente llame al:

800-305-2204 (mercados estadounidense y canadiense)

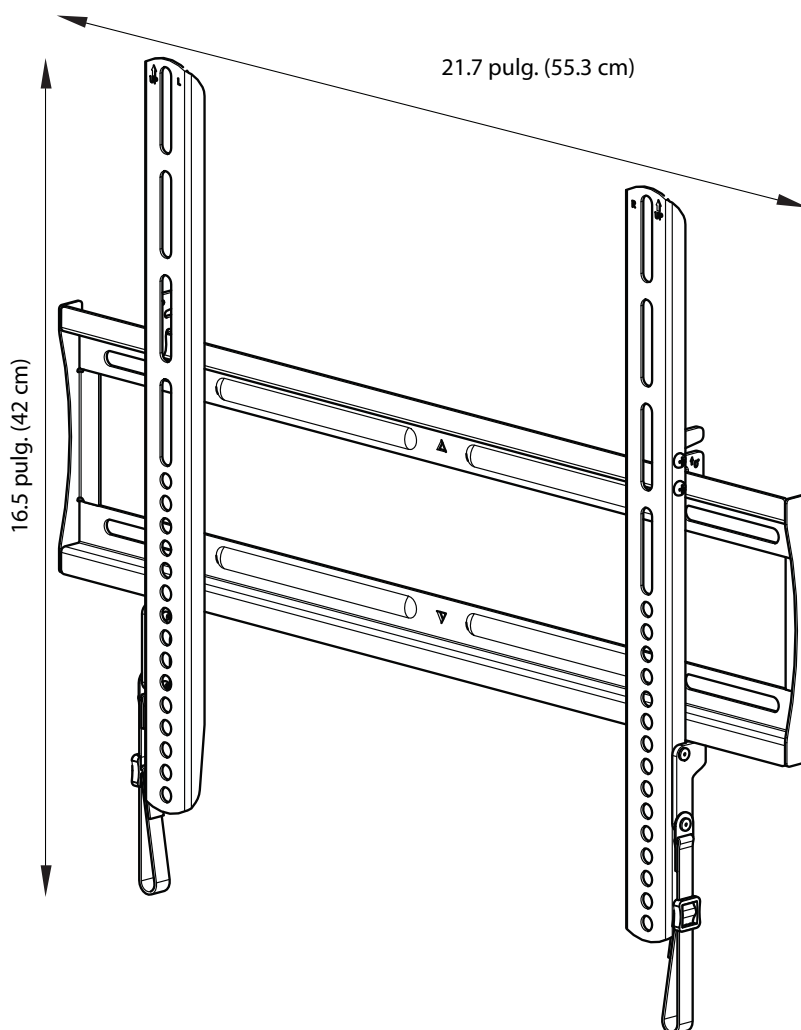

¿Necesita ayuda? Llame al 800-305-2204

Televisores compatibles con el montaje de pared

El montaje de pared es compatible con televisores con agujeros de tornillos M4, M5, M6 o M8 que tengan:

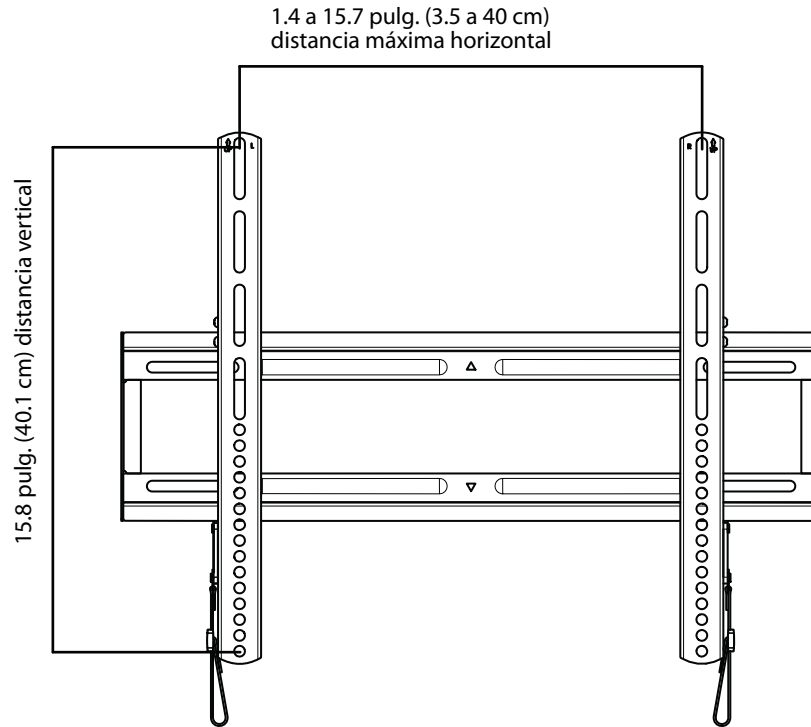

Herramientas requeridas

Usted necesitará las siguientes herramientas para ensamblar su montaje de pared nuevo:

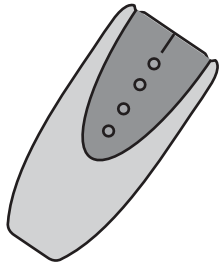

Detector de vigas de borde a borde



Lápiz

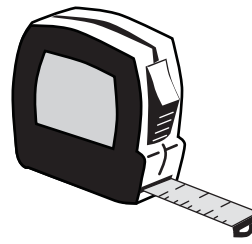

Cinta métrica

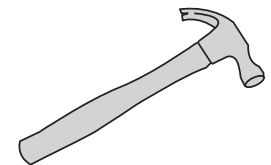

Martillo

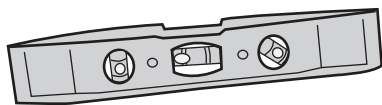

Nivel

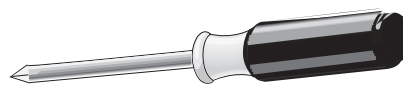

Destornillador Phillips

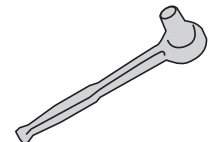

Llave de tubos con tubo de 1/2 pulg. (13 mm) o llave regulable

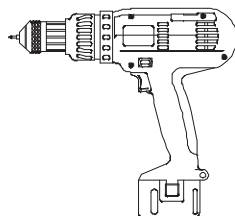

Taladro

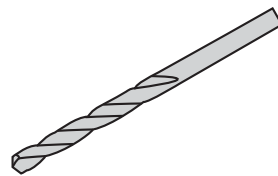

Broca para madera de 7/32" (5.5 mm) para pared con vigas de madera

o

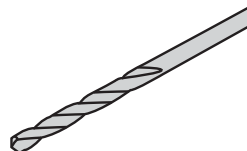

Broca de taladro de concreto de 3/8 pulg. (10 mm) para pared de concreto

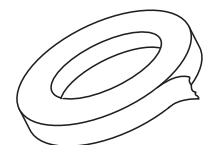

Cinta adhesiva

¿Necesita ayuda? Llame al 800-305-2204

Contenido de la caja

Asegúrese de que tenga todos los elementos necesarios para ensamblar su montaje de pared para televisor:

- 01** Placa de pared (1)
- 02** Soporte izquierdo para televisor (1)
- 03** Soporte derecho para televisor (1)
- 21** Plantilla de la placa de pared (1)

01 Placa de pared (1)

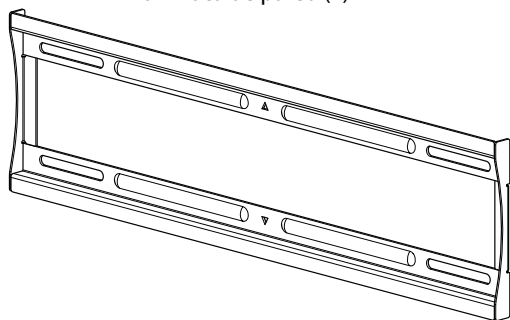

02 Soporte izquierdo para televisor (1)



03 Soporte derecho para televisor (1)





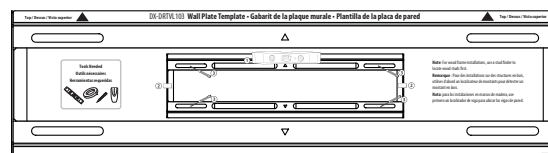





21 Plantilla de la placa de pared (1)

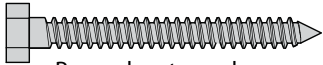

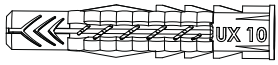
Bolsa de ferretería del televisor

Nota: no usará todo el herraje.

Asegúrese de que tenga todos los herrajes necesarios para montar su montaje de pared nuevo:

Etiqueta	Ferretería	Cantidad
04	 Perno de retraso de 5/16 x 2 3/4 pulg.	4
05	 Arandela para perno de retraso de 5/16 pulg.	4
06	 Anclajes para concreto	4
07	 Tornillo M4 de 12 mm	4
08	 Tornillo M4 de 30 mm	4
09	 Tornillo M5 de 12 mm	4
10	 Tornillo M5 de 30 mm	4
11	 Tornillo M6 de 12 mm	4
12	 Tornillo M6 de 20 mm	4

Etiqueta	Ferretería	Cantidad
13	 Tornillo M6 de 35 mm	4
14	 Tornillo M8 de 16 mm	4
15	 Tornillo M8 de 40 mm	4
16	 Tornillo M8 de 60 mm	4
17	 Arandela M4/M5	8
18	 Arandela M6/M8	4
19	 Espaciador M4/M5	4
20	 Espaciador M6/M8	4

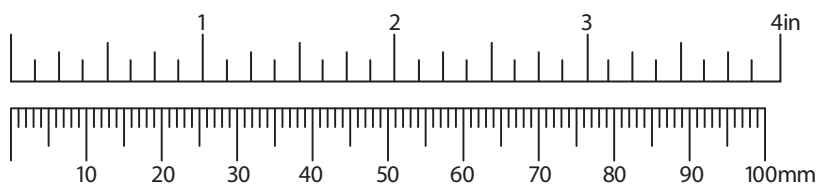

¿Necesita ayuda? Llame al 800-305-2204

Paso 1: Determine la ubicación del montaje en pared.

Nota: para obtener ayuda determinando donde necesita taladrar los agujeros, utilice el asistente de instalación HeightFinder™ en: <http://mf1.bestbuy.selectionassistant.com/index.php/heightfinder>

El centro de su televisor coincidirá con el centro de la placa para pared (01). Antes de taladrar los agujeros en la pared:

- 1 Mida la distancia entre la parte media de uno de los soporte de televisor y la parte inferior de su televisor. Esta medida es **a**.
- 2 Si planea colocar muebles (tal como un centro de entretenimiento o una base de televisor) bajo su televisor, mida la altura del mueble y cualquier objeto sobre el mueble. Esta medida es **b**.
- 3 Mida la distancia entre la parte superior del mueble y donde quiere que quede la parte inferior de su televisor. Esta medida es **c**.
- 4 Sume **a + b + c**. La medida total es la altura donde debe de estar el centro de la placa de pared (01) en la pared.
- 5 Use un lápiz para marcar este lugar en la pared.

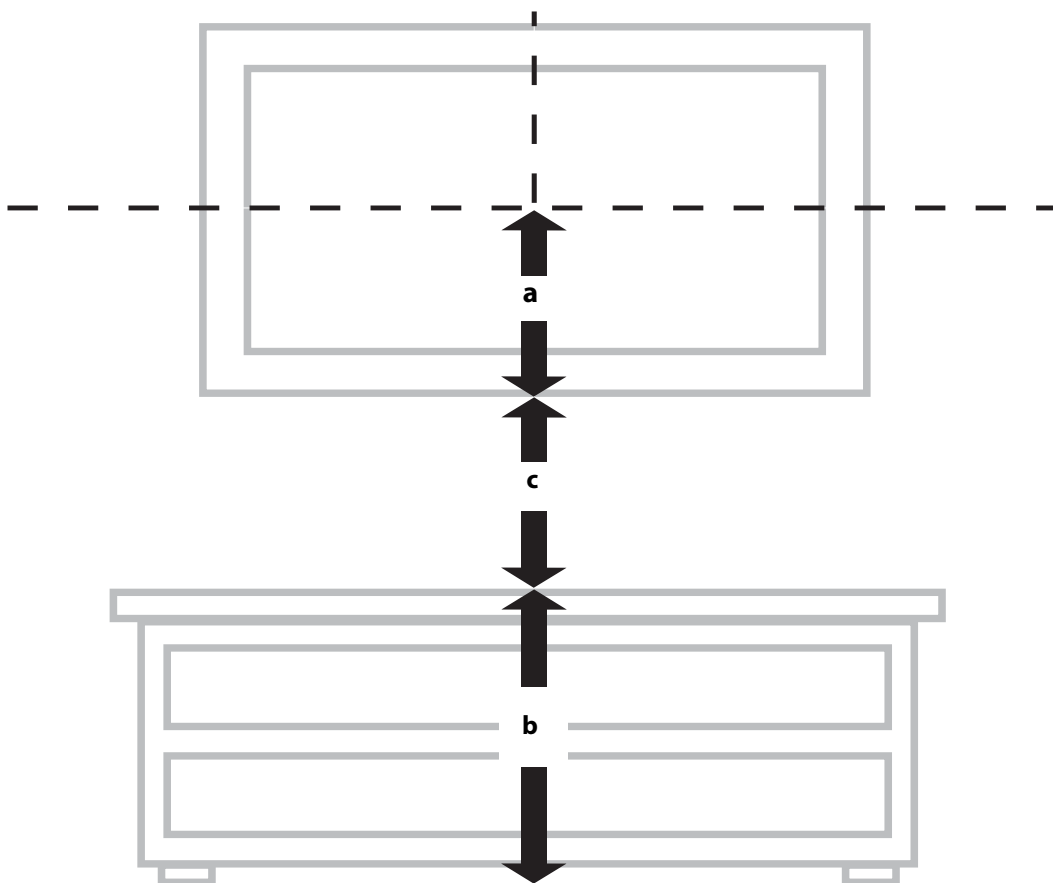

Necesitará:



Cinta métrica



Lápiz

¿Necesita ayuda? Llame al 800-305-2204

Paso 2: Opción 1: Montaje en una pared con vigas de madera

Nota: los paneles de yeso que cubren la pared no deben exceder 5/8 pulg. (16 mm).

- 1 Ubique las vigas. Verifique el centro de la viga con un detector de vigas de borde a borde.
- 2 A la altura de la pared que determinó en el paso anterior, alinee la placa para pared (21) contra la pared y asegúrese de que esté nivelada, después péguela con cinta adhesiva a la pared. Use un lápiz para marcar la ubicación de los agujeros de los pernos de retraso y remueva la plantilla de la placa de pared.
- 3 Taladre los agujeros guía a una profundidad de 3" (75 mm), usando una broca de taladro con un diámetro de 7/32" (5.5 mm).
- 4 Alinee la placa de pared con los agujeros guías y coloque las arandelas (05) sobre los agujeros en la placa de pared. Inserte los pernos de retraso (04) en las arandelas y apriete los pernos de retraso hasta que las arandelas se encuentren firmemente contra la placa para pared.



CUIDADO: ¡Evite lesiones potenciales o daños materiales! NO apriete excesivamente los pernos de retraso (04).

* Tamaño mínimo de la viga de madera: estándar 2 x 4 pulg. (51 x 102 mm) nominal 1 1/2 x 3 1/2 pulg. (38 x 89 mm)

* El espacio mínimo horizontal entre los sujetadores no puede ser menor de 16 pulg. (406 mm).

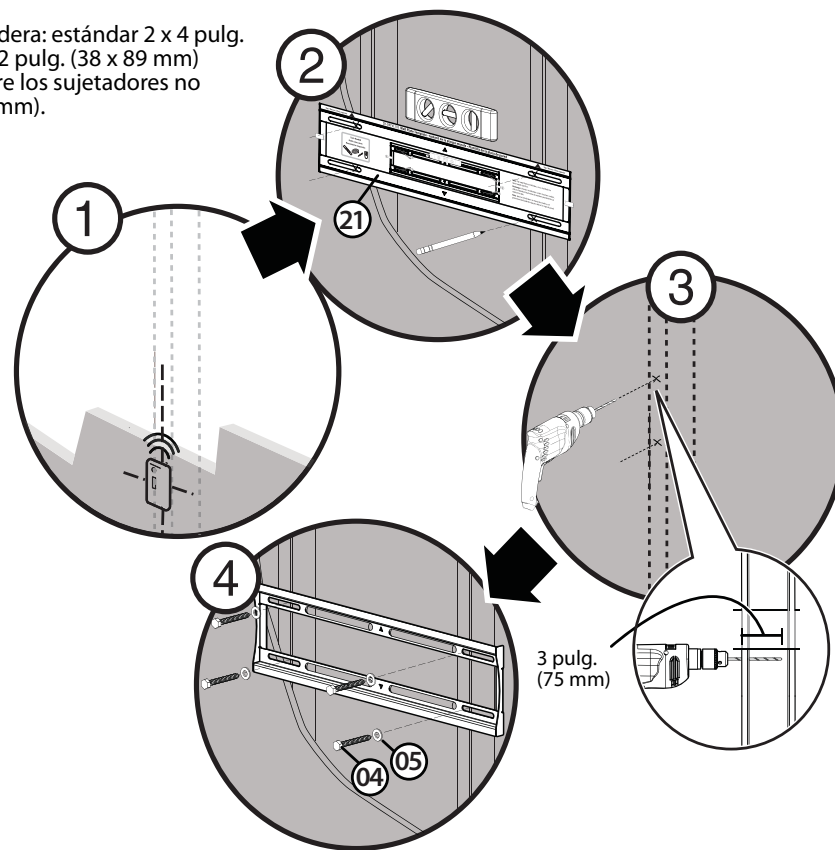

Necesitará:

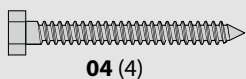

04 (4)

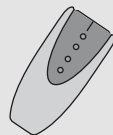

Detector de vigas

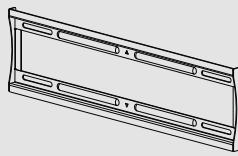

01 Placa de pared (1)

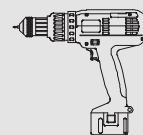

Taladro



Broca de taladro para madera de 7/32" (5.5 mm)

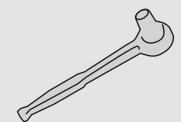

Llave de tubos con tubo de 1/2 pulg. (13 mm) o llave regulable



05 (4)



Cinta adhesiva



Lápiz

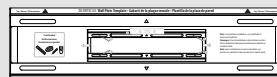

21 Plantilla de la placa de pared (1)



Nivel

¿Necesita ayuda? Llame al 800-305-2204

Paso 2: Opción 2: Montaje en una pared de concreto sólido o de bloques de concreto

Nota: monte la placa de pared directamente sobre la superficie de concreto.

- 1 A la altura de la pared que determinó en el paso anterior, alinee la plantilla de la placa de pared (21) contra la pared y asegúrese de que esté nivelada, después péguela con cinta adhesiva a la pared. Use un lápiz para marcar la ubicación de los agujeros de los tornillos y remueva la plantilla de la placa para pared.
- 2 Taladre los agujeros guía a una profundidad de 3 pulg. (75 mm) usando una broca de taladro para concreto de 3/8 pulg. (10 mm) de diámetro.
- 3 Inserte los anclajes de pared para concreto (06) en los agujeros guías y use un martillo para asegurarse de que los anclajes estén al ras de la superficie de concreto.
- 4 Alinee la placa para pared con los anclajes. Coloque las arandelas (05) sobre los agujeros de tornillo en la placa de pared, inserte los pernos de retraso (04) en las arandelas y apriete los pernos de retraso sólo hasta que las arandelas toquen firmemente la placa para pared.



¡CUIDADO: Evite lesiones potenciales o daños materiales. NO apriete excesivamente los pernos de retraso (04).

* Grosor mínimo del concreto sólido: 8 pulg. (203 mm)

* Tamaño mínimo del bloque de concreto: 8 x 8 x 16 pulg. (203 x 203 x 406 mm)

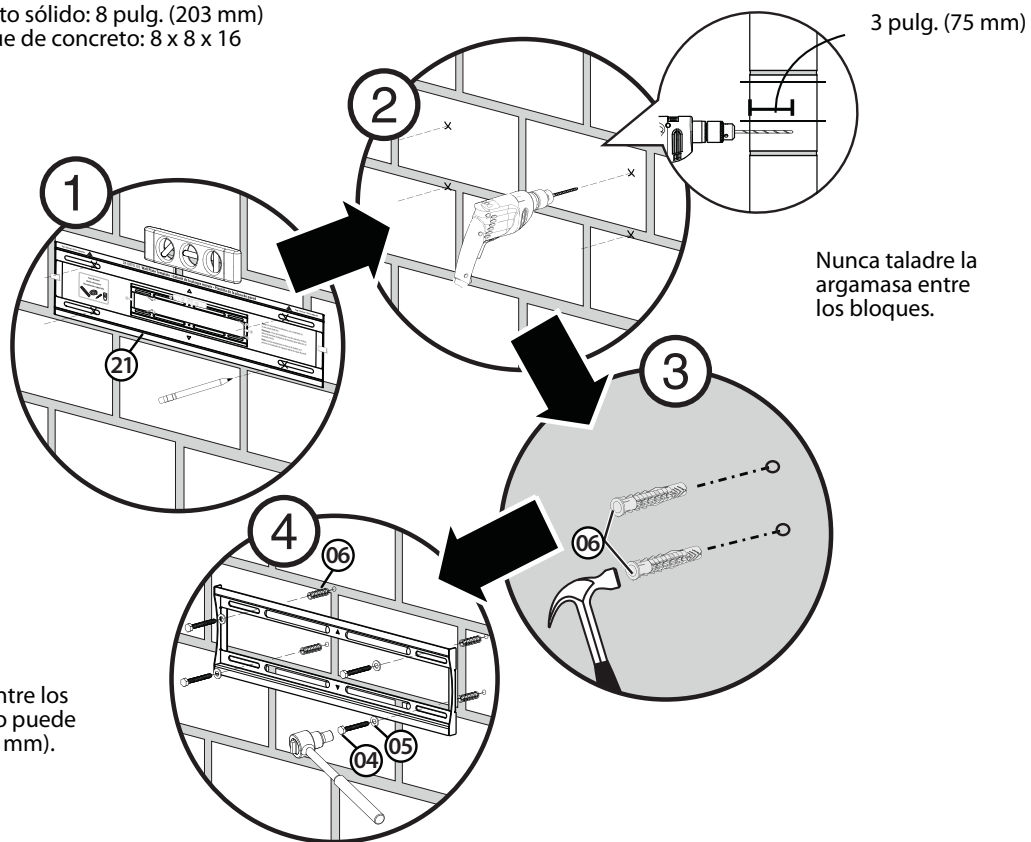

Nota: el espacio mínimo entre los sujetadores horizontales no puede ser menor de 16 pulg. (406 mm).

Necesitará:

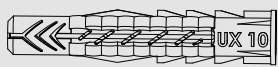

06 (4)

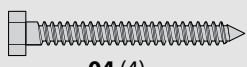

04 (4)



05 (4)

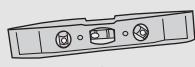

Nivel

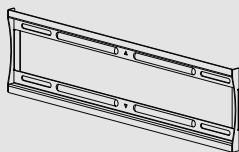

01 Placa de pared (1)



21 Plantilla de la placa de pared (1)

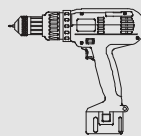

Taladro



Cinta



Broca de taladro de pared de 3/8" (10 mm)

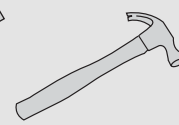

Martillo

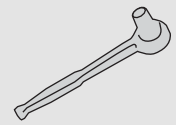

Llave de tubos con tubo de 1/2 pulg. (13 mm) o llave regulable



Lápiz

¿Necesita ayuda? Llame al 800-305-2204

Paso 3 Ajuste de la inclinación

Nota: la inclinación en el soporte izquierdo de televisor (02) y el soporte derecho de televisor (03) debe ser idéntica.

- 5 Utilice un destornillador Phillips para remover los dos tornillos (S) de los bordes exteriores de cada soporte de televisor (02 y 03).
- 6 Para inclinar el televisor hacia enfrente 5°, empuje hacia abajo los soportes de inclinación en el soporte izquierdo de televisor (02) y el soporte derecho de televisor (03).

o

Para mantener el televisor completamente vertical, empuje hacia arriba los soportes de inclinación en el soporte izquierdo de televisor (02) y el soporte derecho de televisor (03).

- 7 Vuelva a insertar los dos tornillos de inclinación (S) en cada soporte de televisor (02 y 03) y apriete los tornillos.

⚠ CUIDADO: no apriete demasiado los tornillos.

Opción 1: Montaje inclinado -5°

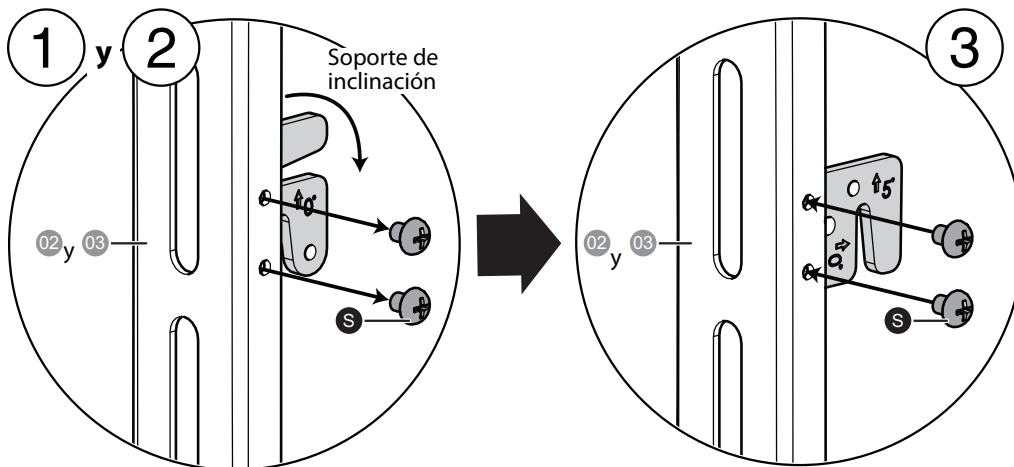

Opción 2: Montaje sin inclinación

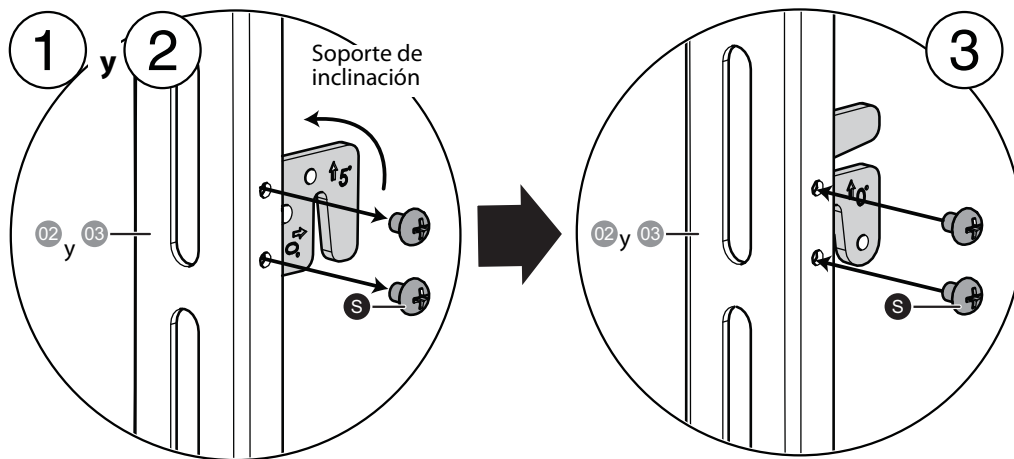

Necesitará:

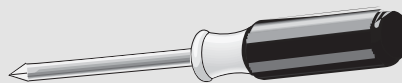

Destornillador Phillips

¿Necesita ayuda? Llame al 800-305-2204

Paso 4: Determine si su televisor tiene una parte posterior plana, irregular u obstruida.

- 1 Coloque cuidadosamente el televisor con la pantalla hacia abajo, sobre una superficie acolchonada y limpia para protegerlo de daños y rayones.
- 2 Si su televisor tiene una base para mesa instalada, remueva la base. Refiérase a los documentos que vienen con su televisor para obtener instrucciones.
- 3 Ponga temporalmente los soportes de montaje para el televisor (**02 y 03**) en la parte posterior de su televisor.
- 4 Alinee los agujeros de tornillos en los soportes con los agujeros de tornillo de montaje en su televisor.
- 5 Identifique que tipo de parte posterior su televisor podría tener:
 - **Panel posterior plano:** los soportes están al ras de la parte posterior de su televisor y no bloquean ninguna toma. No necesitará espaciadores al ensamblar el soporte de montaje en pared.

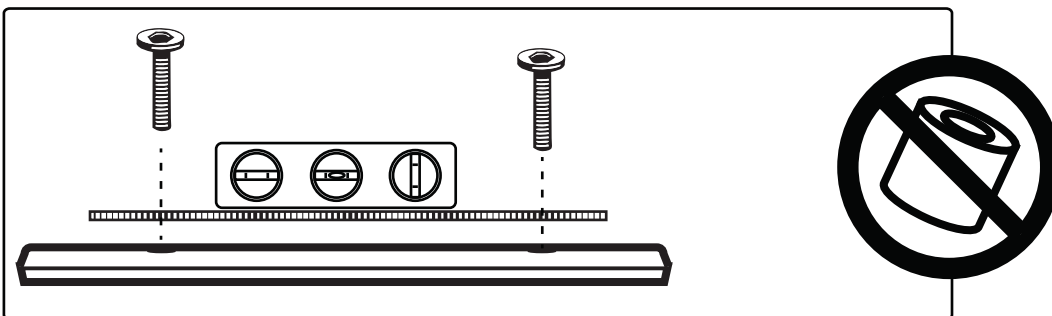

- **Parte posterior obstruida:** el soporte bloquea una o mas de las tomas en la parte posterior de su televisor. Necesitará espaciadores al ensamblar el soporte de montaje en pared.

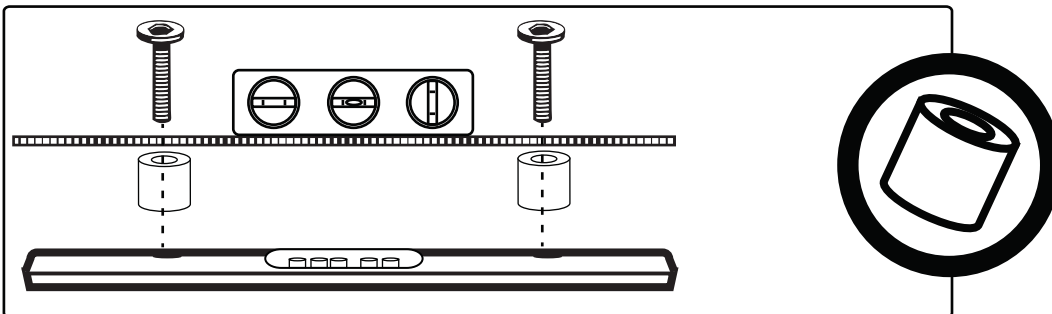

- **Parte posterior con forma irregular:** hay un espacio entre un soporte y alguna parte de la parte posterior de su televisor. Necesitará espaciadores al ensamblar el soporte de montaje en pared.

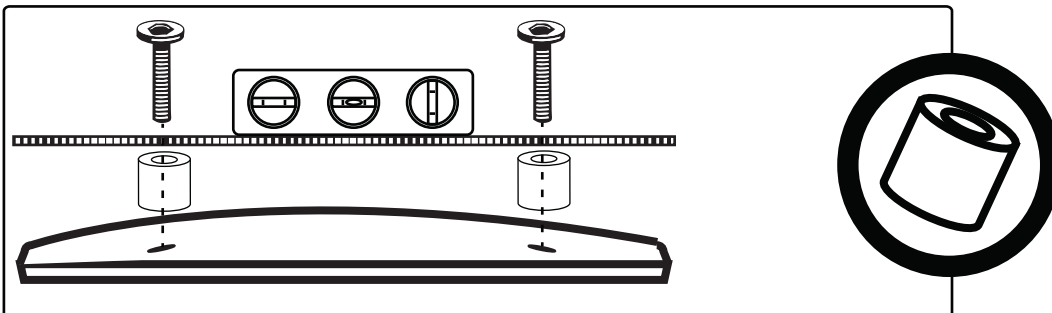

- 6 Retire los soporte de montaje del televisor

Paso 5: Seleccione los tornillos y los espaciadores

- 1 Seleccione los herrajes para su televisor (tornillos, arandelas y espaciadores). Un número limitado de televisores vienen con ferretería de montaje incluida (si hay tornillos que vinieron con el televisor, casi siempre están en los agujeros de la parte posterior del televisor).

Seleccione uno de los siguientes tipos de tornillo:

Tornillos M4 de 12 mm (07)	Tornillos M6 de 20 mm (12)
Tornillos M4 de 30 mm (08)	Tornillos M6 de 35 mm (13)
Tornillos M5 de 12 mm (09)	Tornillos M8 de 16 mm (14)
Tornillos M5 de 30 mm (10)	Tornillos M8 de 40 mm (15)
Tornillos M6 de 12 mm (11)	Tornillos M8 de 60 mm (16)

Seleccione uno de los siguientes tipos de arandelas:

Arandelas M4/M5 (17)	Arandelas M6/M8 (18)
----------------------	----------------------

Para televisores con una parte posterior irregular u obstruida, seleccione uno de los siguientes tipos de espaciadores:

Espaciadores M4/M5 (19)	Espaciadores M6/M8 (20)
-------------------------	-------------------------

- 2 Inserte los tornillos a mano en los agujeros para tornillo con rosca en la parte posterior de su televisor para determinar el diámetro y la longitud correcta. Si su televisor tiene una parte posterior irregular u obstruida, coloque un espaciador entre la parte posterior de su televisor y el tornillo para asegurarse de que tenga la longitud correcta.

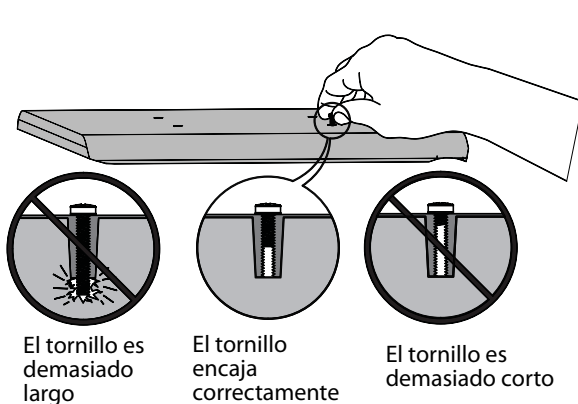

! CUIDADO: para evitar posibles lesiones personales y daños materiales, asegúrese de que haya una rosca adecuada para asegurar los soportes a su televisor. Si encuentra resistencia, deténgase inmediatamente y póngase en contacto con Servicio al cliente. Utilice la combinación de tornillo y espaciador más corta para acomodar su televisor. Usar herrajes demasiado largos puede dañar su televisor. Sin embargo, usar un tornillo que es demasiado corto puede causar que su televisor se caiga del montaje.

- 3 Remueva los tornillos.
- 4 Para un televisor con parte posterior plana, refiérase a la sección "PASO 6: Opción 1: Instalación para un televisor con parte posterior plana" en la página 12.

Para una parte posterior irregular u obstruida, refiérase a la sección "Paso 6: Opción 2: Instalación en un televisor con parte posterior irregular u obstruida" en la página 13.

PASO 6: Opción 1: Instalación para un televisor con parte posterior plana

- 1 Alinee los agujeros que identificó en el soporte izquierdo de televisor (02) y en el soporte derecho de televisor (03) con los agujeros de tornillo en la parte posterior de su televisor y asegúrese de que los soportes estén a nivel.
- 1 . Los soportes están marcados con "R" para el soporte derecho y "L" para el soporte izquierdo.
- 2 Coloque las arandelas (17) o (18) sobre los agujeros en los soportes de televisor que se alinean con los agujeros de tornillos en la parte posterior del televisor e inserte los tornillos (07, 09, 11, 12 o 14).
- 3 Apriete los tornillos hasta que estén firmemente contra del soporte de televisor. No apriete demasiado.

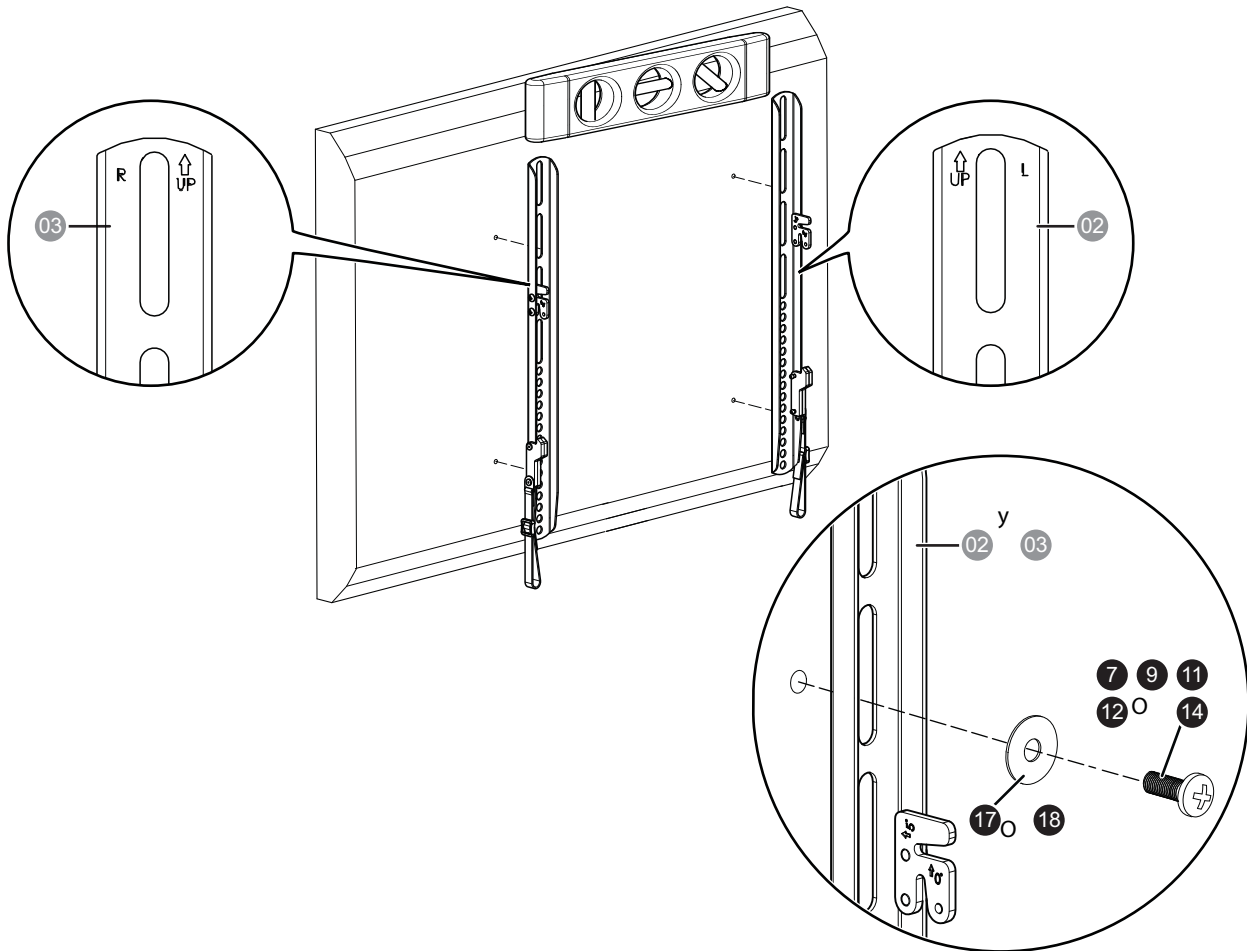

Necesitará:

Tornillos

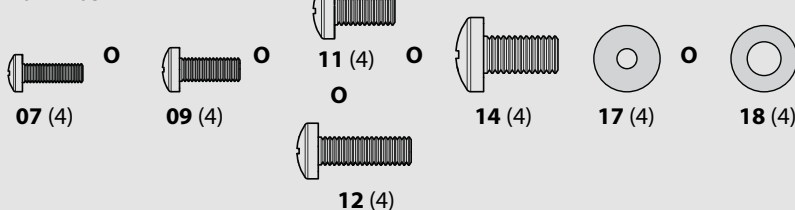

Arandelas

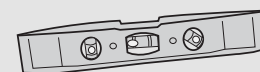
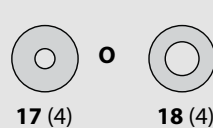

Nivel

¿Necesita ayuda? Llame al 800-305-2204

Paso 6: Opción 2: Instalación en un televisor con parte posterior irregular u obstruida

- 1 Coloque los espaciadores (**19** o **20**) sobre los agujeros de montaje en la parte posterior de su televisor.
- 2 Si está usando tornillos M4 o M5, coloque las arandelas (**17**) sobre los espaciadores.
- 3 Alinee los agujeros que identificó en el soporte izquierdo de televisor (**02**) y en el soporte derecho de televisor (**03**) con los espaciadores y asegúrese de que los soportes estén a nivel.
- 4 Los soportes están marcados con "R" para el soporte derecho y "L" para el soporte izquierdo. Coloque las arandelas (**17**) o (**18**) sobre los agujeros en los soportes de televisor e inserte los tornillos (**08**, **10**, **13**, **15** o **16**).
- 5 Apriete los tornillos hasta que estén firmemente contra el soporte de televisor. No apriete demasiado.

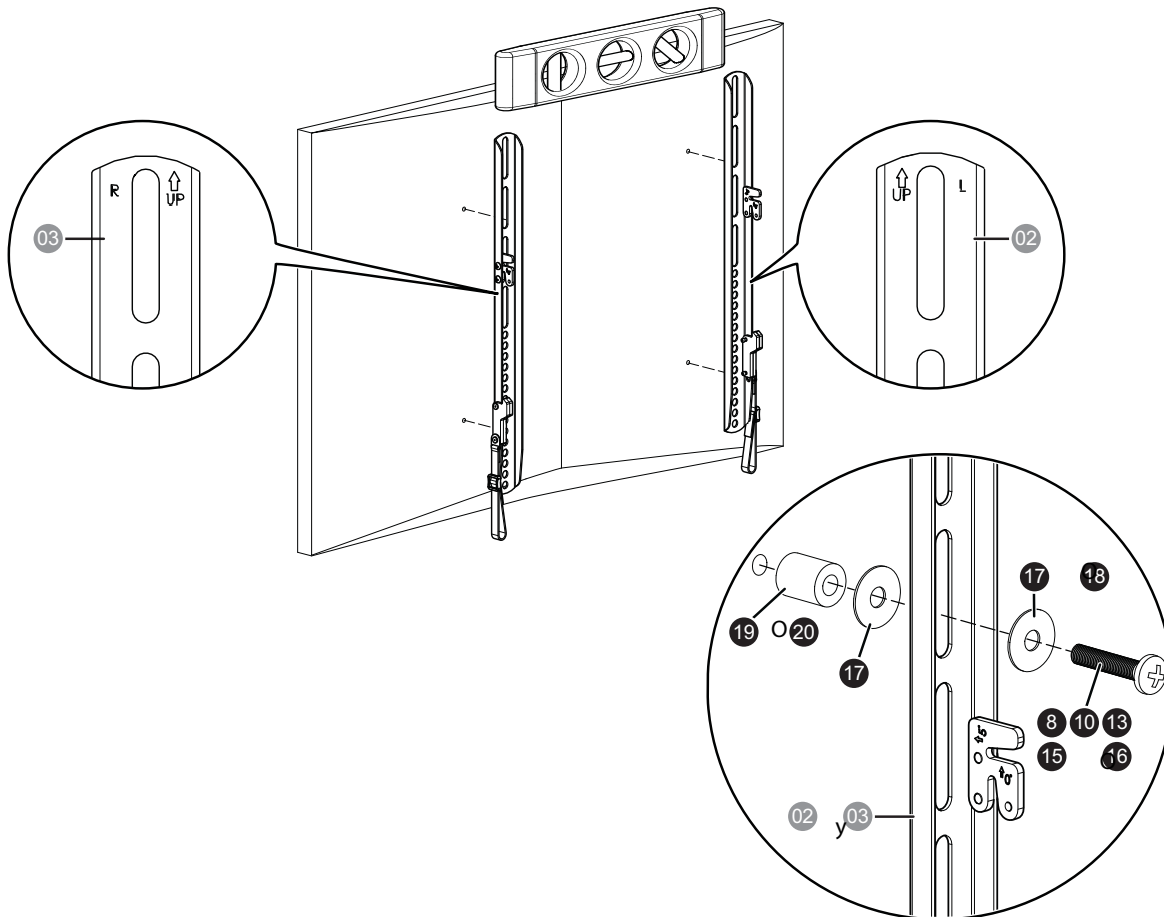

Necesitará:

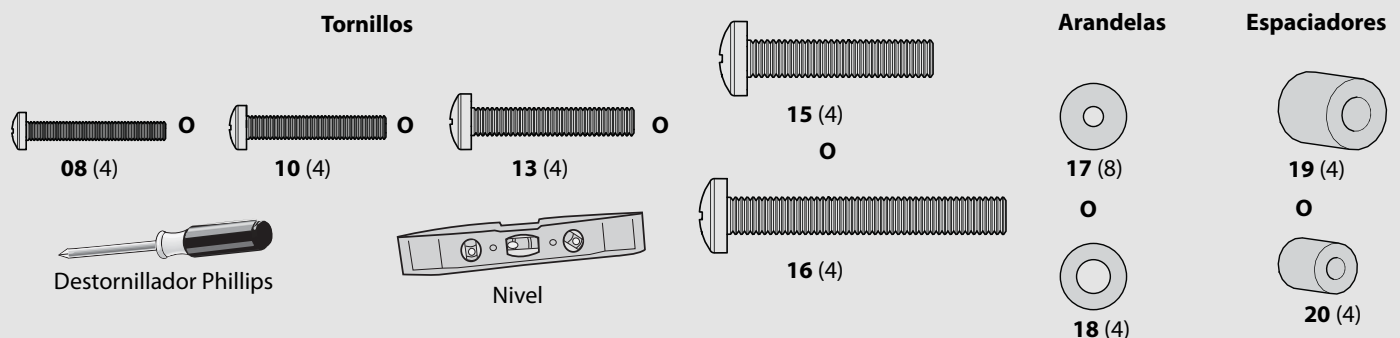

¿Necesita ayuda? Llame al 800-305-2204

Paso 7: Monte el televisor en la placa para pared

Coloque el televisor sobre la placa para pared (01) asegurándose de que los ganchos en la parte superior de los soportes izquierdo y derecho de televisor (02 y 03) se deslicen por encima de la parte superior de la placa para pared y los ganchos de la parte inferior de los soportes del televisor deslizados por debajo de la parte inferior de la placa para pared. Asegúrese de que el televisor esté fijado de forma segura a la placa para pared.

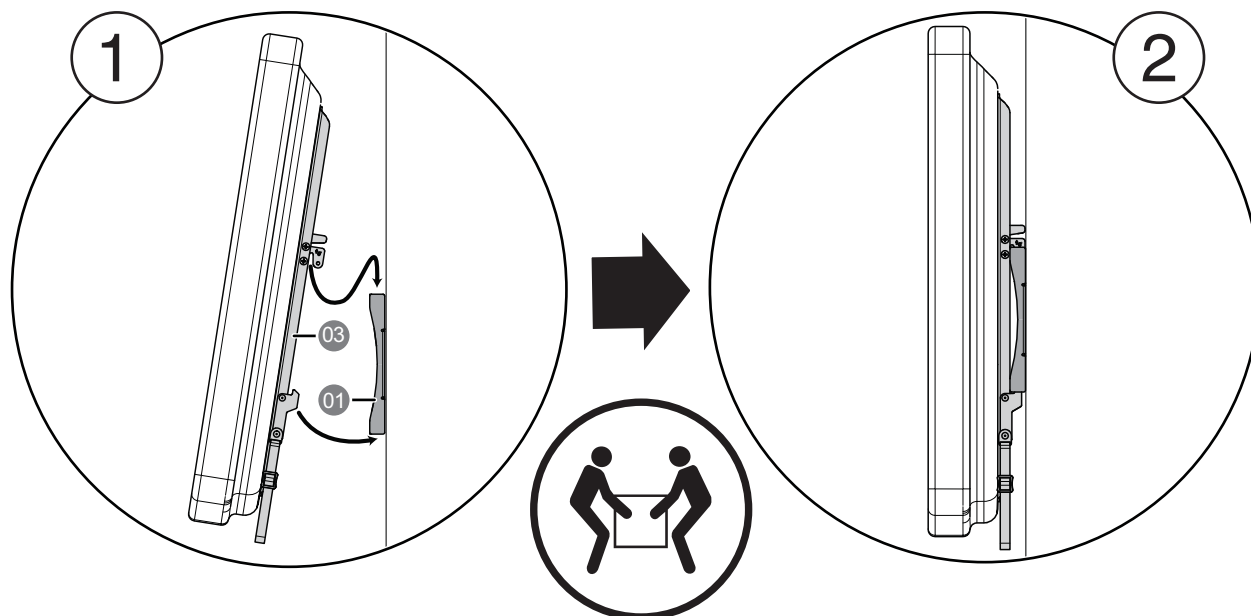

El televisor es pesado.
Necesitará ayuda con
este paso.

Extracción del televisor de la placa para pared

Jale simultáneamente los dos cables de liberación en los soportes de televisor (**02** y **03**) y levante el televisor hacia arriba alejándolo de la placa para pared.



¡PESADO! Necesitará ayuda con este paso.

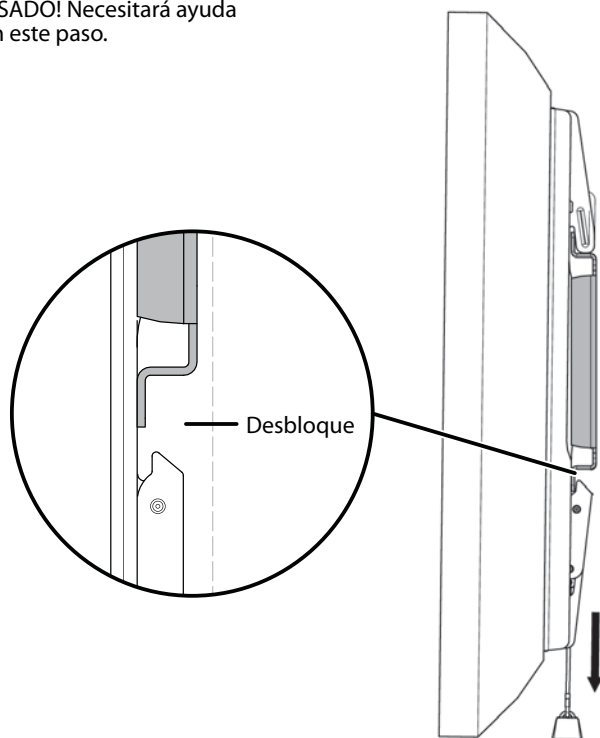

Tire hacia abajo para desbloquear.

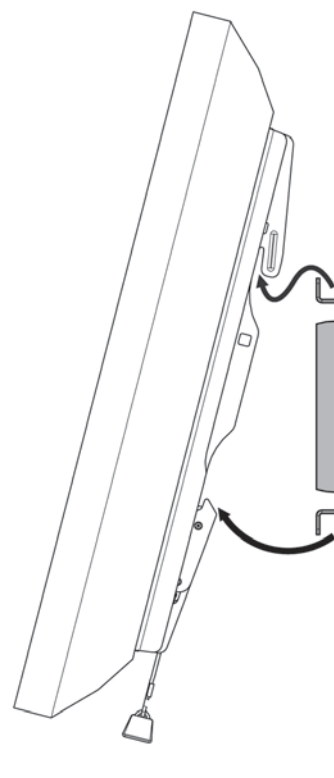

Separe la parte inferior de la pared y luego levante el soporte de pared.

Para el servicio al cliente llame al: 800-305-2204 (mercados estadounidense y canadiense)

¿Necesita ayuda? Llame al 800-305-2204

DYNEX™

www.dynexproducts.com (800) 305-2204
Distribuido por Best Buy Purchasing, LLC
7601 Penn Av. South, Richfield, MN 55423 E.U.A.
© 2013 BBY Solutions, Inc.

Todos los derechos reservados.

DYNEX es una marca comercial de BBY Solutions, Inc. Registrada en ciertos países. Todos los otros
productos y

nombres de marca son marcas comerciales de sus respectivos dueños.

6907-002034 <02>

V4 ESPAÑOL 12-1059