

**Guide de l'utilisateur**  
**Téléviseur à DEL de 32 po**

**INSIGNIA™**

**NS-32D20SNA14**

**Avant l'utilisation de ce produit neuf, lire ces instructions afin d'éviter tout dommage.**

SÉCURITÉ POUR LES ENFANTS .....	1
Instructions de sécurité importantes .....	2
AVERTISSEMENT .....	2
ATTENTION .....	3
Introduction .....	4
INlink .....	4
Installation du socle ou d'un support de montage mural .....	4
Installation du socle .....	4
Installation d'un support de montage mural.....	6
Éléments du téléviseur .....	7
Contenu de l'emballage .....	7
Panneau avant .....	7
Prises latérales .....	8
Prises arrière .....	9
Télécommande .....	10
Quel type de connexion utiliser? .....	11
Connexion d'un récepteur câble ou satellite .....	12
Utilisation d'un câble HDMI (optimale) .....	12
Utilisation de la connexion DVI (similaire à HDMI mais requiert une connexion audio) ...	13
Utilisation d'un câble vidéo à composantes (meilleure) .....	14
Connexion à la prise vidéo composite (bonne) .....	15
Utilisation d'un câble coaxial (bonne) .....	16
Connexion d'une antenne ou de la télévision câblée (sans récepteur) .....	17
Connexion d'un lecteur DVD ou Blu-ray .....	18
Utilisation d'un câble HDMI (optimale) .....	18
Utilisation de la connexion DVI (similaire à HDMI mais requiert une connexion audio) ...	19
Utilisation d'un câble vidéo à composantes (meilleure) .....	20
Connexion à la prise vidéo composite (bonne) .....	21
Connexion d'une console de jeux .....	22
Utilisation d'un câble HDMI (optimale) .....	22
Utilisation d'un câble vidéo à composantes (meilleure) .....	23
Connexion à la prise vidéo composite (bonne) .....	24
Connexion à un ordinateur .....	25
Utilisation d'un câble HDMI (optimale) .....	25
Utilisation de la connexion DVI (similaire à HDMI mais requiert une connexion audio) ...	26
Connexion à la prise VGA (plus courant).....	27
Connexion d'une clé USB flash .....	28

Connexion d'un casque d'écoute .....	29
Connexion d'un système de cinéma maison de base .....	30
Utilisation de l'audio numérique .....	30
Utilisation de l'audio analogique .....	31
Connexion d'un système de cinéma maison avec plusieurs appareils .....	32
Connexion de l'alimentation .....	33
Utilisation de la télécommande .....	34
Installation des piles de la télécommande .....	34
Orientation de la télécommande .....	34
Mise en marche du téléviseur pour la première fois .....	35
Informations de base .....	37
Mise en marche et arrêt du téléviseur .....	37
Sélection de la source d'entrée vidéo .....	37
Aperçu des menus d'écran .....	38
Parcourir les menus .....	38
Sélection d'un canal .....	39
Réglage du volume .....	39
Affichage des informations relatives à un canal .....	39
Réglage de l'image .....	40
Réglage de l'image du téléviseur .....	40
Réglage du mode image pour la mise en marche .....	42
Réglage de l'image de l'ordinateur .....	43
Réglage du son .....	44
Réglage des paramètres sonores .....	44
Sélection du mode de sortie audio .....	45
Écoute uniquement de l'audio du téléviseur .....	45
Modifications des paramètres des canaux .....	46
Recherche automatique des canaux .....	46
Masquage de canaux .....	48
Configuration de la liste des canaux favoris .....	48
Visualisation d'un canal favori .....	49
Ajout ou modification d'une étiquette de canal .....	49
Vérification de la puissance du signal numérique .....	49
Réglage automatique du format d'écran .....	50
Configuration des contrôles parentaux .....	50
Configuration ou modification du mot de passe .....	50
Verrouillage des touches de commande .....	51
Interdiction d'une émission télévisée non classifiée .....	52
Configuration des niveaux de contrôles parentaux .....	52
Téléchargement de l'information sur la classification .....	54

Utilisation des sous-titres codés .....	55
Activation et désactivation des sous-titres codés .....	55
Sélection du mode des sous-titres codés analogiques .....	55
Sélection du mode des sous-titres codés numériques .....	56
Personnalisation des paramètres des sous-titres codés numériques .....	57
Réglage des paramètres de l'heure .....	58
Réglage de l'heure .....	58
Réglage de l'arrêt différé .....	59
Réglage de la configuration des menus .....	59
Sélection de la langue des menus .....	59
Activation ou désactivation de la détection des entrées .....	60
Étiquetage d'une source d'entrée .....	60
Utilisation d'INlink .....	61
Activation ou désactivation d'INlink .....	61
Activation ou désactivation de l'arrêt automatique des périphériques .....	61
Activation ou désactivation de la mise en marche-arrêt automatique du téléviseur .....	62
Mise en marche et arrêt du récepteur audio .....	62
Affichage de la liste des périphériques (HDMI CEC) compatibles avec INlink .....	63
Sortie de veille des périphériques compatibles avec INlink (HDMI CEC) .....	63
Ouverture du menu racine d'un périphérique compatible avec INlink .....	64
Utilisation d'une clé USB flash .....	64
Sélection du mode USB .....	64
Visionnement de photos .....	65
Visionnement de photos favorites .....	66
Visionnement de photos en diaporama .....	66
Configuration personnalisée d'un diaporama .....	67
Entretien .....	67
Nettoyage du boîtier du téléviseur .....	67
Nettoyage de l'écran du téléviseur .....	67
Problèmes et solutions .....	68
Réinitialisation des paramètres aux valeurs d'origine .....	68
Affichage des informations système .....	68
Vidéo et audio .....	69
Télécommande .....	71
Divers .....	72
Périphérique INlink (compatible avec la norme CEC) .....	73
Spécifications .....	76
Programmation des télécommandes universelles .....	77
Codes les plus courants des télécommandes universelles .....	77
Avis juridiques .....	78
Garantie limitée d'un an sur les téléviseurs Insignia .....	79

# SÉCURITÉ POUR LES ENFANTS

## L'endroit et la façon d'utiliser le téléviseur à écran plat font toute la différence.

**Tout en profitant de ce nouveau produit, garder à l'esprit les conseils de sécurité qui suivent**

### Ce qui est important

L'attrait des systèmes de cinéma maison va grandissant de même que les achats de téléviseurs grand écran. Toutefois, les téléviseurs ne sont pas toujours positionnés sur des meubles adaptés ou installés conformément aux recommandations du fabricant. Notre société et l'industrie des produits électroniques grand public ont pris l'engagement de faire du divertissement à la maison une activité agréable et sans danger.

*Les téléviseurs qui sont placés sur des buffets, des bibliothèques, des étagères, des bureaux, des haut-parleurs, des coffres ou des tables roulantes inadaptés peuvent être renversés et être source de blessures.*

### La sécurité d'abord

- Un meuble TV d'une taille déterminée **ne peut pas** recevoir tous les téléviseurs. N'utiliser qu'un meuble pour téléviseur conçu pour le poids de l'appareil.
- Veiller à lire avec attention et à bien comprendre toutes les instructions fournies pour une utilisation adaptée de ce produit.
- Ne pas laisser les enfants monter sur cet ensemble ni jouer avec le meuble ou le téléviseur de ce système de divertissement.
- Ne pas mettre les téléviseurs sur des meubles qui peuvent être utilisés facilement comme escabeau, tels qu'une étagère ou une commode.
- Veiller à positionner ou installer le téléviseur à un endroit où il ne peut pas être poussé, tiré ou renversé.
- Prendre soin d'acheminer tous les cordons et câbles afin qu'ils ne puissent pas être tirés ou saisis par les enfants curieux.



### Montage mural

En cas de montage mural du téléviseur, ne jamais oublier :

- un support de montage mural d'une taille déterminée **ne peut pas** recevoir tous les téléviseurs. N'utiliser qu'un support mural conçu pour le poids du téléviseur et qui a été recommandé par le fabricant du téléviseur, identifié dans ce manuel ou par un laboratoire indépendant comme étant adapté à ce téléviseur;
- observer toutes les instructions des fabricants du téléviseur et du support mural;
- en cas de doute sur sa capacité à monter un support mural en toute sécurité pour le téléviseur, l'utilisateur doit faire appel à un installateur professionnel;
- veiller à ce que le mur sur lequel est monté le téléviseur soit adapté. Certains supports muraux ne sont pas conçus pour être montés sur des murs adossés à des montants en acier ou des parpaings. En cas d'incertitude, faire appel à un installateur professionnel.
- Les téléviseurs peuvent être lourds. Au moins deux personnes sont requises pour effectuer une installation de support mural sans danger.



# Instructions de sécurité importantes



Ce symbole indique qu'une tension dangereuse, constituant un risque de choc électrique, est présente dans cet appareil.



Ce symbole indique que d'importantes instructions concernant le fonctionnement et la maintenance figurent dans la documentation qui accompagne cet appareil.

- 1 Lire ces instructions.
- 2 Conserver ces instructions.
- 3 Respecter tous les avertissements.
- 4 Observer toutes les instructions.
- 5 Ne pas utiliser cet appareil près de l'eau.
- 6 Utiliser uniquement un chiffon sec pour le nettoyage.
- 7 Ne pas obstruer les ouvertures d'aération. Installer l'ensemble conformément aux instructions du fabricant.
- 8 Installer l'appareil à l'écart de sources de chaleur, telles que radiateurs, bouches de chaleur, fours ou autres appareils (y compris les amplificateurs) qui produisent de la chaleur.
- 9 Ne pas chercher à modifier le dispositif de sécurité de la prise polarisée ou de type mise à la terre. Une prise polarisée comporte deux plots, un plus large que l'autre. Une prise de type mise à la terre est composée de deux plots et d'un troisième de mise à la terre. La lame large ou le troisième plot ont été prévus pour la sécurité de l'utilisateur. Si la prise fournie ne rentre pas dans la prise secteur, faire appel à un électricien pour qu'il remplace cette dernière qui est obsolète.
- 10 Protéger le cordon d'alimentation afin d'éviter qu'on ne marche dessus ou qu'il ne soit pincé, en particulier au niveau des prises secteur, plaques multiprises et à l'endroit où il est raccordé à l'appareil.
- 11 N'utiliser que des périphériques et des accessoires spécifiés par le fabricant.
- 12 N'utiliser qu'avec le chariot, le socle, le trépied, le support ou la table spécifiés par le fabricant ou vendus avec le produit. Lorsqu'une table roulante est utilisée, déplacer l'ensemble appareil et table roulante avec précaution pour éviter les blessures provoquées par une chute éventuelle de l'appareil.



S3125A

- 13 Débrancher l'appareil lors d'orages ou quand il n'est pas utilisé pendant une période prolongée.
- 14 Toutes les réparations doivent être réalisées par un personnel qualifié. Faire réparer l'appareil s'il a été endommagé, qu'il s'agisse du cordon d'alimentation ou de la prise qui seraient détériorés, de liquide entré dans l'appareil ou d'objets qui seraient tombés dessus, d'une exposition à la pluie ou à l'eau, d'un fonctionnement anormal ou d'une chute.
- 15 La prise secteur correspond au dispositif de déconnexion. La prise doit rester constamment en état de fonctionner.
- 16 Les piles de la télécommande ne doivent pas être exposées à une chaleur excessive telle que celle du soleil, du feu ou d'autres sources similaires.
- 17 L'appareil ne doit pas être exposé à des éclaboussures ou à des gouttes d'eau et il ne doit pas servir de support à un quelconque objet rempli de liquide, tel qu'un vase.

## AVERTISSEMENT

### Risque de choc électrique

Afin de réduire le risque d'incendie et de choc électrique, ne pas retirer les couvercles, ni exposer cet appareil à la pluie ou à l'humidité. Ne contient aucune pièce réparable par l'utilisateur. Confier l'entretien à du personnel qualifié.

### Foudre

Pour protéger le récepteur de l'appareil pendant un orage ou s'il se trouve inutilisé et sans surveillance pendant une période prolongée, le débrancher de la prise secteur et débrancher l'antenne ou la connexion au réseau câblé. Ceci évitera des dégâts matériels ou des blessures en cas de foudre et de variations de tension du secteur.

### Lignes électriques

L'antenne extérieure ne doit pas être située près de lignes électriques aériennes ou d'autres circuits d'alimentation et électriques, ni à un emplacement où elle pourrait tomber sur de tels circuits ou lignes électriques. Lors de l'installation d'une antenne externe, faire très attention à ne pas toucher de telles lignes électriques ou circuits car tout contact peut être mortel.

### Manipulation de l'écran ACL

- L'écran du téléviseur est en verre. Ne pas laisser tomber le téléviseur, cogner, secouer ou exercer une forte pression sur l'écran ACL. Si l'écran se brise, prendre garde de ne pas se blesser avec les morceaux de verre.
- Si le panneau ACL se brise, veiller à ne pas toucher le liquide du panneau. Cela peut être source d'inflammations cutanées.
- En cas d'introduction de liquide dans la bouche, effectuer immédiatement un bain de bouche et consulter un médecin. De même, en cas d'introduction de liquide dans les yeux ou de contact avec la peau, consulter un médecin après rinçage pendant au moins 15 minutes avec de l'eau claire.

### Pièces de rechange

Si des pièces doivent être remplacées, vérifier que le technicien a utilisé des pièces de rechange spécifiées par le fabricant qui ont les mêmes caractéristiques que les pièces d'origine. Toute substitution par des pièces non autorisées risque de provoquer un incendie, un choc électrique, des blessures ou d'autres dangers.

### Contrôle de sécurité

Après toute opération d'entretien ou réparation de cet appareil, demander au technicien d'effectuer les contrôles de sécurité de routine pour vérifier qu'il fonctionne correctement.

### Source d'alimentation

Cet appareil doit fonctionner conformément à la source d'alimentation indiquée sur l'étiquette. En cas d'incertitude sur la tension d'alimentation électrique de la maison, consulter un électricien ou la compagnie d'électricité.

### Entretien

Ces instructions d'entretien sont uniquement réservées à des techniciens qualifiés. Pour réduire les risques de choc électrique, n'effectuer que les opérations d'entretien contenues dans ce manuel à moins d'avoir la qualification nécessaire.

## ATTENTION

### Dégâts nécessitant un entretien

Débrancher l'appareil de la prise secteur et utiliser les services d'un technicien qualifié dans les conditions suivantes :

- lorsque le cordon d'alimentation est effiloché ou la prise endommagée;
- si un liquide a été répandu ou des objets ont pénétré dans l'appareil;
- si l'appareil a été exposé à la pluie ou à l'eau;
- si l'appareil fonctionne anormalement en appliquant les instructions d'utilisation. Ne régler que les commandes décrites dans les instructions d'utilisation; en effet, le réglage incorrect d'autres commandes pourrait provoquer des dégâts, entraînant souvent d'importantes réparations par un technicien qualifié pour rétablir le fonctionnement normal de l'appareil;
- si l'appareil est tombé ou s'il est endommagé de quelque façon que ce soit;
- si l'appareil présente une détérioration marquée de ses performances.

### Mise à la masse d'une antenne extérieure

Si cet appareil est connecté à une antenne extérieure ou à un réseau câblé, vérifier que l'antenne ou la connexion au réseau câblé est mise à la terre afin de bénéficier d'une certaine protection contre les sautes de tension et les charges électrostatiques. La Section 810 du Code national de l'électricité (CNE), ANSI/NFPA N° 70, fournit des informations relatives à la mise à la terre correcte du mât et du support, la mise à la terre du fil conducteur de l'antenne à l'unité de décharge de l'antenne, la taille des conducteurs de mise à la terre, l'emplacement de l'unité de décharge de l'antenne, la connexion aux conducteurs de terre ainsi que les normes en matière de prise de terre.

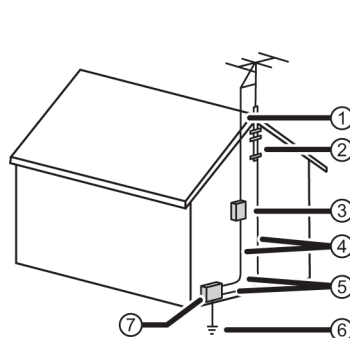

- 1 Fil conducteur de l'antenne
- 2 Serre-fils de mise à la terre
- 3 Unité de décharge de l'antenne
- 4 Conducteurs de mise à la terre
- 5 Serre-fils de mise à la terre
- 6 Système de mise à la terre des électrodes de la compagnie d'électricité.
- 7 Équipement de la compagnie d'électricité

### Avis à l'installateur de télévision câblée

La Section 820 du Code national de l'électricité (CNE), ANSI/NFPA N° 40 fournit des directives relatives à une mise à la terre adéquate. Elle spécifie en particulier que le câble de masse doit être connecté au système de terre du bâtiment, aussi proche que possible du point d'entrée du câble.

### Condensation

De l'humidité se formera sur le téléviseur si celui-ci est transporté d'un milieu froid à une pièce tempérée ou si la température de la pièce monte soudainement. Dans ce cas, les performances du téléviseur seront altérées. Pour éviter ceci, laisser le téléviseur se stabiliser dans son nouveau milieu pendant environ une heure avant de l'allumer, ou veiller à ce que la température de la pièce monte progressivement.

De la condensation peut également se former en été si le téléviseur est exposé au courant d'air d'un climatiseur. Dans ce cas, déplacer le téléviseur.

### Avertissement relatif aux téléphones cellulaires

Pour éviter des interférences avec l'image et le son du téléviseur, des problèmes de fonctionnement, voire même des dommages, conserver les téléphones cellulaires et sans fil à l'écart du téléviseur.

### Instructions relatives au recyclage de cet appareil

Il est possible que le téléviseur contienne des matériaux faisant l'objet d'une réglementation relative à l'environnement. Ce téléviseur contient des matériaux qui peuvent être recyclés et réutilisés. Pour aider à protéger l'environnement, contacter les autorités locales pour plus d'informations à propos de la mise au rebut ou le recyclage et afin de localiser le centre de recyclage le plus près avant de se débarrasser du téléviseur.

### Pixels morts

Le panneau ACL contient presque 3 millions de transistors en couches minces, ce qui fournit une qualité vidéo d'une netteté exceptionnelle. Il peut arriver que des pixels morts apparaissent à l'écran sous forme de points bleus, verts ou rouges. Ces pixels morts ne nuisent pas aux performances du téléviseur et ne sont pas considérés comme des défauts.

# Téléviseur à DEL de 32 po Insignia

## Introduction

Félicitations d'avoir acheté ce produit Insignia de haute qualité. Le modèle NS-32D20SNA14 représente la dernière avancée technologique dans la conception de téléviseur à DEL et a été conçu pour des performances et une fiabilité exceptionnelles.

### INlink

Permet de profiter de la disponibilité de produits « prêts à l'emploi » compatibles avec la norme HDMI CEC. Aucune configuration n'est nécessaire. La technologie CEC permet à des composants différents de se reconnaître et de communiquer entre eux (voir page 61 pour des instructions sur la façon d'utiliser INlink).

## Installation du socle ou d'un support de montage mural

### Remarques

- Ne pas installer le socle si le téléviseur doit être fixé au mur à l'aide d'un support de montage mural.
- Ranger le socle et les vis correspondantes pour une utilisation éventuelle dans le futur.

### Installation du socle

#### Pour installer le socle :

- 1 Placer délicatement l'écran du téléviseur sur une surface propre et matelassée afin de protéger l'écran des dégâts matériels et des rayures.

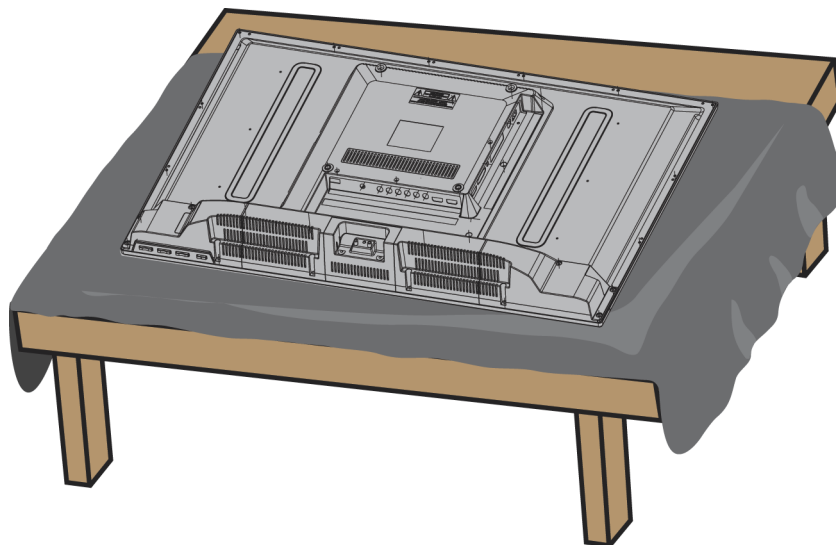

- 2 Fixer l'axe du socle au téléviseur à l'aide de trois des vis M4 (12 mm) fournies.

Type de vis	Longueur de la vis	Nombre de vis
M4	12 mm	3

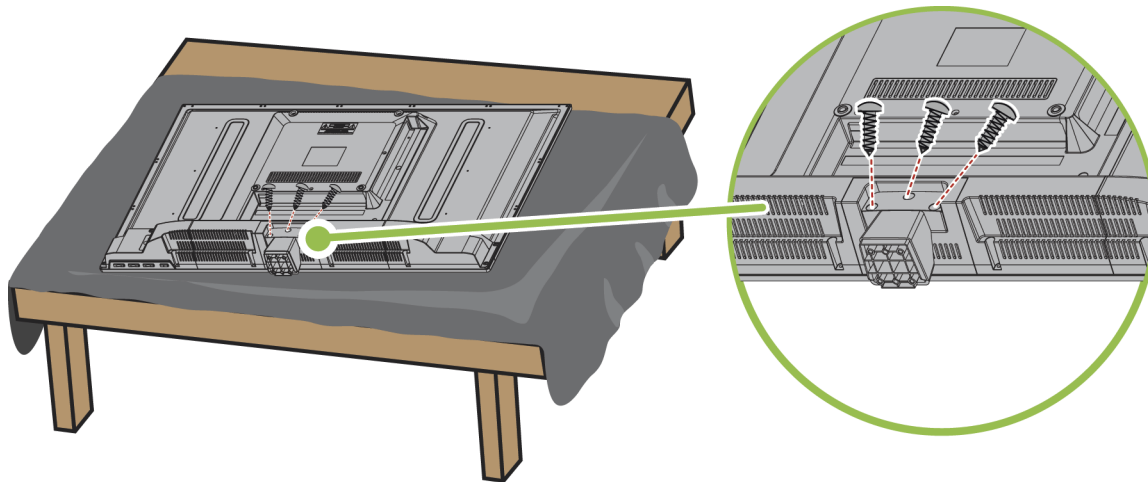

- 3 Fixer le socle à son axe sur le téléviseur à l'aide de quatre des vis M4 (12 mm) fournies.

Type de vis	Longueur de la vis	Nombre de vis
M4	12 mm	4

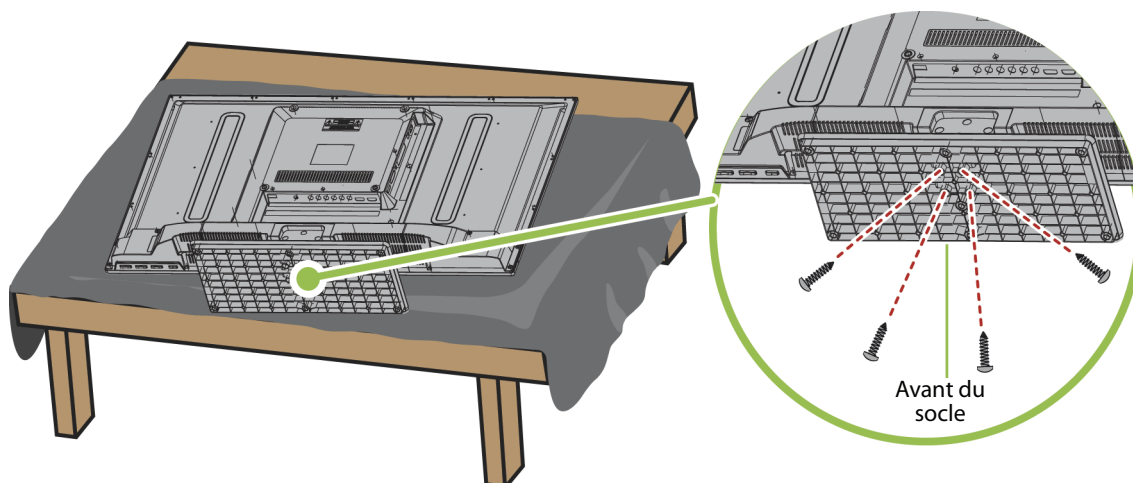

## Installation d'un support de montage mural

### Avertissement

Un montage mural de ce téléviseur ne peut se faire qu'avec un support de montage mural homologué UL pour la charge ou le poids considéré. Voir « Divers » à la page 76.

### Pour fixer le téléviseur à un support de montage mural :

- 1 Placer délicatement l'écran du téléviseur sur une surface propre et matelassée afin de protéger l'écran des dégâts matériels et des rayures.

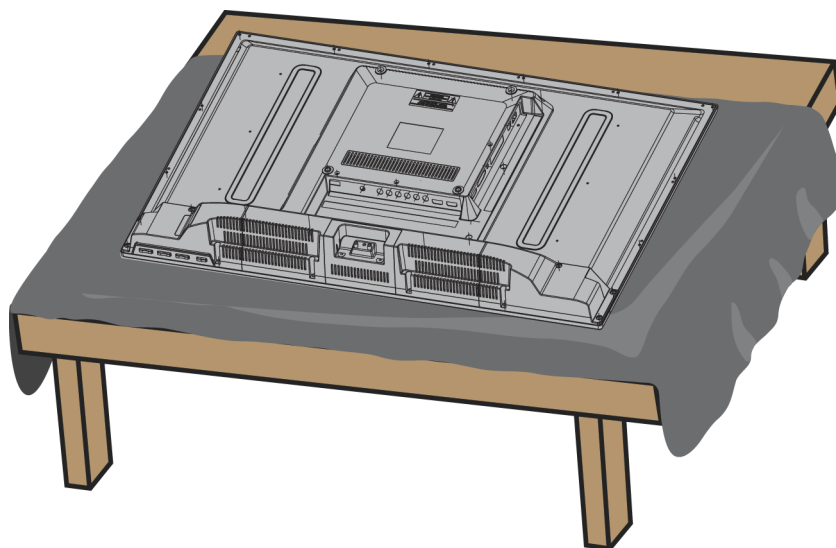

- 2 Fixer le support de montage mural au téléviseur à l'aide des trous de montage au dos du téléviseur. Afin d'accrocher le téléviseur correctement, consulter les instructions fournies avec le support de montage mural.

### Remarques

- La longueur des vis du montage mural varie selon le support de montage mural acheté. Pour connaître la longueur des vis, voir les instructions qui accompagnent le support de montage mural.
- Les trous de montage à l'arrière du téléviseur requièrent des vis de type M4.

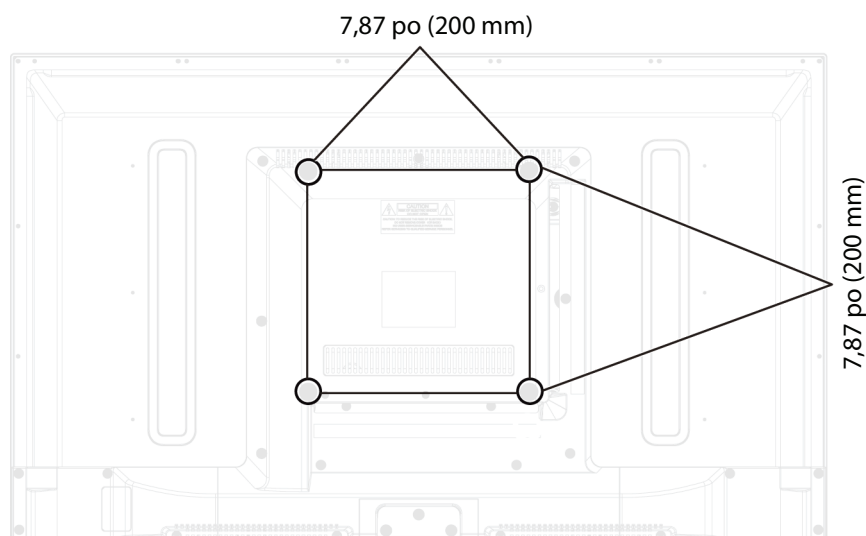

# Éléments du téléviseur

## Contenu de l'emballage

- Téléviseur à DEL de 32 po
- Télécommande avec piles (2 de type AAA)
- Socle pour téléviseur avec 7 vis
- *Guide d'installation rapide*
- *Information importante*

## Panneau avant

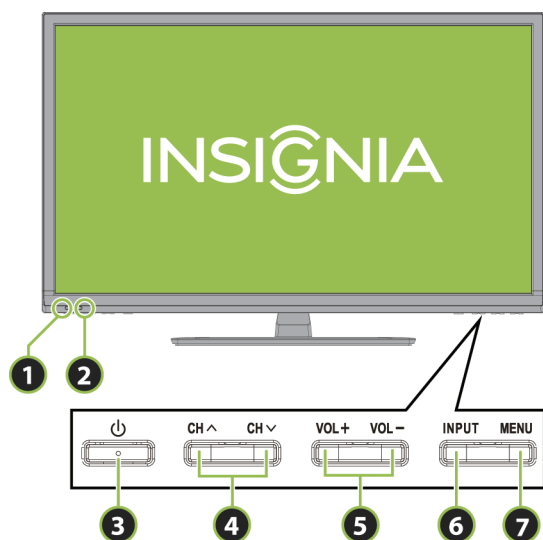

N°	Élément	Description
①	Témoin de marche-arrêt	S'éteint quand l'appareil est allumé. S'allume en rouge quand l'appareil est arrêté (mode attente).
②	Capteur de télécommande	Reçoit les signaux de la télécommande. Ne pas l'obstruer. Permet d'allumer ou d'éteindre l'appareil (mode attente).
③	⏻	<b>Avvertissement :</b> Quand l'appareil est éteint, il n'est pas hors tension. Pour le mettre hors tension, débrancher le cordon de la prise secteur.
④	CH ^/CH v	Permettent d'aller au canal suivant ou précédent de la liste des canaux. Pour plus d'informations, voir « <a href="#">Sélection d'un canal</a> » à la page 39.
⑤	VOL+/VOL-	Permettent d'augmenter ou de diminuer le volume.
⑥	ENTRÉE	Appuyer une ou plusieurs fois sur cette touche pour sélectionner la source d'entrée vidéo souhaitée, puis attendre quelques secondes. Le téléviseur passe à la source sélectionnée. Pour plus d'informations, voir « <a href="#">Sélection de la source d'entrée vidéo</a> » à la page 37. En mode menu, permet de confirmer les sélections.
⑦	MENU	Permet d'accéder au menu d'écran. Pour plus d'informations, voir « <a href="#">Parcourir les menus</a> » à la page 38.

## Prises latérales

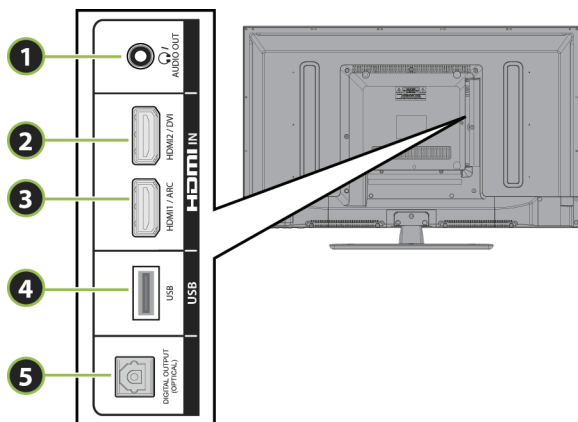

N°	Élément	Description
①	🎧/SORTIE AUDIO	Connecter un casque d'écoute, un amplificateur audio analogique, un système de cinéma maison ou une barre de son à cette prise. Pour plus d'informations, voir « <a href="#">Utilisation de l'audio analogique</a> » à la page 31.
②	HDMI2/DVI	Connecter un périphérique HDMI à cette prise. Pour plus d'informations, voir « <a href="#">Utilisation d'un câble HDMI (optimale)</a> » aux pages 12, 18, 22 ou 25. OU Connecter la vidéo d'un périphérique DVI à cette prise. Pour plus d'informations, voir « <a href="#">Utilisation de la connexion DVI (similaire à HDMI mais requiert une connexion audio)</a> » aux pages 13, 19 ou 26.
③	HDMI1/ARC	Connecter un périphérique HDMI à cette prise. Pour plus d'informations, voir « <a href="#">Utilisation d'un câble HDMI (optimale)</a> » aux pages 12, 18, 22 ou 25. OU Brancher un cinéma maison compatible ARC sur cette prise.
④	USB	Connecter une clé USB flash à cette prise pour visionner des fichiers de photos JPEG compatibles. Pour plus d'informations, voir « <a href="#">Connexion d'une clé USB flash</a> » à la page 28 et « <a href="#">Utilisation d'une clé USB flash</a> » à la page 64.
⑤	SORTIE NUMÉRIQUE (OPTIQUE)	Connecter un amplificateur audio numérique ou un système de cinéma maison à cette prise pour écouter l'audio d'une émission télévisée à partir des haut-parleurs de l'amplificateur. Pour plus d'informations, voir « <a href="#">Utilisation de l'audio numérique</a> » à la page 30.

## Prises arrière

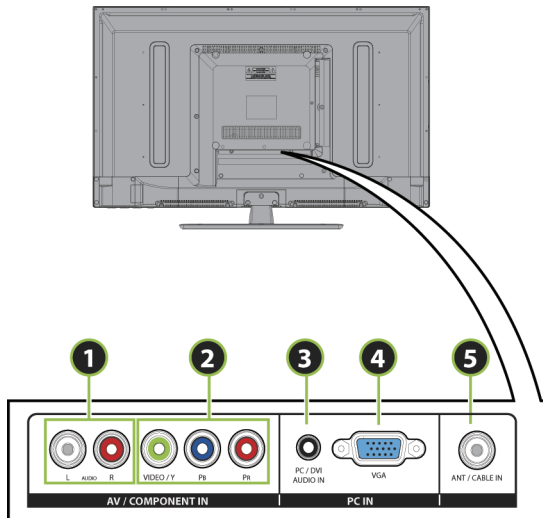

N°	Élément	Description
①	AUDIO G et D	Prises pour connecter l'audio d'un périphérique vidéo à composantes. Pour plus d'informations, voir « <a href="#">Utilisation d'un câble vidéo à composantes (meilleure)</a> » à la page 14, 20 ou 23. OU Prises pour connecter l'audio d'un périphérique vidéo composite. Pour plus d'informations, voir « <a href="#">Connexion à la prise vidéo composite (bonne)</a> » à la page 15, 21 ou 24.
②	AV/ENTRÉE COMPOSANTES VIDEO/Y, PB, PR OU AV/ENTRÉE COMPOSANTES/VIDEO/Y	La prise d'entrée composantes/AV Video/Y ( <b>AV/COMPONENT IN VIDEO/Y</b> ) fonctionne comme l'une des trois prises vidéo à composantes ou comme prise vidéo composite. Prises pour connecter la vidéo d'un périphérique vidéo à composantes. Pour plus d'informations, voir « <a href="#">Utilisation d'un câble vidéo à composantes (meilleure)</a> » à la page 14, 20 ou 23. OU Connecter la vidéo d'un périphérique vidéo composite à la prise d'entrée <b>AV/COMPONENT IN VIDEO/Y</b> . Pour plus d'informations, voir « <a href="#">Connexion à la prise vidéo composite (bonne)</a> » à la page 15, 21 ou 24.

N°	Élément	Description
③	ENTRÉE AUDIO PC/DVI	Prise pour connecter l'audio d'un ordinateur. Pour plus d'informations, voir « <a href="#">Connexion à la prise VGA (plus courant)</a> » à la page 27. OU Connecter l'audio d'un périphérique DVI à cette prise. Pour plus d'informations, voir « <a href="#">Utilisation de la connexion DVI (similaire à HDMI mais requiert une connexion audio)</a> » aux pages 13, 19 ou 26.
④	VGA	Connecter la vidéo (VGA) pour un ordinateur à cette prise. Pour plus d'informations, voir « <a href="#">Connexion à la prise VGA (plus courant)</a> » à la page 27.
⑤	ENTRÉE ANT/TÉLÉVISION CÂBLÉE	Permet de connecter l'appareil à la télévision câblée ou à une antenne. Pour plus d'informations, voir « <a href="#">Utilisation d'un câble coaxial (bonne)</a> » à la page 16 ou « <a href="#">Connexion d'une antenne ou de la télévision câblée (sans récepteur)</a> » à la page 17.

## Télécommande

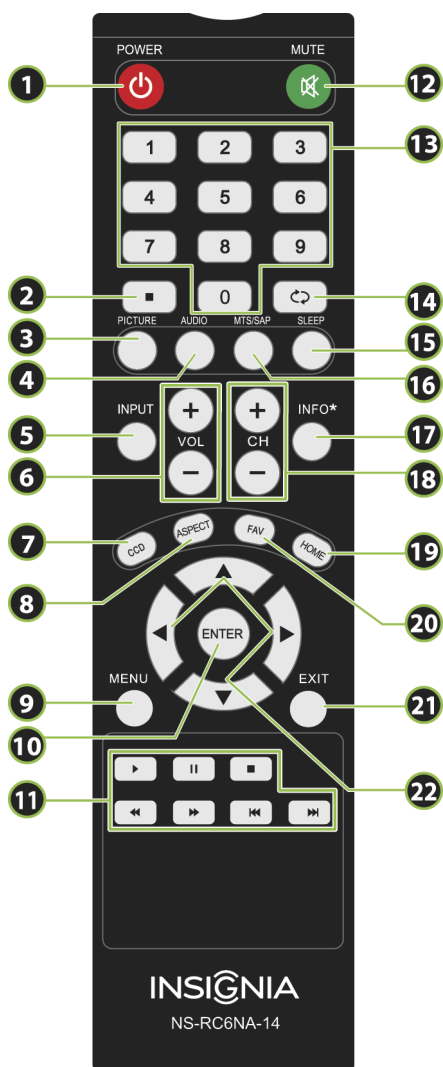



N°	Touche	Description
⑥	VOL +/-	Permettent d'augmenter ou de diminuer le volume.
⑦	SOUS-TITRES CODÉS	Permet d'activer ou de désactiver les sous-titres codés. Il est possible de sélectionner <b>CC Off</b> (Sous-titres codés désactivés), <b>CC On</b> (Sous-titres codés activés) ou <b>CC on when mute</b> (Sous-titres codés activés pendant la mise en sourdine). Pour plus d'informations, voir « <a href="#">Activation et désactivation des sous-titres codés</a> » à la page 55.
⑧	FORMAT D'IMAGE	Permet de modifier l'apparence de l'image sur l'écran (format d'image). Pour plus d'informations, voir l'option « <a href="#">Format d'image</a> » dans « <a href="#">Réglage de l'image du téléviseur</a> » à la page 40.
⑨	MENU	Permet d'accéder au menu d'écran.
⑩	ENTRÉE	Appuyer sur cette touche pour confirmer les sélections ou les modifications ou ouvrir les sous-menus.
⑪	Contrôles INlink	Permet de contrôler les périphériques compatibles avec INlink (HDMI CEC) Pour plus d'informations, voir « <a href="#">Utilisation d'INlink</a> » à la page 61.
⑫	🔇/SOURDINE	Permet de mettre le son en sourdine. Appuyer de nouveau sur cette touche pour rétablir le son.
⑬	Touches numériques	Permettent de saisir les numéros de canaux ou le mot de passe des contrôles parentaux.
⑭	↶ (retour)	En mode téléviseur, cette touche permet de revenir au canal précédent.
⑮	ARRÊT DIFFÉRÉ	Permet de régler l'arrêt différé. Il est possible de sélectionner <b>Off</b> , (Désactivé), <b>5</b> , <b>10</b> , <b>15</b> , <b>30</b> , <b>60</b> , <b>90</b> , <b>120</b> , <b>180</b> ou <b>240</b> minutes. Pour plus d'informations, voir « <a href="#">Réglage de l'arrêt différé</a> » à la page 59.
⑯	MTS/SAP	Permet de sélectionner le mode audio pour une émission analogique. Sélections possibles : <ul style="list-style-type: none"> <li>• <b>Mono</b> : sélectionner cette option en cas de bruit ou de parasites lors de diffusions stéréo à signaux faibles.</li> <li>• <b>Stereo</b> (Stéréo) : sélectionner cette option pour les émissions diffusées en stéréo.</li> <li>• <b>SAP</b> : sélectionner cette option pour écouter une émission audio secondaire, s'il en existe.</li> </ul> OU Permet de sélectionner la langue audio d'une émission en numérique, si d'autres langues sont disponibles.
⑰	INFO*	Permet d'afficher des informations d'état comme le numéro du canal, le nom du canal (si disponible) ou la source du signal. Pour plus d'informations, voir « <a href="#">Affichage des informations relatives à un canal</a> » à la page 39.
⑱	CH +/CH -	Permet de changer les canaux de télévision. Pour plus d'informations, voir « <a href="#">Sélection d'un canal</a> » à la page 39.
⑲	ACCUEIL	Permet d'accéder au menu d'écran.
⑳	FAV	Touche d'accès à la liste des canaux favoris ( <i>Favorite</i> ). Pour plus d'informations, voir « <a href="#">Configuration de la liste des canaux favoris</a> » à la page 48 et « <a href="#">Visualisation d'un canal favori</a> » à la page 49.
㉑	QUITTER	Permet de fermer le menu d'écran.
㉒	▲ ▼ ◀ ▶	Permettent de parcourir les menus à l'écran et de procéder aux réglages.

N°	Touche	Description
①	🔌/MARCHE-ARRÊT	Permet d'allumer ou d'éteindre l'appareil (mode attente). <b>Avertissement</b> : Quand l'appareil est éteint, il n'est pas hors tension. Pour déconnecter l'alimentation, débrancher le cordon secteur.
②	■	Permet de saisir un numéro de sous-canal numérique. Pour plus d'informations, voir « <a href="#">Sélection d'un canal</a> » à la page 39.
③	IMAGE	Permet de sélectionner le mode image. Il est possible de sélectionner <b>Vivid</b> (Vif), <b>Standard</b> , <b>Energy Savings</b> (Économies d'énergie), <b>Movie</b> (Film) ou <b>Custom</b> (Personnalisé). Pour plus d'informations, voir « <a href="#">Mode image</a> » dans la section « <a href="#">Réglage de l'image du téléviseur</a> » à la page 40.
④	AUDIO	Permet de sélectionner le mode audio. Il est possible de sélectionner <b>Standard</b> , <b>Theater</b> (Cinéma), <b>Music</b> (Musique), <b>News</b> (Journaux télévisés) ou <b>Custom</b> (Personnalisé). Pour plus d'informations, voir « <a href="#">Mode son</a> » dans la section « <a href="#">Réglage des paramètres sonores</a> » à la page 44.
⑤	ENTRÉE	Appuyer sur cette touche pour afficher la liste des sources d'entrée ( <i>INPUT SOURCE</i> ), puis sur ▲ ou ▼ de la télécommande pour sélectionner la source d'entrée vidéo, puis sur <b>ENTER</b> (Entrée). Pour plus d'informations, voir « <a href="#">Sélection de la source d'entrée vidéo</a> » à la page 37.

# Quel type de connexion utiliser?

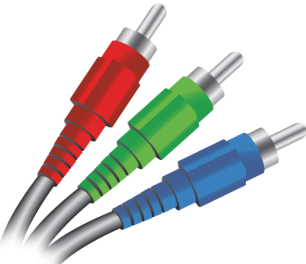
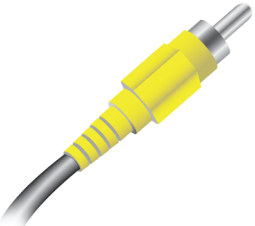
Ce téléviseur a plusieurs types de connexions disponibles pour y connecter des périphériques. Pour une qualité vidéo optimale, il faut connecter le périphérique à la meilleure connexion disponible. Utiliser le tableau ci-après pour identifier les câbles :

Qualité vidéo	Type de connexion et prise	Connecteur de câble
Optimale (utiliser cette connexion si les périphériques ont une prise HDMI)	HDMI (vidéo/audio)	
Meilleure que composite ou coaxiale	Vidéo à composantes (requiert une connexion audio)	
Meilleure que coaxiale	Vidéo composite (requiert une connexion audio)	
Bonne	Coaxiale vidéo/audio	

## Type de connexion et Connecteurs de câbles prise

Audio numérique optique



Entrée audio analogiques

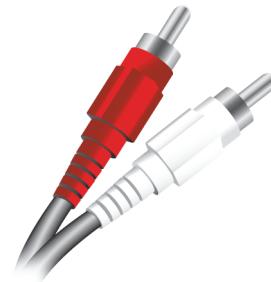

Sortie audio analogique



VGA (ordinateur) vidéo et audio

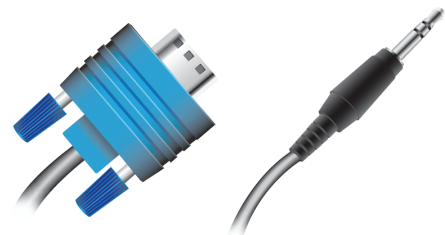

Il est possible d'utiliser la prise **HDMI2/DVI** du téléviseur pour connecter un périphérique DVI à celui-ci. Il faut toutefois utiliser un adaptateur HDMI vers DVI à l'extrémité du câble HDMI connecté au périphérique DVI.

### Attention

- Vérifier la position et le type de prises avant d'effectuer des connexions.
- Des connexions desserrées peuvent être à l'origine de problèmes d'image ou de colorimétrie. Vérifier que toutes les connexions sont correctes et bien fixées.
- L'équipement audio-vidéo externe illustré peut être différent de l'équipement de l'utilisateur. Pour toutes questions, consulter la documentation livrée avec l'équipement.
- Toujours débrancher le cordon d'alimentation lors de la connexion d'un équipement externe.

## Connexion d'un récepteur câble ou satellite

La plupart des récepteurs câble ou satellite ont plusieurs types de connexion. Pour obtenir la meilleure image vidéo, utiliser le meilleur type de connexion disponible. Pour plus d'informations, voir « [Quel type de connexion utiliser?](#) » à la page 11.

### Utilisation d'un câble HDMI (optimale)

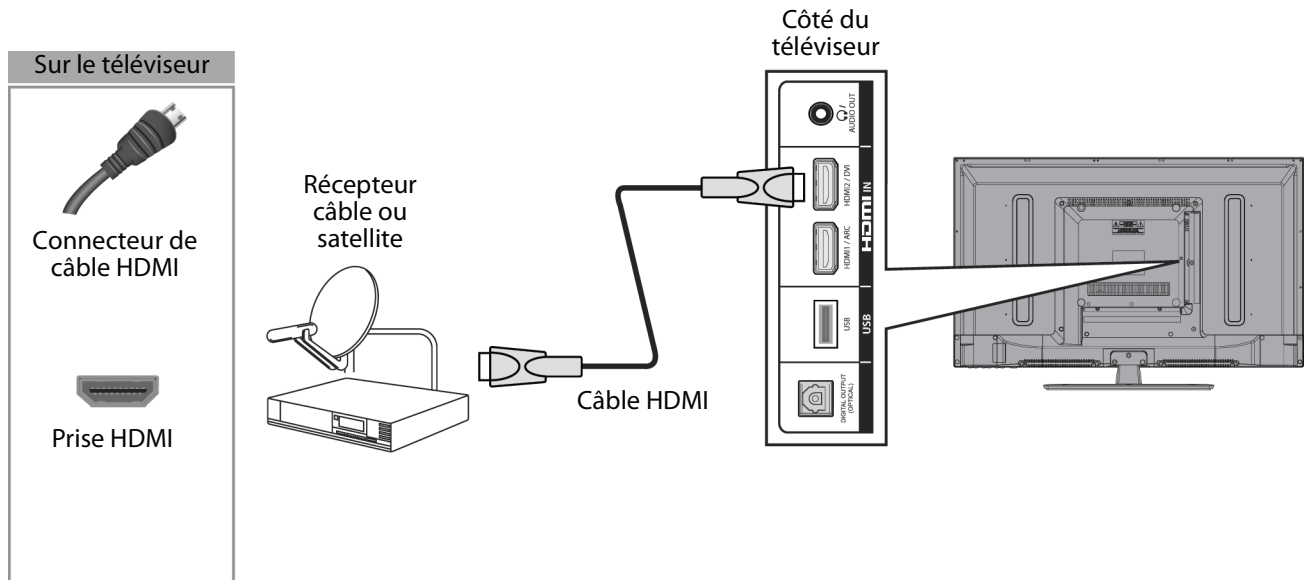

#### Pour connecter un récepteur câble ou satellite en utilisant HDMI :

- 1 Vérifier que le cordon d'alimentation du téléviseur est débranché et que tous les appareils connectés sont éteints.
- 2 Brancher le câble d'entrée en provenance de la prise murale de télévision câblée sur la prise d'entrée câble ou satellite du récepteur.
- 3 Connecter un câble HDMI (non fourni) à l'une des prises **HDMI** sur le côté du téléviseur et à la prise de sortie HDMI (**HDMI OUT**) du récepteur câble ou satellite.
- 4 Brancher le cordon d'alimentation du téléviseur sur une prise secteur, allumer le téléviseur, puis le récepteur câble ou satellite.
- 5 Appuyer sur **INPUT** (Entrée) pour ouvrir la liste des sources d'entrée (*INPUT SOURCE*).
- 6 Appuyer sur **▲** ou **▼** pour mettre en surbrillance **HDMI 1** ou **HDMI 2**, puis appuyer sur **ENTER** (Entrée).

#### Remarque

Un câble HDMI transmet la vidéo et l'audio. Aucun câble audio n'est nécessaire.

## Utilisation de la connexion DVI (similaire à HDMI mais requiert une connexion audio)

### Remarque

Il est nécessaire d'utiliser la prise **HDMI2/DVI** pour connecter un récepteur câble ou satellite. Si une autre prise HDMI est utilisée, le son des haut-parleurs de l'appareil sera inopérant.

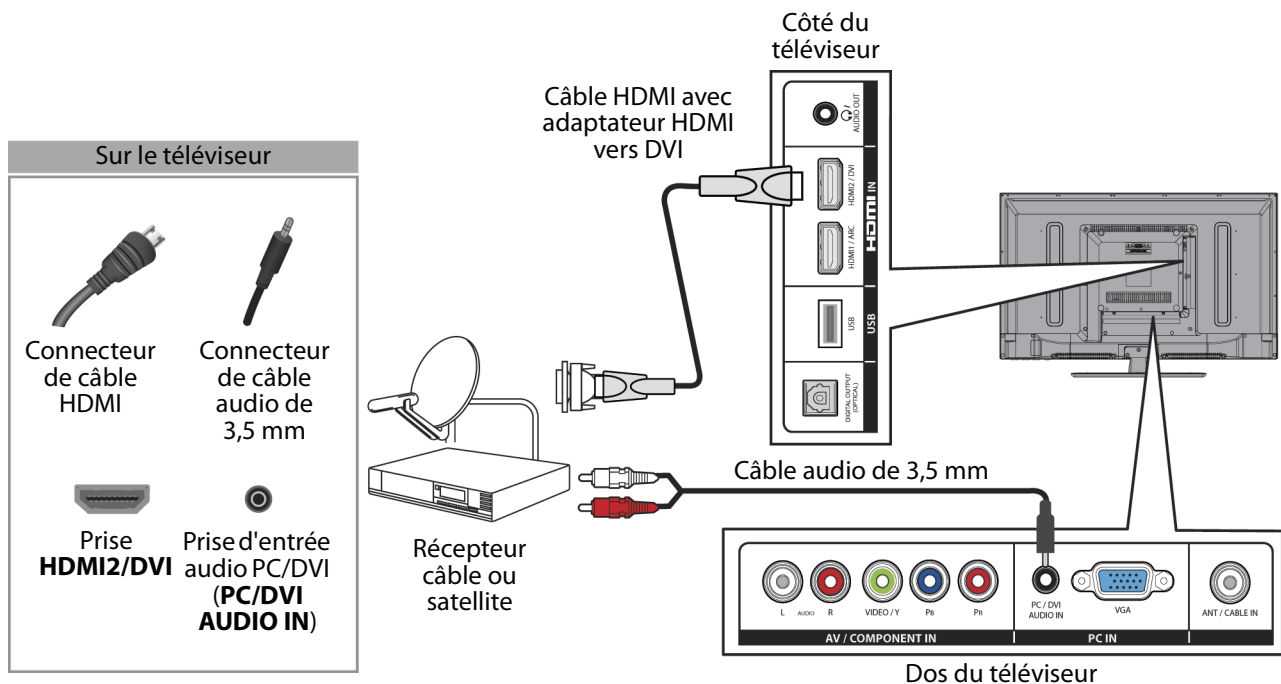

### Pour connecter un récepteur câble ou satellite en utilisant DVI :

- 1 Vérifier que le cordon d'alimentation du téléviseur est débranché et que tous les appareils connectés sont éteints.
- 2 Brancher le câble d'entrée en provenance de la prise murale de télévision câblée sur la prise d'entrée câble ou satellite du récepteur.
- 3 Connecter un adaptateur HDMI vers DVI (non fourni) à une extrémité du câble HDMI (non fourni), puis le connecter à la prise de sortie DVI (**DVI OUT**) du récepteur câble ou satellite.
- 4 Connecter l'autre extrémité du câble à la prise **HDMI2/DVI** sur le côté du téléviseur.
- 5 Connecter un câble audio de 3,5 mm (non fourni) à la prise audio d'entrée PC/DVI (**PC/DVI AUDIO IN**) au dos du téléviseur et aux prises de sortie audio (**AUDIO OUT**) du récepteur câble ou satellite.

### Remarque

Si la source audio est branchée sur la prise **PC/DVI AUDIO IN**, la sortie audio est analogique.

- 6 Brancher le cordon d'alimentation du téléviseur sur une prise secteur, allumer le téléviseur, puis le récepteur câble ou satellite.
- 7 Appuyer sur **INPUT** (Entrée) pour ouvrir la liste des sources d'entrée (**INPUT SOURCE**).
- 8 Appuyer sur **▲** ou **▼** pour mettre en surbrillance **HDMI 2**, puis appuyer sur **ENTER** (Entrée).

## Utilisation d'un câble vidéo à composantes (meilleure)

### Remarque

Les câbles présentent souvent un codage couleur correspondant aux prises.

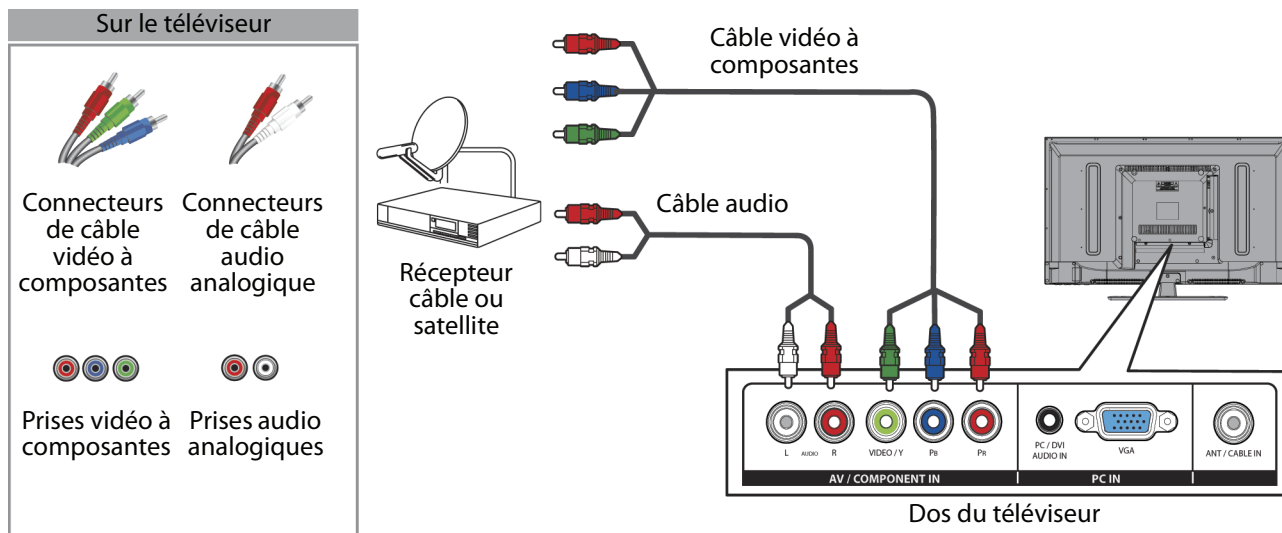

### Pour connecter un récepteur câble ou satellite en utilisant la vidéo à composantes :

- 1 Vérifier que le cordon d'alimentation du téléviseur est débranché et que tous les appareils connectés sont éteints.
- 2 Brancher le câble d'entrée en provenance de la prise murale de télévision câblée sur la prise d'entrée câble ou satellite du récepteur.
- 3 Connecter un câble vidéo à composantes (non fourni) aux prises vidéo **AV/COMPONENT IN VIDEO/Y, Pb** et **Pr** au dos de l'appareil et aux prises de sortie vidéo à composantes du récepteur câble ou satellite.
- 4 Connecter un câble audio (non fourni) aux prises audio G et D (**L** et **R AUDIO**) au dos du téléviseur et aux prises de sortie audio du récepteur câble ou satellite.

### Remarques

- Les prises vidéo **AV/COMPONENT IN VIDEO/Y, Pb** et **Pr** (utilisées pour connecter un périphérique à composantes) partagent les prises audio G et D (**L** et **R AUDIO**) avec la prise **AV/COMPONENT IN VIDEO/Y** (utilisée pour connecter un périphérique composite).
- Lorsque l'audio est connecté aux prises audio G et D (**L** et **R AUDIO**), la sortie audio est analogique.

- 5 Brancher le cordon d'alimentation du téléviseur sur une prise secteur, allumer le téléviseur, puis le récepteur câble ou satellite.
- 6 Appuyer sur **INPUT** (Entrée) pour ouvrir la liste des sources d'entrée (**INPUT SOURCE**).
- 7 Appuyer sur **▲** ou **▼** pour sélectionner **Component/AV** (Composantes/AV), puis sur **ENTER** (Entrée).

## Connexion à la prise vidéo composite (bonne)

### Remarques

- Les câbles présentent souvent un codage couleur correspondant aux prises.
- Le connecteur vidéo jaune du câble AV se branche sur la prise **AV/COMPONENT IN VIDEO/Y** verte.

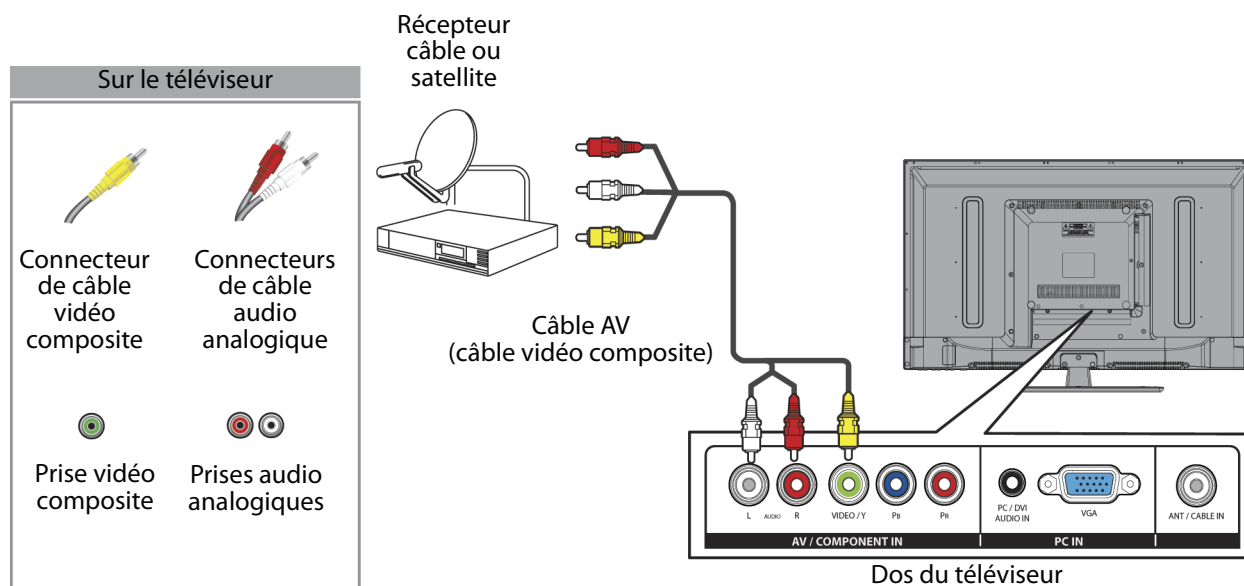

### Pour connecter un récepteur câble ou satellite en utilisant un câble vidéo composite :

- 1 Vérifier que le cordon d'alimentation du téléviseur est débranché et que tous les appareils connectés sont éteints.
- 2 Brancher le câble d'entrée en provenance de la prise murale de télévision câblée sur la prise d'entrée câble ou satellite du récepteur.
- 3 Brancher un câble AV (non fourni) sur la prise **AV/COMPONENT IN VIDEO/Y** et sur les prises audio G et D (**L et R AUDIO**) au dos du téléviseur et sur les prises de sortie audio et vidéo composite du récepteur câble ou satellite.

### Remarques

- Les prises vidéo **AV/COMPONENT IN VIDEO/Y**, **Pb** et **Pr** (utilisées pour connecter un périphérique à composantes) partagent les prises audio G et D (**L et R AUDIO**) avec la prise **AV/COMPONENT IN VIDEO/Y** (utilisée pour connecter un périphérique composite).
- Lorsque l'audio est connecté aux prises audio G et D (**L et R AUDIO**), la sortie audio est analogique.

- 4 Brancher le cordon d'alimentation du téléviseur sur une prise secteur, allumer le téléviseur, puis le récepteur câble ou satellite.
- 5 Appuyer sur **INPUT** (Entrée) pour ouvrir la liste des sources d'entrée (**INPUT SOURCE**).
- 6 Appuyer sur **▲** ou **▼** pour sélectionner **Component/AV** (Composantes/AV), puis sur **ENTER** (Entrée).

## Utilisation d'un câble coaxial (bonne)

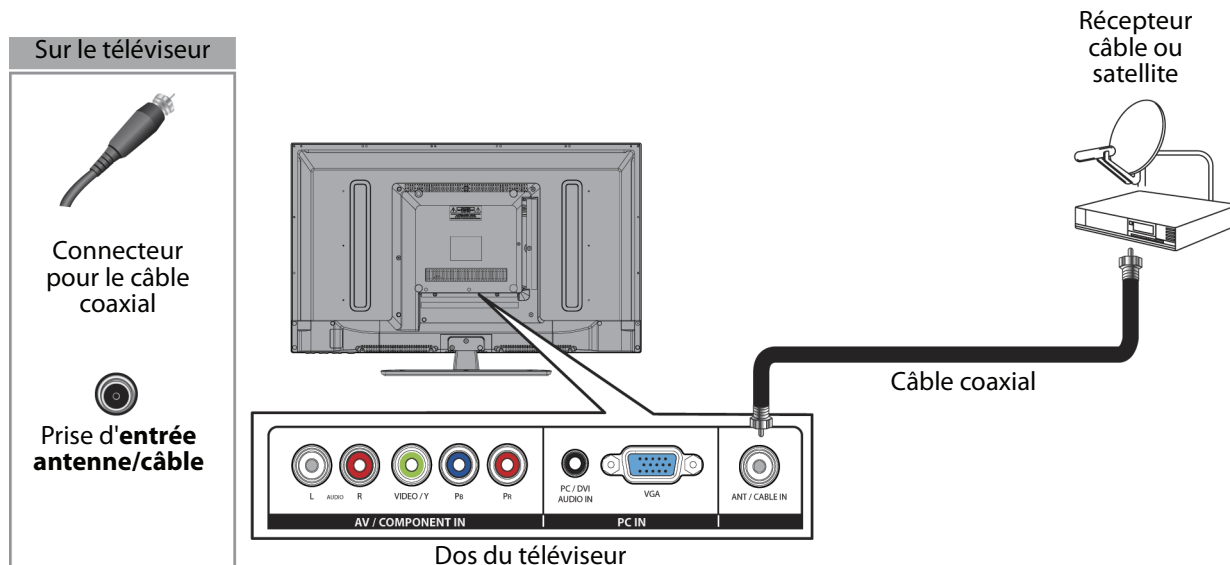

### Pour connecter un récepteur câble ou satellite en utilisant un câble coaxial :

- 1 Vérifier que le cordon d'alimentation du téléviseur est débranché et que tous les appareils connectés sont éteints.
- 2 Brancher le câble d'entrée en provenance de la prise murale de télévision câblée sur la prise d'entrée câble ou satellite du récepteur.
- 3 Connecter un câble coaxial (non fourni) à la prise d'entrée antenne/câble (**ANT/CABLE IN**) au dos du téléviseur et à la prise de sortie coaxiale du récepteur câble ou satellite.
- 4 Brancher le cordon d'alimentation du téléviseur sur une prise secteur, allumer le téléviseur, puis le récepteur câble ou satellite.
- 5 Appuyer sur **INPUT** (Entrée) pour ouvrir la liste des sources d'entrée (*INPUT SOURCE*).
- 6 Appuyer sur **▲** ou **▼** pour sélectionner **TV**, puis sur **ENTER** (Entrée).
- 7 S'il n'est pas possible de syntoniser des canaux existants, rechercher les canaux. Voir « [Recherche automatique des canaux](#) » à la page 46.

#### Remarques

- Utiliser un câble coaxial pour éliminer les interférences et le bruit en provenance des ondes radio.
- Ne pas attacher le câble coaxial et le cordon d'alimentation ou d'autres câbles ensemble.

# Connexion d'une antenne ou de la télévision câblée (sans récepteur)

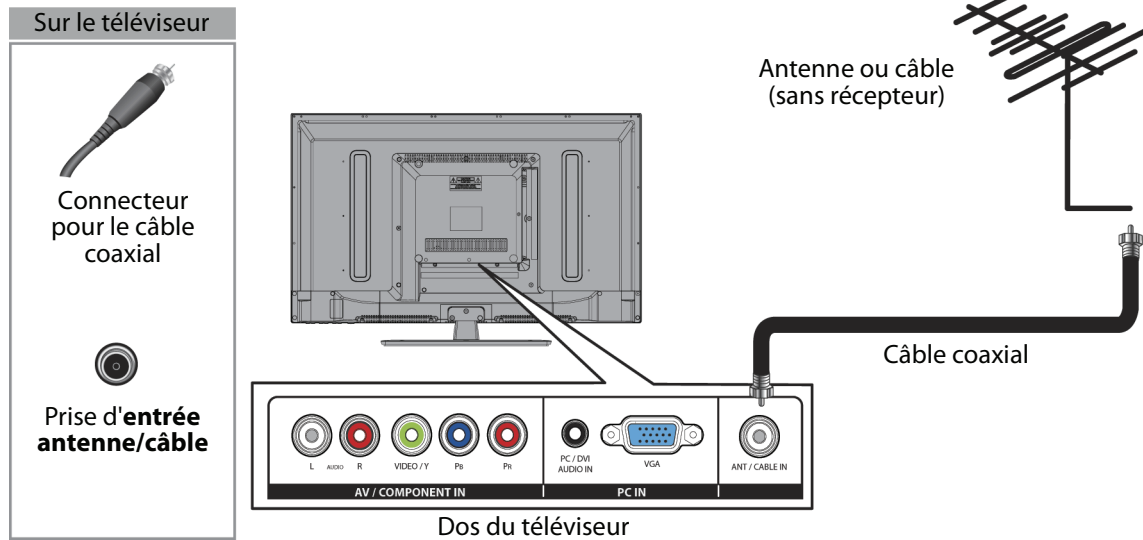

## Pour connecter l'appareil à une antenne ou à la télévision câblée (sans récepteur) :

- 1 Vérifier que le cordon d'alimentation du téléviseur est débranché et que tous les appareils connectés sont éteints.
- 2 Connecter un câble coaxial (non fourni) à la prise d'entrée antenne/câble (**ANT/CABLEIN**) au dos du téléviseur et à la prise murale de l'antenne ou de la télévision câblée.
- 3 Brancher le cordon d'alimentation du téléviseur sur une prise secteur, puis allumer le téléviseur.
- 4 Appuyer sur **INPUT** (Entrée) pour ouvrir la liste des sources d'entrée (**INPUT SOURCE**).
- 5 Appuyer sur **▲** ou **▼** pour sélectionner **TV**, puis sur **ENTER** (Entrée).
- 6 S'il n'est pas possible de syntoniser des canaux existants, rechercher les canaux. Voir « Recherche automatique des canaux » à la page 46.

### Remarques

- Utiliser un câble coaxial pour éliminer les interférences et le bruit en provenance des ondes radio.
- Ne pas attacher le câble coaxial et le cordon d'alimentation ou d'autres câbles ensemble.
- Si l'antenne n'est pas installée correctement, contacter du personnel qualifié pour corriger ce problème.
- Si le niveau du signal d'un canal est faible, l'image peut être déformée. Ajuster la position de l'antenne ou utiliser soit une antenne extérieure directionnelle, soit une antenne portable avec amplificateur intégré.
- Si la qualité de l'image est bonne sur certains canaux et médiocre sur d'autres, le problème peut provenir d'un signal médiocre ou faible du télédiffuseur ou du câblo-opérateur.
- En cas de connexion à la télévision câblée ou satellite sans récepteur, si la qualité de l'image est médiocre, il peut être nécessaire d'installer un récepteur pour améliorer la réception du signal et la qualité de l'image. Contacter le câblo-opérateur ou le fournisseur de télévision satellite pour obtenir un récepteur.
- Plusieurs canaux de haute définition (HD) convertissent le contenu de définition standard (DS). L'image affichée sur le téléviseur est toujours affichée en DS, donc la qualité de l'image ne sera pas aussi claire et nette que si le contenu avait été enregistré en HD à l'origine.

## Connexion d'un lecteur DVD ou Blu-ray

La plupart des lecteurs Blu-ray ou DVD ont plusieurs types de connexion. Pour obtenir la meilleure image vidéo, utiliser le meilleur type de connexion disponible. Pour plus d'informations, voir « [Quel type de connexion utiliser?](#) » à la page 11.

### Utilisation d'un câble HDMI (optimale)

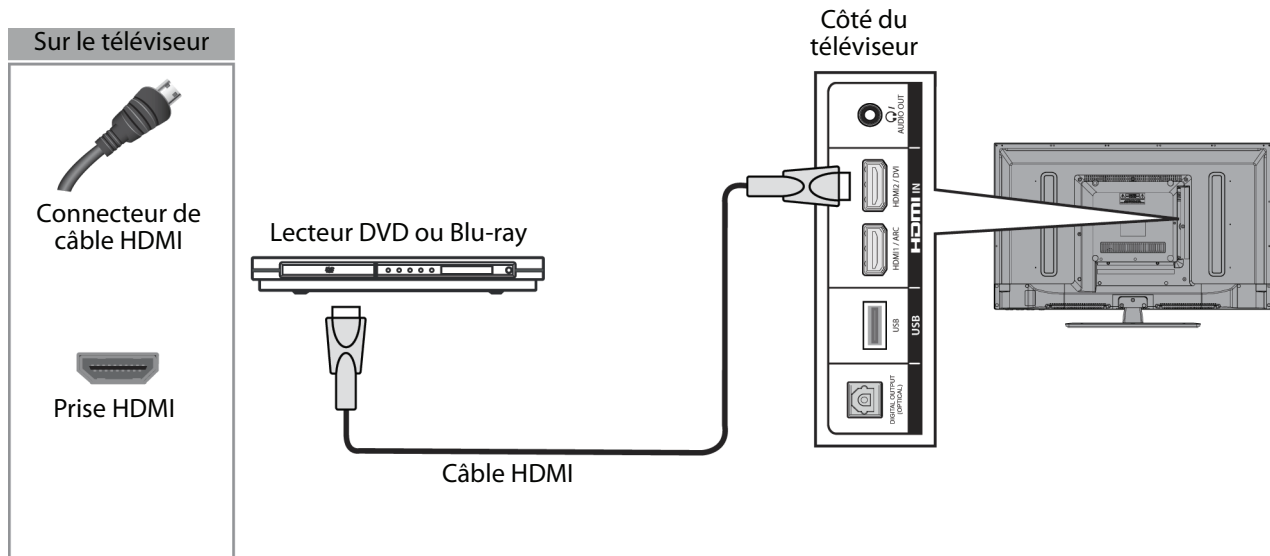

#### Pour connecter un lecteur DVD ou un lecteur Blu-ray à la prise HDMI :

- 1 Vérifier que le cordon d'alimentation du téléviseur est débranché et que le lecteur DVD ou Blu-ray est éteint.
- 2 Connecter un câble HDMI (non fourni) à une des prises **HDMI** sur le côté du téléviseur et à la prise de sortie HDMI (**HDMI OUT**) du lecteur DVD ou Blu-ray.
- 3 Brancher le cordon d'alimentation du téléviseur sur une prise secteur, puis allumer le téléviseur.
- 4 Mettre le lecteur DVD ou Blu-ray en marche et le régler sur le mode de sortie correct. Pour plus d'informations, voir la documentation livrée avec le lecteur.
- 5 Appuyer sur **INPUT** (Entrée) pour ouvrir la liste des sources d'entrée (**INPUT SOURCE**).
- 6 Appuyer sur **▲** ou **▼** pour mettre en surbrillance **HDMI 1** ou **HDMI 2**, puis appuyer sur **ENTER** (Entrée).

## Utilisation de la connexion DVI (similaire à HDMI mais requiert une connexion audio)

### Remarque

Il est nécessaire d'utiliser la prise **HDMI2/DVI** pour connecter un lecteur DVD ou Blu-ray à l'aide de la prise DVI. Si une autre prise HDMI est utilisée, le son des haut-parleurs de l'appareil sera inopérant.

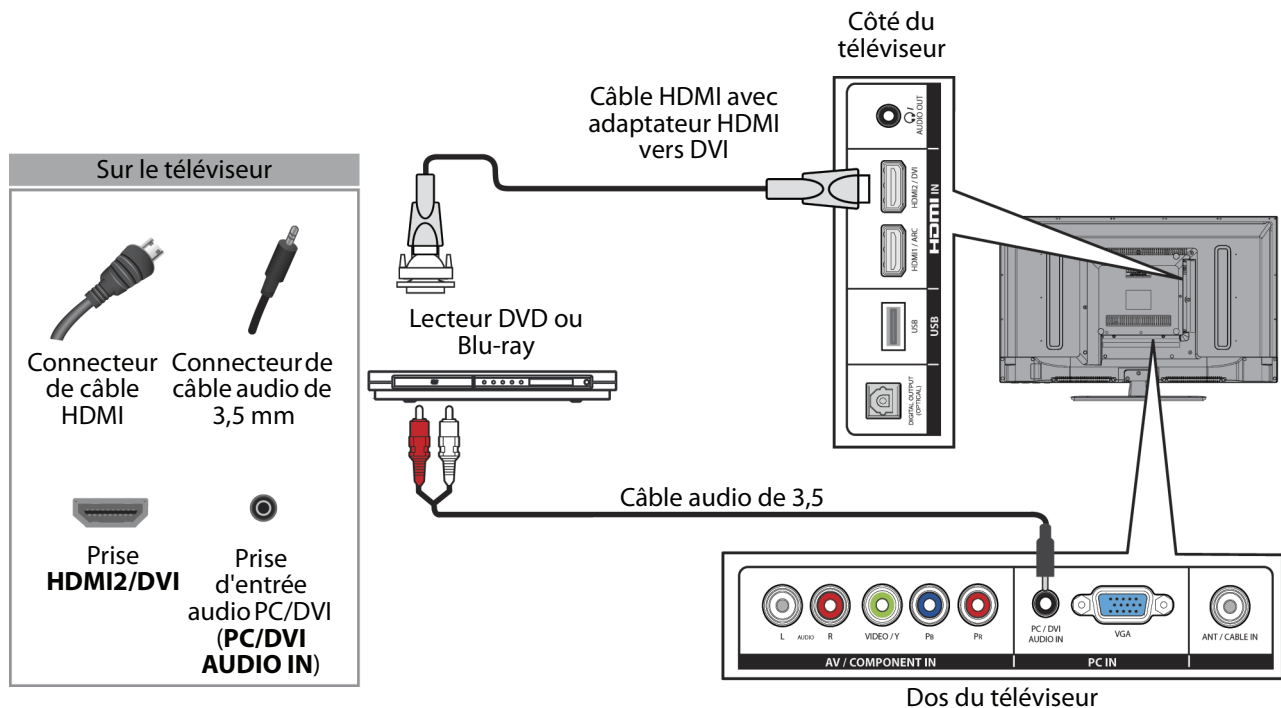

### Pour connecter un lecteur DVD ou Blu-ray à la prise DVI :

- 1 Vérifier que le cordon d'alimentation du téléviseur est débranché et que le lecteur DVD ou Blu-ray est éteint.
- 2 Connecter un adaptateur HDMI vers DVI (non fourni) à une extrémité du câble HDMI (non fourni), puis le connecter à la prise de sortie DVI (**DVI OUT**) du lecteur DVD ou Blu-ray.
- 3 Connecter l'autre extrémité du câble à la prise **HDMI2/DVI** sur le côté du téléviseur.
- 4 Brancher un câble audio de 3,5mm (non fourni) sur la prise audio d'entrée PC/DVI (**PC/DVI AUDIO IN**) au dos de l'appareil et sur les prises de sortie audio (**AUDIO OUT**) du lecteur DVD ou Blu-ray.

### Remarque

Si la source audio est branchée sur la prise **PC/DVI AUDIO IN**, la sortie audio est analogique.

- 5 Brancher le cordon d'alimentation du téléviseur sur une prise secteur, puis allumer le téléviseur.
- 6 Mettre le lecteur DVD ou Blu-ray en marche et le régler sur le mode de sortie correct. Pour plus d'informations, voir la documentation livrée avec le lecteur.
- 7 Appuyer sur **INPUT** (Entrée) pour ouvrir la liste des sources d'entrée (**INPUT SOURCE**).
- 8 Appuyer sur **▲** ou **▼** pour sélectionner **HDMI 2**, puis appuyer sur **ENTER** (Entrée).

## Utilisation d'un câble vidéo à composantes (meilleure)

### Remarque

Les câbles présentent souvent un codage couleur correspondant aux prises.

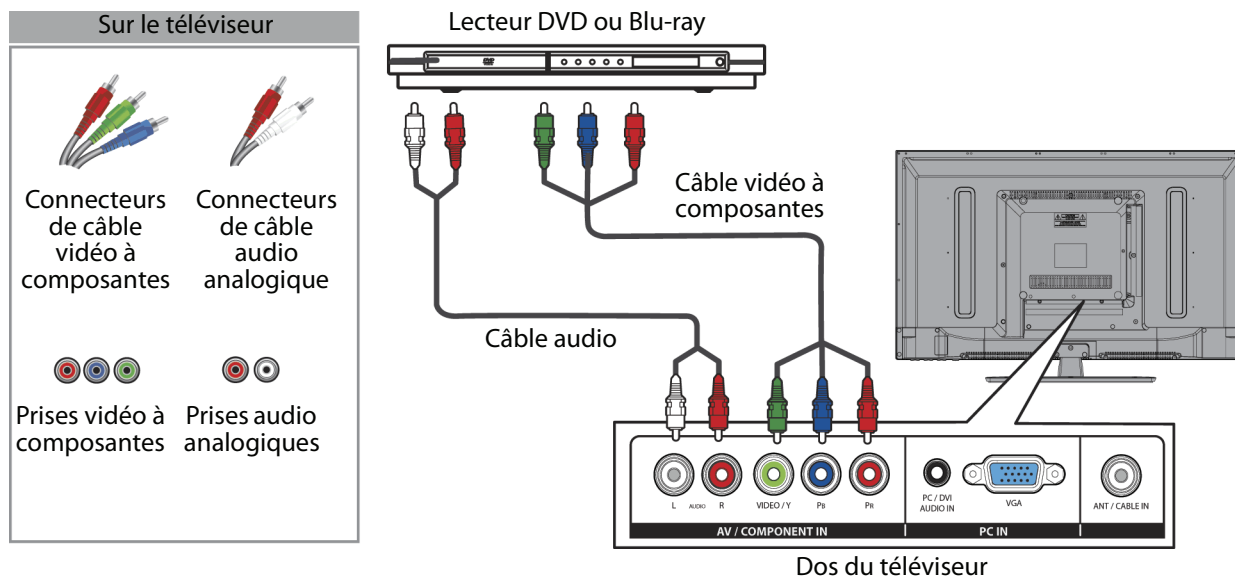

### Pour connecter un lecteur DVD ou Blu-ray en utilisant la vidéo à composantes :

- 1 Vérifier que le cordon d'alimentation du téléviseur est débranché et que le lecteur DVD ou Blu-ray est éteint.
- 2 Connecter une extrémité d'un câble vidéo à composantes (non fourni) aux prises **AV/COMPONENT IN VIDEO/Y, PB** et **PR** au dos du téléviseur et l'autre extrémité aux prises de sortie composantes (**COMPONENT OUT**) du lecteur DVD ou Blu-ray.
- 3 Connecter un câble audio (non fourni) aux prises audio G/D (**L** et **R AUDIO**) au dos du téléviseur et aux prises de sortie audio G/D (**L** et **R AUDIO OUT**) du lecteur DVD ou Blu-ray.

### Remarques

- Les prises vidéo **AV/COMPONENT IN VIDEO/Y, PB** et **PR** (utilisées pour connecter un périphérique à composantes) partagent les prises audio G et D (**L** et **R AUDIO**) avec la prise **AV/COMPONENT IN VIDEO/Y** (utilisée pour connecter un périphérique composite).
- Lorsque l'audio est connecté aux prises audio G et D (**L** et **R AUDIO**), la sortie audio est analogique.

- 4 Brancher le cordon d'alimentation du téléviseur sur une prise secteur, puis allumer le téléviseur.
- 5 Mettre le lecteur DVD ou Blu-ray en marche et le régler sur le mode de sortie correct. Pour plus d'informations, voir la documentation livrée avec le lecteur.
- 6 Appuyer sur **INPUT** (Entrée) pour ouvrir la liste des sources d'entrée (**INPUT SOURCE**).
- 7 Appuyer sur **▲** ou **▼** pour sélectionner **Component/AV** (Composantes/AV), puis sur **ENTER** (Entrée).

## Connexion à la prise vidéo composite (bonne)

### Remarques

- Les câbles présentent souvent un codage couleur correspondant aux prises.
- Le connecteur vidéo jaune du câble AV se branche sur la prise **AV/COMPONENT IN VIDEO/Y** verte.

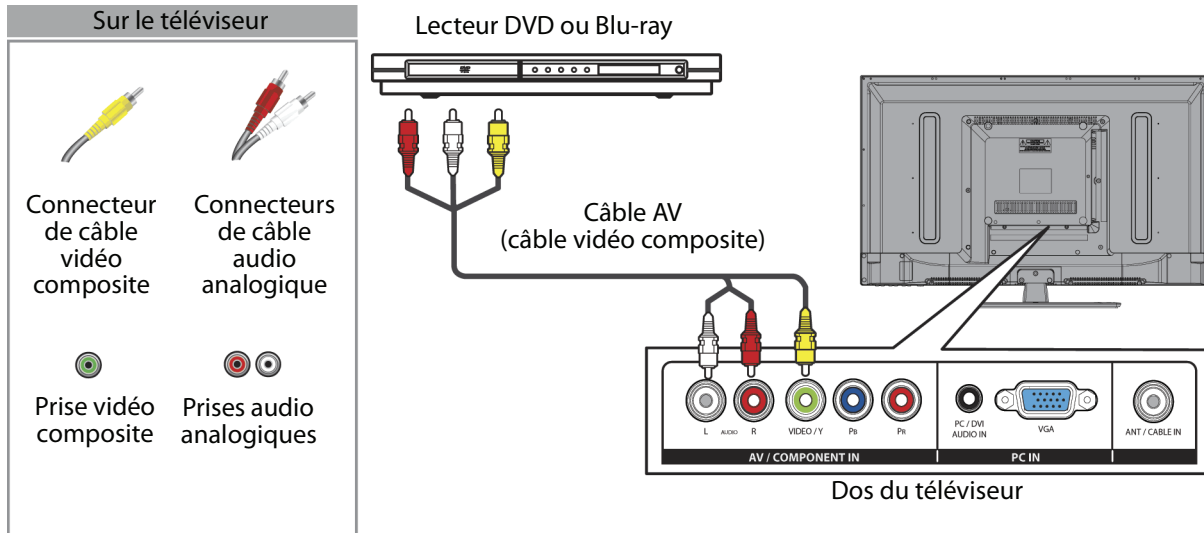

### Pour connecter un lecteur DVD ou Blu-ray en utilisant la vidéo composite :

- 1 Vérifier que le cordon d'alimentation du téléviseur est débranché et que le lecteur DVD ou Blu-ray est éteint.
- 2 Connecter un câble AV (non fourni) à la prise **AV/COMPONENT IN VIDEO/Y** et aux prises audio G et D (**L et R AUDIO**) au dos du téléviseur et aux prises de sortie AV (**AV OUT**) du lecteur DVD ou Blu-ray.

### Remarque

- Les prises vidéo **AV/COMPONENT IN VIDEO/Y**, **Pb** et **Pr** (utilisées pour connecter un périphérique à composants) partagent les prises audio G et D (**L et R AUDIO**) avec la prise **AV/COMPONENT IN VIDEO/Y** (utilisée pour connecter un périphérique composite).
- Lorsque l'audio est connecté aux prises audio G et D (**L et R AUDIO**), la sortie audio est analogique.

- 3 Brancher le cordon d'alimentation du téléviseur sur une prise secteur, puis allumer le téléviseur.
- 4 Mettre le lecteur DVD ou Blu-ray en marche et le régler sur le mode de sortie correct. Pour plus d'informations, voir la documentation livrée avec le lecteur.
- 5 Appuyer sur **INPUT** (Entrée) pour ouvrir la liste des sources d'entrée (**INPUT SOURCE**).
- 6 Appuyer sur **▲** ou **▼** pour sélectionner **Component/AV** (Composantes/AV), puis sur **ENTER** (Entrée).

# Connexion d'une console de jeu

## Utilisation d'un câble HDMI (optimale)

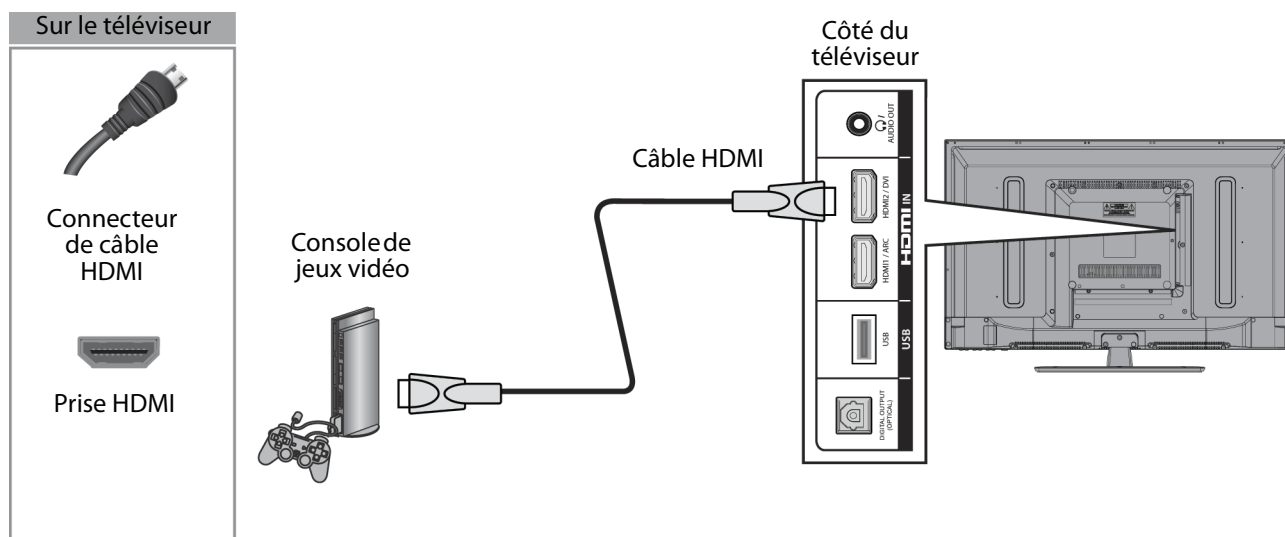

### Pour connecter une console de jeu à l'aide de HDMI :

- 1 Vérifier que le cordon d'alimentation du téléviseur est débranché et que la console de jeux est hors tension.
- 2 Connecter un câble HDMI (non fourni) à une des prises **HDMI** sur le côté du téléviseur et à la prise de sortie HDMI (**HDMI OUT**) de la console de jeux.
- 3 Brancher le cordon d'alimentation du téléviseur sur une prise secteur, puis allumer le téléviseur.
- 4 Mettre la console de jeux sous tension et la régler sur le mode de sortie correct. Pour plus d'informations, voir la documentation livrée avec la console de jeux.
- 5 Appuyer sur **INPUT** (Entrée) pour ouvrir la liste des sources d'entrée (*INPUT SOURCE*).
- 6 Appuyer sur **▲** ou **▼** pour mettre en surbrillance **HDMI 1** ou **HDMI 2**, puis appuyer sur **ENTER** (Entrée).

## Utilisation d'un câble vidéo à composantes (meilleure)

### Remarque

Les câbles présentent souvent un codage couleur correspondant aux prises.

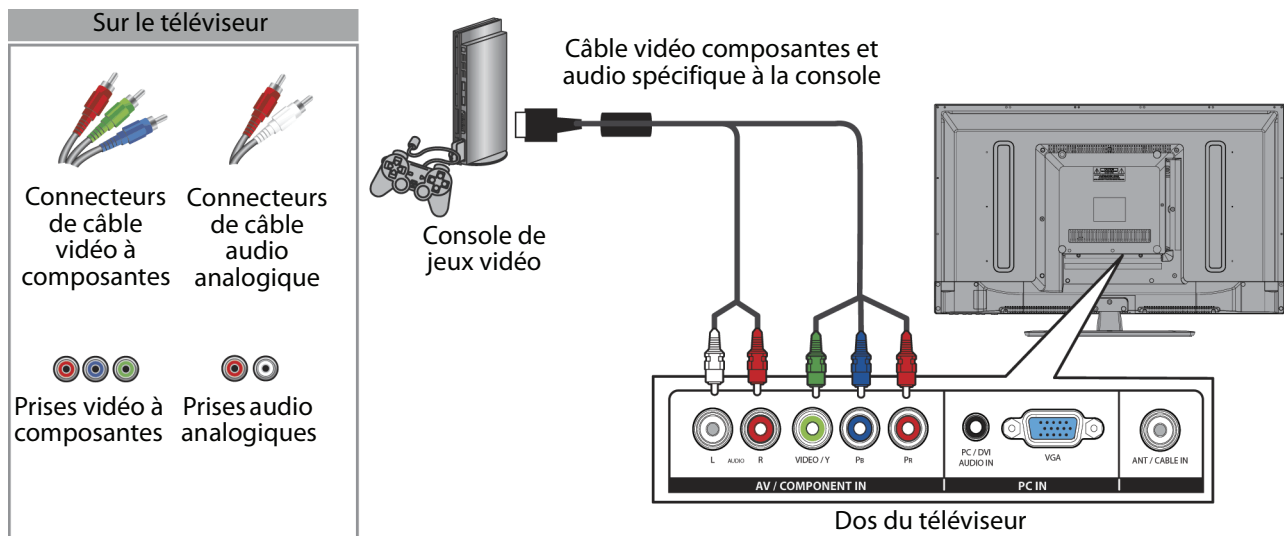

### Pour connecter une console de jeux en utilisant la vidéo à composantes :

- 1 Vérifier que le cordon d'alimentation du téléviseur est débranché et que la console de jeux est hors tension.
- 2 Brancher les connecteurs vidéo et audio du câble vidéo à composantes (non fourni) aux prises vidéo **AV/COMPONENT IN VIDEO/Y, Pb et Pr** et audio G/D (**L et R AUDIO**) au dos du téléviseur et l'autre extrémité aux prises à composantes de la console de jeux.

### Remarque

- Il se peut que la console de jeux nécessite un câble vidéo à composantes spécial. Se reporter à la documentation livrée avec la console de jeux ou vérifier sur le site Web du fabricant.
- Les prises vidéo **AV/COMPONENT IN VIDEO/Y, Pb et Pr** (utilisées pour connecter un périphérique à composantes) partagent les prises audio G et D (**L et R AUDIO**) avec la prise **AV/COMPONENT IN VIDEO/Y** (utilisée pour connecter un périphérique composite).
- Lorsque l'audio est connecté aux prises audio G et D (**L et R AUDIO**), la sortie audio est analogique.

- 3 Brancher le cordon d'alimentation du téléviseur sur une prise secteur, puis allumer le téléviseur.
- 4 Mettre la console de jeux sous tension et la régler sur le mode de sortie correct. Pour plus d'informations, voir la documentation livrée avec la console de jeux.
- 5 Appuyer sur **INPUT** (Entrée) pour ouvrir la liste des sources d'entrée (**INPUT SOURCE**).
- 6 Appuyer sur **▲** ou **▼** pour sélectionner **Component/AV** (Composantes/AV), puis sur **ENTER** (Entrée).

## Connexion à la prise vidéo composite (bonne)

### Remarques

- Les câbles présentent souvent un codage couleur correspondant aux prises.
- Le connecteur vidéo jaune du câble AV se branche sur la prise **AV/COMPONENT IN VIDEO/Y** verte.

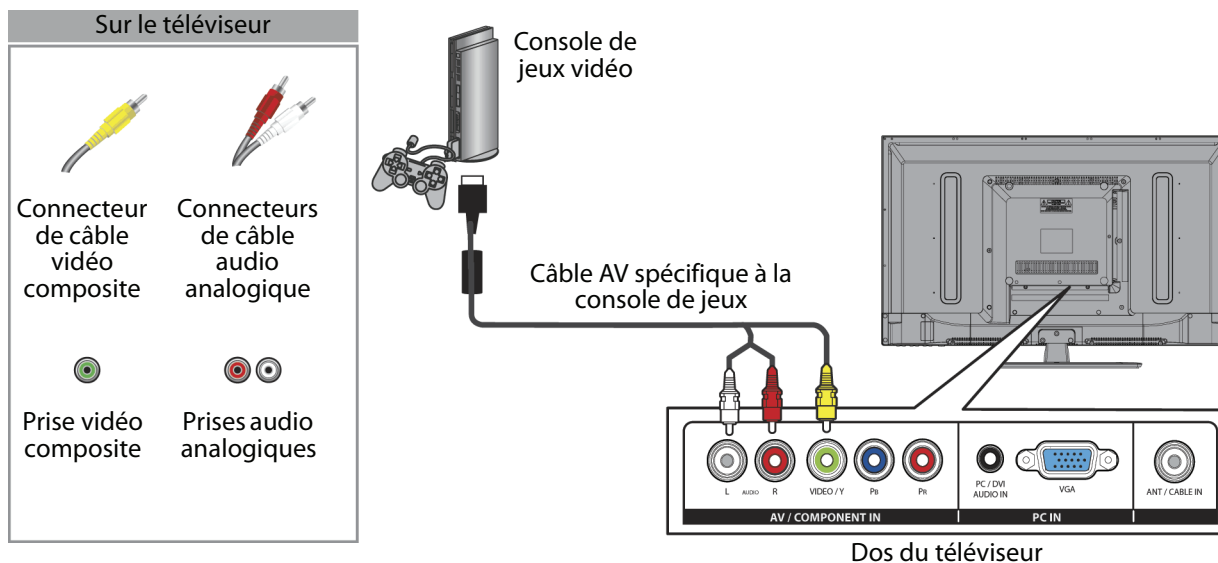

### Pour connecter une console de jeux en utilisant la vidéo composite :

- 1 Vérifier que le cordon d'alimentation du téléviseur est débranché et que la console de jeux est hors tension.
- 2 Brancher les connecteurs vidéo et audio du câble AV de la console de jeux (non fourni) à la prise **AV/COMPONENT IN VIDEO/Y** et aux prises audio G/D (**L et R AUDIO**) au dos du téléviseur et l'autre extrémité aux prises composites de la console de jeux.

### Remarque

- La plupart des consoles de jeux sont équipées d'un câble AV spécial (vidéo composite). Se reporter à la documentation livrée avec la console de jeux ou vérifier sur le site Web du fabricant.
- Les prises vidéo **AV/COMPONENT IN VIDEO/Y**, **Pb** et **Pr** (utilisées pour connecter un périphérique à composantes) partagent les prises audio G et D (**L et R AUDIO**) avec la prise **AV/COMPONENT IN VIDEO/Y** (utilisée pour connecter un périphérique composite).
- Lorsque l'audio est connecté aux prises audio G et D (**L et R AUDIO**), la sortie audio est analogique.

- 3 Brancher le cordon d'alimentation du téléviseur sur une prise secteur, puis allumer le téléviseur.
- 4 Mettre la console de jeux sous tension et la régler sur le mode de sortie correct. Pour plus d'informations, voir la documentation livrée avec la console de jeux.
- 5 Appuyer sur **INPUT** (Entrée) pour ouvrir la liste des sources d'entrée (**INPUT SOURCE**).
- 6 Appuyer sur **▲** ou **▼** pour sélectionner **Component/AV** (Composantes/AV), puis sur **ENTER** (Entrée).

# Connexion à un ordinateur

## Utilisation d'un câble HDMI (optimale)

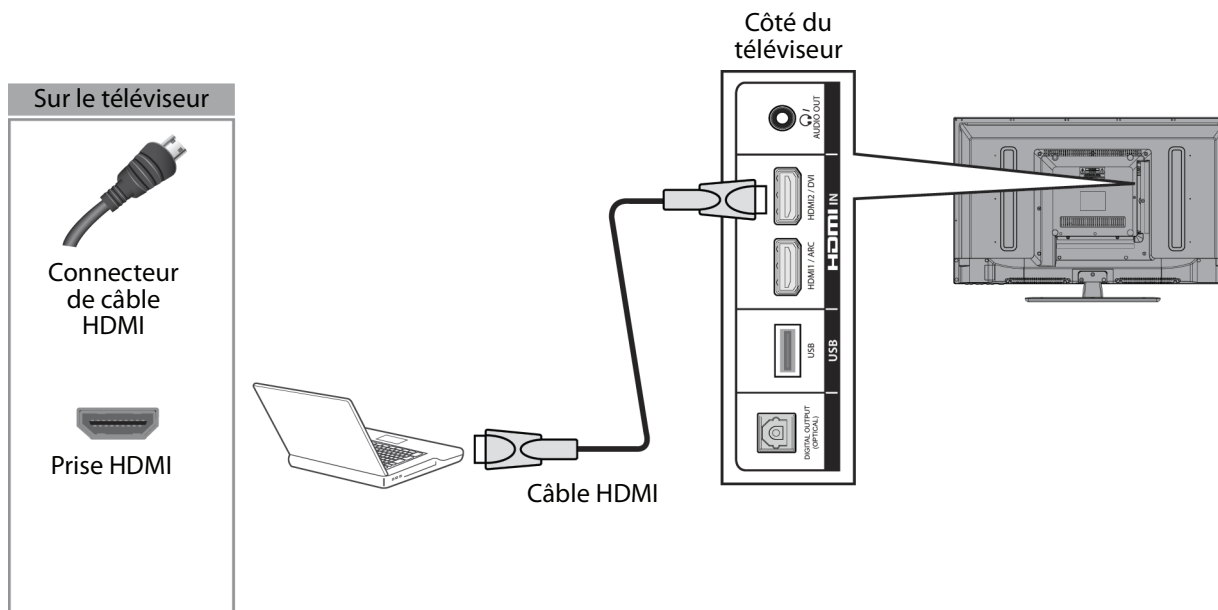

### Pour connecter l'appareil à l'ordinateur par l'intermédiaire de la prise HDMI :

- 1 Vérifier que le cordon d'alimentation du téléviseur est débranché et que l'ordinateur est éteint.
- 2 Connecter un câble HDMI (non fourni) à une des prises **HDMI** sur le côté du téléviseur et à la prise de sortie HDMI (**HDMI OUT**) de l'ordinateur.
- 3 Brancher le cordon d'alimentation du téléviseur sur une prise secteur, puis allumer le téléviseur et l'ordinateur.
- 4 Appuyer sur **INPUT** (Entrée) pour ouvrir la liste des sources d'entrée (**INPUT SOURCE**).
- 5 Appuyer sur ▲ ou ▼ pour mettre en surbrillance **HDMI 1** ou **HDMI 2**, puis appuyer sur **ENTER** (Entrée).
- 6 Régler les propriétés du moniteur de l'ordinateur si besoin est.

## Utilisation de la connexion DVI (similaire à HDMI mais requiert une connexion audio)

### Remarque

Il est nécessaire d'utiliser la prise **HDMI2/DVI** pour connecter un ordinateur à l'aide de la prise DVI. Si une autre prise HDMI est utilisée, le son des haut-parleurs de l'appareil sera inopérant.

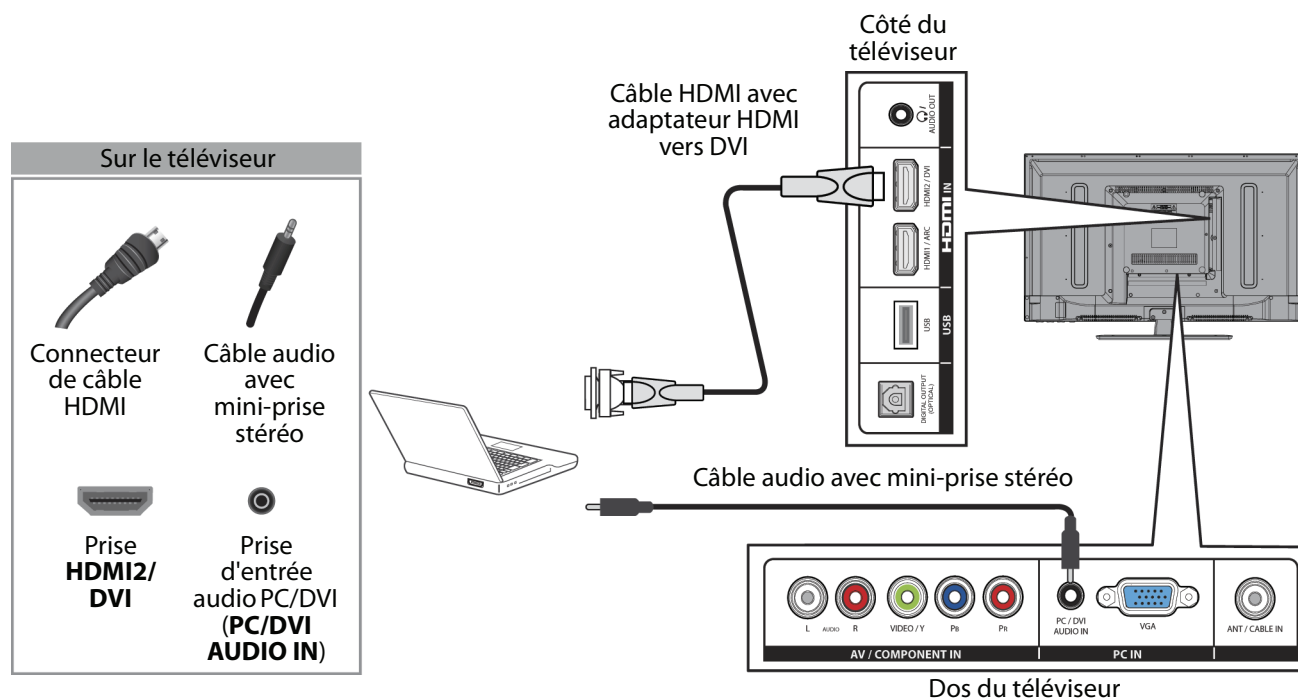

### Pour connecter un ordinateur en utilisant la connexion DVI :

- 1 Vérifier que le cordon d'alimentation du téléviseur est débranché et que l'ordinateur est éteint.
- 2 Connecter un adaptateur HDMI vers DVI (non fourni) à une extrémité du câble HDMI (non fourni), puis le connecter à la prise de sortie DVI (**DVI OUT**) de l'ordinateur.
- 3 Connecter l'autre extrémité du câble à la prise **HDMI2/DVI** sur le côté du téléviseur.
- 4 Connecter un câble audio avec mini-prise stéréo (non fourni) à la prise d'entrée audio PC/DVI (**PC/DVI AUDIO IN**) au dos du téléviseur et à la prise de sortie audio (**AUDIO OUT**) (casque d'écoute) de l'ordinateur.

### Remarque

Si la source audio est branchée sur la prise **PC/DVI AUDIO IN**, la sortie audio est analogique.

- 5 Brancher le cordon d'alimentation du téléviseur sur une prise secteur, puis allumer le téléviseur et l'ordinateur.
- 6 Appuyer sur **INPUT** (Entrée) pour ouvrir la liste des sources d'entrée (**INPUT SOURCE**).
- 7 Appuyer sur **▲** ou **▼** pour sélectionner **HDMI 2**, puis appuyer sur **ENTER** (Entrée).
- 8 Régler les propriétés du moniteur de l'ordinateur si besoin est.

## Connexion à la prise VGA (plus courant)

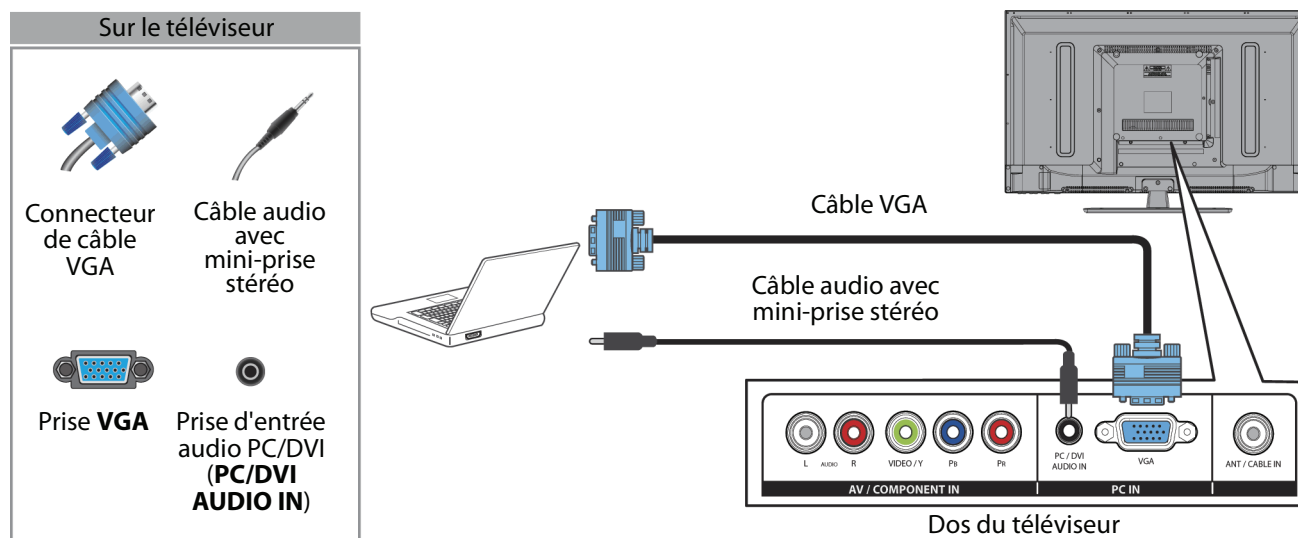

### Raccordement de l'appareil à un ordinateur par la prise VGA :

- 1 Vérifier que le cordon d'alimentation du téléviseur est débranché et que l'ordinateur est éteint.
- 2 Connecter un câble VGA (non fourni) à la prise **VGA** au dos du téléviseur et à la prise **VGA** de l'ordinateur.
- 3 Connecter un câble audio avec mini-prise stéréo (non fourni) à la prise d'entrée audio PC/DVI (**PC/DVI AUDIO IN**) au dos du téléviseur et à la prise de sortie audio (**AUDIO OUT**) (casque d'écoute) de l'ordinateur.
- 4 Brancher le cordon d'alimentation du téléviseur sur une prise secteur, puis allumer le téléviseur et l'ordinateur.
- 5 Appuyer sur **INPUT** (Entrée) pour ouvrir la liste des sources d'entrée (*INPUT SOURCE*).
- 6 Appuyer sur **▲** ou **▼** pour sélectionner **VGA**, puis sur **ENTER** (Entrée).
- 7 Régler les propriétés du moniteur de l'ordinateur si besoin est.

## Connexion d'une clé USB flash

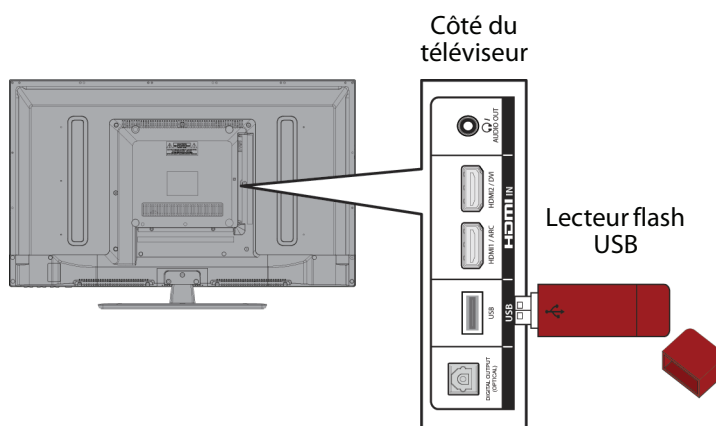

### Pour la connexion d'une clé USB flash :

- 1 Brancher une clé USB flash sur le port **USB** sur le côté du téléviseur.

#### Attention

Ne pas retirer la clé USB flash ou éteindre le téléviseur lors de l'utilisation du lecteur flash USB. Cela pourrait occasionner une perte de données ou endommager la clé USB flash.

- 2 Si le téléviseur est allumé quand la clé USB flash est connectée, appuyer sur ▲ ou ▼ pour sélectionner **Yes** (Oui) dans le message qui s'affiche. Le menu *PHOTOS* s'affiche.

OU

Si une source d'entrée vidéo différente est choisie après avoir connecté la clé USB flash et l'utilisateur souhaite revenir sur l'entrée de la clé USB, appuyer sur **INPUT** (Entrée) pour afficher la liste des sources d'entrée (*INPUT SOURCE*), puis sur ▲ ou ▼ pour sélectionner **USB (Photos)**, puis appuyer sur **ENTER** (Entrée). Le menu *PHOTOS* s'affiche.

#### Remarque

La visionneuse de **photos** est uniquement compatible avec les formats d'images JPEG (comportant l'extension « .jpg ») et le téléviseur n'est pas compatible avec tous les fichiers JPEG.

Pour plus d'informations, voir « [Utilisation d'une clé USB flash](#) » à la page 64.

# Connexion d'un casque d'écoute

Quand un casque d'écoute est connecté, les haut-parleurs du téléviseur sont mis en sourdine.

## Avertissement

Un son trop élevé peut endommager l'ouïe. Lors de l'utilisation d'un casque d'écoute, n'utiliser qu'un niveau de volume suffisant pour l'écoute.

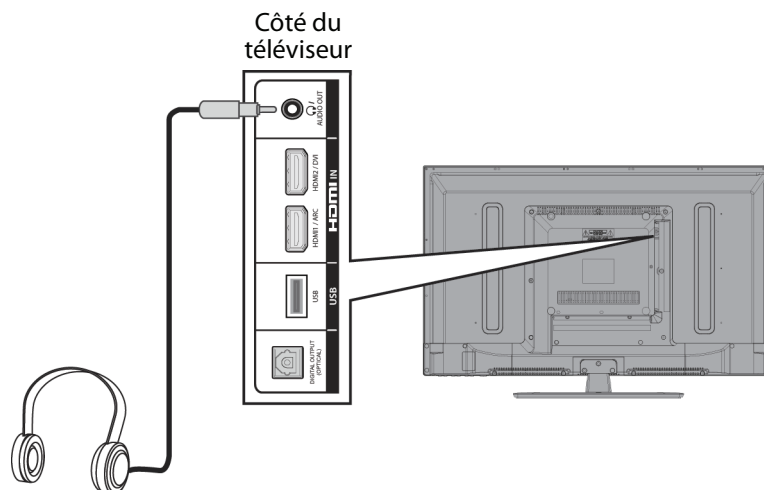

## Pour connecter un casque d'écoute :

- 1 Connecter le casque d'écoute à la prise  /AUDIO OUT (Sortie audio) sur le côté du téléviseur.
- 2 Dans l'écran qui s'affiche, appuyer sur ◀ ou ▶ pour mettre en surbrillance **Headphone** (Casque d'écoute), puis sur **ENTER** (Entrée). Pour plus d'informations, voir « [Sélection du mode de sortie audio](#) » à la page 45.

## Remarques

- Si un casque d'écoute est connecté lorsque le téléviseur est éteint, l'audio est reproduit à travers le casque d'écoute et les haut-parleurs du téléviseur sont mis en sourdine quand le téléviseur est allumé.
- Il est possible de connecter un amplificateur, un système de cinéma maison ou une barre de son à la prise  /AUDIO OUT (Sortie audio). Pour connecter un amplificateur, un système de cinéma maison ou une barre de son, il est nécessaire de débrancher le casque d'écoute.

# Connexion d'un système de cinéma maison de base

## Utilisation de l'audio numérique

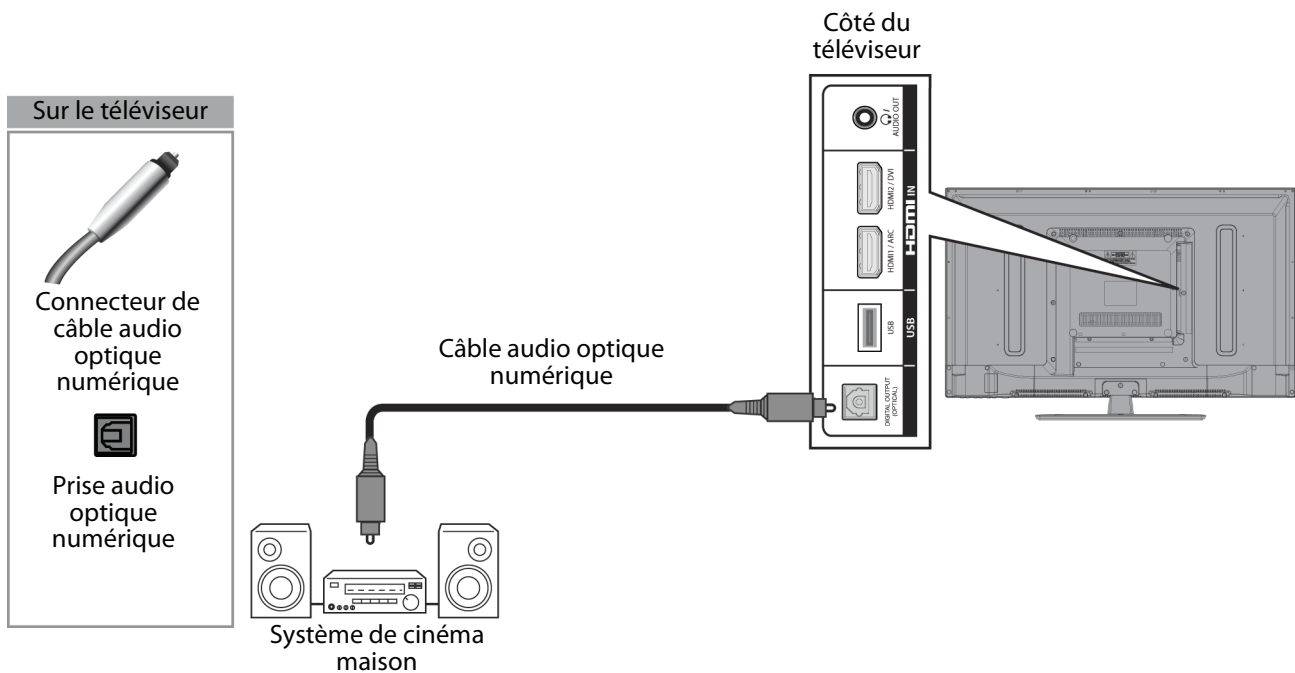

### Pour connecter un système de cinéma maison de base en utilisant l'audio numérique :

- 1 Vérifier que le cordon d'alimentation du téléviseur est débranché et que le système de cinéma maison est sur arrêt.
- 2 Connecter un câble audio optique numérique (non fourni) à la prise de sortie numérique (**DIGITAL OUTPUT [OPTIQUE]**) sur le côté du téléviseur et à la prise d'entrée audio optique (**AUDIO IN**) du système de cinéma maison numérique.
- 3 Brancher le cordon d'alimentation du téléviseur sur une prise secteur, puis allumer le téléviseur et le système de cinéma maison.
- 4 Régler l'option **Digital Audio/SPDIF** (Audio numérique/SPDIF) dans le menu **AUDIO** sur **PCM**. Voir « [Réglage des paramètres sonores](#) » à la page 44.

## Utilisation de l'audio analogique

Quand un système de cinéma maison est connecté à la prise de sortie audio (🔊/AUDIO OUT), les haut-parleurs du téléviseur sont mis en sourdine.

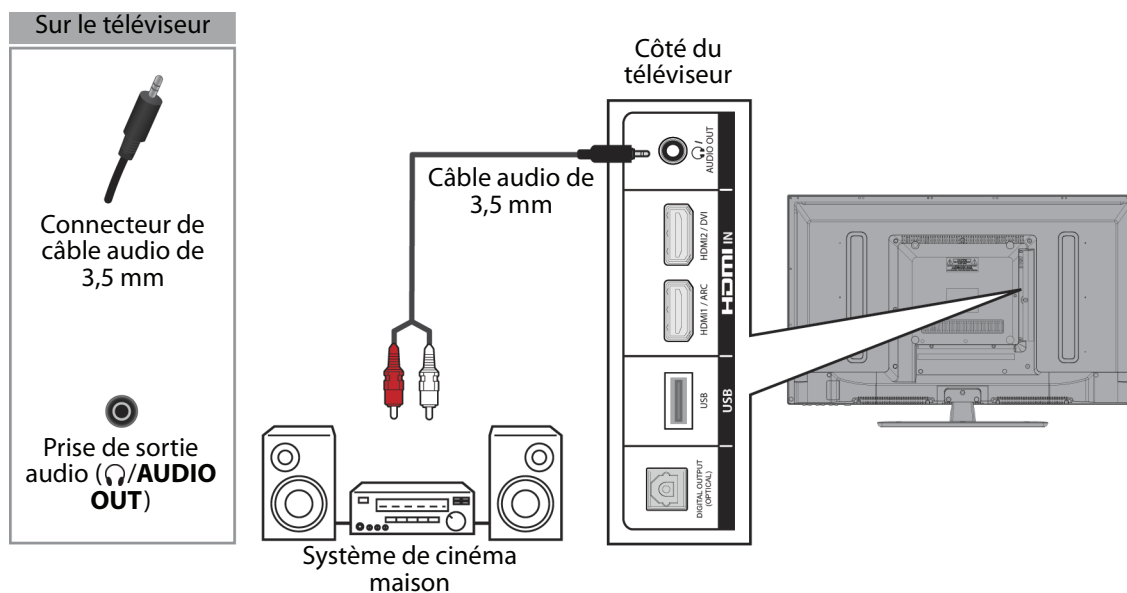

### Pour connecter un système de cinéma maison en utilisant l'audio analogique :

- 1 Vérifier que le cordon d'alimentation du téléviseur est débranché et que le système de cinéma maison est sur arrêt.
- 2 Connecter un câble audio de 3,5 mm (non fourni) à la prise 🔊/AUDIO OUT (Sortie audio) au dos du téléviseur et aux prises d'entrée audio (AUDIO IN) du système de cinéma maison analogique.
- 3 Brancher le cordon d'alimentation du téléviseur sur une prise secteur, puis allumer le téléviseur et le système de cinéma maison.

#### Remarques

- Pour plus d'informations sur la sélection du mode de sortie audio d'un cinéma maison, voir l'option **Casque d'écoute/Sortie audio** dans « Réglage des paramètres sonores » à la page 44.
- Il est possible de connecter un casque d'écoute, un amplificateur, un système de cinéma maison ou une barre de son à la prise 🔊/AUDIO OUT (Sortie audio). Pour utiliser le casque d'écoute, il est nécessaire de débrancher l'amplificateur, le système de cinéma maison ou la barre de son.

## Connexion d'un système de cinéma maison avec plusieurs appareils

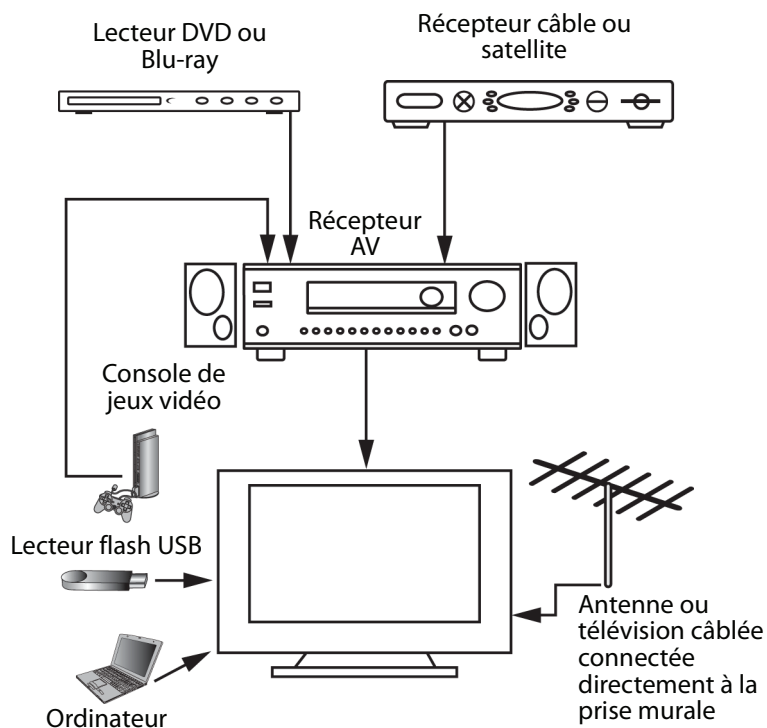

Les connexions effectuées dépendent de la disponibilité des prises vidéo et audio des périphériques. Consulter la documentation des périphériques pour toute information sur les connexions.

Il convient de veiller à utiliser les meilleurs types de connexions disponibles pour obtenir la meilleure image et un son optimal. Pour plus d'informations concernant les types de connexions, voir « [Quel type de connexion utiliser?](#) » à la page 11.

## Connexion de l'alimentation

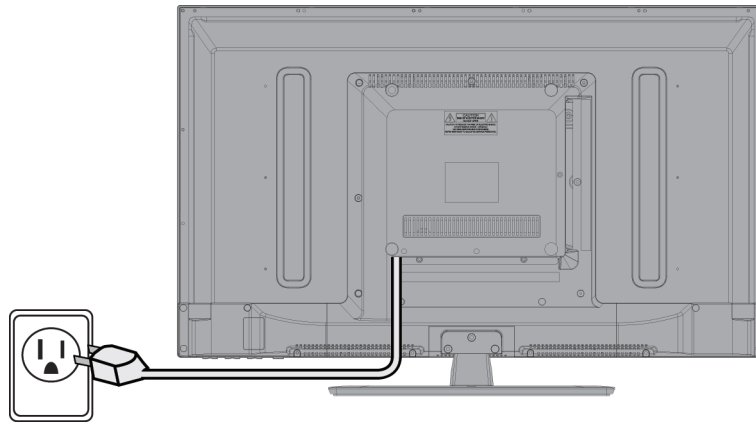

### Pour connecter l'alimentation :

- Brancher le cordon d'alimentation c.a. de l'appareil sur une prise secteur.

#### Attention

- Cet appareil doit fonctionner conformément à la source d'alimentation indiquée sur l'étiquette.
- Prendre soin de débrancher le cordon d'alimentation c.a. de la prise secteur si le téléviseur ne doit pas être utilisé pendant une période prolongée.
- Le cordon d'alimentation est fixé de façon permanente au téléviseur. Ne pas essayer de le débrancher du dos du téléviseur.

# Utilisation de la télécommande

## Installation des piles de la télécommande

### Pour installer les piles de la télécommande :

- 1 Tout en appuyant sur le dispositif de verrouillage au dos de la télécommande, soulever le couvercle du compartiment des piles pour le retirer.

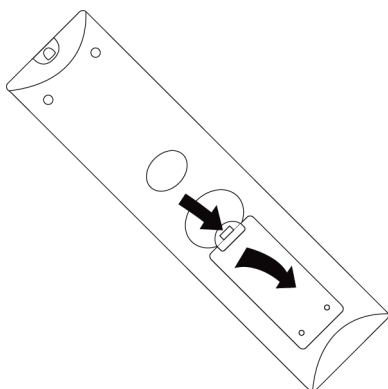

- 2 Insérer deux piles AAA dans le compartiment. Veiller à ce que les pôles + et - des piles coïncident avec les repères + et - figurant à l'intérieur du compartiment.

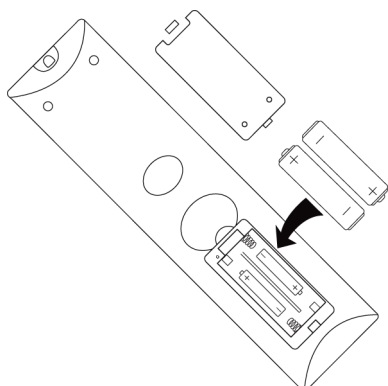

- 3 Replacer le couvercle du compartiment des piles.

### Attention

- Les piles ne doivent pas être exposées à une chaleur excessive telle que celle du soleil, le feu ou autre source similaire.
- Les produits chimiques provenant des piles peuvent provoquer des démangeaisons. Si les piles fuient, nettoyer le compartiment avec un chiffon. Si les produits chimiques sont au contact de la peau, nettoyer immédiatement.
- Veiller à disposer des piles usagées correctement. Ne pas les brûler ni les incinérer.

### Remarques

- Ne pas mélanger différents types de piles.
- Ne pas mélanger des piles neuves et usagées.
- Retirer les piles quand elles sont déchargées.
- Retirer les piles si la télécommande n'est pas utilisée pendant une période prolongée.

## Orientation de la télécommande

### Pour orienter la télécommande :

- Pointer la télécommande vers le capteur situé sur la face avant du téléviseur. Pour trouver l'emplacement du capteur de télécommande, voir « [Panneau avant](#) » à la page 7.

# Mise en marche du téléviseur pour la première fois

Quand l'appareil est mis en marche pour la première fois l'assistant de configuration s'affiche. L'assistant de configuration guide l'utilisateur pour le réglage des paramètres de base y compris la langue des menus, le réglage de l'heure, le mode image, la source du signal de télévision et la liste des canaux.

## Pour configurer le téléviseur :

- Vérifier que :
  - les piles de la télécommande ont été installées (voir la page 34 pour plus de détails).
  - Une antenne, la télévision câblée, ou par satellite a été connectée (voir les pages 12 à 17 pour plus de détails);
  - le cordon d'alimentation a été connecté (voir la page 33 pour plus de détails).
- Appuyer sur **POWER** (Marche-Arrêt) pour allumer le téléviseur. L'écran *Choose your Menu Language* (Choix de la langue des menus) s'affiche.



- Appuyer sur **▲** ou **▼** pour mettre en surbrillance la langue souhaitée, puis sur **ENTER** (Entrée). L'écran du réglage de l'heure s'affiche.

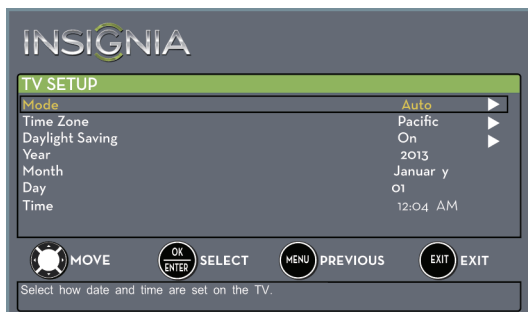

- Appuyer sur **▲** ou **▼** pour mettre en surbrillance **Mode**, puis appuyer sur **▶** pour accéder au paramètre.

- Appuyer sur **▲** ou **▼** pour sélectionner **Manual** (pour régler la date et l'heure manuellement) ou **Auto** (la date et l'heure sont automatiquement réglés à partir de la source du signal de télévision en fonction du fuseau horaire sélectionné), puis appuyer sur **ENTER** (Entrée), **MENU** ou **◀**.

### Remarque

En sélectionnant **Auto**, l'heure affichée sera incorrecte jusqu'à ce que le téléviseur reçoive l'heure correcte d'une source de signal de télévision.

- Appuyer sur **▲** ou **▼** pour mettre en surbrillance **Time Zone** (Fuseau horaire), puis appuyer sur **▶** pour accéder au paramètre.
- Appuyer sur **▲** ou **▼** pour sélectionner le fuseau horaire local. Il est possible de sélectionner **Eastern** (HNE), **Central** (HNC), **Mountain** (HNR), **Pacific** (HNP), **Alaska** (Heure de l'Alaska), **Hawaii** (Heure de Hawaï), **Atlantic** (Heure de l'Atlantique), ou **Newfoundland** (Heure de Terre-Neuve), puis appuyer sur **ENTER** (Entrée), **MENU** ou **◀**.
- Appuyer sur **▲** ou **▼** pour mettre en surbrillance **Daylight Saving** (Heure avancée), puis appuyer sur **▶** pour accéder au paramètre.
- Appuyer sur **▲** ou **▼** pour sélectionner **On** [Activée] (si la région de réception observe l'heure avancée) ou **Off** [Désactivée] (si la région de réception n'observe pas l'heure avancée), puis appuyer sur **ENTER** (Entrée), **MENU** ou **◀**.
- Si **Manual** (Manuel) est sélectionné comme **Mode** :
  - Appuyer sur **▲** ou **▼** pour mettre en surbrillance **Year** (Année), **Month** (Mois) ou **Day** (Jour), puis appuyer sur **▶** pour accéder au paramètre. Appuyer sur **▲** ou **▼** pour régler le paramètre, puis sur **ENTER** (Entrée).
  - Appuyer sur **▲** ou **▼** pour mettre en surbrillance **Time** (Heure), puis appuyer sur **▶** pour accéder au paramètre. Appuyer sur **◀** ou **▶** pour mettre en surbrillance l'heure, les minutes ou le champ AM/PM (réglage des 12 heures), puis sur **▲** ou **▼** pour régler les paramètres. Quand cela est effectué, appuyer sur **ENTER** (Entrée).
- Quand le réglage de l'heure a été effectué, appuyer sur **ENTER** (Entrée). L'écran *Quel est votre environnement de visionnement* s'affiche.



- 12 Appuyer sur ▲ ou ▼ pour mettre en surbrillance **Home Use Mode** (Mode d'utilisation au domicile) ou **Store Display Mode** (Mode d'affichage en magasin), puis sur **ENTER** (Entrée).

Si **Store Display Mode** est sélectionné, un message de confirmation demande si ce mode est souhaité. Sélectionner **Yes** (Oui) pour continuer à utiliser **Store Display Mode** ou **No** (Non) pour modifier la sélection, puis appuyer sur **ENTER**. **Store Display Mode** ne permet pas des économies d'énergie et affichera une bannière d'informations.

L'écran *Choose your TV Source* (Choix de la source télévisée) s'affiche.

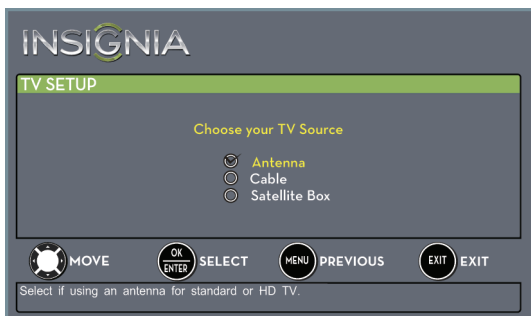

- 13 Appuyer sur ▲ ou ▼ pour mettre en surbrillance **Antenna** (Antenne), **Cable** (Récepteur câble) ou **Satellite Box** (Récepteur satellite), puis appuyer sur **ENTER** (Entrée).

- A** Si **Antenna** a été sélectionné, le téléviseur recherche les canaux disponibles. Ceci peut prendre plusieurs minutes.



#### Remarque

Il est possible d'appuyer sur **EXIT** (Quitter) pour arrêter la recherche automatique des canaux, mais il sera nécessaire d'effectuer une nouvelle recherche pour créer une liste complète des canaux disponibles.

- B** Si **Cable** a été sélectionné, un message demande si un récepteur câble est connecté.

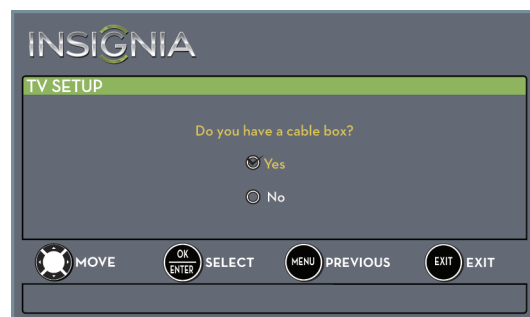

- Sélectionner **No** (Non), puis appuyer sur **ENTER** (Entrée) si aucun récepteur câble n'est connecté. Le téléviseur recherche les canaux disponibles. Ceci peut prendre plusieurs minutes.
- Sélectionner **Yes** (Oui), puis appuyer sur **ENTER** si un récepteur câble est connecté. Un message demande comment le récepteur de télévision câblée est connecté au téléviseur :

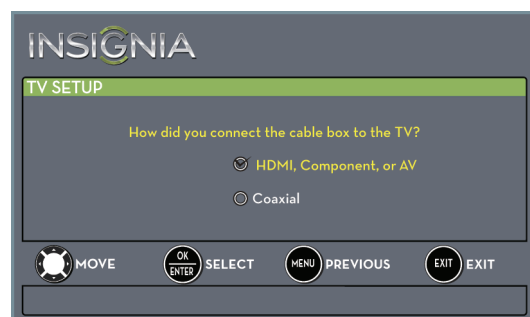

- Sélectionner **HDMI, Component** (**Composantes**) ou **AV**, puis appuyer sur **ENTER** (Entrée) si un de ces câbles a été utilisé pour connecter le récepteur câble au téléviseur. Prendre connaissance du message, puis appuyer sur **ENTER** pour fermer l'assistant.
- Sélectionner **Coaxial**, puis appuyer sur **ENTER** si le récepteur câble est connecté au téléviseur à l'aide d'un câble coaxial. Prendre connaissance du message, puis appuyer sur **ENTER** pour commencer la recherche des canaux (uniquement les canaux VHF).

#### Remarque

Il est possible d'appuyer sur **EXIT** (Quitter) pour arrêter la recherche automatique des canaux, mais il sera nécessaire d'effectuer une nouvelle recherche pour créer une liste complète des canaux disponibles.

- C** Si **Satellite Box** a été sélectionné, un message demande comment le récepteur satellite est connecté au téléviseur :

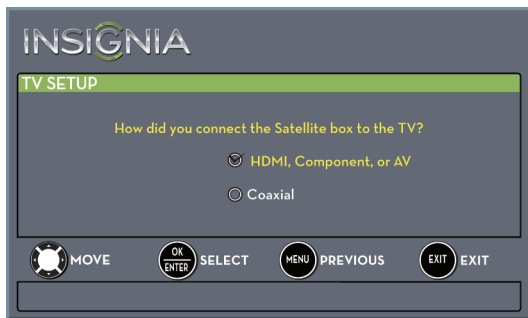

- Sélectionner **HDMI, Component (Composantes) ou AV**, puis appuyer sur **ENTER** (Entrée) si un de ces câbles a été utilisé pour connecter le récepteur satellite au téléviseur. Prendre connaissance du message, puis appuyer sur **ENTER** pour fermer l'assistant.
- Sélectionner **Coaxial**, puis appuyer sur **ENTER** si le récepteur satellite est connecté au téléviseur à l'aide d'un câble coaxial. Prendre connaissance du message, puis appuyer sur **ENTER** pour commencer la recherche des canaux (uniquement les canaux VHF).

#### Remarque

Il est possible d'appuyer sur **EXIT** (Quitter) pour arrêter la recherche automatique des canaux, mais il sera nécessaire d'effectuer une nouvelle recherche pour créer une liste complète des canaux disponibles.

- 14** Pour regarder la télévision, appuyer sur **INPUT** (Entrée), puis sur **▲** ou **▼** pour mettre en surbrillance la source d'entrée vidéo pour le téléviseur dans la liste des sources d'entrée (**INPUT SOURCE**), puis appuyer sur **ENTER** (Entrée).
- Si le téléviseur est connecté à une antenne, la télévision câblée (sans récepteur) ou à un récepteur de télévision câblée ou satellite à l'aide d'un câble coaxial, sélectionner **TV**.
  - Si l'appareil est connecté à un récepteur câble ou satellite à l'aide d'un câble HDMI ou d'un câble HDMI avec adaptateur DVI, sélectionner **HDMI 1** ou **HDMI 2**.
  - Si le téléviseur est connecté à un récepteur câble ou satellite à l'aide d'un câble vidéo à composantes, sélectionner **Component/AV**.
  - Si le téléviseur est connecté à un récepteur câble ou satellite à l'aide d'un câble vidéo composite, sélectionner **Component/AV**.

## Informations de base

### Mise en marche et arrêt du téléviseur

#### Pour mettre en marche ou arrêter le téléviseur :

- 1 Vérifier que le cordon d'alimentation est branché sur une prise secteur.
- 2 Appuyer sur **POWER** (Marche-Arrêt) pour allumer le téléviseur. Le témoin de marche-arrêt s'éteint.
- 3 Appuyer de nouveau sur **POWER** pour éteindre le téléviseur. Celui-ci se met en mode attente et le témoin d'alimentation s'allume en rouge.

#### Avertissement

Quand le téléviseur est en mode attente il est toujours sous tension. Pour le mettre hors tension, débrancher le cordon de la prise secteur.

#### Remarque

Si le téléviseur ne reçoit pas de signal à l'entrée pendant quelques minutes, il se met automatiquement en mode d'attente.

### Sélection de la source d'entrée vidéo

#### Pour sélectionner la source d'entrée vidéo :

- 1 Mettre le téléviseur en marche, puis appuyer sur **INPUT** (Entrée). La liste des sources d'entrée (**INPUT SOURCE**) s'affiche.

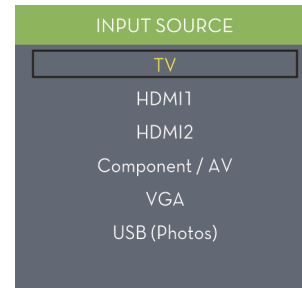

- 2 Appuyer sur **▲** ou **▼** pour sélectionner une source d'entrée vidéo, puis sur **ENTER**.

## Aperçu des menus d'écran

### Remarques

- En fonction de la source du signal sélectionnée, les options sur l'écran pourront être différentes. Les menus ci-dessous correspondent au mode télévision (sauf le menu *Photos*).
- Les éléments de menu qui ne sont pas sélectionnables s'affichent en grisé.
- Les menus dans ce manuel correspondent au mode téléviseur, sauf indication contraire.
- Les illustrations et menus d'écran dans ce manuel ont un but explicatif et peuvent donc différer des écrans sur le téléviseur.

### Menu Image (PICTURE) [Mode TV]

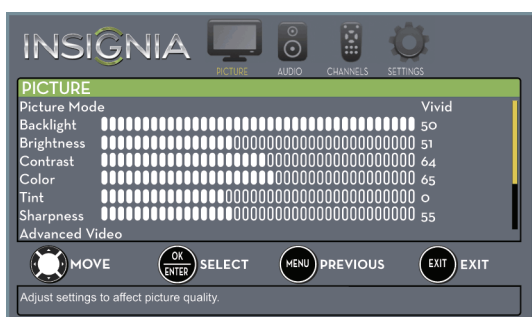

### Menu AUDIO (mode TV)

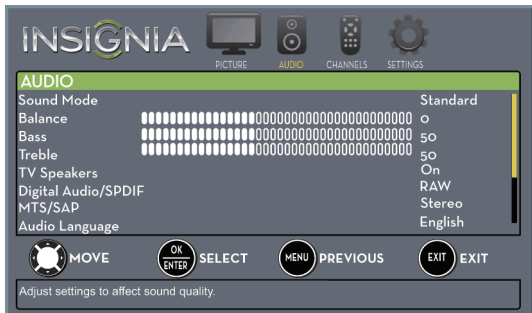

### Menu des canaux (CHANNELS) [mode TV]



### Menu de configuration (SETTINGS) [mode TV]



### Menu PHOTOS (mode USB)

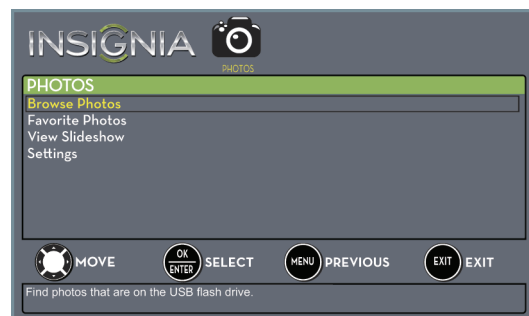

## Parcourir les menus

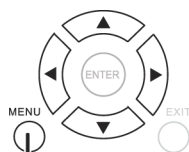

Appuyer sur **MENU** pour accéder au menu d'écran.

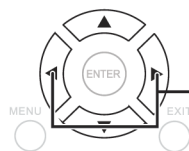

Appuyer sur la flèche droite ou gauche pour déplacer le curseur sur l'écran ou régler une option sélectionnée.

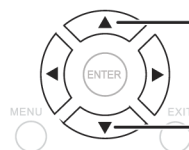

Appuyer sur la flèche vers le haut ou vers le bas pour sélectionner les options du menu.

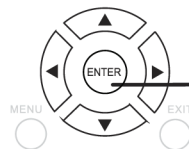

Appuyer sur **ENTER** (Entrée) pour confirmer une sélection ou accéder à un sous-menu.

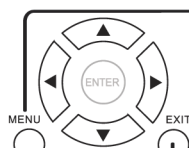

Appuyer sur **MENU** pour revenir au menu précédent.



Appuyer sur **EXIT** (Quitter) pour fermer le menu.

## Sélection d'un canal

### Pour sélectionner un canal :

- Appuyer sur **CH +** ou **CH -** pour passer au canal suivant ou précédent de la liste des canaux mémorisés.
- Appuyer sur les touches numériques pour saisir le numéro de canal souhaité, puis attendre que le canal change ou appuyer sur **ENTER** (Entrée) pour changer de canal immédiatement.
- Pour sélectionner un sous-canal numérique, appuyer sur les touches numériques pour le canal principal, puis sur **■** (sous-canal) et appuyer sur la touche numérique pour le sous-canal. Attendre que le canal change ou appuyer sur **ENTER** pour y accéder immédiatement. Par exemple, pour sélectionner le canal 5.1, saisir **5**, **■** (sous-canal), puis **1**.

#### Remarque

Les touches doivent être appuyées dans un délai de trois secondes.

- Appuyer sur **↶** (retour) pour revenir au dernier canal visualisé.
- Appuyer sur **FAV** (Favoris) pour accéder à la liste des canaux favoris, appuyer sur **▲** ou **▼** pour mettre un canal en surbrillance, puis sur **ENTER** (Entrée). Pour plus d'informations concernant la configuration de la liste des canaux favoris, voir « [Configuration de la liste des canaux favoris](#) » à la page 48.

#### Remarque

Si la liste contient plus d'une page, appuyer sur **▲** ou **▼** pour faire défiler les pages.

## Réglage du volume

### Pour régler le volume :

- Appuyer sur **VOL+** ou **VOL-** pour augmenter ou diminuer le volume.
- Appuyer sur **MUTE** (Sourdine) pour couper le son. Appuyer de nouveau sur **MUTE** pour rétablir le son.

## Affichage des informations relatives à un canal

### Pour afficher les informations relatives à un canal :

- Appuyer sur **INFO\*** pour afficher une bannière d'information. La bannière d'information affiche des informations sur l'émission en cours, comme le numéro du canal, la source d'entrée vidéo et la résolution.
  - L'information de canal en mode numérique inclut le numéro de canal, le nom de la chaîne, l'étiquette du canal, le nom de l'émission diffusée, la classification de télévision, le type de signal, l'information sur l'audio, la résolution, le mode des sous-titres codés, l'heure actuelle, la puissance du signal, le jour de la semaine, la date et les heures de début et de fin de l'émission en cours, si elles sont fournies par le télédiffuseur.
  - L'information de canal en mode analogique inclut le numéro de canal, l'étiquette du canal (si prédéfinie), le type de signal, l'information sur l'audio, le jour de la semaine, la date et la résolution, si elles sont fournies par le télédiffuseur.

# Réglage de l'image

## Réglage de l'image du téléviseur

Il est possible de régler plusieurs paramètres pour améliorer la qualité de l'image du téléviseur. Il est également possible de réinitialiser tous les paramètres image aux valeurs d'origine.

### Pour régler l'image du téléviseur :

- 1 Appuyer sur **MENU**. Le menu d'écran s'ouvre avec le menu **PICTURE** (Image) affiché.

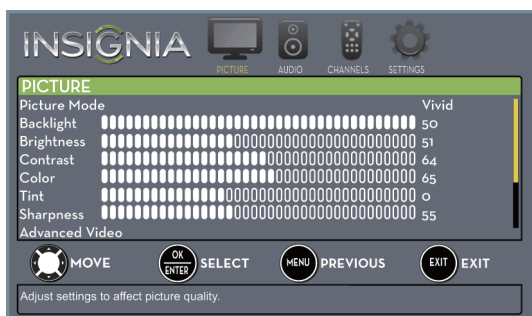

- 2 Appuyer sur ▼ ou **ENTER** (Entrée) pour accéder au menu.
- 3 Appuyer sur ▲ ou ▼ pour mettre en surbrillance une option, puis appuyer sur **ENTER** (Entrée) pour accéder à l'option. Sélections possibles :

- **Picture Mode** : permet de sélectionner le mode image. Sélections possibles :
  - **Vivid** (Vif) : image lumineuse et vivace. Permet d'améliorer de façon significative le contraste, la luminosité et la netteté. Ce choix est optimal pour les jeux vidéo les animations et les environnements lumineux.
  - **Standard** : image standard. Permet d'améliorer de façon modérée le contraste, la luminosité et la netteté. Ce choix est optimal pour les émissions télévisées standard.
  - **Energy Savings** [Économies d'énergie] (la luminosité du rétro-éclairage est atténuée). Ce téléviseur dispose d'un rétro-éclairage qui fournit la lumière pour l'affichage de l'image. Quand la luminosité est atténuée le téléviseur consomme moins d'énergie.

- **Movie** (Film) : (image finement détaillée). Permet de régler la luminosité et le contraste et de réduire la netteté pour obtenir une image plus réaliste. Cette sélection est bien adaptée à la visualisation de vidéos de haute qualité (disques Blu-ray, DVD et TVHD).
- **Custom** (image personnalisée) : permet à l'utilisateur de régler les paramètres de l'image tels que la luminosité, le contraste et la netteté.





### Remarque

Il est aussi possible d'appuyer sur **PICTURE** (Image) pour sélectionner le mode d'image.

- **Backlight** (Rétro-éclairage) : permet de régler la luminosité globale de l'écran.
- **Brightness** (Luminosité) : permet de régler la luminosité des zones sombres de l'image.
- **Contrast** (Contraste) : permet de régler la luminosité des zones claires de l'image.
- **Color** (Couleur) : permet de régler la saturation colorimétrique de l'image. Un niveau faible peut rendre l'apparence de l'image décolorée. Un niveau trop élevé peut rendre l'apparence de l'image artificielle.
- **Tint** (Teinte) : permet de régler la balance des couleurs de l'image. Choisir cette option pour rendre les tons chair plus naturels.
- **Sharpness** (Netteté) : permet de régler les détails de la couleur de l'image. Si cette option est réglée à un niveau trop élevé, les images sombres peuvent apparaître avec des bordures claires ou blanches.
- **Advanced Video** : permet d'accéder au menu **PICTURE · ADVANCED VIDEO** (Image vidéo avancée) où il est possible de régler les options additionnelles de vidéo avancée.



- **Aspect Ratio** : permet de régler le format d'image. Sélections possibles :

Options pour le format d'image	Exemple
<p><b>Normal :</b> Affiche l'image dans le format d'écran original. Des barres noires s'affichent si l'image n'est pas dans le format d'image panoramique (16:9).</p>	
<p><b>Zoom :</b> Agrandit l'image pour remplir l'écran. Les parties supérieures et inférieures de l'image sont recadrées.</p>	
<p><b>Wide (Grand écran) :</b> Choisir cette option pour visionner du contenu enregistré dans un format d'image 16:9 (panoramique).</p>	
<p><b>Cinema (Cinéma) :</b> Étire les bords de l'image, en gardant une image claire au centre.</p>	
<p><b>Auto :</b> Permet le réglage automatique des paramètres de l'image sur la base de la taille d'écran et de la programmation télévisée.</p>	
<p><b>Remarque :</b> La fonction automatique (<b>Auto</b>) est seulement disponible quand l'option format d'image automatique (<b>Auto Aspect Ratio</b>) dans le menu des canaux (<b>CHANNELS</b>) est activée (<b>On</b>).</p>	

#### Remarque

Il est aussi possible d'appuyer sur **ASPECT** pour sélectionner le format d'image.

- **Overscan** (Surbalayage) : permet d'étendre le texte et les images au-delà des bords de l'écran pour masquer les dégradations des contours. Il est possible de sélectionner **On** (Activé) ou **Off** (Désactivé).
  - **Dynamic Backlight (DCR)** (Rétroéclairage dynamique) : permet de régler le rapport de contraste entre les zones claires et sombres de l'image. Il est possible de sélectionner **Off** (Désactivé) **Low** (Faible) ou **High** (Élevé).
  - **Color Temperature** : permet de régler la température des couleurs. Il est possible de sélectionner **Cool** (Froide : pour rehausser les bleus), **Normal** ou **Warm** (Chaude : pour rehausser les rouges).
  - **Noise Reduction** (Réduction du bruit) : permet de diminuer les parasites (neige) de l'image. Il est possible de sélectionner **Off** (Désactivé), **Low** (Bas), **Middle** (Moyen) ou **High** (Élevé).
  - **Adaptive Contrast** (Contraste adaptable) : permet de régler automatiquement la finesse de l'image et la luminosité. Il est possible de sélectionner **On** (Activé) ou **Off** (Désactivé).
  - **Reset Picture Settings** : réinitialise tous les paramètres image à ceux d'origine.
- 4 Appuyer sur ◀ ou ▶ pour régler l'option, ou appuyer sur ▲ ou ▼ pour sélectionner un paramètre.
  - 5 Appuyer sur **MENU** pour revenir au menu précédent ou sur **EXIT** (Quitter) pour fermer le menu.

## Réglage du mode image pour la mise en marche

Il est possible de régler le mode image qu'utilise le téléviseur lorsqu'il est allumé.

### Pour régler le mode image pour la mise en marche<sup>o</sup>:

- 1 Appuyer sur **MENU**. Le menu d'écran s'affiche.
- 2 Appuyer sur ◀ ou ▶ pour mettre en surbrillance **SETTINGS** (Configuration) puis sur ▼ ou **ENTER** (Entrée). Le menu *SETTINGS* s'affiche.



- 3 Appuyer sur ▲ ou ▼ pour mettre en surbrillance **Reset to Default** (Restaurer les valeurs d'origine), puis sur **ENTER**. Le menu *SETTINGS · RESET TO DEFAULT* s'affiche.

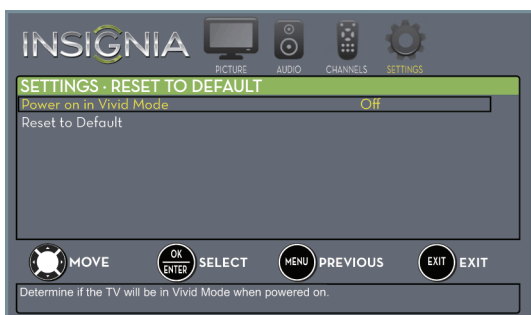

- 4 Appuyer sur ▲ ou ▼ pour mettre en surbrillance **Power on in Vivid Mode** (Mise en marche en mode image vive), puis sur **ENTER** (Entrée).
- 5 Appuyer sur ▲ ou ▼ pour mettre en surbrillance **On** (lorsque le téléviseur sera mis en marche, il sera en mode image **Vive**) ou **Off** (lorsque le téléviseur sera mis en marche, il sera dans le mode d'image où il se trouvait avant de l'avoir éteint), puis appuyer sur **ENTER** (Entrée).
- 6 Appuyer sur **MENU** pour revenir au menu précédent ou sur **EXIT** (Quitter) pour fermer le menu.

## Réglage de l'image de l'ordinateur

Quand un ordinateur est connecté au téléviseur en utilisant la prise VGA, il est nécessaire de régler l'image de l'ordinateur pour améliorer la qualité de l'image.

### Remarque

L'option **Computer Settings** (Paramètres de l'ordinateur) n'est disponible que lorsqu'un ordinateur est connecté à la prise **VGA** sur le côté du téléviseur.

### Pour régler l'image de l'ordinateur :

- 1 vérifier que le téléviseur est en mode VGA. Pour plus d'informations, voir « [Sélection de la source d'entrée vidéo](#) » à la page 37.
- 2 Appuyer sur **MENU**. Le menu d'écran s'affiche.
- 3 Appuyer sur ◀ ou ▶ pour mettre en surbrillance **SETTINGS** (Configuration) puis sur ▼ ou **ENTER** (Entrée). Le menu **SETTINGS** s'affiche.



- 4 Appuyer sur ▲ ou ▼ pour mettre en surbrillance **Computer Settings** (Paramètres de l'ordinateur), puis sur **ENTER** (Entrée). Le menu **SETTINGS · COMPUTER SETTINGS** s'affiche.

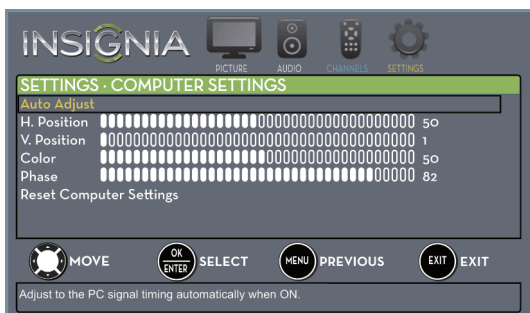

- 5 Appuyer sur ▲ ou ▼ pour mettre en surbrillance une option, puis appuyer sur **ENTER** (Entrée) pour accéder à l'option. Sélections possibles :
  - **Auto Adjust** : permet le réglage automatique des paramètres de l'image, comme la position et la phase.
  - **H. Position** (Position horizontale) : déplace l'image vers la gauche ou vers la droite de l'écran.
  - **V. Position** (Position verticale) : déplace l'image vers le haut ou vers le bas de l'écran.
  - **Clock** (Fréquence) : minimise les bandes verticales de l'image à l'écran.
  - **Phase** : améliore la netteté d'une image fixe.
  - **Reset Computer Settings** : réinitialise tous les paramètres de l'ordinateur à ceux d'origine.
- 6 Appuyer sur ◀ ou ▶ pour régler l'option, ou appuyer sur ▲ ou ▼ pour sélectionner un paramètre.
- 7 Appuyer sur **MENU** pour revenir au menu précédent ou sur **EXIT** (Quitter) pour fermer le menu.

# Réglage du son

## Réglage des paramètres sonores

Il est possible de régler les paramètres sonores pour améliorer la qualité du son. Il est aussi possible de réinitialiser tous les paramètres sonores à ceux par défaut.

### Pour régler les paramètres sonores :

- 1 Appuyer sur **MENU**. Le menu d'écran s'affiche.
- 2 Appuyer sur ◀ ou ▶ pour mettre en surbrillance **AUDIO** puis sur ▼ ou **ENTER** (Entrée). Le menu **AUDIO** s'affiche.

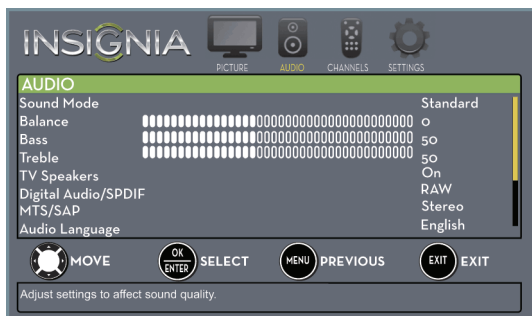

- 3 Appuyer sur ▲ ou ▼ pour mettre en surbrillance une option, puis appuyer sur **ENTER** (Entrée) pour accéder à l'option. Sélections possibles :

- **Sound Mode** : pour sélectionner le mode sonore. Sélections possibles :
  - **Standard** : équilibre les aigus et les graves. Ce choix est optimal pour les émissions télévisées standard.
  - **Theater** (Cinéma) : rehausse les aigus et les graves pour une sonorité plus riche. Ce choix est optimal pour regarder des DVD, des disques Blu-ray et la TVHD.
  - **Music** (Musique) : conserve le son original. Ce réglage est idéal pour écouter de la musique.
  - **News** (Journaux télévisés) : rehausse les voix de l'audio du téléviseur. Ce réglage est idéal pour regarder les journaux télévisés.
  - **Custom** (Personnalisé) : permet de personnaliser les paramètres de l'image.
- **Balance** : permet de régler l'équilibre entre les canaux audio droit et gauche.
- **Bass** (Graves) : permet de régler les tonalités basses.
- **Treble** (Aigus) : permet de régler les tonalités élevées.
- **TV Speakers** (Haut-parleurs du téléviseur) : permet de sélectionner la source par laquelle l'audio du téléviseur sera reproduite. Il est possible de sélectionner **On** [Activé] (paramètre d'origine) pour reproduire l'audio à partir des haut-parleurs du téléviseur ou **Off** (Désactivé) pour reproduire l'audio à partir des haut-parleurs d'une chaîne audio externe.
- **Digital Audio/SPDIF** (Audio numérique/SPDIF) : transmet l'audio numérique vers un périphérique audio. Sélections possibles :

- **RAW** [Brut] (pour passer par l'audio numérique d'origine).
- **PCM** (pour une sortie audio stéréo à deux canaux).
- **Audio Delay** (Retard audio) : réglage fin de l'audio quand il n'est pas synchronisé avec la vidéo.
- **MTS/SAP** (Canaux analogiques uniquement) : permet de sélectionner le mode sonore. Sélections possibles :
  - **Mono** : sélectionner cette option en cas de bruit ou de parasites lors de diffusions stéréo à signaux faibles.
  - **Stereo** (Stéréo) : sélectionner cette option pour les émissions diffusées en stéréo.
  - **SAP** : sélectionner cette option pour écouter une émission audio secondaire, s'il en existe.

### Remarque

Il est également possible d'appuyer une ou plusieurs fois sur **MTS/SAP** pour sélectionner le mode sonore.

- **Audio Language** (canaux numériques uniquement) : permet de sélectionner une langue audio différente, si elle est disponible.
  - **Headphone/Audio Out** (Casque d'écoute/Sortie audio) : il est possible d'utiliser la prise ◻/AUDIO OUT sur le côté du téléviseur pour connecter un casque d'écoute, un amplificateur, un système de cinéma maison ou une barre de son. Quand un périphérique est connecté à la prise de sortie audio (◻/AUDIO OUT), les haut-parleurs du téléviseur sont mis en sourdine. Cette option permet de sélectionner où l'audio est reproduite. Sélections possibles :
    - **Headphones** : sélectionner cette option si un casque d'écoute est connecté.
    - **Audio Out Fixed** (Sortie audio fixe) : sélectionner cette option pour utiliser la télécommande qui accompagne l'amplificateur, le système de cinéma maison ou la barre de son connecté à la prise de sortie audio (◻/AUDIO OUT) pour contrôler l'audio.
    - **Audio Out Variable** (Sortie audio variable) : sélectionner cette option pour utiliser la télécommande qui accompagne le téléviseur pour contrôler l'audio à partir de l'amplificateur, le système de cinéma maison ou la barre de son connecté à la prise de sortie audio (◻/AUDIO OUT).
  - **Reset Audio Settings** : réinitialise tous les paramètres audio à ceux par défaut.
- 4 Appuyer sur ◀ ou ▶ pour régler l'option, ou appuyer sur ▲ ou ▼ pour sélectionner un paramètre.
  - 5 Appuyer sur **MENU** pour revenir au menu précédent ou sur **EXIT** (Quitter) pour fermer le menu.

## Sélection du mode de sortie audio

Si le téléviseur est en marche lorsqu'un périphérique est connecté à la prise de sortie audio (🔊/AUDIO OUT) sur le côté du téléviseur, un écran s'affiche permettant de sélectionner le mode de sortie audio souhaité.

### Pour sélectionner le mode de sortie audio :

- 1 Connecter un casque d'écoute, un amplificateur, un système de cinéma maison ou une barre de son à la prise 🔊/AUDIO OUT sur le côté du téléviseur. L'écran ci-après s'affiche.



- 2 Appuyer sur ◀ ou ▶ pour mettre en surbrillance le mode de sortie audio souhaité, puis sur **ENTER** (Entrée). Sélections possibles :
  - **Headphones** : sélectionner cette option si un casque d'écoute est connecté.
  - **Audio Out Fixed** (Sortie audio fixe) : sélectionner cette option pour utiliser la télécommande qui accompagne l'amplificateur, le système de cinéma maison ou la barre de son connecté à la prise de sortie audio (🔊/AUDIO OUT) pour contrôler l'audio.
  - **Audio Out Variable** (Sortie audio variable) : sélectionner cette option pour utiliser la télécommande qui accompagne le téléviseur pour contrôler l'audio à partir de l'amplificateur, le système de cinéma maison ou la barre de son connecté à la prise de sortie audio (🔊/AUDIO OUT).

## Écoute uniquement de l'audio du téléviseur

Il est possible de désactiver l'affichage de l'image d'une émission télévisée et d'écouter seulement l'audio.

### Pour écouter seulement l'audio d'une émission télévisée :

- 1 Appuyer sur **MENU**. Le menu d'écran s'affiche.
- 2 Appuyer sur ◀ ou ▶ pour mettre en surbrillance **CHANNELS** (Canaux) puis sur ▼ ou **ENTER** (Entrée). Le menu **CHANNELS** s'affiche.



- 3 Appuyer sur ▲ ou ▼ pour mettre en surbrillance **Audio Only** (Audio seulement), puis sur **ENTER** (Entrée).
- 4 Appuyer sur ▲ ou ▼ pour activer l'option (**On**).
- 5 Appuyer sur **MENU** pour revenir au menu précédent ou sur **EXIT** (Quitter) pour fermer le menu.

### Remarques

- L'image disparaît de l'écran au bout d'environ 5 secondes.
- **Audio Only** (Audio uniquement) n'est disponible que si la source d'entrée est le téléviseur et si le celui-ci reçoit un signal.
- Pour quitter le mode Audio Only, appuyer sur n'importe quelle touche. En quittant le mode seulement audio, l'option **Audio Only** est automatiquement désactivée (**Off**).

# Modifications des paramètres des canaux

## Recherche automatique des canaux

Lorsque l'utilisateur effectue la recherche des canaux, l'appareil recherche les canaux disponibles et les mémorise dans la liste des canaux. En appuyant sur **CH +** ou **CH -**, le téléviseur passe au canal suivant ou précédent de la liste des canaux. Si la source du signal change, par exemple en cas de passage d'une antenne extérieure à la télévision câblée (sans récepteur), il est nécessaire d'effectuer une recherche des canaux.

### Pour rechercher des canaux automatiquement :

- 1 Appuyer sur **MENU**. Le menu d'écran s'affiche.
- 2 Appuyer sur **◀** ou **▶** pour mettre en surbrillance **CHANNELS** (Canaux) puis sur **▼** ou **ENTER** (Entrée). Le menu **CHANNELS** s'affiche.



- 3 Appuyer sur **▲** ou **▼** pour mettre en surbrillance **Auto Channel Search** (Recherche automatique des canaux), puis sur **ENTER** (Entrée). L'écran **CHANNELS · AUTO CHANNEL SEARCH** s'affiche.



- 4 Appuyer sur **▲** ou **▼** pour mettre en surbrillance **Antenna** (Antenne), **Cable** (Récepteur câble) ou **Satellite Box** (Récepteur satellite), puis appuyer sur **ENTER** (Entrée).

**A** Si **Antenna** a été sélectionné, le téléviseur recherche les canaux disponibles. Ceci peut prendre plusieurs minutes.



### Remarque

Il est possible d'appuyer sur **EXIT** (Quitter) pour arrêter la recherche automatique des canaux, mais il sera nécessaire d'effectuer une nouvelle recherche pour créer une liste complète des canaux disponibles.

- B** Si **Cable** a été sélectionné, un message demande si un récepteur câble est connecté.

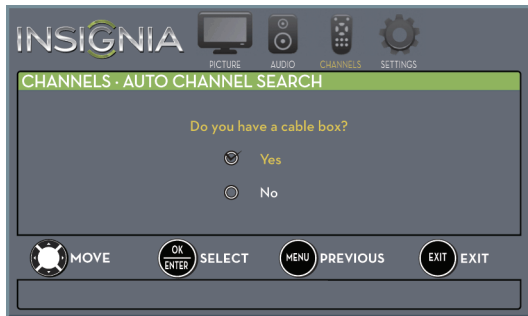

- Sélectionner **No** (Non), puis appuyer sur **ENTER** (Entrée) si aucun récepteur câble n'est connecté. Le téléviseur recherche les canaux disponibles. Ceci peut prendre plusieurs minutes.
- Sélectionner **Yes** (Oui), puis appuyer sur **ENTER** si un récepteur câble est connecté. Un message demande comment le récepteur câble est connecté au téléviseur :

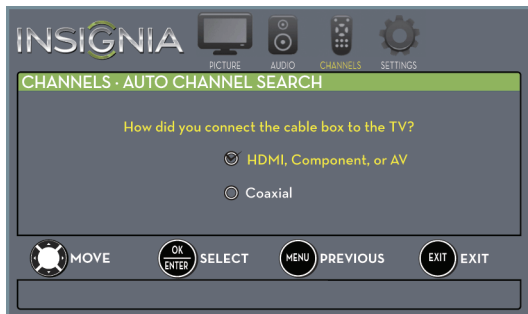

- Sélectionner **HDMI, Component (Composantes) ou AV**, puis appuyer sur **ENTER** (Entrée) si un de ces câbles a été utilisé pour connecter le récepteur câble au téléviseur. Prendre connaissance du message, puis appuyer sur **ENTER** pour fermer l'assistant.
- Sélectionner **Coaxial**, puis appuyer sur **ENTER** si le récepteur câble est connecté au téléviseur à l'aide d'un câble coaxial. Prendre connaissance du message, puis appuyer sur **ENTER** pour commencer la recherche des canaux (uniquement les canaux VHF).

#### Remarque

Il est possible d'appuyer sur **EXIT** (Quitter) pour arrêter la recherche automatique des canaux, mais il sera nécessaire d'effectuer une nouvelle recherche pour créer une liste complète des canaux disponibles.

- C** Si **Satellite Box** a été sélectionné, un message demande comment le récepteur satellite est connecté au téléviseur :



- Sélectionner **HDMI, Component (Composantes) ou AV**, puis appuyer sur **ENTER** (Entrée) si un de ces câbles a été utilisé pour connecter le récepteur satellite au téléviseur. Prendre connaissance du message, puis appuyer sur **ENTER** pour fermer l'assistant.
- Sélectionner **Coaxial**, puis appuyer sur **ENTER** si le récepteur satellite est connecté au téléviseur à l'aide d'un câble coaxial. Prendre connaissance du message, puis appuyer sur **ENTER** pour commencer la recherche des canaux (uniquement les canaux VHF).

#### Remarque

Il est possible d'appuyer sur **EXIT** (Quitter) pour arrêter la recherche automatique des canaux, mais il sera nécessaire d'effectuer une nouvelle recherche pour créer une liste complète des canaux disponibles.

## Masquage de canaux

Il est possible de masquer des canaux de la liste. En appuyant sur **CH +** ou **CH -**, le téléviseur saute les canaux masqués. Mais il est toujours possible de syntoniser un canal masqué à l'aide des touches numériques.

### Pour masquer des canaux :

- 1 Appuyer sur **MENU**. Le menu d'écran s'affiche.
- 2 Appuyer sur **◀** ou **▶** pour mettre en surbrillance **CHANNELS** (Canaux) puis sur **▼** ou **ENTER** (Entrée). Le menu **CHANNELS** s'affiche.



- 3 Appuyer sur **▲** ou **▼** pour mettre en surbrillance **Add/Skip Channels** (Ajouter/sauter des canaux), puis sur **ENTER** (Entrée). L'écran **CHANNELS · ADD/SKIP CHANNELS** s'affiche.



- 4 Appuyer sur **▲ ▼ ◀ ▶** pour mettre en surbrillance le canal à masquer, puis sur **ENTER** (Entrée). La coche disparaît.

#### Remarques

- Quand un canal dans la liste est mis en surbrillance, le téléviseur affiche le canal en arrière-plan.
- Un canal coché n'est pas masqué. Un canal qui n'est pas coché est masqué.
- Si la liste contient plus d'une page, appuyer sur **▲** ou **▼** pour faire défiler les pages.

- 5 Appuyer sur **MENU** pour revenir au menu précédent ou sur **EXIT** (Quitter) pour fermer le menu.

## Configuration de la liste des canaux favoris

Il est possible de créer une liste des canaux favoris, ce qui permet de les parcourir facilement en appuyant sur **FAVORITE**, puis en sélectionnant un canal dans la liste des canaux favoris.

### Pour configurer une liste des canaux favoris :

- 1 Appuyer sur **MENU**. Le menu d'écran s'affiche.
- 2 Appuyer sur **◀** ou **▶** pour mettre en surbrillance **CHANNELS** (Canaux) puis sur **▼** ou **ENTER** (Entrée). Le menu **CHANNELS** s'affiche.



- 3 Appuyer sur **▲** ou **▼** pour mettre en surbrillance **Favorites** (Favoris), puis sur **ENTER** (Entrée). L'écran **CHANNELS · FAVORITES** s'affiche.



- 4 Appuyer sur **▲ ▼ ◀ ▶** pour mettre en surbrillance le canal à ajouter à la liste des favoris, puis sur **ENTER** (Entrée). Une coche s'affiche à côté du canal.

#### Remarques

- Quand un canal dans la liste est mis en surbrillance, le téléviseur affiche le canal en arrière-plan.
- Pour supprimer un canal de la liste des favoris, mettre le canal en surbrillance puis appuyer sur **ENTER** (Entrée). La coche disparaît et le canal est supprimé de la liste.
- Si la liste contient plus d'une page, appuyer sur **▲** ou **▼** pour faire défiler les pages.

- 5 Appuyer sur **MENU** pour revenir au menu précédent ou sur **EXIT** (Quitter) pour fermer le menu.

## Visualisation d'un canal favori

### Pour visualiser un canal favori :

- 1 Appuyer sur **FAV**. La liste des canaux favoris s'affiche.
- 2 Appuyer sur **▲** ou **▼** pour mettre en surbrillance un canal, puis sur **ENTER** (Entrée).

## Ajout ou modification d'une étiquette de canal

Si un canal n'a pas encore d'étiquette, il est possible de l'étiqueter pour l'identifier plus facilement. Il est également possible de modifier l'étiquette d'un canal déjà étiqueté.

### Pour ajouter ou modifier une étiquette de canal :

- 1 Appuyer sur **MENU**. Le menu d'écran s'affiche.
- 2 Appuyer sur **◀** ou **▶** pour mettre en surbrillance **CHANNELS** (Canaux) puis sur **▼** ou **ENTER** (Entrée). Le menu **CHANNELS** s'affiche.



- 3 Appuyer sur **▲** ou **▼** pour mettre en surbrillance **Channel Labels** (Étiquettes de canaux), puis sur **ENTER** (Entrée). L'écran **CHANNELS · CHANNEL LABELS** s'affiche avec le champ du numéro de canal en surbrillance.



- 4 Appuyer sur **▲** ou **▼** pour sélectionner le canal à étiqueter, puis sur **▶** pour aller au champ de l'étiquette du canal.



- 5 Appuyer sur **▲** ou **▼** pour sélectionner un caractère, puis sur **◀** ou **▶** pour aller à la position de caractère précédente ou suivante. Répéter cette étape pour ajouter d'autres caractères. Il est possible d'ajouter jusqu'à 11 caractères.
- 6 Quand l'étiquette souhaitée a été saisie, appuyer sur **ENTER** (Entrée).
- 7 Appuyer sur **EXIT** (Quitter) pour fermer le menu.

## Vérification de la puissance du signal numérique

Il est possible de vérifier la puissance du signal numérique pour déterminer si un réglage de l'antenne ou de l'entrée du câble numérique est nécessaire. Plus puissant sera le signal et moins l'image sera dégradée.

### Pour vérifier la puissance du signal numérique :

- 1 Appuyer sur **MENU**. Le menu d'écran s'affiche.
- 2 Appuyer sur **◀** ou **▶** pour mettre en surbrillance **CHANNELS** (Canaux) puis sur **▼** ou **ENTER** (Entrée). Le menu **CHANNELS** s'affiche.



- 3 Appuyer sur **▲** ou **▼** pour mettre en surbrillance **Channel Strength** (Puissance du signal), puis sur **ENTER** (Entrée). L'écran **Channel Strength** s'affiche indiquant la puissance du signal.



- 4 Appuyer sur **MENU** pour revenir au menu précédent ou sur **EXIT** (Quitter) pour fermer le menu.

## Réglage automatique du format d'écran

**Auto Aspect Ratio** (Format d'image automatique) modifie automatiquement l'apparence de l'image sur l'écran (format d'écran) selon l'émission de télévision visualisée.

**Pour régler le format d'écran automatiquement :**

- 1 Appuyer sur **MENU**. Le menu d'écran s'affiche.
- 2 Appuyer sur ◀ ou ▶ pour mettre en surbrillance **CHANNELS** (Canaux) puis sur ▼ ou **ENTER** (Entrée). Le menu **CHANNELS** s'affiche.



- 3 Appuyer sur ▲ ou ▼ pour mettre en surbrillance **Auto Aspect Ratio** (Format d'image automatique), puis sur **ENTER** (Entrée).
- 4 Appuyer sur ▲ ou ▼ pour sélectionner **On** [Activé] (réglage automatique du format d'écran) ou **Off** [Désactivé] (aucun réglage automatique du format d'écran), puis sur **ENTER** (Entrée).
- 5 Appuyer sur **MENU** pour revenir au menu précédent ou sur **EXIT** (Quitter) pour fermer le menu.

## Configuration des contrôles parentaux

### Configuration ou modification du mot de passe

Quand ils sont configurés, les contrôles parentaux identifient la classification du programme (à l'exception de certaines émissions comme les journaux télévisés et le sport) et interdisent l'accès aux émissions dont la classification est supérieure à celle qui a été sélectionnée. Pour regarder des émissions qui ont une classification supérieure à celle sélectionnée, il faut saisir un mot de passe.

**Pour configurer ou modifier le mot de passe :**

- 1 Appuyer sur **MENU**. Le menu d'écran s'affiche.
- 2 Appuyer sur ◀ ou ▶ pour mettre en surbrillance **SETTINGS** (Configuration) puis sur ▼ ou **ENTER** (Entrée). Le menu **SETTINGS** s'affiche.



- 3 Appuyer sur ▲ ou ▼ pour mettre en surbrillance **Parental Controls** (Contrôles parentaux), puis sur **ENTER**. L'écran **Enter Password** (Saisir le mot de passe) s'affiche.



- 4 Utiliser les touches numériques pour saisir un mot de passe à quatre chiffres. Le mot de passe par défaut est **0000**. Le mot de passe doit être modifié en utilisant une série de chiffres facile à retenir. Le menu **SETTINGS - PARENTAL CONTROLS** s'affiche.



- 5 Appuyer sur ▲ ou ▼ pour mettre en surbrillance **Change Password** (Changer le mot de passe), puis sur **ENTER**. L'écran **SETTINGS · PARENTAL CONTROLS · CHANGE PASSWORD** s'affiche.



- 3 Appuyer sur ▲ ou ▼ pour mettre en surbrillance **Parental Controls** (Contrôles parentaux), puis sur **ENTER**. L'écran **Enter Password** (Saisir le mot de passe) s'affiche.



- 6 Utiliser les touches numériques pour saisir le nouveau mot de passe, puis le saisir une deuxième fois.

#### Remarque

En cas d'oubli du mot de passe, saisir **9999**.

- 7 Appuyer sur **MENU** pour revenir au menu précédent ou sur **EXIT** (Quitter) pour fermer le menu.

- 4 Utiliser les touches numériques pour saisir un mot de passe à quatre chiffres. Le menu **SETTINGS · PARENTAL CONTROLS** s'affiche.



## Verrouillage des touches de commande

Quand le verrouillage des touches est activé (**On**), les touches du panneau de commandes sur le côté du téléviseur sont verrouillées et seule la télécommande permet de faire fonctionner le téléviseur.

### Pour verrouiller les touches de commande :

- 1 Appuyer sur **MENU**. Le menu d'écran s'affiche.
- 2 Appuyer sur ◀ ou ▶ pour mettre en surbrillance **SETTINGS** (Configuration) puis sur ▼ ou **ENTER** (Entrée). Le menu **SETTINGS** s'affiche.



- 5 Appuyer sur ▲ ou ▼ pour mettre en surbrillance **Button Lock** (Verrouillage des touches), puis sur **ENTER** (Entrée).

- 6 Appuyer sur ▲ ou ▼ pour sélectionner **On** (verrouillage des touches) ou **Off** (déverrouillage des touches).

- 7 Appuyer sur **MENU** pour revenir au menu précédent ou sur **EXIT** (Quitter) pour fermer le menu.

## Interdiction d'une émission télévisée non classifiée

Certaines émissions de télévision, telles que les journaux télévisés et le sport, ne sont pas classifiées. Quand **Block Unrated TV** (Interdiction des émissions télévisées non classifiées) est activé, les émissions télévisées qui ne sont pas classifiées sont interdites. En cas de visualisation d'une émission interdite, l'utilisateur est invité à saisir le mot de passe du contrôle parental.

### Pour interdire des émissions télévisées non classifiées :

- 1 Appuyer sur **MENU**. Le menu d'écran s'affiche.
- 2 Appuyer sur ◀ ou ▶ pour mettre en surbrillance **SETTINGS** (Configuration) puis sur ▼ ou **ENTER** (Entrée). Le menu *SETTINGS* s'affiche.



- 3 Appuyer sur ▲ ou ▼ pour mettre en surbrillance **Parental Controls** (Contrôles parentaux), puis sur **ENTER**. L'écran *Enter Password* (Saisir le mot de passe) s'affiche.



- 4 Utiliser les touches numériques pour saisir un mot de passe à quatre chiffres. Le menu *SETTINGS · PARENTAL CONTROLS* s'affiche.



- 5 Appuyer sur ▲ ou ▼ pour mettre en surbrillance **Block Unrated TV** (Interdiction des émissions télévisées non classifiées), puis sur **ENTER**.

- 6 Appuyer sur ▲ ou ▼ pour sélectionner **On** (Activée : interdit les émissions non classifiées) ou **Off** (Désactivée : autorise les émissions non classifiées).
- 7 Appuyer sur **MENU** pour revenir au menu précédent ou sur **EXIT** (Quitter) pour fermer le menu.

## Configuration des niveaux de contrôles parentaux

Il est possible de régler les contrôles parentaux pour les États-Unis et le Canada.

### Niveaux de classification pour les États-Unis

É.-U. Classement des émissions TV	
NONE (Aucune)	Non classifié
TV-Y	Enfants de tous âges
TV-Y7	Destiné aux enfants de 7 ans et plus
TV-G	Tous publics
TV-PG	Surveillance parentale suggéré
TV-14	Surveillance parentale fortement suggérée
TV-MA	Adultes seulement

Certaines classifications des directives parentales de télévision fondées sur une tranche d'âge spécifique ont aussi une classification en fonction du contenu.

É.-U. Classification par contenu des émissions de télévision	
Tous	Toutes les classifications sont interdites
FV	Violence fictive
L	Vulgarités
S	Situations à caractère sexuel
V	Violence
D	Dialogues à caractère sexuel

Classification des films (MPAA) aux États-Unis	
None (Aucune)	Le film n'est pas classifié.
G	Tous publics
PG	Surveillance parentale suggéré
PG-13	Destiné aux enfants de 13 ans et plus
R	Surveillance parentale suggérée pour les enfants de moins de 17 ans
NC-17	Non recommandé pour les moins de 17 ans
X	Pour adultes uniquement.

## Niveaux de classification pour le Canada

### Classifications pour le Canada anglophone

E	Émission exemptée
C	Destiné à tous les âges
C8+	Destiné aux enfants de 8 ans et plus
G	Tous publics
PG	Surveillance parentale suggérée
14+	Destiné aux enfants de 14 ans et plus
18+	Pour adultes uniquement

### Classifications du Canada francophone

E	Émission exemptée
G	Tous publics
8 ans+	Destiné aux enfants de 8 ans et plus
13 ans+	Destiné aux enfants de 13 ans et plus
16 ans+	Destiné aux enfants de 16 ans et plus
18 ans+	Pour adultes uniquement

### Pour configurer les niveaux de contrôles parentaux :

- 1 Appuyer sur **MENU**. Le menu d'écran s'affiche.
- 2 Appuyer sur **◀** ou **▶** pour mettre en surbrillance **SETTINGS** (Configuration) puis sur **ENTER** (Entrée). Le menu **SETTINGS** s'affiche.



- 3 Appuyer sur **▲** ou **▼** pour mettre en surbrillance **Parental Controls** (Contrôles parentaux), puis sur **ENTER**. L'écran **Enter Password** (Saisir le mot de passe) s'affiche.



- 4 Utiliser les touches numériques pour saisir un mot de passe à quatre chiffres. Le menu **SETTINGS · PARENTAL CONTROLS** s'affiche.



- 5 Appuyer sur **▲** ou **▼** pour mettre en surbrillance **USA Parental Locks** (Contrôles parentaux aux États-Unis), puis sur **ENTER** (Entrée). Pour configurer les classifications du Canada, sélectionner **Canadian Parental Locks** [Contrôles parentaux au Canada].

### Contrôles parentaux aux États-Unis

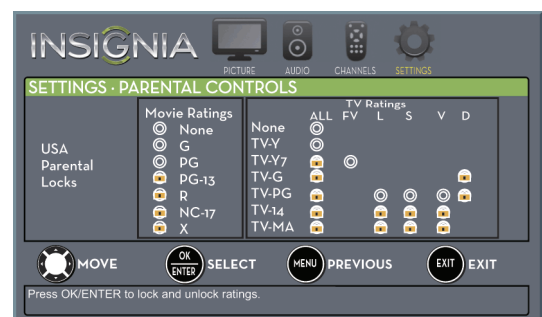

### Contrôles parentaux au Canada



- 6 Appuyer sur **◀** ou **▶** pour mettre en surbrillance :
  - **Movie Ratings** (Classification des films) ou **TV Ratings** (Classification des émissions de télévisées) aux États-Unis.
  - **Canadian English** (Canada anglophone) ou **Canadian French** (Canada francophone) pour les classifications canadiennes.

- Appuyer sur ▲ ou ▼ pour sélectionner la classification souhaitée. Si une classification comporte des sous-classifications, appuyer sur ◀ ou ▶ pour mettre en surbrillance une classification.

#### Remarque

L'interdiction d'une classification s'applique à cette classification et à toutes les classifications supérieures.

- Appuyer sur **ENTER** (Entrée) pour confirmer. Quand une classification est interdite, une icône de cadenas apparaît.
- Appuyer sur **MENU** pour revenir au menu précédent ou sur **EXIT** (Quitter) pour fermer le menu.

## Téléchargement de l'information sur la classification

Si l'émission visualisée contient de l'information sur la classification téléchargeable, il est possible de la télécharger afin de l'utiliser pour le réglage des contrôles parentaux.

#### Remarque

Si l'émission visualisée ne contient pas d'information sur la classification RRT5, **RRT5** est affiché en grisé dans le menu *SETTINGS · PARENTAL CONTROLS* (Configuration - Contrôles parentaux) et ne peut pas être sélectionné.

### Pour télécharger des informations sur les classifications :

- Appuyer sur **MENU**. Le menu d'écran s'affiche.
- Appuyer sur ◀ ou ▶ pour mettre en surbrillance **SETTINGS** (Configuration) puis sur ▼ ou **ENTER** (Entrée). Le menu *SETTINGS* s'affiche.



- Appuyer sur ▲ ou ▼ pour mettre en surbrillance **Parental Controls** (Contrôles parentaux), puis sur **ENTER**. L'écran *Enter Password* (Saisir le mot de passe) s'affiche.

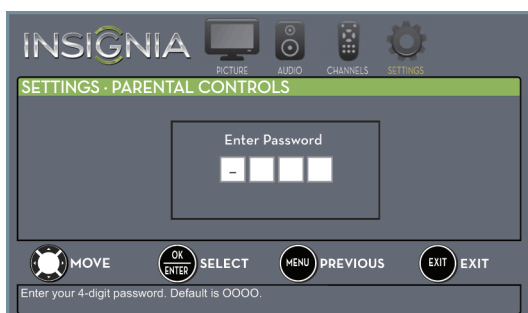

- Utiliser les touches numériques pour saisir un mot de passe à quatre chiffres. Le menu *SETTINGS · PARENTAL CONTROLS* s'affiche.



- Appuyer sur ▲ ou ▼ pour mettre en surbrillance **RRT5**, puis sur **ENTER** (Entrée). L'écran *SETTINGS · PARENTAL CONTROLS · RRT5* s'affiche. L'écran qui s'affiche varie en fonction du télédiffuseur.
- Appuyer sur ▲ ▼ ◀ ou ▶ pour sélectionner l'émission et les types de contenu à interdire, puis appuyer sur **ENTER**. Le menu *SETTINGS · PARENTAL CONTROLS* s'affiche.

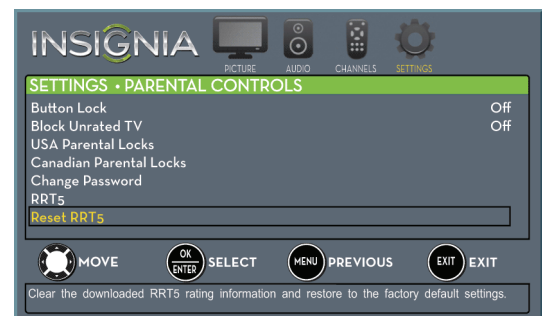

- Pour réinitialiser l'information RRT5 à celle d'origine, appuyer sur ▲ ou ▼ pour mettre en surbrillance **Reset RRT5** (Réinitialiser RRT5), puis sur **ENTER** (Entrée). Une boîte de dialogue s'affiche.
- Appuyer sur ▲ ou ▼ pour mettre en surbrillance **Yes** (Oui) ou **No** (Non), puis sur **ENTER** (Entrée).
- Appuyer sur **MENU** pour revenir au menu précédent ou sur **EXIT** (Quitter) pour fermer le menu.

# Utilisation des sous-titres codés

Le sous-titrage affiche une version texte de l'audio de l'émission télévisée ou une information fournie par le télédiffuseur.

## Activation et désactivation des sous-titres codés

**Pour activer ou désactiver les sous-titres codés :**

- 1 Appuyer sur **MENU**. Le menu d'écran s'affiche.
- 2 Appuyer sur ◀ ou ▶ pour mettre en surbrillance **SETTINGS** (Configuration) puis sur ▼ ou **ENTER** (Entrée). Le menu **SETTINGS** s'affiche.



- 3 Appuyer sur ▲ ou ▼ pour mettre en surbrillance **Closed Caption** (Sous-titres codés), puis sur **ENTER** (Entrée). Le menu **SETTINGS · CLOSED CAPTION** (Configuration des sous-titres codés) s'affiche.



- 4 Appuyer sur ▲ ou ▼ pour mettre en surbrillance **Caption Control** (Contrôle des sous-titres codés), puis sur **ENTER**. Un menu s'affiche.
- 5 Appuyer sur ▲ ou ▼ pour sélectionner **CC Off** (désactive les sous-titres codés), **CC On** (active les sous-titres codés) ou **CC on When Mute** (active les sous-titres codés quand le son est en sourdine).
- 6 Appuyer sur **MENU** pour revenir au menu précédent ou sur **EXIT** (Quitter) pour fermer le menu.

### Remarque

Il est aussi possible d'appuyer sur **CCD** (Sous-titres codés) pour activer ou désactiver les sous-titres codés.

## Sélection du mode des sous-titres codés analogiques

Les canaux analogiques ont généralement un ou plusieurs modes de sous-titrage. Le mode de sous-titrage **CC1** affiche généralement une version texte de l'audio de l'émission télévisée sur une petite bande noire. Les autres modes de sous-titrage affichent l'information fournie par le télédiffuseur. Les modes **Text** (Texte) affichent l'information dans une boîte qui couvre la moitié de l'écran.

**Pour sélectionner le mode des sous-titres codés analogiques :**

- 1 Appuyer sur **MENU**. Le menu d'écran s'affiche.
- 2 Appuyer sur ◀ ou ▶ pour mettre en surbrillance **SETTINGS** (Configuration) puis sur ▼ ou **ENTER** (Entrée). Le menu **SETTINGS** s'affiche.



- 3 Appuyer sur ▲ ou ▼ pour mettre en surbrillance **Closed Caption** (Sous-titres codés), puis sur **ENTER** (Entrée). Le menu **SETTINGS · CLOSED CAPTION** (Configuration des sous-titres codés) s'affiche.



- 4 Appuyer sur ▲ ou ▼ pour mettre en surbrillance **Analog Caption** (Sous-titres codés analogiques), puis sur **ENTER**. Un menu s'affiche.
- 5 Appuyer sur ▲ ou ▼ pour une option de sous-titres codés analogiques. Sélections possibles :
  - **CC1 à CC4** : les sous-titres codés s'affichent sur une petite bande noire dans la partie inférieure de l'écran. **CC1** affiche en général une version écrite de l'audio. **CC2 à CC4** affichent l'information fournie par le télédiffuseur.
  - **Text1 à Text4** : les sous-titres codés s'affichent sur la moitié ou la totalité de l'écran. **Text1 à Text4** affichent l'information sur le contenu fournie par le télédiffuseur.
- 6 Appuyer sur **MENU** pour revenir au menu précédent ou sur **EXIT** (Quitter) pour fermer le menu.

## Sélection du mode des sous-titres codés numériques

Les canaux numériques ont généralement un ou plusieurs modes de sous-titrage. Le mode de sous-titrage CC1 affiche généralement une version texte de l'audio de l'émission télévisée sur une petite bande noire. Les autres modes de sous-titrage affichent l'information fournie par le télédiffuseur. Le mode de sous-titrage CS1 affiche généralement une version texte de l'audio dans la même langue que l'audio.

### Pour sélectionner le mode des sous-titres codés numériques :

- 1 Appuyer sur **MENU**. Le menu d'écran s'affiche.
- 2 Appuyer sur ◀ ou ▶ pour mettre en surbrillance **SETTINGS** (Configuration) puis sur ▼ ou **ENTER** (Entrée). Le menu *SETTINGS* s'affiche.



- 3 Appuyer sur ▲ ou ▼ pour mettre en surbrillance **Closed Caption** (Sous-titres codés), puis sur **ENTER** (Entrée). Le menu *SETTINGS · CLOSED CAPTION* (Configuration des sous-titres codés) s'affiche.

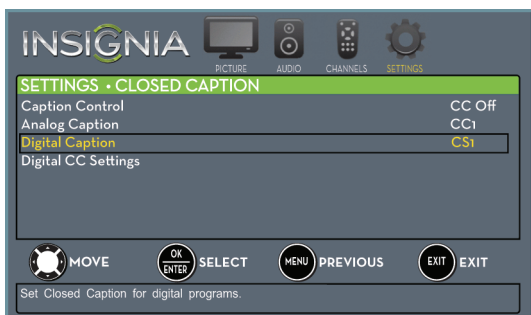

- 4 Appuyer sur ▲ ou ▼ pour mettre en surbrillance **Digital Caption** (Sous-titres codés numériques), puis sur **ENTER** (Entrée). Un menu s'affiche.
- 5 Appuyer sur ▲ ou ▼ pour sélectionner une option de sous-titres codés numériques. Sélections possibles :
  - **CS1 à CS6** : CS1 affiche généralement la version écrite de l'audio. CS2 à CS6 affichent l'information fournie par le télédiffuseur. Il est possible de modifier la façon dont les sous-titres codés numériques sont affichés sur l'écran. Pour plus d'informations, voir « [Personnalisation des paramètres des sous-titres codés numériques](#) » à la page 57.
  - **CC1 à CC4** : les sous-titres codés s'affichent sur une petite bande noire dans la partie inférieure de l'écran. **CC1** affiche en général une version écrite de l'audio. **CC2 à CC4** affichent l'information fournie par le télédiffuseur.
- 6 Appuyer sur **MENU** pour revenir au menu précédent ou sur **EXIT** (Quitter) pour fermer le menu.

## Personnalisation des paramètres des sous-titres codés numériques

**Pour personnaliser les styles des sous-titres codés numériques :**

- 1 Appuyer sur **MENU**. Le menu d'écran s'affiche.
- 2 Appuyer sur ◀ ou ▶ pour mettre en surbrillance **SETTINGS** (Configuration) puis sur ▼ ou **ENTER** (Entrée). Le menu **SETTINGS** s'affiche.



- 3 Appuyer sur ▲ ou ▼ pour mettre en surbrillance **Closed Caption** (Sous-titres codés), puis sur **ENTER** (Entrée). Le menu **SETTINGS · CLOSED CAPTION** (Configuration des sous-titres codés) s'affiche.

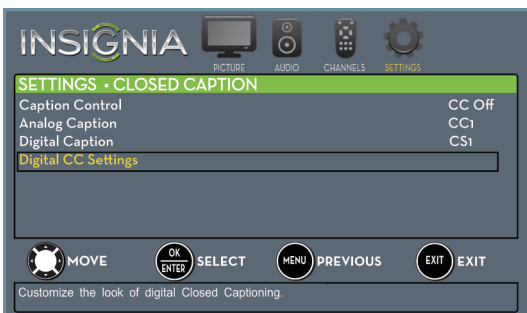

- 4 Appuyer sur ▲ ou ▼ pour mettre en surbrillance **Digital CC Settings** (Configuration des sous-titres codés numériques), puis appuyer sur **ENTER** (Entrée). Le menu **SETTINGS · CLOSED CAPTION · DIGITAL CC SETTINGS** (Configuration - Sous-titres codés - Configuration des sous-titres numériques) s'affiche avec **Style** en surbrillance.

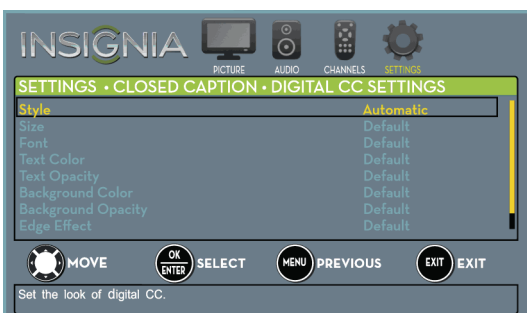

- 5 Appuyer sur **ENTER** (Entrée), puis sur ▲ ou ▼ pour sélectionner **Custom** (Personnalisés).
- 6 Appuyer sur ▲ ou ▼ pour mettre en surbrillance une option, puis sur **ENTER** (Entrée). Sélections possibles :
  - **Size** : permet de sélectionner la taille de la police.
  - **Font** : permet de sélectionner le style de la police de caractères.
  - **Text Color** : permet de choisir la couleur des mots.
  - **Text Opacity** : permet de définir la transparence des mots.
  - **Background Color** : permet de sélectionner la couleur de l'arrière-plan.
  - **Background Opacity** (Opacité de l'arrière-plan) : permet de sélectionner la transparence de l'arrière-plan.
  - **Edge Effect** : permet de sélectionner le style des bordures du caractère.
  - **Edge Color** : permet de choisir la couleur des bordures du caractère.
- 7 Appuyer sur **MENU** pour revenir au menu précédent ou sur **EXIT** (Quitter) pour fermer le menu.

# Réglage des paramètres de l'heure

Quand le téléviseur est configuré pour la première fois, l'horloge est réglée. Si le téléviseur est déplacé dans un fuseau horaire différent, il est nécessaire de régler de nouveau l'horloge à l'heure correcte.

## Réglage de l'heure

### Pour régler l'heure :

- 1 Appuyer sur **MENU**. Le menu d'écran s'affiche.
- 2 Appuyer sur ◀ ou ▶ pour mettre en surbrillance **SETTINGS** (Configuration) puis sur ▼ ou **ENTER** (Entrée). Le menu **SETTINGS** s'affiche.



- 3 Appuyer sur ▲ ou ▼ pour mettre en surbrillance **Time** (Heure), puis sur **ENTER** (Entrée). Le menu **SETTINGS · TIME** (Réglage de l'heure) s'affiche.



- 4 Appuyer sur ▲ ou ▼ pour mettre en surbrillance **Date/Time** (Date/Heure), puis sur **ENTER** (Entrée). Le menu **SETTINGS · TIME · DATE/TIME** s'affiche.



- 5 Appuyer sur ▲ ou ▼ pour mettre en surbrillance **Mode**, puis sur **ENTER** (Entrée). Un menu s'affiche.
- 6 Appuyer sur ▲ ou ▼ pour mettre en surbrillance **Manual** [Manuel] (pour régler les options manuellement) ou **Auto** (les options sont automatiquement réglées par la source du signal de télévision), puis appuyer sur **ENTER** (Entrée).
- 7 Appuyer sur ▲ ou ▼ pour mettre en surbrillance **Time Zone** (Fuseau horaire), puis sur **ENTER** (Entrée). Un menu s'affiche.
- 8 Appuyer sur ▲ ou ▼ pour sélectionner un fuseau horaire, puis sur **ENTER** (Entrée). Il est possible de sélectionner **Eastern** (HNE), **Central** (HNC), **Mountain** (HNR), **Pacific** (HNP), **Alaska** (Heure de l'Alaska), **Hawaii** (Heure de Hawaï), **Atlantic** (Heure de l'Atlantique), ou **Newfoundland** (Heure de Terre-Neuve).
- 9 Si la zone de réception observe l'heure d'été, appuyer sur ▲ ou ▼ pour mettre en surbrillance **Daylight Savings** (Heure d'été), puis sur **ENTER**.
- 10 Appuyer sur ▲ ou ▼ pour sélectionner **On** (Activé) ou **Off** (Désactivé), puis sur **ENTER** pour fermer le menu.
- 11 Si **Manual** (Manuel) est sélectionné comme **Mode** :
  - Appuyer sur ▲ ou ▼ pour mettre en surbrillance **Year** (Année), **Month** (Mois) ou **Day** (Jour), puis appuyer sur ▶ pour accéder au paramètre. Appuyer sur ▲ ou ▼ pour régler le paramètre, puis sur **ENTER** (Entrée).
  - Appuyer sur ▲ ou ▼ pour mettre en surbrillance **Time** (Heure), puis appuyer sur ▶ pour accéder au paramètre. Appuyer sur ◀ ou ▶ pour mettre en surbrillance l'heure, les minutes ou le champ AM/PM (réglage des 12 heures), puis sur ▲ ou ▼ pour régler les paramètres. Quand cela est effectué, appuyer sur **ENTER** (Entrée).
- 12 Appuyer sur **MENU** pour revenir au menu précédent ou sur **EXIT** (Quitter) pour fermer le menu.

## Réglage de l'arrêt différé

Il est possible de spécifier la durée avant l'arrêt automatique du téléviseur.

### Pour régler l'arrêt différé :

- 1 Appuyer sur **MENU**. Le menu d'écran s'affiche.
- 2 Appuyer sur ◀ ou ▶ pour mettre en surbrillance **SETTINGS** (Configuration) puis sur ▼ ou **ENTER** (Entrée). Le menu **SETTINGS** s'affiche.



- 3 Appuyer sur ▲ ou ▼ pour mettre en surbrillance **Time** (Heure), puis sur **ENTER** (Entrée). Le menu **SETTINGS · TIME** (Réglage de l'heure) s'affiche.



- 4 Appuyer sur ▲ ou ▼ pour mettre en surbrillance **Sleep Timer** (Arrêt différé), puis sur **ENTER** (Entrée). Un menu s'affiche.
- 5 Appuyer sur ▲ ou ▼ pour sélectionner la durée avant l'arrêt automatique de l'appareil. Il est possible de sélectionner **Off**, (Désactivé), **5, 10, 15, 30, 60, 90, 120, 180** ou **240** minutes.  
Pour désactiver l'arrêt différé, sélectionner **Off**.
- 6 Appuyer sur **MENU** pour revenir au menu précédent ou sur **EXIT** (Quitter) pour fermer le menu.

### Remarque

Il est aussi possible d'utiliser **SLEEP** pour configurer l'arrêt différé.

## Réglage de la configuration des menus

### Sélection de la langue des menus

Le téléviseur peut afficher les menus d'écran en anglais, français ou espagnol. Quand le téléviseur est configuré pour la première fois, la langue est sélectionnée. Il est possible de modifier la langue des menus dans une langue différente.

### Pour sélectionner la langue du menu :

- 1 Appuyer sur **MENU**. Le menu d'écran s'affiche.
- 2 Appuyer sur ◀ ou ▶ pour mettre en surbrillance **SETTINGS** (Configuration) puis sur ▼ ou **ENTER** (Entrée). Le menu **SETTINGS** s'affiche.



- 3 Appuyer sur ▲ ou ▼ pour mettre en surbrillance **Menu Language** (Langue du menu), puis sur **ENTER**. Un menu s'affiche.
- 4 Appuyer sur ▲ ou ▼ pour mettre en surbrillance une langue, puis sur **ENTER** (Entrée). Il est possible de sélectionner **English** (anglais), **Français** ou **Español** (espagnol).
- 5 Appuyer sur **MENU** pour revenir au menu précédent ou sur **EXIT** (Quitter) pour fermer le menu.

## Activation ou désactivation de la détection des entrées

Lorsque la fonction « Input Sensor » (Détection des entrées) est activée, le téléviseur détecte automatiquement quelles prises vidéo ont des périphériques qui leur sont connectés. Le téléviseur utilise ces informations pour déterminer quelles options sont mises en surbrillance dans la liste des sources (*INPUT SOURCE*) après avoir appuyé sur **INPUT** (Entrée).

### Pour activer ou désactiver la détection des entrées :

- 1 Appuyer sur **MENU**. Le menu d'écran s'affiche.
- 2 Appuyer sur ◀ ou ▶ pour mettre en surbrillance **SETTINGS** (Configuration) puis sur ▼ ou **ENTER** (Entrée). Le menu *SETTINGS* s'affiche.



- 3 Appuyer sur ▲ ou ▼ pour mettre en surbrillance **Auto Input Sensing** (Auto-détection des entrées), puis sur **ENTER**. Un menu s'affiche.
- 4 Appuyer sur ▲ ou ▼ pour sélectionner **On** (pour activer la détection des entrées) ou **Off** (pour désactiver la détection des entrées).
- 5 Appuyer sur **MENU** pour revenir au menu précédent ou sur **EXIT** (Quitter) pour fermer le menu.

## Étiquetage d'une source d'entrée

Il est possible d'ajouter une étiquette à une source d'entrée pour faciliter son identification.

### Pour étiqueter une source d'entrée :

- 1 Appuyer sur **MENU**. Le menu d'écran s'affiche.
- 2 Appuyer sur ◀ ou ▶ pour mettre en surbrillance **SETTINGS** (Configuration) puis sur ▼ ou **ENTER** (Entrée). Le menu *SETTINGS* s'affiche.



- 3 Appuyer sur ▲ ou ▼ pour mettre en surbrillance **Input Labels** (Étiquettes d'entrée), puis sur **ENTER** (Entrée). L'écran *SETTINGS · INPUT LABELS* s'affiche avec le champ de la source d'entrée en surbrillance.



- 4 Appuyer sur ▲ ou ▼ pour sélectionner la source d'entrée à étiqueter, puis sur ▶ pour activer le champ d'étiquette.



- 5 Appuyer sur ▲ ou ▼ pour sélectionner un caractère, puis sur ◀ ou ▶ pour aller à la position de caractère précédente ou suivante. Répéter cette étape pour ajouter d'autres caractères.
- 6 Quand l'étiquette souhaitée a été saisie, appuyer sur **ENTER** (Entrée).
- 7 Appuyer sur **MENU** pour enregistrer l'étiquette et revenir au menu précédent. La prochaine fois que **INPUT** est appuyée, l'étiquette apparaîtra dans la liste des sources d'entrée (*INPUT SOURCE*).
- 8 Appuyer sur **EXIT** (Quitter) pour fermer le menu.

# Utilisation d'INlink

INlink permet de contrôler les périphériques compatibles avec la norme HDMI CEC et connectés aux prises HDMI du téléviseur au moyen de la télécommande livrée avec le téléviseur. Pour utiliser INlink, configurer le paramètre **INlink Control** (Commande INlink) dans le menu **SETTINGS-INLINK**(Configuration - INlink) sur **On** (Activé).

## Remarques

- Il est nécessaire d'utiliser les câbles HDMI pour connecter les périphériques compatibles avec la norme HDMI CEC au téléviseur.
- La fonction HDMI CEC du périphérique connecté doit être activée.
- Si un périphérique HDMI qui est connecté n'est pas compatible avec la norme HDMI CEC, aucune des fonctions de **INlink Control** (Commande INlink) ne seront disponibles.
- Selon le périphérique HDMI connecté, il se peut que la fonction **INlink Control** ne soit pas disponible.

## Activation ou désactivation d'INlink

**Pour activer ou désactiver la fonction INlink :**

- 1 Appuyer sur **MENU**. Le menu d'écran s'affiche.
- 2 Appuyer sur **◀** ou **▶** pour mettre en surbrillance **SETTINGS** (Configuration) puis sur **▼** ou **ENTER** (Entrée). Le menu **SETTINGS** s'affiche.



- 3 Appuyer sur **▲** ou **▼** pour mettre en surbrillance **INlink**, puis sur **ENTER** (Entrée). Le menu **SETTINGS · INlink** s'affiche.



- 4 Appuyer sur **▲** ou **▼** pour mettre en surbrillance **INlink Control** (Commande INlink), puis sur **ENTER** (Entrée).
- 5 Appuyer sur **▲** ou **▼** pour mettre en surbrillance **On** ou **Off**, puis appuyer sur **ENTER** (Entrée).
- 6 Appuyer sur **MENU** pour revenir au menu précédent ou sur **EXIT** (Quitter) pour fermer le menu.

## Activation ou désactivation de l'arrêt automatique des périphériques

Lorsque la fonction INlink est activée, **Device Auto Power Off** (Désactivation de l'arrêt automatique des périphériques) désactive les périphériques HDMI CEC lors de l'arrêt du téléviseur.

**Pour activer ou désactiver l'arrêt automatique des périphériques :**

- 1 Appuyer sur **MENU**. Le menu d'écran s'affiche.
- 2 Appuyer sur **◀** ou **▶** pour mettre en surbrillance **SETTINGS** (Configuration) puis sur **▼** ou **ENTER** (Entrée). Le menu **SETTINGS** s'affiche.



- 3 Appuyer sur **▲** ou **▼** pour mettre en surbrillance **INlink**, puis sur **ENTER** (Entrée). Le menu **SETTINGS · INlink** s'affiche.

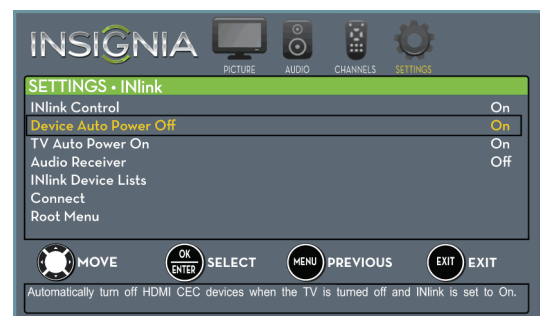

- 4 Appuyer sur **▲** ou **▼** pour mettre en surbrillance **Device Auto Power Off** (Désactivation de l'arrêt automatique des périphériques), puis sur **ENTER** (Entrée).
- 5 Appuyer sur **▲** ou **▼** pour mettre en surbrillance **On** (désactive les périphériques connectés lorsque le téléviseur est éteint) ou **Off** (ne désactive pas les périphériques connectés lorsque le téléviseur est éteint), puis appuyer sur **ENTER**.
- 6 Appuyer sur **MENU** pour revenir au menu précédent ou sur **EXIT** (Quitter) pour fermer le menu.

## Activation ou désactivation de la mise en marche-arrêt automatique du téléviseur

Lorsque la fonction INlink est activée et qu'un périphérique HDMI CEC est aussi activé, la fonction **TV Auto Power On** (Mise en marche automatique du téléviseur) met en marche le téléviseur automatiquement.

### Pour activer ou désactiver la mise en marche ou l'arrêt automatique du téléviseur :

- 1 Appuyer sur **MENU**. Le menu d'écran s'affiche.
- 2 Appuyer sur ◀ ou ▶ pour mettre en surbrillance **SETTINGS** (Configuration) puis sur ▼ ou **ENTER** (Entrée). Le menu **SETTINGS** s'affiche.



- 3 Appuyer sur ▲ ou ▼ pour mettre en surbrillance **INlink**, puis sur **ENTER** (Entrée). Le menu **SETTINGS · INlink** s'affiche.



- 4 Appuyer sur ▲ ou ▼ pour mettre en surbrillance **TV Auto Power On** (Mise sous tension automatique du téléviseur), puis sur **ENTER** (Entrée).
- 5 Appuyer sur ▲ ou ▼ pour mettre en surbrillance **On** (met le téléviseur en marche lorsque le périphérique connecté est mis en marche) ou **Off** (ne met pas en marche le téléviseur lorsque le périphérique connecté est mis en marche), puis sur **ENTER**.
- 6 Appuyer sur **MENU** pour revenir au menu précédent ou sur **EXIT** (Quitter) pour fermer le menu.

## Mise en marche et arrêt du récepteur audio

Lorsque la fonction INlink est activée et qu'un récepteur audio a été connecté au téléviseur, la mise en marche du récepteur audio (**Audio Receiver**) permet à l'utilisateur de régler le volume du récepteur audio à partir de la télécommande du téléviseur.

### Pour mettre en marche ou arrêter le récepteur :

- 1 Appuyer sur **MENU**. Le menu d'écran s'affiche.
- 2 Appuyer sur ◀ ou ▶ pour mettre en surbrillance **SETTINGS** (Configuration) puis sur ▼ ou **ENTER** (Entrée). Le menu **SETTINGS** s'affiche.

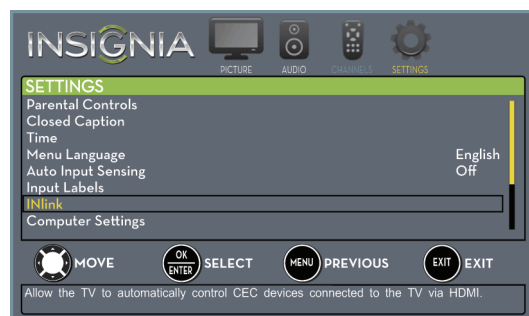

- 3 Appuyer sur ▲ ou ▼ pour mettre en surbrillance **INlink**, puis sur **ENTER** (Entrée). Le menu **SETTINGS · INlink** s'affiche.



- 4 Appuyer sur ▲ ou ▼ pour mettre en surbrillance **Audio Receiver** (Récepteur audio) puis sur **ENTER** (Entrée).
- 5 Appuyer sur ▲ ou ▼ pour mettre en surbrillance **On** (la télécommande du téléviseur contrôle le volume du récepteur audio) ou **Off** (la télécommande du téléviseur ne contrôle pas le volume du récepteur audio), puis sur **ENTER**.
- 6 Appuyer sur **MENU** pour revenir au menu précédent ou sur **EXIT** (Quitter) pour fermer le menu.

## Affichage de la liste des périphériques (HDMI CEC) compatibles avec INlink

Il est possible d'afficher une liste des périphériques HDMI CEC qui sont connectés au téléviseur.

### Pour afficher la liste des périphériques (HDMI CEC) compatibles avec INlink :

- 1 Appuyer sur **MENU**. Le menu d'écran s'affiche.
- 2 Appuyer sur ◀ ou ▶ pour mettre en surbrillance **SETTINGS** (Configuration) puis sur ▼ ou **ENTER** (Entrée). Le menu **SETTINGS** s'affiche.



- 3 Appuyer sur ▲ ou ▼ pour mettre en surbrillance **INlink**, puis sur **ENTER** (Entrée). Le menu **SETTINGS · INlink** s'affiche.



- 4 Appuyer sur ▲ ou ▼ pour mettre en surbrillance **INlink Device Lists** (Listes des périphériques INlink), puis sur **ENTER** (Entrée). La liste des périphériques compatibles avec la norme HDMI CEC qui sont connectés s'affiche.
- 5 Appuyer sur **MENU** pour revenir au menu précédent ou sur **EXIT** (Quitter) pour fermer le menu.

## Sortie de veille des périphériques compatibles avec INlink (HDMI CEC)

Lorsqu'un périphérique compatible avec INlink qui est connecté est en mode attente, l'option **Connect** (Connecter) sort de la mise en veille (allume) le périphérique.

### Pour réveiller les périphériques compatibles avec INlink (HDMI CEC) :

- 1 Appuyer sur **INPUT** (Entrée), puis sur ▲ ou ▼ pour mettre en surbrillance le périphérique HDMI CEC à réveiller, puis sur **ENTER** (Entrée).
- 2 Appuyer sur **MENU**. Le menu d'écran s'affiche.
- 3 Appuyer sur ◀ ou ▶ pour mettre en surbrillance **SETTINGS** (Configuration) puis sur ▼ ou **ENTER** (Entrée). Le menu **SETTINGS** s'affiche.



- 4 Appuyer sur ▲ ou ▼ pour mettre en surbrillance **INlink**, puis sur **ENTER** (Entrée). Le menu **SETTINGS · INlink** s'affiche.



- 5 Appuyer sur ▲ ou ▼ pour mettre en surbrillance **Connect** (Connecter), puis sur **ENTER**. Le téléviseur passe au périphérique HDMI CEC sélectionné.
- 6 Appuyer sur **MENU** pour revenir au menu précédent ou sur **EXIT** (Quitter) pour fermer le menu.

## Ouverture du menu racine d'un périphérique compatible avec INlink

Il est possible d'ouvrir le menu racine d'un périphérique compatible avec INlink, puis d'utiliser la télécommande du téléviseur pour contrôler le périphérique.

### Pour ouvrir le menu racine d'un périphérique compatible avec INlink :

- 1 Appuyer sur **INPUT** (Entrée), puis sur **▲** ou **▼** pour mettre en surbrillance le périphérique INlink à contrôler, puis sur **ENTER** (Entrée).
- 2 Appuyer sur **MENU**. Le menu d'écran s'affiche.
- 3 Appuyer sur **◀** ou **▶** pour mettre en surbrillance **SETTINGS** (Configuration) puis sur **▼** ou **ENTER** (Entrée). Le menu **SETTINGS** s'affiche.



- 4 Appuyer sur **▲** ou **▼** pour mettre en surbrillance **INlink**, puis sur **ENTER** (Entrée). Le menu **SETTINGS · INlink** s'affiche.

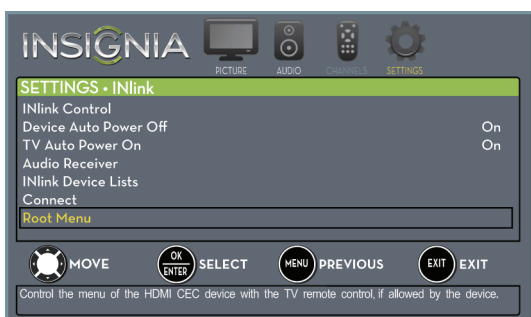

- 5 Appuyer sur **▲** ou **▼** pour mettre en surbrillance **Root Menu** (Menu racine), puis sur **ENTER**. Le menu racine du périphérique s'ouvre et la télécommande du téléviseur peut être utilisée pour contrôler le périphérique.
- 6 Appuyer sur **MENU** pour revenir au menu précédent ou sur **EXIT** (Quitter) pour fermer le menu.

## Utilisation d'une clé USB flash

Il est possible de connecter une clé USB flash au téléviseur pour visionner des photos compatibles JPEG.

### Remarques

- Ne jamais retirer la clé USB flash ni éteindre le téléviseur lors du visionnement des images JPEG.
- La visionneuse d'images JPEG est uniquement compatible avec les formats d'images JPEG (comportant l'extension « .jpg ») et le téléviseur n'est pas compatible avec tous les fichiers JPEG.

### Sélection du mode USB

#### Pour sélectionner le mode USB :

- 1 Vérifier que le lecteur flash USB est connecté au port USB du téléviseur.
- 2 Si le téléviseur est allumé quand la clé USB flash est connectée, appuyer sur **▲** ou **▼** pour mettre en surbrillance **Yes** (Oui) dans le message qui s'affiche, puis appuyer sur **ENTER** (Entrée). Le menu **PHOTOS** s'affiche.

OU

Si une source d'entrée vidéo différente est choisie après avoir connecté la clé USB flash, appuyer sur **INPUT** (Entrée) pour afficher la liste des sources d'entrée (**INPUT SOURCE**), puis sur **▲** ou **▼** pour mettre en surbrillance **USB (Photos)**, puis appuyer sur **ENTER**. Le menu **PHOTOS** s'affiche.

### Remarque

Pour quitter le mode USB, appuyer sur Entrée (**INPUT**) pour ouvrir la liste des sources d'entrée (**INPUT SOURCE**), puis sélectionner une autre source d'entrée.

## Visionnement de photos

### Pour visionner des photos :

- 1 Sélectionner le mode USB. Voir « [Sélection du mode USB](#) » à la page 64. Le menu *PHOTOS* s'affiche.

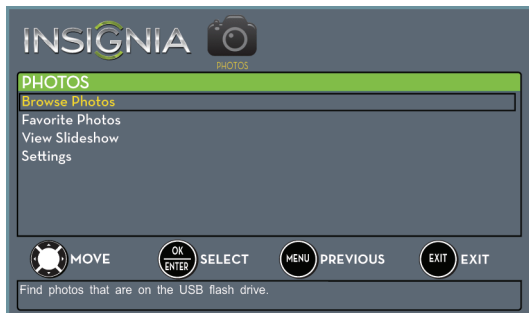

- 2 Appuyer sur ▲ ou ▼ pour mettre en surbrillance **Browse Photos** (Parcourir les photos), puis sur **ENTER** (Entrée). L'écran affiche les noms des dossiers et les fichiers de photos enregistrés dans la clé USB flash sous forme de liste de miniatures avec la première photo ou le premier dossier en surbrillance. Une barre de commandes apparaît en bas de l'écran.

#### Remarque

Les photos sont affichées dans l'ordre dans lequel elles se présentent sur la clé USB flash. Elles ne sont pas affichées dans l'ordre du nom du fichier.



- 3 Pour parcourir l'écran avec la liste des miniatures, appuyer sur :
  - ▲ ▼ ◀ ou ▶ pour parcourir les fichiers et les dossiers.
  - **ENTER** (Entrée) pour visionner une photo mise en surbrillance en plein écran ou pour ouvrir un dossier en surbrillance.
  - **MENU** pour accéder au menu *PHOTOS*.
  - **FAVORITE** (Favoris) pour ajouter ou supprimer une photo de la liste des photos favorites. Un cœur s'affiche sur la photo qui est ajoutée à la liste des photos favorites.
  - Appuyer sur **EXIT** (Quitter) pour fermer le menu.

Lorsqu'une photo est affichée en plein écran, la barre de commandes apparaît en bas de la photo. Le nom du fichier, la résolution de l'image, la taille et la date sont affichés en bas de la barre de commandes. Si aucune touche n'est appuyée au bout de 10 secondes, la barre de commandes se ferme. Appuyer sur n'importe quelle touche pour ouvrir à nouveau la barre de commandes.

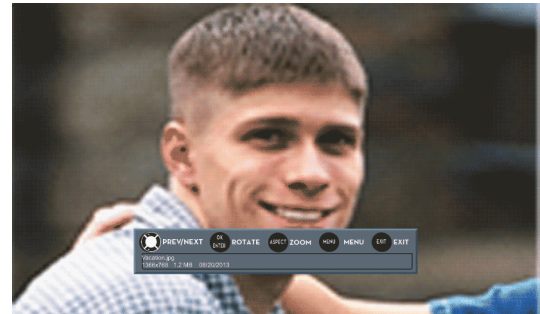

- 4 Pour naviguer dans l'écran des photos, appuyer sur :
  - ◀ pour revenir à la photo précédente.
  - ▶ pour passer à la photo suivante.
  - **ENTER** (Entrée) pour faire pivoter la photo dans le sens horaire.
  - **ASPECT** une ou plusieurs fois pour agrandir la photo d'un facteur 2 ou 4 ou sélectionner **Fill** (pour un affichage plein écran). Il est possible d'appuyer sur ▲ ▼ ◀ ou ▶ pour déplacer la photo.
  - **EXIT** (Quitter) pour revenir à la liste des miniatures.
  - **MENU** pour retourner au menu *PHOTOS*.

## Visionnement de photos favorites

Une fois que la liste des photos favorites est créée, il est possible de parcourir les photos favorites plus rapidement.

### Pour visionner des photos favorites :

- 1 Sélectionner le mode USB. Voir « [Sélection du mode USB](#) » à la page 64. Le menu *PHOTOS* s'affiche.



- 2 Appuyer sur ▲ ou ▼ pour mettre en surbrillance **Favorite Photos** (Photos favorites), puis sur **ENTER** (Entrée). La liste des miniatures avec les photos favorites s'affiche ainsi que la barre de commandes en bas de l'écran. Un cœur s'affiche sur une photo favorite.

#### Remarque

Les photos sont affichées dans l'ordre dans lequel elles se présentent sur la clé USB flash. Elles ne sont pas affichées dans l'ordre du nom du fichier.

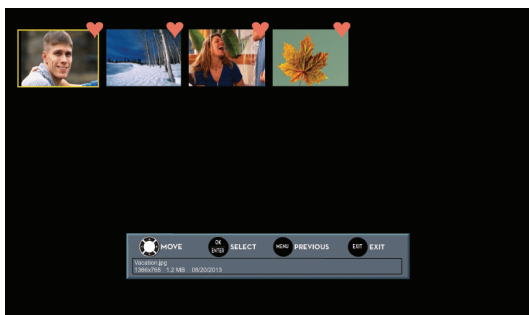

Sélectionner les photos et parcourir l'écran des photos de la même manière que lors du visionnement des photos. Pour plus d'informations, voir « [Visionnement de photos](#) » à la page 65.

## Visionnement de photos en diaporama

Il est possible de visionner des photos dans un diaporama.

### Pour regarder des photos en diaporama :

- 1 Sélectionner le mode USB. Voir « [Sélection du mode USB](#) » à la page 64. Le menu *PHOTOS* s'affiche.
- 2 Si les photos à visualiser sont dans un dossier sur la clé USB flash, sélectionner le dossier. Pour plus d'informations sur la sélection d'un dossier, voir « [Visionnement de photos](#) » à la page 65 ou « [Visionnement de photos favorites](#) » à la page 66.
- 3 Appuyer sur **MENU**. Le menu *PHOTOS* s'affiche de nouveau.

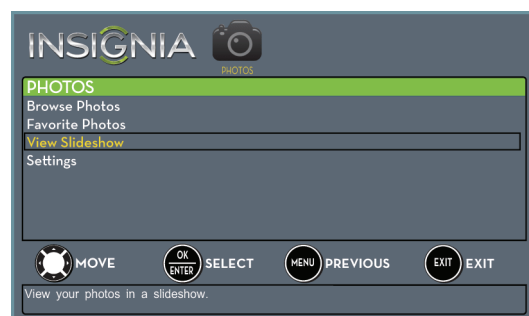

- 4 Appuyer sur ▲ ou ▼ pour mettre en surbrillance **View Slideshow** (Visionner un diaporama), puis sur **ENTER** (Entrée). Un diaporama commence avec la première photo du dossier actuel.
- 5 Pour contrôler le diaporama, appuyer sur :
  - **ENTER** (Entrée) pour arrêter momentanément ou lancer le diaporama.
  - **EXIT** pour quitter le diaporama et revenir à la liste des miniatures.
  - **MENU** pour accéder au menu *PHOTOS*.

## Configuration personnalisée d'un diaporama

Il est possible de personnaliser les paramètres du diaporama, y compris **Repeat** (Répéter), **Shuffle** (Aléatoire), **Speed** (Vitesse) et **Transition**.

### Pour personnaliser les paramètres d'un diaporama :

- 1 Sélectionner le mode USB. Voir « [Sélection du mode USB](#) » à la page 64. Le menu *PHOTOS* s'affiche.

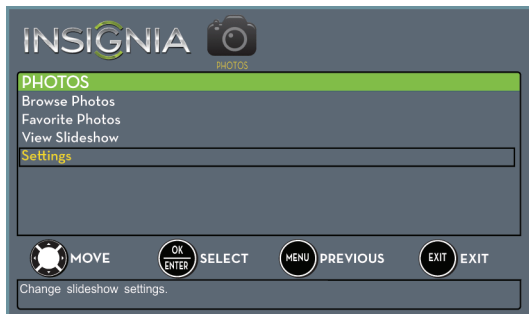

- 2 Appuyer sur ▲ ou ▼ pour mettre en surbrillance **Settings** (Configuration), puis sur **ENTER** (Entrée). Le menu *PHOTOS · SETTINGS* s'affiche.

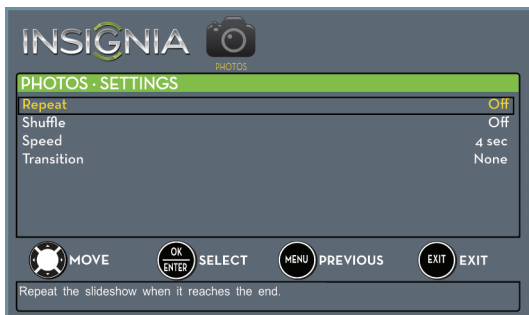

- 3 Appuyer sur ▲ ou ▼ pour mettre en surbrillance une option, puis sur **ENTER** (Entrée). Sélections possibles :

- **Repeat** : permet la répétition du diaporama quand il arrive à la dernière photo. Il est possible de sélectionner **On** (Activé) ou **Off** (Désactivé).
- **Shuffle** : permet de visionner un diaporama dans un ordre aléatoire. Il est possible de sélectionner **On** (Activé) ou **Off** (Désactivé).
- **Speed** : permet de paramétrer la durée d'affichage d'une photo avant que le diaporama ne passe à la photo suivante. Il est possible de sélectionner **4 s**, **6 s** ou **8 s**.
- **Transition** : permet de sélectionner un effet de transition entre les photos d'un diaporama. Sélections possibles :
  - **None** (Aucun) : pas d'effet de transition.
  - **Fade to Black** : fondu au noir entre les photos.
  - **Vertical Wipe** : actualisation du haut vers le bas entre les photos.
  - **Horizontal Wipe** : actualisation de la gauche vers la droite entre les photos.
  - **Random** : sélection aléatoire d'un effet de transition.

- 4 Appuyer sur **EXIT** (Quitter) pour fermer le menu.

## Entretien

- Ne pas utiliser cet appareil dans des endroits trop chauds ou trop froids, cela pourrait déformer le boîtier ou entraîner un fonctionnement défectueux. Ce téléviseur fonctionne de façon optimale sous des températures qui sont acceptables par l'utilisateur.
- Température de stockage : 32 à 122 °F (0 à 50 °C).
- Les températures de service sont comprises entre 41 et 104 °F (5 et 40 °C).
- Ne pas exposer le téléviseur à la lumière solaire directe ou le disposer à proximité d'une source de chaleur.

### Nettoyage du boîtier du téléviseur

Essuyer le boîtier avec un chiffon doux, non pelucheux. Si le boîtier est extrêmement sale, humidifier un chiffon doux et non pelucheux avec un détergent doux dilué le presser pour extraire l'excès d'humidité puis essuyer le boîtier. Sécher l'écran avec un chiffon propre.

### Nettoyage de l'écran du téléviseur

Essuyer l'écran avec un chiffon doux, non pelucheux.

# Problèmes et solutions

## Avertissement

L'utilisateur ne doit pas essayer de réparer cet appareil lui-même. Contacter du personnel d'entretien agréé.

## Réinitialisation des paramètres aux valeurs d'origine

Lors de la restauration des paramètres par défaut, tous les paramètres qui ont été personnalisés (y compris les contrôles parentaux) seront réinitialisés.

### Pour réinitialiser les paramètres aux valeurs d'origine :

- 1 Appuyer sur **MENU**. Le menu d'écran s'affiche.
- 2 Appuyer sur ◀ ou ▶ pour mettre en surbrillance **SETTINGS** (Configuration) puis sur ▼ ou **ENTER** (Entrée). Le menu **SETTINGS** s'affiche.



- 3 Appuyer sur ▲ ou ▼ pour mettre en surbrillance **Reset to Default** (Restaurer les valeurs d'origine), puis sur **ENTER**. Le menu **SETTINGS · RESET TO DEFAULT** s'affiche.



- 4 Appuyer sur ▲ ou ▼ pour mettre en surbrillance **Reset to Default** (Restaurer les valeurs d'origine), puis sur **ENTER**. Un message demande si l'utilisateur souhaite restaurer tous les paramètres du téléviseur aux valeurs d'origine.
- 5 Appuyer sur ▲ ou ▼ pour sélectionner **Yes** (Oui – pour réinitialiser) ou **No** (Non – pour ne pas réinitialiser), puis appuyer sur **ENTER** (Entrée). Si **Yes** (Oui) est sélectionné, l'assistant de configuration du téléviseur (**TV SETUP**) s'affiche.
- 6 Suivre les indications de l'assistant de configuration du téléviseur (**TV SETUP**). Pour plus d'informations, voir « [Mise en marche du téléviseur pour la première fois](#) » à la page 35.

## Affichage des informations système

Il peut être nécessaire d'afficher les informations système pendant le dépannage.

### Pour afficher les informations système :

- 1 Appuyer sur **MENU**. Le menu d'écran s'affiche.
- 2 Appuyer sur ◀ ou ▶ pour mettre en surbrillance **SETTINGS** (Configuration) puis sur ▼ ou **ENTER** (Entrée). Le menu **SETTINGS** s'affiche.



- 3 Appuyer sur ▲ ou ▼ pour mettre en surbrillance **System Info** (Information système), puis sur **ENTER** (Entrée). Des informations sur la version du logiciel du téléviseur s'affiche.
- 4 Appuyer sur **MENU** pour revenir au menu précédent ou sur **EXIT** (Quitter) pour fermer le menu.

## Vidéo et audio

Problème	Solution
L'image ne remplit pas l'écran. Des bandes noires s'affichent autour de l'image.	<ul style="list-style-type: none"> <li>• Modifier le format d'image. De plus en plus de programmes TV numériques et de films sont présentés en panoramique (16:9). Voir l'option « Format d'image » dans « <a href="#">Réglage de l'image du téléviseur</a> » à la page 40.</li> </ul>
Pas d'image (l'écran n'est pas éclairé) et pas de son.	<ul style="list-style-type: none"> <li>• Appuyer sur  du téléviseur ou de la télécommande.</li> <li>• Vérifier que l'option <b>Audio Only</b> (Audio seulement) est désactivée (<b>Off</b>). Voir « <a href="#">Écoute uniquement de l'audio du téléviseur</a> » à la page 45.</li> <li>• Vérifier que les câbles vidéo sont correctement connectés au téléviseur.</li> <li>• Régler le contraste et la luminosité. Voir « <a href="#">Réglage de l'image du téléviseur</a> » à la page 40.</li> <li>• Vérifier que le cordon d'alimentation est branché.</li> <li>• Vérifier que la source d'entrée vidéo correcte est sélectionnée. Voir « <a href="#">Sélection de la source d'entrée vidéo</a> » à la page 37.</li> <li>• Essayer un autre canal. La station émettrice peut connaître des problèmes techniques.</li> <li>• Vérifier que le signal d'entrée est compatible.</li> <li>• Vérifier que l'antenne ou la télévision câblée est correctement et fermement connectée. Voir « <a href="#">Connexion d'un récepteur câble ou satellite</a> » à la page 12 ou « <a href="#">Connexion d'une antenne ou de la télévision câblée (sans récepteur)</a> » à la page 17.</li> <li>• Vérifier la configuration des sous-titres codés. Certains modes TEXTE peuvent figer l'écran.</li> </ul>

Problème	Solution
Image sombre, de mauvaise qualité, voire absente (l'écran est allumé) mais le son est bon.	<ul style="list-style-type: none"> <li>• Essayer un autre canal. La station émettrice peut connaître des problèmes techniques.</li> <li>• Vérifier que l'antenne ou la télévision câblée est correctement et fermement connectée. Voir « <a href="#">Connexion d'un récepteur câble ou satellite</a> » à la page 12 ou « <a href="#">Connexion d'une antenne ou de la télévision câblée (sans récepteur)</a> » à la page 17.</li> <li>• Régler la luminosité. Voir « <a href="#">Réglage de l'image du téléviseur</a> » à la page 40.</li> <li>• Vérifier que le mode image correct est sélectionné. Voir « <a href="#">Réglage de l'image du téléviseur</a> » à la page 40.</li> <li>• En cas d'utilisation d'une antenne, le signal du canal numérique peut être faible. Pour vérifier la puissance du signal du canal numérique, voir « <a href="#">Vérification de la puissance du signal numérique</a> » à la page 49.</li> <li>• Si une antenne est utilisée et la puissance du signal est faible, ajuster la position de l'antenne ou utiliser soit une antenne extérieure directionnelle, soit une antenne portable avec amplificateur intégré.</li> <li>• Vérifier que les câbles vidéo sont correctement connectés au téléviseur.</li> <li>• Les câbles vidéo utilisés peuvent être défectueux. En essayer de nouveaux.</li> <li>• Essayer un autre canal. La station émettrice peut connaître des problèmes techniques.</li> </ul>

Problème	Solution
Pas de couleur, image sombre ou couleur incorrecte.	<ul style="list-style-type: none"> <li>• Essayer un autre canal. La station émettrice peut connaître des problèmes techniques.</li> <li>• Régler les paramètres de la couleur. Voir « <a href="#">Réglage de l'image du téléviseur</a> » à la page 40.</li> <li>• Vérifier que les câbles vidéo sont correctement et fermement connectés au téléviseur.</li> <li>• Vérifier que l'antenne ou la télévision câblée est correctement et fermement connectée. Voir « <a href="#">Connexion d'un récepteur câble ou satellite</a> » à la page 12 ou « <a href="#">Connexion d'une antenne ou de la télévision câblée (sans récepteur)</a> » à la page 17.</li> <li>• En cas d'utilisation d'une antenne, le signal du canal numérique peut être faible. Pour vérifier la puissance du signal du canal numérique, voir « <a href="#">Vérification de la puissance du signal numérique</a> » à la page 49.</li> <li>• Si une antenne est utilisée et la puissance du signal est faible, ajuster la position de l'antenne ou utiliser soit une antenne extérieure directionnelle, soit une antenne portative avec amplificateur intégré.</li> </ul>
Seuls de la neige et du bruit apparaissent sur l'écran.	<ul style="list-style-type: none"> <li>• Essayer un autre canal. La station émettrice peut connaître des problèmes techniques.</li> <li>• Vérifier que l'antenne ou la télévision câblée est correctement et fermement connectée. Voir « <a href="#">Connexion d'un récepteur câble ou satellite</a> » à la page 12 ou « <a href="#">Connexion d'une antenne ou de la télévision câblée (sans récepteur)</a> » à la page 17.</li> <li>• En cas d'utilisation d'une antenne, le signal du canal numérique peut être faible. Pour vérifier la puissance du signal du canal numérique, voir « <a href="#">Vérification de la puissance du signal numérique</a> » à la page 49.</li> <li>• Si une antenne est utilisée et la puissance du signal est faible, ajuster la position de l'antenne ou utiliser soit une antenne extérieure directionnelle, soit une antenne portative avec amplificateur intégré.</li> </ul>

Problème	Solution
La qualité de l'image est bonne sur certains canaux et médiocre sur d'autres. Le son est bon.	<ul style="list-style-type: none"> <li>• Le problème peut provenir d'un signal médiocre ou faible du télédiffuseur ou du câblo-opérateur.</li> <li>• En cas de connexion à la télévision câblée ou satellite sans récepteur, si la qualité de l'image est médiocre, il peut être nécessaire d'installer un récepteur pour améliorer la réception du signal et la qualité de l'image. Contacter le câblo-opérateur ou le fournisseur de télévision satellite pour obtenir un récepteur.</li> </ul>
Des lignes pointillées ou bandes apparaissent sur l'écran.	<ul style="list-style-type: none"> <li>• Vérifier que l'antenne ou la télévision câblée est correctement et fermement connectée. Voir « <a href="#">Connexion d'un récepteur câble ou satellite</a> » à la page 12 ou « <a href="#">Connexion d'une antenne ou de la télévision câblée (sans récepteur)</a> » à la page 17.</li> <li>• En cas d'utilisation d'une antenne, le signal du canal numérique peut être faible. Pour vérifier la puissance du signal du canal numérique, voir « <a href="#">Vérification de la puissance du signal numérique</a> » à la page 49.</li> <li>• Si une antenne est utilisée et la puissance du signal est faible, ajuster la position de l'antenne ou utiliser soit une antenne extérieure directionnelle, soit une antenne portative avec amplificateur intégré.</li> <li>• Vérifier que les câbles vidéo sont correctement connectés au téléviseur.</li> <li>• Les câbles vidéo utilisés peuvent être défectueux. En essayer de nouveaux.</li> <li>• Il est possible que d'autres périphériques (p. ex., un récepteur ambiophonique, des haut-parleurs externes, des ventilateurs ou des sèche-cheveux) interfèrent avec le téléviseur. Après avoir détecté le périphérique responsable, l'éloigner du téléviseur pour éliminer l'interférence.</li> </ul>
Images dédoublées.	<ul style="list-style-type: none"> <li>• Utiliser une antenne extérieure directionnelle ou la télévision câblée ou par satellite.</li> </ul>
L'image présente quelques points lumineux ou sombres.	<ul style="list-style-type: none"> <li>• La présence de quelques points lumineux ou sombres sur un écran ACL n'est pas anormale. Cela n'affecte pas le fonctionnement du téléviseur.</li> </ul>

Problème	Solution
Bonne image mais pas de son.	<ul style="list-style-type: none"> <li>Augmenter le volume.</li> <li>Vérifier que le son n'est pas mis en sourdine.</li> <li>Vérifier que le casque d'écoute ne soit pas connecté. Aucun son n'est émis par les haut-parleurs lorsque le casque d'écoute est branché.</li> <li>Vérifier que le mode audio correct est sélectionné.</li> <li>Vérifier que les câbles audio sont correctement et fermement connectés au téléviseur.</li> <li>Vérifier que l'antenne ou la télévision câblée est correctement et fermement connectée. Voir « <a href="#">Connexion d'un récepteur câble ou satellite</a> » à la page 12 ou « <a href="#">Connexion d'une antenne ou de la télévision câblée (sans récepteur)</a> » à la page 17.</li> <li>En cas d'utilisation d'une antenne, le signal du canal numérique peut être faible. Pour vérifier la puissance du signal du canal numérique, voir « <a href="#">Vérification de la puissance du signal numérique</a> » à la page 49.</li> <li>Les câbles audio utilisés peuvent être défectueux. En essayer de nouveaux.</li> </ul>
Image de mauvaise qualité.	<ul style="list-style-type: none"> <li>Vérifier que la luminosité de la pièce n'est pas trop forte. La lumière reflétée par l'écran peut rendre l'image difficile à voir.</li> <li>Si une caméra S-VHS ou un caméscope sont connectés alors qu'un autre périphérique branché est sous tension, l'image peut être médiocre. Éteindre un ou plusieurs périphériques.</li> </ul>
Bonne qualité du son, mais les couleurs sont médiocres.	<ul style="list-style-type: none"> <li>Régler le contraste, la couleur et la luminosité. Voir « <a href="#">Réglage de l'image du téléviseur</a> » à la page 40.</li> </ul>
Parasites audio.	<ul style="list-style-type: none"> <li>Il est possible que d'autres périphériques (p. ex., un récepteur ambiophonique, des haut-parleurs externes, des ventilateurs ou des sèche-cheveux) interfèrent avec le téléviseur. Après avoir détecté le périphérique responsable, l'éloigner du téléviseur pour éliminer l'interférence.</li> </ul>

Problème	Solution
Pas de sortie sonore sur l'un des haut-parleurs.	<ul style="list-style-type: none"> <li>Régler la balance audio. Voir « <a href="#">Réglage des paramètres sonores</a> » à la page 44.</li> <li>Vérifier que les câbles audio sont correctement et fermement connectés au téléviseur.</li> </ul>
Une image rémanente s'affiche.	<ul style="list-style-type: none"> <li>Ne pas afficher une image fixe telle qu'un logo, un jeu ou une image d'ordinateur pendant une période prolongée. Ceci peut provoquer l'incrustation d'une image rémanente sur l'écran. Ce type de dommage n'est pas couvert par la garantie.</li> </ul>

## Télécommande

Problème	Solution
La télécommande ne marche pas.	<ul style="list-style-type: none"> <li>Vérifier que le cordon d'alimentation est connecté correctement au téléviseur et à une prise secteur.</li> <li>Vérifier qu'il n'existe aucune obstruction entre la télécommande et le capteur à l'avant du téléviseur.</li> <li>Pointer la télécommande vers le capteur de télécommande du téléviseur. Pour trouver l'emplacement du capteur de télécommande, voir « <a href="#">Panneau avant</a> » à la page 7.</li> <li>Les piles fournies sont emballées de façon serrée dans du plastique transparent. Veiller à bien retirer ce plastique des piles.</li> <li>Vérifier que les piles sont correctement installées. Voir « <a href="#">Installation des piles de la télécommande</a> » à la page 34.</li> <li>Remplacer les piles usées par des piles neuves. Voir « <a href="#">Installation des piles de la télécommande</a> » à la page 34.</li> </ul>
Problème de programmation de la télécommande universelle existante :	<ul style="list-style-type: none"> <li>Voir les instructions et le tableau des codes les plus courants dans la section « <a href="#">Programmation des télécommandes universelles</a> » à la page 77.</li> <li>Les codes sont susceptibles d'être modifiés. Pour obtenir les codes mis à jour, aller sur le site <a href="http://www.insigniaproducts.com/remotecodes">www.insigniaproducts.com/remotecodes</a></li> <li>Remplacer les piles usées par des piles neuves. Voir « <a href="#">Installation des piles de la télécommande</a> » à la page 34.</li> <li>Se référer au Guide de l'utilisateur de la télécommande universelle et contacter le fabricant si les problèmes persistent.</li> </ul>

**Divers**

Problème	Solution
Aucune alimentation.	<ul style="list-style-type: none"> <li>• Vérifier que le cordon d'alimentation est connecté correctement au téléviseur et à une prise secteur.</li> <li>• Débrancher le cordon d'alimentation, attendre 60 secondes, puis le rebrancher et mettre le téléviseur en marche.</li> <li>• Il est possible que d'autres périphériques (p. ex., un récepteur ambiophonique, des haut-parleurs externes, des ventilateurs ou des sèche-cheveux) interfèrent avec le téléviseur. Après avoir détecté le périphérique responsable, l'éloigner du téléviseur pour éliminer l'interférence.</li> </ul>
Le message d'erreur « Pas de signal » s'affiche.	<ul style="list-style-type: none"> <li>• Appuyer sur <b>INPUT</b> (Entrée) et vérifier que l'entrée correcte a été sélectionnée pour le périphérique ou le service souhaité.</li> <li>• En cas d'utilisation d'un récepteur câble ou satellite, utiliser la télécommande fournie avec le récepteur pour changer les canaux.</li> <li>• Vérifier que l'entrée correcte a été sélectionnée pour visualiser les canaux du récepteur câble ou satellite.</li> </ul>
Après la recherche automatique de canaux, il n'y a pas de canaux.	<ul style="list-style-type: none"> <li>• La réception peut varier de canal en canal selon le niveau de puissance de diffusion d'une station en particulier. Contacter le câblodistributeur ou le fournisseur de la télévision par satellite.</li> <li>• Vérifier que l'antenne ou la télévision câblée ou satellite est correctement connectée au téléviseur.</li> <li>• Essayer de remplacer le câble entre le câble/l'antenne ou le récepteur câble/satellite et le téléviseur.</li> </ul>

Problème	Solution
Un ou plusieurs canaux ne peuvent être affichés.	<ul style="list-style-type: none"> <li>• Vérifier que les canaux ne sont pas interdits. Voir « <a href="#">Configuration des niveaux de contrôles parentaux</a> » à la page 52.</li> <li>• Vérifier que les canaux ne sont pas masqués. Le canal peut avoir été supprimé de la liste des canaux. Il est possible de syntoniser le canal en appuyant sur les touches numériques ou de l'ajouter de nouveau à la liste des canaux. Voir « <a href="#">Masquage de canaux</a> » à la page 48.</li> <li>• En cas d'utilisation d'un récepteur câble ou satellite, utiliser la télécommande fournie avec le récepteur pour changer les canaux.</li> <li>• Vérifier que l'entrée correcte a été sélectionnée pour visualiser les canaux du récepteur câble ou satellite.</li> <li>• En cas d'utilisation d'une antenne, le signal du canal numérique peut être faible. Pour vérifier la puissance du signal du canal numérique, voir « <a href="#">Vérification de la puissance du signal numérique</a> » à la page 49.</li> </ul>
Mot de passe oublié.	<ul style="list-style-type: none"> <li>• Saisir <b>9999</b> pour accéder aux contrôles parentaux, puis définir un nouveau mot de passe. Voir « <a href="#">Configuration ou modification du mot de passe</a> » à la page 50.</li> </ul>
Certaines options ne sont pas accessibles.	<ul style="list-style-type: none"> <li>• Si un paramètre est affiché en grisé, il n'est pas disponible dans le mode d'entrée vidéo actuel.</li> </ul>
Craquements du boîtier du téléviseur	<ul style="list-style-type: none"> <li>• Quand le téléviseur est utilisé, la température augmente naturellement, ce qui peut provoquer l'expansion ou la contraction du boîtier et être source de craquements. Ceci est normal.</li> </ul>
Les touches de commande ne fonctionnent pas.	<ul style="list-style-type: none"> <li>• Vérifier que l'option <b>Button Lock</b> (Verrouillage des touches) est désactivée (<b>Off</b>). Voir « <a href="#">Verrouillage des touches de commande</a> » à la page 51.</li> <li>• Débrancher le cordon d'alimentation, attendre quelques secondes puis le rebrancher et rallumer le téléviseur.</li> </ul>
Le téléviseur s'éteint fréquemment.	<ul style="list-style-type: none"> <li>• Vérifier que l'arrêt différé n'est pas activé. Voir « <a href="#">Réglage de l'arrêt différé</a> » à la page 59.</li> </ul>

Problème	Solution
Une bannière d'informations s'affiche.	<ul style="list-style-type: none"> <li>« Retail Mode » (Mode commercial) a été sélectionné pendant l'exécution de l'Assistant de configuration du téléviseur. Réinitialiser le téléviseur aux paramètres d'origine, puis sélectionner <b>Home Use Mode</b> (Mode d'utilisation au domicile) dans l'écran <i>What is your viewing environment</i> (Quel est votre environnement de visionnement). Voir « <a href="#">Réinitialisation des paramètres aux valeurs d'origine</a> » à la page 68.</li> </ul>

### Périphérique INlink (compatible avec la norme CEC)

Problème	Solution
Le téléviseur n'affiche pas la vidéo à partir du périphérique CEC connecté.	<ul style="list-style-type: none"> <li>Vérifier que le câble HDMI est correctement connecté au téléviseur et au périphérique.</li> <li>Vérifier que le périphérique est connecté au téléviseur à l'aide d'un câble HDMI.</li> <li>Vérifier que c'est un périphérique CEC. Consulter la documentation qui accompagne le périphérique pour des informations supplémentaires.</li> <li>Vérifier que la source d'entrée vidéo correcte est sélectionnée. Voir « <a href="#">Sélection de la source d'entrée vidéo</a> » à la page 37.</li> <li>Vérifier que la fonction INlink est activée. Voir « <a href="#">Activation ou désactivation d'INlink</a> » à la page 61.</li> <li>Essayer de régler l'image du téléviseur. Voir « <a href="#">Réglage de l'image du téléviseur</a> » à la page 40.</li> <li>Si le périphérique n'est pas de la marque Insignia, il se peut qu'il ne soit pas compatible avec le téléviseur.</li> </ul>

Problème	Solution
Le téléviseur ne reproduit pas l'audio à partir du périphérique CEC connecté.	<ul style="list-style-type: none"> <li>Vérifier que le câble HDMI est correctement connecté au téléviseur et au périphérique.</li> <li>Vérifier que le périphérique est connecté au téléviseur à l'aide d'un câble HDMI.</li> <li>Vérifier que c'est un périphérique CEC. Pour plus d'informations, se reporter à la documentation livrée avec le périphérique.</li> <li>Vérifier que le volume sur le téléviseur est suffisamment élevé et qu'il n'est pas mis en sourdine.</li> <li>Essayer de régler le son du téléviseur. Voir « <a href="#">Réglage des paramètres sonores</a> » à la page 44.</li> <li>Vérifier que les haut-parleurs du téléviseur sont en marche et qu'ils ne sont pas mis en sourdine. Voir « <a href="#">Réglage des paramètres sonores</a> » à la page 44.</li> <li>Vérifier que la fonction INlink est activée. Voir « <a href="#">Activation ou désactivation d'INlink</a> » à la page 61.</li> <li>Si un récepteur audio HDMI CEC a été connecté, régler le volume du récepteur. Quand le téléviseur détecte un récepteur audio, les haut-parleurs du téléviseur sont désactivés et le son est reproduit qu'à travers les haut-parleurs du récepteur.</li> <li>Si le périphérique n'est pas de la marque Insignia, il se peut qu'il ne soit pas compatible avec le téléviseur.</li> </ul>

Problème	Solution
La télécommande du téléviseur ne contrôle pas le périphérique.	<ul style="list-style-type: none"> <li>• Vérifier qu'il n'existe aucune obstruction entre la télécommande et les capteurs à l'avant du téléviseur et du périphérique.</li> <li>• Si le périphérique n'est pas de la marque Insignia, il se peut que certaines touches ne fonctionnent pas.</li> <li>• Vérifier que la fonction INlink est activée. Voir « <a href="#">Activation ou désactivation d'INlink</a> » à la page 61.</li> <li>• Pour contrôler le volume du récepteur audio HDMI CEC à l'aide de la télécommande du téléviseur, vérifier que l'option <b>TV Speakers</b> (Haut-parleurs du téléviseur) dans le menu <i>Audio</i> est activée (<b>On</b>). Voir « <a href="#">Réglage des paramètres sonores</a> » à la page 44.</li> <li>• Pour contrôler le volume du récepteur audio HDMI CEC à l'aide de la télécommande du téléviseur, vérifier que l'option <b>Audio Receiver</b> (Récepteur audio) dans le menu <i>INlink</i> est activée (<b>On</b>). Voir « <a href="#">Mise en marche et arrêt du récepteur audio</a> » à la page 62.</li> <li>• Le périphérique peut ne pas prendre en charge cette fonction. Consulter la documentation qui accompagne le périphérique pour des informations supplémentaires.</li> </ul>
Le périphérique ne s'affiche pas dans la liste des périphériques INlink.	<ul style="list-style-type: none"> <li>• Vérifier que le périphérique est allumé.</li> <li>• Vérifier que le câble HDMI est correctement connecté au téléviseur et au périphérique.</li> <li>• Vérifier que le périphérique est connecté au téléviseur à l'aide d'un câble HDMI.</li> <li>• Vérifier que la fonction INlink est activée. Voir « <a href="#">Activation ou désactivation d'INlink</a> » à la page 61.</li> <li>• Vérifier que c'est un périphérique CEC. Pour plus d'informations, se reporter à la documentation livrée avec le périphérique.</li> <li>• Si le périphérique n'est pas de la marque Insignia, il se peut qu'il ne soit pas compatible avec le téléviseur.</li> </ul>

Problème	Solution
Le périphérique ne se met pas hors tension quand le téléviseur est éteint.	<ul style="list-style-type: none"> <li>• Vérifier que la fonction INlink est activée. Voir « <a href="#">Activation ou désactivation d'INlink</a> » à la page 61.</li> <li>• Vérifier que l'option <b>Device Auto Power Off</b> (Désactivation de l'arrêt automatique des périphériques) est activée (<b>On</b>) dans le menu <i>INlink</i>. Voir « <a href="#">Activation ou désactivation de l'arrêt automatique des périphériques</a> » à la page 61.</li> <li>• Le périphérique peut ne pas prendre en charge cette fonction. Consulter la documentation qui accompagne le périphérique pour des informations supplémentaires.</li> </ul>
Le téléviseur ne se met pas en marche quand le périphérique est allumé.	<ul style="list-style-type: none"> <li>• Vérifier que la fonction INlink est activée. Voir « <a href="#">Activation ou désactivation d'INlink</a> » à la page 61.</li> <li>• Vérifier que l'option <b>TV Auto Power On</b> (Mise en marche automatique du téléviseur) est activée (<b>On</b>) dans le menu <i>INlink</i>. Voir « <a href="#">Activation ou désactivation de la mise en marche-arrêt automatique du téléviseur</a> » à la page 62.</li> <li>• Le périphérique peut ne pas prendre en charge cette fonction. Consulter la documentation qui accompagne le périphérique pour des informations supplémentaires.</li> </ul>
Le paramètre du récepteur audio ( <b>Audio Receiver</b> ) dans le menu <i>INlink</i> se met en marche fréquemment après être désactivé.	<ul style="list-style-type: none"> <li>• Quand le récepteur audio (<b>Audio Receiver</b>) est désactivé (<b>Off</b>) et que la commande INlink (<b>INlink Control</b>) est activée (<b>On</b>), si une modification est faite sur le récepteur audio (par exemple, tourner le bouton de volume ou appuyer une touche), <b>Audio Receiver</b> sera automatiquement activé (<b>On</b>). Pour prévenir cette situation, désactiver la fonction INlink. Voir « <a href="#">Activation ou désactivation d'INlink</a> » à la page 61.</li> </ul>

Problème	Solution
Deux barres de volume s'affichent lors du réglage du volume.	<ul style="list-style-type: none"> <li>Quand le volume est réglé sur le récepteur audio ou à l'aide la télécommande, deux barres de volume s'affichent : une pour le volume du téléviseur et l'autre pour le volume du récepteur audio.</li> </ul>

Problème	Solution
<p>Il n'est pas possible de sélectionner l'option du menu racine (<b>Root Menu</b>) dans le menu <i>Inlink</i>.</p> <p>OU</p> <p>Le menu racine du périphérique ne s'affiche pas quand <b>Root Menu</b> est sélectionné dans le menu <i>Inlink</i>.</p>	<ul style="list-style-type: none"> <li>Le périphérique peut ne pas prendre en charge cette fonction. Consulter la documentation qui accompagne le périphérique pour des informations supplémentaires.</li> </ul>

#### Remarque

Si le problème n'est pas résolu après avoir tenté les solutions décrites dans cette section, éteindre le téléviseur, puis le rallumer.

# Spécifications

Les spécifications sont modifiables sans préavis.

## Poids et dimensions

Sans socle	29,1 × 17,4 × 3,4 po (73,9 × 44,3 × 8,6 cm) 10,8 lb (4,9 kg)
Avec socle	29,1 × 19,3 × 6,3 po (73,9 × 49,1 × 16 cm) 11,6 lb (5,3 kg)

## Écran

Taille de l'écran mesurée en diagonale	31,5 po
Type d'affichage	DEL
Taux de rafraîchissement de l'écran	60 Hz
Résolution d'affichage	720p
Résolution de l'écran	1366 (H) × 768 (V)
Format d'image	16:9
Rapport de contraste (normal) : écran	2 000:1
Rapport de contraste dynamique : liste de valeurs	5500:1
Luminosité du téléviseur (minimale) cd/m <sup>2</sup>	150 nits
Filtre en peigne	Numérique 3d y/c
Temps de réponse	6 ms
Angle de vision horizontale	176°
Angle de vision verticale	176°

## Résolutions d'affichage

Résolutions suggérées pour HDMI	1080p, 1080i, 720p, 480p, 480i
Résolutions suggérées pour la vidéo à composantes	1080p, 1080i, 720p, 480p, 480i

## Syntoniseur

Analogique	NTSC
Numérique	ATSC, 8-VSB, QAM clair

## Entrées

HDMI	2 (latérales) Conforme à E-EDID Conforme à HDCP
Vidéo à composantes	1 (arrière)
Vidéo composite	1 (arrière) Partagée avec l'entrée composantes Y
Audio partagé (composantes et composite)	Oui
S-Vidéo	Non
PC/VGA	1 (arrière)
Entrée audio de 3,5 mm PC/DVI	1 (arrière)
DVI	1 (latérale) Prise HDMI2/DVI
USB	1 (latérale) Prend en charge les JPEG et les mises à niveau du microprogramme
Antenne/câble	1 (arrière)

## Sorties

Vidéo	Non
Audio analogique/Casque d'écoute	1 (latérale)
Audio numérique	1 optique (latérale)
Wi-Fi	Non
Ethernet	Non

## Audio

Haut-parleurs	Nombre : 2 Watts par canal : 5 W
---------------	-------------------------------------

## Alimentation

Consommation d'énergie	Allumé : 45 W Attente : < 1 W
Entrée d'alimentation	120 V c.a., 60 Hz

## Divers

Langues des menus d'écran	Anglais, français et espagnol
INlink	Oui
Mode jeux vidéo	Non
Certifié ENERGY STAR	Oui
Connectable à l'Internet	Non
Vis de la base du téléviseur	De l'axe du socle à l'écran du téléviseur : Type M4 (longueur de 12 mm) (3 vis) De la base à l'axe du socle : Type M4 (longueur de 12 mm) (4 vis)
V-Chip (version 2.0)	Oui
Arrêt différé	Oui
Étiquetage de canal	Oui
Support VESA (mm) (horizontal × vertical)	200 × 200
Vis de montage VESA	Type M4

### Remarque

La longueur des vis du montage mural varie selon le support de montage mural acheté. Pour connaître la longueur des vis, voir les instructions qui accompagnent le support de montage mural.

# Programmation des télécommandes universelles

Il est possible de faire fonctionner le téléviseur Insignia avec une autre télécommande ou la télécommande universelle existante.

## Pour programmer une télécommande universelle :

- 1 Se référer au tableau dans la section « [Codes les plus courants des télécommandes universelles](#) » pour les codes les plus courants. En cas de difficultés pour programmer la télécommande ou pour rechercher un code de télécommande différent, aller sur le site [www.insigniaproducts.com/remotecodes](http://www.insigniaproducts.com/remotecodes) pour recueillir l'information la plus récente sur les codes de télécommande.
- 2 Se reporter aux instructions de la télécommande universelle pour entrer le code du téléviseur identifié à l'étape 1.

### Conseils

- Si la télécommande universelle dispose d'une fonction de recherche du code, effectuer une recherche pour identifier le code correspondant au téléviseur.
- Si la télécommande universelle dispose d'une fonctionnalité « d'apprentissage » il est possible de la programmer en utilisant la télécommande du téléviseur Insignia pour « enseigner » les commandes une par une. Voir les instructions de la télécommande universelle pour plus d'informations.

Pour toute assistance ou information complémentaire :

- Aller sur le site : <http://www.insigniaproducts.com/remotecodes>
- Contacter le service d'assistance technique pour la télécommande universelle ou le fournisseur de télévision par câble-satellite de la télécommande/récepteur à programmer.
- Appeler le Centre du service à la clientèle d'Insignia au 1-877-467-4289.

## Codes les plus courants des télécommandes universelles

La liste ci-après représente les codes les plus courants des télécommandes. Les codes pour d'autres télécommandes sont disponibles en ligne sur le site :

<http://www.insigniaproducts.com/remotecodes>

ou contacter le câblodistributeur ou fournisseur de télévision par satellite pour le code de la télécommande.

### Codes TV Insignia pour télécommandes universelles (pour tous les téléviseurs Insignia fabriqués après le 1er janvier 2007)

Modèles et marques de télécommandes universelles	
One for All	0054
Phillips	0198, 0490
RCA	135
Sony	068, 069, 078, 096, 100, 164, 168, 229, 026

Modèles et marques de récepteurs	
Cablevision	068, 069, 078, 096, 100, 164, 168, 229, 026
Charter	2002, 1204, 1423, 1517, 0171, 1963, 0463, 1463, 0842, 1326, 167, 415, 424, 450, 456, 461, 507, 523, 567, 577, 586
Comcast	10171, 11204, 11326, 11463, 11517, 11641, 11780, 11785, 11892, 11963, 12002
Cox	1326, 1463
DirectTV	10171, 11204, 11326, 11517, 11564, 11641, 11963, 12002
Dish Network	720
Time Warner	400, 450, 461, 456, 10463, 1463, 0463
TiVo	0091
Verizon	0198, 0490

### Conseils

- Le nom de la marque est souvent porté sur la partie avant de la télécommande universelle et le numéro de modèle est indiqué sur la partie arrière.
- Si la télécommande universelle n'est pas listée dans ce tableau, se référer aux instructions de la télécommande universelle et essayer les codes pour les marques Orion, Emerson, Memorex, Sansui, Sylvania ou Zenith. Il peut être nécessaire d'essayer plusieurs codes avant de trouver le bon.

## Avis juridiques

### Déclaration de la FCC

Cet appareil est conforme à l'article 15 du règlement de la FCC. Son utilisation est soumise aux deux conditions suivantes : (1) cet appareil ne doit pas provoquer d'interférences préjudiciables, et (2) il doit accepter toute interférence reçue, y compris celles risquant d'engendrer un fonctionnement indésirable.

Cet équipement a été testé et déclaré conforme aux limitations prévues dans le cadre de la catégorie B des appareils numériques, définies par l'article 15 du règlement de la FCC. Ces limites ont été établies pour fournir une protection raisonnable contre les interférences préjudiciables lors d'une installation résidentielle. Cet équipement génère, utilise et diffuse des ondes radio et s'il n'est pas installé et utilisé conformément aux instructions en vigueur, il peut provoquer des interférences préjudiciables aux communications radio. Cependant, il n'est pas possible de garantir qu'aucune interférence ne se produira pour une installation particulière. Si cet équipement produit des interférences préjudiciables lors de réceptions radio ou télévisées, qui peuvent être détectées en éteignant puis en rallumant l'appareil, essayer de corriger l'interférence au moyen de l'une ou de plusieurs des mesures suivantes :

- réorienter ou déplacer l'antenne réceptrice;
- augmenter la distance entre l'équipement et le récepteur;
- brancher l'équipement sur la prise électrique d'un circuit différent de celui auquel le récepteur est relié;
- contacter le revendeur ou un technicien radio/télévision qualifié pour toute assistance.

### Avertissement

Tous changements ou modifications qui ne seraient pas expressément approuvés par les responsables des normes pourraient rendre nul le droit de l'utilisateur d'utiliser cet équipement.

### Câbles

Les connexions à cet appareil doivent être effectuées à l'aide de câbles blindés avec boîtier de connecteur métallique à filtrage radiofréquence et perturbations électromagnétiques, pour être en conformité avec la réglementation de la FCC.

### Avis canadien

Norme Canadienne ICES-3 (B)/NMB 3 (B)  
Standard Television Receiving Apparatus – Appareil de réception télévision ordinaire, Canada BETS-7 / NTMR-7

### Déclaration d'IC

Ce dispositif est conforme aux normes CNR d'Industrie Canada des appareils exempts de licence.

Son utilisation est soumise aux deux conditions suivantes : (1) cet appareil ne doit pas provoquer d'interférences et (2) doit accepter toutes interférences reçues, y compris celles risquant d'engendrer un fonctionnement indésirable du dispositif.

Cet équipement est conforme aux limitations prévues par IC pour l'exposition aux irradiations dans le cadre d'un environnement d'accès libre.

### Reconnaissance de l'avis de licence et de la marque de commerce de Dolby



Fabriqué sous licence de Dolby Laboratories. Dolby et le symbole à double D sont des marques de commerce de Dolby Laboratories.

### HDMI



Les termes HDMI, High-Definition Multimedia Interface (Interface multimédia haute définition) et le logo HDMI sont des marques de commerce, ou des marques déposées de HDMI Licensing LLC aux États-Unis et dans

d'autres pays.

### Energy Star



Ce téléviseur Insignia est certifié ENERGY STAR<sup>MD</sup> en mode « Économie d'énergie ». Il répond strictement aux directives d'efficacité énergétiques établies par la U.S. Environmental Protection Agency et le Department of Energy. ENERGY STAR est un programme conjoint de ces agences gouvernementales, conçu pour faire la promotion des produits et des pratiques éco-énergétiques. La modification de certaines caractéristiques, paramètres et fonctionnalités de ce téléviseur (p. ex. image, son) peuvent augmenter la consommation d'énergie. En fonction de la modification de ces paramètres, la consommation énergétique peut excéder les limites requises par la certification ENERGY STAR en mode « Économie d'énergie ».

# Garantie limitée d'un an sur les téléviseurs Insignia

## Description :

Insignia Products (« Insignia ») garantit au premier acheteur de ce téléviseur neuf Insignia (« Produit »), qu'il est exempt de vices de fabrication et de main-d'œuvre à l'origine, pour une période d'un (1) an à partir de la date d'achat du Produit (« Période de garantie »). Cette garantie ne s'applique que si le produit a été acheté aux États-Unis ou au Canada auprès d'un revendeur agréé par Best Buy ou Future Shop de produits de la marque Insignia et uniquement pour les produits qui ont été emballés avec cette déclaration de garantie.

## Quelle est la durée de la couverture?

La Période de garantie dure un an (365 jours) à compter de la date d'achat de ce Produit. La date d'achat est imprimée sur le reçu fourni avec le Produit.

## Que couvre cette garantie?

Pendant la Période de garantie, si un vice de matériau ou de main-d'œuvre d'origine est détecté sur le Produit par un service de réparation agréé par Insignia ou le personnel du magasin, Insignia (à sa seule discrétion) : (1) réparera le Produit en utilisant des pièces détachées neuves ou remises à neuf; ou (2) remplacera le Produit par un produit ou des pièces neuves ou remises à neuf de qualité comparable. Les produits et pièces remplacés au titre de cette garantie deviennent la propriété d'Insignia et ne sont pas retournés à l'acheteur. Si les Produits ou pièces nécessitent une réparation après l'expiration de la Période de garantie, l'acheteur devra payer tous les frais de main-d'œuvre et les pièces. Cette garantie reste en vigueur tant que l'acheteur reste propriétaire du Produit Insignia pendant la Période de garantie. La garantie prend fin si le Produit est revendu ou transféré d'une quelconque façon que ce soit à tout autre propriétaire.

## Comment obtenir une réparation sous garantie?

Si le produit a été acheté dans un magasin Best Buy ou Future Shop et qu'il s'agit d'un téléviseur avec un écran inférieur à 42 pouces, ramener le produit accompagné de la preuve d'achat originale dans n'importe quel magasin Best Buy ou Future Shop. Prendre soin de remettre le Produit dans son emballage d'origine ou dans un emballage qui procure la même qualité de protection que celui d'origine. Si le Produit a été acheté en ligne sur le site Internet de Best Buy ou de Future Shop, l'expédier accompagné du reçu original à l'adresse indiquée sur le site Web. Prendre soin de remettre le Produit dans son emballage d'origine ou dans un emballage qui procure la même qualité de protection que celui d'origine.

Afin d'obtenir le service de la garantie à domicile pour un téléviseur avec écran de 42 pouces ou plus, appeler le 1-888-BESTBUY pour les États-Unis. Au Canada, appeler le 1-866-BESTBUY ou pour Future Shop le 1-800-663-2275. L'assistance technique établira un diagnostic et corrigera le problème au téléphone ou enverra un technicien agréé par Insignia pour la réparation à domicile.

## Où cette garantie s'applique-t-elle?

Cette garantie n'est applicable qu'aux États-Unis et au Canada dans un magasin de la marque Best Buy ou Future Shop ou leurs sites Internet à l'acheteur original du Produit dans le pays où il a été effectué.

## Ce qui n'est pas couvert par cette garantie limitée

La présente garantie ne couvre pas :

- la formation du client;
- l'installation;
- les réglages de configuration;
- les dommages esthétiques;
- les dommages résultants de catastrophes naturelles telles que les surtensions;
- les accidents;
- une utilisation inadaptée, involontaire ou volontaire;
- un usage abusif, involontaire ou volontaire;
- la négligence;
- une utilisation commerciale, y compris mais sans s'y limiter, l'utilisation dans un centre commercial ou dans les parties communes d'immeubles en copropriété ou d'immeubles d'appartements, ainsi que tout endroit autre qu'un domicile privé;

- la modification de tout ou partie du Produit, y compris l'antenne;
- un écran plasma endommagé par les images fixes (sans mouvement) qui restent affichées pendant de longues périodes (rémanentes);
- les dommages ayant pour origine une utilisation ou une maintenance défectueuse;
- la connexion à une source électrique dont la tension est inadéquate;
- Les pannes de courant, les charges électrostatiques et autres types de problèmes avec la réception hertzienne des signaux de télédiffusion;
- la tentative de réparation par toute personne non agréée par Insignia pour réparer le Produit;
- les produits vendus « en l'état » ou « hors service »;
- les consommables, y compris mais sans s'y limiter les piles ou batteries (AA, AAA, C etc.);
- les produits dont le numéro de série usine a été altéré ou enlevé;
- la perte ou vol de ce produit ou de tout élément le composant;
- les défauts ou dommages causés par tout contact, mais sans s'y limiter, avec des liquides, gels ou pâtes;
- les trois premiers pixels défectueux (points noirs ou incorrectement allumés) groupés dans une surface inférieure à un dixième (1/10) de celle de l'écran, ou un maximum de cinq pixels défectueux sur toute la surface de l'écran; les écrans comportant des pixels peuvent contenir un nombre limité de pixels défectueux;
- Des problèmes de retard dans le mouvement ou l'action des images vidéo lors de la lecture de jeux vidéo de style à la première personne.

LA RÉPARATION OU LE REMPLACEMENT, TELS QU'OFFERTS PAR LA PRÉSENTE GARANTIE, CONSTITUENT LE SEUL RECOURS DE L'ACHETEUR POUR TOUTE VIOLATION DE GARANTIE. INSIGNIA NE SAURAIT ÊTRE TENU POUR RESPONSABLE DE DOMMAGES ACCESSOIRES OU CONSÉCUTIFS, RÉSULTANT DE L'INEXÉCUTION D'UNE GARANTIE EXPRESSE OU IMPLICITE SUR CE PRODUIT, Y COMPRIS, SANS S'Y LIMITER, LA PERTE DE DONNÉES, L'IMPOSSIBILITÉ D'UTILISER LE PRODUIT, L'INTERRUPTION D'ACTIVITÉ OU LA PERTE DE PROFITS. INSIGNIA PRODUCTS N'OCTROIE AUCUNE AUTRE GARANTIE EXPRESSE RELATIVE À CE PRODUIT; TOUTES LES GARANTIES EXPRESSES OU IMPLICITES POUR CE PRODUIT, Y COMPRIS, MAIS SANS LIMITATION, TOUTE GARANTIE DE QUALITÉ MARCHANDE, D'ADÉQUATION À UN BUT PARTICULIER, SONT LIMITÉES À LA PÉRIODE DE GARANTIE APPLICABLE TELLE QUE DÉCRITE CI-DESSUS ET AUCUNE GARANTIE EXPRESSE OU IMPLICITE NE S'APPLIQUERA APRÈS LA PÉRIODE DE GARANTIE. LA PRÉSENTE GARANTIE DONNE À L'ACHETEUR DES GARANTIES JURIDIQUES SPÉCIFIQUES; IL PEUT AUSSI BÉNÉFICIER D'AUTRES GARANTIES QUI VARIENT D'UN ÉTAT OU D'UNE PROVINCE À L'AUTRE.

Pour contacter Insignia :

Pour toute assistance technique, appeler le 1-877-467-4289

[www.insigniaproducts.com](http://www.insigniaproducts.com)

Distribué par Best Buy Purchasing, LLC

7601 Penn Avenue South, Richfield, Minnesota, É.-U. 55423-3645

© 2013 BBY Solutions, Inc.

Tous droits réservés. INSIGNIA est une marque de commerce de BBY Solutions, Inc. déposée dans certains pays. Tous les autres produits et noms de marques sont des marques de commerce appartenant à leurs propriétaires respectifs.

# INSIGNIA™

[www.insigniaproducts.com](http://www.insigniaproducts.com) (877) 467-4289

Distribué par Best Buy Purchasing, LLC  
7601 Penn Avenue South, Richfield, MN 55423-3645 É.-U.  
© 2013 BBY Solutions, Inc.

Tous droits réservés. INSIGNIA est une marque de commerce de BBY Solutions, Inc. déposée dans certains pays.  
Tous les autres produits et noms de marques sont des marques de commerce appartenant à leurs propriétaires respectifs.



V2 FRANÇAIS  
13-0960