

INSIGNIA™

GUÍA DEL USUARIO

Refrigerador compacto de 1.7 pie³

NS-CF17BK6/NS-CF17BK6-C/
NS-CF17WH6/NS-CF17WH6-C



Antes de usar su producto nuevo, lea este instructivo para prevenir cualquier daño.

Contenido

Introducción	2
Instrucciones importantes de seguridad	3
Requisito de conexión a tierra	6
Características	6
Contenido del paquete	6
Exterior	6
Interior	7
Preparación de su refrigerador	8
Antes de usar su refrigerador	8
Búsqueda de una ubicación conveniente	8
Nivelación de su refrigerador	8
Proveer una ventilación adecuada	9
Proporcionando una fuente de alimentación adecuada	9
Ajuste del termostato	10
Descongelación del compartimento enfriador	11
Inversión de la posición de la puerta	11
Mantenimiento de su refrigerador	14
Apagado de su refrigerador - vacaciones largas (varios meses)	14
Desplazamiento de su refrigerador	15
Consejos para el ahorro de energía	15
Localización y corrección de fallas	15
Especificaciones	16
GARANTÍA LIMITADA DE UN AÑO	17

Introducción

Felicitaciones por comprar un producto de alta calidad de Insignia. Sus NS-CF17BK6, NS-CF17BK-C, NS-CF17WH o NS-CF17WH6-C representan el más moderno diseño de refrigerador compacto y están diseñados para brindar un rendimiento confiable y sin problemas.

Instrucciones importantes de seguridad



Este símbolo indica que un voltaje peligroso que puede constituir un riesgo de choque eléctrico está presente dentro de su refrigerador compacto.



Este símbolo indica que hay instrucciones importantes de operación y mantenimiento en la literatura que acompaña a su refrigerador compacto.

ADVERTENCIA

- 1 Lea estas instrucciones.
- 2 Conserve estas instrucciones.
- 3 Preste atención a todas las advertencias.
- 4 Siga todas las instrucciones.
- 5 No utilice este aparato cerca del agua.
- 6 Limpie únicamente con un paño humedecido.
- 7 No bloquee ninguna abertura de ventilación. Instale siguiendo las instrucciones del fabricante.
- 8 No instale la unidad cerca de fuentes de calor tales como radiadores, estufas u otros aparatos (por ejemplo amplificadores) que produzcan calor.
- 9 No anule el propósito de seguridad del enchufe polarizado o con conexión a tierra. Un enchufe polarizado tiene dos clavijas planas, una más ancha que la otra. Un enchufe del tipo de conexión a tierra tiene dos espigas y una tercera clavija de tierra. La clavija plana o tercera clavija se proporciona para su seguridad. Si el enchufe proporcionado no entra en el tomacorriente, consulte con un electricista para reemplazar el tomacorriente obsoleto.
- 10 Evite caminar sobre el cable de alimentación o que éste sea aplastado especialmente en los enchufes, los receptáculos y el punto donde éste sale del aparato.
- 11 No intente modificar o extender el cable de alimentación de este aparato.

- 12 Desconecte este aparato durante tormentas eléctricas o cuando no lo vaya a utilizar por un período largo de tiempo.
- 13 Asegúrese de que la alimentación de CA disponible coincida con los requisitos de voltaje de este aparato.
- 14 No manipule el enchufe con las manos mojadas. De hacerlo puede resultar en un choque eléctrico.
- 15 Desconecte el cable de alimentación sujetando el enchufe, nunca tirando del cable.
- 16 No encienda o apague el aparato al conectar o desconectar el cable de alimentación.
- 17 Apague el aparato antes de desconectarlo.
- 18 Remita todas las reparaciones a personal de servicio calificado. Es necesario reparar el aparato cuando ha sufrido cualquier tipo de daño, como cuando se ha dañado el cable de alimentación o el enchufe, o se han derramado líquidos u objetos han caído dentro del aparato, o el aparato ha sido expuesto a la lluvia o humedad, cuando éste no funciona normalmente o cuando se ha caído.
- 19 Para reducir el riesgo de incendio o choque eléctrico, no exponga este aparato a la lluvia o la humedad, goteo o salpicaduras y no coloque objetos llenos de líquidos sobre el apartado.
- 20 Si el cable de alimentación está dañado, tendrá que estar reemplazado por el fabricante, su agente de servicio técnico o una persona igualmente calificada con el fin de evitar cualquier peligro.



ADVERTENCIA

Peligro de descarga eléctrica

El incumplimiento de estas instrucciones podría resultar en choque eléctrico, incendio o muerte.

- 1 **ADVERTENCIA:** Mantenga las aberturas de ventilación del aparato en un lugar o en una estructura integrada sin obstrucciones.
- 2 **ADVERTENCIA:** No toque el interior del compartimento enfriador con las manos mojadas. Esto podría dar lugar a la congelación.
- 3 **ADVERTENCIA:** No utilice dispositivos mecánicos u otros medios para acelerar el proceso de descongelación, que no sean los recomendados por el fabricante.
- 4 **ADVERTENCIA:** No dañe la tubería del refrigerante al manipular, mover o al usar el refrigerador.



- 5 ADVERTENCIA:** No utilice aparatos eléctricos en el interior del compartimento para alimentos del refrigerador, a menos que sean del tipo recomendados por el fabricante.
- 6 ADVERTENCIA–PELIGRO:** Nunca permita que los niños jueguen, operen o se introduzcan en el refrigerador.
Riesgo de encerramiento accidental para los niños. Antes de desechar su refrigerador o congelador viejo:
 - 1) Retire las puertas
 - 2) Deje los anaqueles en su lugar para impedir que los niños puedan meterse fácilmente dentro de la unidad
- 7** Desenchufe el refrigerador antes de llevar a cabo el mantenimiento de usuario en él.
- 8** Este electrodoméstico no está diseñado para ser utilizado por personas con discapacidades físicas, sensoriales o mentales (incluidos niños) o con falta de experiencia y conocimiento, a menos que sean supervisados o instruidos acerca del uso del aparato por una persona responsable de su seguridad. Los niños deberían ser supervisados para asegurar que no juegan con el aparato. La limpieza y el mantenimiento no deben ser realizados por los niños sin la supervisión.
- 9** Si un componente está dañado, debe ser reemplazado por el fabricante, su agente de servicio o por personal similar calificado con el fin de evitar peligro.
- 10** Deseche el refrigerador de acuerdo con las normativas locales ya que el refrigerador contiene gas inflamable y refrigerante.
- 11** Siga las normas locales acerca del deshecho del refrigerador debido al refrigerante y gas inflamable. Todos los productos de refrigeración contienen refrigerantes, los cuales bajo las pautas de la ley federal deben ser removidos antes su deshecho. Es la responsabilidad del consumidor de cumplir con las regulaciones federales y locales para el deshecho de este producto.
- 12** Este refrigerador está diseñado para ser utilizado en los hogares y ambientes similares.
- 13** No almacene ni use gasolina u otros líquidos inflamables en el interior o en las proximidades de este refrigerador.
- 14** No utilice cables de extensión o adaptadores sin conexión a tierra (de dos clavijas) con este refrigerador. Si el cable de alimentación es demasiado corto, haga que un electricista calificado instale un tomacorriente cerca del refrigerador. El uso de un cable de extensión puede afectar negativamente al rendimiento del refrigerador.

Requisito de conexión a tierra

Este refrigerador debe estar conectado a tierra. Este refrigerador viene con un cable de alimentación que tiene un conductor y pata del enchufe de tierra. Este cable debe enchufarse en un tomacorriente debidamente instalado y con conexión a tierra.

El uso incorrecto de la conexión a tierra puede resultar en un riesgo de descarga eléctrica. Consulte a un electricista o técnico calificado si las instrucciones de conexión a tierra no se entienden completamente o si existe alguna duda en cuanto a si el refrigerador está correctamente conectado a tierra.

Características

Contenido del paquete

- Refrigerador compacto de 1.7 pie³
- Bandeja cubitera
- Bandeja de goteo
- *Guía del usuario*

Exterior

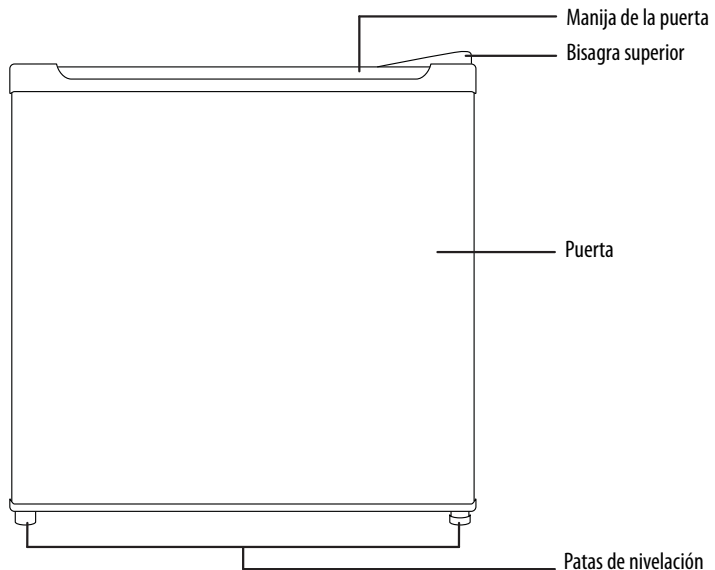

Interior

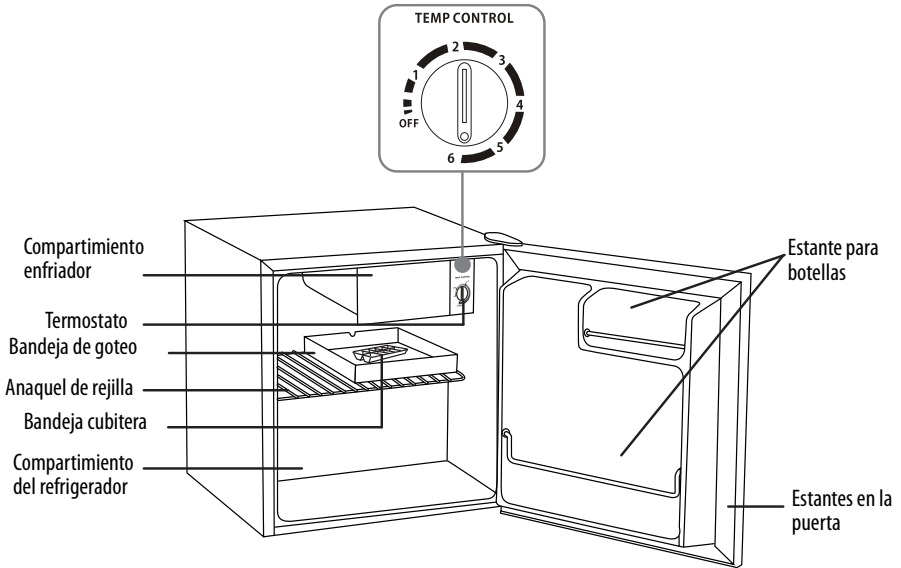

Preparación de su refrigerador

Antes de usar su refrigerador

- Retire el embalaje exterior e interior.
- Deje el refrigerador en posición vertical durante aproximadamente cuatro horas antes de conectarlo. Esto reduce la posibilidad de un mal funcionamiento del sistema de refrigeración debido a la manipulación inadecuada durante la transportación.
- Limpie la superficie interior con agua tibia usando un paño suave.

Búsqueda de una ubicación conveniente

- Este refrigerador está diseñado para funcionar solamente en posición vertical y no debe ser empotrado o integrado.
- Coloque el refrigerador sobre un piso que sea lo suficientemente fuerte como para sostener el refrigerador cuando esté totalmente cargado.
- Deje un espacio de 5 pulgadas entre la parte posterior y los lados del refrigerador y las paredes circundantes. Esto permite una ventilación adecuada. Ajuste las patas para mantener el refrigerador a nivel.
- Coloque el refrigerador alejado de la luz solar directa y de fuentes de calor (estufa, calentador, radiador etc.). La luz solar directa puede afectar a la capa de acrílico y las fuentes de calor pueden aumentar el consumo eléctrico. La temperatura ambiente por debajo de 50 °F (10 °C) o por encima de 85 °F (29.4 °C) obstaculizará el funcionamiento de este refrigerador. Este refrigerador no está diseñado para su uso en un garaje o en cualquier otra instalación exterior.
- Evite ubicar el refrigerador en áreas húmedas.

Nivelación de su refrigerador

- Es muy importante que el refrigerador esté nivelado para que funcione correctamente. Si el refrigerador no está nivelado durante la instalación, las puertas no se cerrarán o sellarán adecuadamente, causando problemas de enfriamiento, escarcha o humedad.
- Para nivelar el refrigerador, puede girar la pata de nivelación hacia la derecha para levantar ese lado del refrigerador o gire a la izquierda para bajar ese lado.

Nota

Al haber alguien empujando por la parte superior del refrigerador ayuda a disminuir el peso sobre la pata de nivelación, haciendo el ajuste más fácil.

Proveer una ventilación adecuada

Coloque el refrigerador al menos a cinco pulgadas de la pared para asegurar una adecuada ventilación al compresor. No coloque el refrigerador cerca de fuentes de calor, como un calentador o estufa ya que esto puede afectar el compresor.

Proporcionando una fuente de alimentación adecuada

Revise su fuente de alimentación local. Este refrigerador requiere una fuente de alimentación de 110 a 120 V, 60 Hz.

Utilice un receptáculo que acepte la conexión a tierra. El cable de alimentación está equipado con un enchufe de 3 clavijas (conexión a tierra) que se enchufa en un tomacorriente estándar de 3 clavijas (conexión a tierra) para minimizar la posibilidad de riesgo de descarga eléctrica de este refrigerador.

Utilización de un enchufe de 3 clavijas y del tomacorriente

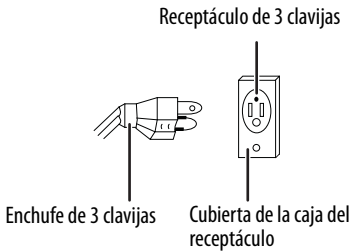

Uso de un adaptador de conexión a tierra

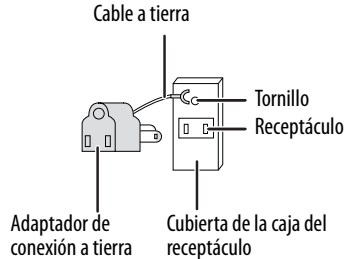

Notas

- El refrigerador siempre debe estar conectado en su propio tomacorriente individual teniendo una tensión nominal que coincida con la placa de clasificación.
- Nunca desconecte su refrigerador tirando del cable de alimentación. Siempre agarre firmemente el enchufe y tirelo de forma recta hacia afuera del tomacorriente.

Ajuste del termostato

Nota

El rango de temperatura del compartimiento del enfriador es 30 °F (-1 °C) a 48 °F (8.9 °C) a una temperatura ambiente de 77 °F (25 °C). El helado o las paletas de hielo deben mantenerse a -5 °F (-20.5 °C) a 0 °F (-17.8 °C), por lo tanto el compartimiento del enfriador no es adecuado para almacenar este tipo de artículos.

TEMP CONTROL

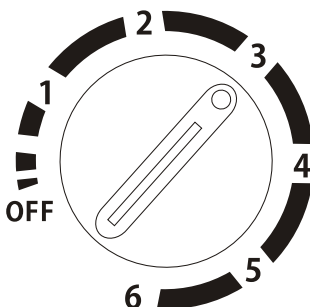

- 1 La primera vez que encienda el refrigerador, ajuste el termostato a "6" y hágalo funcionar por lo menos dos horas antes de poner los alimentos.
- 2 Después de que se haya enfriado totalmente, Pruébalo y ajuste a "4" para que sea menos fresco, para que satisfaga mejor sus necesidades. El ajuste de "4" debe ser apropiado para la utilización del refrigerador en el hogar o en la oficina.

Notas

- Al girar el termostato a la posición apagado (OFF) se interrumpirá el ciclo de refrigeración, pero el refrigerador no se apagará.
- Si se desenchufa el refrigerador o pierde la energía, debe esperar de tres a cinco minutos antes de volverlo a encender. Si intenta reiniciar antes de este tiempo, el refrigerador no se encenderá.
- Grandes cantidades de alimentos disminuirán la eficiencia de enfriamiento del refrigerador.
- Si decide cambiar el ajuste del termostato, ajústelo de un paso a la vez. Espere varias horas para que la temperatura se estabilice entre los ajustes.

Descongelación del compartimento enfriador

TEMP CONTROL

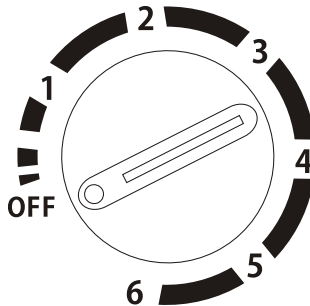

- 1 Gire el termostato a "OFF" (Apagado) y deje la puerta del refrigerador abierta.
- 2 Retire todos los alimentos de los compartimentos del enfriador y del refrigerador.
- 3 Limpie la escarcha fundida con un paño. Si se ve demasiada escarcha o hielo, coloque una toalla debajo del refrigerador o muévelo afuera para evitar daños por agua.
- 4 Después de la descongelación, gire el termostato a la posición original.

Inversión de la posición de la puerta

Necesitará: Un destornillador de tubo de 10 mm y un destornillador Phillips disponible.

- Asegúrese de que su refrigerador esté desconectado y vacío.
 - Tenga a alguien disponible para que le ayude en el proceso.
 - Mantenga todas las partes que quite para usarlas más tarde.
 - Para remover la puerta, es necesario inclinar el refrigerador hacia atrás. Descanse el refrigerador sobre algo sólido, tal como una silla, justo debajo del panel superior.
 - No coloque el refrigerador completamente plano para que no se dañe el sistema de refrigeración.
- 1 Remueva los tornillos que sostienen la cubierta de la bisagra superior al refrigerador y remueva la cubierta de la bisagra superior.

- 2 Remueva los tornillos que sostienen la bisagra superior al refrigerador y remueva la bisagra.
- 3 Retire las cubiertas de los agujeros de los tornillos en la parte superior del lado izquierdo del refrigerador.

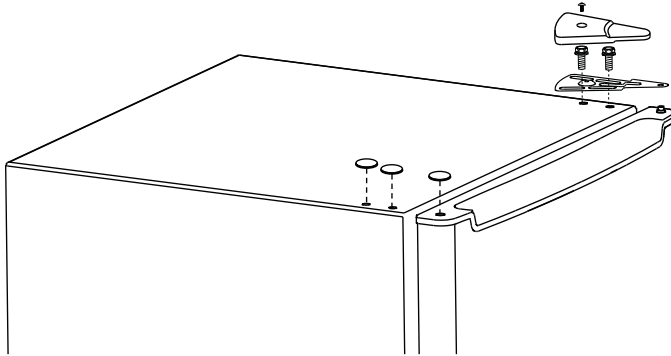

- 4 Tire de la puerta hacia arriba y quítela del refrigerador.
- 5 Desatornille la pata de nivelación izquierda y retírela.
- 6 Remueva los tornillos que sostienen la bisagra inferior al refrigerador y remueva la bisagra.

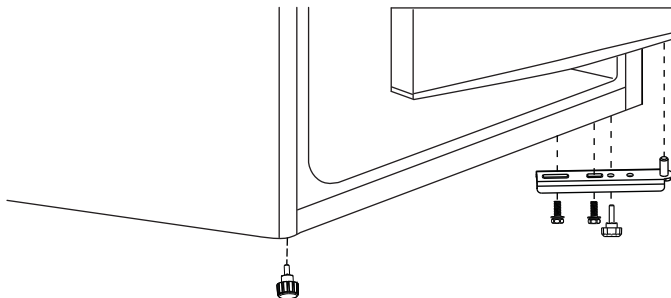

- 7 Instale la pata de nivelación que se quitó en el lado izquierdo en la parte inferior del refrigerador.

- 8** Instale la bisagra inferior en el lado inferior derecho de su refrigerador usando los tornillos que quitó anteriormente.

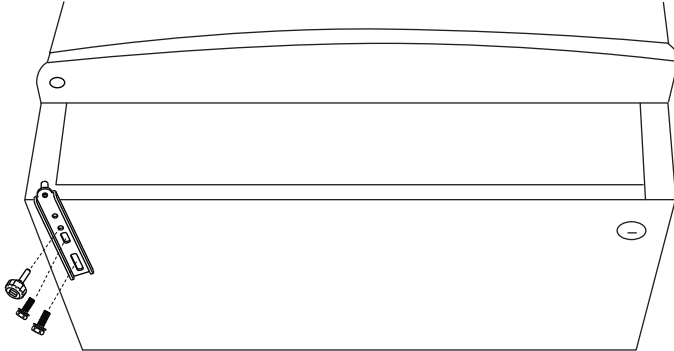

- 9** Alinee el agujero de la parte inferior izquierda de la puerta del refrigerador con el eje de la bisagra inferior e instale la puerta en el eje de la bisagra.
- 10** Coloque el eje de la bisagra superior en la parte superior de la puerta del refrigerador con los tornillos que quitó anteriormente.
- 11** Compruebe el ajuste y la alineación (vertical y horizontal) de la puerta y asegúrese de que se abra y se cierre libremente y apriete los tornillos que sujetan la bisagra superior.
- 12** Inserte las cubiertas de los tornillos que quitó anteriormente en los agujeros de la parte superior derecha del refrigerador.

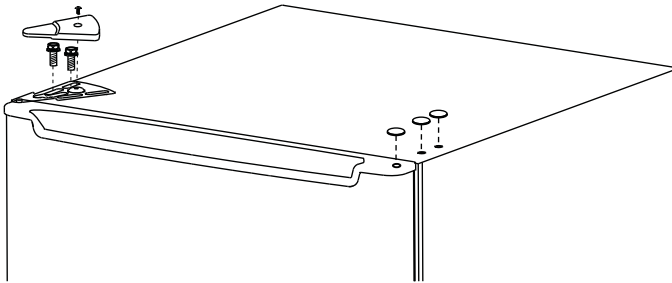

- 13** Ajuste las patas de nivelación para poner a nivel el refrigerador.

Mantenimiento de su refrigerador

Su refrigerador está diseñado para ser usado todo el año con un mínimo de limpieza y mantenimiento.

Al recibirlo por primera vez, limpie la caja con un detergente suave y agua tibia, luego séquelo con un paño seco. Haga esto periódicamente para mantener el refrigerador como nuevo.

Cuidado

Para evitar daños en el acabado, no utilice:

- Gasolina, bencina, disolvente ni otros disolventes similares.
- Limpiadores abrasivos.

Limpeza del interior de su refrigerador:

- 1 Apague el refrigerador y desconéctelo del tomacorriente.
- 2 Retire todos los alimentos.
- 3 Lave el interior con un paño humedecido en una solución de un cuarto de galón de agua tibia con dos cucharadas de bicarbonato de sodio.
- 4 Asegúrese de mantener limpia la junta de la puerta (el sello) para que la unidad funcione de manera eficiente.
- 5 Seque el interior y el exterior con un paño suave.

Apagado de su refrigerador - vacaciones largas (varios meses)

- 1 Apague el refrigerador y desconéctelo del tomacorriente.
- 2 Retire todos los alimentos.
- 3 Limpie el refrigerador.
- 4 Deje la puerta levemente abierta para evitar la posible formación de condensación, moho u olor.

Cuidado

Tenga mucho cuidado con los niños. La unidad no debe ser accesible al juego de los niños.

Desplazamiento de su refrigerador

- 1 Apague el refrigerador y desconéctelo del tomacorriente.
- 2 Retire todos los alimentos.
- 3 Asegure firmemente con cinta adhesiva todos los artículos sueltos en el interior del refrigerador.
- 4 Cierre las puertas con cinta adhesiva.
Asegúrese de que el refrigerador se mantenga en posición vertical durante la transportación.

Consejos para el ahorro de energía

- Coloque el refrigerador en la zona más fría de la habitación, lejos de fuentes de calor y conductos de la calefacción y de la luz directa del sol.
- Deje enfriar los alimentos caliente a temperatura ambiente antes de colocarlos en el refrigerador. El refrigerador sobrecargado hace que el compresor funcione durante más tiempo. Los alimentos que se congelan demasiado lentamente pueden perder calidad o echarse a perder.
- Cubra los alimentos y seque los recipientes antes de colocarlos en el refrigerador. Esto reduce la acumulación de humedad dentro del refrigerador.
- Organice y etiquete los alimentos para reducir las aberturas de la puerta y las búsquedas prolongadas.

Localización y corrección de fallas

Cuidado

No intente reparar su refrigerador usted mismo. Al hacer esto invalida la garantía.

PROBLEMA	CAUSA PROBABLE	SOLUCIÓN PROBABLE
El refrigerador no funciona.	El refrigerador está desenchufado.	Asegúrese de que el refrigerador esté conectado y que el enchufe se inserte completamente en el tomacorriente.
	El fusible en el circuito está quemado o el disyuntor se ha disparado.	Revise la caja de fusibles/disyuntores y reemplace el fusible o reinicie el disyuntor.
	Falla del suministro eléctrico.	Si se produce una falla de energía, el refrigerador se apaga. Espere hasta que se restablezca la energía.
Los alimentos en el compartimiento del refrigerador se congelan	El termostato está ajustado a una temperatura demasiado fría.	Ajuste el termostato a una temperatura más elevada.

PROBLEMA	CAUSA PROBABLE	SOLUCIÓN PROBABLE
Los alimentos en el refrigerador no están fríos	La puerta se ha abierto frecuentemente o no se ha cerrado correctamente.	Asegúrese de que la puerta esté bien cerrada.
	Usted acaba de agregar una gran cantidad de alimentos en el refrigerador o compartimiento enfriador.	Dé tiempo para que los alimentos se enfrien, luego verifique nuevamente.
	El termostato está ajustado a una temperatura demasiado cálida.	Establezca el termostato a un ajuste más frío.
El refrigerador hace ruidos extraños.	Puede ser que el refrigerador no esté nivelado sobre el piso.	Nivele el refrigerador con las patas de nivelación.
	El cuerpo del refrigerador está tocando la pared.	Aleje el refrigerador de la pared.
	La bandeja de goteo no está colocada correctamente.	Remueva la bandeja de goteo hasta que el ruido desaparezca.
La humedad se acumula en el interior del refrigerador	La puerta se ha abierto frecuentemente o no se ha cerrado correctamente.	Asegúrese de que la puerta esté bien cerrada.
	El refrigerador está en un lugar muy húmedo.	Mueva el refrigerador a un lugar más seco.
	Los alimentos en el refrigerador no están correctamente empacados.	Vuelva a empacar los alimentos en el refrigerador para asegurarse de que esté sellado.
La puerta del refrigerador no se cierra completamente	Los paquetes de alimentos están interfiriendo con la puerta.	Mueva los paquetes de alimentos o quite algo de ellos.
	El anaquel está fuera de posición.	Ajuste el anaquel correctamente.
	Las juntas de las puertas están sucias.	Limpie las juntas de las puertas.
	El refrigerador no está de nivel.	Nivele el refrigerador con las patas de nivelación.

Especificaciones

Dimensiones (Ancho x Profundidad x Altura)	17.4 x 18.9 x 19.5 pulg. (44.3 x 48 x 49.6 cm)
Peso	33.2 lb (15.08 kg)
Requisitos de potencia	115 V ~ 60 Hz - 90 W
Intensidad	1.5 A
Consumo de energía (anual)	208 kWh

GARANTÍA LIMITADA DE UN AÑO

Descripción:

El distribuidor* de los productos de la marca Insignia le garantiza a usted, el comprador original de este producto nuevo de la marca Insignia ("Producto"), que éste se encontrará libre de defectos de material o de mano de obra en su fabricación original por un período de un (1) año a partir de la fecha de compra del Producto ("Período de garantía").

Para que esta garantía se aplique, su Producto tiene que haberse comprado en los Estados Unidos o en Canadá con un detallista de la marca Best Buy o en línea en los sitios www.bestbuy.com o www.bestbuy.ca y empacado con esta declaración de garantía.

¿Cuánto dura la garantía?

El Período de garantía dura por 1 año (365 días) a partir de la fecha en que compró el Producto. La fecha de compra se encuentra impresa en el recibo que recibió con el Producto.

¿Qué es lo que cubre esta garantía?

Durante el Período de garantía, si un centro de reparación autorizado de Insignia concluye que la fabricación original del material o la mano de obra del Producto se encuentran defectuosos Insignia (cómo su opción exclusiva): (1) reparará el Producto con repuestos nuevos o reconstruidos; o (2) reemplazará el Producto sin costo alguno por un producto nuevo o reconstruido con características similares. Los Productos y repuestos reemplazados bajo esta garantía se volverán propiedad de Insignia y no se le regresarán a usted. Si se requiere la reparación de Productos o partes después de que se vence el Período de garantía, usted deberá pagar todos los costos de mano de obra y de repuestos. Esta garantía estará vigente tanto como usted sea el dueño de su producto Insignia durante el período de garantía. La cobertura de la garantía se anula si usted vende o transfiere el Producto.

¿Cómo se obtiene el servicio de garantía?

Si se compró el Producto en una tienda de Best Buy, por favor lleve su recibo original y el Producto a cualquier tienda de Best Buy. Asegúrese de volver a colocar el Producto en su empaque original o en un empaque que provea la misma protección que el original. Si compró el Producto en un sitio Web de Best Buy (www.bestbuy.com o www.bestbuy.ca), envíe por correo su recibo original y el Producto a la dirección postal especificada en el sitio Web. Asegúrese de colocar el Producto en su empaque original o en un empaque que provea la misma protección que el original.

Para obtener servicio de garantía, por favor llame al 1-888-BESTBUY en los Estados Unidos o llame al 1-866-BESTBUY en Canadá. Los agentes de soporte técnico diagnosticarán y corregirán el problema por teléfono.

¿Dónde es válida la garantía?

Esta garantía sólo es válida en los Estados Unidos y Canadá en las tiendas de Best Buy o en sus sitios Web para el comprador original del producto en el país donde se realizó la compra.

¿Qué es lo que no cubre la garantía?

Esta garantía no cubre:

- Capacitación o instrucción del cliente
- Instalación
- Ajustes de configuración
- Daños cosméticos
- Daños debidos al clima, relámpagos, causas de fuerza mayor, tales como sobretensiones
- Danos accidentales
- Uso inapropiado
- Abuso

- Negligencia
- Uso o propósito comercial, incluyendo pero no limitado al uso en centros comerciales o lugares comunes de un condominio de varios pisos o un edificio de departamentos, o cualquier uso en un lugar que no sea una casa privada.
- Modificación de alguna parte del Producto, incluyendo la antena
- Un panel de pantalla dañado por la persistencia de imágenes estáticas (sin movimiento), mostradas por periodos de tiempo extendido (efecto "burn-in").
- Daño debido al uso o mantenimiento inapropiado
- Conexión a una fuente de voltaje o de alimentación incorrecta
- Intento de reparación por cualquier persona que no sea autorizada por Insignia para reparar el Producto
- Productos vendidos "tal cual" (en el estado en que se encuentran) o "con todas sus fallas"
- Consumibles, incluyendo pero no limitado a pilas (tipo AA, AAA, C etc.)
- Productos en los cuales el número de serie asignado en la fábrica ha sido alterado o removido
- Pérdida o robo de este producto o cualquier parte de sus componentes
- Las pantallas con hasta tres (3) píxeles defectuosos (puntos oscuros o incorrectamente iluminados) agrupados en una superficie más pequeña que la décima parte (1/10) del tamaño de la pantalla ni hasta cinco (5) píxeles defectuosos en toda la superficie de la pantalla. Las pantallas con píxeles pueden tener un número limitado de píxeles defectuosos.
- Los defectos o daños causados como resultado de cualquier contacto, sin limitarse a líquidos, geles o pastas.

EL REEMPLAZO O LA REPARACIÓN ESTIPULADOS BAJO ESTA GARANTÍA SON SU RECURSO EXCLUSIVO POR CUALQUIER VIOLACIÓN DE LA GARANTÍA. INSIGNIA NO SERÁ RESPONSABLE POR DAÑOS INCIDENTALES O CONSECUENTES DEBIDO AL INCUMPLIMIENTO DE CUALQUIER GARANTÍA EXPRESA O IMPLÍCITA RELACIONADA CON ESTE PRODUCTO, INCLUYENDO PERO SIN LIMITARSE A LA PÉRDIDA DE INFORMACIÓN, LA PÉRDIDA DE NEGOCIOS O DE GANANCIAS. INSIGNIA PRODUCTS NO HACE NINGUNA OTRA GARANTÍA EXPRESA E IMPLÍCITA RELACIONADA A ESTE PRODUCTO, INCLUYENDO PERO SIN LIMITARSE A, CUALQUIER GARANTÍA IMPLÍCITA Y CONDICIONES DE COMERCIALIZACIÓN Y IDONEIDAD PARA UN USO PARTICULAR, ESTÁN LIMITADAS EN DURACIÓN AL PERÍODO DE GARANTÍA DECLARADO ANTERIORMENTE Y NINGUNA GARANTÍA YA SEA EXPRESA O IMPLÍCITA SE APLICARÁ DESPUÉS DEL PERÍODO DE GARANTÍA. ALGUNOS ESTADOS, PROVINCIAS Y JURISDICCIONES NO PERMITEN RESTRICCIONES EN CUANTO A LA DURACIÓN DE UNA GARANTÍA IMPLÍCITA, ASÍ QUE LA RESTRICCIÓN ANTERIOR PUEDE NO APLICARSE EN SU CASO. ESTA GARANTÍA LE DA DERECHOS LEGALES ESPECÍFICOS, Y USTED PUEDE POSEER OTROS DERECHOS QUE VARÍAN DE ESTADO A ESTADO, O DE PROVINCIA A PROVINCIA.

Comuníquese con Insignia:

Para servicio al cliente favor llamar al 1-877-467-4289

www.insigniaproducts.com

INSIGNIA es una marca comercial de Best Buy y sus compañías asociadas.

Distribuida por Best Buy Purchasing, LLC

7601 Penn Av. South, Richfield, MN 55423 E.U.A.

© 2017 Best Buy. Todos los derechos reservados.

Hecho en China

INSIGNIA™

www.insigniaproducts.com
1-877-467-4289 (EE.UU. y Canadá) o el 01-800-926-3000 (México)

INSIGNIA es una marca comercial de Best Buy y sus compañías asociadas.
Distribuida por Best Buy Purchasing, LLC
7601 Penn Av. South, Richfield, MN 55423 E.U.A.
© 2017 Best Buy. Todos los derechos reservados.

Hecho en China

V4 ESPAÑOL
17-0627