

OWNER'S MANUAL

# DUSTIN PLUS



bObsweep  
Download & Connect



App Store



Google Play



**DUSTIN PLUS™**

OWNER'S MANUAL

Model PET24-7-214  
Version 2025.a



# Congratulations!

Congratulations on your new intelligent floor cleaner! Dustin Plus is now at your service. To see Dustin Plus at his best, please read the Quick Start Guide and this manual thoroughly.

Welcome to the bObsweep family and Happy Sweeping!

If you have any questions or concerns, feel free to contact our helpful support team at [support@bobsweep.com](mailto:support@bobsweep.com) or **1-888-549-8847**.  
Business Hours: Monday – Friday, 9 a.m. – 5 p.m. Pacific Time.

# Table of Contents

**1** General  
Safety Instructions  
Declaration of Conformity  
Warranty  
Contact Us

**9** Getting Started  
Who is Dustin Plus?  
Navigating Difficult Obstacles

**25** Accessories  
Wet Mop Attachment

**31** Manuel  
D'utilisation  
Franciase

**3** Box Contents

**11** Dustin's First Clean  
Install Side Brush  
Power Dustin Plus ON  
Set up the Charging Station  
Charge Dustin  
Download the bObsweep App  
Let Dustin Plus Sweep

**27** Troubleshooting  
Trouble messages  
Home Checkup Test

**67** End User  
License  
Agreement

**4** Anatomy  
Dustin Plus  
Screen & Buttons  
Charging Station  
Dustbin  
Mop Attachment

**18** Maintenance  
Dust Bag and Dustbin  
Charging Station  
Brushes  
Sensors  
Front Wheel  
Battery

**29** FAQs

# Important Safety Instructions

- Dustin Plus (hereafter referred to as Dustin, Dustin Plus, bot, device, or robot) is not intended for use by persons (including children) with reduced physical or mental capabilities, or lack of experience and knowledge, unless under the close supervision of a person responsible for their safety.
- Dustin is composed of electronic components that in rare and unintended cases can cause hazards of heating, fire, and other malfunctions. And, because Dustin is capable of autonomous movement, his use poses the risk of collision with property, pets, and persons. Unintended removal of articles — such as small valuables, jewelry, or hair of persons or pets lying on the floor — may also occur.
- Dustin is not a toy. Small children and pets should be supervised when Dustin is operating.
- Be aware that Dustin moves on its own. Take care when walking in the area that Dustin is operating in to avoid stepping on it or tripping over it.
- If Dustin or his charging station has been damaged in any way, do not operate them. Contact our support team for further assistance.
- Do not let Dustin drop. The impact from a drop can damage the SLAM LiDAR.
- Do not use Dustin outdoors. And, do not store Dustin in a car.
- Do not expose Dustin or his charging station to temperatures higher than 113° F (45° C), moisture, or humidity.
- Store and operate in room temperature environments only.
- Only use Dustin with a 110-120v electric plug. Do not use with a voltage converter or transformer. Note: Using Dustin with a power converter will immediately void the warranty. Use of Dustin outside of the country where it was initially purchased voids the warranty.
- Dustin comes with a North American region approved power supply cord and is designed to be plugged into a standard household AC power outlet only. Do not use any other power supply cord or power strip.
- Do not use unauthorized cords or chargers. Use of an unauthorized charger could cause the battery to generate heat, smoke, catch fire, or explode.
- Risk of electric shock, use indoors in dry location only. Do not handle Dustin or his charging station with wet hands; use only on dry surfaces. Do not use a broken or damaged power inlet/wire.
- The charging station may be protected with a surge protector in the event of electrical storms or fluctuations.
- Do not pull or carry the charging station by the cord, close a door on the cord, or pull the cord around sharp edges or corners. Keep the cord away from heated surfaces. To unplug the cord, grasp the plug, not the cord.
- Power Dustin OFF and remove him from a power source when you are not using him and before conducting maintenance.
- Do not open or handle Dustin's charging station when plugged into the wall. Unplug first.
- Periodically inspect the battery pack for any sign of damage or leakage. Do not charge damaged or leaking battery packs. Leaks from the battery cells can occur under extreme usage or temperature conditions. If the liquid gets on the skin, wash quickly with water. If the liquid gets into the eyes, flush them immediately with clean water for a minimum of 10 minutes, and seek immediate medical attention.
- Do not mutilate or incinerate the battery, as it will explode at high temperatures.
- Do not short-circuit the battery by allowing metal objects to contact battery terminals or immerse in liquid. Do not subject batteries to mechanical shock.
- Do not dispose of your battery in fire. Old batteries should be recycled safely through your local recycler.
- If the floor contains stairs, place physical barriers to block off Dustin and prevent access to the stairs and ensure safe operation.
- If the floor contains a balcony, place physical barriers to block off Dustin and prevent access to the balcony and ensure safe operation.
- If the floor contains equipment, such as a stove, fan, space heater, or humidifier, remove the equipment before operation. There is a risk of injury, accident or malfunction if Dustin comes in contact and pushes the equipment.
- If Dustin passes over a power cord and drags it, there is a chance an object could be pulled off a table or shelf. Before using this device, pick up objects like clothing, loose papers, pull cords for blinds or curtains, power cords, and any fragile objects. Extinguish candles. Shut off space heaters.
- Do not use Dustin to pick up sharp objects, glass, or anything that is burning or smoking such as cigarettes, matches, or hot ashes.
- Do not operate Dustin in areas with exposed electrical outlets on the floor.
- With the exception of the wet mop attachment, do not immerse any part of Dustin into water or other liquids. Do not use Dustin to pick up spills. Do not allow Dustin or his station to become wet.
- Do not look directly into the rotating transmitting part (laser) of the SLAM LiDAR.
- For your safety, do not insert tools, fingers, or other items into the rotating part of the SLAM LiDAR.
- Do not use without dust bag and/or filters in place.
- Do not attempt to disassemble or open the charging station other than instructed in this Owner's Manual. Repairs on the station should only be carried out by our qualified technicians.
- Do not expose Dustin's SLAM LiDAR to direct sunlight or infrared light.
- Perform the required maintenance per the Owner's Manual to ensure safe operation of the robot and dock.

# Declaration of Conformity

This device complies with Part 15 of the FCC rules. Operation is subject to the following two conditions: (1) this device may not cause harmful interference, and (2) this device must accept any interference received, including interference that may cause undesired operation. The manufacturer is not responsible for any radio or TV interference caused by unauthorized modifications or changes to this equipment. Such modifications or changes could void the user's authority to operate the equipment.

This equipment has been tested and found to comply with the limits for a Class B digital device, pursuant to part 15 of the FCC Rules. These limits are designed to provide reasonable protection against harmful interference in a residential installation. This equipment generates, uses, and can radiate radio frequency energy and, if not installed and used in accordance with the instructions, may cause harmful interference to radio communications. However, there is no guarantee that interference will not occur in a particular installation. If this equipment does cause harmful interference to radio or television reception, which can be determined by turning the equipment off and on, the user is encouraged to try to correct the interference by one or more of the following measures:

- Reorient or relocate the receiving antenna.
- Increase the separation between the equipment and receiver.
- Connect the equipment to an outlet on a circuit different from that to which the receiver is connected.
- Consult the dealer or an experienced radio/TV technician for help.

# Warranty

Every Dustin Plus purchased from an authorized seller comes with our warranty coverage:

- 2-Year Standard Warranty
- 5-Year Subsidized Repair Plan
- Lifetime of Customer Service

To claim your warranty, register your bot at [www.bobsweep.com/warranties](http://www.bobsweep.com/warranties).

# Contact Us

If you have any questions or concerns, please contact our helpful support team at [support@bobsweep.com](mailto:support@bobsweep.com) or **1-888-549-8847**. Hours: Monday – Friday, 9 a.m. – 5 p.m. Pacific Time.

Additional troubleshooting information and how-to guides can be found on the bObsweep app and at [www.bobsweep.com/dustin-plus-support](http://www.bobsweep.com/dustin-plus-support).

# Box Contents



Dustin Plus™

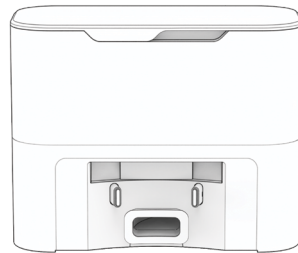

Charging Station

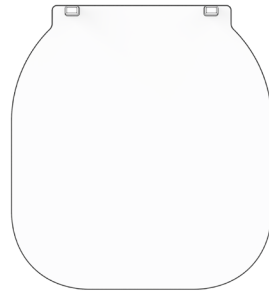

Charging Bed



Cleaning Tool



Side Brush (2)



Rubber Main Brush



Filter (Spare)



Mop Attachment



Microfiber Mop (2)

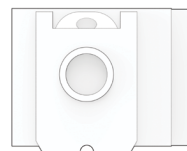

Dust Bag (Spare)

# Anatomy

## Dustin Plus

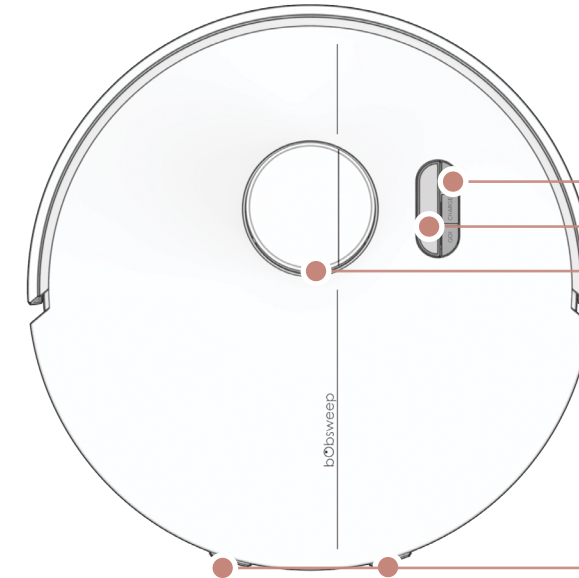

- Buttons
- Display Screen
- SLAM LiDAR

- Charging Plates

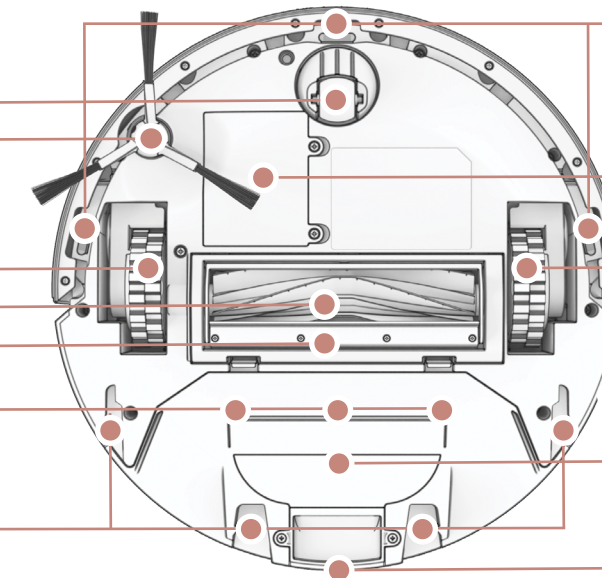

- Front Wheel Side Brush

- Right Wheel Main Brush
- Main Brush Gate

- Mopping Water Dispenser

- Mop Attachment Connectors

- Edge Sensors

- Battery

- Left Wheel

- Speaker

- Dustbin

- Disposal Vent Aperture

### Display Screen & Buttons

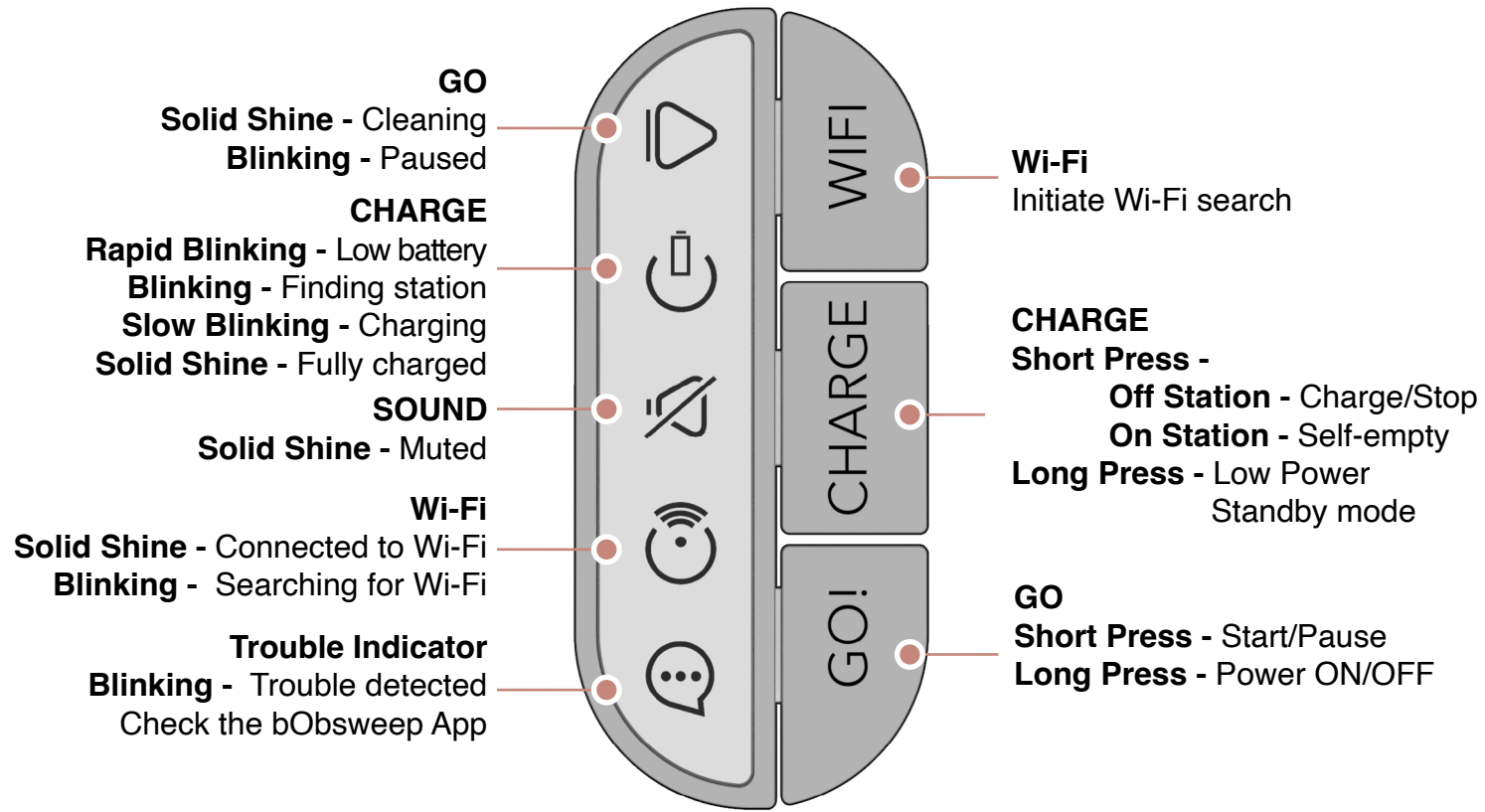

### Self-emptying Charging Station

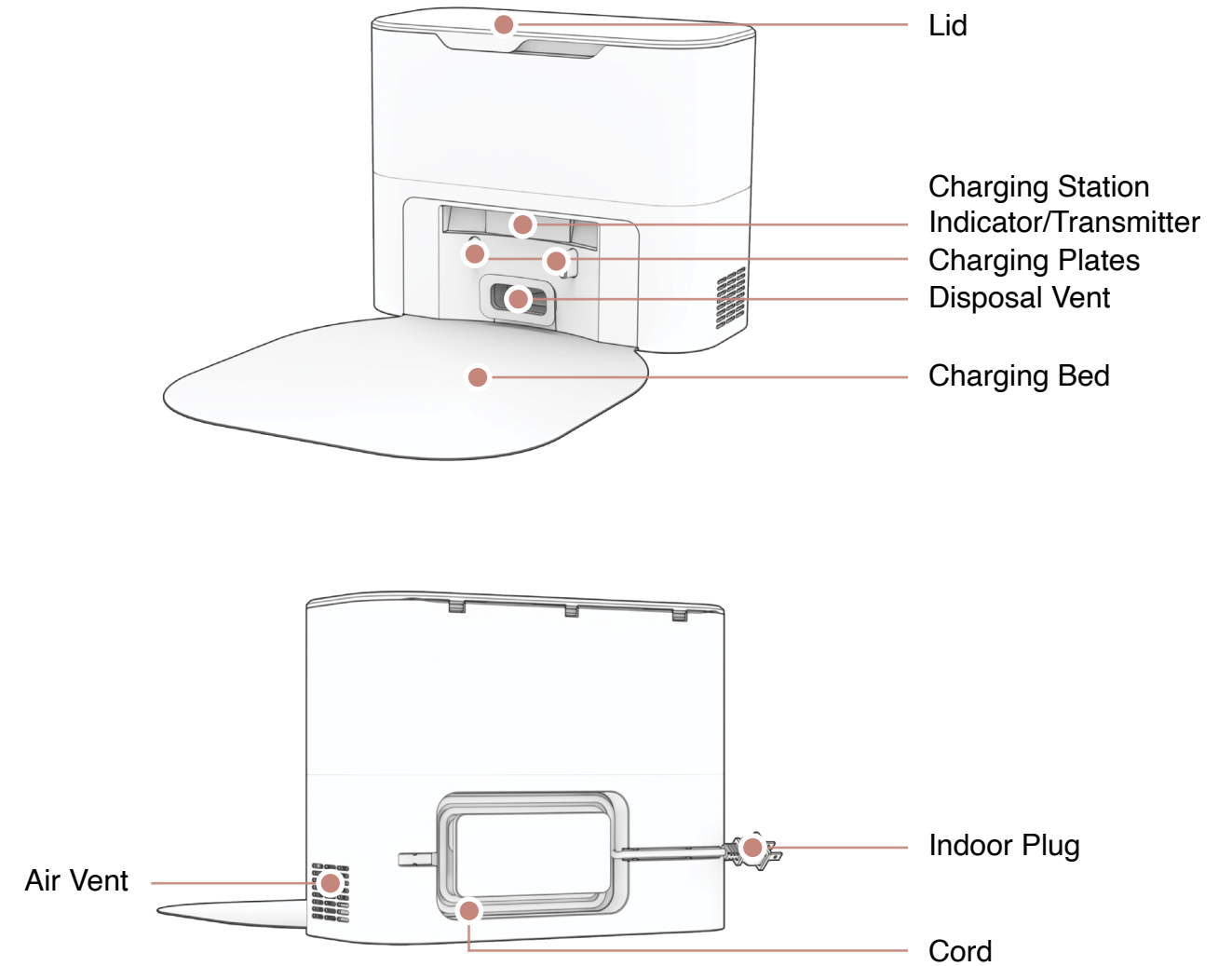

## Self-emptying Charging Station

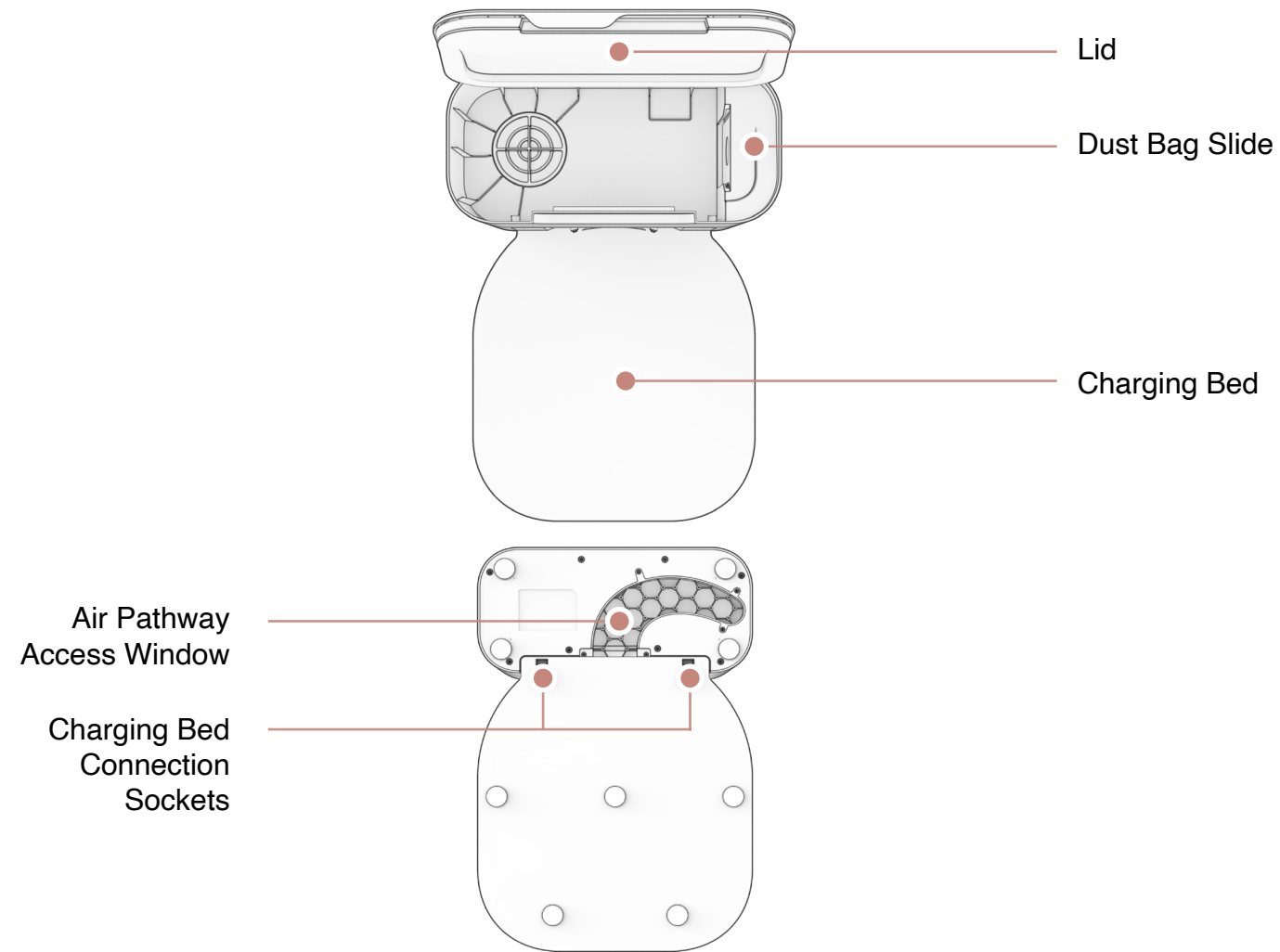

## Dustbin & Mop Attachment

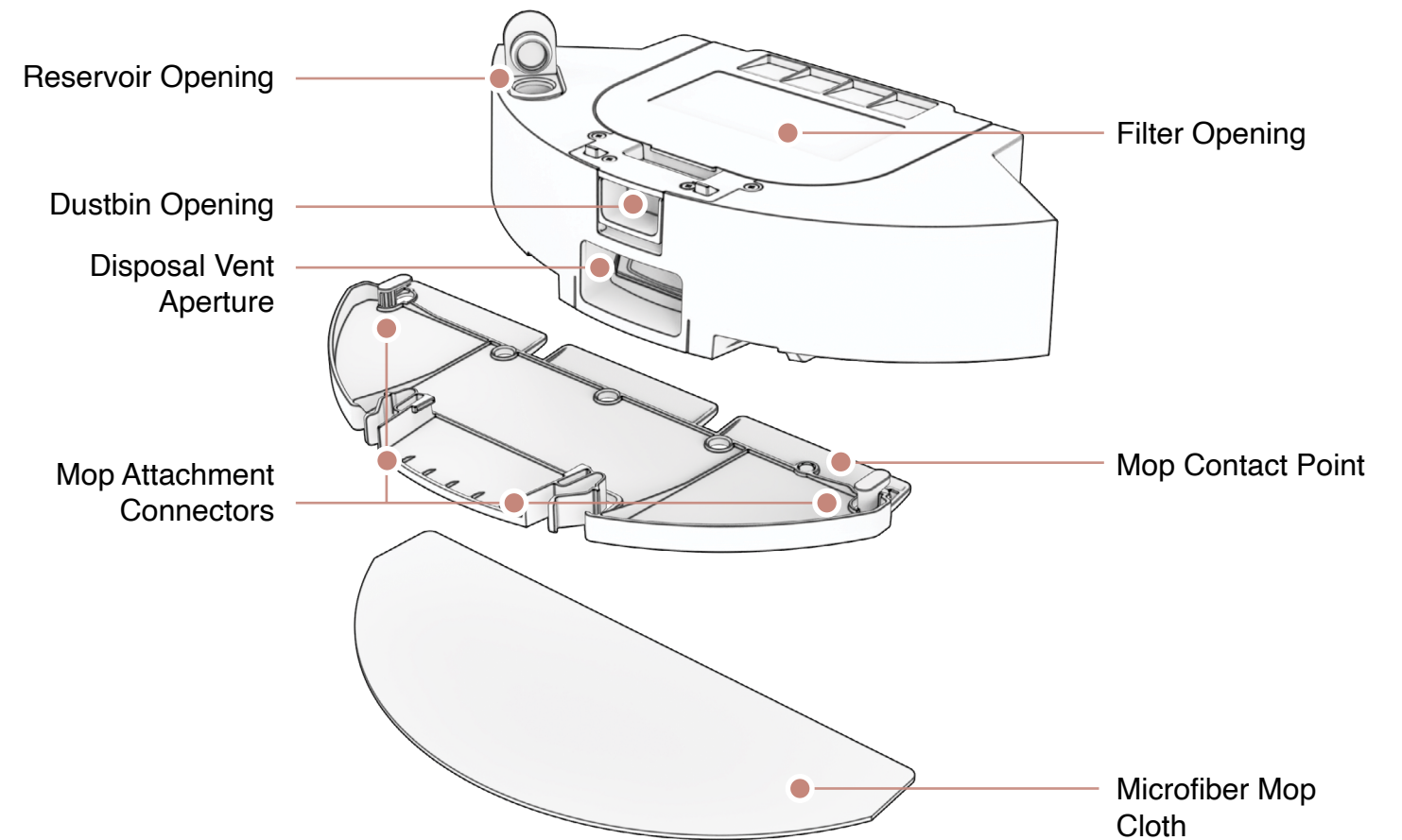



## Who is Dustin Plus?

Dustin Plus (aka Dustin) is an autonomous robotic vacuum cleaner, at your service! Connect Dustin to Wi-Fi and use the bObsweep app to create a customized cleaning plan. Dustin will clean your home, your way.

## How does Dustin Plus find his way around?

Dustin uses laser vision, a network of sensors, and a state-of-the-art mapping and localizing technology to detect walls, furniture, and obstacles.

As Dustin cleans, he simultaneously creates a map of the areas he is able to access and clean. Areas where furniture and small items are found are marked on the map. View the map by clicking the Map Icon on the bObsweep App, and customize it as desired. Using the map, and the app's customization criteria, Dustin efficiently cleans your home over the course of a full cycle.

After cleaning, Dustin returns to his charging station and empties his dustbin into his charging station's dust bag. Forget about vacuuming and enjoy clean floors for weeks!

Learn about Dustin's map and its features:

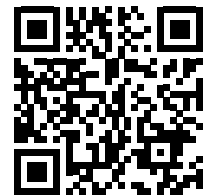

More how-to videos and instructions:

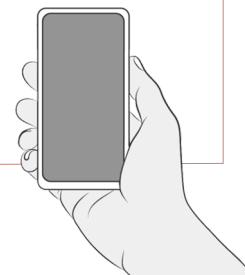

## Navigating Difficult Obstacles

Specialty furniture, such as desk chairs with wheels or stools with circular bases, may take longer for Dustin Plus to clean around; he may get stuck on a ledge for a few minutes, and then decide to clean somewhere else. Allow him to continue cleaning and finding his own way around.

### Stairs and Edges

Remove small objects such as shoes, toys, or mats near the stairs as Dustin may fall down while trying to avoid an object. To make sure an object left near the edge of stairs does not cause a fall, draw a NoSweep Zone or Line on the map to block off the entire width of stairs.

### NoSweep™ Zones

Dustin Plus respects your boundaries!

Draw NoSweep zones in the off-limit, difficult to maneuver areas of the map on the bObsweep app, and Dustin Plus will never enter them.

### NoMop™ Zones

Draw NoMop™ zones in areas of the map with area rugs or carpeted floors to keep Dustin Plus from mopping those spaces.

### Dark-Colored Carpet

If Dustin Plus repeatedly backs up, or if he displays a trouble message while he's cleaning dark carpets, deactivating edge sensors on the app can help. On the Control page of the app, go to Settings >> Cleaning Preferences >> Edge-detection, toggle it off. Beware that while the edge sensors are deactivated, Dustin can't see edges and will fall off stairs. **Draw a NoSweep line or zone to block off the entire width of your stairs.**

### Spacious Spaces

If Dustin doesn't cover the entire floor in one charge, use Auto-Resume. Go to Settings >> Cleaning Preferences >> Auto-Resume, and toggle it on. Dustin will resume cleaning from where he left off after recharging.

### Multi-floor Homes

Want to clean multiple floors? Dustin can map and clean them all. Dustin saves up to 3 floor maps.

### Shag Carpet

Dustin's bristled main brush is not suitable for shag carpets with long fibers and fringes. Switch to the rubber main brush.

## Install the Side Brush

Install Dustin's side brush to help him reach the corners and edges of rooms.

### Parts You'll Need:



Side brush

### Before Using Dustin

Remove any protective pieces and invisible film or stickers from Dustin, his bumper, and the charging station.

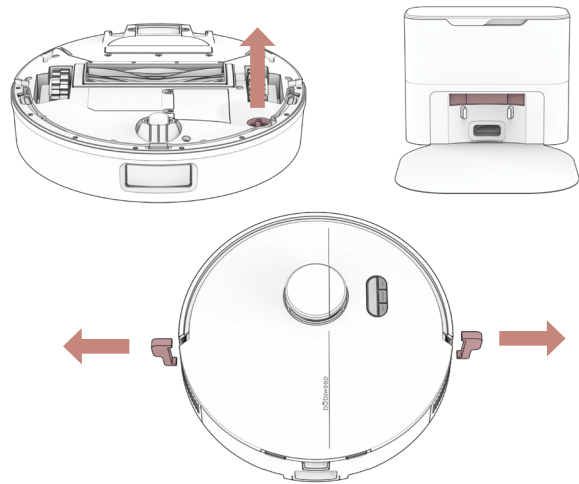

Place the side brush over the empty socket on Dustin. Press down to click and lock in place.

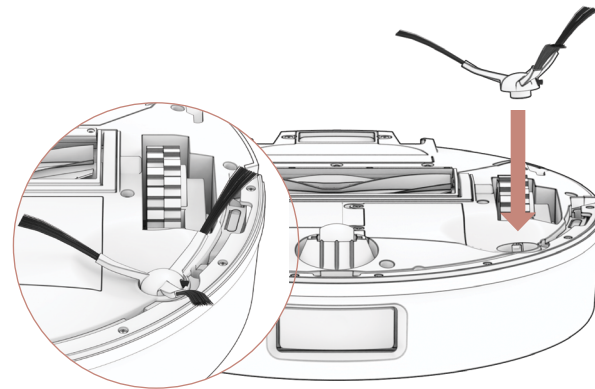

## Power Dustin Plus ON

Press and hold the GO button until the screen lights up.

### Storing Dustin

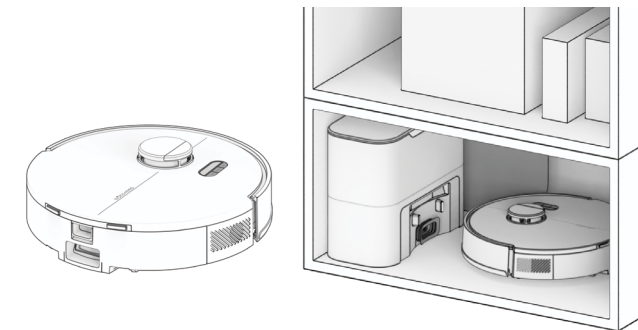

If you are not using Dustin for an extended period of time (over a month), power him OFF, remove his battery, and unplug his charging station. Store everything in a dry room, away from direct sunlight or extreme temperature.

Not using Dustin for more than a few weeks? Activate Low Power Standby (LPS) mode. To do so, place Dustin on his charging station. Press and hold the CHARGE button on Dustin for 5 seconds. You'll hear "low power mode", confirming Dustin is in LPS mode. To exit this mode, press GO on Dustin while he's on the charging station, or remove him from the station.



**Important Note:** In this mode, Dustin is offline and the bObsweep App is not able to connect to Dustin. Furthermore, any scheduled cleaning will be paused.

## Set up the Charging Station

Bright sunlight, shiny surfaces, and reflective objects can interfere with Dustin's docking signals. Set up Dustin's station in a central area away from uncovered windows, mirrors, and shiny furniture or objects.

### Parts You'll Need:



Charging station



Charging bed

### Positioning

Dustin returns to his charging station after cleaning. To help Dustin, place the charging station on a hard, flat surface, away from edges and stairs, with plenty of room around it.

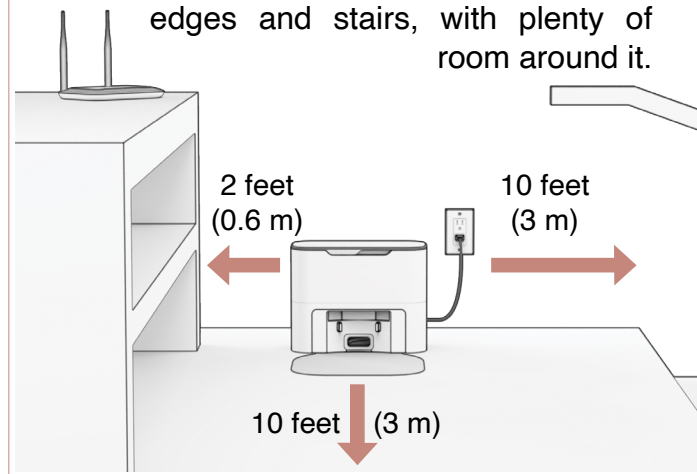

Place the charging station over the sockets on the charging bed. Place down to hold into place.

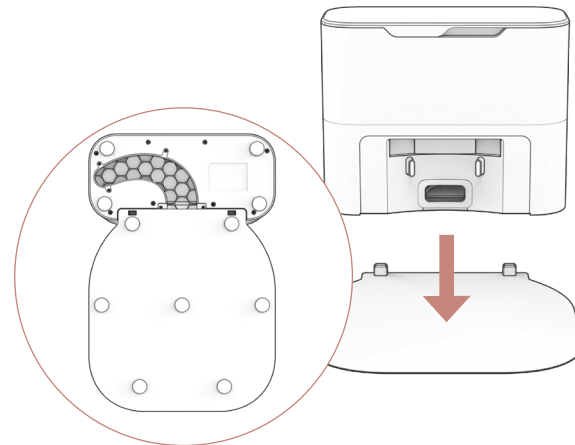

**Quick Tip:** The sockets on the charging bed fit into the charging station on its front.

## Charging Station Indicator

When Dustin finishes docking on his charging station, and there is no station error, the indicator light on the station turns off.

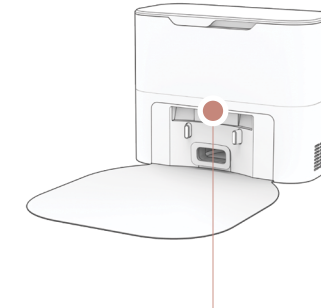

Light Status	Station Status	What to do
● Off	Powered OFF	Plug into the outlet.
● Solid Blue	Ready	Send Dustin to charge / self-empty.
● Solid Red	Dust Bag not detected / Dust Bag's opening is closed.	Insert the dust bag into the slide and push the tab all the way down to open and line up with the air pathway. Place Dustin on the station and press CHARGE to initiate self-emptying.
● Blinking Red	Congestion in air pathway.  Learn about troubleshooting self-emptying issues:  	<ul style="list-style-type: none"> <li>Remove and open the dustbin to clean and clear heavy congestion.</li> <li>Clean the Disposal Vent Aperture on the back of the dustbin. Check the flap for free movement.</li> <li>Place Dustin on the station and press CHARGE to initiate self-emptying.</li> </ul> <p>If the blinking does not clear:</p> <ul style="list-style-type: none"> <li>Unplug the station, turn the station around to open the Air Pathway Access Window, and remove any blockage or congestion from the air pathway..</li> <li>Place Dustin on the station again and press CHARGE to initiate self-emptying.</li> </ul>

## Charge Dustin Plus

Press the CHARGE button on Dustin to send him to his charging station.





### Parts You'll Need:



Charging station

### Charging Indicator



- Low Battery:**  blinks rapidly.
- Finding Station:**  blinks.
- Charging:**  blinks slowly.
- Fully Charged:**  shines white.

To charge Dustin manually, place him on his charging bed, ensuring the metal nodes on the back of his dustbin connect to the charging plates on the station.

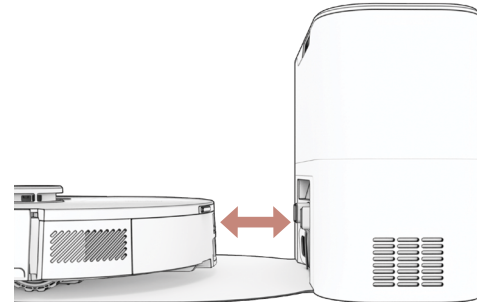

**Quick Tip:** Dustin self-empties each time he docks. Define how often Dustin should self-empty by going to Settings >> Cleaning Preferences on the bObsweep App.

## Download the bObsweep App

Connect Dustin to Wi-Fi to gain access to Dustin's full suite of features and important software updates. Follow the instructions on the app to connect to Amazon Alexa or Google Home devices.

### Items You'll Need:



Smart phone



2.4GHz Wi-Fi connection

### Swift Map™

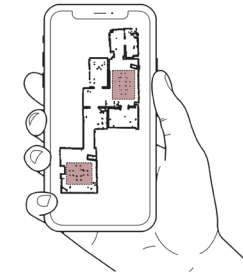

Dustin maps the floor at first glance. Choosing Swift Map makes Dustin start a map-only run. Dustin returns to his charging station after mapping the entire floor. Leave doors open and remove clutter before initiating a Swift Map.

Open the bObsweep App, create your account, and follow instructions to connect your bot to Wi-Fi. Scan for a step by step guide:

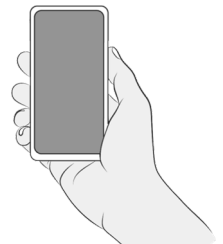

## Let Dustin Plus Sweep!

Dustin Plus is now ready to sweep! Clear away any clutter or wires and press GO on Dustin or the app.

### Lifting & Moving

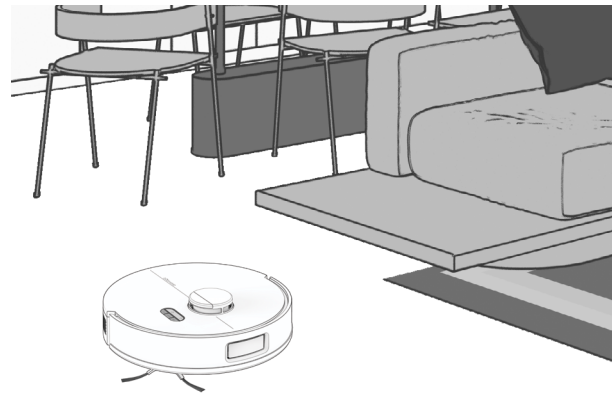

Avoid picking up Dustin while cleaning to prevent disrupting the map.

Do not move the charging station after Dustin has mapped the area. If you do, initiate a new Swift Map.

Customize the map, assign room names, and set cleaning schedules using the bObsweep app. With the map and app's customization options, Dustin cleans your home efficiently throughout the entire cycle.



## For Best Performance

To maximize Dustin's efficiency, it is best to keep his station, brushes, filters, and sensors clean.

Part	Maintenance Frequency	Replacement Frequency
Charging Station	Monthly	
Dustbin	Monthly	
Filter	Monthly	Every 6 months
Brushes	Weekly	Every 12 months
Sensors	Weekly	
Dust Bag	Bi-monthly	
Front Wheel	Monthly	
Battery		Every 24 to 36 months

**Quick Tips:** Clear debris out of nooks and crannies around the brushes and wheels.

Use tweezers to remove congestion from the brush ends and main and side brush compartments on Dustin.

Use scissors or the included cleaning tool to cut hair wrapped around the brushes.



## Dust Bag and Dustbin

1. Open the lid. Pull up the tab to close the dust bag's opening. Lift to remove the full dust bag and discard.

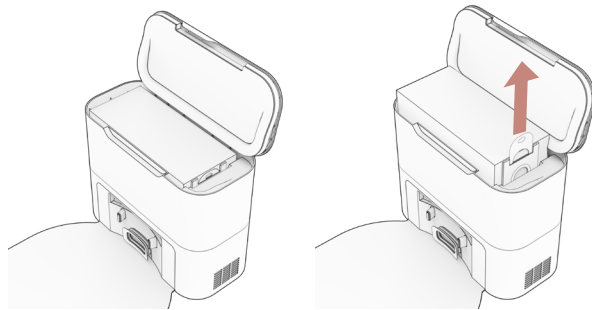

2. Insert the new dust bag by fully sliding the card into place. Then, push the opening tab all the way down. Close the lid.

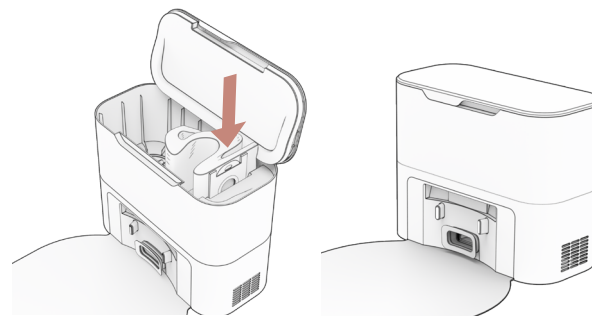

3. Press the tab to release and remove the dustbin. Open the dustbin and empty its contents.

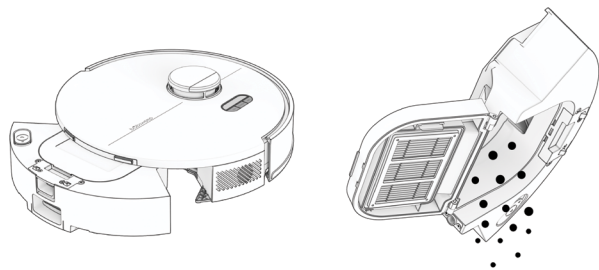

4. Open the filter compartment to remove and clean the filters. Wipe the inside of the dustbin clean.

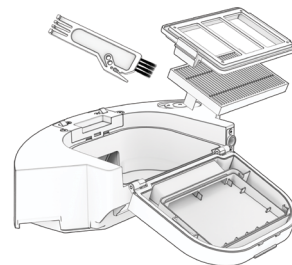

## Charging Station

Before cleaning the charging station, unplug it.

1. Wipe the charging nodes (contact points).



2. Wipe the transmitter window clean, making sure it is not blocked or covered.



3. Remove the dust bag and clean the dust bag container from debris buildups or any blockage for free flow of air.

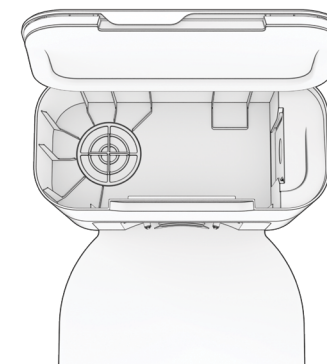

4. Unplug the station. Inspect the disposal vent and air pathway. Clean and remove any congestion.

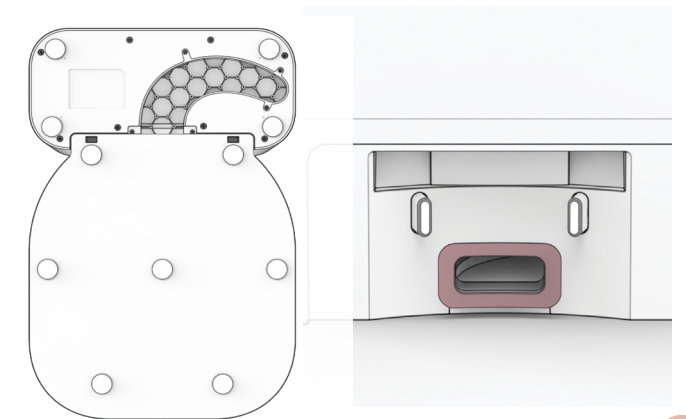

## Brushes

Clean the side and main brush on a weekly basis for best performance.

1. Pull up to remove the side brush.

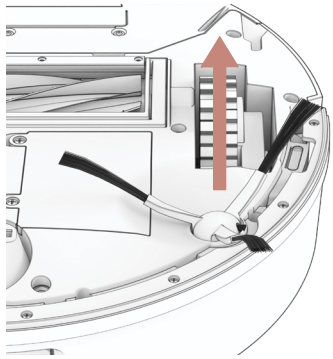

2. Remove debris from the side brush and its socket.

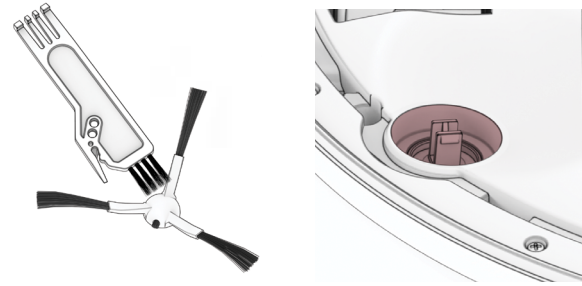

3. Pinch the tabs on the main brush gate and lift.

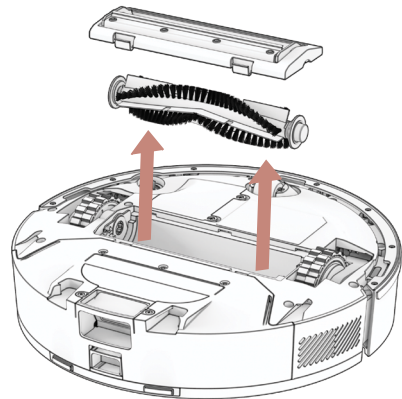

4. Clean the main brush and all its components, including the brush gate and brush compartment.

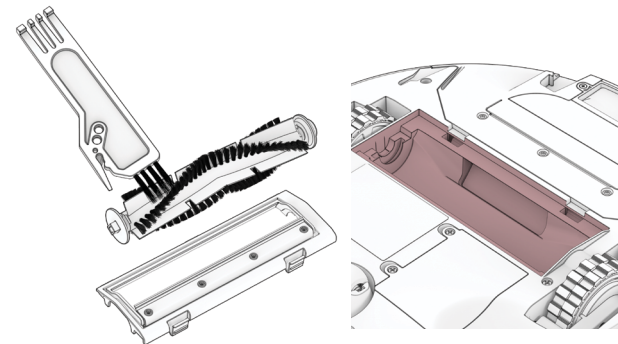

## Sensors

Use a soft cotton cloth to wipe the sensors.

1. Wipe the edge and wall sensors.

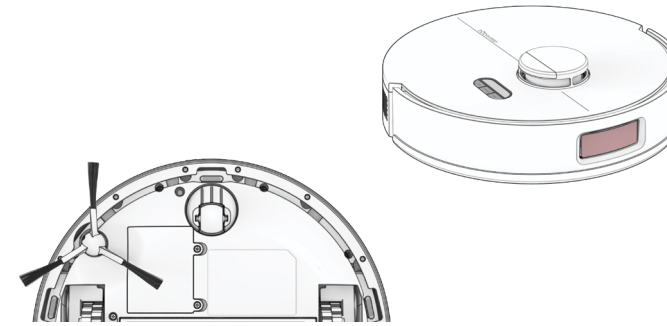

2. Wipe the charging nodes on Dustin and his station.

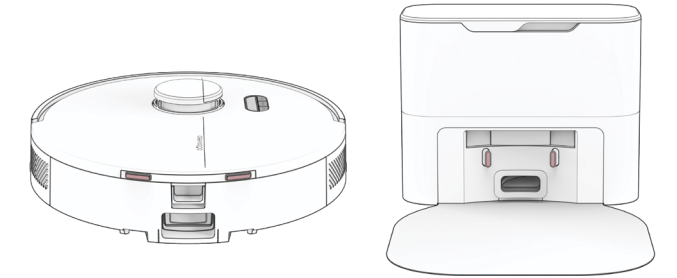

3. Wipe the metal connectors on the dustbin and wet mop attachment.

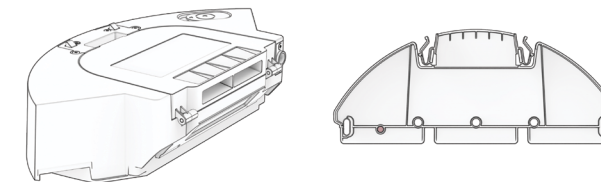

4. Wipe the top and the area around the SLAM LiDAR.

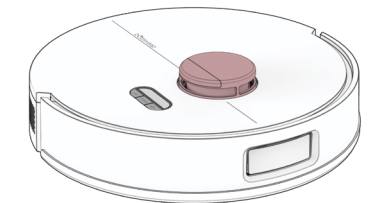

**Important Note:** Dustin's SLAM LiDAR is a sensitive sensor. Do not apply force, insert objects, or adjust the SLAM LiDAR. Do not sit on Dustin or place items on top of him.

## Front Wheel

1. Using a flat head screwdriver for leverage, grip the wheel firmly and pull. Remove debris from the wheel and its socket.

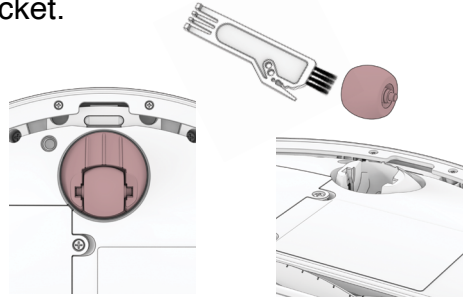

2. If there's debris inside the wheel's socket, open the wheel assembly to clean it. Rotate the socket to remove the two screws on the left and right sides.

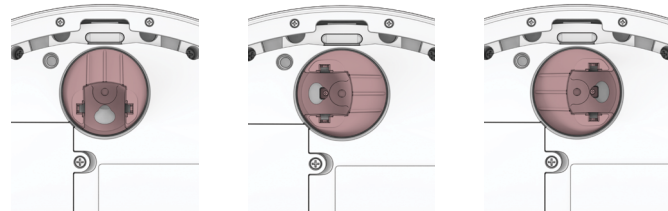

3. Pry out the wheel assembly with the screwdriver to clean the wheel socket and all its components.

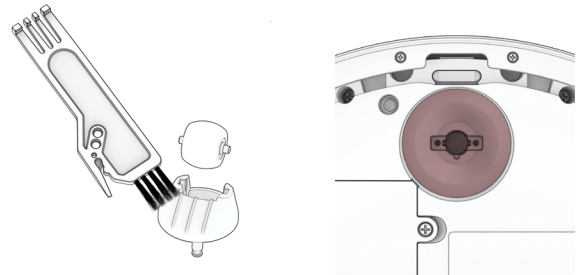

4. Replace the socket and screws when done. Press down to lock the wheel into place.

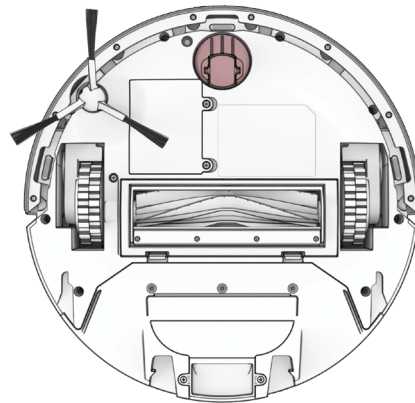

## Battery

Press and hold the GO button until Dustin is powered OFF before replacing the battery.

1. Use a Phillips head screwdriver to open the battery compartment.

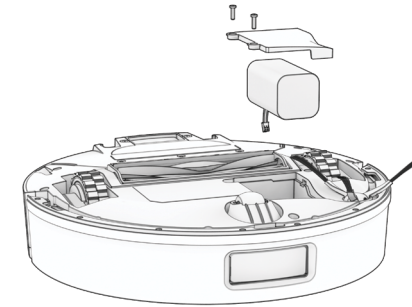

2. Unplug the old battery and plug in your new one.

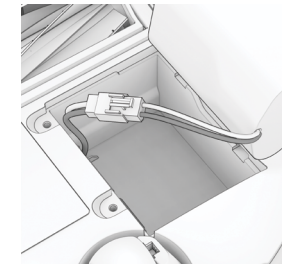

3. Slide the new battery into Dustin.

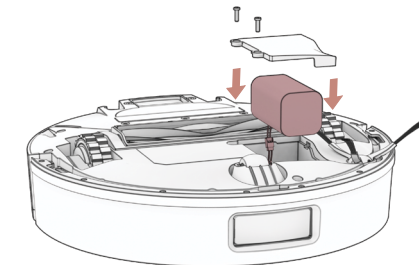

**Important Note:** High power mode exponentially increases Dustin's battery use. Use low power mode to reduce power usage on Dustin.



## Mop Attachment

1. Remove the dustbin.

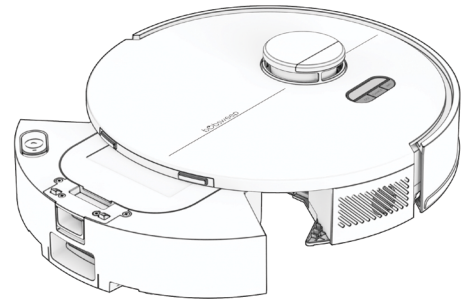

2. Open the reservoir tab and fill it with water. Use distilled water in hard water areas.

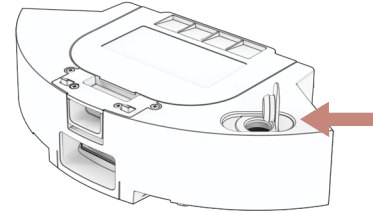

3. Insert the mop cloth pockets into the slots on the mop attachment and secure them on the Velcro side.

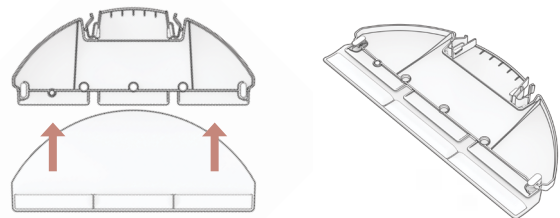

4. Slide the mop attachment in until it clicks and locks into place. Reinsert the dustbin with the mop attachment connected.

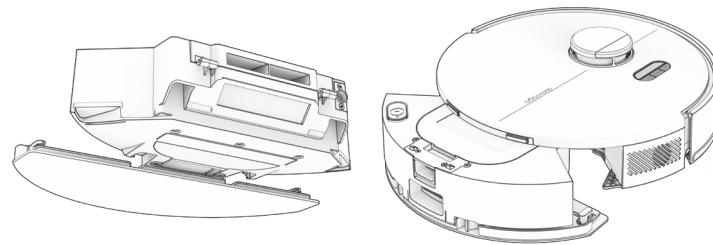

## Mop Attachment Maintenance

The water reservoir should be drained after use to avoid water damage.

1. Pinch the tabs inward to unlock the mop attachment, then slide it out.

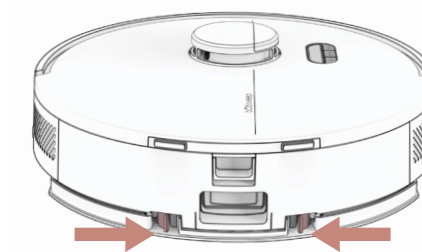

2. Pull open the tab and empty the water reservoir.

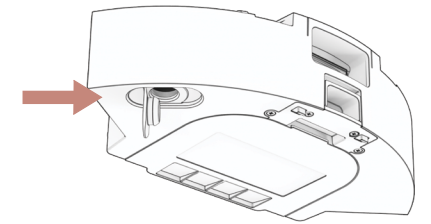

3. Wash the mopping cloth. Air-dry all parts when done.

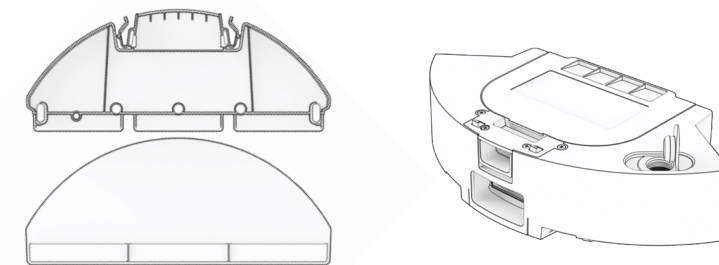

# Troubleshooting

Whenever Dustin Plus runs into trouble, he will stop and his trouble indicator will blink. Check the bObsweep app for trouble details.

Trouble	Solution
Battery	Low or disconnected battery. Check connection. Reset, and charge Dustin.
Left/Right Wheel	Left/Right wheel is jammed. Check for obstruction and clean.
Main Brush	Main brush is jammed. Remove and clean.
Side Brush	Side brush is jammed. Remove and clean.
Dustbin/Vacuum Motor	Dustbin is disconnected or contact points are dirty. Clean contact points and reinsert. Or, the vacuum motor is jammed. Check for obstruction and clean.
Mop Attachment	Dustin is trying to mop but the mop attachment is disconnected or contact points are dirty. Check for obstruction and clean.
Edge Sensors	Dustin is stuck near a cliff, is off ground, or the edge sensors are dirty. Move Dustin to safety and clean edge sensors. Small objects near the edge can cause a fall. Draw a NoSweep line or zone along the width of stairs to prevent a fall.
Bumper	Bumper is dirty or jammed. Wipe and remove any obstruction on/under bumper.
LiDAR Bumper	SLAM LiDAR's bumper is jammed. Check for obstruction and clean.
LiDAR	SLAM LiDAR is not clean/lost visibility. Clean the SLAM LiDAR and move Dustin away from mirrors/metallic surfaces/walls and to the center of the room.
Charging Station	Can't locate the charging station. Replug the charging station and charge Dustin.
User Interface	Dustin's UI/USB port is not responding. Reset Dustin & ensure the USB port is empty.
Electronic	Electronic component error. Reset Dustin (Power OFF and back ON).
Stuck	Dustin is stuck. Clear away obstacles/clutter/wires & reset Dustin.
Navigation	Dustin is not able to navigate. Clear away any clutter/wires & reset Dustin.
Localization	Dustin can't self locate on map. Load the correct saved map/erase for remapping.
Settings	Current room settings don't match Dustin's. Change map settings/schedules.

# Home Checkup Test

If Dustin is not performing as well as he should, you can diagnose the problem with a simple home checkup test.

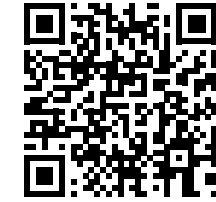

Scan for a step-by-step video guide of Home Checkup Test:

### To put Dustin in Checkup mode:

Press and hold the "GO" "CHARGE" and "WI-FI" buttons simultaneously for a few seconds until the bot says: "Home Checkup Mode Activated". In this mode, Dustin's LiDAR sensor rotates.

### To exit the Checkup mode:

Press the "GO" "CHARGE" and "WI-FI" buttons together again. You'll hear "Exiting Home Checkup Mode" and Dustin's LiDAR sensor stops rotating.

### Important Notes:

- During the test, if Dustin's left idle for over a minute, he'll automatically exit the Home Checkup Test.
- To move among Steps in the Checkup test, press the Wi-Fi button.
- To start / stop the tests in each Step, press the GO button until you hear "Begin Test" and "Stop Test". Always stop a test before moving to the next step.

Step	Part(s) Tested	Description
1	Battery	After a full charge, test Dustin's battery.
2	Edge Sensors	Test edge sensors individually.
3	Charging Station	Test charging sensors individually.
4	Bumpers and Wi-Fi	Test the Wi-Fi module & touch sensors.
5	Motors (wheels, brushes, vacuum, mop)	Test each of Dustin's motors individually.
6	SLAM LiDAR, Charging and Self-empty	Test Dustin's SLAM LiDAR, charging contact points, and self-empty function.
7	Hard Resetting Dustin	Factory reset Dustin and erase all data.

## Dustin won't turn ON no matter what.

If Dustin is not responding to his buttons, then his battery has likely drained too low for him to operate. Place Dustin on his charging station for a full charge overnight. Ensure physical contact between the charging plates on the back of Dustin and the station's. Scan for more tips.

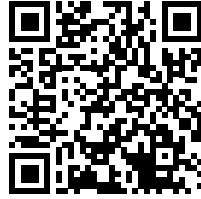

## Dustin ran out of battery before he finished mapping.

Use the Swift Map feature on the bObsweep app to ask Dustin for fast mapping of the entire floor.

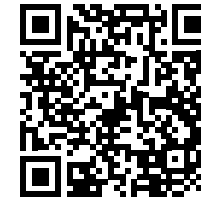

If the floor is too large for Dustin to fully clean in one charge, toggle on Auto-resume under **Settings > Cleaning Preferences** on the bObsweep app. Dustin will pickup where he left off after recharging.

## Dustin is not picking up as well.

Dustin will have trouble picking up if his dustbin or vacuum motor is clogged, or if his main brush is clogged or tangled with hair. Remove and clean the main brush. Open the dustbin, and clean the dustbin and vacuum motor to free the flow of air.

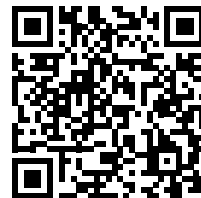

## Dustin is not self-emptying.

Every time Dustin docks, a loud vacuuming process empties his dustbin into the station's dust bag. If Dustin's dustbin or the station's air passage gets clogged, contents cannot be vacuumed out. Remove and open the dustbin and empty its contents. Unplug the station and open the air passage to remove anything clogging it. Scan for instructions.

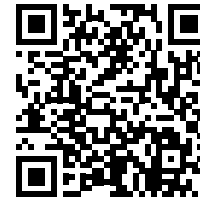

## Dustin is having trouble finding his station.

Ensure the charging bed is properly installed. You may need to move the station to a more accessible, central location. Place the station on a hard, flat surface, away from stairs, direct sunlight, mirrors, and reflective surfaces, making sure there's plenty of open space around it. Once the station is in its new spot, Dustin may not be able to locate himself well. Erase the map and let Dustin remap the house from the new location using Swift Map.

## Can I pick Dustin up?

It's not recommended to pick up or move Dustin during a cleaning session, as it can disrupt his localization and map. Additionally, once Dustin has mapped the environment, it's best not to relocate the charging station. If you do need to move it, be sure to erase the old map and allow Dustin to remap the house from the new location.

## I can't connect Dustin to Wi-Fi.

Once Dustin is fully charged, you can connect him to a 2.4GHz Wi-Fi network. Bring Dustin and your phone close to your modem or router. Scan for step-by-step instructions.



## Dustin is offline.

Dustin may be hibernating, getting weak Wi-Fi signal, or powered OFF. To bring Dustin back online, place him on the charging station and let him charge and power ON. Bring him closer to the router or modem where there is strong signal.

## What map-related actions and edits can I make?

Dustin's map is fully customizable and easy to edit. Draw Nosweep or NoMop zones, divide, merge, and name rooms, and erase or save maps. Scan for step-by-step instructions.

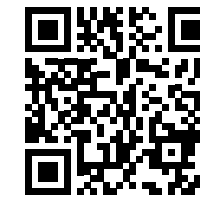

## Can Dustin clean my multi-floor house?

Dustin can save up to 3 different floor maps. Scan for step-by-step instructions.



## Dustin stopped cleaning and the trouble indicator is flashing.

When Dustin is in trouble and needs your help, he will stop and the trouble indicator blinks. Open the bObsweep app and find the trouble details at the top of the Control page.

## How can I diagnose Dustin's exact problem?

You can check Dustin's sensors, motors and more by running a Home Checkup Test. Scan for step-by-step instructions.



## Dustin is getting stuck.

If Dustin repeatedly gets stuck or stops in certain areas, draw No-Sweep Zones on the map to help him avoid those trouble spots. Scan for step-by-step instructions.



## Does Dustin work with Google and Alexa devices?

Yes! Dustin can be connected to Google Home and Alexa apps / devices. For more information, visit: [bobsweep.com/dustin-plus-support](https://bobsweep.com/dustin-plus-support).

**DUSTIN PLUS™**

MANUEL D'UTILISATION

Model PET24-7-214  
Version 2025.a



# Félicitations!

Félicitations pour votre nouvel aspirateur de sol intelligent ! Dustin Plus est maintenant à votre service. Pour que Dustin Plus donne le meilleur de lui-même, lisez attentivement le guide de démarrage rapide et le présent manuel.

Bienvenue dans la famille bObsweep et bon nettoyage !

Si vous avez des questions ou des préoccupations, n'hésitez pas à contacter notre équipe d'assistance à [support@bobsweep.com](mailto:support@bobsweep.com) ou au **1-888-549- 8847**.  
Heures d'ouverture : Du lundi au vendredi, de 9 h à 17 h, heure du Pacifique.

# Table des Matieres

**37** Généralités  
Consignes de sécurité  
Déclaration de conformité  
Garantie  
Nous contacter

**45** Bien commencé  
Qui est Dustin Plus ?  
Franchir des obstacles difficiles

**61** Accessoires  
Accessoire pour nettoyage humide

**67** End User License Agreement

**39** Contenu de la Boîte

**47** Premier nettoyage de Dustin  
Installer la brosse latérale  
Allumer Dustin Plus  
Installer la station de charge  
Charger Dustin Plus  
Télécharger l'app bObsweep  
Laisser Dustin balayer

**63** Dépannage  
Messages d'erreur  
Test de contrôle check-up

**40** Anatomie  
Dustin Plus  
Écran et boutons  
Station de charge  
Bac à poussière et accessoire a nettoyage

**54** Maintenance  
Sac de poussière  
Poubelle  
La Station  
Brosses  
Capteurs  
Roue Avant  
Batterie

**65** FAQs

# Consignes de sécurité importantes

- Dustin Plus (ci-après dénommé Dustin, Dustin Plus, bot, appareil, ou robot) n'est pas destiné à être utilisé par des personnes (y compris les enfants) ayant des capacités physiques ou mentales réduites, ou un manque d'expérience et de connaissances, sauf si elles sont étroitement surveillées par une personne responsable de leur sécurité.
- Dustin est composé de composants électroniques qui, dans de rares cas non intentionnels, peuvent présenter des risques de surchauffe, d'incendie ou d'autres dysfonctionnements. De plus, comme Dustin est capable de se déplacer de manière autonome, son utilisation comporte un risque de collision avec des biens, des animaux domestiques ou des personnes. Il peut également entraîner le retrait involontaire d'objets — tels que de petits objets de valeur, des bijoux ou des cheveux de personnes ou d'animaux allongés sur le sol.
- Dustin n'est pas un jouet. Les jeunes enfants et les animaux domestiques doivent être surveillés lorsque Dustin est en fonctionnement.
- Veuillez noter que Dustin se déplace de manière autonome. Soyez prudent lorsque vous vous déplacez dans la zone où il fonctionne afin d'éviter de marcher dessus ou de trébucher.
- Si Dustin ou sa station de recharge a été endommagé de quelque façon que ce soit, ne les utilisez pas. Veuillez contacter notre équipe de soutien pour obtenir de l'aide.
- Ne laissez pas tomber Dustin. L'impact d'une chute peut endommager le SLAM LiDAR.
- N'utilisez pas Dustin à l'extérieur. De plus, ne laissez pas Dustin dans une voiture.
- N'exposez pas Dustin ou sa station de recharge à des températures supérieures à 45 °C (113 °F), à l'humidité ou à l'eau.
- Entrez et utilisez Dustin uniquement dans des environnements à température ambiante.
- N'utilisez Dustin qu'avec une prise électrique de 110-120 V. N'utilisez pas de convertisseur ou de transformateur de tension. Remarque : L'utilisation de Dustin avec un convertisseur de tension annulera immédiatement la garantie. L'utilisation de Dustin à l'extérieur du pays où il a été initialement acheté annule la garantie.
- Dustin est fourni avec un cordon d'alimentation homologué pour la région nord-américaine et doit être branché uniquement dans une prise CA domestique standard. N'utilisez aucun autre cordon d'alimentation ou barre d'alimentation.
- N'utilisez pas de cordons ou de chargeurs non autorisés. L'utilisation d'un chargeur non autorisé peut provoquer une surchauffe, de la fumée, un incendie ou une explosion de la batterie.
- Risque de choc électrique : utiliser à l'intérieur, dans un endroit sec seulement. Ne manipulez pas Dustin ou sa station de recharge avec les mains mouillées; utilisez-le uniquement sur des surfaces sèches. N'utilisez pas une prise ou un câble d'alimentation endommagé.
- La station de recharge peut être protégée à l'aide d'un parasurtenseur en cas d'orage ou de fluctuation électrique.
- Ne tirez pas sur le cordon de la station de recharge et ne la transportez pas par celui-ci. Ne coinciez pas le cordon dans une porte et ne le tirez pas autour de coins ou de surfaces tranchantes. Gardez le cordon à l'écart des surfaces chaudes. Pour le débrancher, saisissez la fiche, et non le cordon.
- Éteignez Dustin et débranchez-le de la source d'alimentation lorsque vous ne l'utilisez pas et avant de procéder à toute maintenance.
- Ne touchez pas à la station de recharge de Dustin et ne l'ouvrez pas lorsqu'elle est branchée dans une prise murale. Débranchez-la d'abord.
- Inspectez périodiquement le bloc-piles pour détecter tout signe de dommage ou de fuite. Ne rechargez pas un bloc-piles endommagé ou qui fuit. Des fuites provenant des cellules de la batterie peuvent survenir dans des conditions d'utilisation ou de température extrêmes. Si le liquide entre en contact avec la peau, rincez rapidement à l'eau. Si le liquide entre en contact avec les yeux, rincez-les immédiatement à l'eau claire pendant au moins 10 minutes et consultez immédiatement un médecin.
- Ne mutilez pas et n'incinerez pas la batterie, car elle pourrait exploser à haute température.
- Ne provoquez pas de court-circuit de la batterie en permettant à des objets métalliques d'entrer en contact avec les bornes de la batterie ou en l'immergeant dans un liquide. Ne soumettez pas les batteries à un choc mécanique.
- Ne jetez pas votre batterie au feu. Les batteries usées doivent être recyclées de façon sécuritaire auprès de votre centre de recyclage local.
- Si le plancher comporte des escaliers, placez des barrières physiques pour empêcher Dustin d'y accéder et assurer un fonctionnement sécuritaire.
- Si le plancher comporte un balcon, placez des barrières physiques pour empêcher Dustin d'y accéder et assurer un fonctionnement sécuritaire.
- Si le plancher comporte des appareils tels qu'un poêle, un ventilateur, un radiateur ou un humidificateur, retirez-les avant l'utilisation. Il existe un risque de blessure, d'accident ou de dysfonctionnement si Dustin entre en contact avec ces appareils et les pousse.
- Si Dustin passe sur un cordon d'alimentation et le traîne, un objet pourrait être tiré d'une table ou d'une étagère. Avant d'utiliser l'appareil, ramassez les objets comme les vêtements, les papiers lâches, les cordons de stores ou rideaux, les cordons électriques et tout objet fragile. Éteignez les bougies. Fermez les radiateurs.

- N'utilisez pas Dustin pour ramasser des objets tranchants, du verre ou quoi que ce soit qui brûle ou dégage de la fumée, comme des cigarettes, des allumettes ou des cendres chaudes.
- N'utilisez pas Dustin dans des zones où des prises électriques sont exposées au sol.
- À l'exception de l'accessoire pour vadrouille humide, n'immergez aucune partie de Dustin dans l'eau ou dans un autre liquide. N'utilisez pas Dustin pour nettoyer des liquides renversés. Ne laissez pas Dustin ou sa station devenir mouillés.
- Ne regardez pas directement dans la partie rotative émettrice (laser) du SLAM LiDAR.
- Pour votre sécurité, n'insérez pas d'outils, de doigts ni d'autres objets dans la partie rotative du SLAM LiDAR.
- N'utilisez pas l'appareil sans sac à poussière et/ou filtres en place.
- Ne tentez pas de démonter ou d'ouvrir la station de recharge autrement que selon les instructions de ce manuel d'utilisation. Les réparations de la station doivent uniquement être effectuées par nos techniciens qualifiés.
- N'exposez pas le SLAM LiDAR de Dustin à la lumière directe du soleil ou à une lumière infrarouge.
- Effectuez l'entretien requis tel qu'indiqué dans le manuel d'utilisation pour assurer le bon fonctionnement du robot et de sa station.

## Déclaration de Conformité

Cet appareil est conforme à la partie 15 des règles de la FCC. Son fonctionnement est soumis aux deux conditions suivantes :

(1) cet appareil ne doit pas causer d'interférences nuisibles, et (2) cet appareil doit accepter toute interférence reçue, y compris les interférences susceptibles de provoquer un fonctionnement indésirable. Le fabricant n'est pas responsable des interférences radio ou TV causées par des modifications ou des changements non autorisés apportés à cet équipement. De telles modifications ou changements pourraient annuler le droit de l'utilisateur à faire fonctionner l'équipement.

Cet équipement a été testé et déclaré conforme aux limites imposées aux appareils numériques de classe B, conformément à la partie 15 des règles de la FCC. Ces limites sont conçues pour fournir une protection raisonnable contre les interférences nuisibles dans une installation résidentielle. Cet équipement génère, utilise et peut émettre des fréquences radio et, s'il n'est pas installé et utilisé conformément aux instructions, peut causer des interférences nuisibles aux communications radio. Cependant, il n'y a aucune garantie que des interférences ne se produiront pas dans une installation particulière. Si cet équipement provoque des interférences nuisibles à la réception de la radio ou de la télévision, ce qui peut être déterminé en éteignant et en rallumant l'équipement, l'utilisateur est encouragé à essayer de corriger les interférences par une ou plusieurs des mesures suivantes :

- Réorienter ou déplacer l'antenne de réception.
- Augmenter la distance entre l'appareil et le récepteur.
- Brancher l'appareil sur une prise de courant située sur un circuit différent de celui sur lequel le récepteur est branché.
- Consulter le revendeur ou un technicien radio/TV expérimenté pour obtenir de l'aide.

## Garantie

Chaque Dustin acheté auprès d'un vendeur agréé est couvert par notre garantie:

- Garantie standard de 2 ans
- Plan de réparation subventionné de 5 ans
- Service clientèle à vie

Pour bénéficier de la garantie, enregistrez votre robot à l'adresse suivante:

[www.bobsweep.com/warranties](http://www.bobsweep.com/warranties).

## Nous Contacté

Si vous avez des questions ou des préoccupations, veuillez contacter notre équipe d'assistance à l'adresse suivante:

**support@bobsweep.com** or **1-888-549-8847**.

Heures : Du lundi au vendredi, de 9 heures à 17 heures (heure du Pacifique) .

Des informations de dépannage supplémentaires et des guides pratiques sont disponibles sur l'application bObsweep et sur: [www.bobsweep.com/dustin-plus-support](http://www.bobsweep.com/dustin-plus-support).

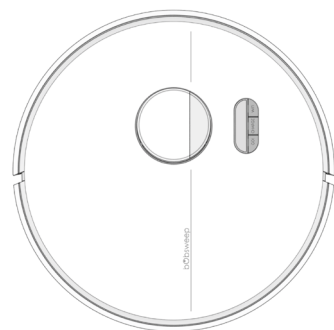

Dustin Plus™

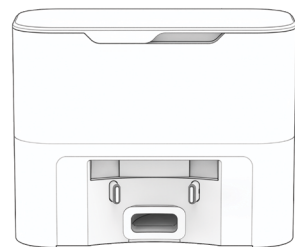

Station de recharge auto-vidieuse

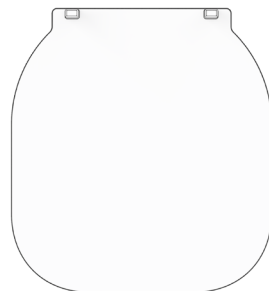

Lit de charge



Brosse de nettoyage



Brosse latérale (2)

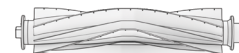

Brosse principale en caoutchouc



Filtre



Accessoire de nettoyage



Serpillère en microfibre (2)



Sac à poussière

## Dustin Plus

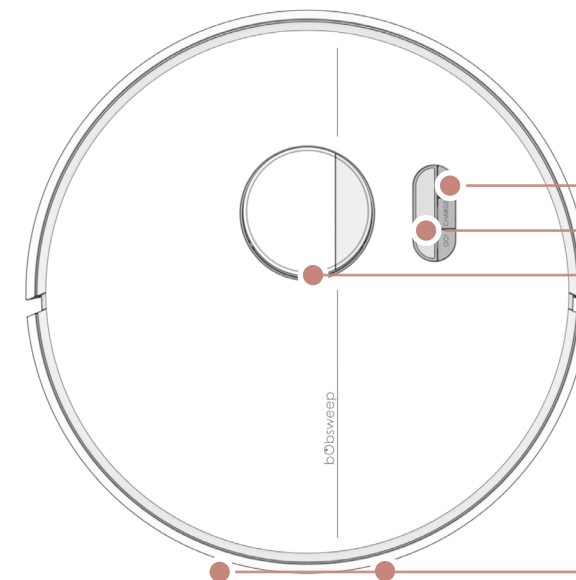

Buttons  
Ecran  
SLAM LiDAR

Nœuds de charge

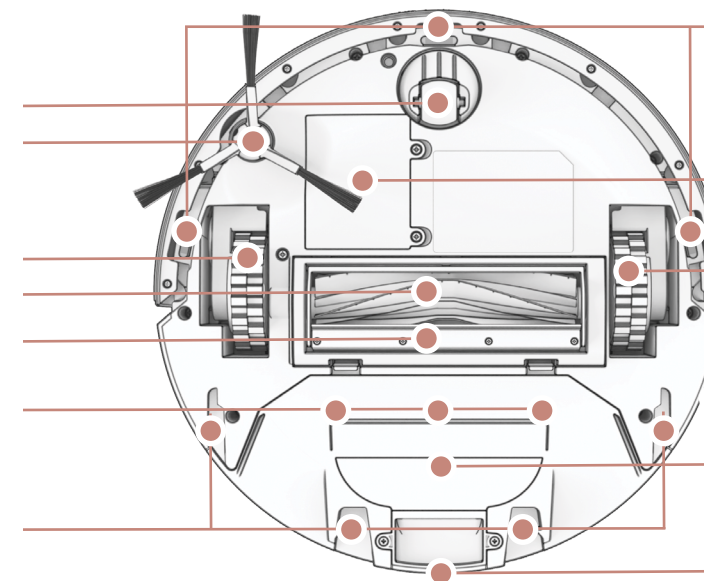

Roue avant  
Brosse latérale

Roue droite  
Brosse principale  
Trappe de la brosse principale

Distributeur de liquide de mop  
Connecteurs accessoires mop

Capteur de Bord

Batterie

Roue gauche

Haut-parleur

Poubelle (Dustbin)

Ouverture de ventilation



## Écran d'affichage & boutons

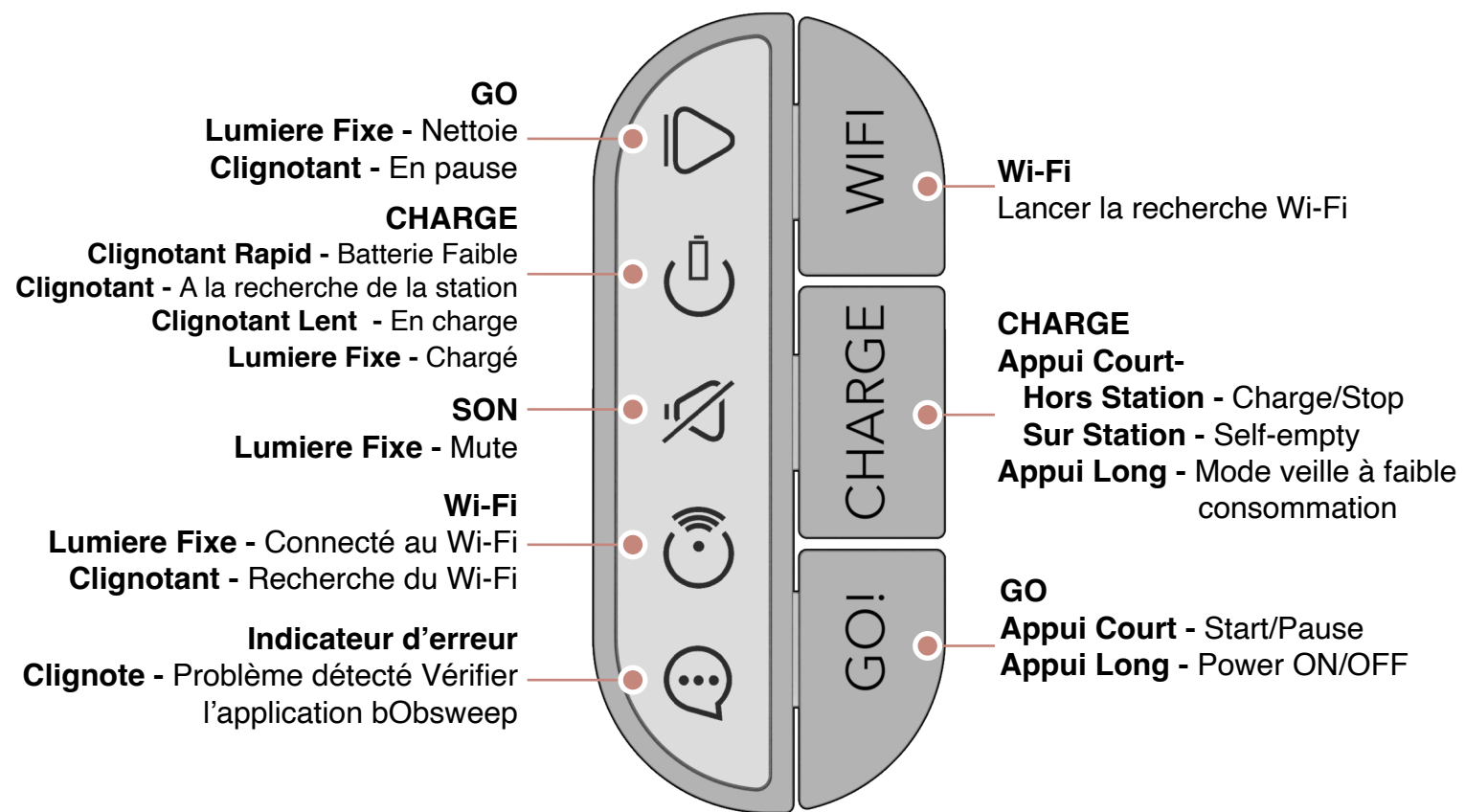

## Station de recharge et d'auto-vidage

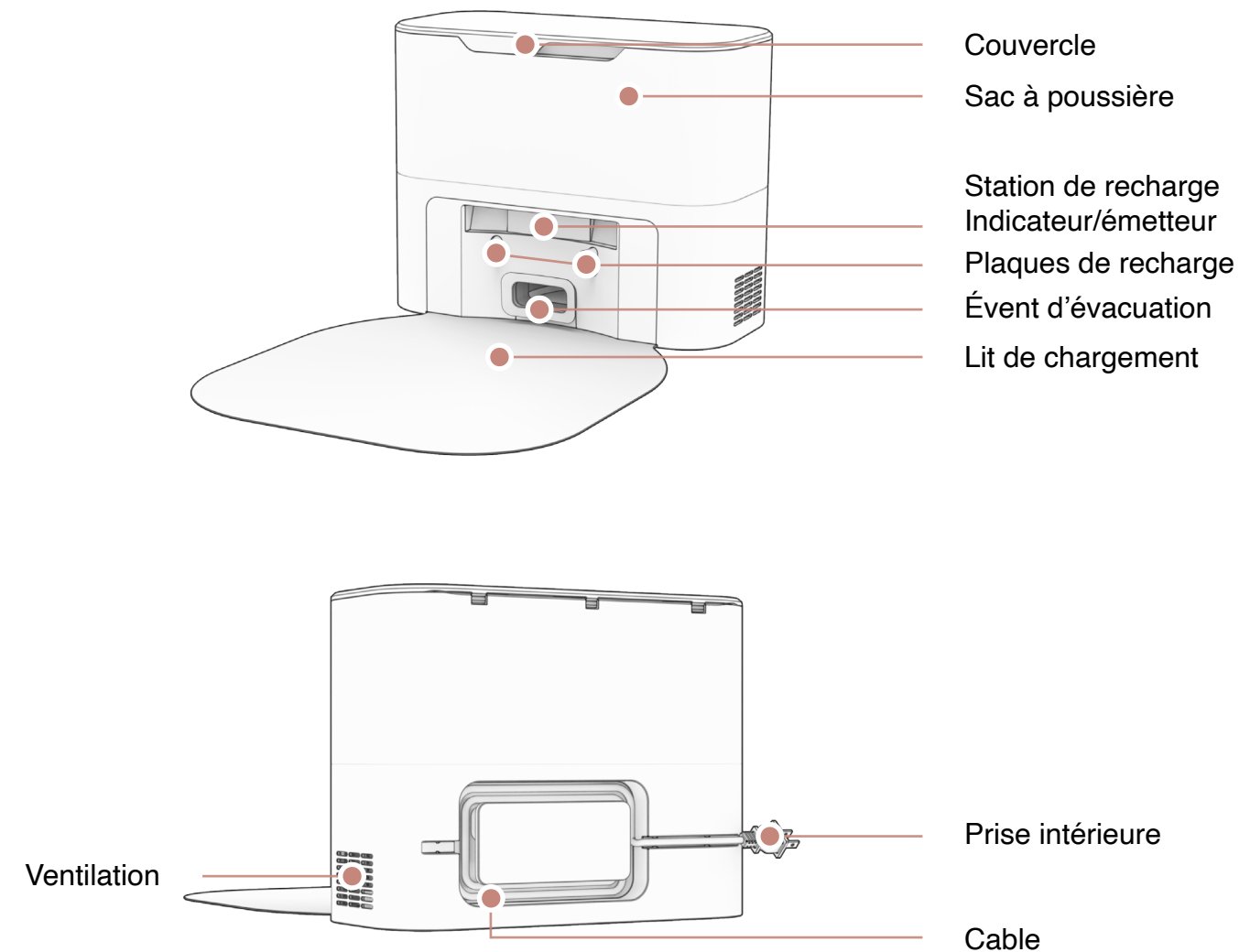

## Station de recharge & d'autovidage

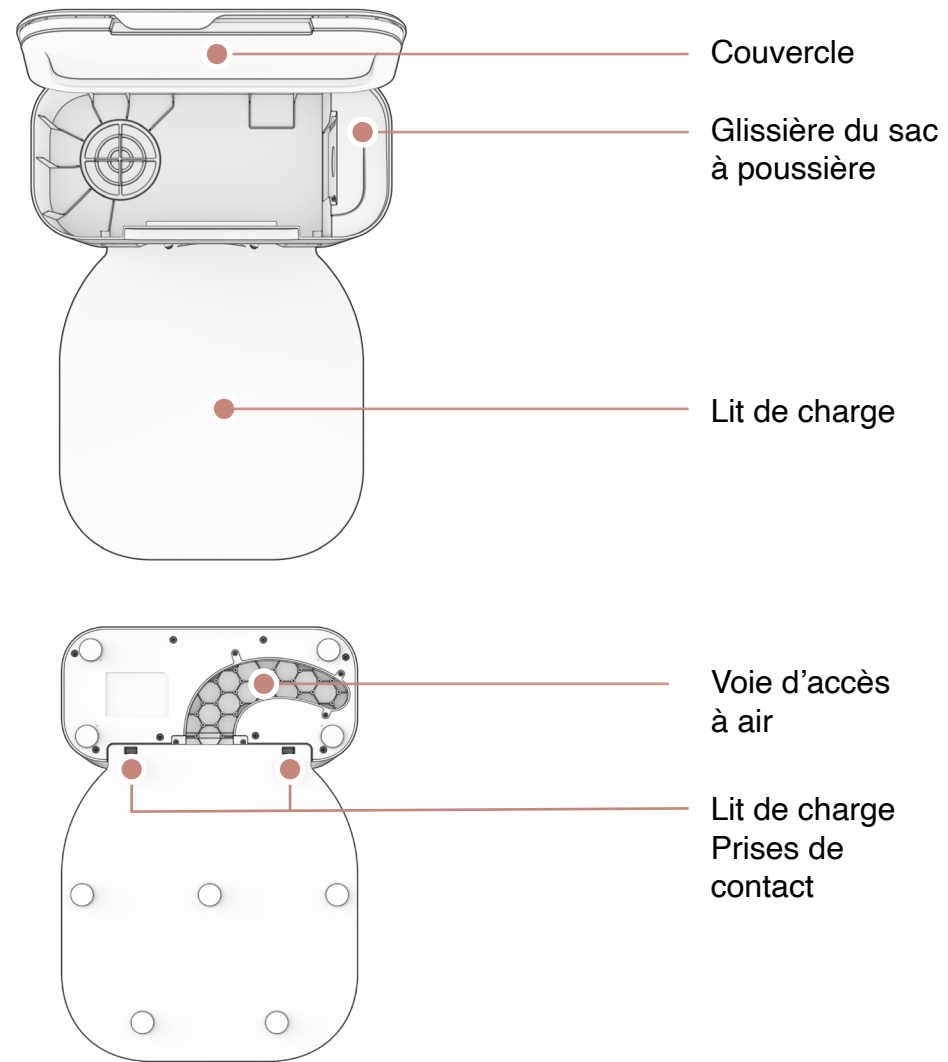

## Poubelle et Accessoire à nettoyage

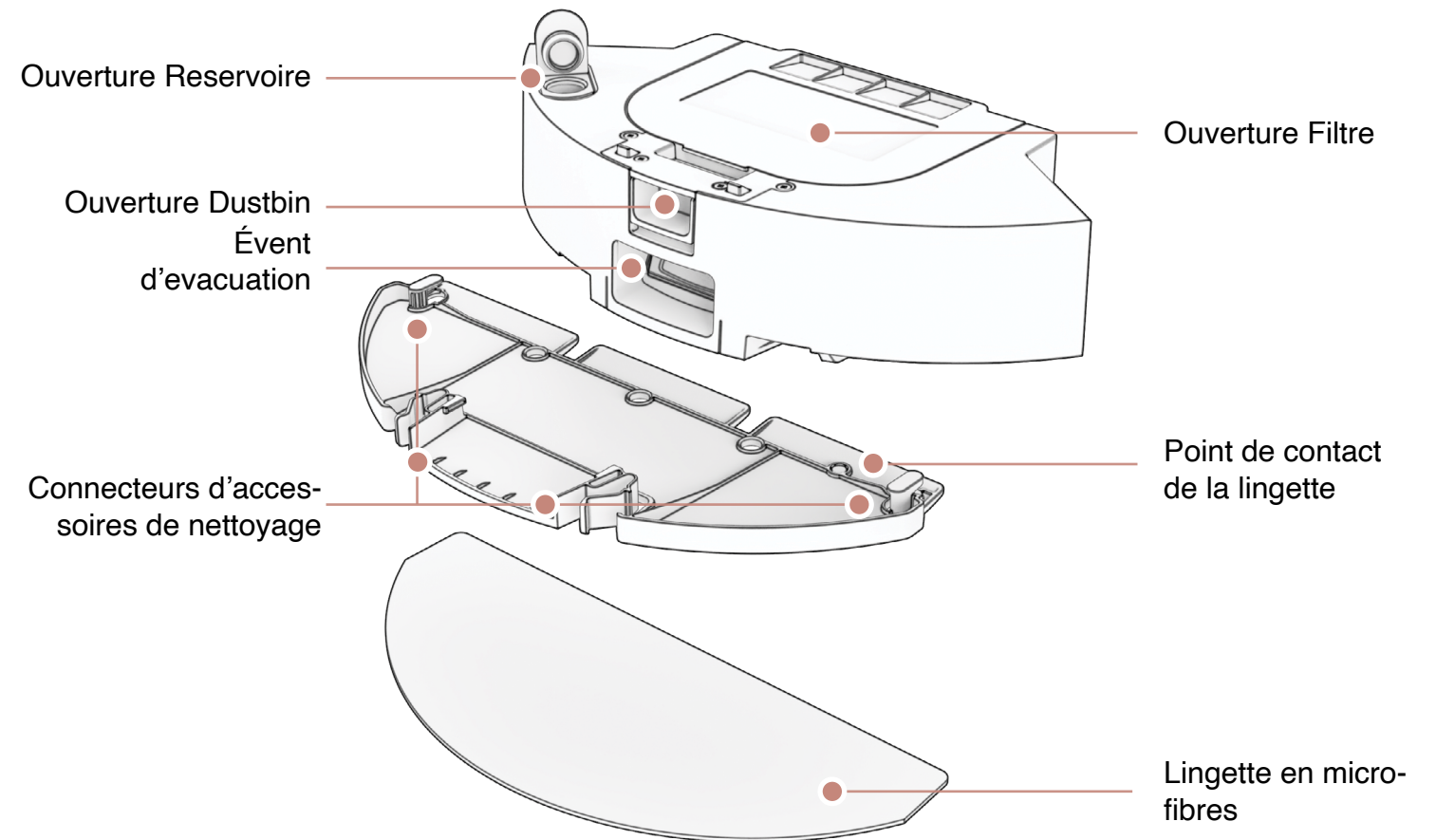

### Qui est Dustin Plus?

Dustin est un robot aspirateur autonome, à votre service ! Connectez Dustin au Wi-Fi et utilisez l'application bObsweep pour créer un plan de nettoyage personnalisé. Dustin nettoiera votre maison, à votre manière.

### Comment Dustin s'y prend-il pour s'orienter ?

Dustin utilise la vision laser, un réseau de capteurs et une technologie de cartographie et de localisation de pointe pour détecter les murs, les meubles et les obstacles.

Tout en nettoyant, Dustin crée une carte des zones auxquelles il peut accéder et qu'il peut nettoyer. Les zones où se trouvent les meubles et les petits objets sont marquées sur la carte. Vous pouvez afficher la carte en cliquant sur l'icône Carte de l'application bObsweep et la personnaliser à votre guise. En utilisant la carte et les critères de personnalisation de l'application, Dustin nettoie efficacement votre maison au cours d'un cycle complet.

Après le nettoyage, Dustin retourne à sa station et vide sa poubelle dans le conteneur de sa station de recharge. Oubliez le nettoyage et profitez de sols propres pendant des semaines !

Découvrez les fonctions de la carte de Dustin :

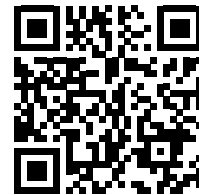

Plus de vidéos et d'instructions :

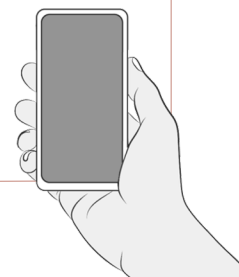

### Franchir des obstacles difficiles

Les meubles spéciaux, tels que les chaises de bureau à roulettes ou les tabourets à base circulaire, peuvent perturber Dustin momentanément ; il peut rester coincé sur un rebord pendant quelques minutes, puis décider de nettoyer ailleurs.

#### Escaliers et bords

Retirez les petits objets comme les chaussures, jouets ou tapis près des escaliers — Dustin pourrait tomber en tentant de les éviter. Pour éviter tout accident, tracez une zone ou ligne NoSweep™ couvrant toute la largeur de l'escalier dans l'application bObsweep.

#### Zones NoSweep™

Dustin respecte les limites ! Dessinez des zones NoSweep dans les zones interdites sur la carte, et Dustin les évitera complètement.

#### Tapis sombres

Si Dustin recule de manière répétée ou affiche un message d'erreur lors du nettoyage de tapis sombres, désactivez les capteurs de bord. Pour les désactiver, ouvrez l'application bObsweep et désactivez " Edge detection" dans Settings.

N'oubliez pas que si les capteurs de bord de Dustin sont désactivés, il ne pourra pas détecter les bords ou les escaliers et tombera du bord s'il s'en approche ! Ajoutez une ligne NoSweep à l'endroit du bord ou de l'escalier pour assurer la sécurité de Dustin.

#### Tapis a poil long

La brosse principale de Dustin n'est pas conçue pour nettoyer les tapis à poils longs ou les tapis à fibres longues et à franges. Si vous souhaitez que Dustin nettoie des tapis à poils longs ou à fibres longues, vous pouvez lui retirer sa brosse principale et lui permettre de passer l'aspirateur sans elle.

#### Zones NoMop™

Ajoutez des zones NoMop aux endroits où se trouvent des tapis ou des moquettes pour empêcher Dustin d'y pénétrer lors du nettoyage humide.

## Installez la Brosse Latérale

Installez la brosse latérale de Dustin pour l'aider à atteindre les coins et les bords des pièces.

Pièces nécessaires :



Brosse latérale

### Avant de commencer

Retirer les pièces de protection de Dustin, de son bumper et de la station de charge.

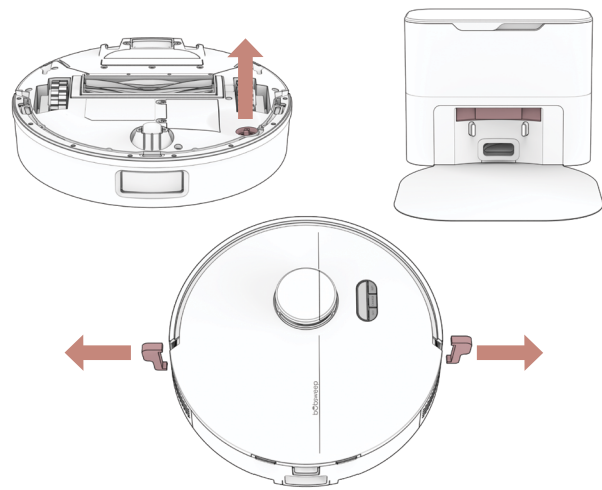

Placez la brosse latérale sur le socle vide de Dustin. Appuyez pour fixer.

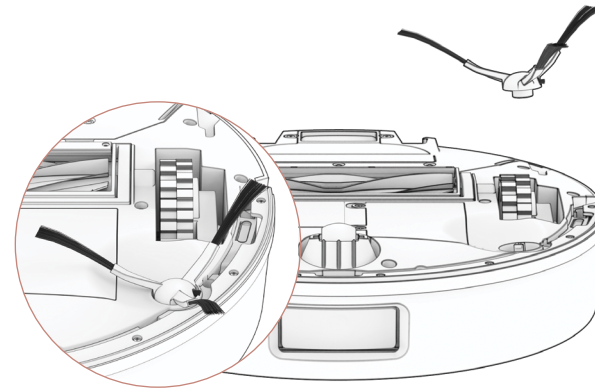

## Allumer Dustin Plus

Appuyez sur le bouton GO et maintenez-le enfoncé jusqu'à ce que l'écran s'allume.

### Conserver Dustin

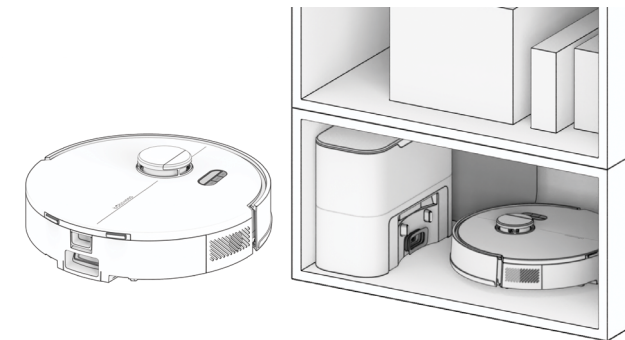

Si vous n'utilisez pas Dustin pendant une période prolongée (plus d'un mois), éteignez-le, retirez sa batterie et débranchez sa station de charge. Stockez le tout dans une pièce sèche, à l'abri de la lumière directe du soleil et des températures extrêmes.

Si vous n'avez pas l'intention d'utiliser Dustin pendant un certain temps, vous pouvez le mettre en mode veille à faible consommation (mode LPS). Dans ce cas, placez Dustin sur sa station de charge. Appuyez sur le bouton CHARGE de Dustin et maintenez-le enfoncé pendant 5 secondes. Vous entendrez "low power mode", confirmant que Dustin est en mode LPS. Pour quitter ce mode, appuyez sur le bouton GO de Dustin lorsqu'il est sur la station de charge, ou retirez-le de la station.

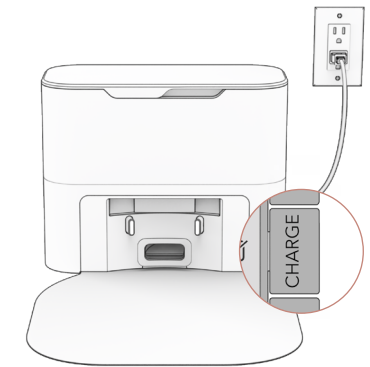

**Note Important :** Dans ce mode, Dustin est hors ligne et l'application bObsweep ne peut pas se connecter à Dustin. De plus, tout nettoyage programmé sera mis en pause.

## Mise en place de la station de Dustin Plus

La lumière vive du soleil, les surfaces brillantes et les objets réfléchissants peuvent interférer avec les signaux d'amarrage de Dustin. Placez la station de Dustin loin des fenêtres non couvertes, des miroirs et des meubles ou objets brillants.

### Pièces nécessaires :



Station de recharge



Lit de recharge

### Positionnement

Dustin retourne à sa station de recharge après avoir nettoyé. Pour aider Dustin, placez la station de recharge sur une surface plane et dure, loin des bords et des escaliers, avec suffisamment d'espace autour.

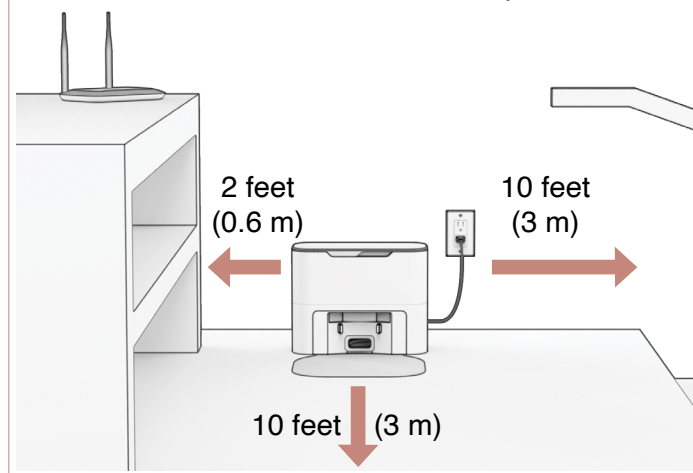

Placez la station de recharge sur les socles du lit de recharge. Appuyez pour la maintenir en place.

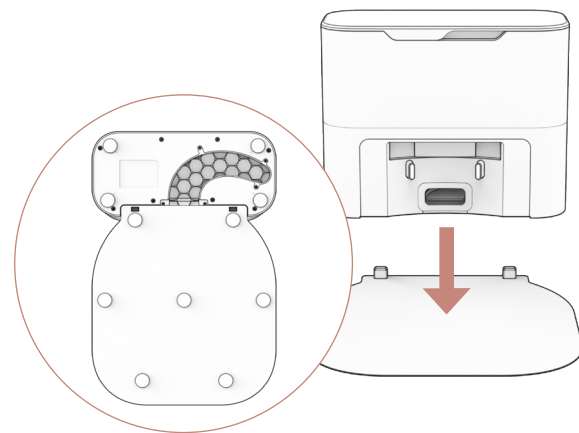

**Quick Tip:** Les socles du lit de recharge s'insèrent dans la station de recharge située à l'avant de celui-ci.

## Indicateurs de la station de recharge

Lorsque Dustin a fini de stationner sur sa station de recharge et qu'il n'y a pas d'erreur de la station, le voyant lumineux de la station s'éteint.

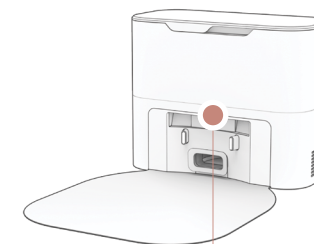

État de LED	État de la station	Ce qu'il faut faire
● Désactivé	Eteint	Brancher dans la prise de courant.
● Bleu	Près	Envoyer Dustin pour charger/s'auto-vider.
● Rouge uni	Le sac à poussière n'est pas détecté/l'ouverture du sac à poussière est fermée	Insérer le sac à poussière dans la glissière et pousser la languette vers le bas pour l'ouvrir et l'aligner avec le passage d'air.
● Rouge clignotant	Encombrement de la voie aérienne	<ul style="list-style-type: none"> <li>-Retirez et ouvrez le poubelle afin de le nettoyer et de le débarrasser des encombrements importants.</li> <li>-Nettoyez l'orifice d'évacuation situé à l'arrière du dustbin. Vérifiez que le clapet se déplace librement.</li> <li>-Débranchez la station puis ouvrez la fenêtre d'accès au passage d'air pour éliminer les encombrements du passage d'air.</li> <li>- Placez Dustin sur la station et appuyez « Charge » pour lancer un auto-vider.</li> </ul> <p>Si cela ne résout pas le problème:</p> <ul style="list-style-type: none"> <li>- Débranchez la station, retournez la station pour ouvrir la voie d'accès à air. Accédez à la fenêtre et supprimez tout congestion.</li> <li>- Placez Dustin sur la station et appuyez « Charge » pour lancer une auto-vider.</li> </ul>



## Rechargé Dustin Plus

Appuyez sur le bouton CHARGE de Dustin pour l'envoyer à sa station de recharge.

Pièces nécessaires :



Station de recharge

### Charging Indicator



**Batterie Fiable :** Cligne rapidement.

**Recherche Station :** Cligne.

**En charge :** Cligne lentement.

**Chargé :** Brille en blanc.

Pour recharger Dustin manuellement, placez-le sur son lit de recharge, les nœuds métalliques de son dos reposant sur les plaques de la station.

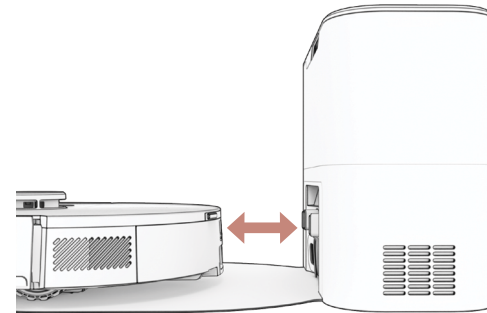

**Quick Tip:** Dustin vide son bac à chaque fois qu'il se stationne à la fin d'une session de nettoyage. Définissez la fréquence à laquelle Dustin se vide lui-même dans "Cleaning Preferences" sur l'application bObsweep.

## Télécharger l'application bObsweep

Connectez Dustin au Wi-Fi pour accéder à l'ensemble des fonctionnalités de Dustin et aux mises à jour logicielles importantes. Suivez les instructions de l'application pour vous connecter aux appareils Amazon Alexa ou Google Home.

Articles nécessaires :



Smart Phone



Connexion Wi-Fi 2.4GHz

### Swift Map™

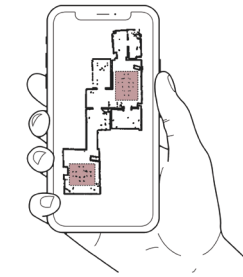

Dustin cartographie le sol en un seul coup d'œil. En choisissant Swift Map, Dustin effectue une course dédiée à la cartographie. Il retourne à sa station une fois le plan complet établi. Laissez les portes ouvertes et retirez les obstacles avant de lancer Swift Map.

Ouvrez l'application bObsweep, créez votre compte et suivez les instructions pour connecter votre robot.

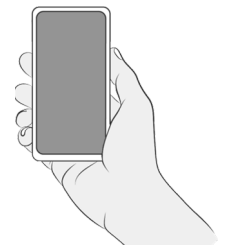
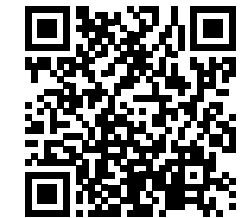

### Laissez Dustin Plus balayer !

Dustin Plus est maintenant prêt à balayer ! Éliminez tout encombrement ou câble et appuyez sur le bouton GO!

#### Levage et déménagement

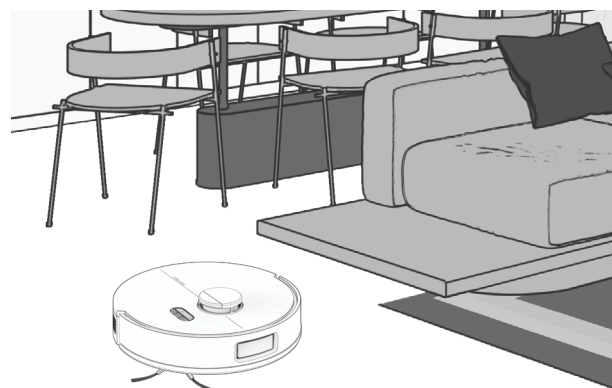

Ne soulevez pas Dustin pendant le nettoyage pour éviter de déformer sa carte.

Ne changez pas l'emplacement de la station de Dustin une fois la carte terminée.

Doté de la technologie de nettoyage Room-to-Room™, Dustin Plus explore et nettoie automatiquement votre maison, en évitant les meubles et les obstacles sur son chemin. Pour de meilleurs résultats, retirez le désordre et les petits objets.



### Pour une meilleure performance

Pour optimiser l'efficacité de Dustin Plus, il est préférable de maintenir ses brosses, ses filtres et ses capteurs propres.

Partie	Maintenance recommandé	Replacement Frequency
Sac de poussière	Au mois	
Station	Au mois	
Poubelle	Au mois	
Filtre	Au mois	Tous les 6 mois
Brosses	Chaque semaine	Tous les 12 mois
Capteurs	Chaque semaine	
Roue avant	Chaque semaine	
Batterie		Tous les 24 à 36 mois

**Quick Tips:** Enlevez les débris des coins et recoins autour des brosses et des roues.

Utilisez une pince à épiler pour éliminer la congestion des extrémités des brosses et des compartiments de la brosse principale et des brosses latérales de Dustin.

Utilisez des ciseaux ou l'outil de nettoyage fourni pour couper les poils qui s'enroulent autour des brosses.



## Sac de poussière

1. Ouvrez le couvercle. Fermez le sac à poussière en tirant sur la languette. Retirez et jetez le sac plein.

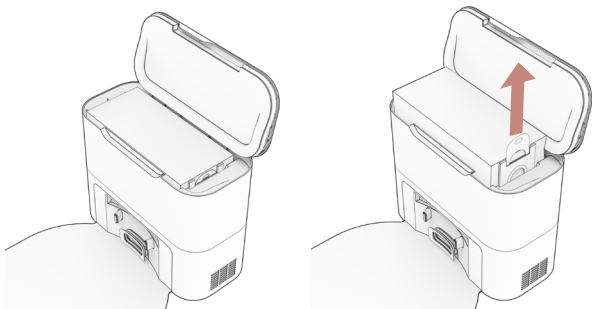

2. Insérez le nouveau sac, abaissez la languette. Fermez le couvercle.

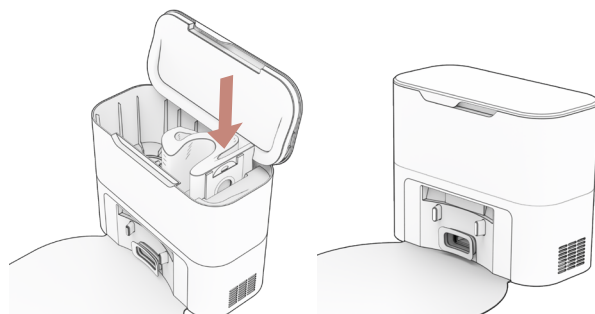

3. Appuyez sur la languette pour retirer le bac à poussière, puis videz-le.

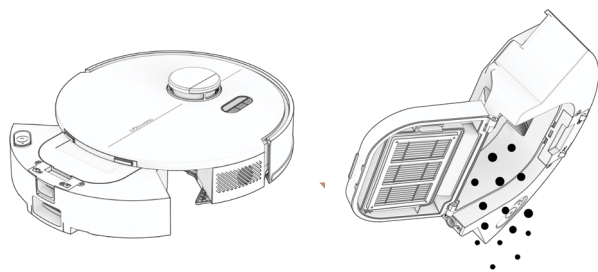

4. Ouvrez le compartiment du filtre, retirez et nettoyez les filtres. Essuyez l'intérieur du bac à poussière.

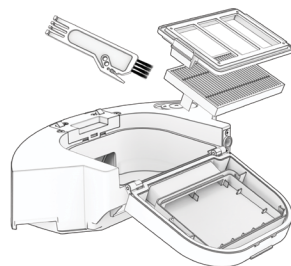

## Station de recharge et d'autovidage

Avant de nettoyer la station de recharge, débranchez-la.

1. Essuyez les nœuds de charge (points de contact).



2. Essuyer la fenêtre de l'émetteur, en s'assurant qu'elle n'est pas bloquée ou couverte.

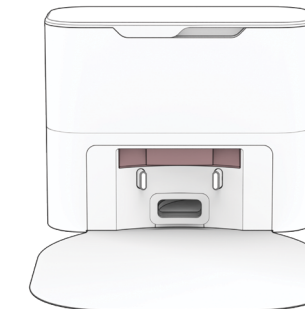

3. Retirez le sac à poussière et nettoyez le bac à poussière pour éviter l'accumulation de débris ou toute obstruction à la libre circulation de l'air.

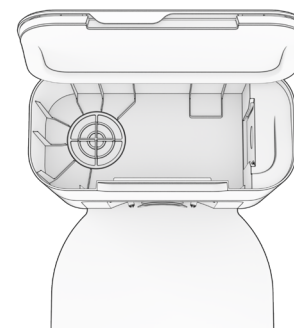

4. Débranchez la station. Inspectez l'évent d'évacuation et le passage de l'air. Nettoyez et éliminez tout encombrement.

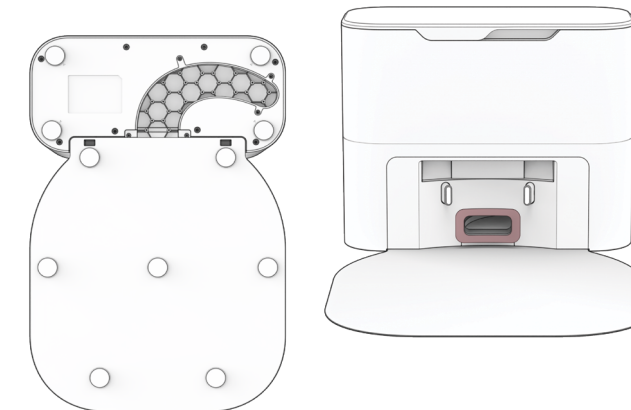



## Brosses

Nettoyez la brosse latérale et la brosse principale chaque semaine pour une performance optimale.

1. Tirez vers le haut pour retirer la brosse latérale.

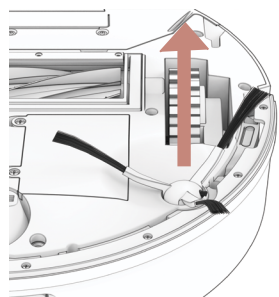

2. Retirez les débris de la brosse latérale et son logement.



3. Pincez les languettes de la porte principale des brosses et soulevez-la.

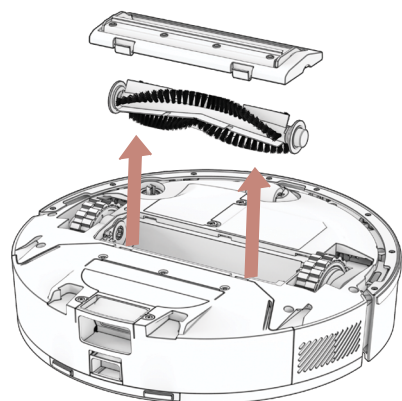

4. Nettoyez le balai principal et tous ses composants, y compris la porte de la brosse et le compartiment de la brosse.

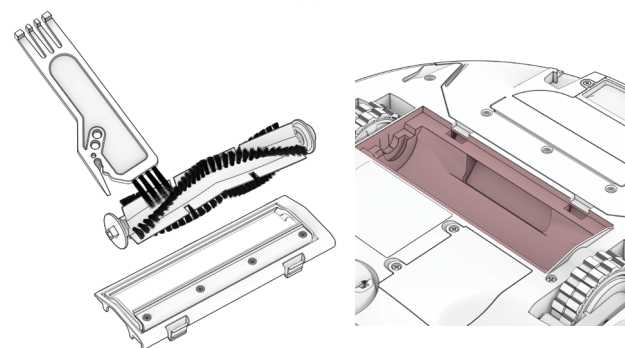

## Capteurs

Utilisez un chiffon doux en coton pour essuyer les capteurs.

1. Essuyez les capteurs de bord et de mur.

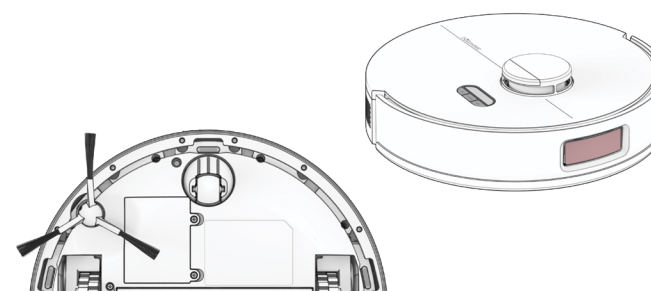

2. Essuyez les nœuds de charge sur Dustin et sa station.

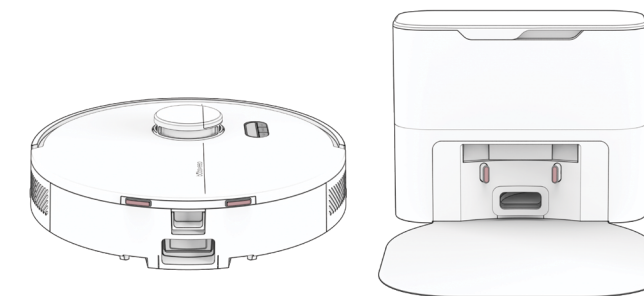

3. Essuyez les connecteurs métalliques de la poubelle et de la serpillère.

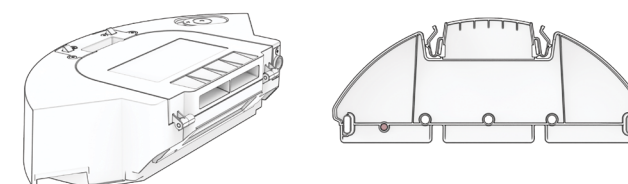

4. Essuyez la partie supérieure et la zone autour du SLAM LiDAR.

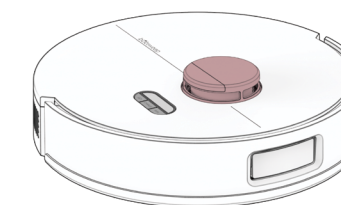

**Remarque importante :**

Le SLAM LiDAR de Dustin est un capteur sensible. N'appliquez pas de force, n'insérez pas d'objets et ne réglez pas le SLAM LiDAR. Ne vous asseyez pas sur Dustin et ne placez pas d'objets sur lui.

## Roue avant

1. À l'aide d'un tournevis plat, soulevez la roue en la tenant fermement. Retirez les débris de la roue et de son logement.

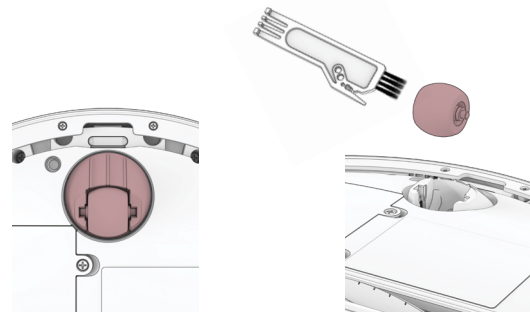

2. S'il y a des débris dans le logement de la roue, ouvrez l'assemblage pour le nettoyer. Faites pivoter le logement pour retirer les deux vis de chaque côté.

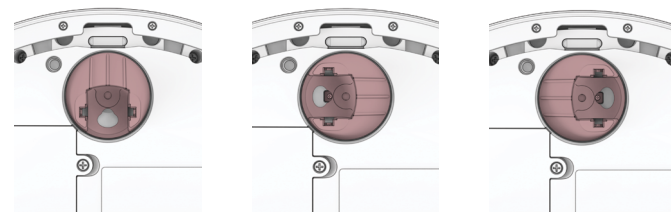

3. Nettoyez la roue et tous ses composants, y compris l'assemblage et la douille de la roue.

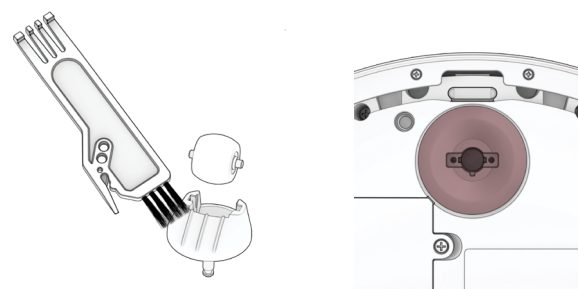

4. Remettez les deux parties en place lorsque c'est fait. Poussez vers le bas pour les verrouiller en place.

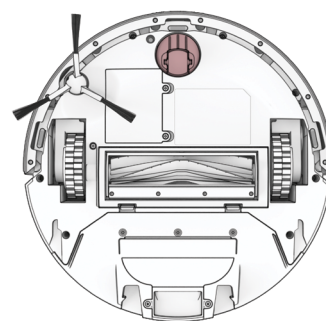

## Batterie

Eteignez Dustin avant de remplacer la pile. Appuyez sur le bouton GO et maintenez-le enfoncé.

1. Utilisez un tournevis cruciforme pour ouvrir le compartiment à piles.

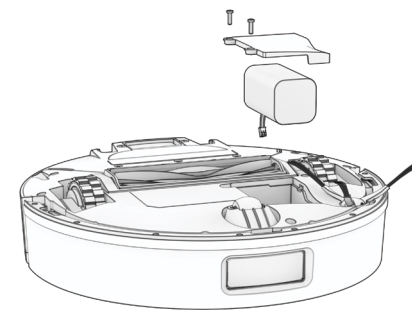

2. Débranchez l'ancienne batterie et branchez la nouvelle.

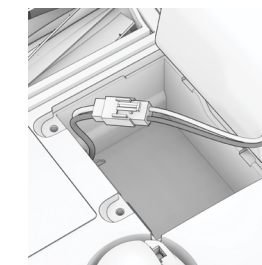

3. Glissez la nouvelle batterie dans Dustin.

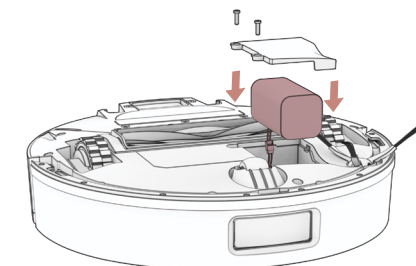

**Note importante :** Le mode haute puissance augmente de façon exponentielle l'utilisation de la batterie de Dustin. Utilisez le mode basse consommation pour réduire la consommation d'énergie de Dustin.

## Accessoire de Nettoyage

1. Retirer la poubelle.

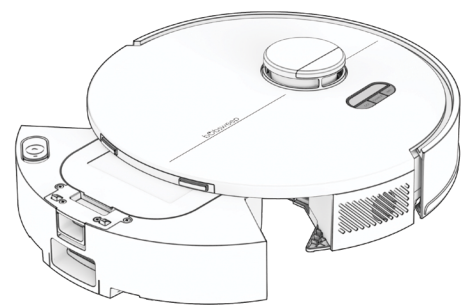

2. Ouvrez la languette du réservoir et remplissez-le avec de l'eau. Utilisez de l'eau distillée dans les régions où l'eau est calcaire.

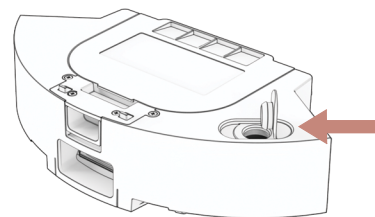

3. Insérez les poches du chiffon dans les fentes de l'accessoire de nettoyage et fixez-les du côté Velcro.

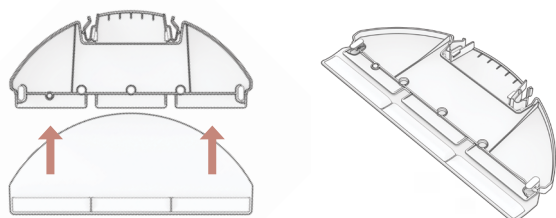

4. Insérez l'accessoire de nettoyage jusqu'au déclic. Réinsérez la poubelle avec l'accessoire connecté.

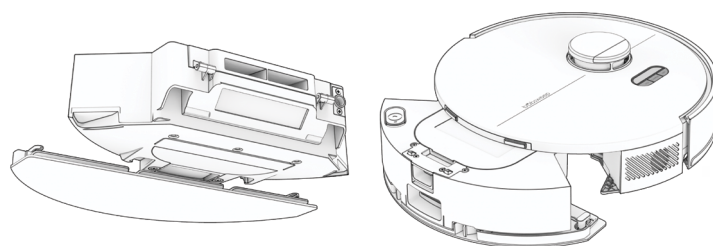

## Maintenance de l'accessoire de Nettoyage :

Le réservoir doit être vidé après utilisation afin d'éviter tout dommage causé par l'eau.

1. Pincez les onglets vers l'intérieur pour déverrouiller l'accessoire. Faites-le glisser pour le retirer.

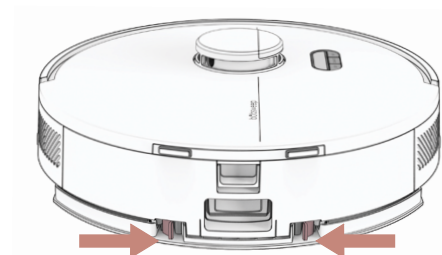

2. Ouvrez la languette et videz le réservoir.

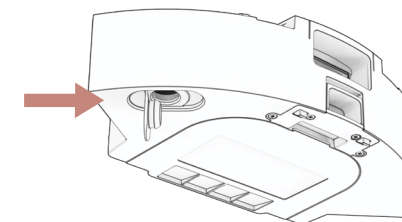

3. Laver la serpillière. Sécher à l'air toutes les parties une fois fini.

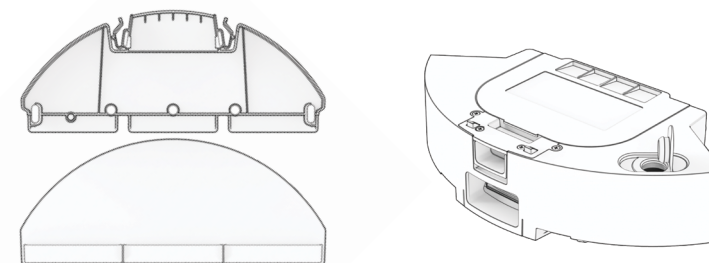

## Dépannage

Lorsque Dustin rencontre un problème, il s'arrête et son indicateur de trouble clignote. Consultez l'application bObsweep pour connaître les détails des problèmes.

Problème	Solution
Battery	Batterie faible ou déconnectée. Vérifier la connexion. Réinitialisez et chargez Dustin.
Left/Right Wheel	La roue gauche/droite est bloquée. Vérifier qu'il n'y a pas d'obstruction et nettoyer.
Main Brush	La brosse principale est obstruée. Retirer et nettoyer.
Side Brush	La brosse latérale est obstruée. Retirer et nettoyer.
Dustbin/Vacuum Motor	Poubelle est déconnectée ou les points de contact sont sales. Nettoyez-les et réinsérez le bac. Ou, le moteur d'aspiration est bloqué. Vérifiez et retirez toute obstruction.
Mop Attachment	Dustin essaie de nettoyer mais l'accessoire est déconnecté ou les points de contact sont sales. Vérifier qu'il n'y a pas d'obstruction et nettoyer.
Edge Sensors	Dustin est coincé près d'un bord, ou n'est pas en contact avec le sol ou les capteurs de bord sont sales. Mettez Dustin en sécurité et nettoyez les capteurs de bord.
Bumper	Le Bumper est sale ou bloqué. Essuyez autour du bumper ; éliminez toute obstruction.
LiDAR Bumper	Le bumper du SLAM LiDAR est bloqué. Vérifiez qu'il n'y a pas d'obstruction et nettoyez-le.
LiDAR	Le SLAM LiDAR n'est pas propre/perte de visibilité. Nettoyez le SLAM LiDAR et éloignez Dustin des miroirs/des surfaces métalliques/des murs et placez-le au centre de la pièce.
Charging Station	Impossible de localiser la station de recharge. Rebranchez la station de charge et chargez.
User Interface	L'interface utilisateur de Dustin/le port USB ne répond pas. Réinitialisez Dustin et assurez-vous que le port USB est vide.
Electronic	Erreur de composant électronique. Réinitialisez Dustin (Éteignez et allumez Dustin).
Stuck	Dustin est coincé. Éliminez les obstacles, et les fils et réinitialisez Dustin.
Navigation	Dustin ne peut pas naviguer. Éliminez les encombrements et les fils et réinitialisez Dustin.
Localization	Dustin ne peut pas se repérer sur la carte. Vérifier l'exactitude de la carte/effacer la carte pour la refaire.
Settings	Les paramètres actuels de la chambre ne correspondent pas à ceux de Dustin. Modifier les paramètres/horaires de la carte.

## Test de contrôle check-up

Si Dustin ne fonctionne pas aussi bien qu'il le devrait, vous pouvez diagnostiquer le problème à l'aide d'un simple test de contrôle check-up.

### Mettre Dustin en mode check-up :

Appuyez simultanément sur les boutons "GO", "CHARGE" et "WI-FI" et maintenez-les enfoncés pendant quelques secondes jusqu'à ce que le robot indique : "Home Checkup Mode Activated" (Mode de contrôle à domicile activé). Dans ce mode, le capteur LiDAR de Dustin tourne.

### Pour quitter le mode check-up :

Appuyez à nouveau simultanément sur les boutons "GO", "CHARGE" et "WI-FI". Vous entendrez "Exiting Home Checkup Mode" et le capteur LiDAR de Dustin s'arrêtera de tourner.

### Notes Importantes :

- Pendant le test, si Dustin reste inactif pendant plus d'une minute, il quittera automatiquement le test de contrôle à domicile.
- Pour passer d'une étape à l'autre du test de contrôle, appuyez sur le bouton Wi-Fi.
- Pour démarrer/arrêter les tests à chaque étape, appuyez sur le bouton GO jusqu'à ce que vous entendiez "Begin test" et "Stop test". Arrêtez toujours un test avant de passer à l'étape suivante.



Scannez pour un guide vidéo.

Etape	Partie (s) Testé	Description
1	Battery	Après une charge complète, testez la batterie de Dustin.
2	Edge Sensors	Testez les capteurs de bord.
3	Charging Station	Tester les capteurs de charge.
4	Bumpers and Wi-Fi	Testez le module Wi-Fi & capteurs tactiles.
5	Motors (wheels, brushes, vacuum, mop)	Test chacun des moteurs de Dustin individuellement.
6	SLAM LiDAR, Charging and Self-empty	Testez le SLAM LiDAR de Dustin, les points de contact de charge et la fonction d'auto-vidage.
7	Hard Resetting Dustin	Réinitialisez Dustin aux paramètres d'usine et effacez toutes les données.

## Dustin ne s'allume pas, quoi que je fasse.

Si Dustin ne répond pas, sa batterie est probablement trop déchargée. Placez-le sur la station de charge pour une nuit complète. Assurez-vous que les contacts de charge sont bien en place. Scannez pour plus d'astuces.



## Dustin doit être rechargé avant de terminer la cartographie de ma maison.

Utilisez la fonction Swift Map dans l'app pour demander à Dustin de cartographier rapidement l'ensemble du sol. Si le sol est trop grand pour être nettoyé en une seule charge, activez Auto-reprise dans **Settings > Preferences** de nettoyage sur l'app. Dustin reprendra là où il s'est arrêté après avoir rechargé.



## Dustin ne ramasse plus autant qu'avant.

Dustin aura des difficultés à nettoyer si son bac à poussière ou moteur d'aspiration est obstrué, ou si sa brosse principale est enroulée de cheveux. Retirez et nettoyez la brosse principale. Ouvrez le bac à poussière et nettoyez-le ainsi que le moteur d'aspiration pour assurer une bonne circulation d'air.

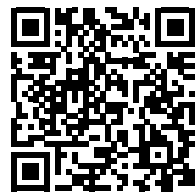

## Dustin ne se vide pas seul.

Chaque fois que Dustin se gare, un processus de nettoyage bruyant vide son bac à poussière dans le sac de la station. Si le bac à poussière de Dustin ou le passage d'air de la station est obstrué, le contenu ne pourra pas être aspiré. Retirez et videz le bac à poussière. Débranchez la station et ouvrez le passage d'air pour éliminer toute obstruction. Scannez pour les instructions.



## Dustin a du mal à trouver son poste.

Assurez-vous que le lit de recharge de Dustin est installé. Vous devrez peut-être déplacer la station de Dustin dans un endroit plus accessible. Assurez-vous que la station est placée dans une zone centrale, sur une surface dure et plate, loin des escaliers ou des bords, de la lumière directe du soleil, des miroirs ou des surfaces réfléchissantes, et avec beaucoup d'espace libre autour d'elle. Ensuite, effacez l'ancienne carte et laissez Dustin refaire la carte de la maison à partir de sa nouvelle station.

## Est ce que je peux passer prendre Dustin ?

Il n'est pas recommandé de prendre et de déplacer Dustin pendant une session de nettoyage, car cela peut affecter son cycle de nettoyage/carte en cours. En outre, il est préférable de ne pas déplacer la station de charge de Dustin une fois qu'il a cartographié son environnement. Si vous devez déplacer la station, effacez l'ancienne carte et laissez Dustin cartographier à nouveau la maison.

## Impossible de connecter Dustin au Wi-Fi.

Une fois Dustin complètement chargé, connectez-le au réseau Wi-Fi 2,4 GHz. Approchez Dustin et votre téléphone du modem ou routeur. Scannez pour les instructions étape par étape.



## Dustin est offline.

Dustin est peut-être en veille, hors ligne ou reçoit un faible signal Wi-Fi. Pour le reconnecter, placez-le sur la station de charge pour qu'il se rallume. Approchez-le du modem ou routeur pour un meilleur signal.

## Quels contrôles de carte l'app offre-t-elle ?

La carte de Dustin est entièrement personnalisable et facile à modifier. Dessinez des zones NoSweep ou NoMop, divisez, fusionnez et nommez les pièces, effacez ou enregistrez les cartes. Scannez pour des instructions détaillées.

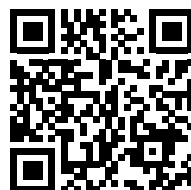

## Dustin a arrêté le nettoyage et l'indicateur de panne clignote.

Lorsque Dustin est en difficulté et a besoin de votre aide, il s'arrête et l'indicateur de panne clignote. Ouvrez l'application bObsweep et trouvez les détails du problème en haut de la page Control.

## Dustin peut-il nettoyer ma maison à plusieurs étages ?

Oui. Dustin peut sauvegarder jusqu'à 3 cartes d'étage. Scannez pour obtenir des instructions.



## Dustin est souvent coincé.

Si Dustin se coince ou s'arrête souvent aux mêmes endroits, dessinez des zones NoSweep sur la carte pour qu'il les évite. Scannez pour des instructions détaillées.



## Comment diagnostiquer le problème de Dustin ?

Si Dustin n'est pas aussi performant qu'il le devrait, vous pouvez diagnostiquer le problème à l'aide d'un test de contrôle à domicile. Scannez pour des instructions détaillées.

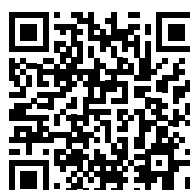

## Dustin est-il compatible avec les appareils Google et Alexa ?

Oui! Dustin peut être connecté aux applications et appareils Google Home et Alexa. Pour en savoir plus, visitez : [bobsweep.com/dustin-plus-support](https://bobsweep.com/dustin-plus-support).

# End User License Agreement

**IMPORTANT - READ BEFORE USING.** Do not use the robot (“Dustin Plus”, “Dustin”, “Bot”, “Device”, or “bObsweep”) accompanying this license agreement (“Agreement”) until you have carefully read and agreed to the following terms and conditions.

By using the bObsweep, you agree to the terms of this End User License Agreement (“EULA”) and any amendment or addenda accompanying this Agreement. If you do not agree to the terms of this EULA, you may not use the bObsweep. The bObsweep contains an electronic and software interface that allows you to control or modify its behavior, and remotely monitor its sensors.

**THIS IS A LEGAL AGREEMENT. BY ACCESSING AND USING THE PRODUCT AND PRODUCT SOFTWARE, YOU ARE ACCEPTING AND AGREEING TO THIS EULA ON BEHALF OF YOURSELF OR THE ENTITY YOU REPRESENT IN CONNECTION WITH THE ACCESS. YOU REPRESENT AND WARRANT THAT YOU HAVE THE RIGHT, AUTHORITY, AND CAPACITY TO ACCEPT AND AGREE TO THIS EULA ON BEHALF OF YOURSELF OR THE ENTITY YOU REPRESENT. YOU REPRESENT THAT YOU ARE OF SUFFICIENT LEGAL AGE IN YOUR JURISDICTION OR RESIDENCE TO USE OR ACCESS THE PRODUCT SOFTWARE AND TO ENTER INTO THIS EULA. IF YOU DO NOT AGREE WITH ANY OF THE PROVISIONS OF THESE TERMS, YOU SHOULD CEASE USING THE PRODUCT AND PRODUCT SOFTWARE.**

## Terms and Conditions

**LICENSE:** Subject to all of the terms of this Agreement, Bobsweep Inc. (“bObsweep”) grants to you one (1) revocable, royalty-free, personal, non-exclusive, non-transferable, non-assignable, non-commercial intellectual property license to use the Bobsweep software contained on the bObsweep (“Bobsweep Software”), including the protocol for communicating with the bObsweep Software, and to use the bObsweep.

**NONCOMMERCIAL LICENSE:** You may use the Bobsweep Software and the bObsweep only for personal, non-commercial, educational, and research purposes. The Bobsweep Software and the bObsweep may not be used for any other purpose, whether “for profit” or “not for profit.” Any work performed or produced using the bObsweep, including any software that you create for your bObsweep (“Your Software”), cannot be performed or produced for the benefit of other parties for a fee, compensation, or any other reimbursement or remuneration. A separate license is required for each additional use and/or individual user in all other cases. If you are an entity, Bobsweep grants you the right to designate one individual within your organization to have the sole right to use the Bobsweep Software and the bObsweep in the manner provided above.

**RESTRICTIONS:** You agree not to: (i) use or copy the Bobsweep Software or the bObsweep except as provided in this Agreement; (ii) rent or lease the Bobsweep Software or the bObsweep to any third party; (iii) assign this Agreement or transfer the Bobsweep Software or the bObsweep except as provided in this Agreement; (iv) modify, adapt, or translate the Bobsweep Software or the bObsweep in whole or in part except as expressly provided in this Agreement; (v) reverse engineer, reverse compile, or disassemble the Bobsweep Software or the bObsweep; or (vi) distribute, sublicense or transfer the source code form of Your Software and derivatives thereof to any third party except as provided in this Agreement.

**YOUR SOFTWARE :** Your Software is also subject to the following limitations: You (i) shall be solely responsible for any update or support obligation or other liability which may arise from your use or distribution, (ii) shall not make any statement

or trademarks, (iv) shall prohibit disassembly and reverse engineering of the bObsweep Software and the bObsweep, (v) shall not publish reviews of bObsweep products designated as beta without written permission from bObsweep, and (vi) shall indemnify, hold harmless, and defend bObsweep and its suppliers from and against any claims or lawsuits, including attorney’s fees, that arise or result from Your Software, including your use and your distribution.

**TITLE:** Title to the bObsweep Software remains with bObsweep or its suppliers. The bObsweep Software is licensed, not sold. Except as expressly provided herein, bObsweep does not grant any express or implied right to you under bObsweep patents, copyrights, trademarks, or trade secret information. You will not remove any copyright or patent notice from the bObsweep Software or the bObsweep.

**ONE-TIME TRANSFER:** The initial user of the bObsweep Software and the bObsweep may make a one-time permanent transfer of this Agreement, the bObsweep Software, and the bObsweep to another end user, provided that the initial user retains no copies of the bObsweep Software and the bObsweep. This transfer must include the bObsweep Software, the bObsweep, and all of the materials accompanying the bObsweep (including all component parts and printed materials, any upgrades, and this End User License Agreement document). The transfer may not be an indirect transfer, such as a consignment. Prior to the transfer, the end user receiving the bObsweep Software and the bObsweep must agree to all the terms of this Agreement.

**NO WARRANTY AND LIMITED REPLACEMENT: EXCEPT AS STATED IN THE LIMITED WARRANTY TO THE ORIGINAL PURCHASER, THE SOFTWARE AND THE BOBSWEEP ARE PROVIDED “AS IS” WITH NO WARRANTIES, EXPRESS OR IMPLIED, INCLUDING BUT NOT LIMITED TO ANY IMPLIED WARRANTY OF MERCHANTABILITY, FITNESS FOR A PARTICULAR PURPOSE, NON-INFRINGEMENT OF INTELLECTUAL PROPERTY RIGHTS, OR ANY WARRANTY OTHERWISE ARISING OUT OF ANY PROPOSAL, SPECIFICATION, OR SAMPLE. NO ORAL OR WRITTEN INFORMATION OR ADVICE GIVEN BY BOBSWEEP OR ITS AGENTS SHALL CREATE A WARRANTY.**

If the Bobsweep Software or the bObsweep is found to be defective in material or workmanship under normal use for a period of one (1) year from the date of receipt, Bobsweep’s entire liability and your exclusive remedy shall be the replacement of the Bobsweep Software or the bObsweep. This offer is void if the defect results from accident, abuse, misapplication, or software that you developed for your bObsweep. Any updates or supplements to the Bobsweep Software or the bObsweep provided to you after the expiration of the one (1) year period are not covered by any warranty or condition, express, implied or statutory.

**SOME JURISDICTIONS DO NOT ALLOW THE EXCLUSION OF IMPLIED WARRANTIES, SO THE ABOVE EXCLUSION MAY NOT APPLY TO YOU. LIMITATION OF LIABILITY: THE ABOVE REPLACEMENT PROVISION IS THE ONLY WARRANTY OF ANY KIND. BOBSWEEP OFFERS NO OTHER WARRANTY EITHER EXPRESS OR IMPLIED INCLUDING THOSE OF MERCHANTABILITY, NON INFRINGEMENT OF THIRD- PARTY INTELLECTUAL PROPERTY OR FITNESS FOR A PARTICULAR PURPOSE. NEITHER BOBSWEEP NOR ITS SUPPLIERS SHALL BE LIABLE FOR ANY DAMAGES WHATSOEVER (INCLUDING, WITHOUT LIMITATION, VICARIOUS LIABILITY, CONSEQUENTIAL DAMAGES, INCIDENTAL DAMAGES, DAMAGES FOR LOSS OF BUSINESS PROFITS, BUSINESS INTERRUPTION, LOSS OF BUSINESS INFORMATION, OR OTHER LOSS) ARISING OUT OF THE USE OF OR INABILITY TO USE THE BOBSWEEP SOFTWARE, THE BOBSWEEP, OR SOFTWARE THAT YOU DEVELOPED FOR YOUR BOBSWEEP, EVEN IF BOBSWEEP HAS BEEN ADVISED OF THE POSSIBILITY OF SUCH DAMAGES. BECAUSE SOME JURISDICTIONS**

PROHIBIT THE EXCLUSION OR LIMITATION OF LIABILITY FOR CONSEQUENTIAL OR INCIDENTAL DAMAGES, THE ABOVE LIMITATION MAY NOT APPLY TO YOU UNAUTHORIZED USE: THE BOBSWEEP SOFTWARE AND THE BOBSWEEP ARE NOT DESIGNED, INTENDED, OR AUTHORIZED FOR USE IN ANY AERONAUTICAL, NUCLEAR, MEDICAL, LIFE SAVING OR LIFE SUSTAINING SYSTEMS, OR FOR ANY OTHER APPLICATION IN WHICH THE USE OF THE BOBSWEEP SOFTWARE OR THE BOBSWEEP COULD CREATE A SITUATION WHERE PERSONAL INJURY OR DEATH MAY OCCUR.

Should you use the Bobsweep Software or bObsweep for any such unintended or unauthorized use, you shall indemnify and hold harmless Bobsweep and its officers, subsidiaries and affiliates against all claims, costs, damages, and expenses, and reasonable attorney fees arising out of, directly or indirectly, any claim of product liability, personal injury or death associated with such unintended or unauthorized use, even if such claim alleges that Bobsweep was negligent regarding the design or manufacture of the Bobsweep Software, the bObsweep, or any part or portion thereof.

USER SUBMISSIONS: You agree that any material, information or other communication, including all data, images, sounds, text, and other things embodied therein, that you transmit or post to a Bobsweep website or provide to Bobsweep (“Communications”) will be considered non-confidential. Bobsweep will have no confidentiality obligations with respect to the Communications. You agree that Bobsweep and its designees will be free to copy, modify, create derivative works, publicly display, disclose, distribute, license and sublicense through multiple tiers of distribution and licensees, incorporate and otherwise use the Communications, including derivative works thereof, for any and all commercial or non-commercial purposes without the payment of any royalty to you, and that such license will survive the termination of this Agreement.

TERMINATION: This Agreement becomes effective on the date you accept this Agreement and will continue until terminated as provided for in this Agreement. You may terminate this Agreement voluntarily at any time. Bobsweep may terminate this Agreement at any time if you are in breach of any of its terms and conditions, and may refuse to license the Bobsweep Software or the bObsweep to you after termination. Upon termination by either party, you will immediately return to bObsweep or destroy the Bobsweep Software and the bObsweep and all your copies thereof. Articles 5 and 7 through 17 of this Agreement shall survive such termination. U.S. GOVERNMENT RESTRICTED RIGHTS: The Bobsweep Software and the bObsweep are provided with “RESTRICTED RIGHTS.” Use, duplication or disclosure by the Government is subject to restrictions set forth in FAR52.227-14 and DFAR252.227-7013 et seq. or its successor. Use of the Bobsweep Software or the bObsweep by the Government constitutes acknowledgment of Bobsweep’s rights in them.

NO EXPORT: You may not export the Bobsweep Software or the bObsweep in violation of applicable export laws.

INTERPRETATION PROVISION: The provisions of this Agreement are severable. If any provision of this Agreement is held to be unenforceable, such provision shall be reformed only to the extent necessary to make it enforceable. Any law or regulation which provides that the language of a contract shall be construed against the drafter shall not apply to this Agreement.

INTEGRATION: This Agreement represents the complete agreement concerning the subject matter hereof, and any and all understandings, conversations and communications, proposals, and counterproposals, oral and written (including any draft of this Agreement) are merged into and superseded by this Agreement and shall be of no force or effect, except as expressly provided herein. No such understandings, conversations, communications, proposals, counterproposals or drafts shall be

referred to in any proceeding concerning this Agreement. Further, no understanding contained in this Agreement shall be modified, altered or amended, except by a writing signed by the party against whom enforcement is sought.

ARBITRATION: All disputes relating to this Agreement (excepting any dispute relating to intellectual property rights) shall be subject to final and binding arbitration, with the losing party paying all costs of arbitration. Any arbitration relating to this Agreement shall be held in California, under the auspices of an arbiter selected by Bobsweep. Any litigation relating to this Agreement shall be subject to exclusive venue and jurisdiction in the federal and state courts of California, with the losing party responsible for costs, including without limitation, court costs and reasonable attorneys fees and expenses.

APPLICABLE LAWS: Any claim arising under or relating to this Agreement shall be governed by the internal substantive laws of the Commonwealth of California, without regard to its principles of conflict of laws. The application of the United Nations Convention on Contracts for the International Sale of Goods is expressly excluded.