

GUÍA DE INSTALACIÓN RÁPIDA

Silla de oficina de malla ergonómica

NS-OCP3

CONTENIDO DEL PAQUETE

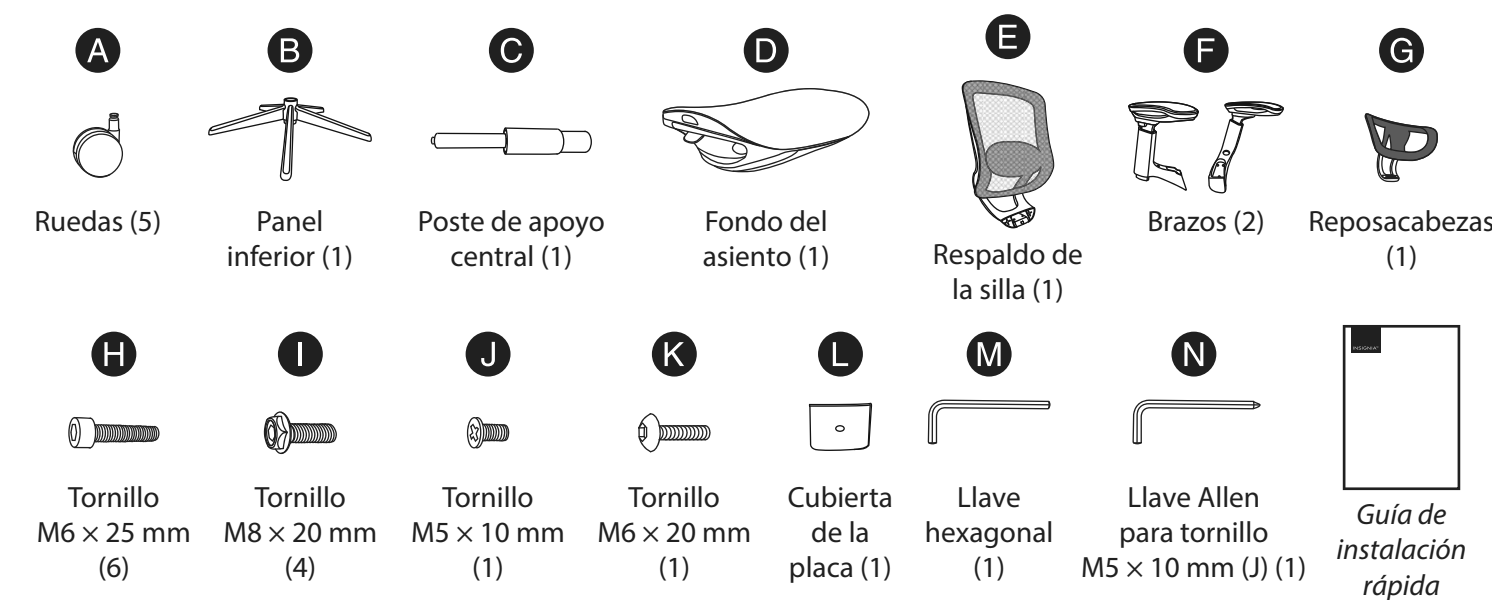

CARACTERÍSTICAS

- El asiento, los reposabrazos y el reposacabezas ajustables se adaptan a las necesidades específicas de su cuerpo
- El mecanismo de giro e inclinación le permite personalizar la silla a su posición ideal
- El diseño de malla que permite la ventilación otorga un aspecto moderno y elegante
- El soporte lumbar reforzado proporciona la comodidad máxima
- La base robusta de 5 puntas con ruedas facilita su desplazamiento por el espacio de trabajo

ENSAMBLADO DE SU SILLA

- 1 Ponga la base (B) boca abajo sobre la alfombra o una toalla suave.
- 2 Introduzca los postes de la rueda (A) en los agujeros de los extremos de los brazos de la base hasta que encajen.

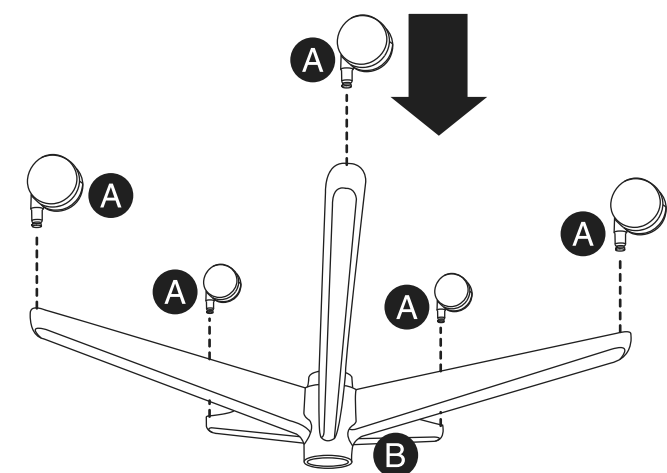

- 3 Gire la base hacia el lado derecho, luego inserte la parte inferior del poste de soporte central (C) en el agujero del centro de la base.

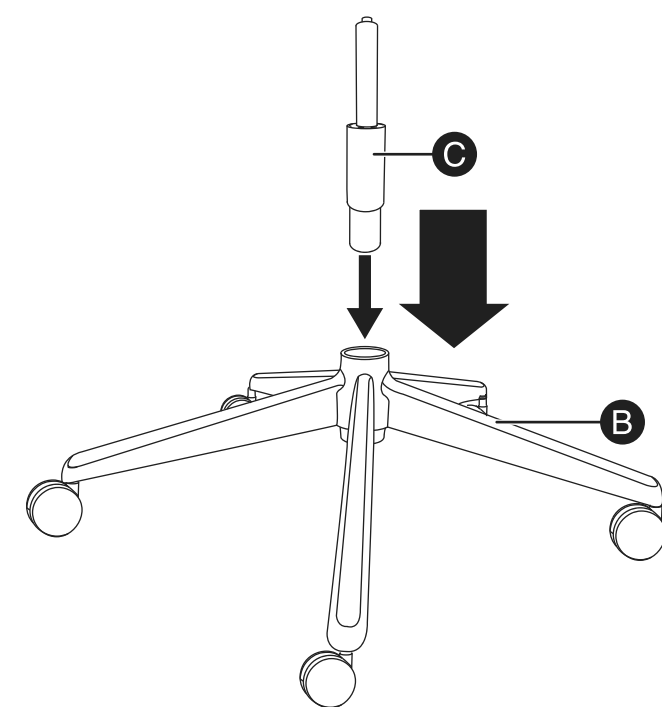

- 4 Alinee los orificios de los tornillos del brazo izquierdo (F) con los orificios de la parte posterior izquierda del respaldo de la silla (E) y fíjelo con tres tornillos M6 x 25 mm (H). Apriete con la llave Allen (M). Haga lo mismo con el brazo derecho (F).

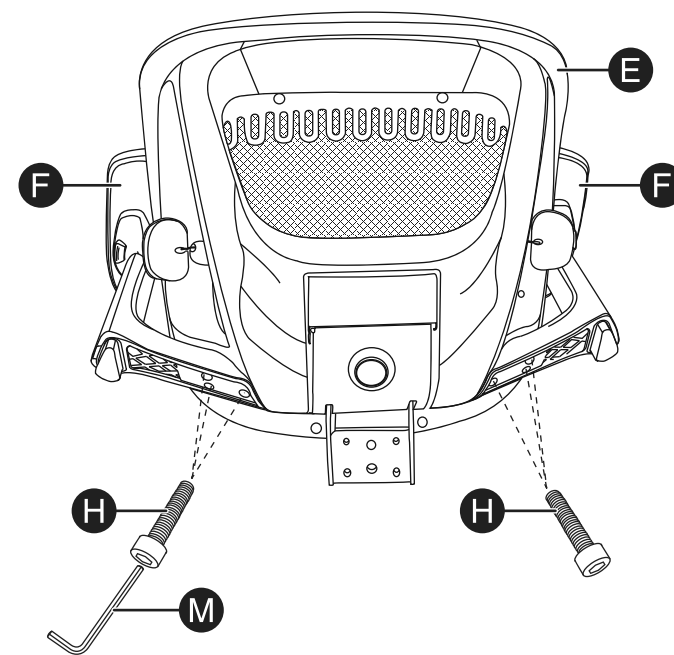

- 5 Con el asiento apoyado, alinee los agujeros de la parte inferior del respaldo de la silla (E) con el soporte de la parte inferior del asiento (D). Asegúrese de que los brazos (F) estén hacia la parte delantera del asiento de la silla. Fije el respaldo de la silla (E) con cuatro tornillos M8 x 20 mm (I). Apriete con la llave Allen (M).

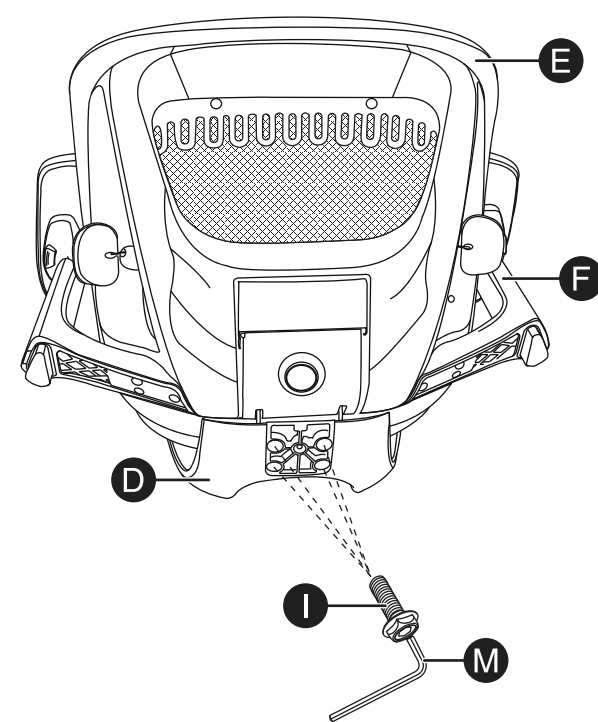

- 6 Fije la placa de cubierta (L) al fondo del asiento con un tornillo M5 x 10 mm (J). Apriete con la llave Allen (N).

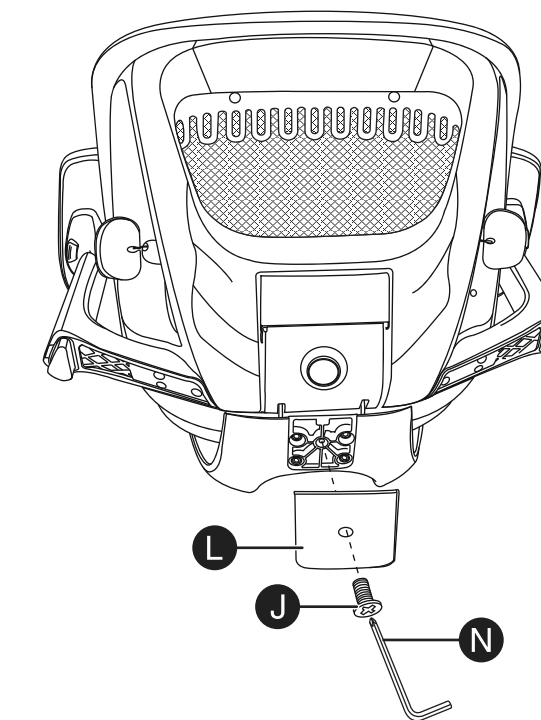

- 7 Gire el conjunto respaldo y asiento hacia arriba y fíjelo a la base de la silla guiando la parte superior del poste de soporte central (C) hacia el orificio de la parte inferior del asiento (D). Fije el reposacabezas (G) al respaldo de la silla (E) con un tornillo M6 x 20 mm (K). Apriete con una llave Allen (M).



ADVERTENCIA: Asegúrese de que el juego respaldo/asiento y la base de la silla estén bien conectados y que todos los tornillos estén apretados antes de sentarse en la silla.

UTILIZACIÓN DE SU SILLA

Ajuste del ángulo de inclinación del respaldo de la silla

- 1 Tire de la palanca de ajuste de inclinación situada en el lado izquierdo del asiento hacia arriba para liberar el respaldo. Inclínese hacia atrás en la silla hasta que esté en la posición que desee, y luego suelte la manija.
- 2 Empuje hacia abajo la manija de ajuste de inclinación para bloquear la silla en su lugar.

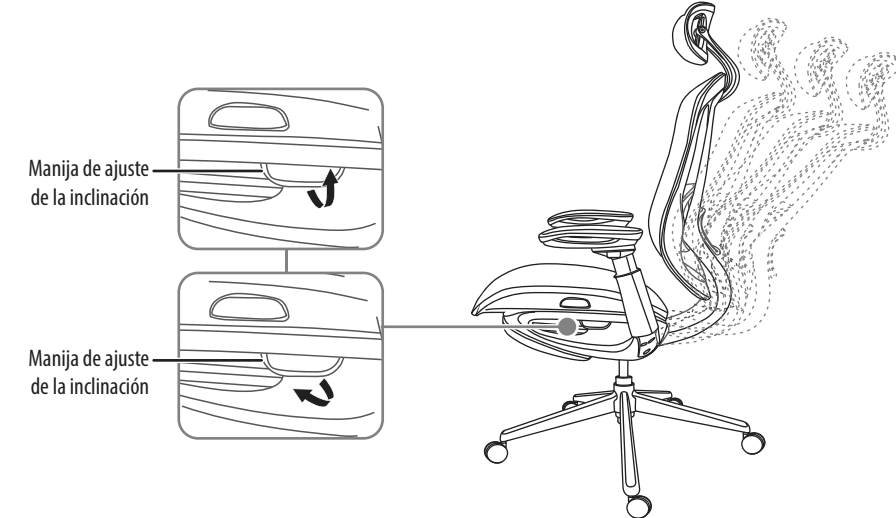

Ajuste de la altura de la silla

- 1 Tire hacia arriba de la palanca de ajuste de la altura de la silla situada en el lado derecho de la silla para elevar el fondo de la silla a la posición más alta.
- 2 Después de sentarse, tire hacia arriba de la manija de ajuste de la silla para ajustarla a una altura adecuada, y luego suelte la manija.



Ajuste de la altura del reposabrazos

- Mantenga presionado el botón de ajuste de la altura del reposabrazos en la parte inferior del mismo, ajuste la altura a la posición que desee y luego suelte el botón.

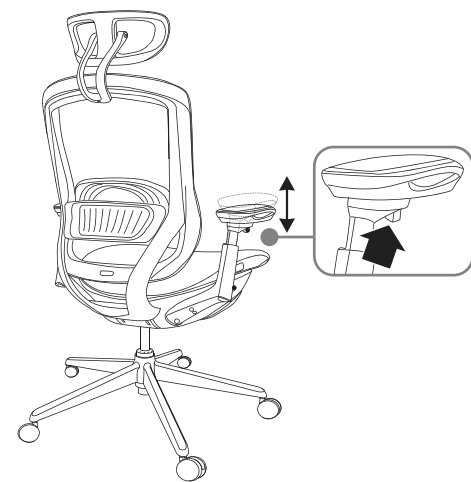

Ajustes del reposabrazos

- Agarre el reposabrazos con fuerza, ajústelo a la posición deseada y suéltelo. Puede retirar los reposabrazos hacia delante, hacia atrás, hacia la izquierda y hacia la derecha, o girarlos hacia fuera.

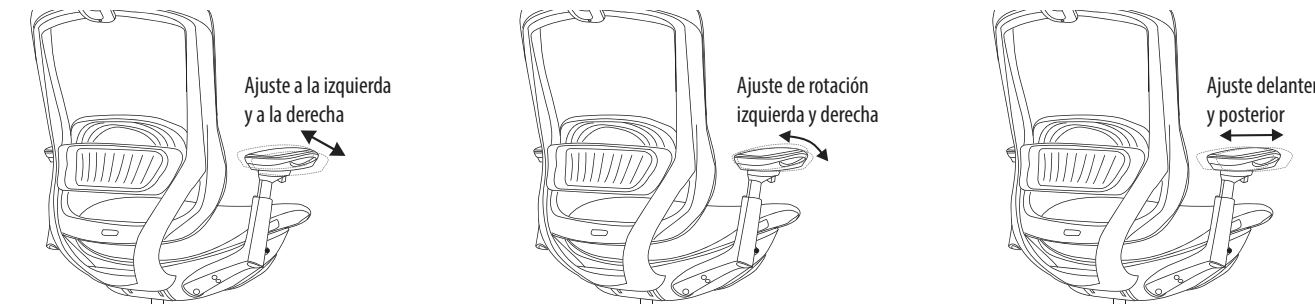

Ajuste lumbar

- Agarre el soporte lumbar y ajústelo hacia arriba o hacia abajo en una posición adecuada.

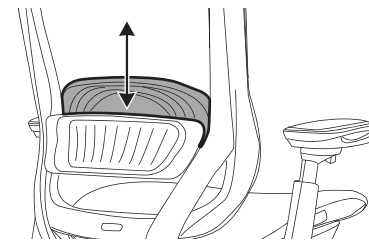

Ajuste de la profundidad del asiento

- 1 Siéntese en la silla y agarre con las manos las manijas de ajuste de la profundidad del asiento situadas a ambos lados del mismo.
- 2 Mientras sujeta la silla con los pies, mueva las caderas hacia delante o hacia atrás para colocar el asiento en el lugar que desee, y luego suelte las manijas.



Ajuste del reposacabezas

- 1 Agarre el reposacabezas y muévelo hacia arriba o hacia abajo hasta una posición adecuada, luego suéltelo.
- 2 Agarre el reposacabezas y ajústelo al ángulo que desee, luego suéltelo.

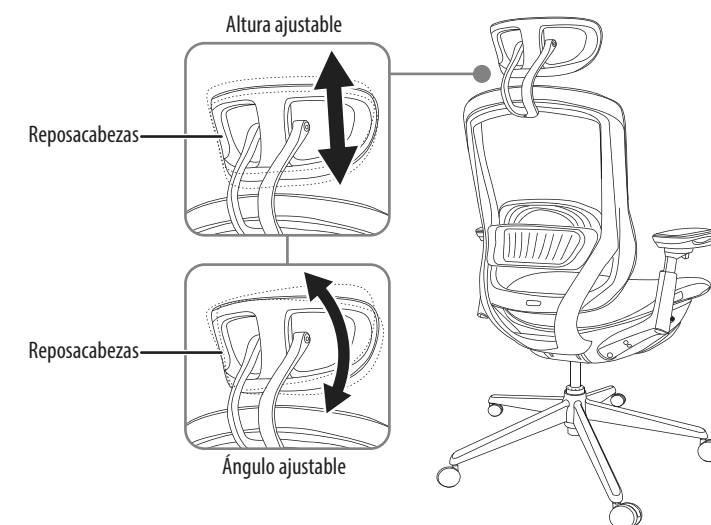

INFORMACIÓN IMPORTANTE DE SEGURIDAD

Advertencias:

- Peligro de caída - No se pare sobre la silla ni intente utilizarla como escalera.
- Peligro de asfixia - Asegúrese de desechar correctamente todas las bolsas de plástico de embalaje.
- Peligro de caída - Tenga cuidado de no inclinar la silla hacia atrás hasta el punto de que la silla se caiga o se deslice por debajo de usted, o de no poner todo su peso en la parte delantera del asiento, haciendo que se caiga hacia delante.

Advertencia:

- Asegúrese de que las ruedas estén completamente insertadas en la base de la silla.
- Mantenga siempre la base del asiento completamente en el suelo.
- Compruebe periódicamente que los tornillos que sujetan la base y el respaldo de la silla están bien apretados.

Información de seguridad

- Capacidad máxima de peso: 125 kg (275 lb).
- Lea completamente la Guía de instalación rápida antes del montaje.
- Saque todas las piezas de la caja y asegúrese de que todas las piezas estén incluidas antes del montaje.
- Monte la silla sobre una alfombra o una toalla suave para evitar que se raye.
- Esta silla está diseñada para sentarse sólo en el asiento y nada más.
- No se ponga de pie ni la utilice como escalera de mano.
- No se sienten en los reposabrazos.
- Esta silla está diseñada para que se sienten una persona a la vez.
- Apriete firmemente todos los tornillos, perillas, pernos y piezas, de lo contrario no la utilice.
- Si falta alguna pieza, está dañada o desgastada, deje de usarla inmediatamente.
- No utilice herramientas eléctricas.

ESPECIFICACIONES

- **Dimensiones (alto x ancho x prof.):** 128 x 76 x 75 cm (50.3 x 29.9 x 29.5 pulg.)
- **Peso neto:** 27.7 kg (61.2 lb)
- **Peso máximo permitido:** 125 kg (275 lb)
- **Rango de altura ajustable:** 9.5 cm (3.74 pulg.)

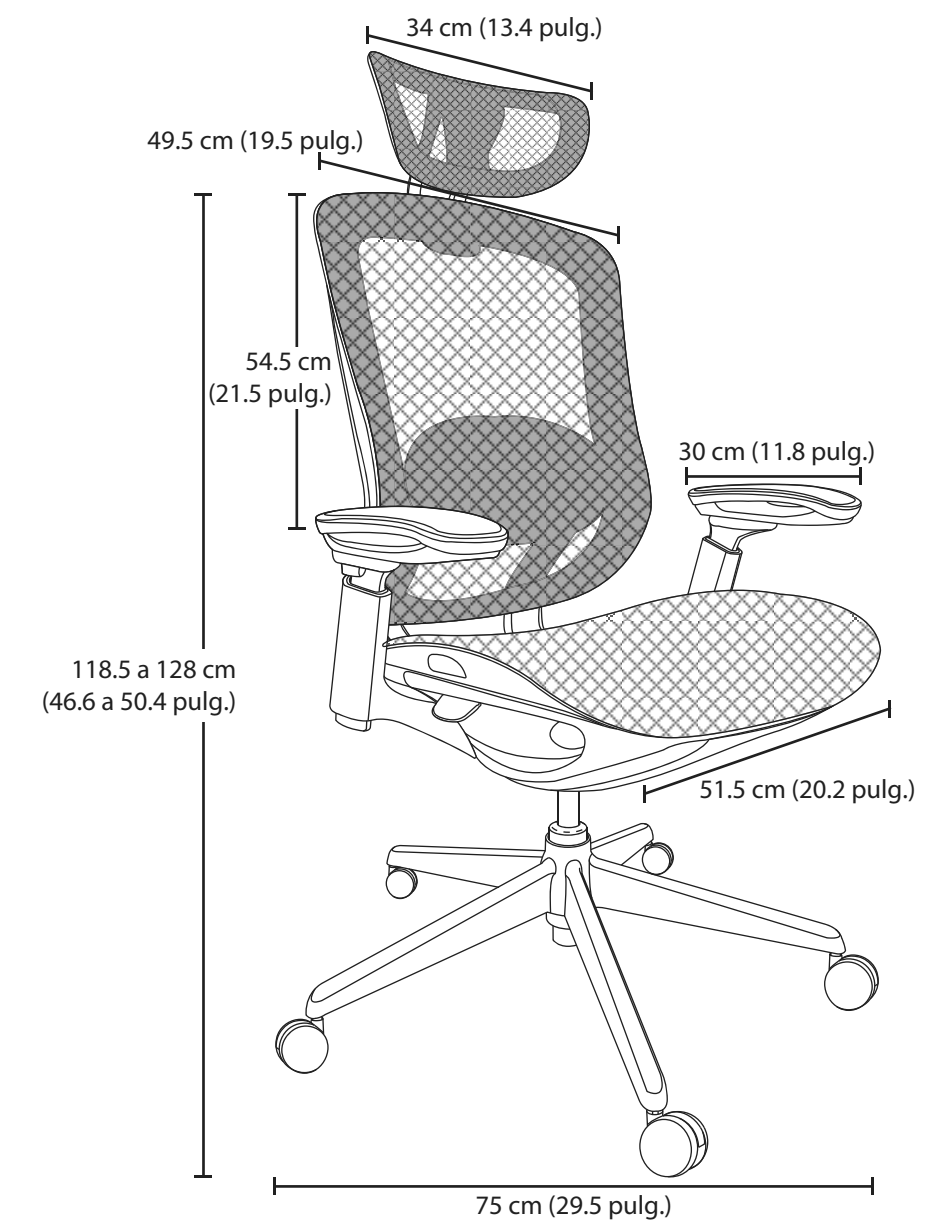

GARANTÍA LIMITADA DE UN AÑO

Visite www.insigniaproducts.com para obtener más detalles.

COMUNÍQUESE CON INSIGNIA:

Para servicio al cliente favor llamar al 1-877-467-4289 (Estados Unidos y Canadá) www.insigniaproducts.com

INSIGNIA es una marca comercial de Best Buy y sus compañías asociadas.
Distribuido por Best Buy Purchasing, LLC
7601 Penn Ave South, Richfield, MN 55423 U.S.A.
©2022 Best Buy. Todos los derechos reservados.