

INSIGNIA™

GUIDE DE L'UTILISATEUR

Autocuiseur multifonction de 6 pte

NS-MC60SS9/NS-MC60SS9-C



Avant l'utilisation de ce produit neuf, lire ces instructions afin d'éviter tout dommage.

Table des matières

Introduction	2
IMPORTANTES MESURES DE SÉCURITÉ	3
Caractéristiques	5
Contenu de l'emballage	5
Composants	6
Commandes et panneau d'affichage	6
Accessoires	9
Alarmes sonores, messages affichés et témoins lumineux	10
Dispositifs de protection	12
Installation de l'autocuiseur	12
Avant l'utilisation de l'autocuiseur	12
Conseils et suggestions pour l'utilisation de l'autocuiseur	13
Assemblage de l'autocuiseur	13
Positionnement de l'autocuiseur	16
Utilisation de l'autocuiseur	16
Fermeture du couvercle	17
Ouverture du couvercle	18
Remplissage avec des aliments	19
Sélection d'un programme et d'une durée de cuisson	21
Réglage du délai de démarrage	22
Cuisson	23
Utiliser la méthode de déverrouillage rapide pour ouvrir le couvercle	24
Cuisson à la vapeur des légumes et du poisson	25
Pour griller ou faire des aliment sautés	26
Préparation d'un gâteau	27
Nettoyage de l'autocuiseur	28
Entreposage de l'autocuiseur	29
Problèmes et solutions	29
Spécifications	32
GARANTIE LIMITÉE D'UN AN	33

Introduction

Félicitations d'avoir acheté ce produit Insignia de haute qualité. Le modèle NS-MC60SS9 ou NS-MC60SS9-C représente la dernière avancée technologique dans la conception d'autocuiseur et a été conçu pour des performances et une fiabilité exceptionnelles.

IMPORTANTES MESURES DE SÉCURITÉ

Lors de l'utilisation de cet autocuisseur multifonction, des précautions élémentaires doivent être prises, dont :

LIRE TOUTES LES INSTRUCTIONS AVANT SON UTILISATION

- 1 Ne pas toucher les surfaces chaudes, utiliser les poignées.
- 2 Pour réduire le risque de choc électrique, ne pas immerger cet appareil ou son câble dans l'eau ou d'autres liquides.
- 3 Conserver l'autocuisseur hors de la portée des enfants pour éviter des accidents. Lorsqu'un appareil est utilisé par ou à proximité des enfants, ils doivent être surveillés avec attention.
- 4 Débrancher l'appareil de la prise secteur lorsqu'il n'est pas utilisé ou avant de le nettoyer. Le laisser refroidir avant de l'installer ou de retirer des éléments et avant de le nettoyer.
- 5 Ne pas utiliser l'appareil avec un câble endommagé ou si l'appareil est tombé ou a été endommagé. Pour éviter tout risque d'électrocution, ne pas débrancher l'autocuisseur. Le confier à un technicien qualifié pour tout entretien ou toute réparation. Un assemblage incorrect pourrait présenter un risque de choc électrique lorsqu'il est utilisé après avoir été réassemblé.
- 6 L'utilisation d'accessoires non recommandés par le fabricant peut être source de blessures.
- 7 Ne pas l'utiliser à l'extérieur ou dans un espace humide.
- 8 Ne pas laisser le câble d'alimentation dépasser le bord d'une table ou d'un comptoir, ou toucher les surfaces chaudes.
- 9 Ne pas le placer sur ou à proximité d'un feu électrique ou d'un four. Ne jamais mettre cet appareil dans un lave-vaisselle (seul le pot de cuisson peut aller au lave-vaisselle).
- 10 Prendre toutes les précautions nécessaires lors du déplacement d'un autocuisseur contenant de l'huile chaude ou d'autres liquides chauds.
- 11 Pour débrancher l'appareil, l'éteindre, puis débrancher le câble de la prise secteur murale.
- 12 N'utiliser cet autocuisseur que pour l'emploi prévu.
- 13 L'autocuisseur n'est conçu que pour un usage domestique.
- 14 **AVERTISSEMENT** : Pour réduire le risque de choc électrique, ne cuire que dans le pot de cuisson intérieur fourni.
- 15 Ne pas placer l'appareil sur une surface instable ou qui pourrait obstruer les ouvertures d'aération du dessous, tels que des journaux ou de la mousse.
- 16 Ne pas installer l'appareil à proximité de l'eau ou d'un feu, ni dans un endroit directement exposé à la lumière solaire ou à des éclaboussures d'eau.
- 17 **AVERTISSEMENT** : Les aliments renversés peuvent être source de brûlures graves. Garder cet appareil et le câble hors de la portée des enfants. Ne jamais laisser le câble reposer sur le bord du comptoir, ni utiliser une prise secteur en dessous du comptoir et ne jamais l'utiliser avec une rallonge.

- 18 Maintenir l'appareil dans un endroit hors de portée des enfants.
- 19 Ne pas utiliser l'appareil à proximité d'électroménagers qui génèrent des champs magnétiques.
- 20 Avant chaque utilisation, vérifier l'absence d'obstructions au niveau de la protection anti-verrouillage, du clapet à flotteur et du clapet de décharge. Essuyer la surface du pot de cuisson intérieur et de la plaque de chauffe en vérifiant qu'ils ne contiennent pas de corps étrangers.
- 21 Ne pas utiliser de rallonge avec cet appareil. Un câble d'alimentation court doit être utilisé afin d'éviter le risque qu'il ne soit saisi par les enfants ou s'emmêle ou que quelqu'un trébuche sur un câble plus long.
- 22 Prendre soin d'utiliser la quantité appropriée de liquide pour la cuisson.
- 23 Ne pas remplir l'appareil au-dessus du repère de remplissage maximum, soit plein aux 2/3. Lors de la cuisson d'aliments qui se dilatent pendant la cuisson tels que le riz ou les légumes secs, ne pas remplir à plus de la moitié. Un remplissage excessif peut obstruer le tuyau de ventilation et développer une pression excessive. Voir « Remplissage avec des aliments » à la page 19.
- 24 Ne pas déplacer ce produit ni retirer le couvercle de force quand l'autocuiseur est en cours d'utilisation.
- 25 Ne pas placer les mains ou le visage au-dessus de la soupape de sécurité ou du clapet à flotteur quand l'autocuiseur est en cours d'utilisation, afin d'éviter des brûlures graves.
- 26 Après la cuisson, faire extrêmement attention lors du retrait du couvercle. Des brûlures graves pourraient résulter au contact de la vapeur s'échappant de l'appareil.
- 27 Lors de l'ouverture du couvercle après la cuisson, ne pas toucher le pot de cuisson intérieur avec les mains pour éviter des brûlures.
- 28 Ne pas couvrir la soupape de sécurité.
- 29 Ne jamais effectuer de friture ni de friture à pression dans cet autocuiseur. Cela est dangereux et peut être source d'incendie ou de dommages importants.
- 30 Cet électroménager cuit sous pression. Toute utilisation incorrecte peut provoquer un choc électrique ou être source d'ébouillantage. Vérifier que l'appareil est correctement fermé avant de l'utiliser. Voir « Fermeture du couvercle » à la page 17.
- 31 NE PAS OUVRIR L'AUTOCUISEUR TANT QU'IL NE S'EST PAS REFOIDI ET QUE LA PRESSION INTÉRIEURE NE S'EST PAS DISSIPÉE. S'il est difficile d'ouvrir le couvercle, c'est que l'appareil est toujours sous pression. Ne pas forcer l'ouverture. Toute pression dans l'appareil peut être dangereuse. Voir « Ouverture du couvercle » à la page 18.
- 32 Vérifier que les poignées ont été installées et fixées correctement avant chaque utilisation. Des poignées fissurées ou endommagés doivent être remplacés.
- 33 Cet appareil n'est pas conçu pour être utilisé par des personnes (y compris des enfants) à capacités physiques, sensorielles ou intellectuelles réduites ou sans expérience ni compétences, à moins qu'elles ne soient sous surveillance de personnes responsables de leur sécurité.
- 34 Ne jamais utiliser d'ustensiles métalliques avec cet appareil. Utiliser des ustensiles en plastique ou en bois pour protéger le pot de cuisson intérieur des égratignures.

- 35 Conçu uniquement pour une utilisation sur un comptoir.
- 36 Toujours vérifier que le dispositif de dépressurisation n'est pas bouché avant toute utilisation.
- 37 Pour éviter des risques d'explosion ou de blessures, ne remplacer le joint d'étanchéité tel que recommandé par le fabricant. Voir « Assemblage de l'autocuiseur », section 7, à la page 13.
- 38 **ATTENTION** : Risque de choc électrique. Ne cuire que dans le récipient amovible.

CONSERVER CES INSTRUCTIONS

Au sujet du câble d'alimentation

Cet électroménager a une fiche électrique polarisée (une lame est plus large que l'autre). Afin de réduire le risque de choc électrique, cette fiche est conçue pour ne s'insérer dans une prise secteur polarisée que d'une seule façon. Si la fiche ne peut être insérée complètement dans la prise, la retourner. Si elle ne rentre toujours pas, contacter un électricien qualifié. Ne pas essayer de modifier la prise en aucun cas.

Caractéristiques

- 14 programmes de cuisson prééglés pour faciliter la cuisson des plats favoris
- La minuterie de 24 heures permet de retarder la cuisson jusqu'à l'heure souhaitée
- Lavable au lave-vaisselle, le récipient antiadhésif facilite le nettoyage
- Le réglage de conservation au chaud, maintient les aliments à la température idéale pour les servir
- Le couvercle à verrouillage permet de conserver l'autocuiseur fermé quand il est sous pression

Contenu de l'emballage

- Autocuiseur multifonction de 6 pte
- Pelle à riz
- Louche
- Tasse à mesurer (capacité de 3/4 c)
- Collecteur de condensation
- Étagère en acier inoxydable
- *Guide de l'utilisateur*

Composan

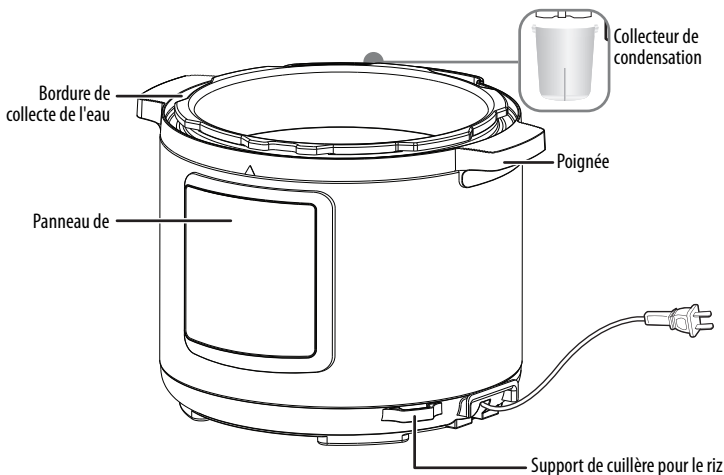

Commandes et panneau d'affichage

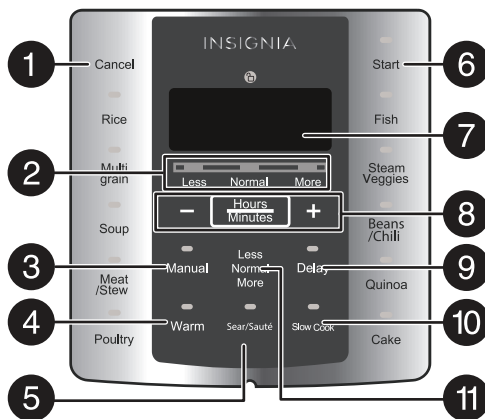

N°	ÉLÉMENT	DESCRIPTION
1	Bouton d'annulation	Appuyer sur ce bouton pour arrêter le programme de cuisson et mettre l'appareil en mode attente.
2	Indicateur Moins ou Normal ou Plus	Affiche le réglage de la durée
3	Commande manuelle	Permet de régler manuellement la durée de cuisson.

N°	ÉLÉMENT	DESCRIPTION
4	Bouton de maintien au chaud	Permet de garder les aliments chauds.
5	Grillé/sauté	Permet de griller ou de faire sauter les aliments.
6	Bouton Démarrer	Permet de lancer un programme de cuisson ou le délai de démarrage. Le bouton clignote ou s'illumine en continu en fonction de l'état de l'appareil. Voir Alarmes sonores, messages affichés et témoins lumineux à la page 10.
7	Affichage	Affiche les durées de cuisson et d'autres informations.
8	Boutons de réglage des durées de cuisson	Appuyer sur + ou – pour augmenter ou diminuer le délai de cuisson. Appuyer sur Hours/Minutes (Heures/Minutes) pour alterner entre les heures et les minutes.
9	Bouton de délai de la minuterie	Permet d'effectuer une mise en marche différée. Voir Réglage du délai de démarrage à la page 22.
10	Cuisson lente	Permet de ralentir la cuisson des aliments (sans pression).
11	Moins ou Normal ou Plus	Permettent de régler manuellement la durée de cuisson.

Programmes de cuisson

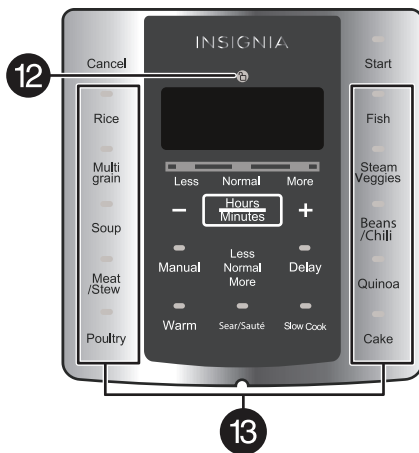

N°	ÉLÉMENT	DESCRIPTION
12	Icône de déverrouillage	S'illumine pour indiquer quand le couvercle de l'autocuiseur est déverrouillé.
13	Programmes de cuisson	Appuyer sur l'un de ces boutons pour sélectionner le programme de cuisson : <ul style="list-style-type: none"> • Riz • Multigrain • Soupe • Viande/Ragoûts • Volailles • Poisson • Légumes à la vapeur • Haricots/Piments • Quinoa • Gâteau

Accessoires



Alarmes sonores, messages affichés et témoins lumineux

Cet appareil utilise des alarmes sonores, des témoins lumineux et des messages affichés pour indiquer ce qui se passe.

ACTION	ÉCRAN	SON	TÉMOIN LUMINEUX DU PROGRAMME	TÉMOIN DE MARCHÉ
Brancher l'appareil	Clignotant - - - -	Un bip	Éteint	Éteint
Mode attente	Clignotant - - - -	Aucune	Éteint	Éteint
Fermer le couvercle	Clignotant - - - -	Mélodie	Éteint	Éteint
Appuyer sur le bouton des programmes	Durée de cuisson par défaut	Un bip	Illuminé en continu	Clignotant
Appuyer sur le bouton des programmes, le couvercle est bien sur le boîtier mais n'est pas complètement fermé	Clignotant - - - - et 	Aucune	Éteint	Éteint
Appuyer sur Manual (Manuel)	Durée de cuisson	Un bip	Illuminé en continu	Clignotant
Appuyer sur le bouton des programmes, puis sur Delay (Délai)	Délai du démarrage	Un bip	Illuminé en continu	Clignotant
Appuyer sur Start [Démarrer] (avec le délai du démarrage activé).	Délai du démarrage	Trois bips	Illuminé en continu	Illuminé en continu
Appuyer sur Start [Démarrer] (avec le délai du démarrage désactivé).	Clignotant circulaire	Trois bips	Illuminé en continu	Illuminé en continu
Le programme démarre 10 secondes après avoir été sélectionné ou après que le délai de démarrage est écoulé	Clignotant circulaire	Trois bips	Illuminé en continu	Illuminé en continu
Accumulation de pression	Clignotant circulaire	Aucune	Illuminé en continu	Illuminé en continu
Le programme démarre	Minuterie	Aucune	Illuminé en continu	Illuminé en continu

ACTION	ÉCRAN	SON	TÉMOIN LUMINEUX DU PROGRAMME	TÉMOIN DE MARCHÉ
Le programme se termine	0 h	Dix bips	Éteint	Éteint
Démarre le maintien Warm (au chaud)	Lorsqu'elle est activée manuellement, la minuterie compte à rebours la durée choisie. Quand le pré-réglage se termine, la minuterie affiche la durée pendant laquelle le maintien Warm (au chaud) a fonctionné.	Aucune	Illuminé en continu	Illuminé en continu
Le maintien Warm (au chaud) se termine	Clignotant - - - -	Dix bips	Éteint	Éteint
Appuyer sur Cancel (Annuler)	Clignotant - - - -	Un bip	Éteint	Éteint
Ouverture du couvercle	Clignotant - - - -	Mélodie	Éteint	Éteint

Dispositifs de protection

Cet appareil possède les dispositifs de protection ci-après :

CARACTÉRISTIQUES	OBJECTIF
Verrou de fermeture du couvercle	Verrouille le couvercle dans son emplacement quand suffisamment de pression s'accumule dans l'autocuiseur. Il n'est pas possible de retirer le couvercle jusqu'à ce que le niveau de pression baisse au niveau requis.
Bouton de dépressurisation	Diminue la pression automatiquement si une pression excessive s'accumule dans l'autocuiseur.
Protecteur du clapet de dépressurisation	Reste au-dessus du clapet de dépressurisation pour éviter que les aliments pénètrent et obstruent le clapet.
Clapet à flotteur	Lorsque la pression s'accumule à l'intérieur de l'appareil, le clapet à flotteur se déclenche et empêche de retirer le couvercle. Quand la pression baisse, le clapet revient dans sa position normale. Il est nécessaire d'attendre un certain temps avant d'ouvrir le couvercle.
Joint	Il crée une étanchéité pour maintenir la pression à l'intérieur de l'appareil. Si le niveau de la pression excède le niveau requis, le joint se dilate pour diminuer la pression sur les côtés du couvercle.
Collecteur de condensation	Collecte la condensation pendant le processus de cuisson pour éviter qu'elle interfère avec les autres fonctions de protection.
Protection contre la surchauffe	Si la température excède le niveau requis, elle éteint l'élément de chauffage, l'écran et le témoin s'allument.

Installation de l'autocuiseur

Avant l'utilisation de l'autocuiseur

DANGER D'ÉTOUFFEMENT : Les matériaux d'emballage ne sont pas des jouets. Conserver les matériaux d'emballage, tels que les sacs en plastique, les feuilles et la mousse hors de portée des bébés et des enfants. Les matériaux d'emballage peuvent bloquer les bouches d'aération et empêcher de respirer.

Remarque : Quand il est mis en marche pour la première fois, l'autocuiseur peut produire une odeur ou émettre de la fumée, car il élimine les résidus du processus de fabrication. Ceci est normal et n'est pas une indication de défaut, ni de danger. Vérifier que la ventilation est suffisante.

- 1 Enlever l'emballage extérieur et intérieur.
- 2 Vérifier que le contenu de l'emballage est complet et en bonne condition. Voir Contenu de l'emballage à la page 5.

Conseils et suggestions pour l'utilisation de l'autocuiseur

- Une petite quantité d'aliments requiert en général moins de durée de cuisson que des quantités importantes.
- Il est recommandé de décongeler les produits congelés avant la cuisson, pour réduire la durée de cuisson.
- Il est recommandé d'utiliser uniquement des ustensiles de cuisson en nylon, en plastic résistant à la chaleur ou en bois. Les ustensiles en métal pourraient endommager la surface antiadhésive. Ne pas laisser d'ustensiles dans l'appareil pendant son utilisation.
- Il est recommandé de nettoyer tous les accessoires après chaque utilisation.
- Pour éviter de rayer les surfaces de l'autocuiseur, retirer les carapaces des crustacés ou des coquillages avant la cuisson.
- Ne pas utiliser les programmes de délai du démarrage ou de conservation au chaud pour les recettes d'aliments délicats ou d'aliments qui peuvent s'abîmer facilement (par exemple les œufs ou le poisson crus).
- Toujours veiller à ajouter au moins une tasse de liquide dans le récipient intérieur. Cet autocuiseur utilise le liquide pour générer la vapeur nécessaire pour créer de la pression.
- Ne pas utiliser d'huile ou de liquides à base d'huile. Des petites quantités d'huile ajoutées à de l'eau ne causent pas de problèmes.
- Lors de l'utilisation de vin, ajouter un montant équivalent d'eau, car le vin s'évapore trop rapidement.
- Le compte à rebours de la durée de cuisson ne démarre que lorsque la pression interne et la température atteignent un niveau approprié.
- Lors de la cuisson sous pression, les aliments continuent de cuire après que la durée de cuisson est terminée. Si la durée de cuisson des aliments n'est pas connue, réduire la durée de cuisson et utiliser la méthode de déverrouillage rapide pour enlever le couvercle. Quand le programme de cuisson se termine, ouvrir le couvercle et vérifier l'état de la cuisson. Laisser cuire plus longtemps si besoin est.
- Lors de la cuisson de haricots, ajouter une cuillère à thé d'huile à l'eau pour diminuer la quantité de mousse.
- Des morceaux de viande de basse qualité sont plus durs, mais ils sont mieux adaptés à la cuisson sous pression. La pression détruit les fibres et rend la viande plus tendre.
- Il n'est pas possible de régler la température de cuisson.

Assemblage de l'autocuiseur

Le clapet à flotteur, le capuchon de silicone, le clapet de dépressurisation, le protecteur du clapet de dépressurisation et le joint sont livrés préinstallés sur l'autocuiseur. Si pour quelques raisons ces pièces ne sont pas installées, suivre les étapes ci-après :

- 1 Placer le couvercle sur une surface propre, plane et stable.
- 2 Insérer le clapet à flotteur dans son ouverture.

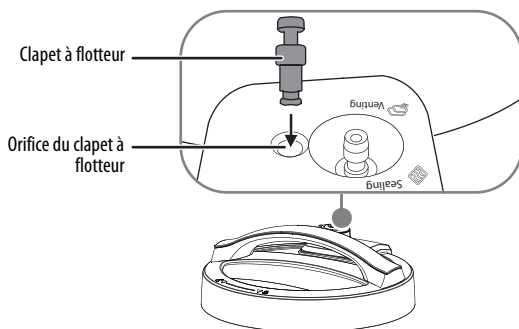

- 3 Mettre le clapet de dépressurisation dans la ventilation du couvercle.

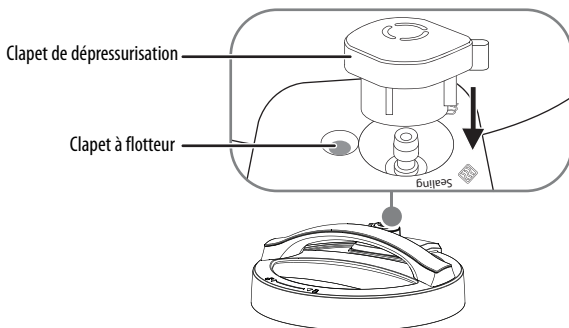

- 4 Placer un doigt sur le clapet à flotteur pour le garder dans sa position, puis retourner le couvercle.
- 5 Dans la partie inférieure du couvercle, fixer le capuchon de silicone sur le clapet à flotteur avec l'autre main, puis relâcher le clapet à flotteur.

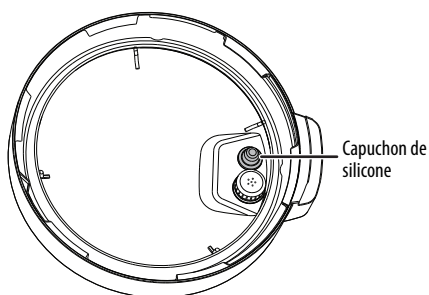

- 6 Mettre le protecteur du clapet sur le côté intérieur du clapet de dépressurisation.

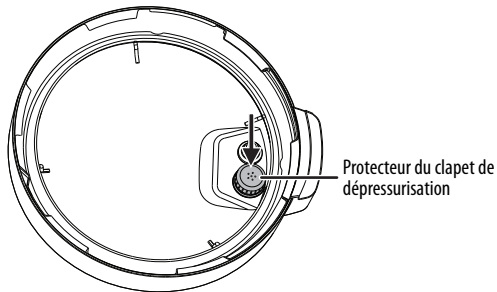

- 7 Installer le joint sur le dispositif de retenue du joint dans le couvercle. Vérifier que le joint est installé correctement autour du dispositif de retenue.

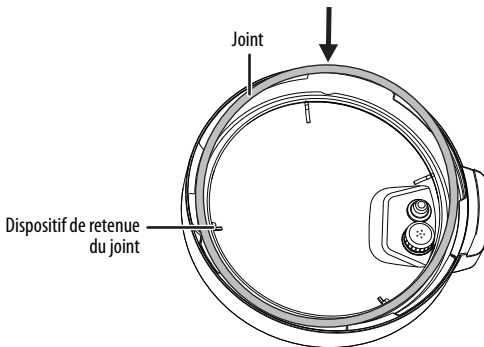

- 8 Faire glisser le collecteur de condensation dans son emplacement au dos de l'autocuiseur.

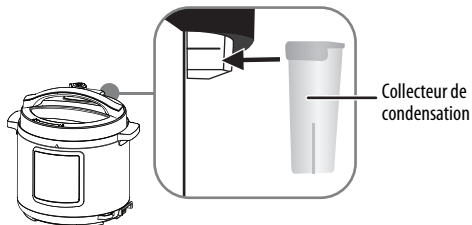

Positionnement de l'autocuiseur

- S'assurer qu'il existe un espace libre de six pouces tout autour.
- Lors de l'utilisation de l'autocuiseur, s'assurer de laisser au moins 12 po (30 cm) d'espace libre au-dessus de l'appareil pour protéger les surfaces des dommages créés par la vapeur chaude.
- S'assurer que ouvertures de ventilation dans le fond de l'autocuiseur ne sont pas obstruées.

Utilisation de l'autocuiseur

L'autocuiseur peut être utilisé pour :

- Cuire du riz
- Préparer des soupes et des ragoûts
- Cuire des viandes telles que le poulet ou des ragoûts
- Préparer des plats à cuisson lente
- Chauffer des aliments
- Griller ou faire sauter des aliments
- Cuire des gâteaux





AVERTISSEMENTS :

- Ne pas mettre des produits scellés, tels que des légumes en boîte dans l'autocuiseur. Ils pourraient se dilater ou exploser lorsqu'ils deviennent chauds et être source de dommages ou de blessures.
- Cet autocuiseur a une puissance nominale de 1 000 W. Vérifier que le circuit électrique dans lequel est branché l'autocuiseur n'est pas surchargé avec d'autres appareils.
- Connecter l'appareil à une prise secteur séparée de 120 V, 60 Hz. Ne rien brancher d'autre sur la prise.
- Ne pas utiliser de rallonge.
- Si l'autocuiseur est utilisé sur une surface en bois, le mettre sur un dessous de plat résistant à la chaleur pour protéger le bois.

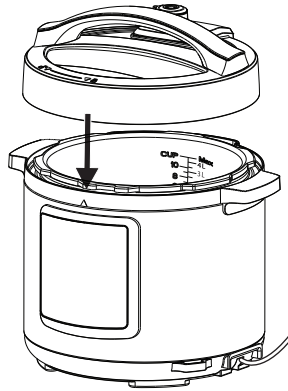
Fermeture du couvercle

- 1 Mettre le couvercle sur le dessus de l'appareil. Vérifier qu'aucun résidu d'aliment n'est collé entre le couvercle et l'appareil.



- 2 Veiller à aligner  (symbole de déverrouillage) sur le couvercle avec  sur la partie supérieure avant de l'autocuiseur.
- 3 Faire pivoter le couvercle dans le sens horaire jusqu'à ce que  (symbole de verrouillage) du couvercle soit aligné avec  sur la partie supérieure avant de l'appareil. Vérifier que la broche sur la bordure arrière du couvercle est totalement rétractée dans le couvercle. Si la broche est visible le couvercle n'est pas fermé correctement.

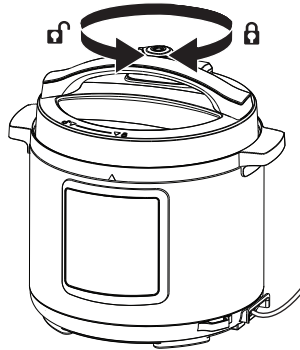

Ouverture du couvercle

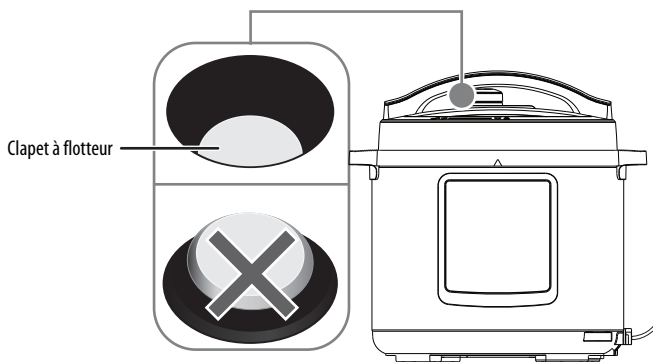

AVERTISSEMENTS :

- Ne pas essayer d'ouvrir le couvercle quand le clapet à flotteur est visible. Attendre que l'autocuiseur ait refroidit et que le clapet soit retombé.

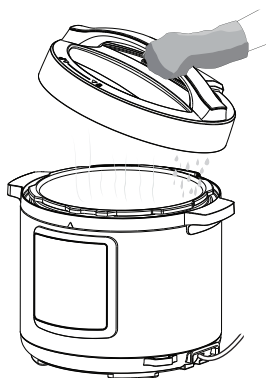

- Il est recommandé d'attendre quelques minutes après que le clapet à flotteur est retombé. La pression interne peut encore être plus élevée que la pression extérieure. D'ouvrir le couvercle trop rapidement peut créer une pression différentielle et éjecter des aliments et des liquides chauds vers l'extérieur, ce qui pourrait être source de blessures.
- S'il n'est pas possible d'attendre que le clapet retombe, utiliser la méthode de déverrouillage rapide pour ouvrir le couvercle. Voir Utiliser la méthode de déverrouillage rapide pour ouvrir le couvercle à la page 24.
- Il est recommandé d'utiliser des mitaines pour manipuler l'autocuiseur ou le couvercle. De la vapeur qui s'échappe peut provoquer des brûlures.



- 1 Faire pivoter le couvercle dans le sens antihoraire jusqu'à ce que  (symbole de déverrouillage) du couvercle soit aligné avec  sur la partie supérieure avant de l'appareil.
- 2 Lorsque le couvercle est ouvert, l'incliner afin que la vapeur soit orientée dans le sens inverse de l'utilisateur.

Remplissage avec des aliments

ATTENTION : Ne pas mettre des aliments directement dans le boîtier intérieur. Toujours mettre les aliments dans le récipient intérieur. Si le récipient intérieur ou un autre récipient est utilisé, cela pourrait endommager l'autocuiser.

- 1 Remplir le récipient intérieur avec les ingrédients. Ne pas trop remplir le récipient intérieur. Ne pas dépasser le repère Max qui s'applique aux aliments solides et liquides combinés.

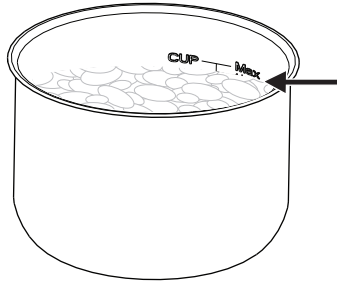

- Lorsque le récipient intérieur est rempli, se souvenir que certains aliments tels que les haricots, le riz et les pâtes se dilatent pendant le processus de cuisson. Prévoir en conséquence.
- Un remplissage excessif peut créer un encrassement des clapets et un excès de pression se créera.
- Toujours vérifier que le récipient est rempli à au moins 2 repères gradués dans le récipient intérieur.

ALIMENTS	VOLUME MAXIMAL (CAPACITÉ DU RÉCIPENT INTÉRIEUR)	EXEMPLE
Aliments solides	2/3	Viande, légumes
Liquides uniquement	1/2	Soupe
Aliments qui créent de la mousse	1/2	Riz, pâtes
Aliments qui se dilatent	1/3	Haricots, lentilles

- 2 Remplir le récipient intérieur avec au moins une tasse de liquide (tel que de l'eau, du jus ou bouillon). L'autocuiser a besoin de liquides pour créer la pression interne. Utiliser les tasse de mesure pour faciliter la mesure du volume.
- 3 Vérifier que l'extérieur du récipient intérieur est sec et sans débris, puis le mettre dans l'appareil. Les liquides à l'extérieur du récipient peuvent endommager l'élément de chauffage.
- 4 Vérifier que le récipient intérieur est de niveau avec le boîtier de l'appareil et qu'aucun objet ne se trouve entre le récipient intérieur et l'intérieur du boîtier.

- 5 Mettre le couvercle sur l'appareil, puis le verrouiller dans son emplacement. Voir Fermeture du couvercle à la page 17.
- 6 Vérifier que le bouton de dépressurisation est en position fermée .

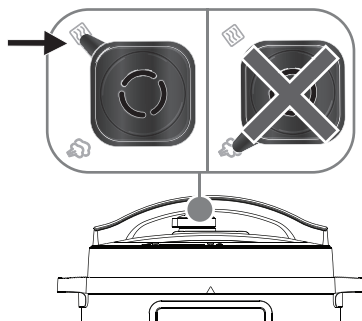

- 7 Brancher le câble d'alimentation sur une prise secteur. L'appareil s'allume puis se met en mode attente.
- 8 Suivre les instructions dans Sélection d'un programme et d'une durée de cuisson à la page 21.

Sélection d'un programme et d'une durée de cuisson

Il est possible de sélectionner à partir des programmes de cuisson ci-après. Il est possible de modifier la durée de cuisson pour satisfaire ses propres préférences, des quantités d'aliments différentes et les instructions de cuisson des aliments du fabricant.

PROGRAMMES	DURÉE DE CUISSON PAR DÉFAUT			PLAGE DE TEMPS DE CUISSON	AUGMENTATION/DIMINUTION	DÉLAI DE DÉMARRAGE	MAINTIEN AU CHAUD À LA FIN DU PROGRAMME
	Bas	Normal	Plus				
Riz	—			—	—	10 min à 24 h	12 h
Multigrain	20 min	35 min	1 h	1 min à 2 h	1 min	10 min à 24 h	12 h
Soupe	20 min	35 min	1 h	1 min à 2 h	1 min	10 min à 24 h	12 h
Viande/Ragoûts	15 min	30 min	1 h	1 min à 2 h	1 min	10 min à 24 h	12 h
Volailles	10 min	20 min	40 min	1 min à 2 h	1 min	10 min à 24 h	12 h
Poisson	3 min	10 min	30 min	1 min à 2 h	1 min	10 min à 24 h	12 h
Légumes à la vapeur	5 min	20 min	40 min	1 min à 2 h	1 min	10 min à 24 h	12 h
Haricots/Piments	25 min	35 min	1 h	1 min à 2 h	1 min	10 min à 24 h	12 h
Quinoa	12 min	20 min	40 min	1 min à 2 h	1 min	10 min à 24 h	12 h
Gâteau	35 min	40 min	50 min	1 min à 2 h	1 min	10 min à 24 h	12 h
Manuel	15 min	30 min	1 h	1 min à 2 h	1 min	10 min à 24 h	12 h
Warm (Chaud)	1 h	2 heures	8 heures	10 min à 24 h	1 h ou 10 min	—	—
Grillé/sauté	30 min			—	—	—	—
Cuisson lente	2 heures	4 heures	10 heures	30 min à 20 h	1 h ou 10 min	10 min à 24 h	12 h

- 1 Mettre le récipient intérieur, rempli avec des ingrédients dans l'appareil.
- 2 Brancher le câble d'alimentation sur une prise secteur.

- 3 Mettre le couvercle sur l'appareil, puis le verrouiller dans son emplacement. Voir Fermeture du couvercle à la page 17.
- 4 Appuyer sur le bouton d'un programme de cuisson. La durée de cuisson par défaut s'affiche sur l'écran.
- 5 Pour modifier la durée de cuisson par défaut, appuyer sur le bouton + ou -. Si la durée n'est pas réglée au bout de 10 secondes après que le bouton de programmation a été appuyé, l'autocuiseur utilise la durée par défaut.

Remarques :

- Il n'est pas possible de régler la durée de cuisson par défaut pour le programme de cuisson du riz. En fonction de la quantité d'aliments qui sont cuits, l'autocuiseur règle automatiquement la durée de cuisson (de 14 à 18 minutes) dès que l'appareil atteint la pression correcte.
- Il est possible d'utiliser le programme de maintien au chaud pour réchauffer les aliments ou les conserver chauds. Veiller à ajouter au moins suffisamment de liquide dans le récipient intérieur pour éviter que les aliments ne brûlent.

- 6 Appuyer sur le bouton **Start** (Démarrer). Lorsque la pression interne atteint le niveau correct, le compte à rebours de la durée commence. Les programmes maintien au chaud et de cuisson lente n'utilisent pas la pression, aussi le compte à rebours démarre immédiatement.

Réglage du délai de démarrage

Il est possible de préparer des aliments à cuire, puis de régler un démarrage de la cuisson différé de 10 minutes à 24 heures.

- 1 Sélectionner un programme de cuisson, puis régler la durée nécessaire. Voir Sélection d'un programme et d'une durée de cuisson à la page 21.
- 2 Appuyer une fois sur **Delay** (Délai) pour activer le délai du démarrage. Le paramètre par défaut de deux heures.
- 3 Appuyer sur + ou - pour régler les heures (par incrément d'une heure).
- 4 Appuyer sur **Hours/Minutes** (Heures ou Minutes) pour sélectionner les minutes, puis sur + ou - pour régler les minutes (par incrément de 10 heures).
- 5 Appuyer sur **Start** (Démarrer) ou attendre 10 secondes pour lancer le compte à rebours du délai de démarrage. Quand le délai de démarrage se termine, l'autocuiseur commence à chauffer. Lorsque la pression interne atteint le niveau correct, le compte à rebours de la durée de cuisson commence.

Remarques :

- Il n'est pas possible d'utiliser le délai du démarrage avec les programmes de conservation au chaud ou pour griller ou faire sauter.
- Pour régler ou annuler le délai du démarrage, appuyer sur le bouton **Cancel** (Annuler), puis sélectionner un programme de cuisson, la durée de cuisson et le délai de démarrage. Voir Sélection d'un programme et d'une durée de cuisson à la page 21.

Cuisson

AVERTISSEMENTS :

- Pendant l'utilisation, l'appareil peut émettre de la vapeur pour conserver un niveau approprié de pression. Conserver les mains et le visage à l'écart de la vapeur qui s'échappe pour éviter les brûlures.
- Quand l'appareil est chaud, toujours utiliser des mitaines pour la manipulation de l'autocuiseur et de ses accessoires.
- Pour éviter un excès d'accumulation de pression et des dommages à l'appareil, ne pas couvrir le couvercle, le clapet de dépressurisation, le clapet à flotteur ou les ouvertures d'aération.

- 1 Mettre les ingrédients dans le récipient intérieur, puis le récipient dans l'appareil. Voir Remplissage avec des aliments à la page 19. Vérifier que l'extérieur du récipient est sec et sans débris.
- 2 Fermer et verrouiller le couvercle. Voir Fermeture du couvercle à la page 17.
- 3 Appuyer sur le bouton d'un programme de cuisson, puis régler la durée ou le délai du démarrage, si besoin est. Voir Sélection d'un programme et d'une durée de cuisson à la page 21 ou Réglage du délai de démarrage à la page 22.
- 4 Appuyer sur le bouton **Start** (Démarrer) ou attendre 10 secondes. L'autocuiseur commence à chauffer. Lorsque la pression interne atteint le niveau correct, le compte à rebours de la durée commence.
Lorsque la cuisson est terminée, le programme de maintien au chaud démarre automatiquement. Le réglage par défaut est de 12 heures. Cette durée ne peut pas être modifiée.

Remarque : Pour arrêter le programme de maintien au chaud, appuyer sur le bouton **Cancel** (Annuler), puis débrancher le câble d'alimentation.

AVERTISSEMENT : Il est recommandé d'attendre quelques minutes après que le clapet à flotteur est retombé. La pression interne peut encore être plus élevée que la pression extérieure. D'ouvrir le couvercle trop rapidement peut créer une pression différentielle et éjecter des aliments et des liquides chauds vers l'extérieur, ce qui pourrait être source de blessures.

- 5 Appuyer sur le bouton **Cancel** (Annuler), puis débrancher le câble d'alimentation.
- 6 Laisser l'appareil refroidir avant d'ouvrir le couvercle. Le clapet à flotteur sur le couvercle retombe quand la pression a baissé.
- 7 Utiliser des mitaines pour ouvrir le couvercle. Suivre les instructions et les avertissements dans Ouverture du couvercle à la page 18.
- 8 Délicatement retirer les aliments à l'aide des ustensiles adaptés et les mettre dans un plat adéquat à l'aide de la pelle à riz, la louche ou d'autres ustensiles.
- 9 Laisser l'appareil se refroidir complètement avant de le nettoyer. Voir Nettoyage de l'autocuiseur à la page 28.
- 10 Vider et nettoyer le réservoir de condensation après chaque utilisation.
- 11 Inspecter tous les dispositifs de protection et les nettoyer après chaque utilisation. Voir Dispositifs de protection à la page 12 et Nettoyage de l'autocuiseur à la page 28.
- 12 Vérifier que le joint est intact et n'est pas déformé.

Utiliser la méthode de déverrouillage rapide pour ouvrir le couvercle

Lorsque la durée de la cuisson est terminée, la température et la pression à l'intérieur de l'appareil diminuent progressivement. Toutefois, en cas d'aliments délicats, il est possible de faire baisser la pression plus rapidement pour éviter que les aliments cuisent trop.

AVERTISSEMENTS :

- Toujours utiliser des mitaines car l'appareil est chaud et la vapeur qui s'échappe peut brûler.
- Conserver le visage et les à l'écart du clapet de dépressurisation avant de libérer la pression qui se trouve à l'intérieur de l'appareil. Ne pas se tenir dans la trajectoire de l'aération de vapeur.
- Ne pas utiliser la méthode de déverrouillage rapide lors de la cuisson de liquides ou de liquides avec une petite quantité d'aliments. Les liquides peuvent être projetés avec la vapeur à travers le bouton de dépressurisation.

- 1 Appuyer sur **Cancel** (Annuler) et débrancher le câble d'alimentation.
- 2 Faire pivoter complètement le bouton de dépressurisation sur le dessus du couvercle jusqu'à sa position de ventilation . Le bouton de dépressurisation dégage de la vapeur.

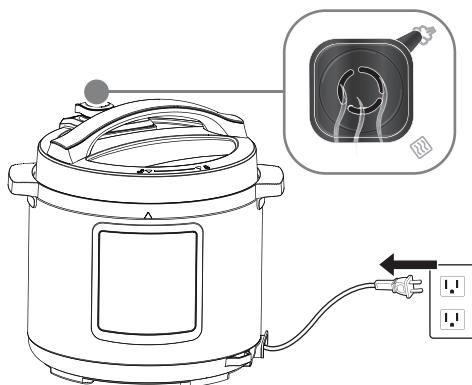

- 3 Utiliser des mitaines pour ouvrir le couvercle. Suivre les instructions et les avertissements dans Ouverture du couvercle à la page 18.
- 4 Délicatement retirer les aliments à l'aide des ustensiles adaptés et les mettre dans un plat adéquat à l'aide de la pelle à riz, la louche ou d'autres ustensiles.
- 5 Laisser l'appareil se refroidir complètement avant de le nettoyer. Voir Nettoyage de l'autocuiseur à la page 28.
- 6 Vider et nettoyer le réservoir de condensation après chaque utilisation.

Cuisson à la vapeur des légumes et du poisson

AVERTISSEMENT : Le socle de cuisson devient chaud pendant l'utilisation. Le laisser refroidir avant de le retirer ou utiliser des ustensiles adaptés pour le retirer.

- 1 Verser environ deux tasses d'eau dans le récipient intérieur.
- 2 Mettre le socle de cuisson dans le récipient intérieur. Vérifier que l'extérieur du récipient de cuisson est sec et sans débris. Vérifier que l'eau n'atteint pas la partie supérieure du socle.

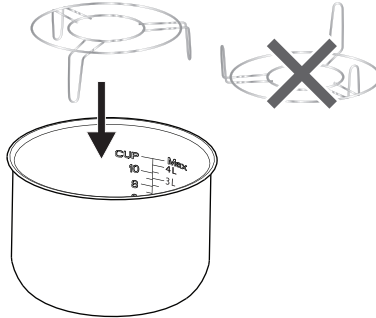

- 3 Mettre les légumes et le poisson dans un plat résistant à la chaleur et mettre le plat sur le socle de cuisson. Vérifier que les aliments ne soient pas au contact de l'eau.

Remarque : Pour les petites quantités d'aliments ou le riz cuit, utiliser un bol résistant à la chaleur pour faciliter la manipulation.

- 4 Fermer et verrouiller le couvercle. Voir Fermeture du couvercle à la page 17.
- 5 Appuyer sur le bouton **Steam Veggies** (Légumes à la vapeur), puis régler la durée de cuisson ou le délai de démarrage (si besoin est). Voir Sélection d'un programme et d'une durée de cuisson à la page 21 ou Réglage du délai de démarrage à la page 22.
- 6 Appuyer sur **Start** (Démarrage) ou attendre 10 secondes. L'autocuiseur commence à chauffer. Lorsque la pression interne atteint le niveau correct, le compte à rebours de la durée commence.
- 7 Quand la cuisson est terminée, appuyer sur le bouton **Cancel** (Annuler), puis débrancher l'appareil.
- 8 Utiliser des mitaines pour ouvrir le couvercle. Suivre les instructions et les avertissements dans Ouverture du couvercle à la page 18.
- 9 Délicatement retirer les aliments à l'aide des ustensiles adaptés et les mettre dans un plat adéquat à l'aide de la pelle à riz, la louche ou d'autres ustensiles.
- 10 Laisser l'appareil se refroidir complètement avant de le nettoyer. Voir Nettoyage de l'autocuiseur à la page 28.
- 11 Vider et nettoyer le réservoir de condensation après chaque utilisation.

Pour griller ou faire des aliment sautés

Il est possible de griller ou faire des aliments sautés avec ou sans le couvercle. Après 30 minutes, le programme griller ou sauté se termine. Il n'est pas possible de modifier la durée de cuisson Permet d'augmenter la durée de cuisson ou le délai de démarrage.

AVERTISSEMENT : Ne pas laisser l'autocuiseur sans surveillance lors de l'utilisation du programme griller ou sauté.

- 1 Mettre de l'huile de cuisson dans le récipient intérieur, puis le récipient dans l'appareil.
- 2 Appuyer sur **Sear/Sauté** (Grillé/sauté), puis appuyer sur **Start** (Démarrer) ou attendre 10 secondes.
- 3 Laisser l'appareil préchauffer pendant environ une à deux minutes.
- 4 Mettre les aliments dans l'huile chaudes à l'aide d'ustensiles adaptés, puis laisser les aliments brunir de façon uniforme. Si le couvercle n'est pas utilisé, vérifier en permanence pour s'assurer qu'il y a suffisamment d'huile dans le récipient intérieur. Ne pas laisser le récipient intérieur bouillir à sec.
- 5 En cas d'utilisation du couvercle, le fermer et le verrouiller. Voir Fermeture du couvercle à la page 17.
- 6 Quand la cuisson est terminée, appuyer sur le bouton **Cancel** (Annuler), puis débrancher l'appareil.
- 7 Si le couvercle a été utilisé, utiliser les mitaines pour l'ouvrir. Suivre les instructions et les avertissements dans Ouverture du couvercle à la page 18.
- 8 Pour ajouter des ingrédients après avoir fait griller ou sauter, laisser l'autocuiseur se refroidir pendant trois à cinq minutes, puis fermer le couvercle et sélectionner un autre programme de cuisson.
- 9 Délicatement retirer les aliments à l'aide des ustensiles adaptés et les mettre dans un plat adéquat à l'aide de la pelle à riz, la louche ou d'autres ustensiles.
- 10 Laisser l'appareil se refroidir complètement avant de le nettoyer. Voir Nettoyage de l'autocuiseur à la page 28.
- 11 Vider et nettoyer le réservoir de condensation après chaque utilisation.

Préparation d'un gâteau

- 1 Mélanger les ingrédients du gâteau à l'avance, de façon à former une pâte.
- 2 Mettre le mélange pour le gâteau dans le récipient intérieur, puis le récipient dans l'appareil. Voir Remplissage avec des aliments à la page 19. Vérifier que l'extérieur du récipient est sec et sans débris.
- 3 Fermer et verrouiller le couvercle. Voir Fermeture du couvercle à la page 17.
- 4 Appuyer sur le bouton **Cake** (Gâteau), puis régler la durée de cuisson ou le délai de démarrage (si besoin est). Voir Sélection d'un programme et d'une durée de cuisson à la page 21 ou Réglage du délai de démarrage à la page 22.
- 5 Appuyer sur **Start** (Démarrage) ou attendre 10 secondes. L'autocuiseur commence à chauffer. Lorsque la pression interne atteint le niveau correct, le compte à rebours de la durée commence.
- 6 Lorsque la cuisson est terminée, le programme de maintien au chaud démarre automatiquement. Le réglage par défaut est de 12 heures. Cette durée ne peut pas être modifiée.
- 7 Appuyer sur **Cancel** (Annuler) et débrancher le câble d'alimentation.
- 8 Laisser l'appareil refroidir avant d'ouvrir le couvercle. Le clapet à flotteur sur le couvercle retombe quand la pression a baissé.
- 9 Utiliser des mitaines pour ouvrir le couvercle. Suivre les instructions et les avertissements dans Ouverture du couvercle à la page 18.
- 10 Délicatement retirer les aliments à l'aide des ustensiles adaptés et les mettre dans un plat adéquat à l'aide de la pelle à riz, la louche ou d'autres ustensiles.
- 11 Laisser l'appareil se refroidir complètement avant de le nettoyer. Voir Nettoyage de l'autocuiseur à la page 28.
- 12 Vider et nettoyer le réservoir de condensation après chaque utilisation.

Nettoyage de l'autocuiseur

L'autocuiseur doit être nettoyé après chaque utilisation.

AVERTISSEMENT : Pour éviter des chocs électriques ou des dommages à l'autocuiseur, toujours appuyer sur le bouton **Stop** (Arrêt), puis débrancher le câble d'alimentation avant le nettoyage. S'assurer que tous les éléments de l'autocuiseur se sont suffisamment refroidis.

AVERTISSEMENTS :

- Ne pas immerger le câble d'alimentation de l'autocuiseur dans l'eau ou d'autres liquides.
- Ne pas utiliser de nettoyants abrasifs, de laine d'acier ou de tampons à récurer.
- Sécher tous les éléments après le nettoyage, avant l'utilisation ou le rangement de l'autocuiseur.
- S'assurer qu de l'eau ne pénètre pas dans le boîtier de l'autocuiseur ou du panneau de commandes.
- Le couvercle n'est conçu pour aller au lave-vaisselle.
- Nettoyer le clapet de dépressurisation et son protecteur uniquement en cas d'accumulation de résidus.
- Vérifier que tous les éléments et toutes les surfaces sont complètement secs avant de connecter l'autocuiseur sur une prise secteur. Des pièces mouillées pourraient être source d'un choc électrique.

- 1 Retirer le récipient intérieur et le collecteur de condensation de l'appareil.
- 2 Laver le récipient intérieur, le collecteur de condensation et tout accessoire qui a été utilisé (tel que la tasse de mesure, la cuillère à riz, la louche et le socle de cuisson) avec de l'eau chaude savonneuse. Rincer et sécher délicatement. Il est également possible de les laver au lave-vaisselle.
- 3 Retourner le couvercle et le poser sur une surface stable, plane et propre.
- 4 Retirer le joint en l'extrayant du couvercle.
- 5 Vérifier l'absence de résidus sur le protecteur du clapet de dépressurisation, le clapet de dépressurisation et le clapet à flotteur. Ne retirer ces éléments pour les nettoyer que si besoin est.
- 6 S'il est nécessaire de nettoyer le clapet à flotteur, mettre une main sous le couvercle et faire pression sur le clapet vers le haut. Retirer les capuchon de silicone du clapet à flotteur avec l'autre main. Libérer et prendre le clapet à flotteur avec la main qui est sous le couvercle.
- 7 Laver le joint, le clapet de dépressurisation, le protecteur du clapet de dépressurisation, le clapet à flotteur et le capuchon de silicone avec de l'eau chaude savonneuse. Rincer et sécher délicatement. Il est également possible de les laver au lave-vaisselle.
- 8 Essuyer le boîtier intérieur et extérieur, le panneau de commandes et le couvercle avec un chiffon humide. Prendre des précautions supplémentaires lors du nettoyage à proximité de l'élément de chauffage et du panneau de commandes. L'eau pourrait les endommager. Bien sécher ces éléments après le nettoyage. Ne pas les immerger dans l'eau.

Entreposage de l'autocuisseur



Lors de l'entreposage de l'autocuisseur :

- S'assurer que tous les éléments sont propres et secs.
- Il est recommandé de ranger l'autocuisseur dans un endroit sec.
- Ranger l'autocuisseur sur une étagère stable ou dans un placard pour l'empêcher de tomber.
- Pour éviter des accidents, s'assurer que tant l'autocuisseur que son câble d'alimentation ne sont pas susceptibles d'être atteints par des enfants ou des animaux domestiques.

Problèmes et solutions

PROBLÈME	SOLUTION
Mon autocuisseur ne fonctionne pas.	<ul style="list-style-type: none"> • Vérifier que le câble d'alimentation est branché et que la prise secteur est opérationnelle. Si la prise ne fonctionne pas, vérifier le disjoncteur et le réinitialiser si besoin est. • L'autocuisseur peut avoir fait l'objet d'une surchauffe. Débrancher le câble d'alimentation de la prise secteur, laisser l'appareil se refroidir et essayer de nouveau de l'utiliser.
Il n'est pas possible de fermer le couvercle.	<ul style="list-style-type: none"> • Si le clapet à flotteur est sorti (est visible), vérifier l'absence de résidus sur le clapet, puis le nettoyer si besoin est. • Si le clapet à flotteur est endommagé, amener l'autocuisseur à un service de réparation certifié de Best Buy.
L'autocuisseur chauffe, mais l'afficheur ou les boutons ne s'allument pas.	<ul style="list-style-type: none"> • Appuyer sur le bouton Cancel (Annuler) et débrancher le câble d'alimentation de la prise secteur. Amener l'autocuisseur à un service de réparation certifié de Best Buy.
L'afficheur et les boutons s'allument, mais l'autocuisseur ne chauffe pas.	<ul style="list-style-type: none"> • Appuyer sur le bouton Cancel (Annuler) et débrancher le câble d'alimentation de la prise secteur. Amener l'autocuisseur à un service de réparation certifié de Best Buy.

PROBLÈME	SOLUTION
Le clapet à flotteur ne sort pas.	<ul style="list-style-type: none"> • Il est possible qu'il n'y ait pas suffisamment de liquide pour créer une pression suffisante. Appuyer sur le bouton Cancel (Annuler) et débrancher le câble d'alimentation de la prise secteur. Utiliser la méthode de déverrouillage rapide pour laisser échapper toute pression accumulée et laisser l'autocuiseur se refroidir avant de l'ouvrir. Voir Utiliser la méthode de déverrouillage rapide pour ouvrir le couvercle à la page 24. Ajouter du liquide et essayer de nouveau. • Des résidus peuvent bloquer le clapet. Appuyer sur le bouton Cancel (Annuler) et débrancher le câble d'alimentation de la prise secteur. Utiliser la méthode de déverrouillage rapide pour laisser échapper toute pression accumulée et laisser l'autocuiseur se refroidir avant de l'ouvrir. Voir Utiliser la méthode de déverrouillage rapide pour ouvrir le couvercle à la page 24. Nettoyer le clapet et essayer de nouveau.
De la vapeur sort en continu du clapet de dépressurisation.	<ul style="list-style-type: none"> • Le clapet de dépressurisation peut ne pas être inséré correctement. Appuyer sur le bouton Cancel (Annuler) et débrancher le câble d'alimentation de la prise secteur. Attendre que le flux de vapeur s'arrête, puis utiliser des mitaines pour pousser le clapet vers le bas. • Le clapet de dépressurisation peut être endommagé. Appuyer sur le bouton Cancel (Annuler) et débrancher le câble d'alimentation de la prise secteur. Amener l'autocuiseur à un service de réparation certifié de Best Buy. • L'autocuiseur peut avoir accumulé trop de pression. Appuyer sur le bouton Cancel (Annuler) et débrancher le câble d'alimentation de la prise secteur. Amener l'autocuiseur à un service de réparation certifié de Best Buy.
De la vapeur s'échappe du clapet à flotteur après qu'il soit sorti.	<ul style="list-style-type: none"> • Des résidus peuvent bloquer le clapet. Appuyer sur le bouton Cancel (Annuler) et débrancher le câble d'alimentation de la prise secteur. Utiliser la méthode de déverrouillage rapide pour laisser échapper toute pression accumulée et laisser l'autocuiseur se refroidir avant de l'ouvrir. Voir Utiliser la méthode de déverrouillage rapide pour ouvrir le couvercle à la page 24. Nettoyer le clapet et essayer de nouveau. • Le capuchon de silicone du clapet à flotteur peut être endommagé. Appuyer sur le bouton Cancel (Annuler) et débrancher le câble d'alimentation de la prise secteur. Amener l'autocuiseur à un service de réparation certifié de Best Buy. • L'autocuiseur peut avoir accumulé trop de pression. Appuyer sur le bouton Cancel (Annuler) et débrancher le câble d'alimentation de la prise secteur. Amener l'autocuiseur à un service de réparation certifié de Best Buy.

PROBLÈME	SOLUTION
De la vapeur s'échappe des côtés du couvercle.	<ul style="list-style-type: none"> • Il se peut que le couvercle ne soit pas correctement fermé. Appuyer sur le bouton Cancel (Annuler) et débrancher le câble d'alimentation de la prise secteur. Attendre que le flux de vapeur s'arrête, puis à l'aide des mitaines faire pivoter le couvercle jusqu'à ce que  (symbole de verrouillage) soit aligné avec  sur la partie supérieure avant de l'appareil. • Le joint d'étanchéité n'est peut-être pas installé. Appuyer sur le bouton Cancel (Annuler) et débrancher le câble d'alimentation de la prise secteur. Utiliser la méthode de déverrouillage rapide pour laisser échapper toute pression accumulée et laisser l'autocuisseur se refroidir avant de l'ouvrir. Voir Utiliser la méthode de déverrouillage rapide pour ouvrir le couvercle à la page 24. Installer le joint d'étanchéité et essayer de nouveau. • Le joint d'étanchéité est peut-être endommagé. Appuyer sur le bouton Cancel (Annuler) et débrancher le câble d'alimentation de la prise secteur. Amener l'autocuisseur à un service de réparation certifié de Best Buy. • Des résidus entre le joint d'étanchéité et le couvercle peuvent empêcher que le joint soit efficace. Appuyer sur le bouton Cancel (Annuler) et débrancher le câble d'alimentation de la prise secteur. Utiliser la méthode de déverrouillage rapide pour laisser échapper toute pression accumulée et laisser l'autocuisseur se refroidir avant de l'ouvrir. Voir Utiliser la méthode de déverrouillage rapide pour ouvrir le couvercle à la page 24. Nettoyer les résidus sur le joint et le couvercle et essayer de nouveau.
Il n'est pas possible d'ouvrir le couvercle.	<ul style="list-style-type: none"> • Si le clapet à flotteur est visible, attendre jusqu'à ce qu'il redescende. Il est possible d'utiliser la méthode de déverrouillage rapide avec des mitaines pour ouvrir le couvercle. Voir Utiliser la méthode de déverrouillage rapide pour ouvrir le couvercle à la page 24. • Le clapet à flotteur peut être endommagé. Appuyer sur le bouton Cancel (Annuler) et débrancher le câble d'alimentation de la prise secteur. Utiliser la méthode de déverrouillage rapide pour laisser échapper toute pression accumulée et laisser l'autocuisseur se refroidir avant de l'ouvrir. Voir Utiliser la méthode de déverrouillage rapide pour ouvrir le couvercle à la page 24. Amener l'autocuisseur à un service de réparation certifié de Best Buy.

PROBLÈME	SOLUTION
L'autocuiseur émet une odeur ou de la fumée.	<ul style="list-style-type: none"> • Quand il est mis en marche pour la première fois, l'autocuiseur peut produire une odeur ou émettre de la fumée, car il élimine les résidus du processus de fabrication. Ceci est normal. Mettre le récipient intérieur dans l'autocuiseur et le remplir avec au moins deux tasses d'eau. Laisser l'autocuiseur chauffer pendant au moins 10 minutes sans le couvercle ni des aliments jusqu'à ce que l'odeur ou la fumée disparaissent. • Si ce n'est pas la première fois que l'autocuiseur est mis en marche, il peut être endommagé. Appuyer sur le bouton Cancel (Annuler) et débrancher le câble d'alimentation de la prise secteur. Utiliser la méthode de déverrouillage rapide pour laisser échapper toute pression accumulée et laisser l'autocuiseur se refroidir avant de l'ouvrir. Voir Utiliser la méthode de déverrouillage rapide pour ouvrir le couvercle à la page 24. Amener l'autocuiseur à un service de réparation certifié de Best Buy.

Toute autre réparation doit être effectuée uniquement par du personnel qualifié.

Spécifications

Volume	6 pte (24 C) (5,7 L)
Dimensions (H × L × P)	12,6 × 13 × 12,2 po (32 × 33 × 31 cm)
Poids	11,9 lb (5,4 kg)
Marche-Arrêt	120 V ~ 60 Hz
Puissance	1 000 W
Longueur du cordon d'alimentation	30,7 po (78 cm)

GARANTIE LIMITÉE D'UN AN

Description :

Le distributeur* de produits de la marque Insignia garantit au premier acheteur de ce produit neuf de la marque Insignia (« Produit »), qu'il est exempt de défauts de fabrication et de main-d'œuvre à l'origine, pour une période d'un (1) an à partir de la date d'achat du Produit (« Période de garantie »).

Cette garantie ne s'applique que si le produit a été acheté aux États-Unis ou au Canada auprès d'un détaillant de la marque Best Buy ou sur les sites www.bestbuy.com ou www.bestbuy.ca et qu'il a été emballé avec cette déclaration de garantie.

Quelle est la durée de la couverture?

La Période de garantie dure un an (365 jours) à compter de la date d'achat de ce Produit. La date d'achat est imprimée sur le reçu fourni avec le Produit.

Que couvre cette garantie?

Pendant la Période de garantie, si un vice de matériau ou de main-d'œuvre d'origine est détecté sur le Produit par un service de réparation agréé par Insignia ou le personnel du magasin, Insignia (à sa seule discrétion) : (1) réparera le Produit en utilisant des pièces détachées neuves ou remises à neuf; ou (2) remplacera le Produit par un produit ou des pièces neuves ou remises à neuf de qualité comparable. Les produits et pièces remplacés au titre de cette garantie deviennent la propriété d'Insignia et ne sont pas retournés à l'acheteur. Si les Produits ou pièces nécessitent une réparation après l'expiration de la Période de garantie, l'acheteur devra payer tous les frais de main-d'œuvre et les pièces. Cette garantie reste en vigueur tant que l'acheteur reste propriétaire du Produit Insignia pendant la Période de garantie. La garantie prend fin si le Produit est revendu ou transféré d'une quelconque façon que ce soit à tout autre propriétaire.

Comment obtenir une réparation sous garantie?

Si le produit a été acheté dans un magasin Best Buy, ou sur un site Web de Best Buy (www.bestbuy.com ou www.bestbuy.ca), ramener le produit accompagné de la preuve d'achat originale et le produit dans n'importe quel magasin Best Buy. Prendre soin de remettre le Produit dans son emballage d'origine ou dans un emballage qui procure la même qualité de protection que celui d'origine.

Afin d'obtenir le service de la garantie, aux États-Unis et au Canada appeler le 1-877-467-4289 L'assistance technique éventuellement établira un diagnostic et corrigera le problème au téléphone.

Où cette garantie s'applique-t-elle?

Cette garantie n'est applicable qu'aux États-Unis et au Canada dans un magasin de la marque Best Buy ou son site Internet à l'acheteur original du Produit dans le pays où il a été effectué.

Ce qui n'est pas couvert par cette garantie limitée

La présente garantie ne couvre pas :

- la formation du client;
- l'installation;
- les réglages de configuration;
- les dommages esthétiques;
- les dommages résultants des intempéries, de la foudre et d'autres catastrophes naturelles telles que les surtensions;
- les dégâts matériels;
- une utilisation inadaptée;
- une manipulation abusive;
- la négligence;

- une utilisation commerciale, y compris mais sans s'y limiter, l'utilisation dans un centre commercial ou dans les parties communes d'immeubles en copropriété ou d'immeubles d'appartements, ainsi que tout endroit autre qu'un domicile privé;
- la modification de tout ou partie du Produit, y compris l'antenne;
- un écran endommagé par les images fixes (sans mouvement) qui restent affichées pendant de longues périodes (rémanentes);
- les dommages ayant pour origine une utilisation ou une maintenance défectueuse;
- la connexion à une source électrique dont la tension est inadéquate;
- la tentative de réparation par toute personne non agréée par Insignia pour réparer le Produit;
- les produits vendus « en l'état » ou « hors service »;
- les consommables, y compris mais sans s'y limiter les piles ou batteries (AA, AAA, C etc.);
-
- les produits dont le numéro de série usine a été altéré ou enlevé;
- la perte ou vol de ce produit ou de tout élément le composant;
- les écrans où les trois (3) premiers pixels défectueux (points noirs ou incorrectement allumés) groupés dans une surface inférieure à un dixième (1/10) de celle de l'écran, ou un maximum de cinq (5) pixels défectueux sur toute la surface de l'écran; (les écrans comportant des pixels peuvent contenir un nombre limité de pixels défectueux);
- les défauts ou dommages causés par tout contact, mais sans s'y limiter, avec des liquides, gels ou pâtes.

LA RÉPARATION OU LE REMPLACEMENT, TELS QU'OFFERTS PAR LA PRÉSENTE GARANTIE, CONSTITUENT LE SEUL RECOURS DE L'ACHETEUR POUR TOUTE VIOLATION DE GARANTIE. INSIGNIA NE SAURAIT ÊTRE TENUE POUR RESPONSABLE DE DOMMAGES ACCESSOIRES OU CONSÉCUTIFS, RÉSULTANT DE L'INEXÉCUTION D'UNE GARANTIE EXPRESSE OU IMPLICITE SUR CE PRODUIT, Y COMPRIS, SANS S'Y LIMITER, LA PERTE DE DONNÉES, L'IMPOSSIBILITÉ D'UTILISER LE PRODUIT, L'INTERRUPTION D'ACTIVITÉ OU LA PERTE DE PROFITS. INSIGNIA PRODUCTS N'OCTROIE AUCUNE AUTRE GARANTIE EXPRESSE RELATIVE À CE PRODUIT; TOUTES LES GARANTIES EXPRESSES OU IMPLICITES POUR CE PRODUIT, Y COMPRIS, MAIS SANS LIMITATION, TOUTE GARANTIE DE QUALITÉ MARCHANDE, D'ADÉQUATION À UN BUT PARTICULIER, SONT LIMITÉES À LA PÉRIODE DE GARANTIE APPLICABLE TELLE QUE DÉCRITE CI-DESSUS ET AUCUNE GARANTIE EXPRESSE OU IMPLICITE NE S'APPLIQUERA APRÈS LA PÉRIODE DE GARANTIE. CERTAINS ÉTATS, PROVINCES ET JURIDICTIONS NE RECONNAISSENT PAS LES LIMITATIONS DE LA DURÉE DE VALIDITÉ DES GARANTIES IMPLICITES. PAR CONSÉQUENT, LES LIMITATIONS SUSMENTIONNÉES PEUVENT NE PAS S'APPLIQUER À L'ACHETEUR ORIGINAL. LA PRÉSENTE GARANTIE DONNE À L'ACHETEUR DES GARANTIES JURIDIQUES SPÉCIFIQUES; IL PEUT AUSSI BÉNÉFICIER D'AUTRES GARANTIES QUI VARIENT D'UN ÉTAT OU D'UNE PROVINCE À L'AUTRE.

Pour contacter Insignia :

1-877-467-4289

www.insigniaproducts.com

INSIGNIA est une marque de commerce de Best Buy et de ses sociétés affiliées.

* Distribué par Best Buy Purchasing, LLC

7601 Penn Ave. South, Richfield, MN 55423 É.-U.

© 2020 Best Buy. Tous droits réservés.

INSIGNIA™

www.insigniaproducts.com

1-877-467-4289 (États-Unis et Canada) ou le 01-800-926-3000 (au Mexique)

INSIGNIA est une marque de commerce de Best Buy et de ses sociétés affiliées.

Distribuée par Best Buy Purchasing, LLC

7601 Penn Ave. South, Richfield, MN 55423 É.-U.

© 2020 Best Buy. Tous droits réservés.

V1 FRANÇAIS
20-0083