

HOLSTEIN
HOUSEWARES



HOT AIR POPCORN MAKER

MÁQUINA PARA PALOMITAS DE MAÍZ

THIS MANUAL IS FOR USE WITH ALL
ITEMS WITH THE MODEL NUMBER:
HU-09009

ESTE MANUAL DE USUARIO APLICA
PARA TODOS LOS PRODUCTOS CON
EL NÚMERO DE MODELO:
HU-09009



READ THIS MANUAL BEFORE USING THE PRODUCT AND SAVE FOR FUTURE REFERENCE
LEA ESTE MANUAL ANTES DE USAR EL ARTEFACTO Y GUÁRDELO PARA REFERENCIA

IMPORTANT SAFEGUARDS

*WHEN USING ELECTRICAL APPLIANCES,
BASIC SAFETY PRECAUTIONS SHOULD
ALWAYS BE FOLLOWED TO PREVENT THE
RISK OF FIRE, ELECTRIC SHOCK, BURNS, OR
OTHER INJURIES OR DAMAGES.*

1. Read all instructions before using this product.
2. Always unplug the product from the electrical outlet before moving, relocating, servicing, or cleaning it.
3. Always keep hands and utensils out of the product when using. Do not touch hot surfaces. CAUTION: Surface becomes hot during use.
4. Do NOT plug/unplug the product into/from the electrical outlet with your hands wet.
5. Do NOT operate the product if the power cord is cut, damaged, the wires are exposed, if the appliance ever malfunctions, nor if the appliance has been damaged in any manner.
6. Keep the power cord and product AWAY from heated surfaces, including stovetops, burners or heated ovens.
7. To protect against electrical shock, do NOT immerse in or expose the base, plug, or power cord to water or any other liquids. NEVER use this product near water or wet surfaces.
8. To disconnect the product from an electrical outlet, pull directly on the plug; do NOT pull on the power cord.

9. Do NOT put any stress on the power cord where it connects to the product, as the power cord could fray and break.
10. Do NOT operate the product if it malfunctions, or if it is dropped or damaged.
11. This product has NO user-serviceable parts. Do NOT attempt to examine or repair this product yourself. ONLY qualified and approved service personnel should perform servicing.
12. This product is intended for HOUSEHOLD and INTERIOR USE ONLY and cannot be used for any other purpose. This item is NOT a toy. Do NOT use outdoor.
13. Keep the product out of the reach of children and pets. This product is NOT intended to be used by children and strict supervision is necessary when used near children.
14. Do NOT leave the product unattended while it is in use.
15. Do NOT use any attachments or accessories that are not recommended or sold and approved by the manufacturer for this product.
16. Always operate the product on a dry, flat, stable, heat-resistant surface to avoid accidents.
17. Do NOT move the product while it is in use. Always let it cool before moving, relocating, servicing, or cleaning it. Extreme caution must be used when moving this appliance.
18. Do NOT let cord hang over the edge of a table or counter. Position the appliance as close to the outlet as possible to prevent injuries due to tripping over the cable.
19. Do NOT use a scouring pad to clean the appliance.
20. Do NOT clean any parts of this appliance in the dishwasher.
21. Unplug from the outlet when is not in use, before removing parts and before cleaning.
22. Do NOT use this appliance for anything other than its intended use.

WARNING: During the first few minutes of initial use, you may notice a little smoke and/or a slight odor. This is normal and should quickly disappear. It will not recur after appliance has been used a few times.

SAVE THESE INSTRUCTIONS! ADDITIONAL SAFEGUARDS

*DO NOT OPERATE APPLIANCE IF THE
POWER CORD SHOWS ANY DAMAGE OR IF
APPLIANCE WORKS INTERMITTENTLY OR
STOPS WORKING ENTIRELY.*

- **EXTENSION CORDS**

A short power-supply cord is to be provided to reduce the risk resulting from becoming entangled in or tripping over a longer cord. Longer detachable power-supply cords or extension cords are available and may be used if care is exercised in their use. If a longer detachable power-supply cord or extension cord is used:

1. The marked electrical rating of the cord set or extension cord should be at least as great as the electrical rating of the appliance, and
2. The longer cord should be arranged so that it will not drape over the countertop or tabletop where it can be tripped over, snagged, or pulled on unintentionally by children or the user.

- POLARIZED PLUG

This product has a polarized plug (one blade is wider than the other). To reduce the risk of electric shock, this plug is intended to fit into a polarized outlet only one way. If plug does not fit fully into the outlet, reverse the plug. If it still does not fit contact a qualified electrician. Do not attempt to modify the plug in any way.

HOW TO OPERATE

BEFORE FIRST USE:

1. Unpack the product and all parts. Remove all packaging materials, including any stickers or labels.
2. Read these instructions carefully.
3. Clean the interior surface of the product and all parts with a damp cloth. Wipe dry with a soft cloth immediately. Do not use any abrasive cleaners. Wipe down the exterior with a soft dry cloth.
4. NEVER IMMERSE PRODUCT OR CORD IN WATER OR ANY OTHER LIQUID.
5. Position the product on a stable, dry, flat, heat-resistant surface near an electrical outlet.
6. Unroll the electrical cord.
7. Operate this product on a separate outlet and circuit from other appliances to avoid overloading the circuit.

CAUTION: The surfaces of the appliance get hot. To avoid accidental burns, scalping or steam being released while cooking, use an oven mitt.

FOR HOUSEHOLD USE ONLY

USING THE APPLIANCE:

1. This product is intended **ONLY** for household use of making popcorns.
2. Place the appliance on a flat surface.
3. Place the stirring rod making sure the rod fits into notched area around screw and secure with center knob. Your appliance is now ready for use.
4. Check and confirm the voltage of the product is the same as the outlets. Then, plug the electrical cord into the outlet carefully on a separate outlet from other appliances to prevent the circuit from being overloaded. Make sure the switch is flipped to the “OFF” position.
5. Put proper amount of vegetable oil and kernels into base. Do not add more kernel or oil than recommended. Spread corn evenly over popping surface. Add kernels following the steps to make popcorns (pg. 10)
6. Place top cover on base making sure handles of cover fit into handles of base.
7. Turn the appliance ON. The popcorn will start to pop.
8. Do not shake appliance during popping cycle. In 4 to 6 minutes (depending on quantity of corn being popped) the automatic popping cycle will be completed. Turn the switch “OFF” and unplug cord from wall outlet. Secure plastic lid on top cover before the appliance is inverted.

9. Grasp handles firmly and turn appliance upside down. Detach the appliance away from cover top. Be careful of escaping steam. The popcorn is ready to serve.
10. If making more than one batch, turn “OFF” the appliance, let it cool for 5 min and repeat the steps for making popcorn.
11. As soon as you are finished using, unplug the product and allow it to cool before proceeding with the cleaning instructions.

CLEANING

Proper maintenance will ensure years of service of your appliance. Clean the appliance after every use following these steps. This appliance contains no user serviceable parts and requires little maintenance.

WARNING: Unplug the product and allow cooling before cleaning. Clean the interior and exterior surfaces of the appliance with a damp cloth or sponge. Wipe dry with a soft cloth. Do not use abrasive or metallic materials.

1. Unplug the product and allow cooling before cleaning.
2. Wash the top cover and lid with hot, soapy water.
3. Empty the appliance.
4. Clean the interior/exterior surface of the appliance with a dry cloth or soft sponge. Do not use abrasive or metallic materials.
5. Never place any parts in the dishwasher. Hand-wash ONLY.

CAUTION:

DO NOT IMMERSE THE APPLIANCE, THE POWER CORD OR THE PLUG INTO WATER OR ANY LIQUIDS.

STORAGE

1. After following the steps of cleaning and maintenance, collect the power cord.
2. Store the appliance in a dry and clean place.

SPECIFICATIONS

Before using the appliance, verify that the domestic supply voltage matches the specifications indicated on the appliance.

120V~	60Hz	850W
-------	------	------

FOR HOUSEHOLD USE ONLY

PARTS

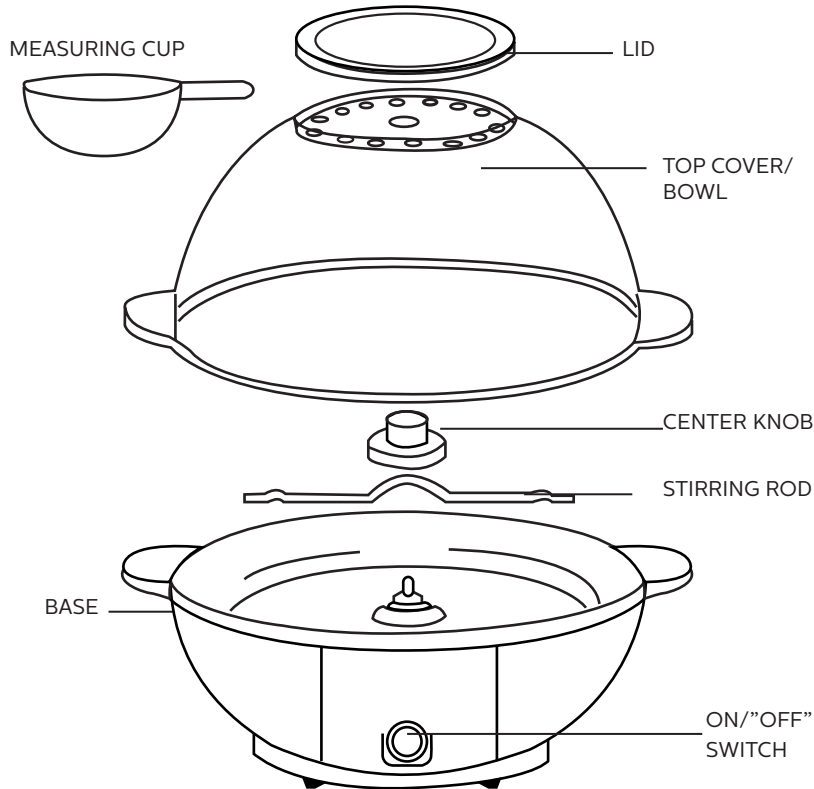

TIPS

- Do not overfill the appliance with popcorn kernels.
- Follow the instructions of the recipe carefully.
- For flavored popcorn, add seasoning from any gourmet popcorn seasoning kit to the already cooked popcorns.
- For regular theater style popcorn just add butter and salt to the already cooked popcorns.
- If you are using a gourmet/premium grade of corn, use less corn than specified in the chart. For 2 quarts popcorn, use 1/4 cup; for 4 quarts popcorn, use 1/2 cup; for 6 quarts popcorn, use 3/4 cup corn; use the same amounts of oil and butter that are specified in the chart.

STEPS TO MAKE POPCORN

Quarts of Popcorn Desired	Amount of Vegetable Oil	Amount of Corn	Amount of Refrigerated Butter or Margarine
2	1 Tablespoon	1/2 Cup	1 Tablespoon
4	2 Tablespoon	2/3 Cup	2 Tablespoon
6	3 Tablespoon	1 Cup	3 Tablespoon



1

Pour the kernels.



2

Place the cover top and turn on.



3

Pop and enjoy!



A close-up photograph of a cup filled with popcorn. The popcorn is coated in a thick layer of melted yellow cheese and topped with small red sprinkles. The cup has a green rim and red and white stripes. The background is a soft, out-of-focus light beige.

Holstein's *Recipe Book*

Parmesan Popcorn

Popcorn Balls

Chocolate and Bannana Popcorn Chunks

Peppermint Chunks

Cheddar Cheese Popcorn

Spicy Popcorn

Parmesan Popcorn



Ingredients:

- 8 cups of popcorn
- 1/2 tsp of garlic powder
- 1 green onion chopped
- 1/4 tsp cracked pepper
- 1/2 tsp sea salt
- 1/2 cup grated parmesan cheese
- 2 tbsps of olive oil

Steps:

- Follow the steps to make popcorn above.
- Combine the garlic powder, green onions, cracked pepper, sea salt and parmesan cheese in a container and set aside.
- Place the popcorn in a large mixing bowl, drizzle the olive oil over the popcorn and toss until it is mixed evenly.
- Slowly add the dry ingredients and stir the popcorn until it is evenly spread over the popcorn.
- Tip: You may also use a large paper bag to shake and mix the dry ingredients evenly.

Note: All recipes make various batches

Popcorn Balls



Ingredients:

- 1/2 cup of popcorn
- 1/2 cup of corn syrup
- 1/2 cup granulated sugar
- 1/2 teaspoon salt
- 1 stick of melted butter

Steps:

- Follow the steps to make popcorn.
- Mix corn syrup, sugar and salt together in a pot and dissolve over medium heat for about 3 minutes.
- Add popcorn to pot, stirring and tossing consistently.
- Remove from heat.
- Using the melted butter, form popcorn balls while the mixture is still warm.
- Wrap them individually in plastic wraps, tie and store at room temperature.

Note: All recipes make various batches

Chocolate and Banana Popcorn Chunks



Ingredients:

- 8 cups of popcorn
- 6 oz bag of semi-sweet chocolate chips
- 5 oz bag of peanuts
- 2 oz bag of banana chips, broken into small pieces
- 6 oz bag of peanut butter morsels

Steps:

- Follow the steps to make popcorn.
- Place wax paper over a cookie sheet.
- In a bowl, toss the popcorn and banana chips together.
- Spread the popcorn and banana chips over the cookie sheet.
- Melt the chocolate chips and peanut butter morsels over stove, as packaging recommends.
- Drizzle the melted chocolate and peanut butter mixture over the popcorn and the banana chips.
- Sprinkle peanuts over the chocolate and peanut mixture.
- Allow to cool.
- Once the chocolate and the peanut butter mixture has hardened, break it up into pieces.

Note: All recipes make various batches

Peppermint Chunks



Ingredients:

- 8 cups of popcorn
- 6 oz bag of semi-sweet dark chocolate chips
- 3/4 cups of crushed peppermint sticks

Steps:

- Follow the steps to make popcorn.
- Place wax paper over a cookie sheet.
- Spread the popcorn evenly over the cookie sheet.
- Melt the chocolate chips.
- Drizzle the melted chocolate mixture over the popcorn.
- Sprinkle the crushed peppermint over the chocolate.
- Allow to cool.
- Once the chocolate has hardened, break it up into pieces.

Note: All recipes make various batches

Cheddar Cheese Popcorn



Ingredients:

- 6 tablespoons melted butter
- 1/2 cup cheddar cheese powder, plus 1 tablespoon
- 1/2 teaspoon mustard powder
- 1/2 teaspoon cayenne pepper
- 8 cups pop popcorn
- Salt and pepper

Steps:

- Follow the steps to make popcorn.
- Combine the cheddar cheese powder, mustard powder, cayenne pepper and set aside.
- Place the popcorn in a large mixing bowl, drizzle the melted butter over the popcorn and toss until it is mixed evenly.
- Slowly add the dry ingredients and stir the popcorn until it is evenly spread over the popcorn.
- Add salt and pepper to taste.
- You may also use a large paper bag to shake and mix the dry ingredients evenly.

Note: All recipes make various batches

Spicy Popcorn



Ingredients:

- 8 cups popcorn
- 2 tablespoons melted butter
- 1/2 teaspoon sweet paprika
- 1 teaspoon salt
- 1/2 teaspoon garlic powder
- 1 teaspoon cumin
- 1/4 teaspoon cayenne pepper

Steps:

- Follow the steps to make popcorn.
- Combine the cheddar cheese powder, mustard powder, cayenne pepper and set aside.
- Place the popcorn in a large mixing bowl, drizzle the melted butter over the popcorn and toss until it is mixed evenly.
- Slowly add the dry ingredients and stir the popcorn until it is evenly spread over the popcorn.
- Add salt and pepper to taste.
- You may also use a large paper bag to shake and mix the dry ingredients evenly.

Note: All recipes make various batches



IMPORTANTES INSTRUCCIONES DE SEGURIDAD

AL USAR ARTEFACTOS ELÉCTRICOS, SIEMPRE DEBEN TOMARSE PRECAUCIONES BÁSICAS DE SEGURIDAD PARA EVITAR EL RIESGO DE INCENDIO, CHOQUE ELÉCTRICO, QUEMADURAS U OTRAS LESIONES O DAÑOS.

1. Lea todas las instrucciones antes de usar este artefacto.
2. Siempre desenchufe el artefacto del tomacorriente antes de mover o limpiar.
3. Mantenga las manos y utensilios fuera del artefacto cuando se utilice. No toque las superficies calientes. ATENCIÓN: La superficie se calienta durante su uso.
4. NO conectar / desconectar el artefacto del tomacorriente con las manos mojadas.
5. NO utilice el artefacto si el cordón eléctrico está roto, dañado, los cables están expuestos, si el artefacto tiene mal funcionamiento, o si el artefacto ha sido dañado de alguna manera.
6. Mantenga el cordón eléctrico y el artefacto alejado de superficies calientes, incluyendo estufas y hornos.
7. Para protegerse contra una descarga eléctrica, NO sumerja el artefacto, cordón eléctrico o el enchufe en agua u otros líquidos. NUNCA use este artefacto cerca del agua o superficies mojadas.

8. Para desconectar el artefacto del tomacorriente, tire directamente del enchufe, NO tire del cordón eléctrico.
9. NO ponga presión sobre el cordón eléctrico donde se conecta al artefacto, ya que el cordón eléctrico podría romperse.
10. NO utilice el artefacto si funciona mal, o si se ha caído o dañado.
11. Este artefacto no tiene piezas que el usuario pueda reparar. No trate de examinar o reparar este artefacto usted mismo. Solo personal calificado y aprobado debe realizar cualquier tipo de servicio.
12. Este artefacto está diseñado solo para uso doméstico y uso en interiores y no puede ser utilizado para ningún otro propósito. Este artefacto no es un juguete. NO use al aire libre.
13. Mantenga el artefacto fuera del alcance de niños y mascotas. Este artefacto no está destinado a ser utilizado por niños y una estricta supervisión es necesaria cuando se utiliza cerca de niños.
14. NO deje el artefacto desatendido mientras está en uso.
15. No utilice ningún accesorio que no está recomendado o vendido y aprobado por el fabricante de este artefacto.
16. Siempre opere el artefacto en un lugar seco, plano, estable, y resistente al calor para evitar accidentes.
17. NO se debe mover el artefacto mientras está en uso. Siempre deje que se enfríe antes de moverlo. Debe tener mucho cuidado al mover el artefacto.
18. NO permita que el cordón eléctrico cuelgue del borde de una mesa o mostrador. Coloque el artefacto lo más cerca posible del tomacorriente para evitar lesiones que pueden surgir al tropezar con el cable.
19. NUNCA use un estropajo para limpiar el artefacto.
20. NO limpie ninguna pieza de este artefacto en el lavavajillas
21. Desenchufe del tomacorriente cuando no esté en uso, antes de retirar las partes y antes de limpiarlo.
22. No utilice este artefacto para otra cosa que el uso previsto.

PRECAUCIÓN: Durante los primeros minutos de uso inicial, usted puede notar un poco de humo y/o un olor del artefacto. Esto es normal y desaparecerá. No va a reaparecer después de que el artefacto se haya utilizado un par de veces.

¡CONSERVE ESTAS INSTRUCCIONES! INSTRUCCIONES DE SEGURIDAD ADICIONALES

NO USE EL ARTEFACTO SI EL CORDÓN ELÉCTRICO MUESTRA CUALQUIER TIPO DE DAÑO O SI EL ARTEFACTO FUNCIONA INTERMITENTEMENTE O DEJA DE FUNCIONAR POR COMPLETO.

- **CABLES DE EXTENSIÓN**

Se provee un cordón eléctrico corto para reducir el riesgo de enredarse o tropezar con un cable/cordón largo. Pueden usarse cables de extensión más largos si se toman las precauciones necesarias en su uso. Si se usa cable de extensión:

1. Las características eléctricas del cable de extensión deben ser iguales o superiores a las del artefacto.

2. El cable debe colocarse de forma que no cuelgue para evitar que se pueda tropezar, enredarse o tirar de él accidentalmente (especialmente por niños).
- ENCHUFE POLARIZADO

Este electrodoméstico tiene un enchufe polarizado (una pata del enchufe es más ancha que la otra). Para reducir el riesgo de descarga eléctrica, este enchufe está diseñado para entrar de un sólo modo en la toma eléctrica. Si el enchufe no entra totalmente en la toma de corriente, invierta su posición. Si aún así no entrase, póngase en contacto con un electricista calificado. No intente modificar el enchufe de ninguna manera.

FUNCIONAMIENTO

ANTES DEL PRIMER USO:

1. Desempaque cuidadosamente el artefacto y todas las partes. Retire todos los materiales de embalaje, incluyendo las pegatinas (las etiquetas).
2. Lea las instrucciones de uso cuidadosamente.
3. Limpie las superficies interiores y exteriores del artefacto con un paño húmedo. Seque con un paño suave de inmediato. No use materiales abrasivos.
4. **NUNCA SUMERJA EL ARTEFACTO O EL CABLE EN AGUA U OTROS LIQUIDOS.**
5. Coloque el artefacto en un lugar estable, seco, y resistente al calor.
6. Desenrolle el cordón eléctrico.
7. Utilice este artefacto en una toma de corriente separado y aparte de otros artefactos para evitar la sobrecarga del circuito.

PRECAUCIÓN: Las superficies del artefacto se calientan. Siempre utilice un guante de cocina para evitar quemaduras mientras cocina.

SOLO PARA USO DOMESTICO

INSTRUCCIONES DE USO:

1. Este producto está diseñado sólo para uso doméstico de hacer palomitas de maíz.
2. Coloque el artefacto sobre una superficie plana.
3. Asegure la varilla asegurándose de que la varilla encaje en el área con muescas alrededor del tornillo y asegure con la tuerca central. Su artefacto está ahora listo para su uso.
4. Comprobar que el voltaje del producto es el mismo que el del toma corriente. A continuación, enchufe el cable eléctrico en el toma corriente con cuidado sobre una salida separada de otros artefactos para evitar que el circuito se sobrecargue. Asegúrese de que los interruptores esten en la posición “OFF”.
5. Ponga la cantidad apropiada de aceite vegetal y de maíz en la base. No agregue más maíz o aceite de lo recomendado. Esparza de manera uniforme sobre la superficie del artefacto. Añadir maíz siguiendo los pasos para hacer palomitas de maíz (pág. 29)
6. Coloque la cubierta superior en la base asegurándose de que los mangos de la cubierta encajen en las manijas de la base.
7. Encienda el artefacto. Las palomitas de maíz comenzarán a cocinarse.

8. No agite artefacto durante el ciclo de cocción. En 4 a 6 minutos (dependiendo de la cantidad de maíz que se haya agregado) se completará el ciclo de cocción. Coloque en la posición “OFF” y desconecte el cable del toma corriente. Coloque la tapa de plástico sobre la cubierta superior antes de girar que el artefacto.
9. Agarre con firmeza y gire el artefacto al revés. Separe el artefacto de la cubierta superior. Tenga cuidado con el vapor expedido. Las palomitas de maíz están listas para servir.
10. Si toma más de un lote, apague el artefacto, deje que se enfríe durante 5 minutos y repita los pasos para hacer palomitas de maíz.
11. Tan pronto como haya terminado de usar, desconecte el artefacto y deje que se enfríe antes de continuar con las instrucciones de limpieza.

LIMPIEZA Y MANTENIMIENTO

El mantenimiento adecuado asegurara muchos años de uso con su artefacto. Limpie el artefacto después de cada uso. Este artefacto no contiene piezas reparables por el usuario y requiere poco mantenimiento.

ADVERTENCIA: Las superficies del artefacto están extremadamente calientes debido al uso, desenchufe el artefacto y permita que se enfríe antes de limpiar.

1. Desenchufe el artefacto y deje que se enfríe antes de limpiarlo.
2. Lave la cubierta superior y la tapa con agua caliente y jabón.

3. Vacíe el artefacto.
4. Limpie la superficie interior/externa del artefacto con un paño seco o una esponja suave. No utilice materiales abrasivos o metálicos.
5. Nunca coloque las piezas en el lavavajillas. Lavar a mano únicamente.

PRECAUCIÓN:
**NO SUMERJA EL ARTEFACTO, EL CABLE O
EL ENCHUFE EN AGUA U OTROS LÍQUIDOS.**

ALMACENAJE

1. Luego de seguir los pasos de limpieza y mantenimiento, recoja el cordón eléctrico.
2. Guarde el artefacto en un lugar seco y limpio.

ESPECIFICACIONES

Antes de utilizar el artefacto, verifique que el voltaje de la red doméstica corresponda con el indicado en el artefacto.

120V~	60Hz	850W
-------	------	------

PARTES

TAZA MEDIDORA



TAPA



CUBIERTA/BOL

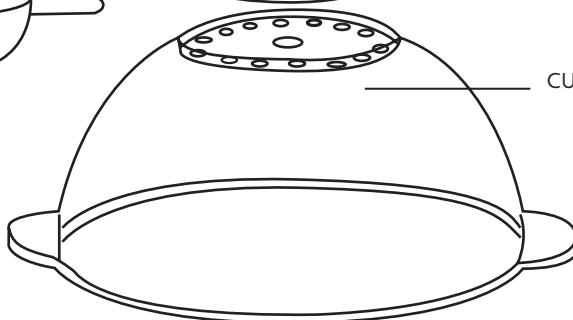

TUERCA CENTRAL



VARILLA

BASE

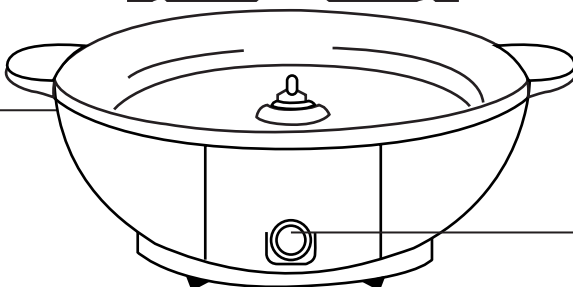

BOTON DE
ENCENDIDO Y
APAGADO

RECOMENDACIONES

- No llene demasiado el aparato de maíz .
- Siga las instrucciones de la receta con cuidado.
- Para palomitas con sabor, agregar el condimento de cualquier kit condimento palomitas gourmet a las palomitas de maíz ya cocido .
- Para palomitas regulares estilo teatro sólo tiene que añadir la mantequilla y la sal a las palomitas de maíz ya cocido .
- Si usted está usando maíz de primera calidad (gourmet), utilice menos maíz que se especifica en la tabla. Para 2 cuartos de palomitas de maíz, use 1/4 taza; de 4 cuartos de palomitas de maíz, use 1/2 taza; para 6 cuartos palomitas, use 3/4 taza de maíz; usar las mismas cantidades de aceite y la mantequilla que se especifican en la tabla.

PASOS PARA HACER PALOMITAS DE Maíz

MEDIDA EN CUARTOS	CANTIDAD DE ACEITE VEGETAL	CANTIDAD DE Maíz	CANTIDAD DE MARGARINA
2	1 cucharada	1/2 de taza	1 cucharada
4	2 cucharada	2/3 de taza	2 cucharada
6	3 cucharada	1 taza	3 cucharada

SÓLO PARA USO DOMÉSTICO



1

Vierta el maíz.



2

Coloque la cubierta y encienda el artefacto



3

¡Sirva y disfrute!

A close-up photograph of a bowl filled with popcorn. The popcorn is coated in a thick layer of melted white cheese and sprinkled with small red and white confetti. The bowl is white with vertical red stripes and sits on a white lace doily. The background is a plain, light-colored surface.

Holstein
Libro de recetas

Palomitas de Queso Parmesano

Bolitas de Palomitas

Palomitas con Chocolate y Banana

Palomitas con trozos de Menta

Palomitas de Queso Cheedar

Palomitas Picantes

Palomitas de Queso Parmesano



Ingredientes:

- 8 tazas de palomitas de maíz
- 2 cucharadas de mantequilla derretida
- 1/2 cucharadita de paprika
- 1 cucharadita de sal
- 1/2 cucharadita de ajo en polvo
- 1 cucharadita de comino
- 1/4 cucharadita de pimienta de cayena

Pasos:

- Siga los pasos para hacer palomitas de maíz.
- Combine la paprika, sal, ajo en polvo, el comino, la pimienta de cayena y reservar.
- Coloque las palomitas de maíz en un tazón grande para mezclar, rociar la mantequilla derretida sobre las palomitas y mezcle de manera uniforme.
- Poco a poco agregue los ingredientes secos y revuelva uniformemente sobre las palomitas.
- Añadir sal y pimienta al gusto.
- Sugerencia: También puede usar una bolsa de papel grande para agitar y mezclar los ingredientes secos en forma pareja.

Nota: Todas las recetas hacen más de un lote

Bolitas de Palomitas



Ingredientes:

- 1/2 taza de palomitas de maíz
- 1/2 taza de jarabe de maíz
- 1/2 taza de azúcar granulada
- 1/2 cucharadita de sal
- 1 barra de mantequilla derretida

Pasos:

- Siga los pasos para hacer palomitas de maíz.
- Mezcle el jarabe de maíz, el azúcar y la sal en una olla y disuelva a fuego medio durante unos 3 minutos.
- Añadir las palomitas a la olla, revolviendo y lanzando constantemente.
- Retire del fuego.
- Use la mantequilla derretida para formar bolas de palomitas de maíz, mientras que la mezcla esté todavía caliente.
- Envuelva individualmente en envolturas de plástico y almacenar a temperatura ambiente.

Nota: Todas las recetas hacen más de un lote

Palomitas de Chocolate y Banana



Ingredientes:

- 8 tazas de palomitas de maíz
- 6 oz bolsa de chispas de chocolate semi-dulce
- 5 oz de mani
- 2 oz de banana cortada en pedazos pequeños
- 6 oz de trocitos de mantequilla de mani

Pasos:

- Siga los pasos para hacer palomitas de maíz.
- Coloque papel encerado sobre una bandeja de horno.
- En un tazón, mezcle los chips de las palomitas de maíz y bananajuntos.
- Esparza las palomitas de maíz y el bananapobre la bandeja de horno.
- Derretir el chocolate y trocitos de mantequilla de mani sobre la estufa.
- Rocíe la mezcla de chocolate y mantequilla de mani derretido sobre las palomitas de maíz y los chips de banana.
- Espolvorear los manies sobre la mezcla.
- Deje que se enfríe.
- Una vez que el chocolate y la mezcla de mantequilla de mani ha endurecido, dividirla en pedazos.

Nota: Todas las recetas hacen más de un lote

Palomitas de Menta



Ingredientes:

- 8 tazas de palomitas de maíz
- 6 oz de chispas de chocolate oscuro semi-dulce
- 3/4 tazas de caramelos de menta triturados

Pasos:

- Siga los pasos para hacer palomitas de maíz.
- Coloque papel encerado sobre una bandeja de horno.
- Esparza la palomitas de manera uniforme sobre la bandeja de horno.
- Derretir el chocolate.
- Rocíe la mezcla de chocolate derretido sobre las palomitas.
- Espolvorear la menta aplastada sobre el chocolate.
- Deje que se enfríe.
- Una vez que el chocolate se ha endurecido, dividirla en pedazos.

Nota: Todas las recetas hacen más de un lote

Palomitas de Queso Cheddar



Ingredientes:

- 6 cucharadas de mantequilla derretida
- 1/2 taza de queso cheddar en polvo
- 8 tazas de palomitas de maíz
- 1/2 cucharadita de mostaza en polvo
- 1/2 cucharadita de pimienta de cayena
- Sal y pimienta

Pasos:

- Siga los pasos para hacer palomitas de maíz.
- Combine el polvo de queso cheddar, mostaza en polvo, pimienta de cayena y coloque a un lado.
- Coloque las palomitas de maíz en un tazón grande para mezclar, rociar la mantequilla derretida sobre las palomitas y mezcle de manera uniforme.
- Poco a poco agregue los ingredientes secos y revuelva hasta que se distribuya uniformemente sobre las palomitas.
- Añadir sal y pimienta al gusto.
- También puede usar una bolsa de papel grande para agitar y mezclar los ingredientes secos en forma pareja.

Nota: Todas las recetas hacen más de un lote

Palomitas Picantes



Ingredientes:

- 8 tazas de palomitas de maíz
- 2 cucharadas de mantequilla derretida
- 1/2 cucharadita de paprika
- 1 cucharadita de sal
- 1/2 cucharadita de ajo en polvo
- 1 cucharadita de comino
- 1/4 cucharadita de pimienta de cayena

Pasos:

- Siga los pasos para hacer palomitas de maíz.
- Combine la paprika, sal, ajo en polvo, el comino, la pimienta de cayena y dejela a un lado.
- Coloque las palomitas de maíz en un tazón grande para mezclar, rocíe la mantequilla derretida sobre las palomitas y mezcle de manera uniforme.
- Poco a poco agregue los ingredientes secos y revuelva hasta que se distribuyan uniformemente sobre las palomitas.
- Añadir sal y pimienta al gusto.
- Sugerencia: También puede usar una bolsa de papel grande para agitar y mezclar los ingredientes secos en forma pareja.

Nota: Todas las recetas hacen más de un lote







WARNING
ELECTRIC SHOCK
ADVERTENCIA
CHOQUE ELÉCTRICO

WARNING

TO REDUCE THE RISK OF ELECTRIC SHOCK, NEVER IMMERSE THE BASE, CORD OR PLUG IN WATER OR OTHER LIQUID.

THIS APPLIANCE IS EQUIPPED WITH A POLARIZED PLUG (ONE BLADE OF THE PLUG IS WIDER THAN THE OTHER) TO REDUCE THE RISK OF ELECTRIC SHOCK. THIS IS A SECURITY FEATURE. THE PLUG WILL FIT IN A POLARIZED OUTLET ONE WAY. IF UNABLE TO INSERT THE PLUG INTO THE ELECTRICAL OUTLET, TRY REVERSING THE PLUG. YET IF THE PLUG DOES NOT FIT, CONTACT A QUALIFIED ELECTRICIAN. DO NOT USE THE PLUG OF AN EXTENSION CORD UNLESS THE PLUG CAN BE FULLY INSERTED IN THE EXTENSION CORD. NEVER MODIFY THE PLUG. DO NOT ATTEMPT TO ALTER THIS MEASURE OF SAFETY IN ANY WAY.

ADVERTENCIA

PARA REDUCIR EL RIESGO DE CHOQUE ELÉCTRICO, NUNCA SUMERJA LA BASE, EL CORDÓN ELÉCTRICO O EL ENCHUFE EN AGUA O EN NINGÚN OTRO LÍQUIDO.

ESTE ARTEFACTO ESTÁ EQUIPADO CON UN ENCHUFE POLARIZADO (UNA PATA DEL ENCHUFE ES MÁS ANCHA QUE LA OTRA) PARA REDUCIR EL RIESGO DE UNA DESCARGA ELÉCTRICA. ESTA ES UNA CARACTERÍSTICA DE SEGURIDAD. EL ENCHUFE ENCAJARÁ EN UN TOMACORRIENTE POLARIZADO EN UNA SOLA DIRECCIÓN. SI NO PUEDE INSERTAR EL ENCHUFE EN LA TOMA DE ELECTRICIDAD, TRATE DE INVERTIR EL ENCHUFE. SI EL ENCHUFE TODAVÍA NO ENCAJA, CONTACTE A UN ELECTRICISTA CALIFICADO. NO USE EL ENCHUFE DE UN CABLE DE EXTENSIÓN A MENOS QUE SE PUEDA INSERTAR COMPLETAMENTE EL ENCHUFE EN EL CABLE DE EXTENSIÓN. NUNCA MODIFIQUE EL ENCHUFE. NO INTENTE ALTERAR ESTA MEDIDA DE SEGURIDAD DE NINGUNA MANERA.

HOLSTEIN
HOUSEWARES

