

INSIGNIA™

# Microondas de pared de 1.7 pies<sup>3</sup>

NS-OTR17SS27/NS-OTR17WH27

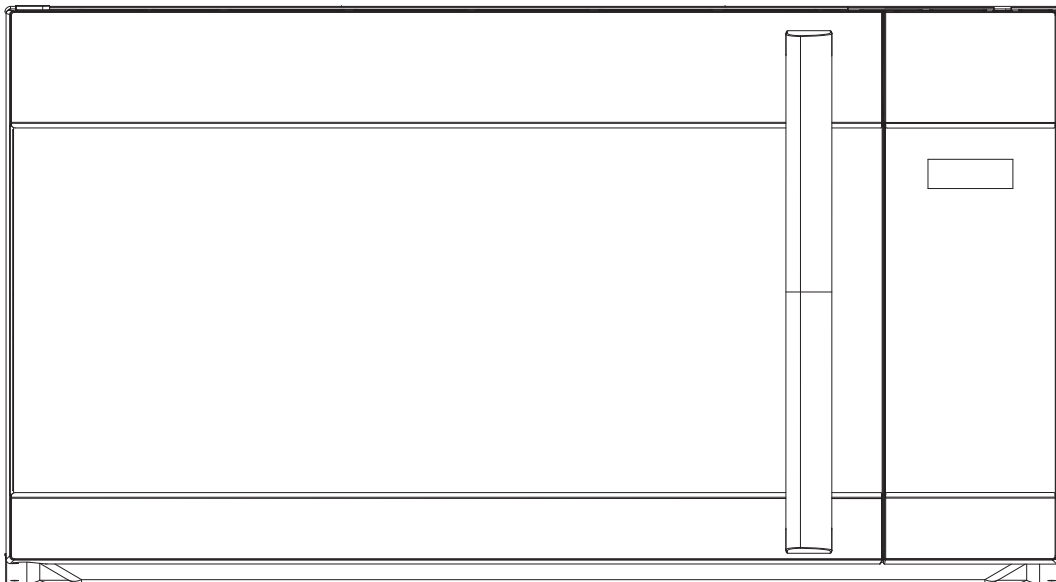

Antes de usar su producto nuevo, lea estas instrucciones para prevenir cualquier daño.

La *Guía del usuario* más actualizada está disponible en [www.bestbuy.com](http://www.bestbuy.com)

# Índice

Introducción .....	3
Instrucciones importantes de seguridad .....	3
Instrucciones de desembalaje .....	4
Instrucciones de conexión a tierra .....	4
Utensilios de cocina y materiales de cocina .....	6
Materiales que puede usar .....	6
Materiales a evitar .....	6
Características .....	7
Contenido del paquete .....	7
Microondas .....	7
Panel de control .....	8
Instalación de su horno de microondas .....	9
Instalación del plato giratorio .....	9
Utilización de su horno de microondas .....	10
Cocción en su microondas .....	10
Ajuste de la hora .....	10
Utilización del temporizador de cocina .....	10
Activación o desactivación del sonido .....	10
Cocinado rápido .....	10
Recordatorios completos de cocina .....	11
Cocción con el menú automático .....	11
Verificación del tiempo y nivel de potencia durante la cocción .....	12
Utilización de la luz .....	12
Utilización del ventilador de ventilación .....	12
Utilización del bloqueo para niños .....	12
Utilización del plato giratorio .....	12
Limpieza and mantenimiento de su microondas .....	13
Limpieza de la parte exterior de su microondas .....	13
Limpieza de la parte interior de su microondas .....	13
Limpieza y reemplazo de los filtros .....	13
Cómo cambiar las bombillas LED .....	15
Localización y corrección de fallas .....	16
Obtener piezas de repuesto o asistencia para el producto .....	16
Especificaciones .....	17
Avisos legales .....	17
GARANTÍA LIMITADA DE UN AÑO .....	18

## Introducción

¡Felicitaciones por comprar un producto de alta calidad de Insignia! Su NS-OTR17SS267/NS-OTR17WH27 representa el más moderno diseño de microondas y está diseñado para brindar un rendimiento confiable y sin problemas. Esta guía de instalación le mostrará cómo instalar su nuevo lavavajillas.

## Instrucciones importantes de seguridad

### Lea todas las instrucciones antes del uso.

### Guarde estas instrucciones.

#### Precauciones para evitar la posible exposición a la energía excesiva de microondas:

- 1 No intente operar este microondas con la puerta abierta ya que esto puede provocar una exposición peligrosa a la energía de microondas. Es importante no anular o alterar los cierres de seguridad.
- 2 No coloque ningún objeto entre la parte frontal del microondas y la puerta ni permita que la suciedad o residuos de limpiadores se acumulen en las superficies de sellado.
- 3 No utilice el microondas si está dañado. Es particularmente importante que la puerta del microondas cierre correctamente y que no hayan daños a:
  - (a) LA PUERTA (torcida)
  - (b) LAS BISAGRAS y CIERRES (rotos o sueltos)
  - (c) LAS JUNTAS DE LA PUERTA y SUPERFICIES DE SELLADO
- 4 Su microondas debe ser ajustado o reparado únicamente por personal de servicio calificado. Recomendamos que las reparaciones sean realizadas únicamente por personal calificado.



**ADVERTENCIA:** Para reducir el riesgo de quemaduras, choques eléctricos, incendios, lesiones a personas o exposición excesiva a la energía de microondas al utilizar el microondas, siga estas precauciones básicas de seguridad.

- 1 Lea todas las instrucciones antes de usar el microondas.
- 2 Lea y siga las: [Instrucciones importantes de seguridad](#) en la página 3.
- 3 Este electrodoméstico debe conectarse a tierra. Conecte solamente a un tomacorriente con conexión a tierra. Refiérase a [Instrucciones de conexión a tierra](#) en la página 4.
- 4 Instale o coloque este aparato solamente de acuerdo con las instrucciones de instalación.
- 5 Algunos productos, como los huevos enteros y recipientes sellados (por ejemplo frascos de vidrio cerrados), pueden explotar y no deben calentarse en este microondas.
- 6 Utilice este microondas sólo para la finalidad prevista, como se describe en este manual. No utilice productos químicos o vapores corrosivos en este electrodoméstico. Este microondas está diseñado específicamente para calentar, cocinar o secar alimentos. No está diseñado para uso industrial o de laboratorio.
- 7 EL CONTENIDO CALIENTE PUEDE CAUSAR QUEMADURAS GRAVES. NO PERMITA QUE LOS NIÑOS UTILICEN EL MICROONDAS. Tenga cuidado al retirar objetos calientes.
- 8 Para reducir el riesgo de incendio en el interior del microondas:
  - a) No cocine demasiado los alimentos. Cuidadosamente preste atención al electrodoméstico cuando papel, plástico u otros materiales combustibles son colocados dentro del microondas para facilitar la cocción.
  - b) Retire las ataduras de alambre de papel o bolsas de plástico antes de colocar la bolsa en el microondas.
  - c) Si los materiales dentro del microondas se encienden, mantenga la puerta del microondas cerrada, apague el microondas y desconecte el cable de alimentación o apague el fusible o el interruptor del panel.
  - d) No utilice el interior con fines de almacenamiento. No deje productos de papel, utensilios de cocina o alimentos en el interior cuando no esté en uso.
- 9 Los líquidos, tales como agua, café o té pueden sobrecalentarse más allá del punto de ebullición sin que parezca que estén hirviendo. El burbujeo o ebullición no siempre está presente o visible cuando el recipiente se retira de su microondas. ESTO PUEDE RESULTAR EN LÍQUIDOS MUY CALIENTES REPENTINAMENTE HIRVIENDO CUANDO SE MUEVE EL CONTENIDOR O UNA CUCHARA U OTRO UTENSILIO SE INSERTA EN EL LÍQUIDO.
  - a) no caliente demasiado los líquidos.
  - b) revuelva el líquido antes y durante el calentamiento.
  - c) No utilice recipientes de lados rectos con cuellos estrechos.
  - d) Después de calentar, deje reposar el recipiente en su microondas por un corto tiempo antes de retirarlo.
  - e) Tenga mucho cuidado al insertar una cuchara u otro utensilio en el recipiente.

- 10 No caliente aceite o grasa para freír. Es difícil controlar la temperatura del aceite en su microondas.
- 11 Pinche los alimentos con pieles gruesas, tales como papas, calabazas enteras, manzanas y castañas antes de cocinar.
- 12 El contenido de los biberones y de frascos para bebé debe ser agitado o sacudido y la temperatura debe ser revisada antes de servir para evitar quemaduras.
- 13 Los utensilios de cocina pueden calentarse debido al calor transferido de los alimentos calentados. Pueden necesitarse agarraderas para sostener el utensilio.
- 14 No cubra ni bloquee ninguna abertura en el electrodoméstico.
- 15 No almacene o utilice este electrodoméstico al aire libre. No utilice este producto cerca del agua, por ejemplo, cerca de un fregadero de la cocina, en un sótano húmedo, cerca de una piscina o lugares similares.
- 16 No opere este electrodoméstico si tiene un cable o enchufe dañado, si no funciona correctamente o si se ha dañado o se ha caído.
- 17 No sumerja el cable ni el enchufe en agua. Mantenga el cable alejado de superficies calientes. No deje que el cable cuelgue sobre el borde de una mesa o mostrador.
- 18 Utilice únicamente termómetros diseñados específicamente para su uso en hornos de microondas.
- 19 Asegúrese de que el plato de vidrio giratorio y los anillos de rodillo estén en su lugar cuando utilice el microondas.
- 20 Este microondas debe recibir servicio únicamente por personal de servicio calificados. Contacte el centro de servicio autorizado más cercano para su revisión, reparación o ajuste.
- 21 Cuando limpie las superficies de la puerta y del microondas que están en contacto al cerrar la puerta, use jabones suaves, no abrasivos o detergentes aplicados con una esponja o paño suave.
- 22 CAMPANAS DE VENTILACIÓN:
  - a) limpie las campanas de ventilación con frecuencia, no se debe permitir que la grasa se acumule en la campana o en el filtro.
  - b) cuando cocine alimentos debajo de la campana, encienda el ventilador.
- 23 Tenga cuidado al limpiar el filtro de ventilación. Los agentes de limpieza corrosivos, como los limpiadores de microondas a base de lejía, pueden dañar el filtro.
- 24 Para reducir el riesgo de incendio y descarga eléctrica, instale solamente encima del equipo de cocción eléctrico. Si el horno de microondas de pared está destinado a ser utilizado con una gama de gas o eléctrico, se incluirán las siguientes palabras o su equivalente: Conveniente para el uso sobre el equipo de cocina de gas y eléctrico.

## Instrucciones de desembalaje

Retire cuidadosamente su microondas de la caja. Guarde la caja, ya que puede facilitar la instalación.

- 1 Retire todo el material de embalaje del interior del microondas. Sin embargo, **NO RETIRE LA CUBIERTA DE GUÍA DE ONDA**, que se encuentra en el lado derecho en la cavidad del microondas. Asegúrese de que tenga todos los elementos del Contenido del paquete en la página Z. Lea y guarde las instrucciones.
- 2 Retire la etiqueta adhesiva de la parte exterior de la puerta, si la hay.
- 3 Revise el microondas para ver si hay algún daño, como una puerta desalineada o doblada, juntas de la puerta dañada y superficies de sellado, bisagras y pestillos de puerta rotos o sueltos y abolladuras dentro de la cavidad o en la puerta. Si hay algún daño, no haga funcionar el microondas y póngase en contacto con su distribuidor.

Refiérase a la *Guía del usuario* para obtener más información.

## Instrucciones de conexión a tierra

Este electrodoméstico debe conectarse a tierra. En el caso de un corto circuito, la conexión a tierra reduce el riesgo de descarga eléctrica proporcionando un cable de escape para la corriente eléctrica. Este refrigerador viene con un cable de alimentación que tiene un cable de puesta a tierra con un enchufe de tierra. Este cable debe enchufarse en un tomacorriente debidamente instalado y con conexión a tierra.



**ADVERTENCIA:** El uso incorrecto de la conexión a tierra puede resultar en un riesgo de descarga eléctrica. Consulte a un electricista o técnico calificado si las instrucciones de conexión a tierra no se entienden completamente o si existe alguna duda en cuanto a si el aparato está correctamente conectado a tierra.

## Requisitos eléctricos

Los requisitos eléctricos son un tomacorriente de 120 V de 60 Hz, de CA, de 20 amperios. Se recomienda que se proporcione un circuito separado que sirva sólo para el microondas. El microondas está equipado con un enchufe de conexión a tierra de 3 clavijas. Debe estar enchufado en un tomacorriente que esté correctamente instalado y conectado a tierra.

**Cable de alimentación**

- 1 Un cable de alimentación corto está suministrado para evitar los riesgos resultando de un enredo o de tropezar con un cable más largo.
- 2 Conjunto de cables más largos o extensiones están disponibles y pueden utilizarse si se tiene cuidado en su uso.
- 3 Si se utiliza un de cable largo o cable de extensión:
  - a) la potencia eléctrica nominal marcada en el conjunto de cables o cable de extensión debe ser por lo menos tan grande como la clasificación eléctrica del fabricante del electrodoméstico.
  - b) el cable de extensión debe ser un cable de 3 alambres con conexión a tierra y el cable más largo debe ser colocado de manera que no quede cubierto por encima de la meseta de cocina o la mesa donde los niños puedan tirarlo o tropezarse involuntariamente.
  - c) si es necesario utilizar un cable de extensión, utilice solamente un cable de extensión de 3 alambres que tenga un enchufe de conexión a tierra de 3 clavijas y un receptáculo de 3 ranuras que acepte el enchufe del aparato. La potencia eléctrica nominal marcada del cable de extensión tiene que ser igual o mayor que la potencia eléctrica del electrodoméstico.

**Notas:**

- Si tiene alguna pregunta acerca de la conexión a tierra o de las instrucciones eléctricas, consulte a un electricista calificado o persona de servicio.
- Insignia no acepta ninguna responsabilidad por daños al microondas o lesiones personales resultantes del incumplimiento de los procedimientos de conexión eléctrica.

**Interferencia de radio o televisión**

Si hay alguna interferencia causada por su microondas en su radio o televisor, asegúrese de que su microondas esté en un circuito diferente. Reubique la radio o el televisor lo más lejos posible del microondas o compruebe la posición y la señal de la antena receptora.

## Utensilios de cocina y materiales de cocina

**⚠ ADVERTENCIA: Peligro de lesiones personales**

Los recipientes cerrados herméticamente pueden explotar. Los recipientes cerrados se deben de abrir y bolsas de plástico deben ser perforadas antes de cocinar.

Utensilios de cocina y otros materiales deben caber en el plato giratorio. Siempre utilice guantes de cocina o agarraderas porque los utensilios de cocina podrían calentarse.

Refiérase a las tablas **Materiales que puede usar** y **Materiales a evitar** como una guía y pruebe antes de usar.

### Prueba de los utensilios de cocina y materiales:

- 1 Llene un recipiente apto para microondas con 1 taza (236 ml) de agua fría, además de los utensilios de cocina o materiales en cuestión.
- 2 Cocine en la máxima potencia durante un minuto. **No exceda el tiempo de cocción de un minuto.**
- 3 Toque cuidadosamente los utensilios de cocina o el material. Si el recipiente vacío o material está caliente, no lo utilice para cocinar con microondas.

## Materiales que puede usar

MATERIAL	COMENTARIOS
Plato para dorar	Siga las instrucciones del fabricante. El fondo del plato para dorar debe ser por lo menos 5 mm (3/16 pulg.) por encima del plato giratorio El uso incorrecto puede causar que el plato giratorio se rompa.
Vajillas	Utilice solamente las aptas para microondas. Siga las instrucciones del fabricante. No utilice platos rotos o astillados.
Jarras de cristal	Retire siempre la tapa. Use solamente para calentar alimentos hasta que estén tibios. La mayoría de las jarras de cristal no son resistentes al calor y pueden romperse.
Cristalería	Utilice sólo material de vidrio para horno resistente al calor. Asegúrese de que no haya adornos metálicos. No utilice platos rotos o astillados.
Bolsas de cocción de horno	Siga las instrucciones del fabricante. No cierre con un amarre metálico. Haga cortes para permitir que el vapor escape.
Platos y vasos de papel	Utilice para una cocción breve/solamente para calentar. No deje el microondas desatendido mientras cocina.
Toallas de papel	Se utilizan para cubrir los alimentos al recalentarlos y absorber la grasa. Utilice con la supervisión para cocción breve.
Papel de horno	Utilice como cubierta para prevenir salpicaduras o una envoltura para cocinar al vapor.
Plástico	Úselo sólo si esta etiquetado "Apto para microondas". Siga las instrucciones del fabricante. Algunos recipientes de plástico se ablandan al mismo tiempo que se calienta la comida en el interior. "Bolsas de ebullición" y bolsas de plástico bien cerradas deberían cortarse, pincharse o ventilarse, como se indica en el paquete.
Envoltura de plástico	Utilice solamente las aptas para microondas. Utilice para envolver los alimentos durante la cocción para retener la humedad. No permita que una envoltura de plástico toque los alimentos.
Termómetros	Utilice solamente los aptos para microondas (tales como los termómetros para carnes y caramelos).
Papel encerado	Utilice como cubierta para prevenir salpicaduras y retener la humedad.

## Materiales a evitar

MATERIAL	COMENTARIOS
Bandeja de aluminio	Puede causar la formación de arcos eléctricos. Use un plato apto para microondas en su lugar.
Cajas de cartón con mango de metal	Puede causar la formación de arcos eléctricos. Use un plato apto para microondas en su lugar.
Utensilios de metal o de metal recortado	El metal protege la comida de la energía de microondas. El metal recortado puede causar la formación de arcos eléctricos.
Ataduras metálicas	Puede causar la formación de arcos eléctricos y podrían provocar un incendio en el microondas.
Bolsas de papel	Puede provocar un incendio en el microondas.
Espuma de plástico	La espuma de plástico se puede derretir o contaminar el líquido/alimentos en el interior cuando se expone a altas temperaturas.
Madera	La madera se seca cuando se usa en el microondas y puede partirse o agrietarse..

## Características

- Capacidad de 0.05 m<sup>3</sup> (1.7 pies<sup>3</sup>) para platos grandes
- 1000 W de potencia calientan los alimentos rápidamente
- La ventilación de escape elimina el humo, el vapor y los olores
- Los ajustes de cocción exprés ponen en marcha rápidamente el microondas
- Plato giratorio de 34.5 cm (13.58 pulg.) con función de encendido/apagado que ayuda a calentar uniformemente los alimentos
- La iluminación interior y de la placa de cocción muestra los alimentos

## Contenido del paquete

- Microondas de pared de 1.7 pies<sup>3</sup>
- Plato giratorio (con anillo)
- Ferrería de instalación
- Plantillas superior y posterior
- Filtro de grasa
- Válvula anti-retorno
- *Guía de instalación*
- *Guía del usuario*

## Microondas

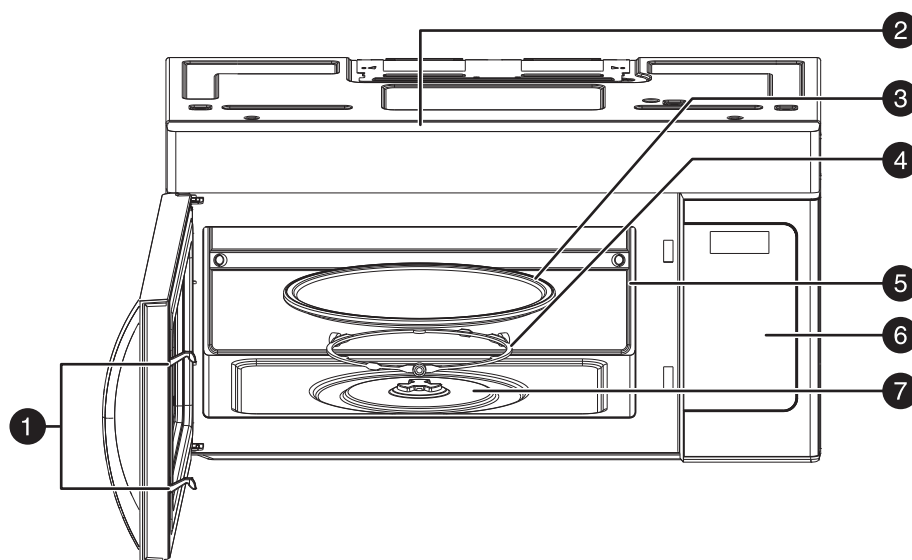

N.º	ELEMENTO	DESCRIPCIÓN
1	Sistema de bloqueo de seguridad	Evita que el microondas funcione cuando la puerta está abierta.
2	Salida de ventilación superior	Ventila el aire caliente del interior de su microondas. No obstruir.
3	Plato giratorio de vidrio	Permite que los alimentos se cocinen más uniformemente.
4	Ensamblado del anillo giratorio	Permite que el plato giratorio gire para cocinar los alimentos de manera uniforme.
5	Cubierta de guía de ondas	Cubre la guía de ondas. NO LA RETIRE.
6	Panel de control	Utilice para ajustar los tiempos de cocción y entrar otra información, según sea necesario.
7	Eje del plato giratorio	Gira el ensamblado del plato giratorio.

## Panel de control

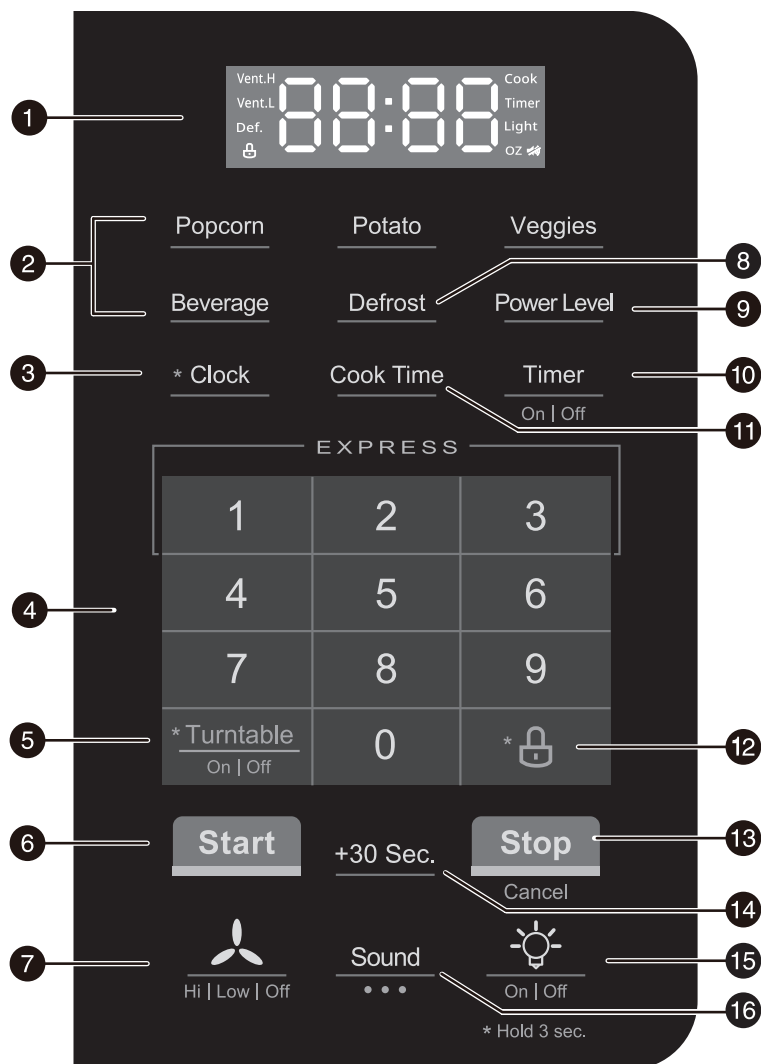

N.º	ELEMENTO	DESCRIPCIÓN
1	Pantalla	En el modo de suspensión, muestra la hora. En el modo de cocción, muestra el tiempo de cocción, el peso y otra información.
2	Menú automático	Presione uno de estos botones para cocinar de forma automática el artículo indicado. Refiérase a <a href="#">Cocción con el menú automático</a> en la página 10.
3	<b>*Reloj</b>	Manténgalo pulsado durante tres segundos y, a continuación, introduzca la hora y presione el botón <b>Start</b> (iniciar). Refiérase a <a href="#">Ajuste de la hora</a> en la página 10.
4	Teclado numérico y botones <b>EXPRESS</b>	Presiónelos para ingresar el tiempo de cocción, tiempo de descongelación, la hora del reloj y otra información. EXPRESS - presione <b>1, 2, o 3</b> en el teclado numérico para cocinar instantáneamente algo al 100% de potencia.
5	<b>*Plato giratorio activado/desactivado</b>	Mantenga presionado este botón durante tres segundos para encender o apagar el plato giratorio. Refiérase a <a href="#">Utilización del plato giratorio</a> en la página 12.
6	<b>Inicio</b>	En el modo de suspensión o después de introducir el tiempo de cocción, presione este botón para iniciar la cocción.
7	(ventilador)	Presione para encender su ventilador. Presione repetidamente para seleccionar la velocidad del ventilador. Puede seleccionar High (Alta), Low (Baja), o Off (Desactivada). Refiérase a <a href="#">Utilización del ventilador de ventilación</a> en la página 12.
8	<b>Descongelación</b>	Presione una vez, luego introduzca el tiempo que desea descongelar y presione <b>Start</b> (Inicio). Refiérase a <a href="#">Descongelación</a> en la página 11.
9	<b>Nivel de potencia</b>	Refiérase a <a href="#">Cocción</a> en su microondas en la página 10. Para ajustar el nivel de potencia de su microondas, presione <b>Power Level</b> (Nivel de potencia) y entre el nivel de potencia deseado (0 a 10).
10	<b>Encendido/Apagado del temporizador</b>	Presione una vez y luego introduzca el tiempo que desea para la cuenta regresiva. Refiérase a <a href="#">Utilización del temporizador de cocina</a> en la página 10.
11	<b>Tiempo de cocción</b>	Presiona una vez y luego introduzca el tiempo que desea que se cocine la comida.
12	<b>* (Bloqueo)</b>	Presione durante tres segundos para bloquear o desbloquear el panel de control.

N.º	ELEMENTO	DESCRIPCIÓN
13	<b>Detener/Cancelar</b>	Presione para detener el proceso de cocción. Presionar de nuevo para cancelar la operación de cocción.
14	<b>+30 Sec.</b>	Presione una vez para iniciar un ciclo de cocción de 30 segundos o para añadir 30 segundos al tiempo de cocción actual. Presione repetidamente para añadir incrementos de 30 segundos.
15	 (Luz)	Presione para encender o apagar la luz debajo de su microondas. Refiérase a <a href="#">Utilización de la luz</a> en la página 12.
16	<b>Sonido</b>	Todos los sonidos están activados de forma predeterminada. La pantalla muestra "on" cuando se presiona el botón de sonido ( <b>Sound</b> ) por primera vez. Presione de nuevo el botón de sonido ( <b>Sound</b> ) para desactivar el sonido del teclado. La pantalla muestra "OFF1". Presione el botón de sonido ( <b>Sound</b> ) una tercera vez para desactivar todos los sonidos. La pantalla muestra "OFF2". Presione el botón de sonido ( <b>Sound</b> ) por cuarta vez para volver a activar todos los sonidos. La pantalla muestra "ON".

## Instalación de su horno de microondas

Consulte la *Guía de instalación* (incluida en su caja) para instalar y configurar su microondas.

También puede encontrar la *Guía de instalación* en línea en [www.insigniaproducts.com](http://www.insigniaproducts.com) al buscar por **NS-OTR17SS27** o **NS-OTR17WH27**. En la página de producto de su microondas, seleccione **Soporte & Descargas** al lado de *Guía de instalación*, seleccione el idioma que desee.

### Instalación del plato giratorio

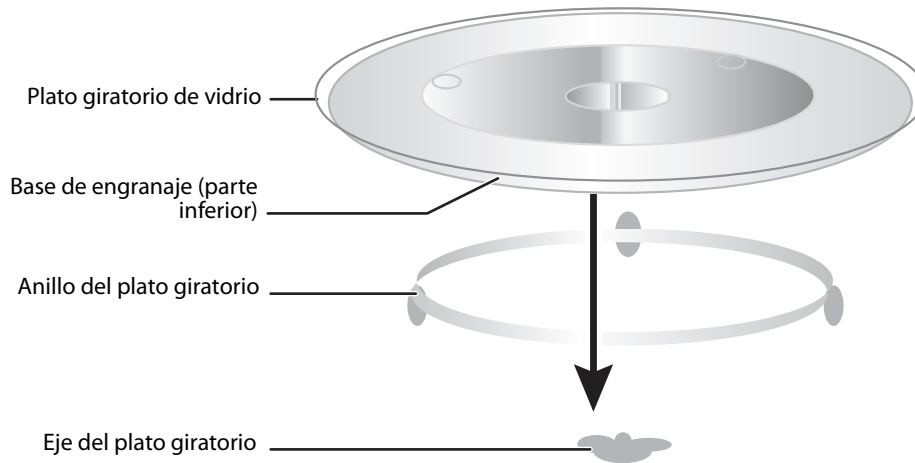

#### Notas:

- Nunca coloque el plato giratorio de vidrio al revés. El plato giratorio de vidrio nunca debe ser restringido.
- Tanto el plato de vidrio como el anillo del plato giratorio siempre se deben utilizar durante la cocción.
- Siempre coloque todos los alimentos y contenedores de comida en el plato de vidrio para cocinar.
- Si el plato de vidrio o el anillo del plato giratorio se agrietan o se rompen, póngase en contacto con el centro de servicio autorizado más cercano llamando al 1-877-467-4289.

- 1 Coloque el anillo del plato giratorio en la depresión redonda en la parte inferior del microondas para que gire libremente.
- 2 Coloque el plato giratorio de vidrio (parte plana hacia arriba) en el anillo de manera que la base de engranaje se acople al eje en la parte inferior del microondas. El plato giratorio de vidrio no debe girar libremente cuando está instalado correctamente.

# Utilización de su horno de microondas

## Cocción en su microondas

- 1 Presione **Cook Time** (Tiempo de cocción) y utilice el teclado numérico para ingresar el tiempo de cocción deseado.

**Nota:** Por ejemplo, para ingresar 3 minutos y 15 segundos, presione **3, 1** y después **5**.

- 2 Presione **Power Level** (Nivel de potencia) y entre el nivel de potencia deseado (0 a 10).

NIVEL	10	9	8	7	6	5	4	3	2	1	0
Potencia	100%	90%	80%	70%	60%	50%	40%	30%	20%	10%	0%
Pantalla	P-H1	P-90	P-80	P-70	P-60	P-50	P-40	P-30	P-20	P-10	P-0

**Notas:**

- Puede comprobar el nivel de potencia durante la cocción al presionar **Power Level** (Nivel de potencia). Para cambiarlo, ingrese un nuevo nivel de potencia (0 a 10).
- Si se selecciona "P-0", el ventilador se enciende pero la potencia de cocción del microondas estará al 0%. Se puede usar este nivel para remover un mal olor en su microondas.

- 3 Presione **Start** (iniciar) para comenzar a calentar.

O

Para la cocción en dos etapas, repita los pasos 1-2 para programar la segunda etapa.

**Notas sobre la cocción en dos fases:**

- La cocción en dos etapas le permite programar dos tiempos de cocción y niveles de potencia al mismo tiempo.
- El primer tiempo/nivel de potencia introducido es la primera etapa y el segundo tiempo/nivel de potencia introducido es la segunda etapa.
- La cocción en dos fases no aparece en la pantalla, pero se muestra el tiempo total de cocción.
- La cocción en dos etapas es útil para descongelar y luego cocinar, o cocinar a plena potencia y luego a potencia parcial.

## Ajuste de la hora

- 1 En el modo de espera, mantenga presionado el botón In standby mode, press and hold \* **Clock** (Reloj) durante tres segundos. La pantalla parpadeará.
- 2 Utilice el teclado numérico para introducir la hora actual (1:00–12:59) y presione **Start** (Inicio) para confirmar el ajuste. Si su microondas emite tres pitidos, los números introducidos son válidos.

## Utilización del temporizador de cocina

- 1 En el modo de espera, presione **Timer On/Off** (Encendido/Apagado del temporizador). La pantalla muestra ": 0" y "TIMER".
- 2 Utilice el teclado numérico para introducir la hora (el tiempo máximo es de 99 minutos y 99 segundos), luego presione **Start** (Inicio) para iniciar la cuenta regresiva.  
Cuando el temporizador llega a 0, el microondas emite tres pitidos. Si no detiene el temporizador, su microondas emitirá tres pitidos cada cinco segundos para recordárselo. Su microondas repetirá este recordatorio un máximo de seis veces.

## Activación o desactivación del sonido

- 1 Presione **Sound** (Sonido) para desactivar los pitidos cuando se tocan los botones del panel. "OFF1" aparece momentáneamente en la pantalla.
- 2 Presione **Sound** (Sonido) de nuevo para apagar todos los pitidos, incluyendo las alertas de fin de ciclo y de temporizador. "OFF2" aparece momentáneamente en la pantalla.
- 3 Presione **Sound** de nuevo para activar todos los sonidos. "ON" aparece momentáneamente en la pantalla.

## Cocinado rápido

- Presione **+30 Sec.** para cocinar instantáneamente algo al 100% de energía durante 30 segundos.
- Para aumentar el tiempo en incrementos de 30 segundos (excepto cocción automática (Auto Cook)), presione repetidamente **+30 Sec.**
- Presiona la tecla **1, 2, o 3** (número expés) para iniciar inmediatamente la cocción rápida durante el número correspondiente de minutos a 100% de potencia.

## Recordatorios completos de cocina

Al final del ciclo de cocción, el microondas deja de funcionar y emite un pitido. La pantalla mostrará "End" hasta que retire los alimentos o presione **Stop** (Detener/Cancelar). Si no retira los alimentos, su microondas emitirá dos pitidos para recordárselo. Su microondas repetirá este recordatorio tres veces, un cada tres minutos.

## Cocción con el menú automático

### Descongelación

- 1 Presione **Defrost** (Descongelación). La pantalla muestra "0:00" y "Def."
- 2 Utilice el teclado numérico para introducir el tiempo de descongelación deseado. El tiempo introducido debe estar entre 00:01 y 99:99.
- 3 Presione **Start** (Inicio) para comenzar a descongelar. Se muestra el tiempo de cocción restante.

**Nota:** Sonarán tres pitidos rápidos y la pantalla mostrará "TURN" a mitad de camino, para indicarle que dé la vuelta a los alimentos.

### Consejos para la descongelación

#### Descongelación de bistec, cerdo, pollo o pescado:

- 1 Saque la carne de su congelador. Los tiempos de descongelación dependen del peso aproximado de los alimentos, así que compruebe la etiqueta o pese su artículo.
- 2 Colocar la carne en un recipiente apto para microondas (vea [Utensilios de cocina y materiales de cocina](#) en la página 6).
- 3 Presione **Defrost** (Descongelación) en su microondas, luego programe el temporizador de cocción para descongelar durante 8 a 10 minutos por libra. El tiempo de descongelación del pescado u otros mariscos puede variar, así que compruebe el envase para obtener más información.
- 4 Para garantizar una descongelación uniforme, detenga el temporizador cada pocos minutos para dar la vuelta a la carne.
- 5 Cuando se termine, retire la carne y cocínela inmediatamente.

#### Descongelación de frutas y verduras:

- 1 Saque la fruta o la verdura de su congelador.
- 2 Determine el peso del producto.
- 3 Coloque los productos en un recipiente apto para microondas (ver [Utensilios de cocina y materiales de cocina](#) en la página 6).
- 4 Presione **Defrost** (Descongelación) en su microondas, y luego programe el temporizador de cocción para descongelar durante dos minutos.
- 5 Después de dos minutos, separe las piezas. Para las verduras de hoja como las espinacas cocidas, separe el bloque en trozos más pequeños.
- 6 Continúe descongelando durante un minuto por cada 4 onzas de producto. Compruebe y revuelva de vez en cuando, hasta que esté completamente descongelado.
- 7 Cuando termine, páselo a su estufa y cocínelo inmediatamente.

### Papa

- 1 Presione **Potato**. La pantalla muestra "1".
- 2 Utilice el teclado numérico para introducir el número de papas, de **1 a 4**, según sea necesario.
- 3 Presione **Start** (Iniciar).

### Verduras

- 1 Presione **Veggies** una vez para las verduras frescas y dos veces para las congeladas. La pantalla muestra "FrSh" o "FroZ."
- 2 Presione el teclado numérico para introducir la cantidad de verduras (tazas) a cocinar.

ALIMENTOS	PANTALLA	CANTIDAD	BOTONES NUMÉRICOS	TIEMPO TOTAL
Vegetales frescos	FrSh	1 taza	1	3:30
		2 tazas	2	5:30
		3 tazas	3	7:20
		4 tazas	4	9:00

ALIMENTOS	PANTALLA	CANTIDAD	BOTONES NUMÉRICOS	TIEMPO TOTAL
Vegetales congelados	FroZ	1 taza	1	4:30
		2 tazas	2	7:30
		3 tazas	3	10:30
		4 tazas	4	13:30

3 Presione **Start** (Iniciar).

### Palomitas de maíz

- 1 Presione **Popcorn** (Palomitas de maíz). La pantalla muestra "3.0" y "OZ."
- 2 Use el teclado numérico para ingresar la cantidad de palomitas de maíz:
  - Presione **1** para 3.0 oz.
  - Presione **2** para 3.3 oz.
  - Presione **3** para 1.5 oz.
  - Presione **4** para 2.7 oz.
  - Presione **5** para 2.8 oz.
- 3 Presione **Start** (Iniciar).

### Bebidas

- 1 Presione **Beverage** (Bebidas).
- 2 Utilice el teclado numérico (1-3) para introducir la cantidad de 1 a 3 tazas.
- 3 Presione **Start** (Iniciar).

### Verificación del tiempo y nivel de potencia durante la cocción

- Para comprobar el nivel de potencia mientras se cocina un alimento, presione **Power Level** (Nivel de potencia). La pantalla muestra el nivel de potencia que se utiliza durante dos segundos, luego vuelve al tiempo de cocción restante.

### Utilización de la luz



- Presione  (Luz) para encender o apagar la luz debajo del microondas.

### Utilización del ventilador de ventilación

Su ventilador de ventilación del microondas funciona como una campana extractora para filtrar el humo y otros olores mientras cocina.

- Presione  (ventilador) repetidamente para alternar entre alta y baja velocidad o apagado.

### Utilización del bloqueo para niños

- Para bloquear los botones del panel de control, mantenga presionado \*  (Bloqueo) durante tres segundos. Los pitidos de su microondas y un indicador de bloqueo aparecen en la pantalla.
- Para desbloquear los botones del panel de control, mantenga presionado \*  (Bloqueo) hasta que el indicador de bloqueo desaparece (unos tres segundos).

### Utilización del plato giratorio

- Para activar el plato giratorio, mantenga presionado \* **Turntable On/Off** (Plato giratorio activado o desactivado) unos tres segundos mientras cocina alimentos. La pantalla muestra "OFF" (Desactivado) por dos segundos.
- Para activar el plato giratorio después de haberlo desactivado, mantenga presionado \* **Turntable On/Off** (Plato giratorio activado o desactivado) unos tres segundos mientras cocina alimentos. La pantalla muestra "ON" (Desactivado) por dos segundos.

**Nota:** El microondas tiene el plato giratorio activado como valor predeterminado.

# Limpieza and mantenimiento de su microondas

## Limpieza de la parte exterior de su microondas

### Exterior

La superficie exterior es de acero y plástico recubiertos previamente. Limpie el exterior con jabón suave y agua, luego enjuague y seque con un paño suave. No utilice ningún tipo de limpiador doméstico o abrasivo.

### Puerta

Limpie la ventana en ambos lados con un paño húmedo para eliminar cualquier derrame o salpicaduras. Las piezas metálicas serán más fáciles de mantener si se limpian frecuentemente con un paño húmedo. Evite el uso de rociadores y otros limpiadores fuertes, ya que pueden manchar, rayar o entorpecer la superficie de la puerta.

### Panel de control

Si el panel de control está sucio, abra la puerta del microondas antes de limpiarlo. Limpie el panel con un paño ligeramente húmedo con agua solamente. Seque con un paño suave. No friegue ni utilice ningún tipo de limpiador químico. Cierre la puerta y presione **Stop** (Detener/Cancelar) para cancelar cualquier botón que haya presionado.

## Limpieza de la parte interior de su microondas

### Interior

Limpie con un paño suave y agua tibia. No utilice limpiadores abrasivos o fuertes ni almohadillas de fregar. Para alimentos cocidos al horno, use bicarbonato de sodio o un jabón suave, luego enjuague bien con agua caliente.

### Cubierta de guía de ondas

La cubierta de la guía de ondas se encuentra en el lado derecho de la cavidad de microondas. Está hecho de mica por lo que requiere un cuidado especial. Mantenga limpia la cubierta de la guía de ondas para asegurar un buen funcionamiento del microondas. Limpie con cuidado con un paño húmedo cualquier salpicadura de alimento de la superficie de la cubierta inmediatamente después de que ocurran. Las salpicaduras acumuladas pueden calentarse y causar humo o incendio. **NO RETIRE LA CUBIERTA DE LA GUIA DE ONDA.**

### Eliminación de olores

Un olor de la cocción puede permanecer ocasionalmente en el microondas. Para quitar, combine una taza de agua, cáscara rallada y jugo de un limón, y varios clavos enteros en una taza de medir de vidrio de dos tazas. Hervir durante varios minutos utilizando 100% de potencia, luego dejar enfriar en el microondas. Limpie el interior con un paño suave.

### Soporte para platos giratorios y platos giratorios

Retire el plato giratorio y el soporte del plato giratorio y lávelos en agua suave y jabonosa. Para las manchas difíciles, use un limpiador suave y una esponja no abrasiva. También puede lavarlos en la rejilla superior de un lavavajillas.

El eje del motor del plato giratorio no está sellado, por lo que el exceso de agua o los derrames deben limpiarse inmediatamente.

## Limpieza y reemplazo de los filtros

### Limpieza del filtro de grasa

Limpie los filtros al menos una vez al mes. Nunca use el ventilador ni el microondas sin los filtros en su lugar.

- 1 Tire hacia abajo ligeramente de la lengüeta hacia la parte delantera de su microondas para quitar el filtro. Repita para el otro filtro.
- 2 Remoje los filtros en un fregadero o plato lleno de agua caliente y detergente.

 <b>PRECAUCIÓN</b>
---

NO utilice amoníaco ni otros productos de limpieza alcalinos. Ellos reaccionarán con el material del filtro y lo oscurecerán.
---

- 3 Agite y limpie los filtros con un cepillo para eliminar la suciedad incrustada.
- 4 Enjuague bien y agite hasta secar.

- 5 Vuelva a colocar los filtros en la abertura.

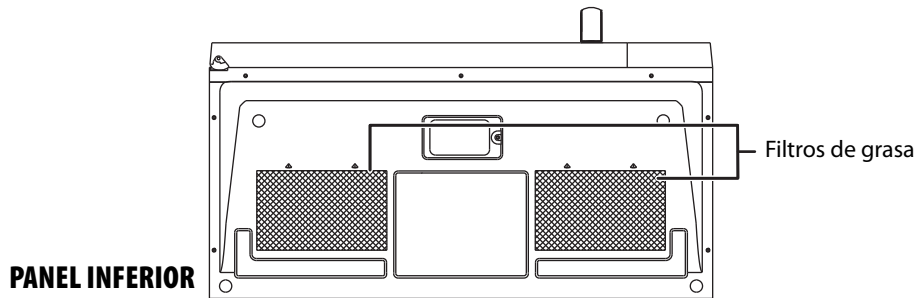

## Sustitución del filtro de carbón

Se utiliza un filtro de carbón vegetal para una instalación sin ventilación y con recirculación. El filtro se debe cambiar cada 6 a 12 meses dependiendo del uso.

- 1 Desconecte la alimentación de su microondas en el disyuntor o desenchufándolo.
- 2 Retire los tornillos de montaje de la rejilla de ventilación de la parte superior de la rejilla de ventilación, luego empuje hacia abajo las lengüetas en cada extremo de la rejilla de ventilación para desengancharla.

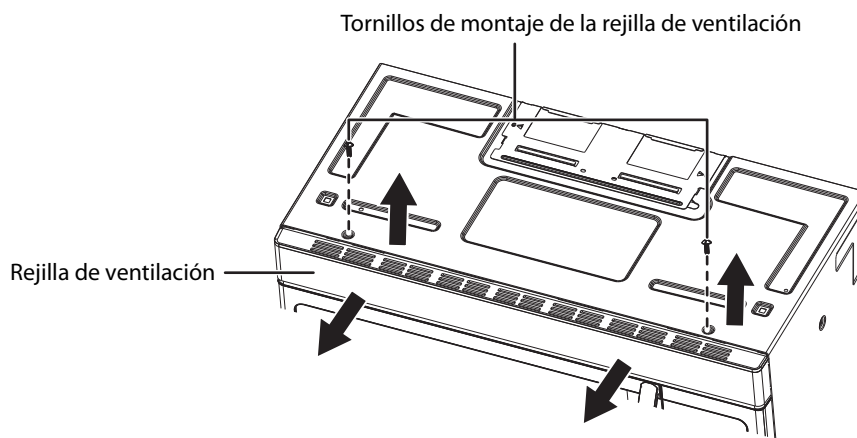

- 3 Retire la rejilla de ventilación de la unidad.
- 4 Retire el filtro de carbón empujándolo hacia dentro, luego gire y tire de él para separarlo de la unidad.

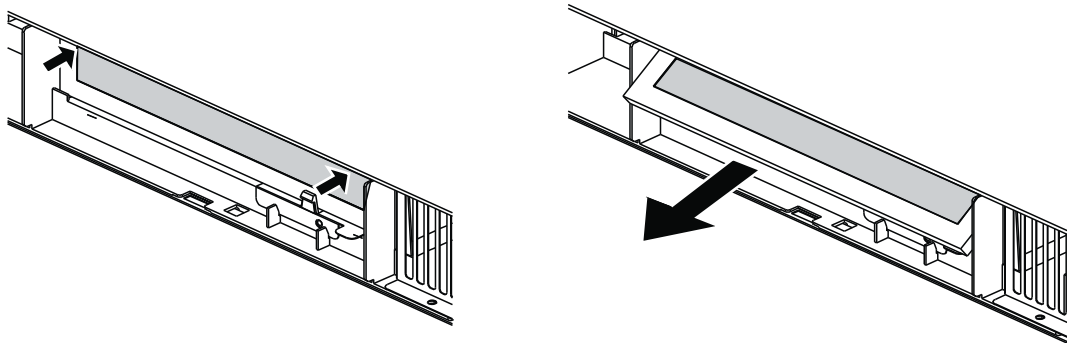

- 5 Deslice el nuevo filtro en la parte superior de la unidad, luego presione la parte inferior del filtro en su lugar.

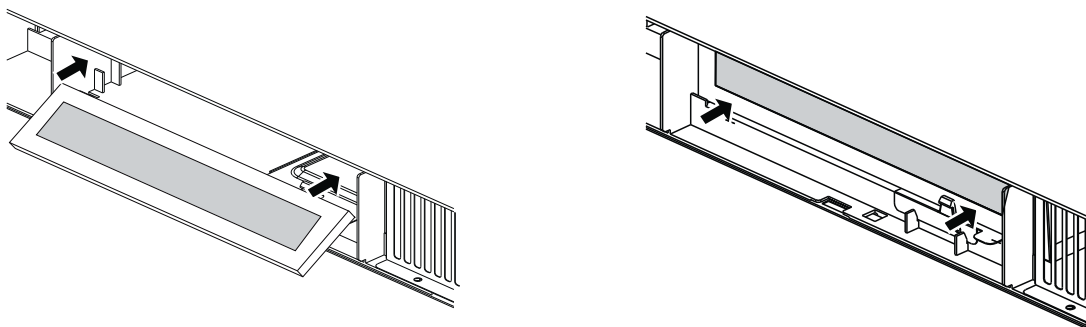

- 6 Vuelva a colocar con cuidado la rejilla de ventilación en su lugar y vuelva a colocar los tornillos de montaje de la rejilla de ventilación.

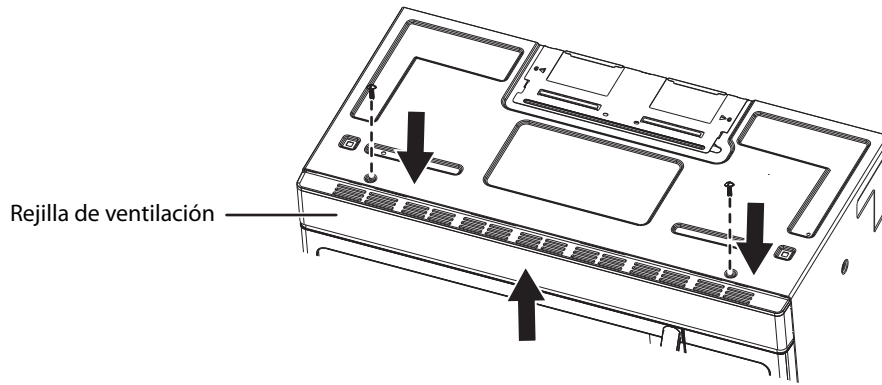

## Cómo cambiar las bombillas LED

### Luz de la encimera de cocina (exterior)

- 1 Desconecte la alimentación de su microondas en el disyuntor o desenchufándolo.
- 2 Retire los tornillos que sujetan la placa base en su lugar, luego gire la placa base hacia abajo para acceder a la lámpara LED.

#### ⚠ PRECAUCIÓN

La cubierta de la luz puede llegar a calentarse mucho. No toque el cristal cuando la luz esté encendida.

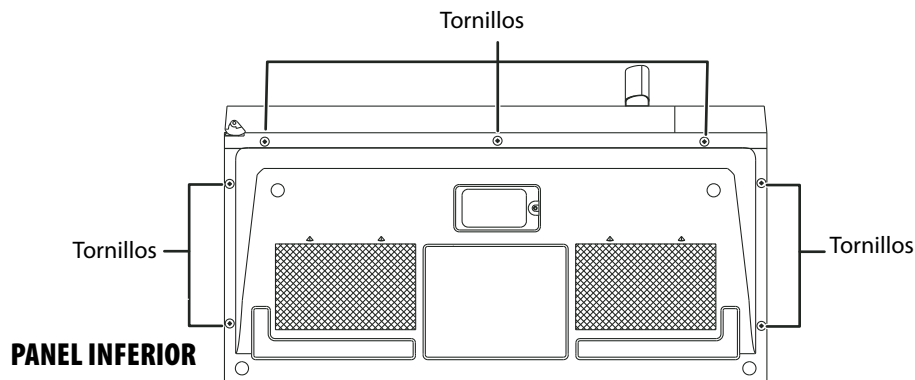

- 3 Retire la bombilla vieja, luego reemplácela con una bombilla nueva.

#### ⚠ PRECAUCIÓN

No utilice una bombilla de más de 30 W.

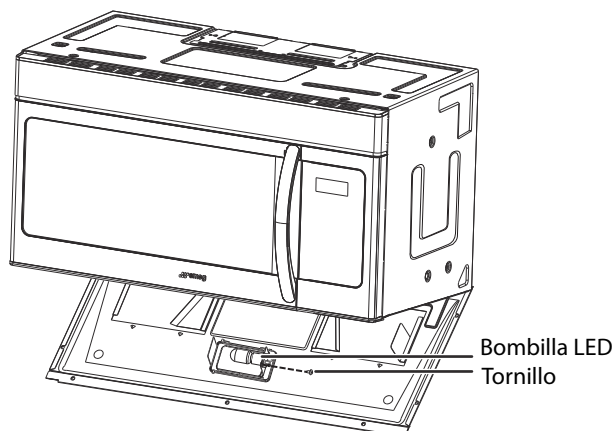

- 4 Vuelva a colocar la placa base en su sitio y fijela con los tornillos.

## Localización y corrección de fallas

Si usted tiene un problema con su microondas, revise la siguiente tabla para una posible solución. Si su microondas sigue sin funcionar correctamente, póngase en contacto con el centro de servicio autorizado más cercano llamando al 1-877-467-4289.

PROBLEMA	CAUSA PROBABLE	SOLUCIÓN PROBABLE
El microondas no comienza.	El cable eléctrico no está enchufado.	Enchufe el cable eléctrico.
	La puerta está abierta.	Cierre la puerta y pruebe nuevamente.
	Se establece la operación incorrecta.	Compruebe las instrucciones y vuelva a intentarlo.
	Es posible que el disyuntor se haya disparado.	Verifique el disyuntor y haga un restablecimiento si es necesario.
Hay arcos o chispas en mi microondas.	Usted está tratando de usar materiales incorrectos en su microondas.	Utilice solamente materiales para microondas.
	Esté tratando de usar el microondas cuando está vacío.	No utilice el microondas cuando esté vacío.
	Los alimentos derramados permanecen en el microondas.	Limpie su microondas con una toalla húmeda.
Mi microondas cocina los alimentos de forma desigual.	Usted está tratando de usar materiales incorrectos en su microondas.	Utilice solamente materiales para microondas.
	El alimento no está descongelado por completo.	Descongele los alimentos completamente antes de intentar cocinarlos.
	El tiempo de cocción o nivel de potencia no es adecuado para cocinar los alimentos.	Utilice el tiempo de cocción y nivel de potencia correcto.
	El alimento no se gira o se agita.	Gire o agite el alimento.
Mi microondas cocina demasiado los alimentos.	El tiempo de cocción es demasiado largo o el nivel de potencia es demasiado alto.	Utilice el tiempo de cocción y nivel de potencia correcto.
Mi microondas cocina poco los alimentos.	Usted está tratando de usar materiales incorrectos en su microondas.	Utilice solamente materiales para microondas.
	El alimento no está descongelado por completo.	Descongele los alimentos completamente antes de intentar cocinarlos.
	El tiempo de cocción o nivel de potencia no es adecuado para cocinar los alimentos.	Utilice el tiempo de cocción y nivel de potencia correcto.
	El microondas las aberturas de ventilación están bloqueadas o restringidas.	Asegúrese de que las aberturas de ventilación no estén bloqueadas o restringidas.
Mi microondas no descongela correctamente.	Usted está tratando de usar materiales incorrectos en su microondas.	Utilice solamente materiales para microondas.
	El tiempo de cocción o nivel de potencia no es adecuado para cocinar los alimentos.	Utilice el tiempo de cocción y nivel de potencia correcto.
	El alimento no se gira o se agita.	Gire o agite el alimento.

### Obtener piezas de repuesto o asistencia para el producto

Comuníquese con el Servicio al cliente de Insignia al 1-877-467-4289.

## Especificaciones

Modelo	NS-OTR17SS27/NS-OTR17WH27
Voltaje nominal	120VAC, 60 Hz
Potencia de entrada nominal	1,500 W
Potencia de salida nominal	1,000 W
Nivel de ruido	60 dB
Capacidad del microondas	1.7 pies <sup>3</sup>
Diámetro del plato giratorio	34.5 cm (13.6 pulg.)
Dimensiones externas (alto x ancho x prof.)	41.75 x 75.25 x 39.53 cm (16 7/16 x 29 5/8 x 15 9/16 pulg.) Profundidad con la puerta abierta: 98.42 cm (38 3/4 pulg.)
Dimensiones internas (alto x ancho x prof.)	26.25 x 53.2 x 35 cm (10 1/3 x 20 15/16 x 13 3/4 pulg.)
Dimensiones del filtro de carbón (Largo x Ancho)	26 x 6 cm (10.2 x 2.4 pulg.)
Certificaciones	Aprobado por UL
Longitud del cable de alimentación	98 cm (38.6 pulg.)
Peso	<b>Peso neto:</b> 23.8 kg (52.47 lb) <b>Peso bruto:</b> 27.6 kg (60.84 lb)

## Avisos legales

### Declaración de la FCC

Este equipo genera, usa y puede emitir energía de radiofrecuencia, y si no se instala y usa de acuerdo con las instrucciones, puede causar interferencias perjudiciales a las comunicaciones de radio. Sin embargo, no hay garantía de que no se produzcan interferencias en una instalación concreta. Si el equipo causa interferencias perjudiciales en la recepción de la señal de radio o televisión, lo cual puede comprobarse encendiéndolo y apagándolo alternativamente, se recomienda al usuario corregir la interferencia por uno de los siguientes procedimientos:

- Cambie la orientación o la ubicación de la antena receptora.
- Aumente la distancia entre el dispositivo y el receptor.
- Conecte el dispositivo a un tomacorriente de un circuito distinto de aquel al que está conectado el receptor.
- Solicite consejo al distribuidor o a un técnico experto en radio y televisión para obtener ayuda.

## GARANTÍA LIMITADA DE UN AÑO

Best Buy, o su Socio autorizado de productos de la marca Insignia, le garantiza a usted, el comprador original de este nuevo producto de la marca Insignia ("Producto"), que éste se encontrará libre de defectos de material o de mano de obra en su fabricación original por un período de un (1) año a partir de la fecha de su compra del Producto o de la fecha de entrega (si es posterior a la fecha de compra) ("Período de garantía").

Para que esta garantía se aplique, su Producto debe (i) haberse comprado en los Estados Unidos o en Canadá desde una tienda de la marca Best Buy o en línea en los sitios web de [www.bestbuy.com](http://www.bestbuy.com) o [www.bestbuy.ca](http://www.bestbuy.ca), o del Socio autorizado de Best Buy y (ii) empacado o vendido con esta declaración de garantía.

El término de "Best Buy" como se utiliza en esta garantía se refiere a las tiendas de marca de Best Buy, [www.bestbuy.com](http://www.bestbuy.com), [www.bestbuy.ca](http://www.bestbuy.ca) y el Socio autorizado de Best Buy.

Debido a que Insignia no puede controlar la calidad de los productos vendidos por vendedores no autorizados, esta Garantía se aplica sólo a los Productos que fueron comprados en tiendas de Best Buy o un Socio autorizado de Insignia, a menos que la ley prohíba lo contrario. Insignia se reserva el derecho de rechazar reclamaciones de Productos comprados de vendedores no autorizados, incluyendo sitios web no autorizados.

EL REEMPLAZO O LA REPARACIÓN ESTIPULADOS BAJO ESTA GARANTÍA SON SU RECURSO EXCLUSIVO POR CUALQUIER VIOLACIÓN DE LA GARANTÍA. INSIGNIA NO SERÁ RESPONSABLE POR DAÑOS INCIDENTALES O CONSECUENTES DEBIDO AL INCUMPLIMIENTO DE CUALQUIER GARANTÍA EXPRESA O IMPLÍCITA RELACIONADA CON ESTE PRODUCTO, INCLUYENDO PERO SIN LIMITARSE A LA PÉRDIDA DE INFORMACIÓN, LA PÉRDIDA DE NEGOCIOS O DE GANANCIAS. INSIGNIA PRODUCTS NO HACE NINGUNA OTRA GARANTÍA EXPRESA CON RESPECTO A ESTE PRODUCTO. TODAS LAS GARANTÍAS EXPRESAS E IMPLÍCITAS DE ESTE PRODUCTO, INCLUYENDO, PERO SIN LIMITARSE A, CUALQUIER GARANTÍA IMPLÍCITA DE O CONDICIONES DE COMERCIALIZACIÓN O IDONEIDAD PARA UN FIN DETERMINADO, ESTÁN LIMITADAS EN DURACIÓN AL PERÍODO DE GARANTÍA ESTABLECIDO ANTERIORMENTE Y NINGUNA GARANTÍA, YA SEA EXPRESA O IMPLÍCITA, SE APLICARÁ DESPUÉS DEL PERÍODO DE GARANTÍA. ALGUNOS ESTADOS, PROVINCIAS Y JURISDICCIONES NO PERMITEN LIMITACIONES SOBRE (i) LA DURACIÓN DE UNA GARANTÍA IMPLÍCITA, (ii) LA EXCLUSIÓN O LIMITACIÓN DE DAÑOS INCIDENTALES O CONSECUENCIALES, O (iii) LA LIMITACIÓN DE DAÑOS INCIDENTALES O CONSECUENCIALES, POR LO QUE LAS LIMITACIONES O EXCLUSIONES ANTERIORES PUEDEN NO SER APLICABLES EN SU CASO. ESTA GARANTÍA LE DA DERECHOS LEGALES ESPECÍFICOS, Y USTED PUEDE POSEER OTROS DERECHOS QUE VARIAN DE ESTADO A ESTADO, O DE PROVINCIA A PROVINCIA.

### ¿Cuánto dura la garantía?

El Período de garantía tiene una duración de 1 año (365 días) a partir de la fecha de compra del Producto o de la fecha de entrega (si es posterior a la fecha de compra). La fecha de compra se encuentra impresa en el recibo que recibió con el Producto. En caso de que el Socio autorizado deje de vender el producto de marca Insignia cubierto, esta garantía terminará para dicho producto y no habrá reparación ni sustitución del Producto.

### ¿Qué es lo que cubre esta garantía?

Durante el Período de Garantía, si un centro de reparación autorizado de Insignia concluye que la fabricación original del material o la mano de obra del Producto se encuentran defectuosos Insignia (cómo su opción exclusiva): (1) reparará el Producto con repuestos nuevos o reconstruidos; o (2) reemplazará el Producto sin costo alguno por un producto nuevo o reconstruido con características similares. Los Productos y repuestos reemplazados bajo esta garantía se volverán propiedad de Insignia y no se le regresarán a usted. Si se requiere la reparación de Productos o partes después de que se vence el Período de garantía, usted deberá pagar todos los costos de mano de obra y de repuestos. Esta garantía estará vigente tanto como usted sea el dueño de su producto Insignia durante el período de garantía. La cobertura de la garantía se anula si usted vende o transfirió el Producto.

### ¿Cómo se obtiene el servicio de garantía?

Si se compró el Producto en una tienda de Best Buy, o en un sitio Web de Best Buy ([www.bestbuy.com](http://www.bestbuy.com) o [www.bestbuy.ca](http://www.bestbuy.ca)), lleve su recibo original y el Producto a cualquier tienda de Best Buy. Asegúrese de colocar el Producto en su embalaje original o en un embalaje que ofrezca la misma protección que el embalaje original. Si adquirió su producto a través de un Socio autorizado, llame a Insignia al 1-877-467-4289.

Para obtener servicio de garantía, llame al 1-877-467-4289 en los Estados Unidos y Canadá. Los agentes de llamadas pueden diagnosticar y corregir el problema por teléfono.

Si compró el producto a un socio autorizado que no sea Best Buy, llame al 1-888-BESTBUY en Estados Unidos o al 1-866-BESTBUY en Canadá. Se le pedirá que provea una prueba de compra y regrese su producto a Best Buy. Asegúrese de colocar el Producto en su empaque original o en un empaque que provea la misma cantidad de protección que el original.

### ¿Dónde es válida la garantía?

Esta garantía sólo es válida en Estados Unidos y Canadá para el comprador original del producto a un distribuidor autorizado, en el país donde se realizó la compra original.

### ¿Qué es lo que no cubre la garantía?

Esta garantía no cubre:

- Pérdida/deterioro de alimentos, bebidas y o medicamentos.
- Daños a otros productos causados por una subida de tensión u otro problema similar mientras están conectados al Producto.
- Capacitación o instrucción del cliente.
- Instalación.
- Ajustes de configuración.
- Daños cosméticos.
- Daños debidos al clima, relámpagos, causas de fuerza mayor, tales como sobretensiones.
- Danos accidentales.
- Uso inapropiado.
- Abuso.
- Negligencia.
- Uso o propósito comercial, incluyendo pero no limitado al uso en centros comerciales o lugares comunes de un condominio de varios pisos o un edificio de departamentos, o cualquier uso en un lugar que no sea una casa privada.
- Modificación de alguna parte del Producto, incluyendo la antena.
- Un panel de pantalla dañado por imágenes estáticas (sin movimiento) aplicadas durante periodos prolongados (burn-in).
- Daño debido al uso o mantenimiento inapropiado.
- Conexión a una fuente de voltaje o de alimentación incorrecta.
- Daños debidos al intento de reparación por parte de cualquier persona no autorizada por Insignia para reparar el Producto.
- Productos vendidos "tal cual" (en el estado en que se encuentran) o "con todas sus fallas".
- Consumibles, incluyendo pero no limitado a pilas (por ejemplo AA, AAA, C etc.).
- Productos en los cuales el número de serie asignado en la fábrica ha sido alterado o removido.
- Pérdida o robo de este producto o cualquier parte de sus componentes.
- Las pantallas con hasta tres (3) píxeles defectuosos (puntos oscuros o incorrectamente iluminados) agrupados en una superficie más pequeña que la décima parte (1/10) del tamaño de la pantalla ni hasta cinco (5) píxeles defectuosos en toda la superficie de la pantalla. (Las pantallas basadas en píxeles pueden contener un número limitado de píxeles que pueden no funcionar normalmente).
- Los defectos o daños causados por cualquier contacto, incluidos, entre otros, líquidos, geles o pastas.

Contacte Insignia:

1-877-467-4289

[www.insigniaproducts.com](http://www.insigniaproducts.com)

INSIGNIA es una marca comercial de Best Buy y sus compañías asociadas.

\* Distribuido por Best Buy Purchasing, LLC

7601 Penn Ave South, Richfield, MN 55423 U.S.A.

©2026 Best Buy. Todos los derechos reservados

# INSIGNIA™

**Para información sobre el producto, contáctenos con la información siguiente:**

**1-877-467-4289**

**[www.insigniaproducts.com](http://www.insigniaproducts.com)**



INSIGNIA es una marca comercial de Best Buy y sus compañías asociadas.

Distribuido por Best Buy Purchasing, LLC

Richfield, MN 55423

©2026 Best Buy. Todos los derechos reservados.

V4 ESPAÑOL  
26-0174