

ECHOGEAR

#YourGearUpgraded

**FULL MOTION
TV WALL MOUNT**

Model **EGMF2**

INSTRUCTION MANUAL

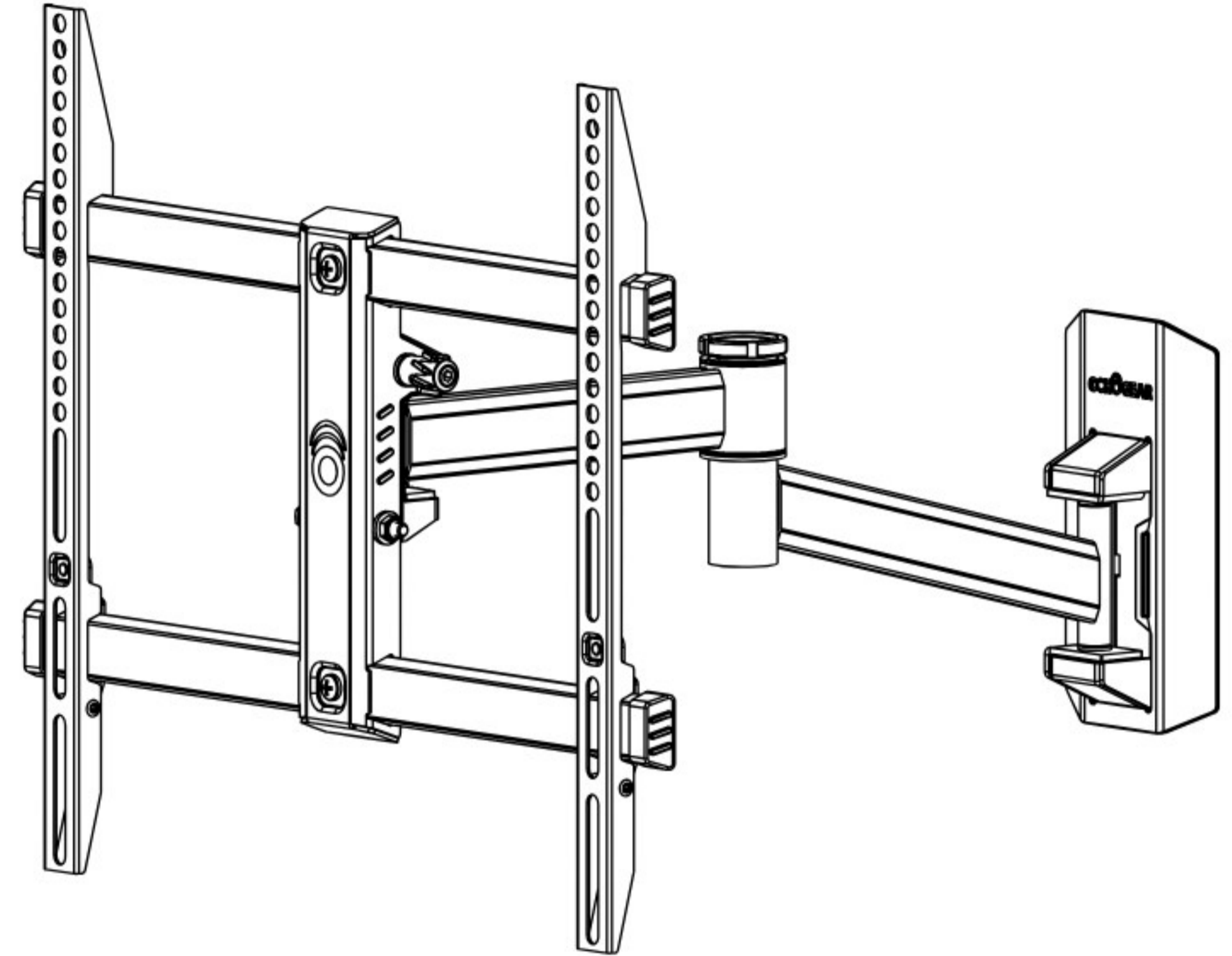

IMPORTANT SAFETY INSTRUCTIONS. READ ENTIRE MANUAL PRIOR TO USE. SAVE THESE INSTRUCTIONS

Texto en español, página 20

Deutscher Text Seiten 24

Svensk text sida 28

中文文字说明请参见第 32 页

Texte français page 22

Nederlandse tekst op pagina 26

Русский текст: стр. 30

日本語は 34 ページ

YEA, THE BORING STUFF ... *but read it, so you don't jack things up!*

Please read through these instructions completely to be sure you're comfortable with this easy install process. Also check your TV owner's manual to see if there are any special requirements for mounting your TV.

If you do not understand these instructions or have doubts about the safety of the installation, assembly or use of this product, **contact The Echogear Pros (see back page).**

⚠ CAUTION: Avoid potential personal injuries and property damage!

- ▶ This product is designed for use in wood stud, solid concrete, and concrete block walls - DO NOT install into drywall alone
- ▶ The wall must be capable of supporting five times the weight of the TV and mount combined
- ▶ Do not use this product for any purpose not explicitly specified by manufacturer
- ▶ Manufacturer is not responsible for damage or injury caused by incorrect assembly or use

WEIGHT RESTRICTIONS



Your TV (including accessories)
**CANNOT EXCEED 60 lbs.
(27.2 kg)** for this mount.

If your TV weighs more, this mount is NOT compatible.
Visit echogear.com to find a compatible mount.

*"You can think about it ...
but doooooon't do it."*

⚠ CAUTION: DO NOT exceed the maximum weight indicated. This mounting system is intended for use only with the maximum weights indicated. Use with products heavier than the maximum weights indicated may result in collapse of the mount and its accessories, causing possible injury.

VERIFY YOUR WALL CONSTRUCTION

⚠ CAUTION:

**DO NOT
install into
drywall alone**

*... unless you WANT to
watch your TV fall and
crash onto the floor.*

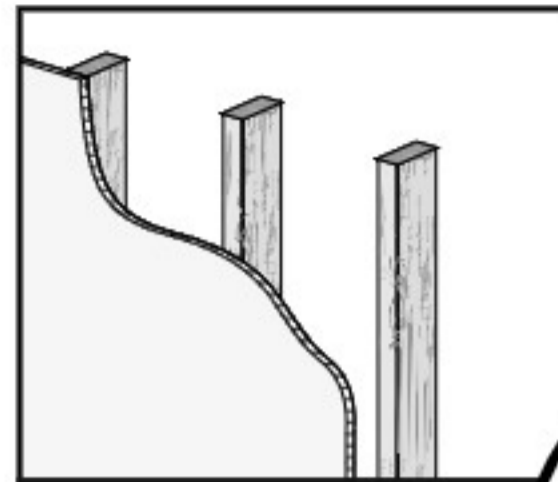

**wood
studs?**

**Perfect!
Good to Go**

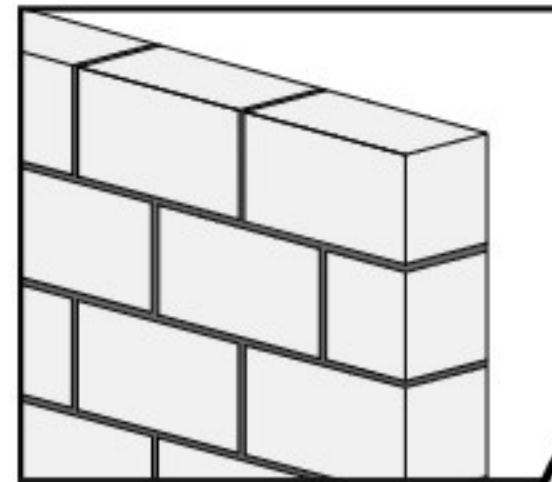
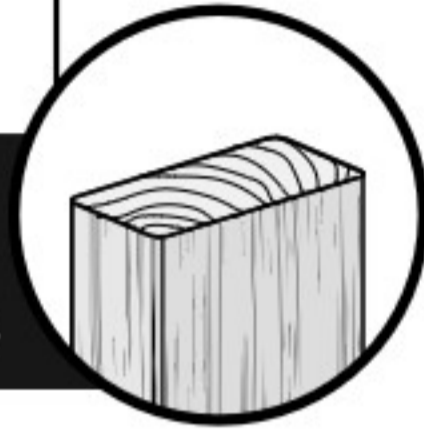

**Solid
Concrete or
Concrete
Block?**

**Perfect!
Good to Go**

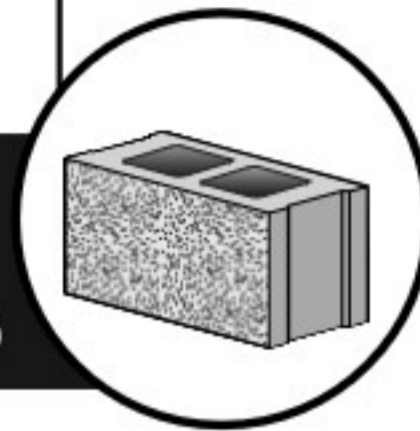

**UUUUHHH?!?
Unsure?**

**Contact The Echogear Pros
(see back page)**

GRAB YOUR TOOLS



**Tape
Measure**



Pencil



Tape



**Phillips
Screwdriver**

*"Give it back
to Phil when
you finish"*



Level

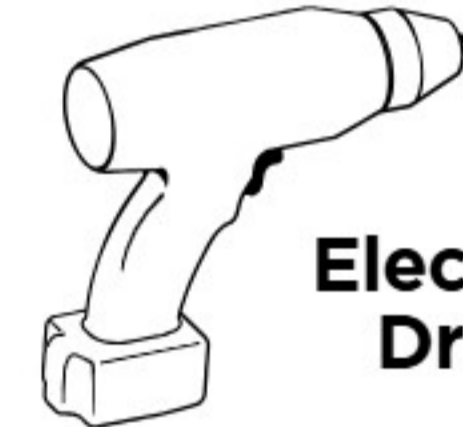

**Electric
Drill**



**1/2 in.
(13 mm)
Socket
Wrench**



Wood Stud Installation



**Stud
Finder**



Awl



**7/32 in.
(5.5 mm)
for wood
Drill Bit**

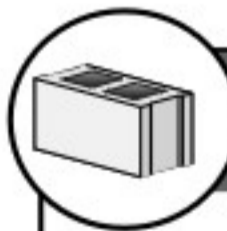

Concrete Installation



**3/8 in.
(10 mm)
for concrete
Drill Bit**



Hammer



TOY SURPRISE

Inside Every Box

Hex Key

H1

3/16 in.



*"collect the
whole set!"*

Hex Key

H2

3/32 in.

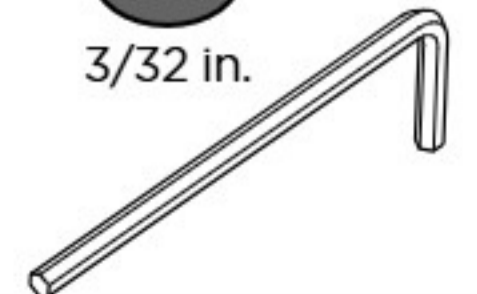

WHAT'S IN THE BOX ... WHAT'S IN THE BOOOOX

⚠ WARNING: DON'T FEED TO CHILDREN — This product contains small items that could be a choking hazard if swallowed. Before starting assembly, verify all parts are included and undamaged. If any parts are missing or damaged, do not return the damaged item to your dealer; contact Customer Service. Never use damaged parts!

📄 NOTE: Not all hardware included in this kit will be used.

STUFF FOR STEP 1

01 TV Screws (qty. 4 each) [Only one size fits your TV]

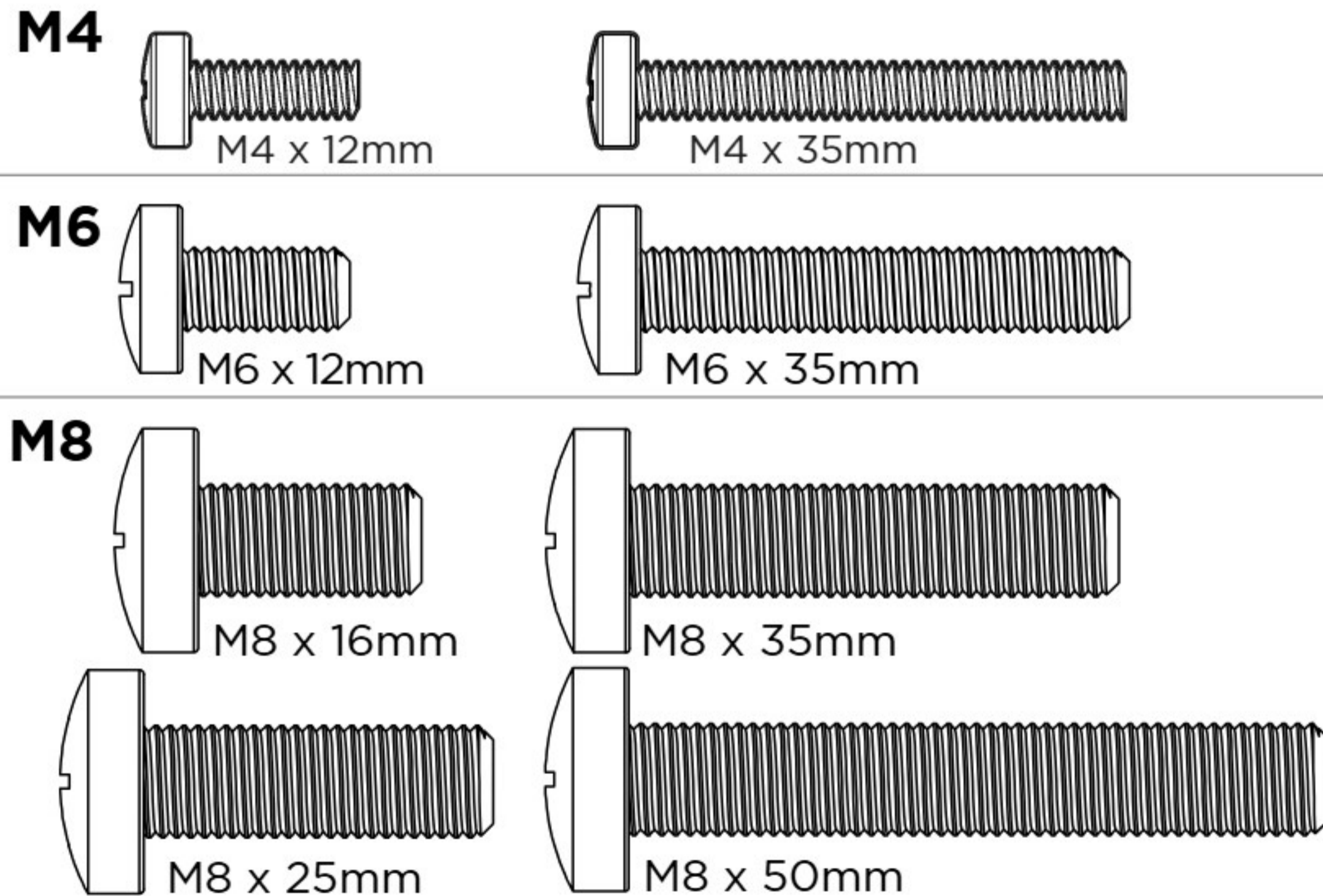

02 Washers

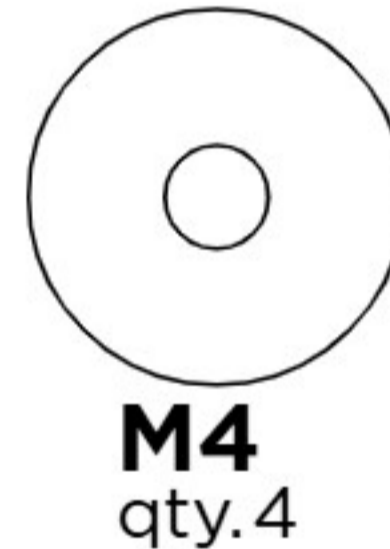

03 Spacers [If necessary]

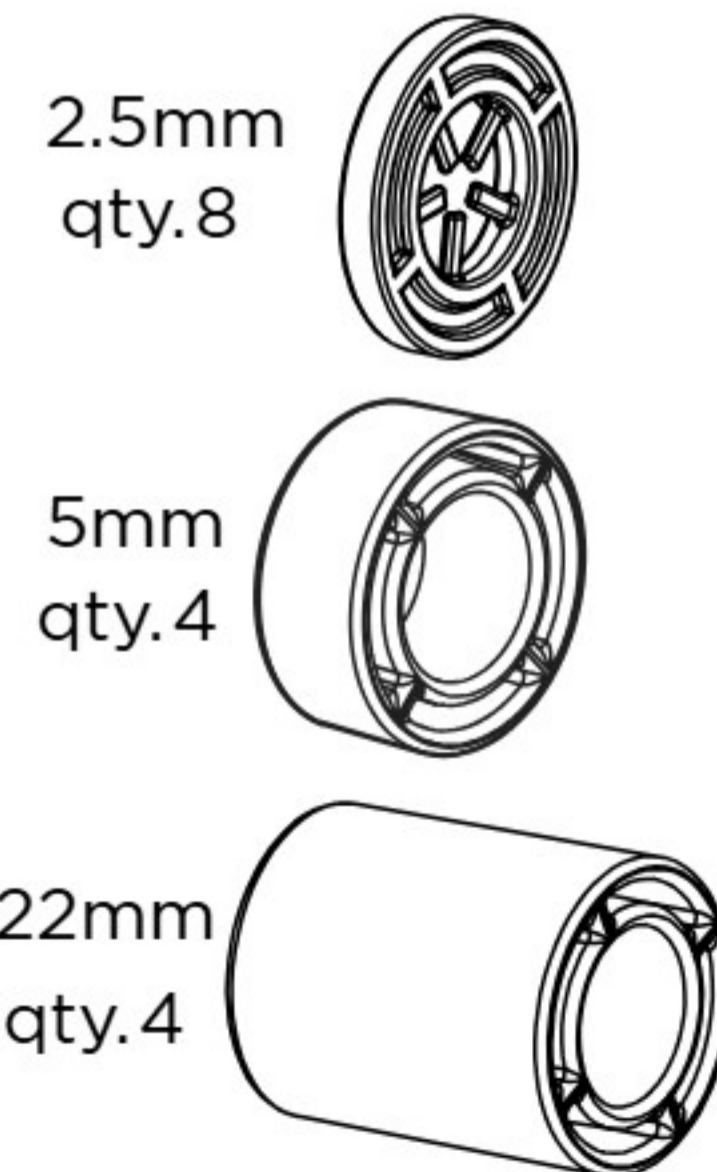

TV Brackets

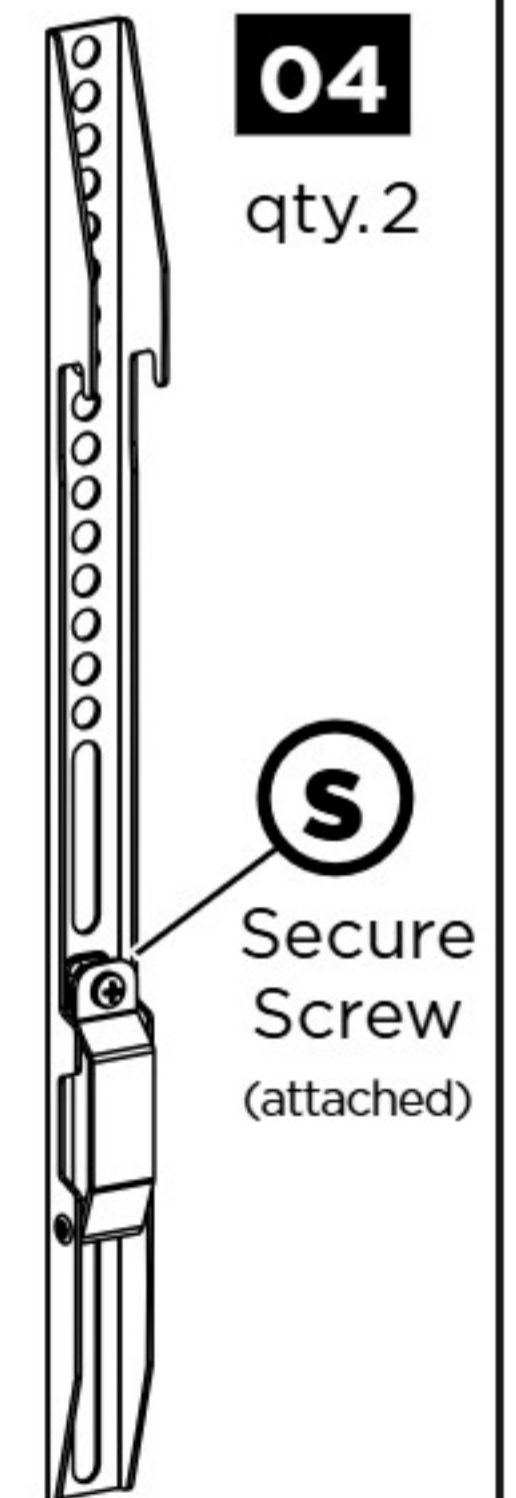

STUFF FOR STEP 2



**Wall Plate
Template**

05 qty.1

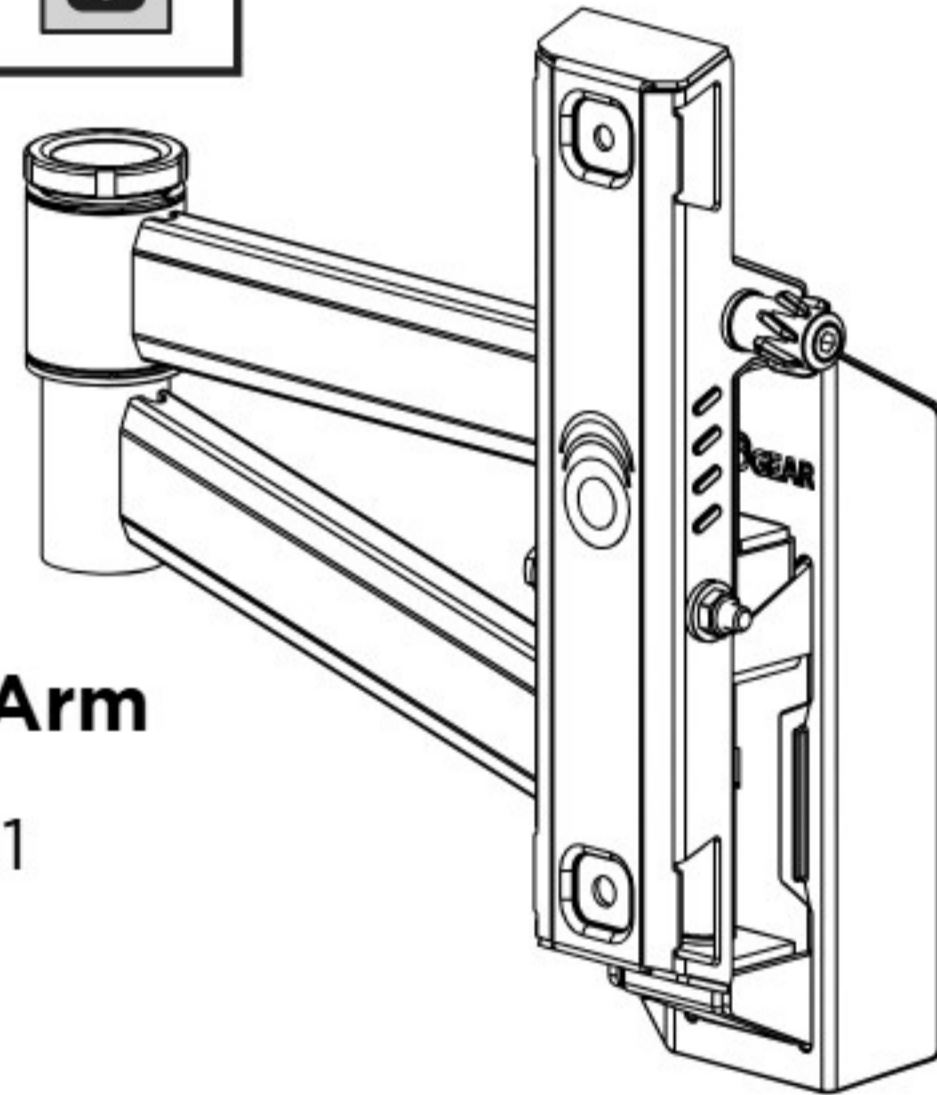

Wall Plate/Arm

06 qty.1

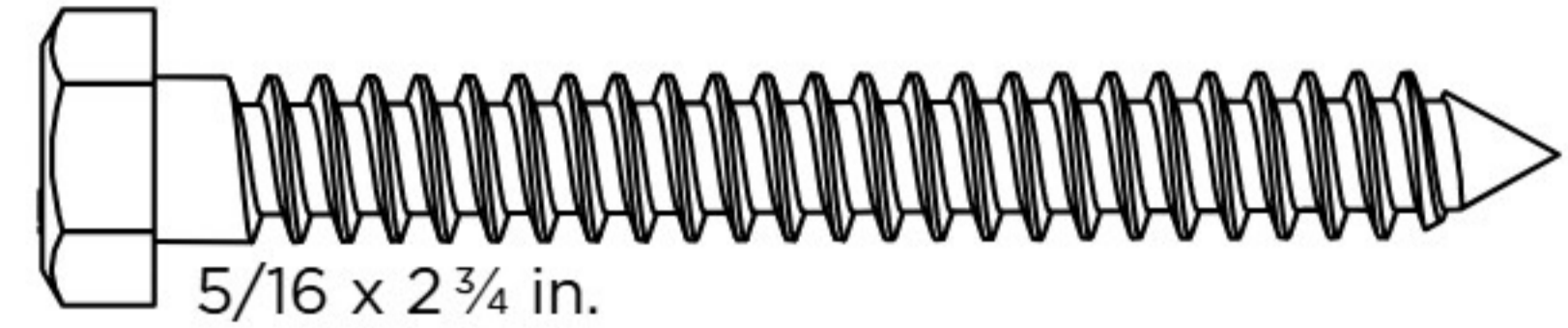

Lag Bolt

07 qty.2

**Washer
(Lag Bolt)**

08 qty.2

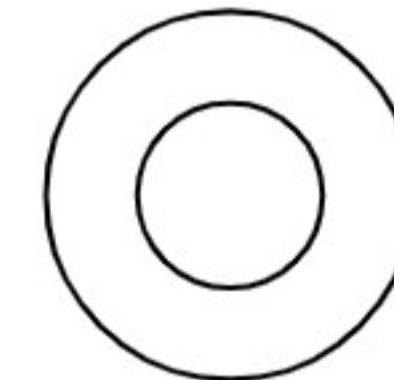

5/16 in.

**Concrete
Anchor**

09 qty.2

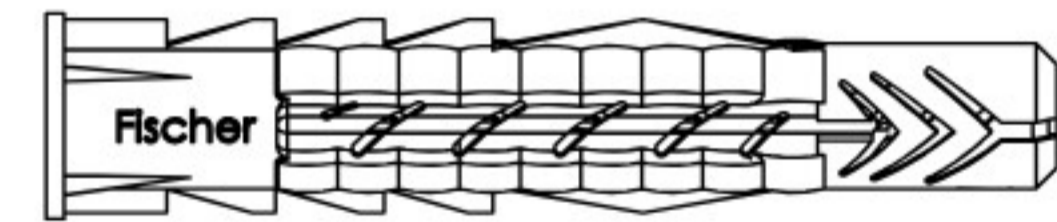

Fischer UX10 x 60R Anchor

STUFF FOR STEP 3

C
End Cap
(attached)

**Extension
Bracket**

10 qty.2

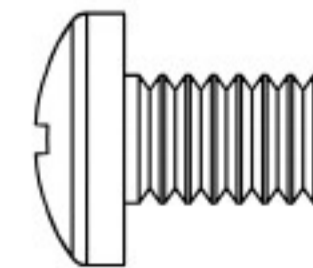
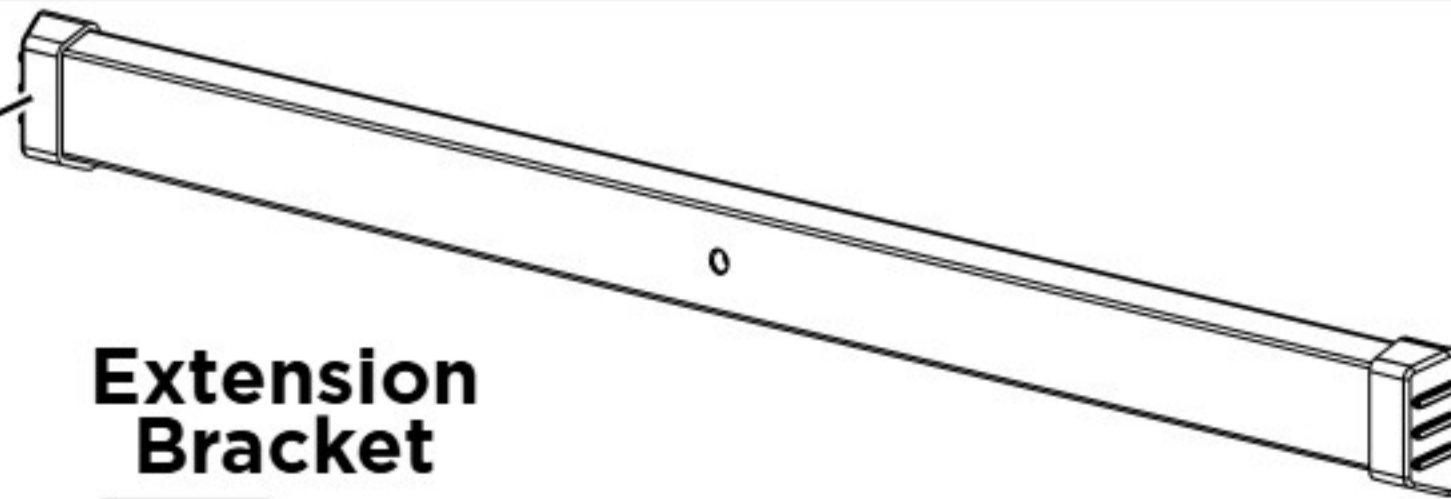

1/4-20 x 3/8 in.

**Extension
Screw**

11 qty.2



**Cable Management
Clip**

12 qty.2

STEP 1

ATTACH THE TV BRACKETS TO YOUR TV

1.1 Select TV Screws

Only one screw size fits your TV.

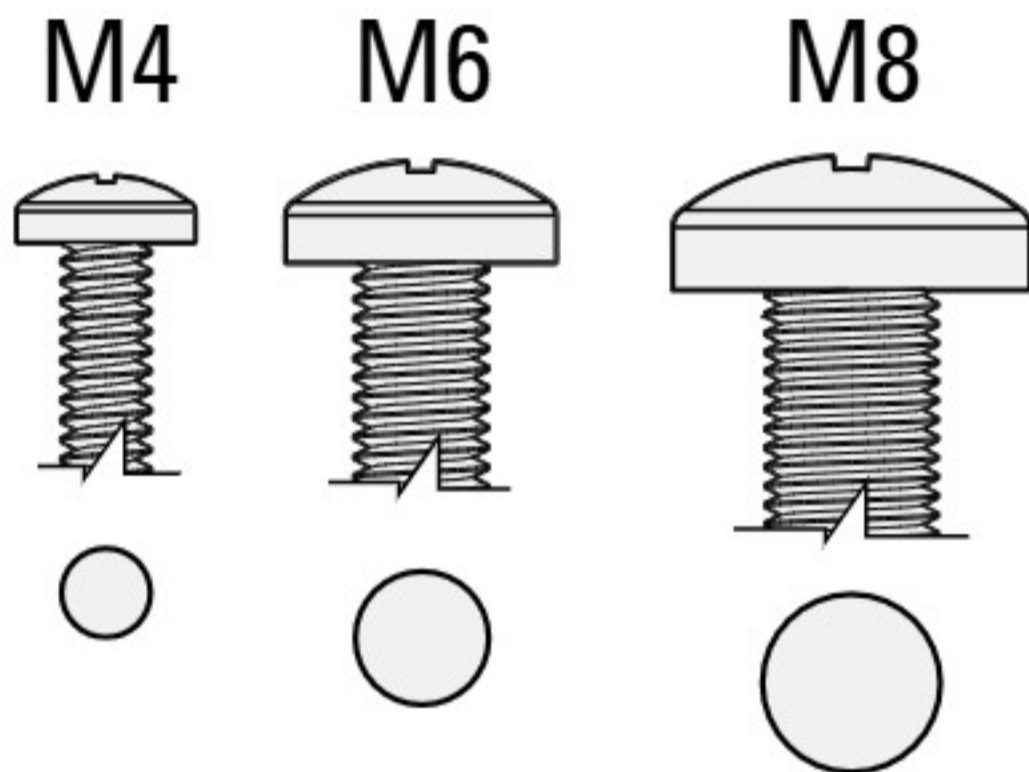

"Suggested uses for the extra screws: board game pieces, industrial jewelry, sweet corn holders, musical instruments - like maracas or 'monsoon' sticks, stocking stuffers, currency (not most countries) ..."

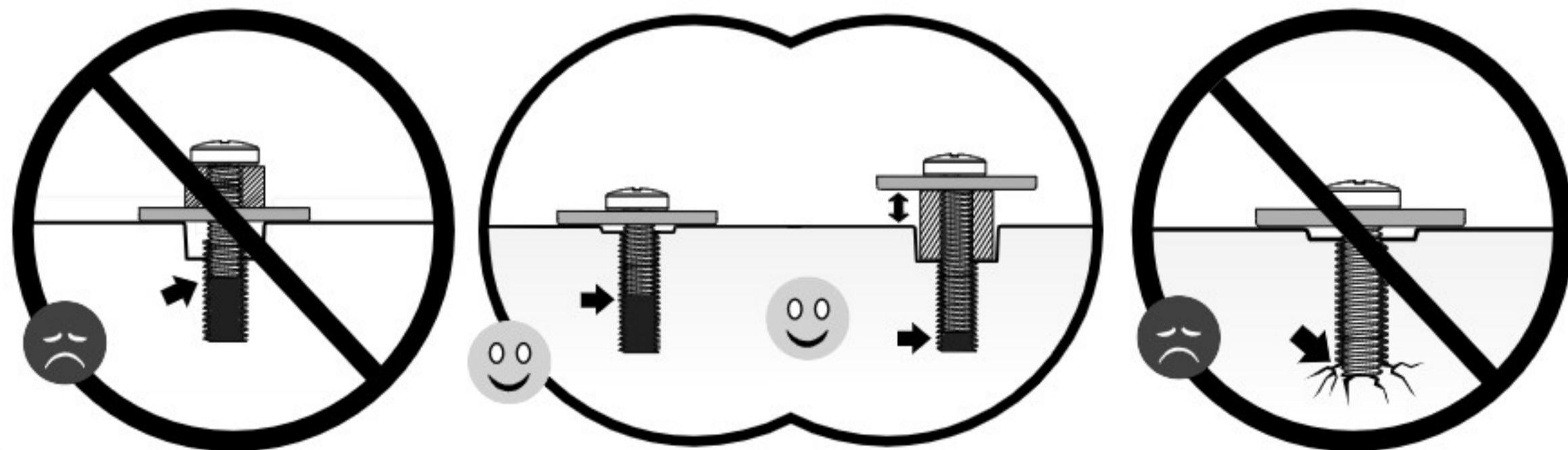
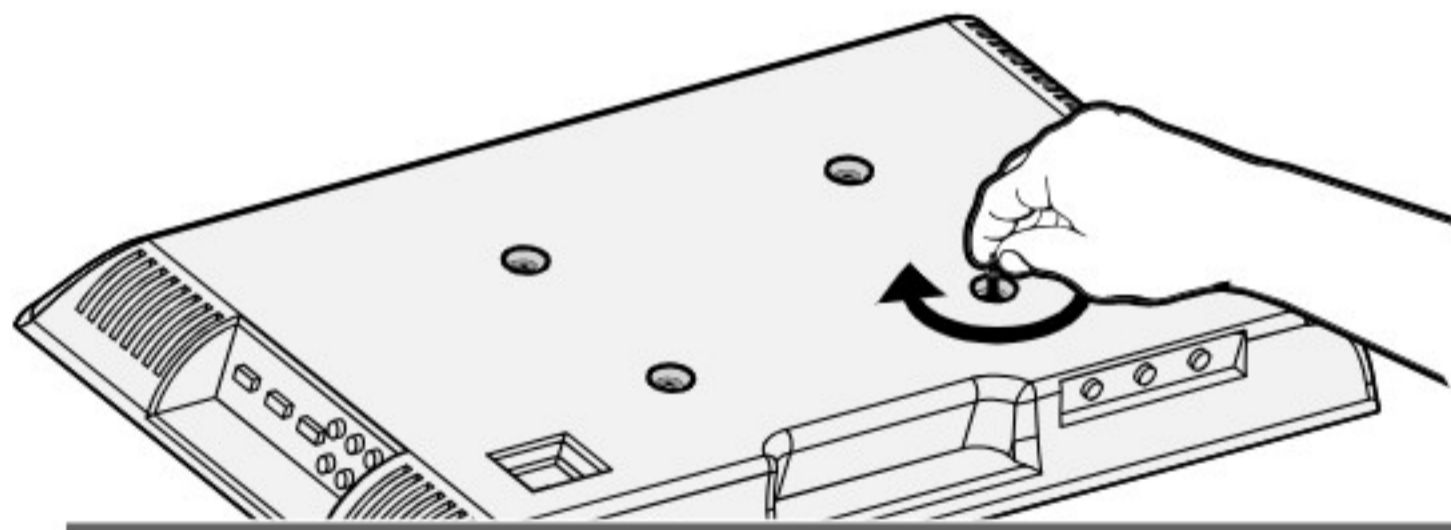

1.2 Select Spacers (if needed)

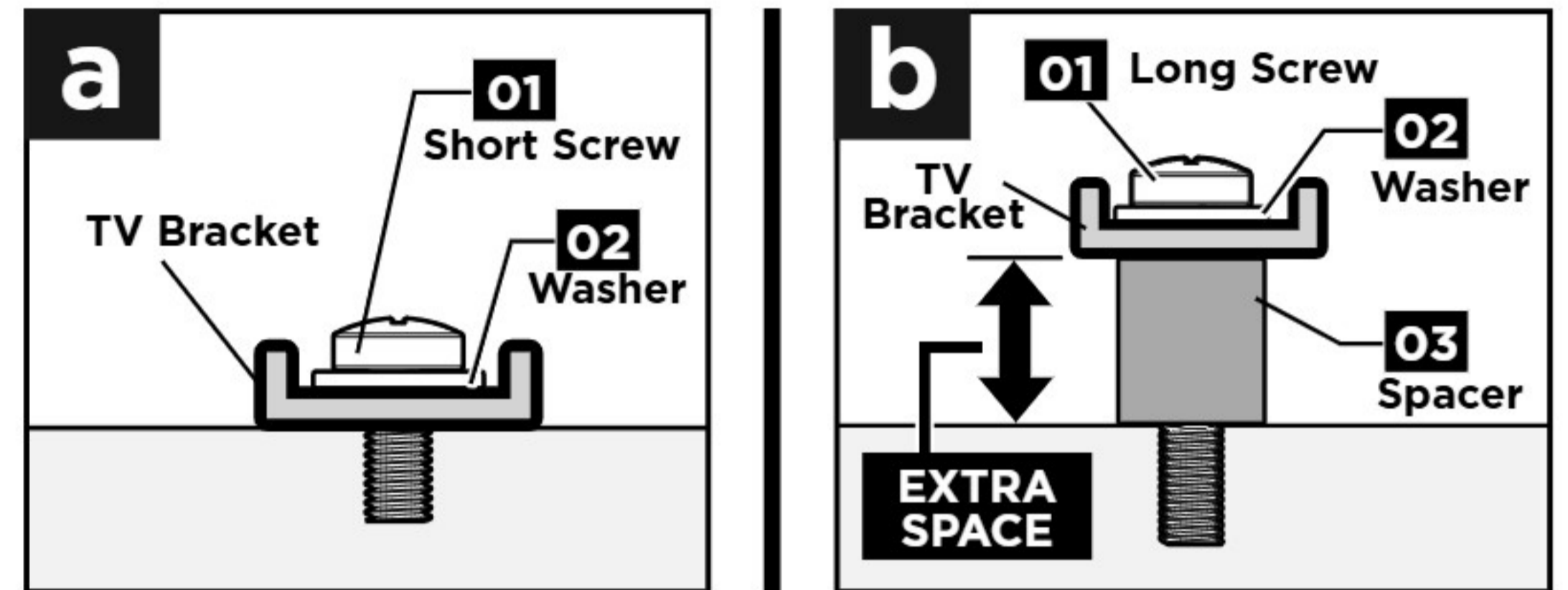

Flat TV
Spacer not necessary

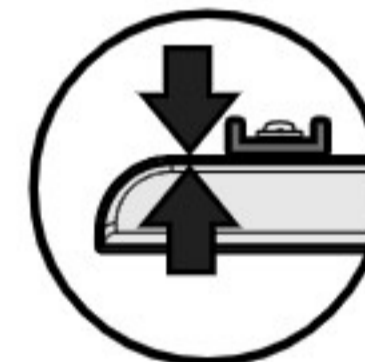

Flat TV with:
Inset Holes Cable Interference

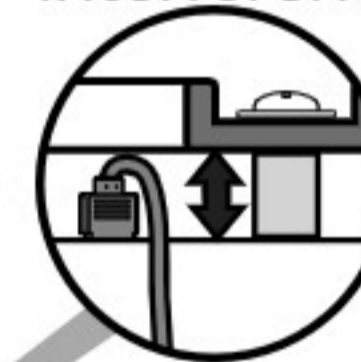
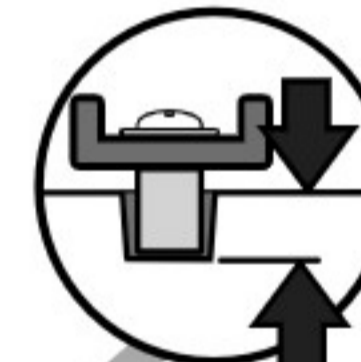

Rounded TV

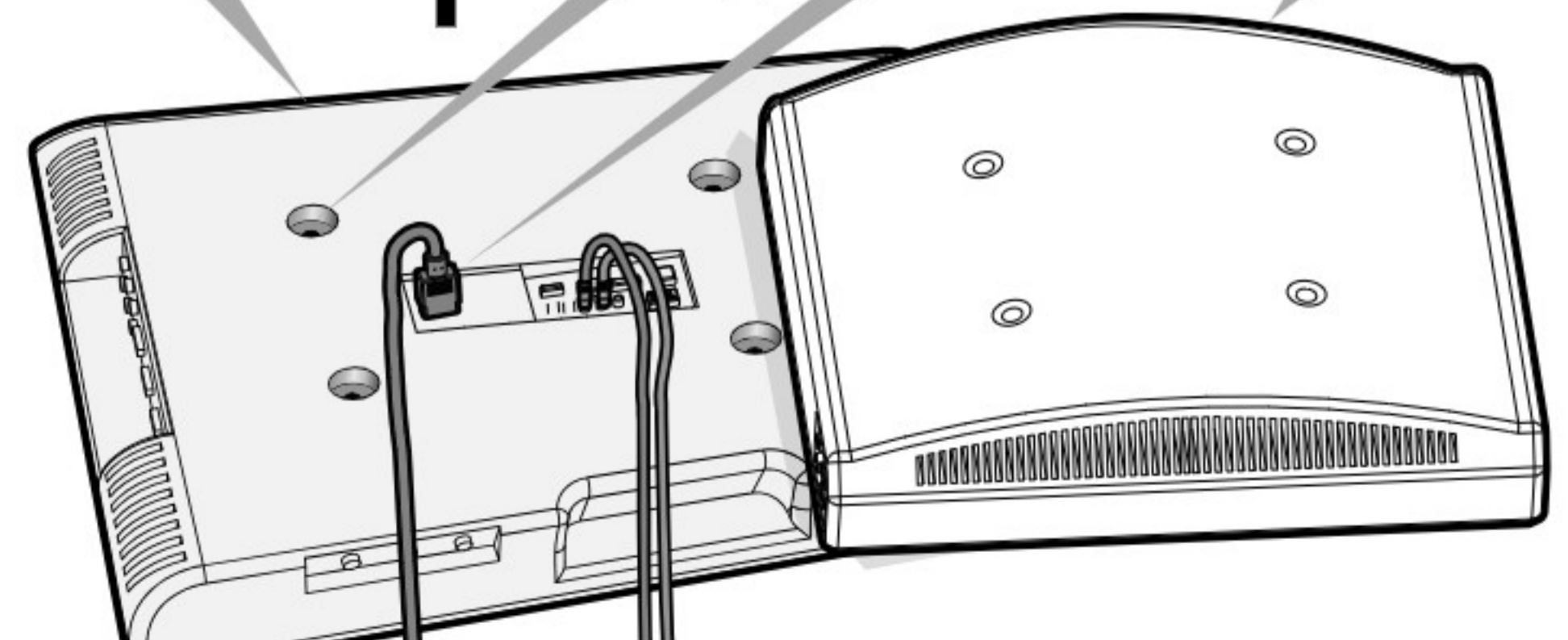
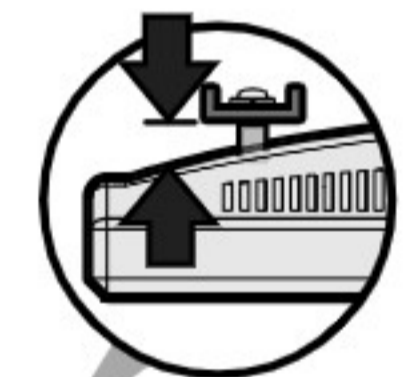

1.3

Secure the TV Brackets to Your TV

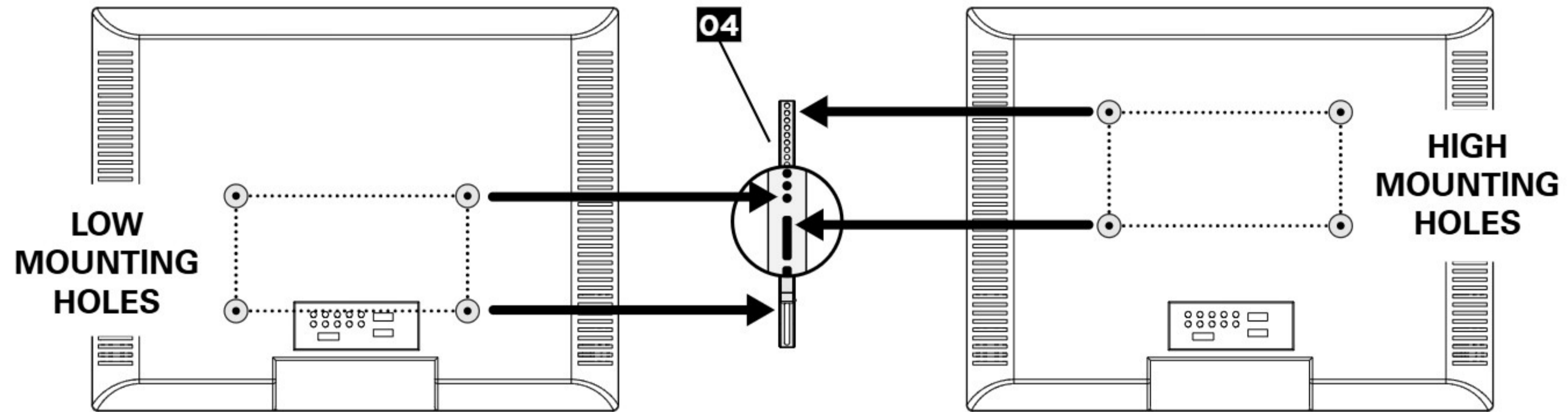

 **INSTALL UP/DOWN IF NEEDED**

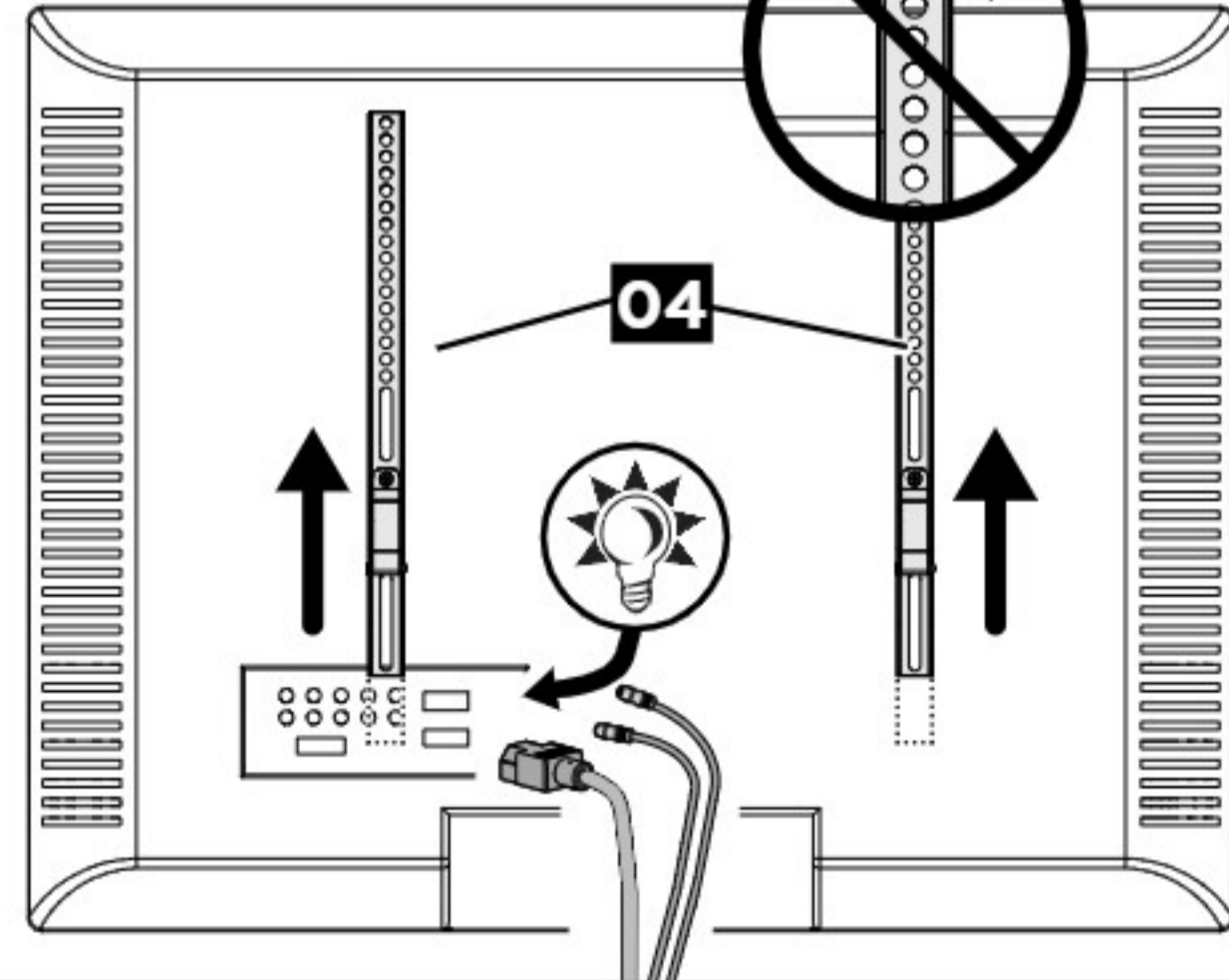

 **TV BRACKETS MUST BE LEVEL**

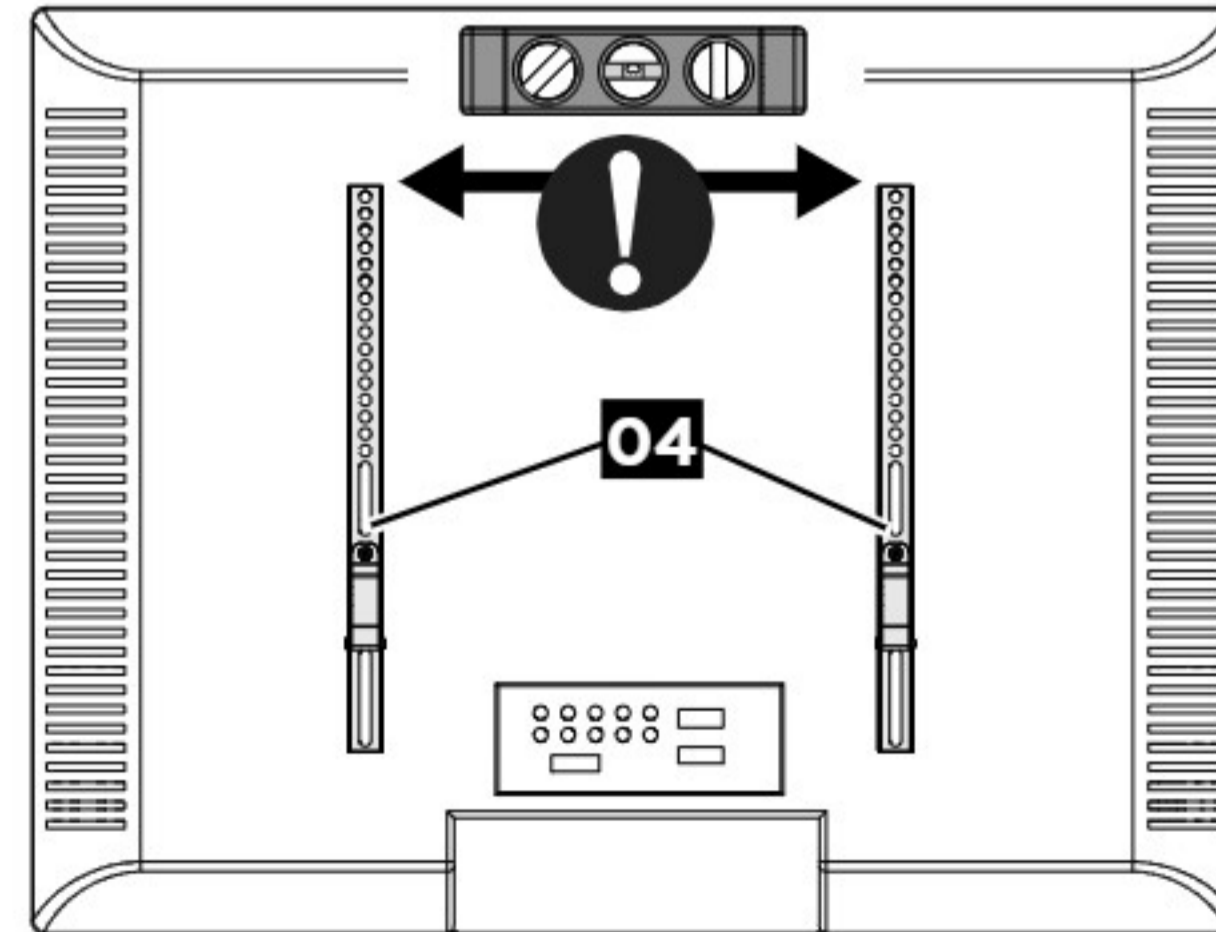

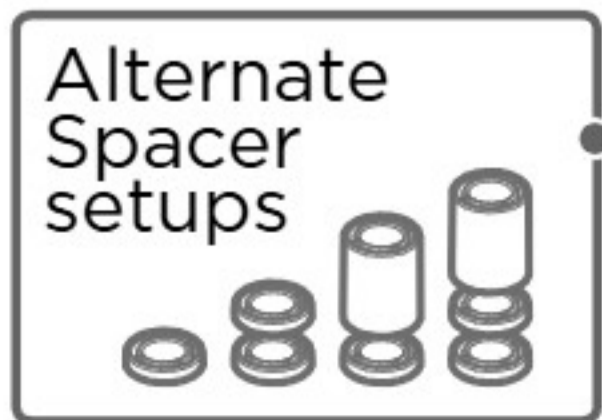
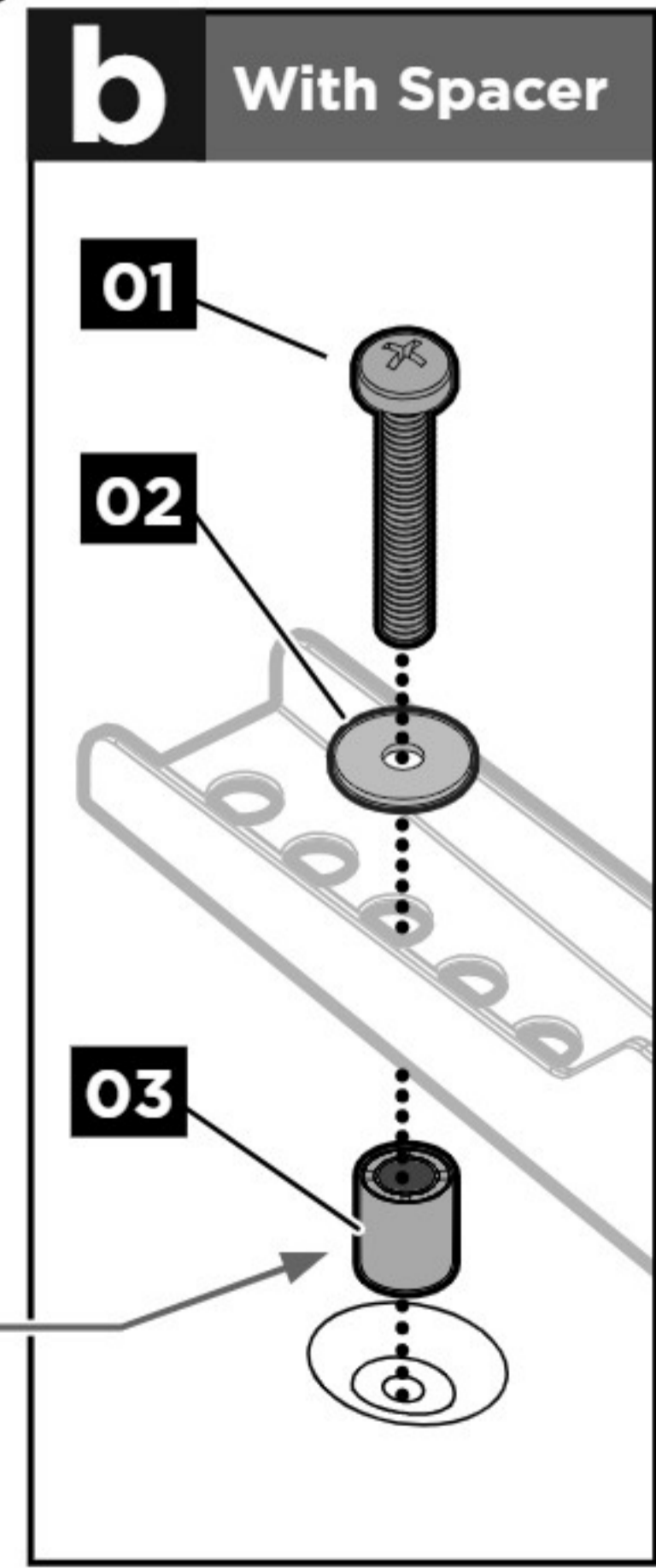
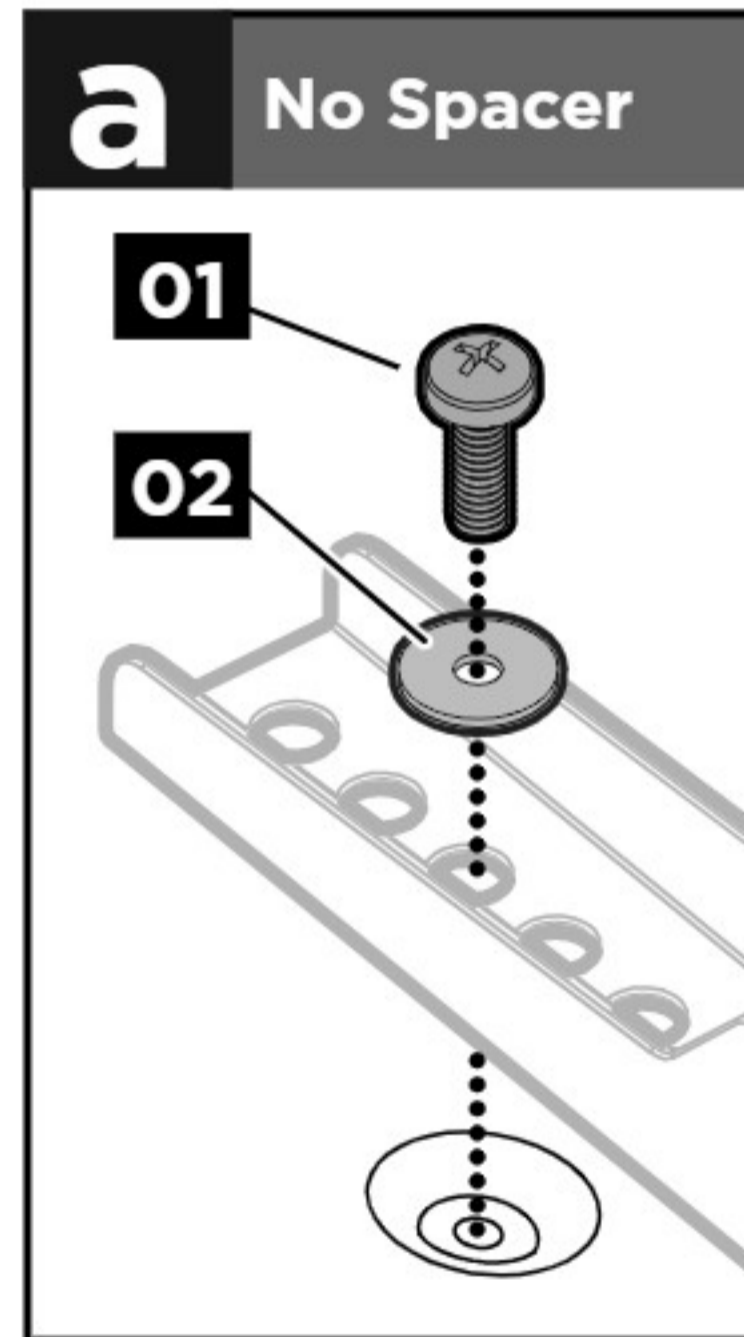
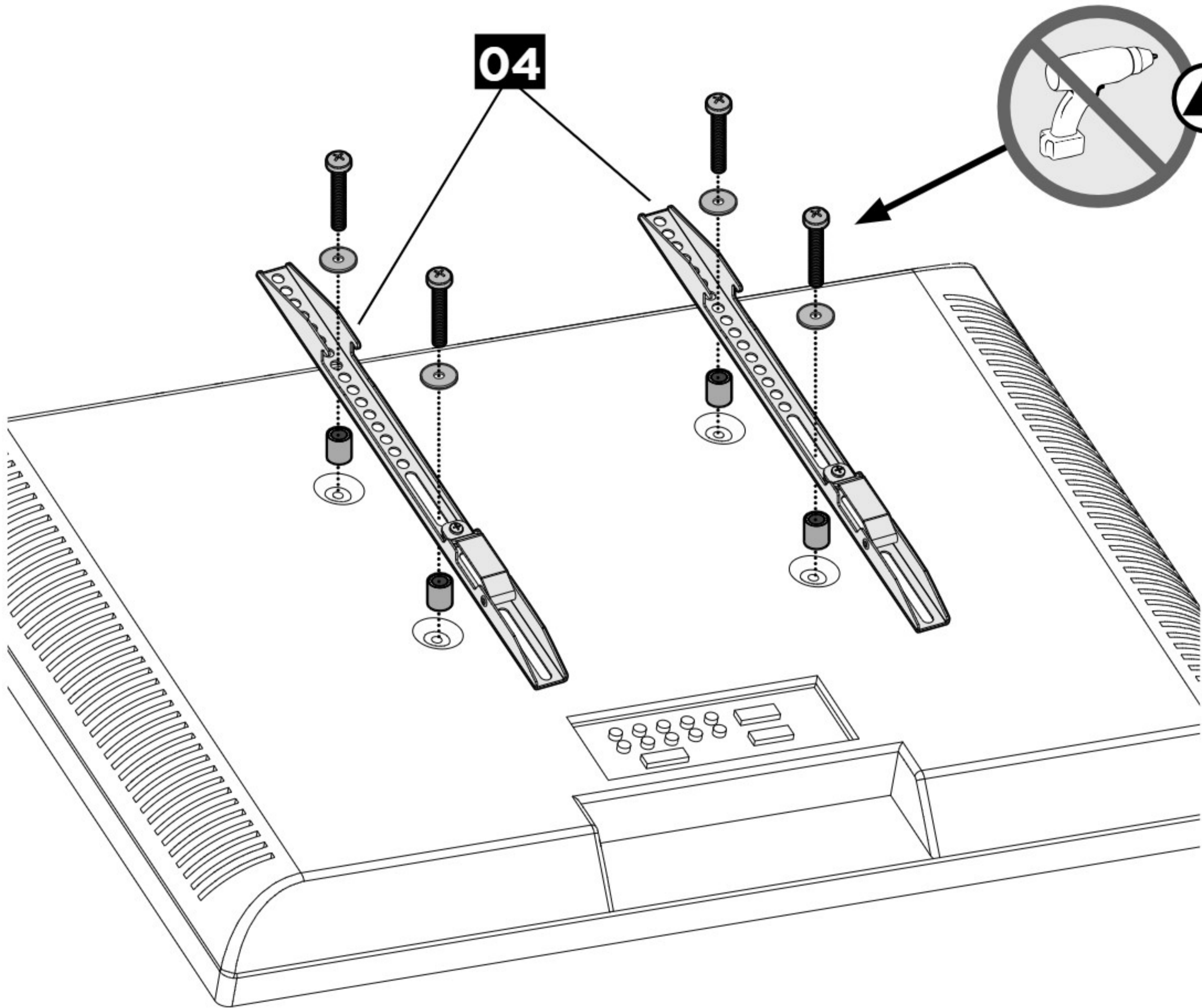

STEP 2

INSTALL THE WALL PLATE



For
WOOD STUD INSTALLATIONS,
follow **STEP 2A** on **PAGE 10**

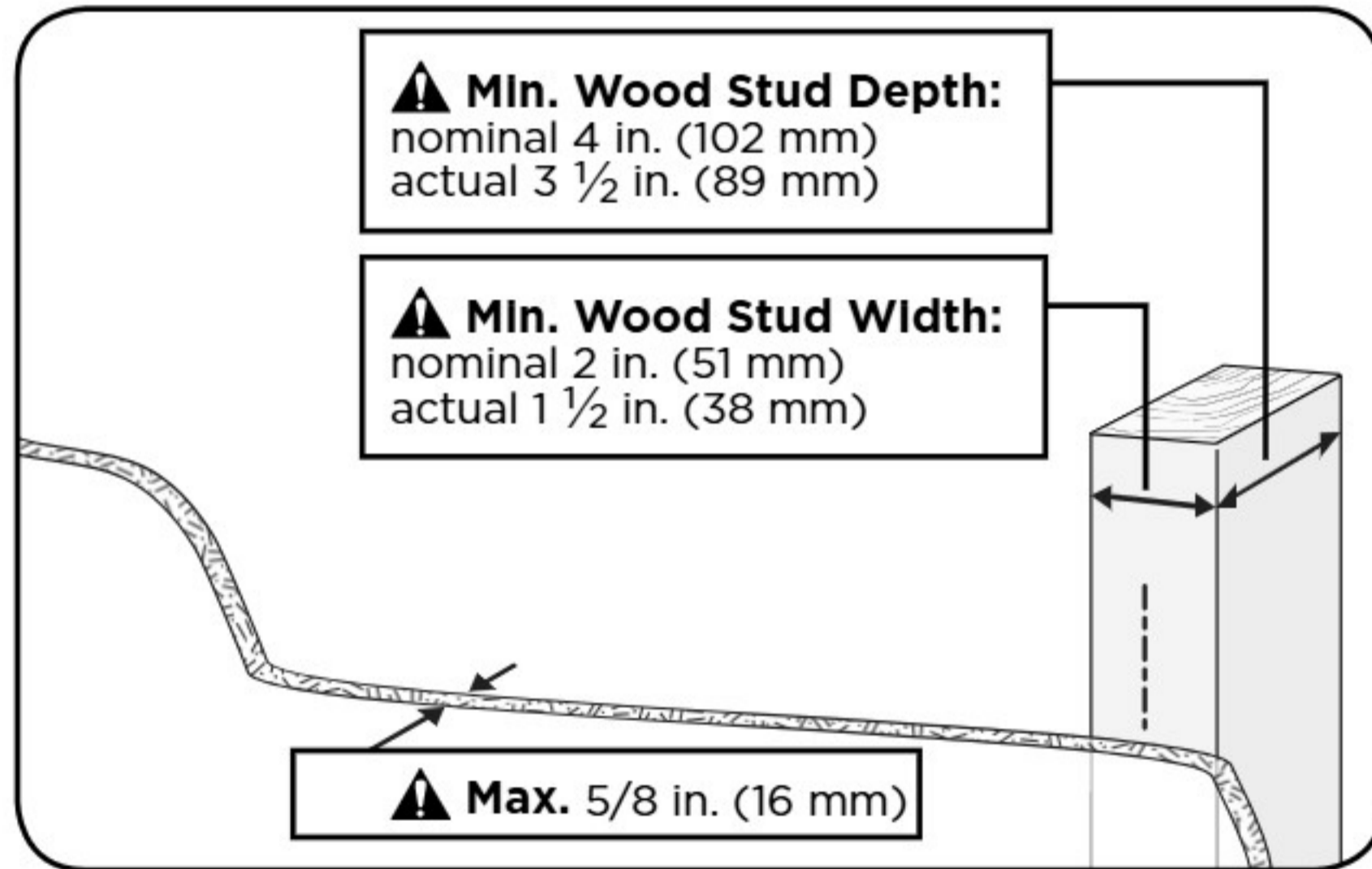

▲ **CAUTION:** Avoid potential personal injuries and property damage!

Drywall covering the wall must not exceed 5/8 in. (16 mm).
Minimum wood stud size: nominal 2 x 4 in. (51 x 102 mm)
actual 1 1/2 x 3 1/2 in. (38 x 89 mm).

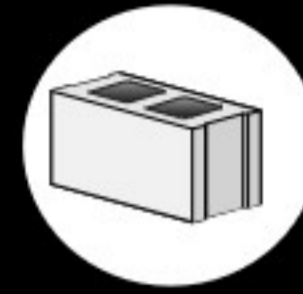

For
CONCRETE INSTALLATIONS,
follow **STEP 2B** on **PAGE 12**

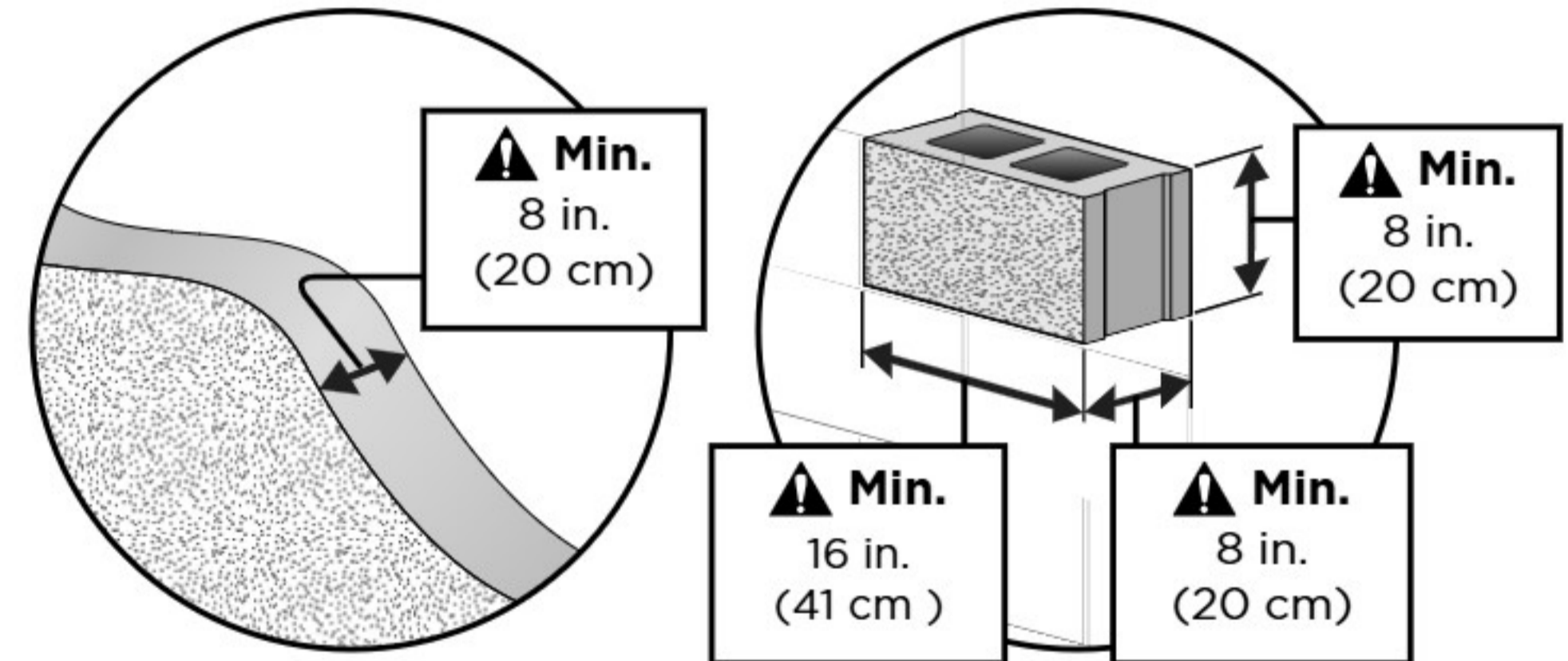

▲ **CAUTION:** Avoid potential personal injuries and property damage!

Mount wall plate **06** directly onto the concrete surface (no surface covering).

STEP 2A

(FOR WOOD STUD)

INSTALL THE WALL PLATE

STEP 2A.1

Find a Stud

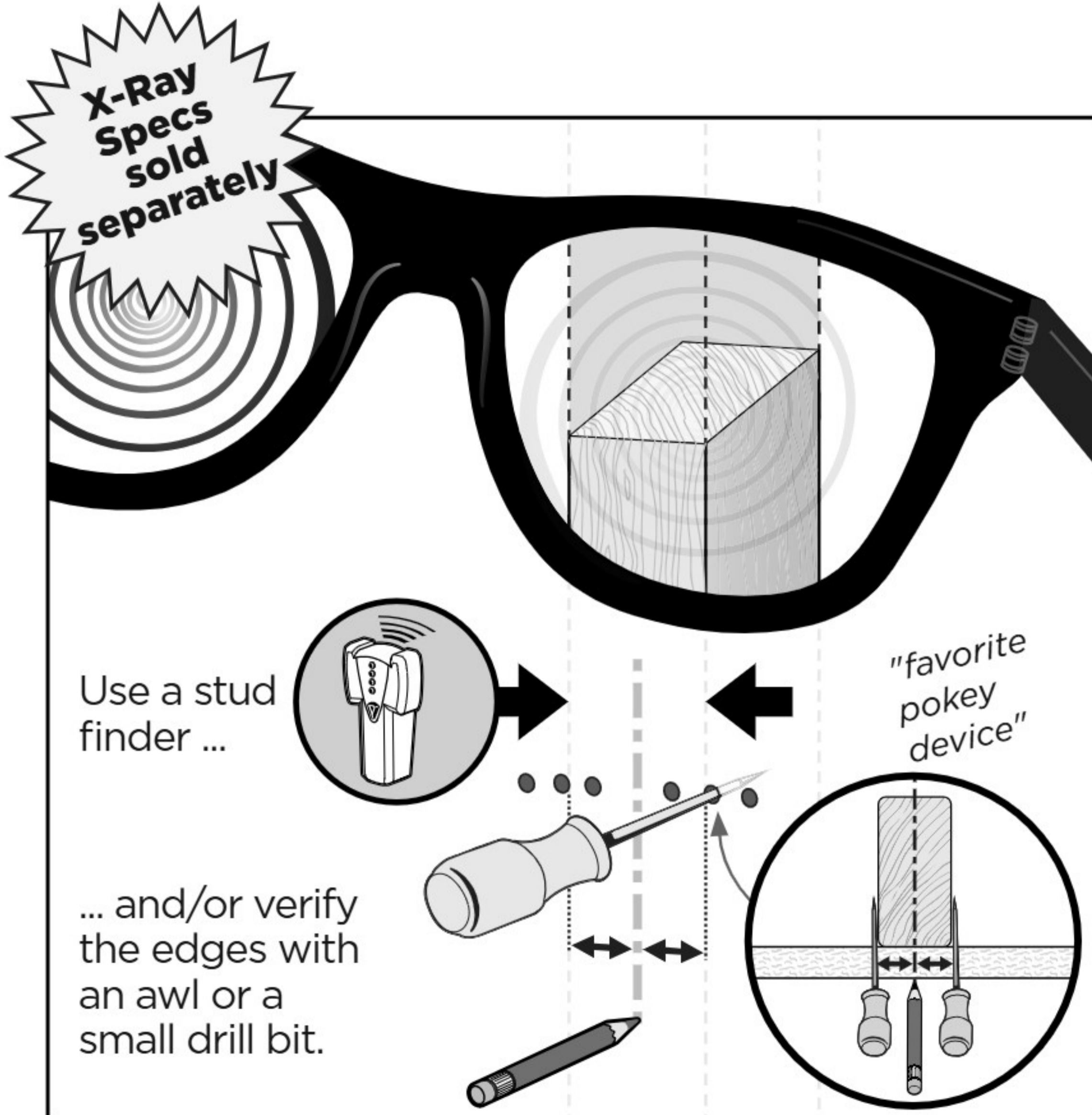

STEP 2A.2

Align the Template

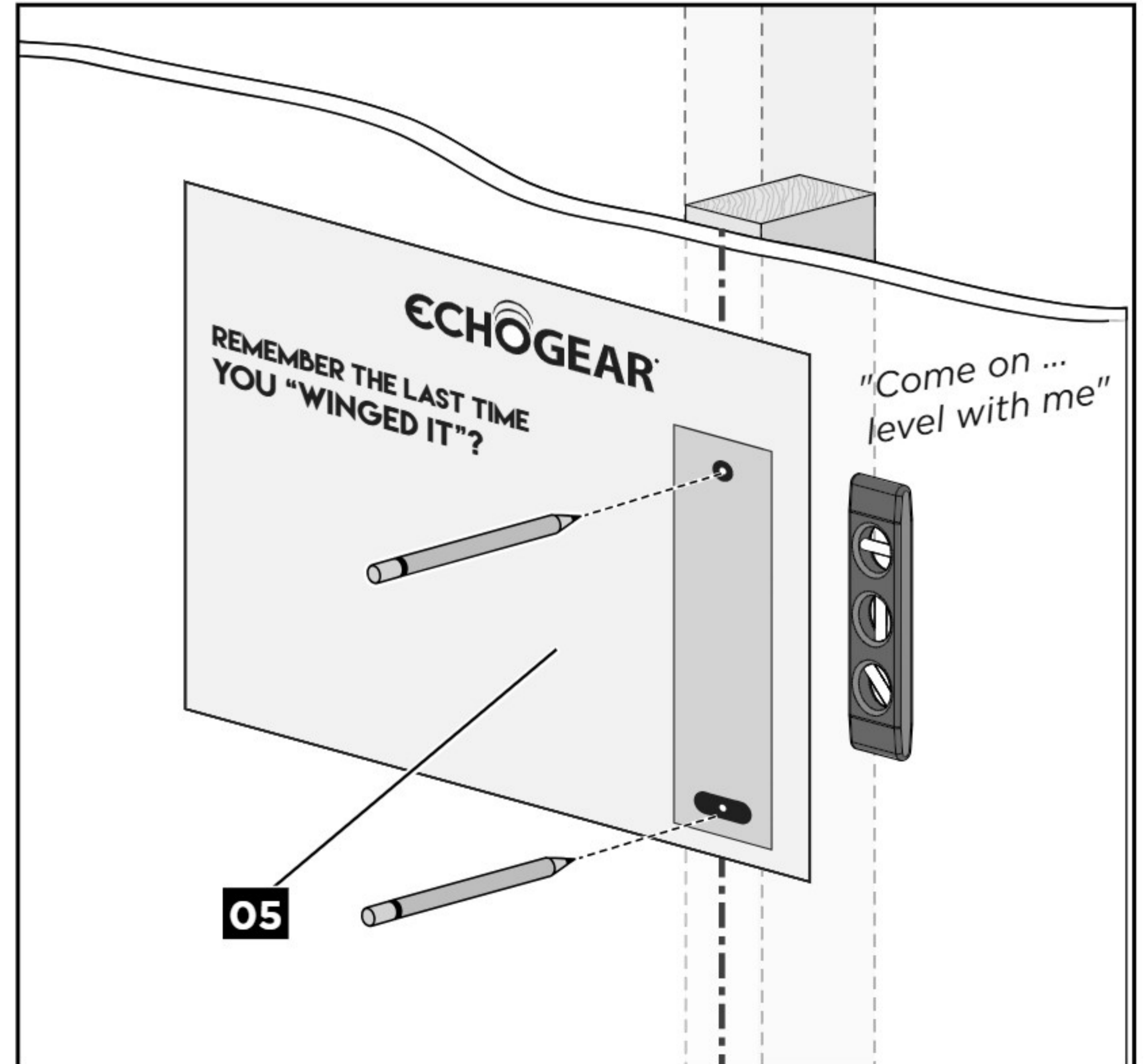

STEP 2A.3 Drill Holes

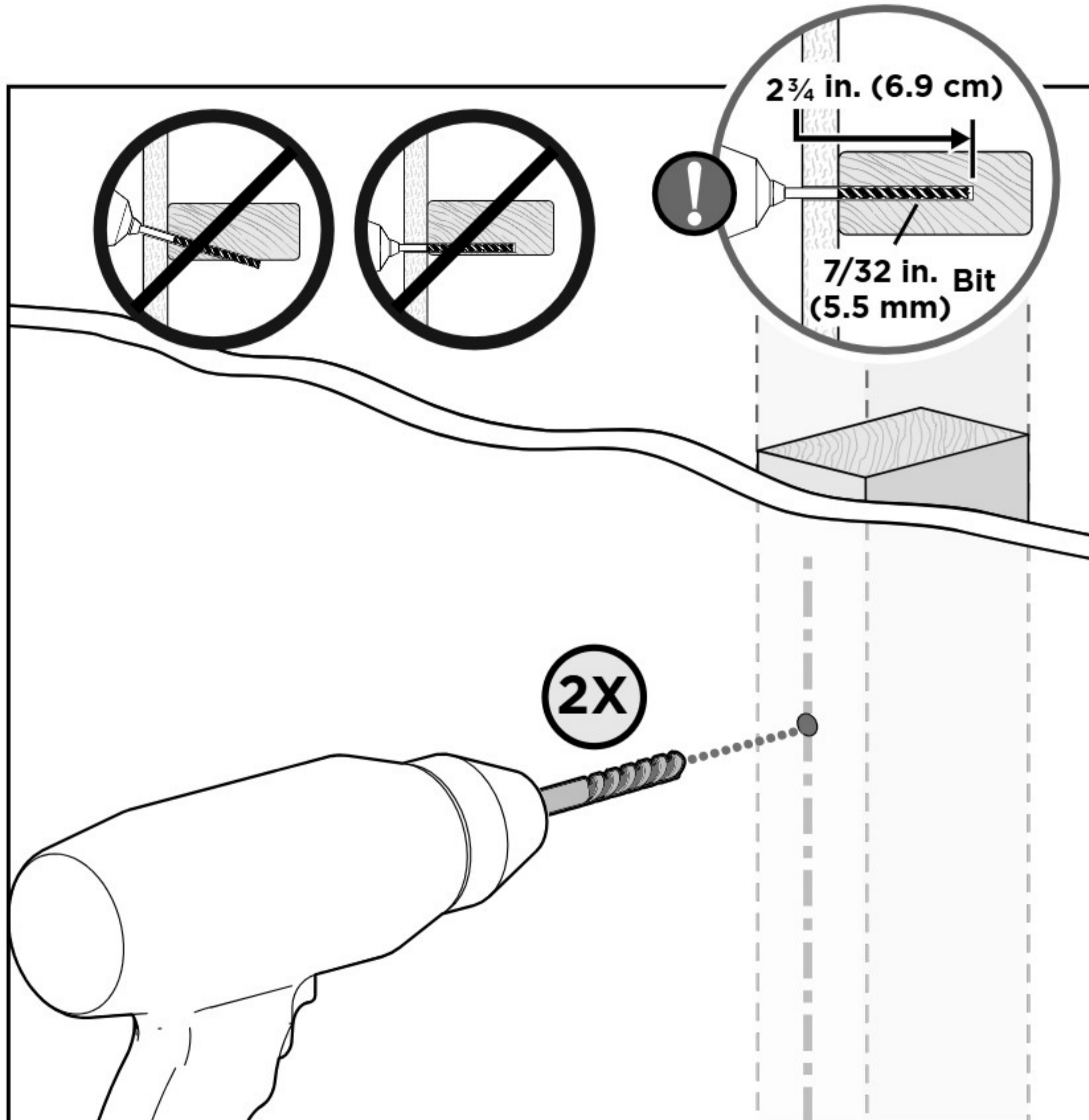

STEP 2A.4 Secure Wall Plate

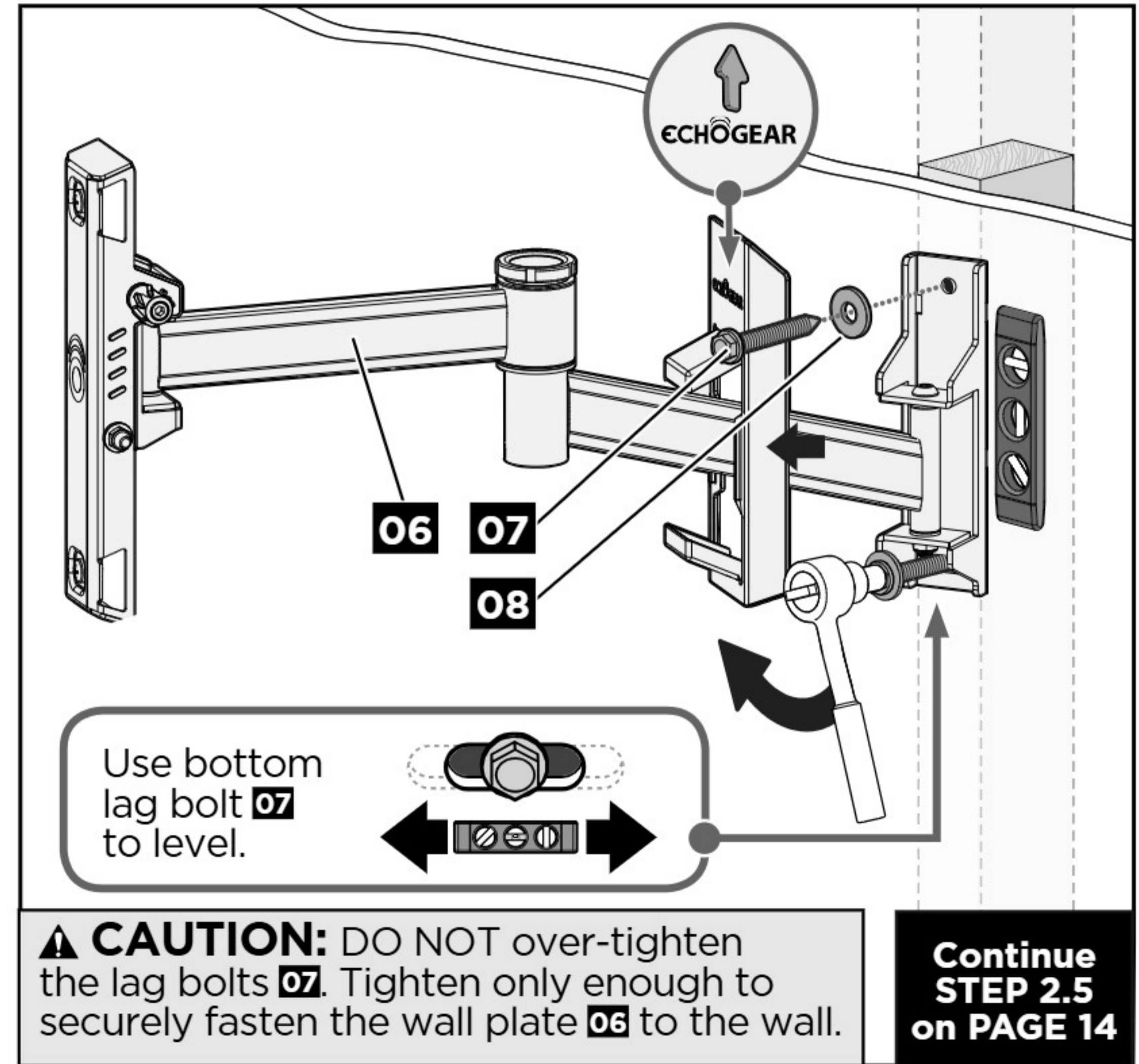

STEP 2B

(FOR CONCRETE)

INSTALL THE WALL PLATE

STEP 2B.1

Align the Template

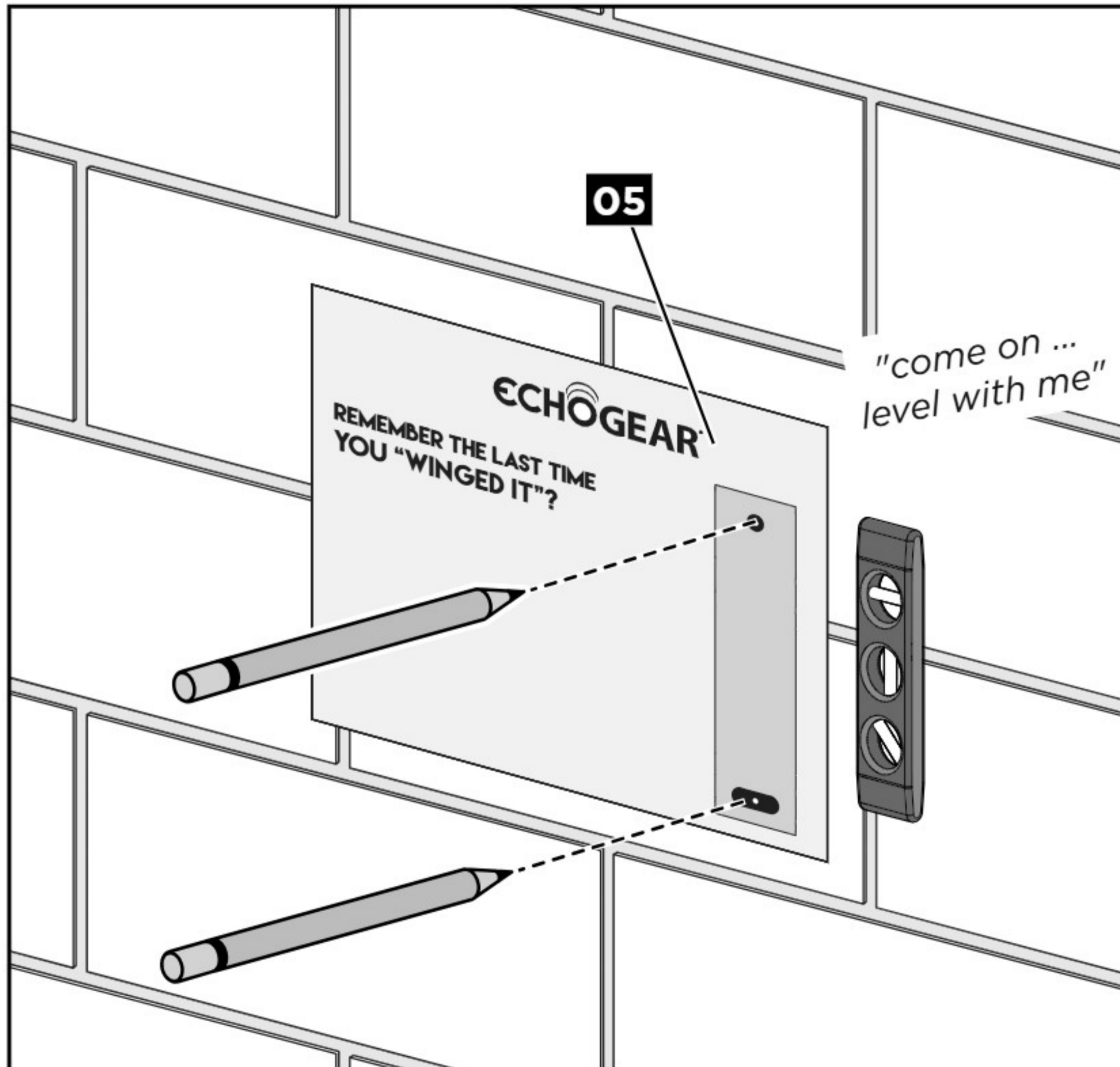

STEP 2B.2

Drill Holes

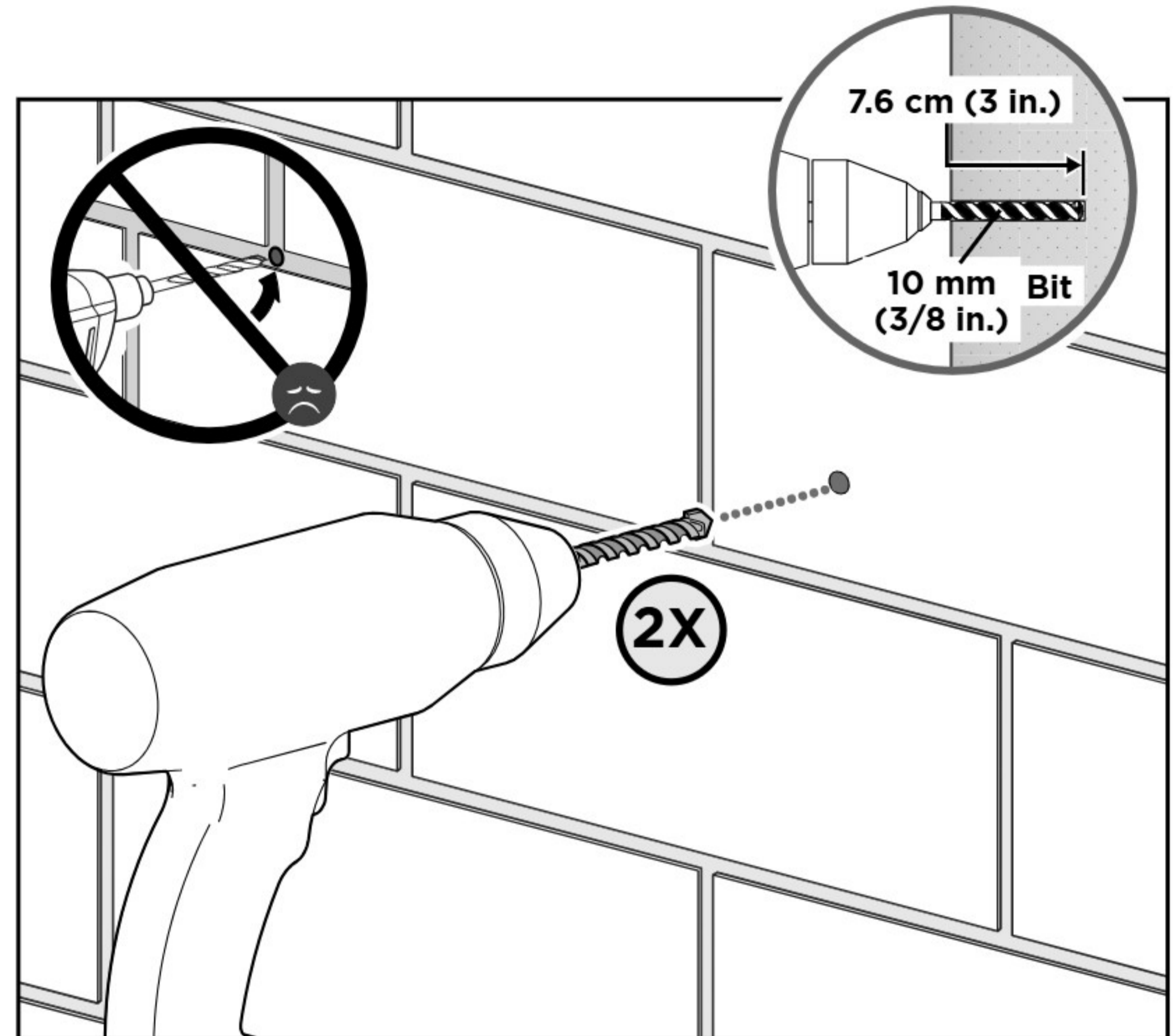

! IMPORTANT: Never drill into the mortar between blocks.

2.5

Slide Cover onto wallplate

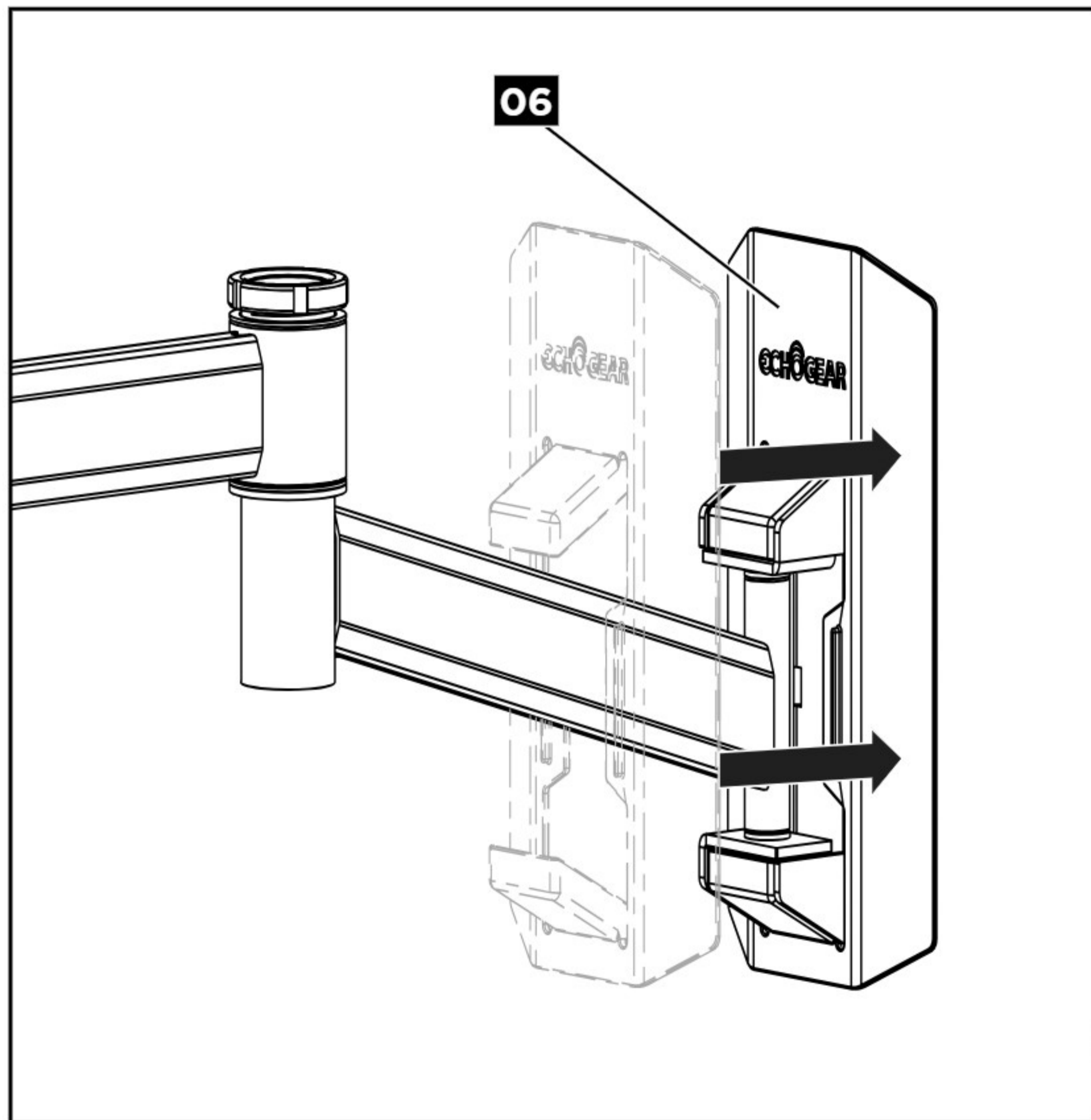

2.6

Remove End cap

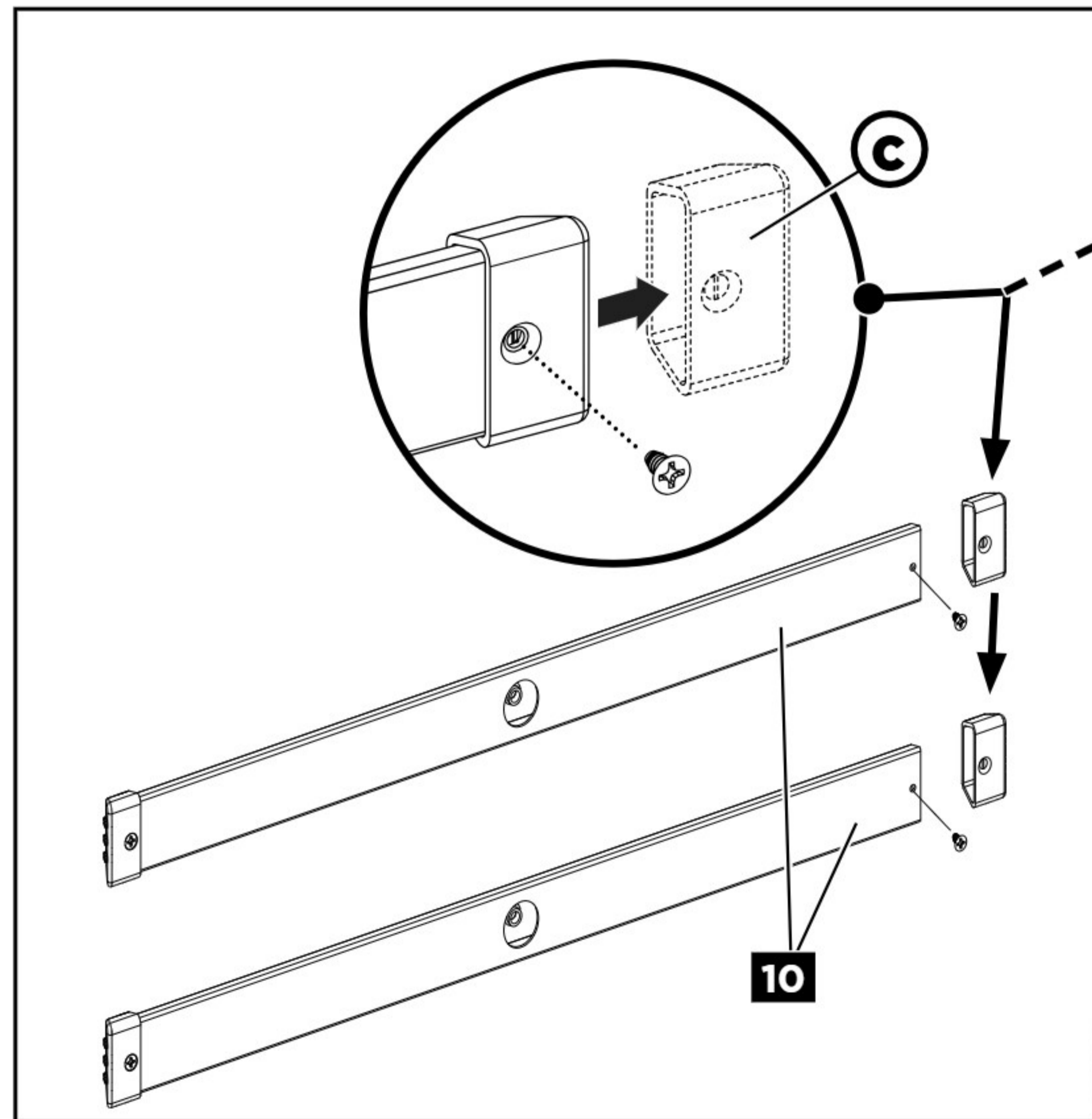

2.7

Assemble Extensions

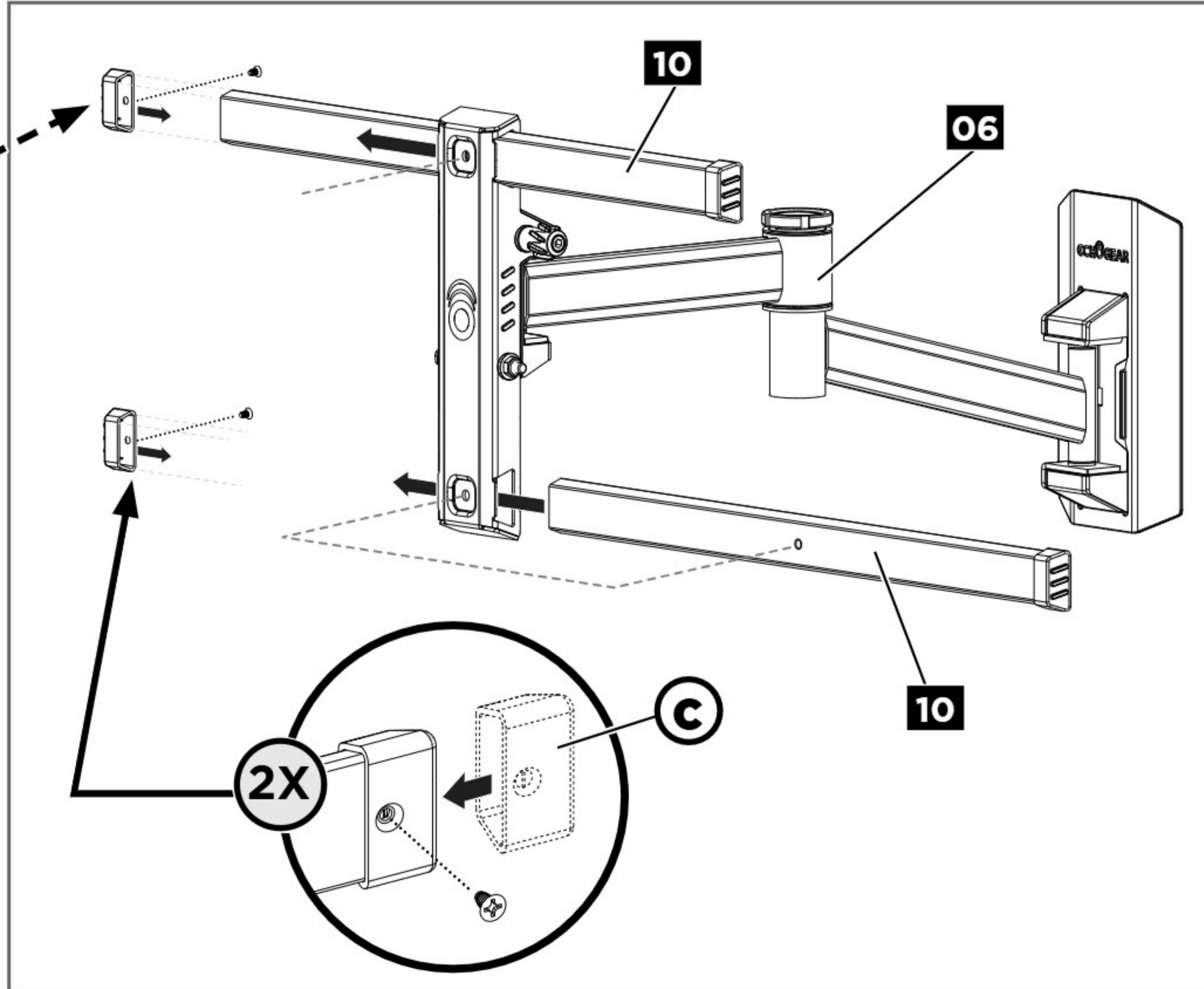

2.8

Secure Extensions

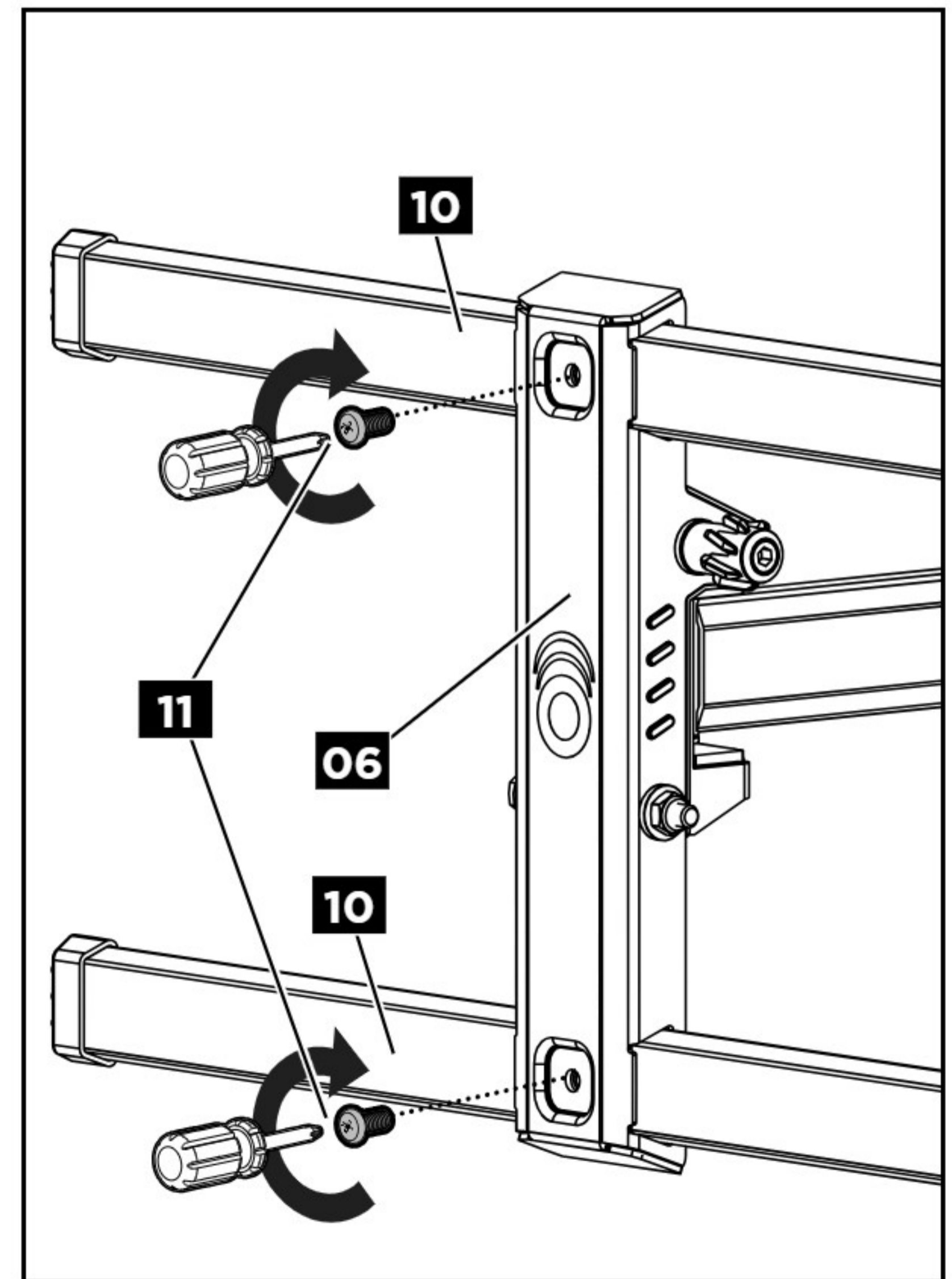

STEP 3

HANG YOUR TV

3.1

Open Safety Locks

Save screws **(S)** for STEP 3.3

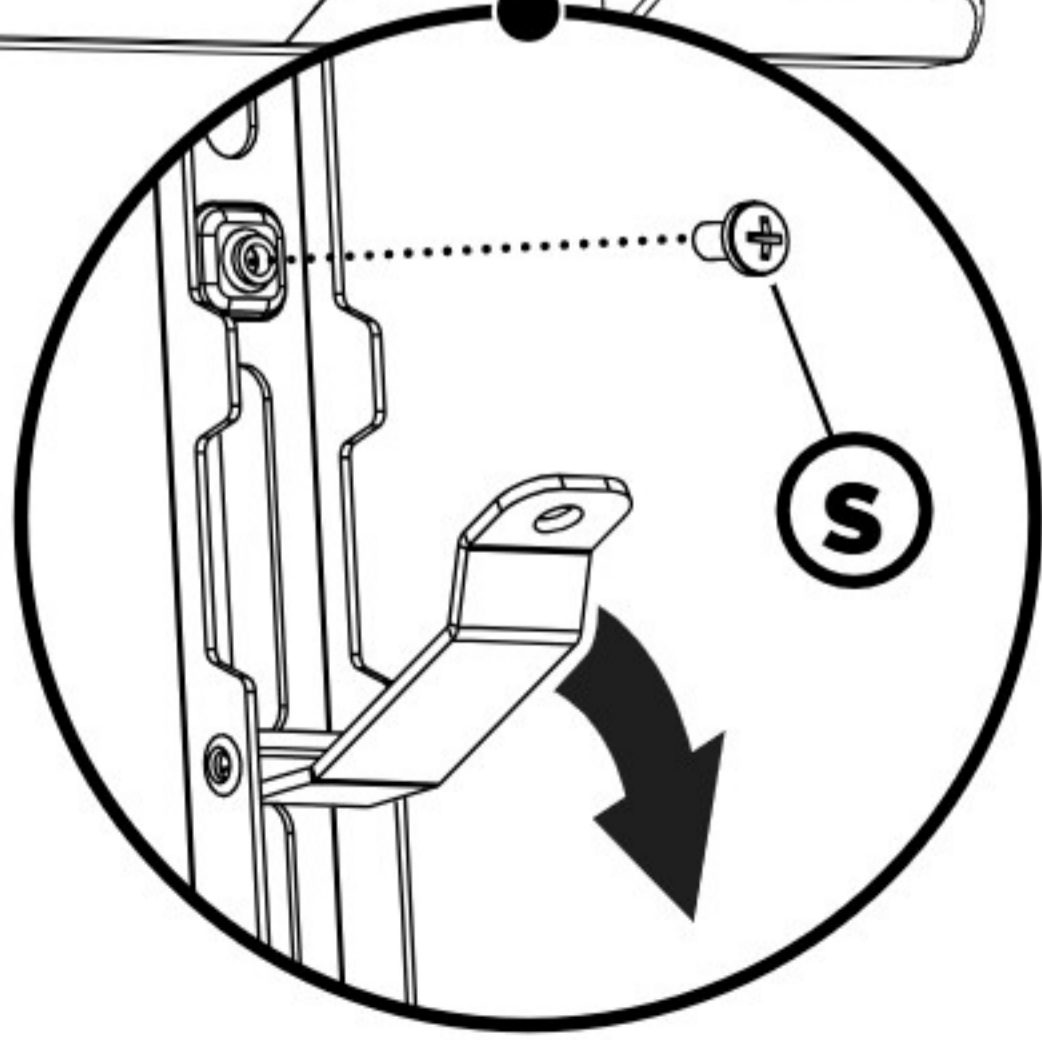
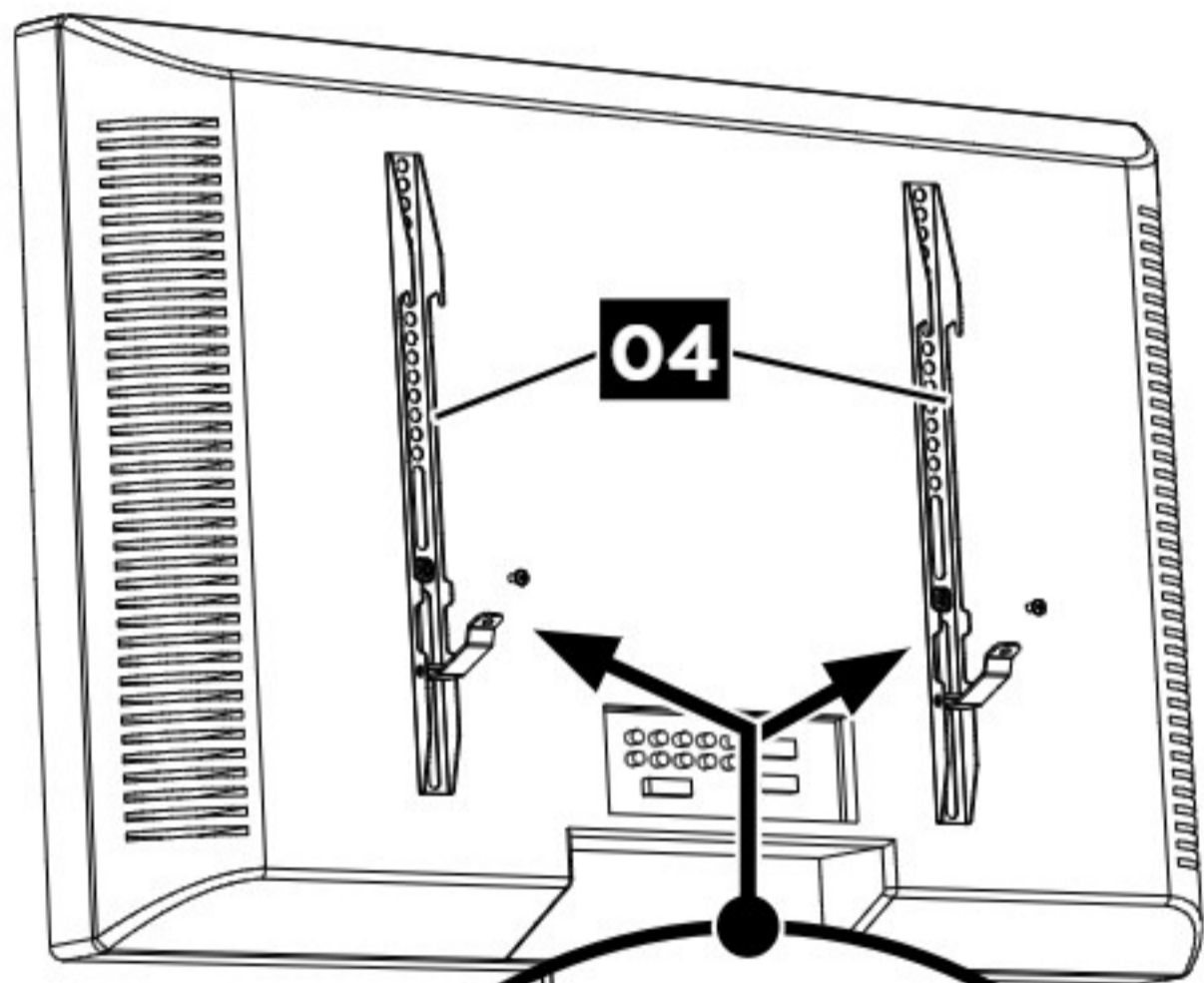

3.2

Hang Your TV



HEAVY! You may need assistance with this step.

"Ask that friend of yours that yammers on about CrossFit"

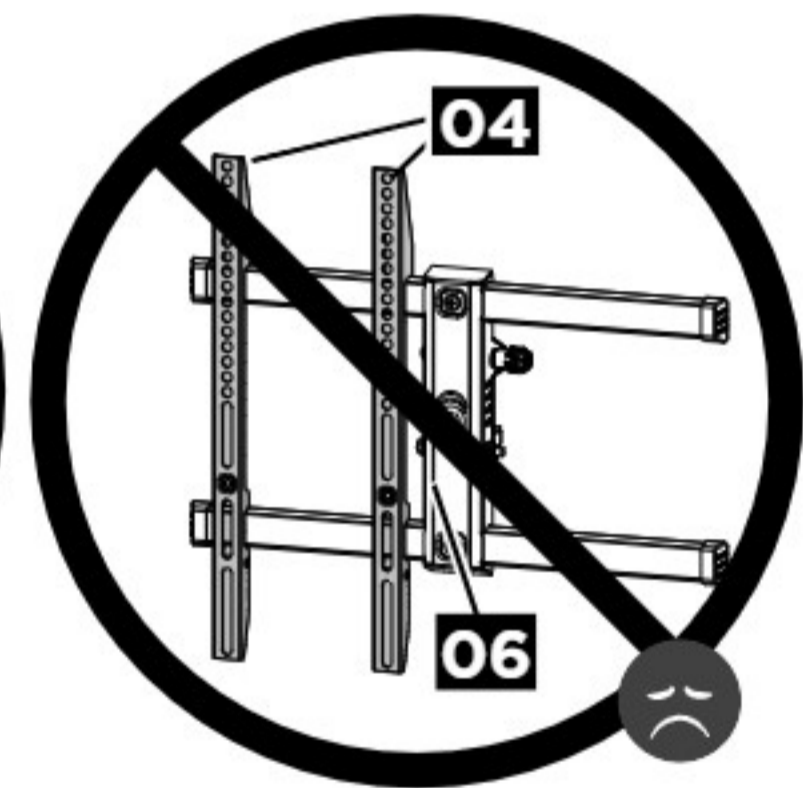
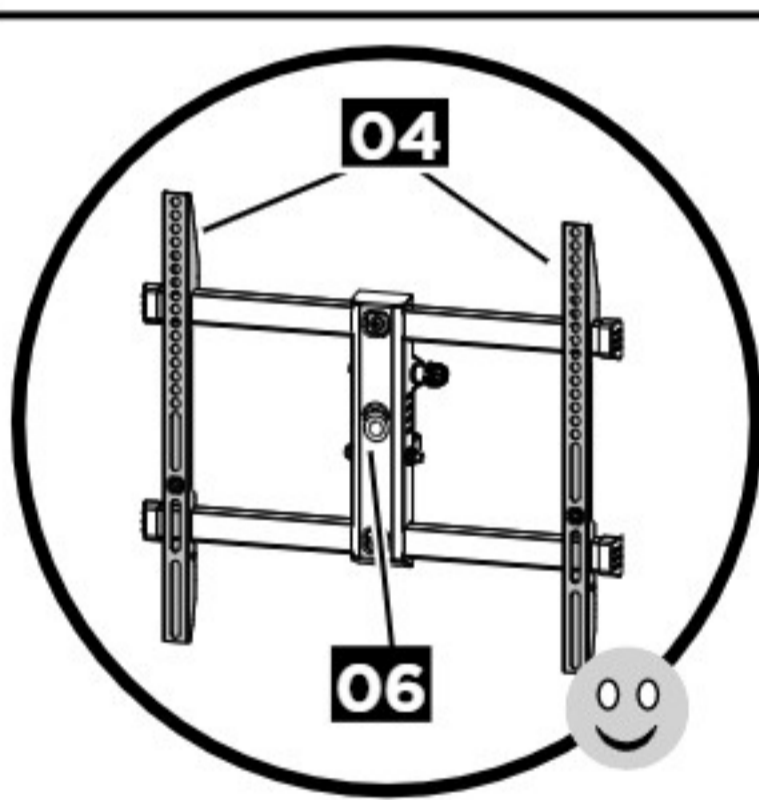

! IMPORTANT:

TV brackets **04** **MUST** be centered AND span the faceplate of arm **06**.

"SPAN THE FACEPLATE ... that's a good name for a band!"

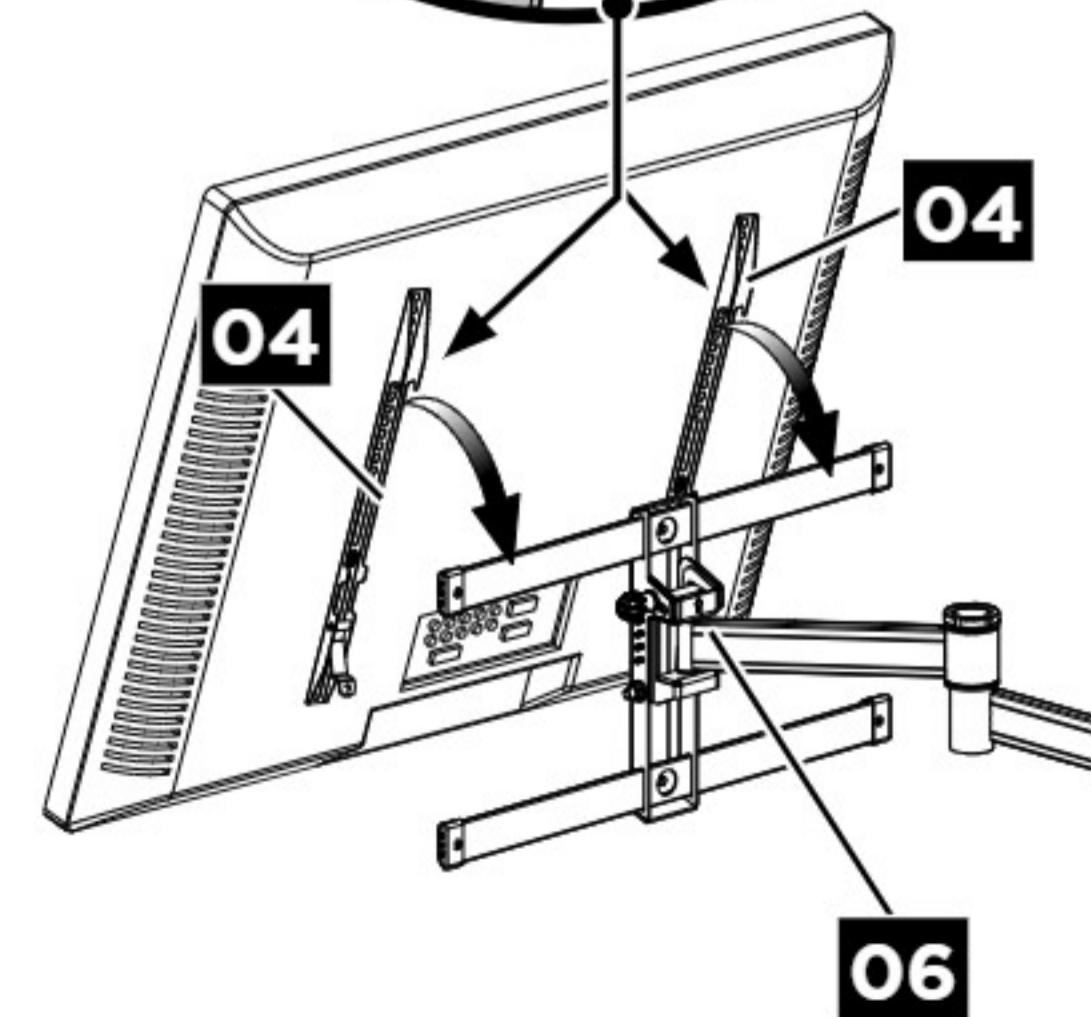
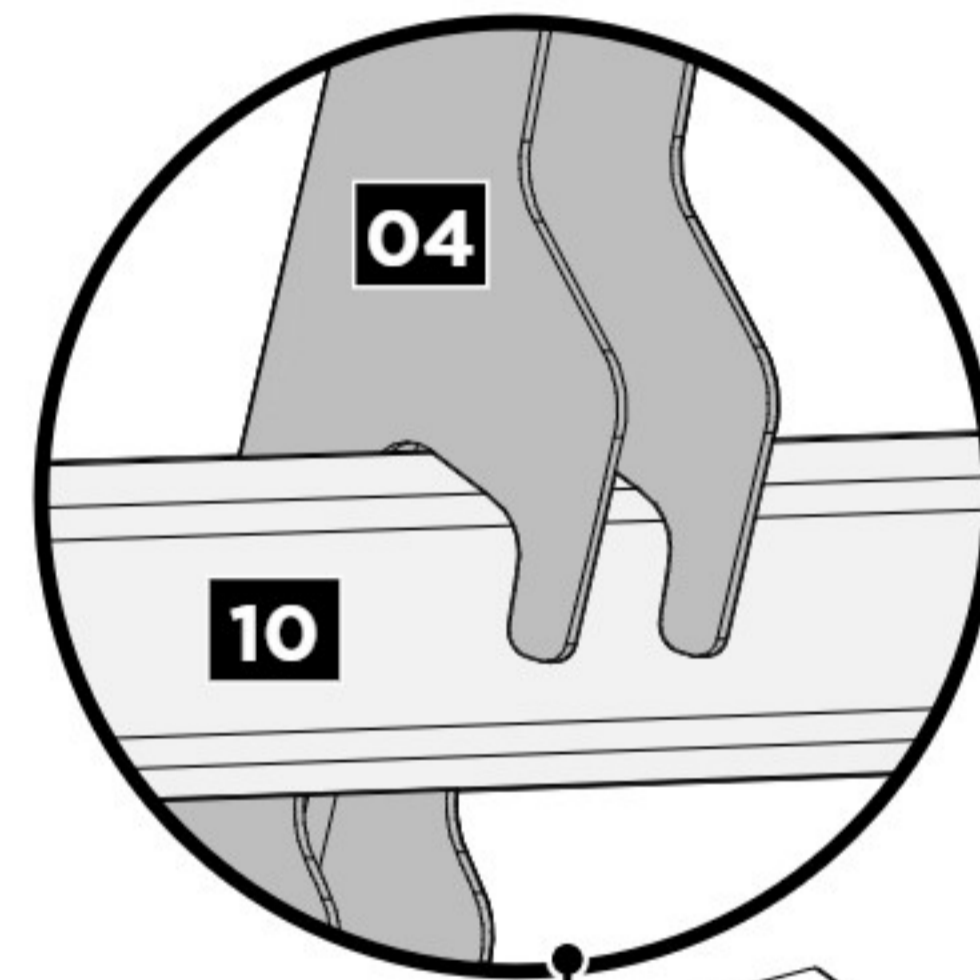

3.3

Secure Your TV

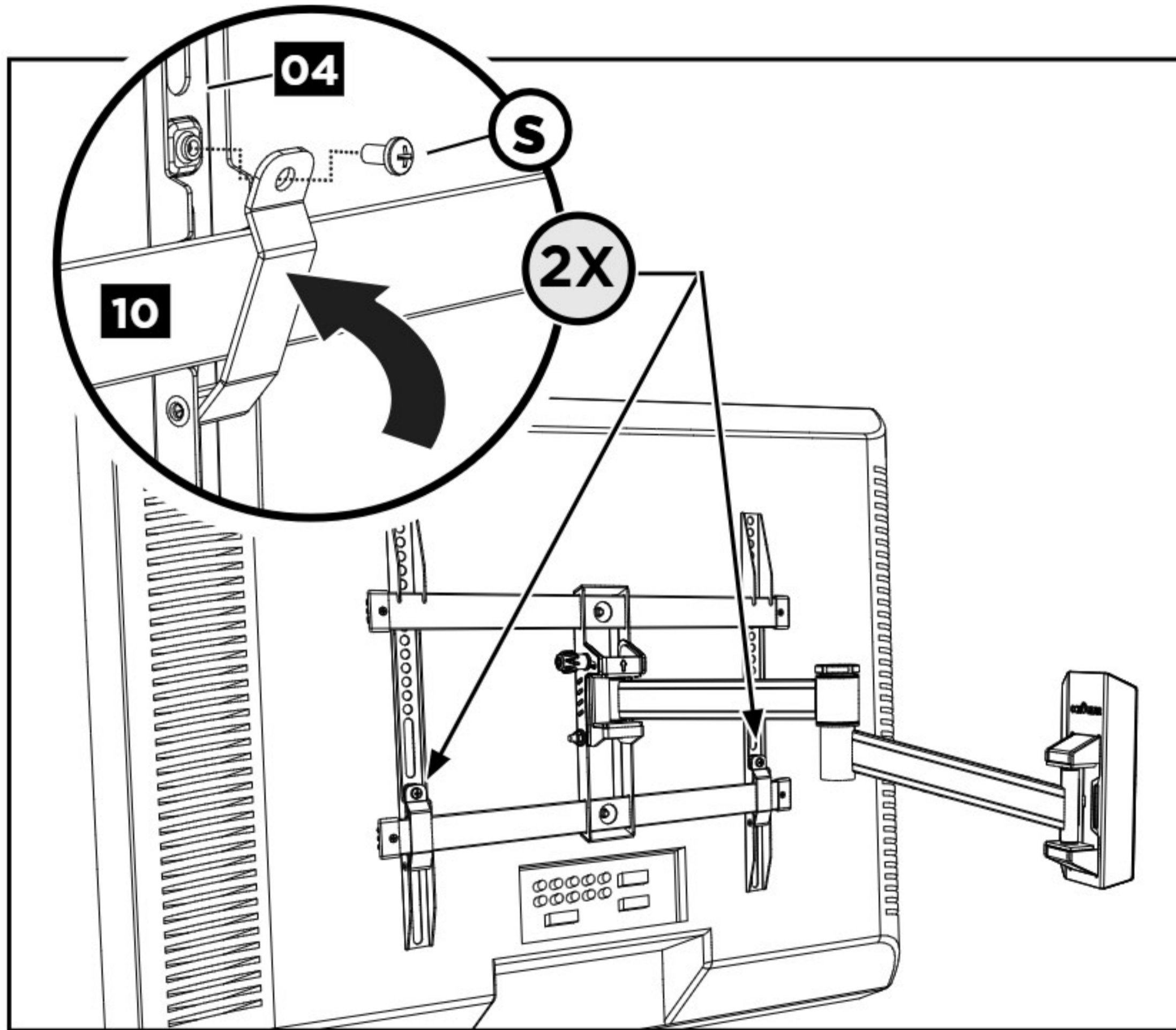

⚠ CAUTION: Avoid potential personal injury or property damage! Screws **(S)** and safety locks **MUST** be installed to secure your TV to wall plate/arm **06**.

3.4

Cable Management

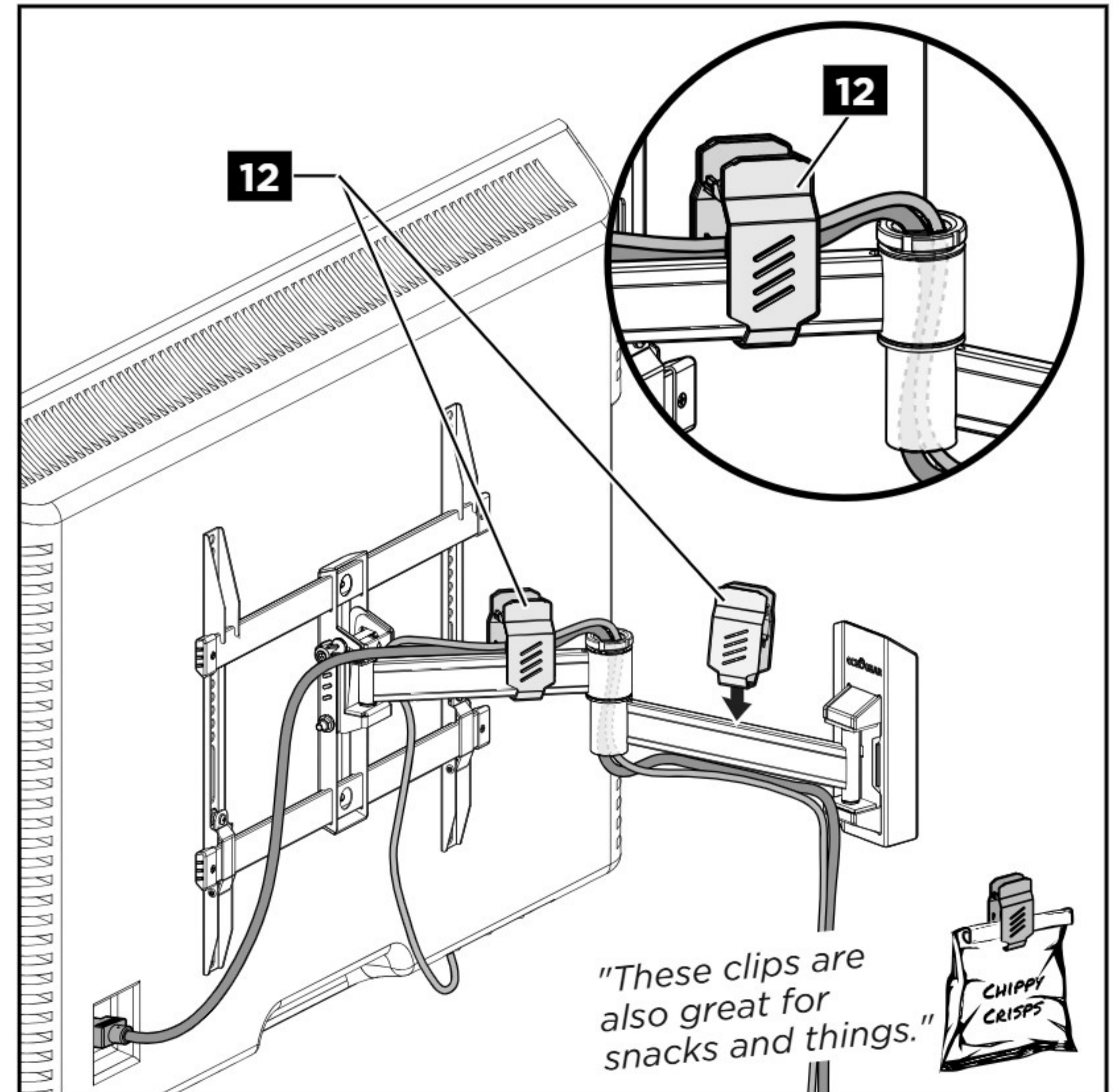

"These clips are also great for snacks and things."

ADJUSTMENTS

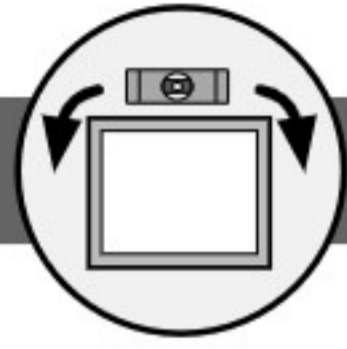

LEVEL

Turn level screw **L** left or right to adjust the leveling of your TV.

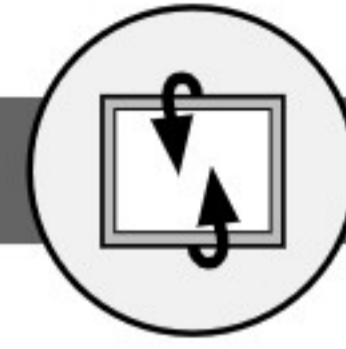
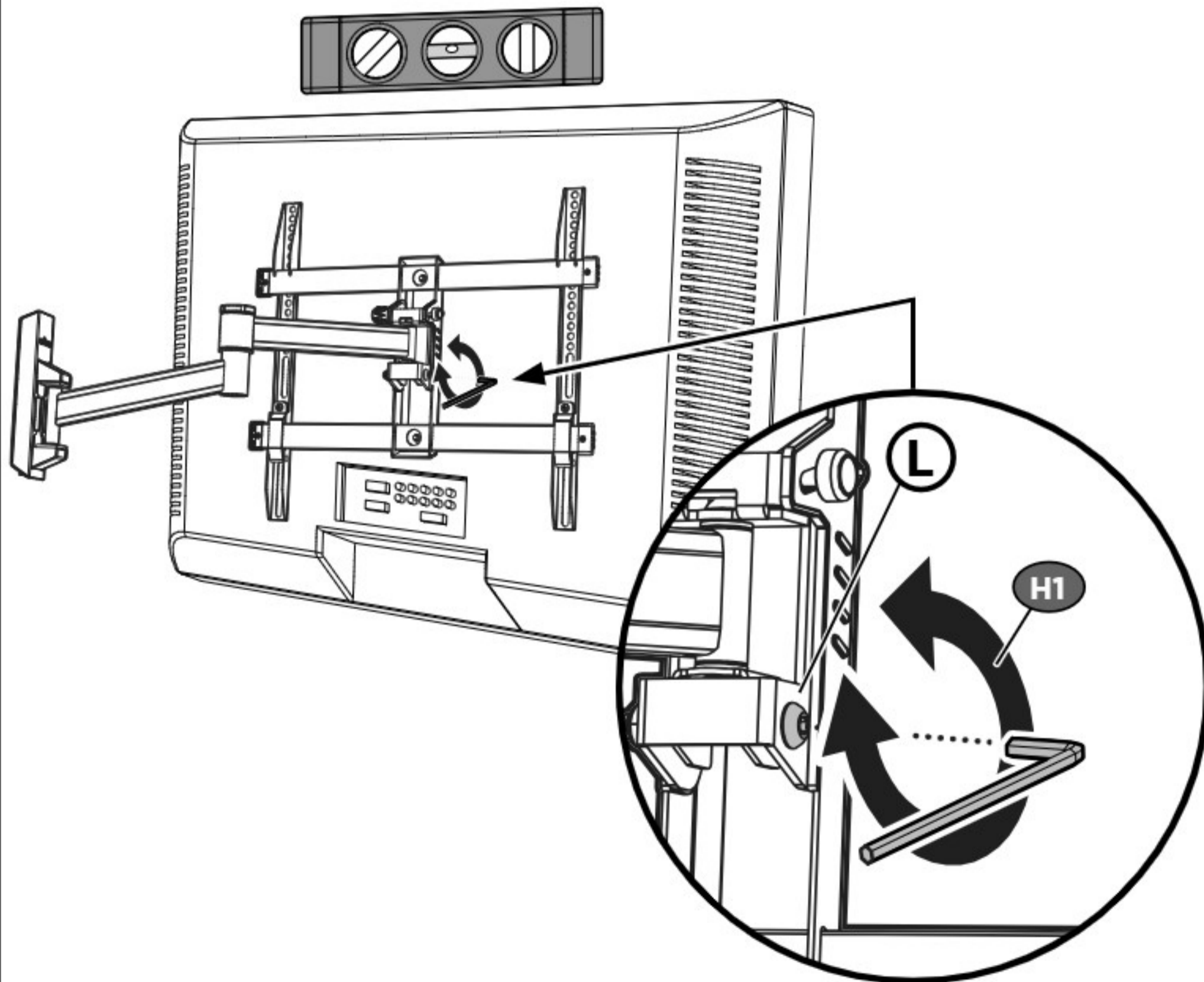

TILT

NOTE: Preset for heavy TVs - loosen as needed.

Your TV should adjust easily when moved, then stay in place.

If your TV is too loose or too tight, adjust tension knob **T**.

NOTE: Once your TV is in place, tighten tension knob **T** to prevent unwanted movement.

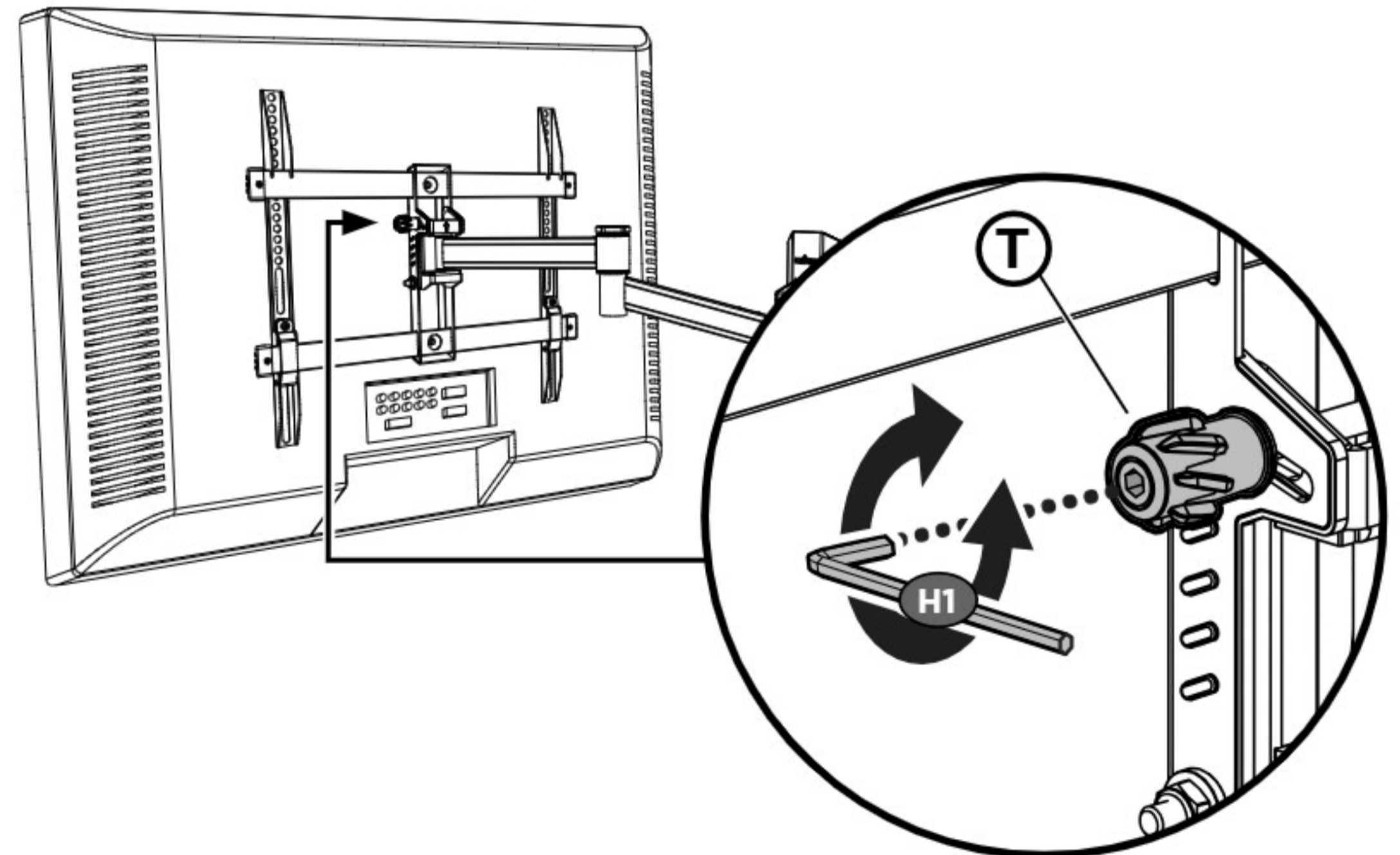

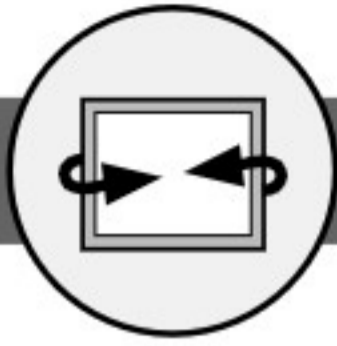

DRIFT (UNWANTED MOVEMENT)

If your TV doesn't stay in place, tighten the screw as indicated, based on your TV's rotation point.

⚠ CAUTION: DO NOT over-tighten.
Only make small increment adjustments at a time.

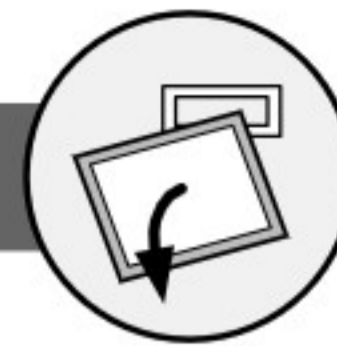
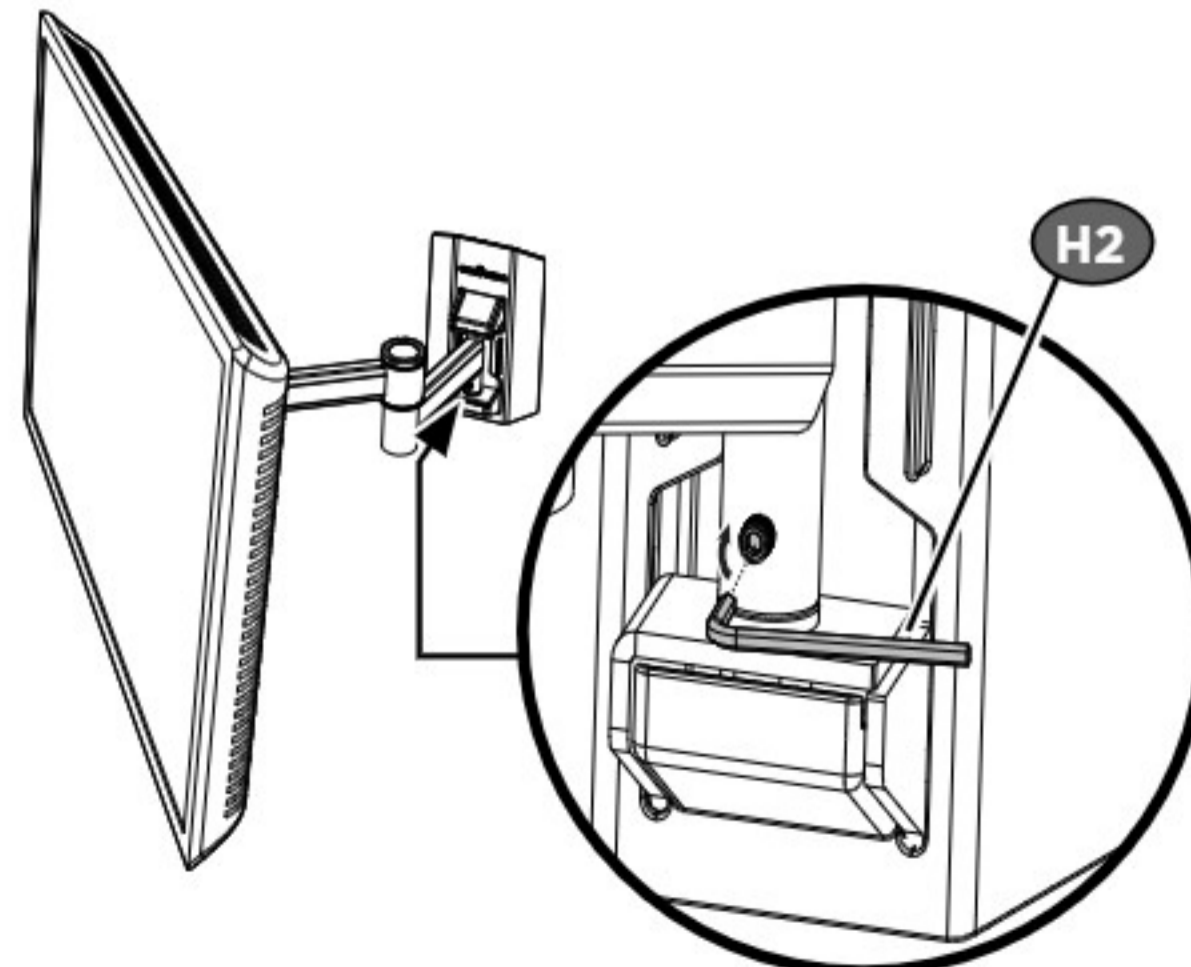
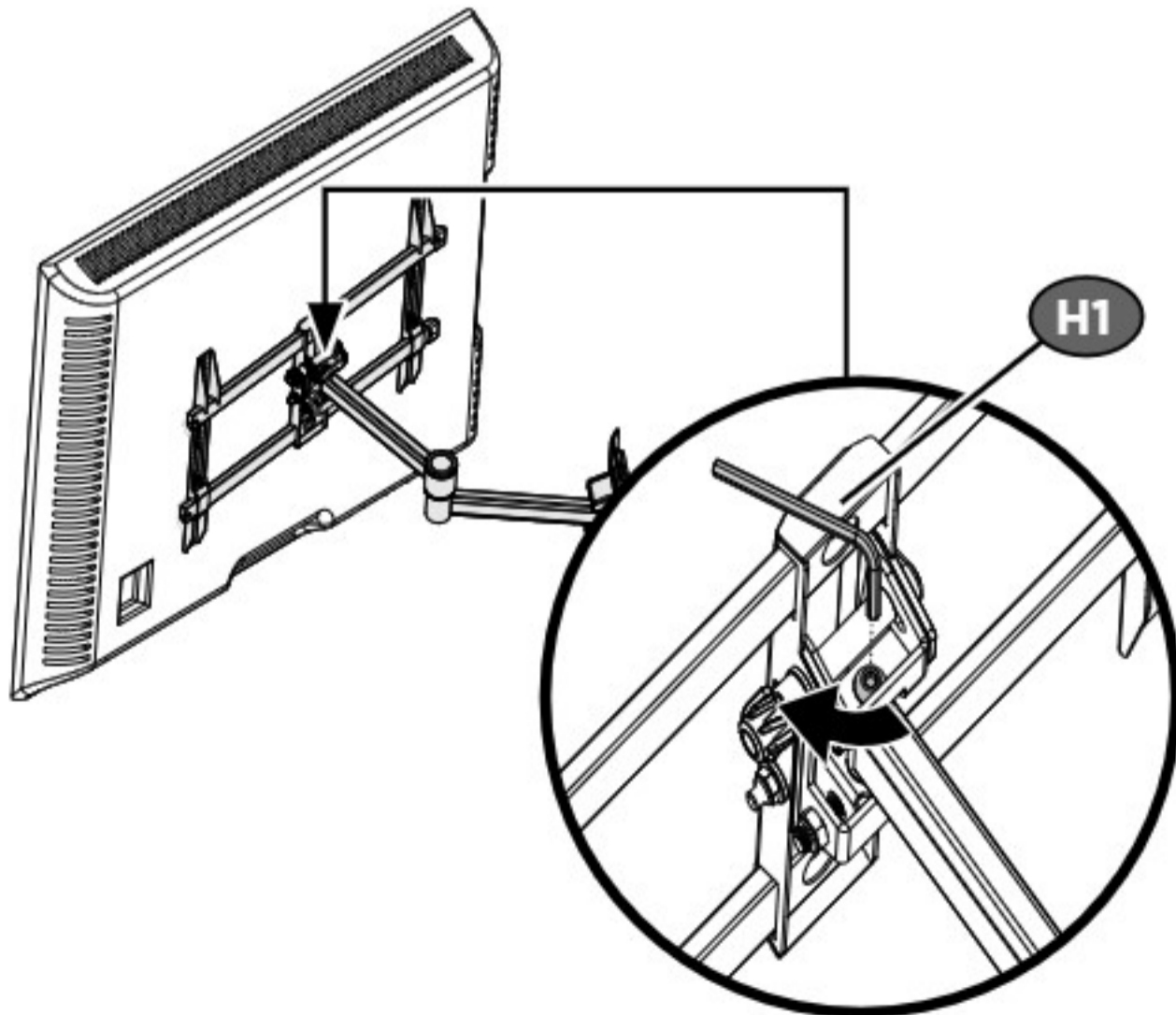
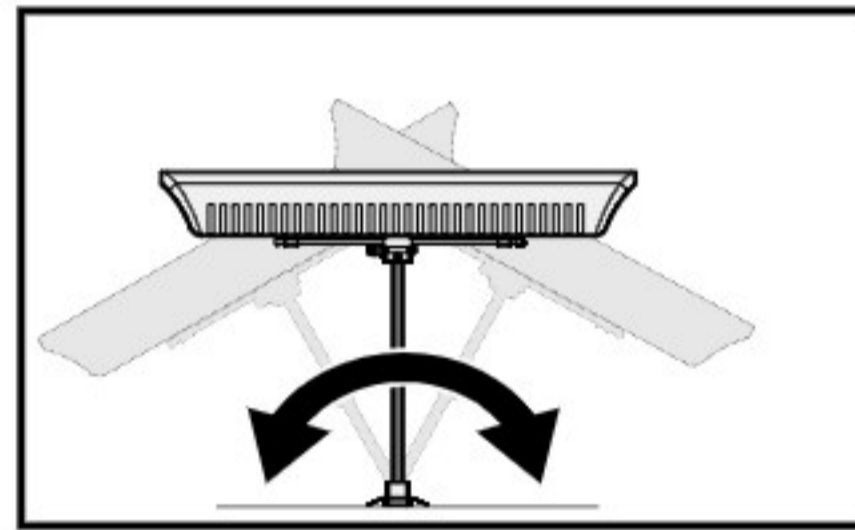
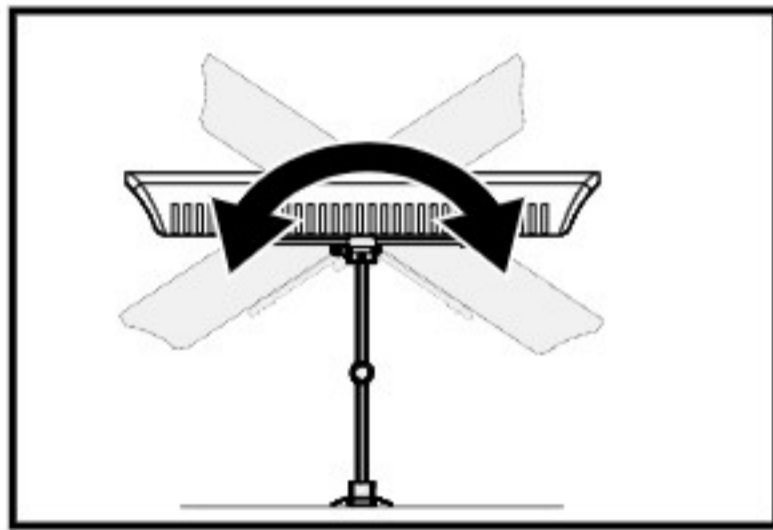

REMOVE YOUR TV



HEAVY! You may need assistance with this step.

"Don't be a hero!"

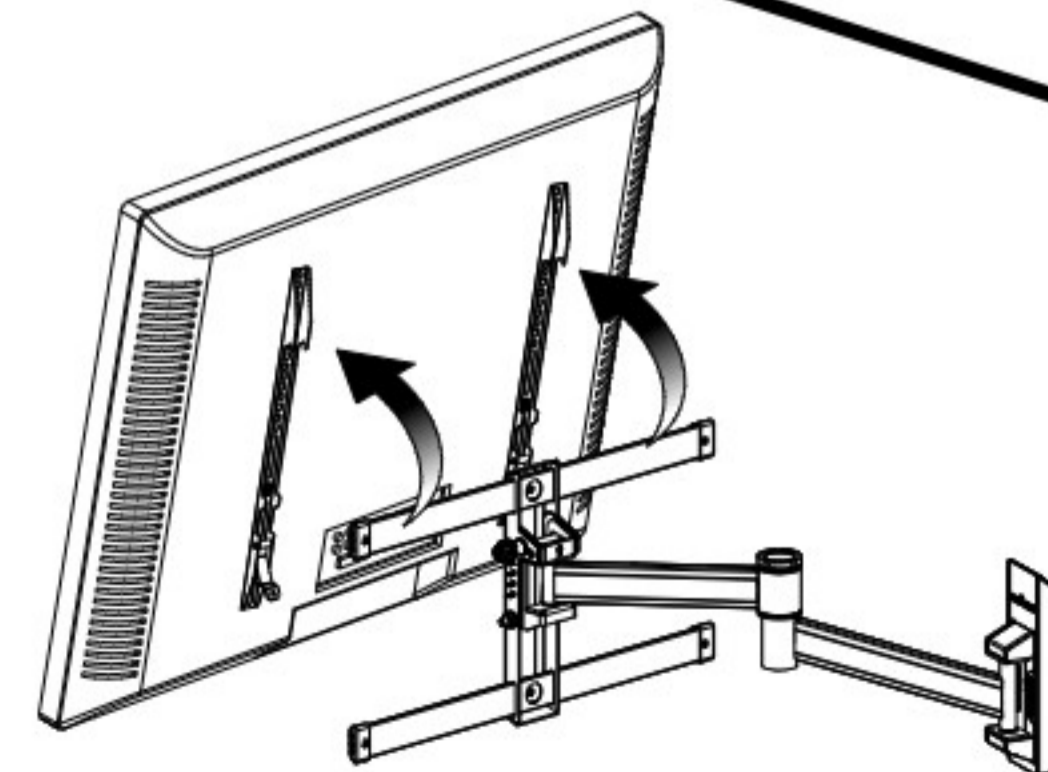
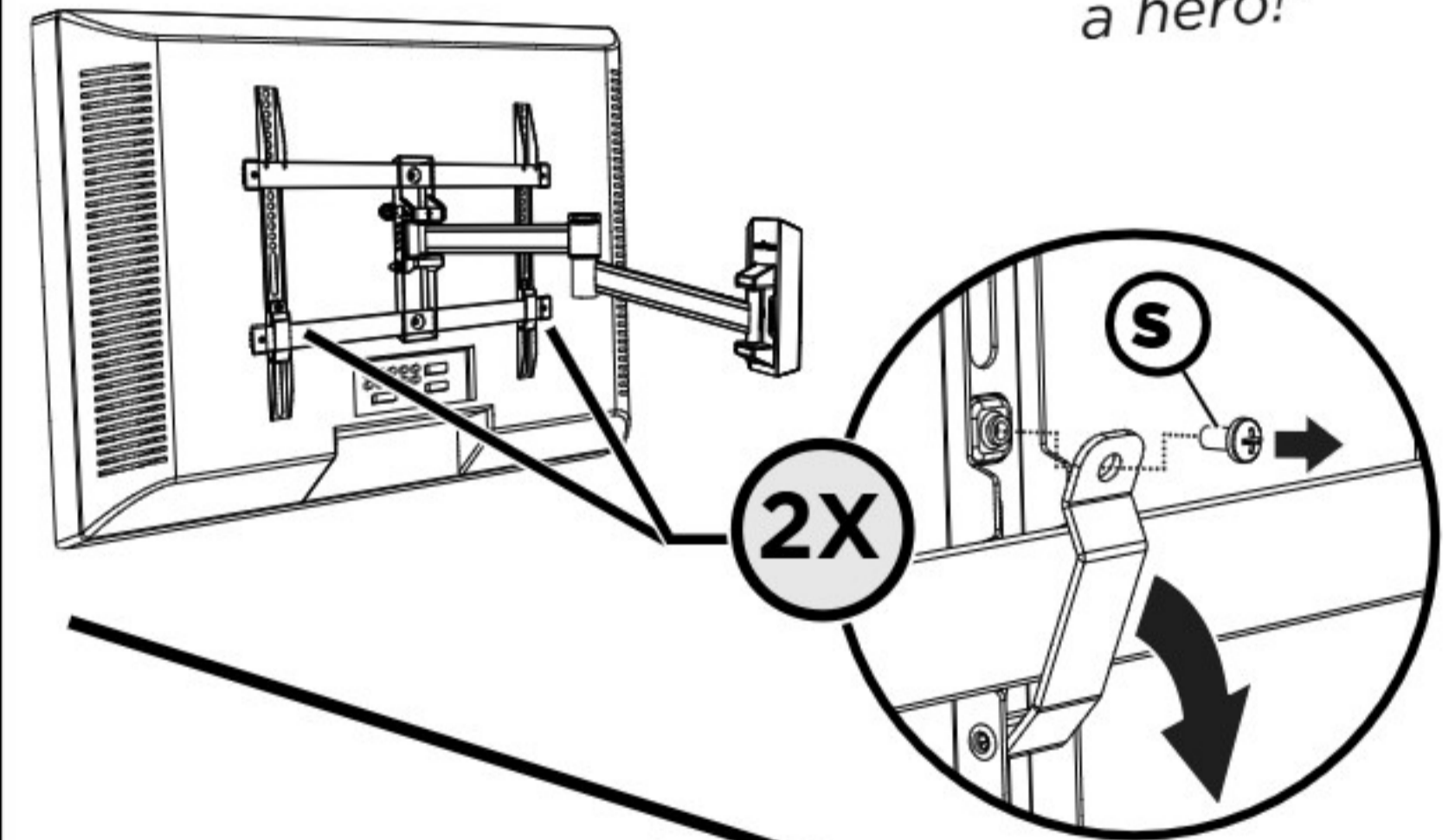

Lea atentamente estas instrucciones para asegurarse de que está familiarizado con el sencillo proceso de instalación. Consulte igualmente el manual de su TV para conocer si existen requisitos especiales para el montaje de su aparato. Si no entiende las instrucciones o si tiene dudas acerca de la seguridad de la instalación, el montaje o el uso del producto, póngase en contacto con los profesionales de Echogear en la página www.echogear.com.

⚠ PRECAUCIÓN: evite posibles lesiones personales y daños materiales.

- ▶ Este producto se ha diseñado para usarse en montantes de madera, hormigón macizo y paredes de bloques de hormigón: NO lo instale en paredes únicamente de yeso
- ▶ La pared debe ser capaz de soportar hasta cinco veces el peso combinado del TV y el soporte
- ▶ No utilice este producto para ningún otro propósito que no sea el especificado explícitamente por el fabricante
- ▶ El fabricante no se responsabiliza de ningún daño o lesión resultante del montaje incorrecto o el uso indebido del producto

Restricciones de peso

PÁGINA 2

Su TV (accesorios incluidos)
NO PUEDE SUPERAR



Si su TV pesa más, este soporte no es compatible. Visite echogear.com para encontrar un soporte compatible.

COMPRUEBE LA CONSTRUCCIÓN DE SU PARED

PÁGINA 3

⚠ PRECAUCIÓN:
NO Instalar en paredes únicamente de yeso

¿Montantes de madera (con paredes únicamente de yeso)?

¡Perfecto!

¿Hormigón macizo o bloque de hormigón?

¡Perfecto!

¿No está seguro?

Si tiene alguna duda, póngase en contacto con los profesionales de ECHOGEAR: www.echogear.com

PREPARE SUS HERRAMIENTAS

PÁGINA 3

Cinta métrica, lápiz, cinta, destornillador Phillips, nivel, taladro eléctrico, llave de tubo: 13 mm (1/2 pulg.)

Colocación en pared de montantes de madera:

Localizador de montantes, punzón, broca: 5,5 mm (7/32 pulg.)

Montaje en pared de hormigón:

Broca: 10 mm (3/8 pulg.), martillo

¿QUÉ HAY EN LA CAJA?

PÁGINA 5

⚠ ADVERTENCIA: este producto contiene piezas pequeñas que, en caso de ser tragadas, podrían causar asfixia. Antes de comenzar a montar la unidad, verifique que dispone de todas las piezas y que se encuentran en buen estado. Si no dispone de todas las piezas o alguna está dañada, no devuelva el elemento defectuoso al distribuidor. Póngase en contacto con el servicio de atención al cliente. ¡Nunca utilice piezas en mal estado!

📄 NOTA: no se utilizarán todos los elementos de montaje incluidos en este kit.

PIEZAS PARA EL PASO 1

PÁGINA 5

PIEZAS PARA EL PASO 2

PÁGINA 6

PASO 1

PÁGINA 7

PASO 1.1

Seleccione los tornillos para el TV

Solamente un tamaño de tornillo se adapta a su TV.

PASO 1.2

Seleccione los espaciadores (si es necesario)

PASO 1.3

Fije los soportes del TV

PASO 2 INSTALE LA PLACA MURAL

PÁGINA 9



Para **INSTALACIONES EN MONTANTES DE MADERA**, siga el **PASO 2A** en la **PÁGINA 10**

Español

⚠ PRECAUCIÓN: evite posibles lesiones personales y daños materiales. Los paneles de yeso que cubren la pared no deben superar los 16 mm (5/8 pulg.) Tamaño mínimo de los montantes de madera: nominal 51 x 102 mm (2 x 4 pulg.) actual 38 x 89 mm (1½ x 3½ pulg.).



Para **INSTALACIONES EN HORMIGÓN**, siga el **PASO 2B** en la **PÁGINA 12**

⚠ PRECAUCIÓN: evite posibles lesiones personales y daños materiales. Monte la placa mural directamente sobre la superficie de hormigón (no en la superficie que recubre la pared).

PASO 2A (PARA MONTANTES DE MADERA) INSTALE LA PLACA MURAL

PÁGINA 10

PASO 2.1A Busque un montante

PASO 2.2A Alinee la plantilla

PASO 2.3A Taladre los orificios

PASO 2.4A Fije la placa mural

⚠ PRECAUCIÓN: evite posibles lesiones personales o daños materiales. Los cuatro pernos tirafondo **07** DEBEN ESTAR apretados con firmeza para evitar movimientos no deseados del conjunto de la placa mural.

Vaya al **PASO 2.5** en la **PÁGINA 14**

PASO 2B (PARA HORMIGÓN) INSTALE LA PLACA MURAL

PÁGINA 12

PASO 2.1B Alinee la plantilla

PASO 2.2B Taladre los orificios

PASO 2.3B Inserte los anclajes

PASO 2.4B Fije la placa mural

ⓘ IMPORTANTE: Nunca taladre sobre el cemento entre los bloques.

⚠ PRECAUCIÓN: evite posibles lesiones personales o daños materiales. Los cuatro pernos tirafondo **07** DEBEN ESTAR apretados con firmeza para evitar movimientos no deseados del conjunto de la placa mural.

Vaya al **PASO 2.5** en la **PÁGINA 14**

PASO 2.5 Ponga la tapa sobre el soporte para completar el montaje

PASO 2.6 Retirar las cubiertas

PASO 2.7 Instale las extensiones del brazo

PASO 2.8 Fijar el montaje

PASO 3 CUELQUE EL TV

PÁGINA 16

PASO 3.1 Prepare su TV

Guarde tornillos **(S)** para usarlos en el PASO 3.3

PASO 3.2 Cuelgue el TV

⚠ ¡ELEMENTO PESADO! Podría necesitar ayuda para realizar esta operación.

ⓘ IMPORTANTE: ¡Evite posibles lesiones personales y daños materiales! Los soporte del televisor DEBEN estar centrados Y abarcar la placa frontal y el brazo.

PASO 3.3 Fije el TV

⚠ PRECAUCIÓN: evite posibles lesiones personales o daños materiales. Las abrazaderas y los tornillos **(S)** DEBEN instalarse para fijar su TV con los soportes **04** a la placa mural/brazo **06**.

PASO 3.4 Gestión de los cables

AJUSTES

PÁGINA 19

NIVEL

INCLINACIÓN

Su televisor debería ajustarse fácilmente al moverlo y luego mantenerse en su posición. Ajuste la perilla de tensión de inclinación **(T)** si su televisor se inclina por sí solo hacia arriba o hacia abajo. **NOTA:** Si no tiene intención de ajustar la inclinación para ver el televisor desde diferentes ángulos, puede apretar las perillas de tensión de inclinación a mano **(T)** para evitar movimientos indeseados. Si es necesario, utilice una llave hexagonal para apretar las perillas **(T)**.

MOVIMIENTOS INDESEADOS

⚠ PRECAUCIÓN: No apriete excesivamente los cierres. Solo gírelos lo suficiente para realizar pequeños ajustes.

RETIRE EL TV

Veillez lire intégralement ces instructions afin d'être à l'aise avec ce processus d'installation facile. Veuillez également consulter le manuel du fabricant de votre téléviseur pour savoir si son installation présente des exigences particulières.

Si vous ne comprenez pas toutes ces instructions ou si vous avez des doutes sur la sécurité de l'installation, du montage ou de l'utilisation de ce produit, veuillez contacter les Pros Echogear sur le site www.echogear.com.

⚠ ATTENTION : Evitez les risques de blessures corporelles ou de dommages matériels !

- ▶ Ce produit est conçu pour une utilisation sur des montants en bois, des murs en béton plein et en bloc de béton - NE l'installez PAS seul sur une cloison sèche.
- ▶ Le mur doit pouvoir supporter cinq fois le poids total du téléviseur et du support.
- ▶ N'utilisez pas ce produit à d'autres fins que celles spécifiées par le fabricant.
- ▶ Le fabricant n'est pas responsable des blessures ou des dommages causés par une mauvaise utilisation ou un montage incorrect.

Contraintes de poids PAGE 2

Votre téléviseur (accessoires compris) NE PEUT PAS PESER PLUS DE pour ce support.



Si le poids de votre téléviseur est supérieur, ce support N'est PAS compatible. Rendez-vous sur echogear.com pour trouver un support compatible.

VÉRIFIEZ LA CONSTRUCTION DE VOTRE MUR PAGE 3

⚠ ATTENTION :
NE l'installez PAS seul sur une cloison sèche

Montants en bois (avec cloison sèche) ?

Parfait !

Béton plein ou bloc de béton ?

Parfait !

Vous avez des doutes ?

Si vous avez des questions, contactez les professionnels d'ECHOGEAR : www.echogear.com

MUNISSEZ-VOUS DE VOS OUTILS PAGE 3

Ruban à mesurer, crayon, ruban adhésif, tournevis cruciforme, niveau, perceuse électrique, clé à douille : 13 mm (1/2 po).

Installation sur un mur avec des montants en bois :	Localisateur de montants, poinçon, foret : 5,5 mm (7/32 po)
Installation sur un mur en béton :	Foret : 10 mm (3/8 po), marteau

PIÈCES FOURNIES PAGE 5

⚠ AVERTISSEMENT : Ce produit contient de petites pièces qui peuvent représenter un risque d'étouffement si elles sont avalées. Avant de commencer l'assemblage, assurez-vous qu'il ne manque aucune pièce et qu'elles ne sont pas endommagées. Si une pièce est manquante ou endommagée, contactez le service à la clientèle et non le détaillant. N'utilisez jamais de pièces endommagées !

REMARQUE : Les pièces fournies dans ce kit ne doivent pas nécessairement être toutes utilisées.

PIÈCES POUR L'ÉTAPE 1	PAGE 5	PIÈCES POUR L'ÉTAPE 2	PAGE 6
-----------------------	--------	-----------------------	--------

ÉTAPE 1 PAGE 7

ÉTAPE 1.1	Sélectionnez les vis du téléviseur
Une seule taille de vis est adaptée à votre téléviseur.	
ÉTAPE 1.2	Sélectionnez des entretoises (si besoin)
ÉTAPE 1.3	Fixez les pattes de fixation

ÉTAPE 2 INSTALLATION DE LA PLAQUE MURALE PAGE 9



Pour les **INSTALLATIONS SUR MONTANTS EN BOIS**, suivez **L'ÉTAPE 2.2A** à la **PAGE 10**

Français

⚠ ATTENTION : Évitez les risques de blessures corporelles ou de dommages matériels ! L'épaisseur du revêtement de cloison sèche ne doit pas excéder 16 mm (5/8 po). Taille minimum des montants en bois : nominale 51 x 102 mm (2 x 4 po), réelle 38 x 89 mm (1½ x 3½ po).



Pour les **INSTALLATIONS SUR BÉTON**, suivez **L'ÉTAPE 2.2B** à la **PAGE 12**

⚠ ATTENTION : Évitez les risques de blessures corporelles ou de dommages matériels ! Installez la plaque murale directement sur la surface en béton (aucun revêtement de surface).

ÉTAPE 2A (POUR MONTANT EN BOIS)

INSTALLATION DE LA PLAQUE MURALE

PAGE 10

ÉTAPE 2.1A Recherchez un montant

ÉTAPE 2.2A Alignez le gabarit

ÉTAPE 2.3A Percez les trous

ÉTAPE 2.4A Fixez la plaque murale

⚠ ATTENTION : Évitez les risques de blessures corporelles ou de dommages matériels ! Les quatre boulons tire-fond **07** DOIVENT ÊTRE serrés fermement afin d'éviter tout mouvement non souhaité de la plaque murale.

Passez à l'ÉTAPE 2.5, PAGE 14

ÉTAPE 2B (POUR BÉTON)

INSTALLATION DE LA PLAQUE MURALE

PAGE 12

ÉTAPE 2.1B Alignez le gabarit

ÉTAPE 2.2B Percez les trous

ÉTAPE 2.3B Insérez les chevilles

ÉTAPE 2.4B Fixez la plaque murale

ⓘ IMPORTANT : Prenez soin de ne jamais percer dans le mortier entre les blocs.

⚠ ATTENTION : Évitez les risques de blessures corporelles ou de dommages matériels ! Les quatre boulons tire-fond **07** DOIVENT ÊTRE serrés fermement afin d'éviter tout mouvement non souhaité de la plaque murale.

Passez à l'ÉTAPE 2.5, PAGE 14

ÉTAPE 2.5 Faites glisser l'embout sur le support pour finir l'assemblage

ÉTAPE 2.6 Retirez les caches

ÉTAPE 2.7 Installez les extensions du bras

ÉTAPE 2.8 Assemblage solide

ÉTAPE 3 FIXATION DE VOTRE TÉLÉVISEUR

PAGE 16

PASO 3.1 Préparez votre téléviseur

Conservez les vis **(S)** pour les utiliser à l'ÉTAPE 3.3

PASO 3.2 Accrochez votre téléviseur

⚠ LOURD ! Vous aurez besoin de quelqu'un pour vous aider à cette étape.

ⓘ IMPORTANT : Évitez les risques de blessures corporelles ou de dommages matériels ! Les pattes de fixation pour téléviseur doivent être centrées et couvrir la plaque et le bras.

PASO 3.3 Fixez votre téléviseur

⚠ ATTENTION : Évitez les risques de blessures corporelles ou de dommages matériels ! Les attaches pour pattes de fixation et les vis **(S)** DOIVENT être installées pour fixer votre téléviseur avec les pattes de fixation **04** à l'ensemble plaque murale/bras **06**.

PASO 3.4 Gestion des câbles

RÉGLAGES

PAGE 19

NIVEAU

INCLINAISON

Votre téléviseur doit se régler facilement lorsqu'il est déplacé, puis il doit rester bien en place. Réglez les boutons de tension de l'inclinaison **(T)** si votre téléviseur s'incline naturellement vers le haut ou le bas. **REMARQUE :** Si vous ne prévoyez pas de régler l'inclinaison pour différents angles de vue, vous pouvez serrer manuellement les boutons de tension de l'inclinaison **(T)** afin d'éviter tout mouvement non souhaité. Si besoin, utilisez une clé hexagonale pour serrer les boutons **(T)**.

MOUVEMENT NON SOUHAITÉ

⚠ ATTENTION : Ne pas trop serrer les fixations. Tournez-les simplement suffisamment pour un léger ajustement.

RETRAIT DE VOTRE TÉLÉVISEUR

Bitte lesen Sie sich diese einfachen Montageanleitungen vollständig durch. Sehen Sie auch im Handbuch Ihres Fernsehers nach, ob für die Montage Ihres Fernsehers spezielle Anforderungen gelten.

Wenn Sie diese Anweisungen nicht verstehen oder Zweifel an der Sicherheit der Installation, dem Zusammenbau oder der Verwendung dieses Produkts haben, wenden Sie sich an die Echogear-Profis auf www.echogear.com.

⚠ VORSICHT: Vermeiden Sie Verletzungen und Sachschäden!

- ▶ Dieses Produkt ist für die Montage an Holzständerwerk oder an Beton und Mauerwerk bestimmt. NICHT einer reinen Gipskartonplatte montieren
- ▶ Die Wand muss das Fünffache des Gesamtgewichts des Fernsehers und der Halterung tragen können
- ▶ Verwenden Sie dieses Produkt nur für die vom Hersteller ausdrücklich angegebenen Zwecke
- ▶ Der Hersteller haftet für keine Schäden oder Verletzungen aufgrund von unsachgemäßem Zusammenbau und falscher Verwendung

Gewichtsauflagen

SEITE 2

Ihr Fernseher (einschließlich Zubehör) DARF für diese Halterung NICHT SCHWERER



Wiegt Ihr Fernseher mehr, ist diese Halterung NICHT kompatibel. Besuchen Sie echogear.com, um eine kompatible Halterung zu finden.

PRÜFEN SIE DIE BAUWEISE IHRER WAND

SEITE 3

⚠ VORSICHT:
NICHT an eine reine Gipskartonwand anbringen

Holzständerwerk
(mit Gipskartonwand)?

Perfekt!

Beton oder
Mauerwerk?

Perfekt!

Nicht sicher?

Bei Fragen wenden Sie sich an die ECHOGEAR-Profis: www.echogear.com

SIE BRAUCHEN

SEITE 3

Maßband, Bleistift, Klebeband, Kreuzschlitzschraubendreher, Wasserwaage, Bohrmaschine, Aufsteckschraubenschlüssel: 13 mm (1/2")

Montage an Wand mit Holzständerwerk

Balkensucher, Ahle, Bohreinsatz: 5,5 mm (7/32")

Montage an Betonwand

Bohreinsatz: 10 mm (3/8"), Hammer

LIEFERUMFANG

SEITE 5

⚠ WARNUNG: Dieses Produkt enthält kleine Teile, die beim Verschlucken zum Erstickungstod führen können. Prüfen Sie vor Montagebeginn, ob alle Teile vorhanden und unbeschädigt sind. Falls Teile fehlen oder beschädigt sind, bringen Sie das Produkt nicht zum Händler zurück, sondern wenden Sie sich an den Kundendienst. Verwenden Sie niemals beschädigte Teile!

📖 HINWEIS: Es wird nicht das gesamte Befestigungsmaterial in diesem Kit gebraucht.

TEILE FÜR SCHRITT 1

SEITE 5

TEILE FÜR SCHRITT 2

SEITE 6

SCHRITT 1

SEITE 7

SCHRITT 1.1 Wählen Sie Schrauben für den Fernseher aus

Nur eine Schraubengröße passt für Ihren Fernseher.

SCHRITT 1.2 Wählen Sie ggf. die Abstandhalter

SCHRITT 1.3 Fernseher-Anschlussplatten befestigen

SCHRITT 2 MONTAGE DER WANDPLATTE

SEITE 9



Bei einer **MONTAGE AM HOLZSTÄNDERWERK** folgen Sie den Anweisungen in **SCHRITT 2.2A** auf **SEITE 10**

Deutsch

VORSICHT: Vermeiden Sie Verletzungen und Sachschäden! Die Gipschicht der Wand darf 16 mm (5/8") nicht überschreiten. Mindestmaße der Holzbalken: Nenngröße 51 x 102 mm (2 x 4"), tatsächliche Größe 38 x 89 mm (1½ x 3½")



Bei einer **MONTAGE AN BETONWÄNDEN** folgen Sie den Anweisungen in **SCHRITT 2.2B** auf **SEITE 12**

VORSICHT: Vermeiden Sie Verletzungen und Sachschäden! Die Wandplatte muss direkt auf der Betonoberfläche angebracht werden (kein Oberflächenbelag).

SCHRITT 2A (BEI HOLZSTÄNDERWERK) INSTALLATION DER WANDPLATTE SEITE 10

SCHRITT 2.1A	Balken finden
SCHRITT 2.2A	Vorlage ausrichten
SCHRITT 2.3A	Löcher bohren
SCHRITT 2.4A	Wandplatte befestigen

VORSICHT: Vermeiden Sie Verletzungen und Sachschäden! Alle vier Schlüsselschrauben **07** MÜSSEN fest angezogen werden, um ein ungewolltes Verrutschen der Wandplatte zu verhindern.

Gehen Sie zu **SCHRITT 2.5** auf **SEITE 14**

SCHRITT 2B (FÜR BETONWÄNDE) INSTALLATION DER WANDPLATTE SEITE 12

SCHRITT 2.1B	Vorlage ausrichten
SCHRITT 2.2B	Löcher bohren
SCHRITT 2.3B	Dübel einsetzen
SCHRITT 2.4B	Wandplatte befestigen

WICHTIG: Bohren Sie niemals in den Mörtel zwischen Steinen.

VORSICHT: Vermeiden Sie Verletzungen und Sachschäden! Alle vier Schlüsselschrauben **07** MÜSSEN fest angezogen werden, um ein ungewolltes Verrutschen der Wandplatte zu verhindern.

Gehen Sie zu **SCHRITT 2.5** auf **SEITE 14**

SCHRITT 2.5	Schieben Sie die Kappe auf die Halterung um die Montage abzuschließen
SCHRITT 2.6	Abdeckungen entfernen
SCHRITT 2.7	Montieren Sie die Armverlängerungen
SCHRITT 2.8	Sichere montage

SCHRITT 3 FERNSEHER AUFHÄNGEN SEITE 16

PASO 3.1	Fernseher vorbereiten	Bewahren Sie die Schrauben S für die Verwendung in SCHRITT 3.3 auf
PASO 3.2	Fernseher aufhängen	

VORSICHT, SCHWER! Bei diesem Schritt werden Sie eventuell Hilfe benötigen.

WICHTIG: Vermeiden Sie Verletzungen und Sachschäden! Die Anschlussplatten des Fernsehers müssen mittig ausgerichtet sein und Frontplatte und Arm umfassen.

PASO 3.3	Fernseher befestigen
-----------------	----------------------

VORSICHT: Vermeiden Sie Verletzungen und Sachschäden! Bügelschellen und Schrauben **S** MÜSSEN montiert werden, um Ihren Fernseher mit den Anschlussplatten **04** an der Wandplatte/Armvorrichtung sicher zu befestigen **06**.

PASO 3.4	Kabelführung
-----------------	--------------

EINSTELLUNGEN SEITE 19

WASSERWAAGE

NEIGEN

Der Fernseher sollte durch Bewegungen leicht zu verstellen sein und dann in Position bleiben. Verstellen Sie die Neigungsspannung über die Knöpfe **T**, falls der Fernseher von alleine vor- oder zurückkippt. **HINWEIS:** Wenn Sie das Gerät nicht für unterschiedliche Fernsehpositionen neigen wollen, können Sie die Knöpfe **T** mit der Hand gegen ungewollte Bewegung fest anziehen. Bei Bedarf können Sie den Sechskantinnenschlüssel verwenden, um die Knöpfe **T** anzuziehen

UNGEWOLLTE BEWEGUNG

VORSICHT: Ziehen Sie die Schrauben. Nur zum Einstellen ein wenig drehen.

FERNSEHER ABHÄNGEN

Lees deze instructies volledig door om er zeker van te zijn dat u dit gemakkelijke installatieproces juist kunt uitvoeren. Raadpleeg ook de handleiding van uw tv op speciale vereisten voor het bevestigen van de tv. Als u deze instructies niet begrijpt of twijfelt over de veiligheid van de installatie, de montage of het gebruik van dit product, neemt u contact op met Echogear Pros via www.echogear.com.

⚠ LET OP: Voorkom lichamelijk letsel en materiële schade!

- ▶ Dit product is ontworpen voor gebruik in muren met houten constructie, muren van massief beton en muren van cementblokken - NIET gebruiken bij alleen gipsplaten
- ▶ De wand moet geschikt zijn om vijf keer het gecombineerde gewicht van de tv en de montagesteun te ondersteunen
- ▶ Gebruik dit product niet voor doeleinden die niet expliciet zijn gespecificeerd door de fabrikant
- ▶ De fabrikant is niet verantwoordelijk voor schade of letsel als gevolg van onjuiste montage of verkeerd gebruik

Gewichtsbependingen

PAGINA 2

Het gewicht van uw tv (inclusief accessoires) **MAG NIET HOGER ZIJN DAN**



Als uw tv meer weegt, is deze montagesteun **NIET** geschikt. Bezoek echogear.com om een geschikte montagesteun te vinden.

CONTROLEER UW WANDCONSTRUCTIE

PAGINA 3

⚠ LET OP:
NIET op alleen gipsplaat monteren

houten stijlen (met gipsplaat)?

Perfect!

Massief beton of betonblokken?

Perfect!

Weet u het niet zeker?

Neem voor vragen contact op met **ECHOGEAR Pros: www.echogear.com**

LEG HET GEREEDSCHAP KLAAR

PAGINA 3

Rolmaat, potlood, plakband, kruiskopschroevendraaier, waterpas, elektrische boor, dopsleutel: 13 mm (1/2 in.).

Montage aan een muur met houten dragers	Balkzoeker, priem, bit voor boormachine: 5,5 mm (7/32 in.)
Montage aan een betonnen muur:	Bit voor boormachine: 10 mm (3/8 in.), hamer

WAT ZIT ER IN DE VERPAKKING?

PAGINA 5

⚠ WAARSCHUWING: Dit product bevat kleine onderdelen die verstikkingsgevaar kunnen opleveren als ze worden ingeslikt. Controleer vóór de montage of alle onderdelen onbeschadigd aanwezig zijn. Mochten er onderdelen ontbreken of beschadigd zijn, breng het beschadigde item dan niet terug naar de verkoper, maar neem contact op met de klantenservice. Gebruik nooit beschadigde onderdelen!

📄 OPMERKING: Niet alle bijgeleverde materialen zullen worden gebruikt.

ONDERDELEN VOOR STAP 1	PAGINA 5	ONDERDELEN VOOR STAP 2	PAGINA 6
-------------------------------	-----------------	-------------------------------	-----------------

STAP 1 **PAGINA 7**

STAP 1.1	Selecteer de schroeven voor de tv
Slechts één schroefmaat is geschikt voor uw tv.	
STAP 1.2	Selecteer de afstandhouders (indien nodig)
STAP 1.3	Bevestig de tv-beugels

STAP 2 DE WANDPLAAT **PAGINA 9**



Voor **GEbruik BIJ INSTALLATIES MET HOUTEN DRAGERS**, volg **STAP 2.2A** op **PAGINA 10**

Nederlands

⚠ LET OP: Voorkom lichamelijk letsel en materiële schade! Gipsplaten die de muur bedekken, mogen niet dikker zijn dan 16 mm (5/8 in.) Minimale grootte houten drager: nominaal 51 x 102 mm (2x4 in.), werkelijk 38 x 89 mm (1½ x 3½ in.).



Voor **GEbruik BIJ INSTALLATIES IN BETON**, volgt u **STAP 2.2B** op **PAGINA 12**

⚠ LET OP: Voorkom lichamelijk letsel en materiële schade! De wandplaat moet rechtstreeks op het betonnen oppervlak worden gemonteerd (geen oppervlakbedekking)

STAP 2A (VOOR HOUTEN DRAGERS) DE WANDPLAAT PAGINA 10

STAP 2.1A	Zoek een drager
STAP 2.2A	Lijn het sjabloon uit
STAP 2.3A	Boor de gaten
STAP 2.4A	Bevestig de wandplaat

⚠ LET OP: Voorkom lichamelijk letsel of materiële schade! Alle vier de schroeven **07** MOETEN stevig worden aangedraaid om ongewenste beweging van de wandplaat te voorkomen.

Ga naar **STAP 2.5** op **PAGINA 14**

STAP 2B (VOOR BETON) DE WANDPLAAT PAGINA 12

STAP 2.1B	Lijn het sjabloon uit
STAP 2.2B	Boor de gaten
STAP 2.3B	Plaats de ankers
STAP 2.4B	Bevestig de wandplaat

⚠ BELANGRIJK: Boor nooit in het cement tussen blokken.

⚠ LET OP: Voorkom lichamelijk letsel of materiële schade! Alle vier de schroeven **07** MOETEN stevig worden aangedraaid om ongewenste beweging van de wandplaat te voorkomen.

Ga naar **STAP 2.5** op **PAGINA 14**

STAP 2.5	Schuif het beschermkapje op de montage om deze te voltooien
STAP 2.6	De afdekkingen verwijderen
STAP 2.7	Armverlengingen monteren
STAP 2.8	Veilig monteren

STAP 3 DE TV OPHANGEN PAGINA 16

PASO 3.1	Bereid de tv voor	Bewaar schroeven (S) voor gebruik in STAP 3.3
PASO 3.2	Hang de tv op	

⚠ ZWAAR! Voor het uitvoeren van deze stap is mogelijk assistentie vereist.

⚠ BELANGRIJK: Voorkom persoonlijk letsel of materiële schade! Tv-beugels moeten worden gecentreerd en de hele frontplaat van de arm overbruggen.

PASO 3.3	Bevestig de tv
----------	----------------

⚠ LET OP: Voorkom lichamelijk letsel of materiële schade! Beugelclips en schroeven **(S)** MOETEN worden geïnstalleerd om uw tv met beugels **04** aan de wandplaat/arm **06** te bevestigen.

PASO 3.4	Kabels verbergen
----------	------------------

AANPASSINGEN PAGINA 19

WATERPAS

KANTELEN

Uw tv moet zich gemakkelijk aanpassen als u hem beweegt en vervolgens op zijn plek blijven zitten. Pas de kantelspanningsknoppen **(T)** aan als de tv uit zichzelf omhoog of omlaag beweegt. **OPMERKING:** Als u de kijkhoek niet wilt aanpassen, kunt u de kantelspanningsknoppen **(T)** handmatig aandraaien om ongewenste bewegingen te voorkomen. Gebruik indien nodig de inbussleutel om de knoppen **(T)** aan te draaien.

ONGEWENSTE BEWEGINGEN

⚠ LET OP: Draai de klemmen. Draai ze alleen voldoende voor een kleine aanpassing.

DE TV VERWIJDEREN

Läs igenom hela bruksanvisningen för att vara säker på att du är bekväm med denna enkla monteringsprocess. Läs också i din TV:s bruksanvisning för att se om det finns några särskilda krav för montering av din TV.

Om du inte förstår dessa anvisningar eller är tveksam angående installationen, angående monteringen eller om användning av produkten är säker bör du kontakta Echogear Pros at www.echogear.com.

⚠ FÖRSIKTIGHET: Undvik potentiella personskador och skador på egendom!

- ▶ Den här produkten är utformad för att användas i träregelväggar, väggar av massiv betong och betongblocksväggar - MONTERA INTE i enbart gipsvägg.
- ▶ Väggen måste kunna bära en vikt på upp till fem gånger TV och upphängning tillsammans.
- ▶ Använd inte denna produkt för andra ändamål än de som uttryckligen omnämns av tillverkaren.
- ▶ Tillverkaren kan inte hållas ansvarig för skador eller olycksfall som förorsakats av felaktig montering eller användning.

Viktbegränsningar**SIDAN 2**

TV:n (inklusive tillbehör)
FÅR INTE ÖVERSKRIDA



Om TV:n väger mer är det här stativet INTE kompatibelt.
Besök echogear.com för att hitta ett kompatibelt stativ.

VERIFIERA HUR DIN VÄGG ÄR BYGGD**SIDAN 3****⚠ FÖRSIKTIGT:**

Installera **INTE** på enbart
gipsskiva

Träreglar
(med gipsskiva)?

Perfekt!

Massiv **betong** eller
betongblock?

Perfekt!

Osäker?

Kontakta **ECHOGEAR_proffs** om du har
några frågor: www.echogear.com

TA DINA VERKTYG**SIDAN 3**

Mätband, penna, tejp, Phillips-skruvmejsel, vattenpass, elborr, hylsnyckel: 13 mm (1/2 tum).

Installation på vägg med träreglar

Regelsökare, syl, borrarbit: 5,5 mm (7/32 tum)

Installation på betongvägg

Borrarbit: 10 mm (3/8 tum), hammare

VAD FINNS I LÅDAN?**SIDAN 5**

⚠ VARNING: Den här produkten innehåller små delar som kan utgöra kvävningrisk om de sväljs. Innan du påbörjar hopmonteringen ska du kontrollera att alla delar finns med och är intakta. Om någon del saknas eller är skadad ska du inte returnera den skadade produkten till din återförsäljare, utan vända dig direkt till kundtjänst. Använd aldrig skadade delar!

📄 OBS! Inte alla monteringsstillbehör som medföljer i denna sats kommer att användas.

DELAR FÖR STEG 1

SIDAN 5

DELAR FÖR STEG 2

SIDAN 6

STEG 1**SIDAN 7****STEG 1.1**

Välj TV:ns skruvar

Bara en skruvstorlek passar TV:n.

STEG 1.2

Välj distansbricka (vid behov)

STEG 1.3

Sätt fast TV-fästena

STEG 2 MONTERA VÄGGPLATTAN**SIDAN 9**



För MONTERING PÅ TRÄREGLAR, följ STEG 2.2A på SIDAN 10

Svenska

⚠ FÖRSIKTIGHET: Undvik potentiella personskador och skador på egendom! Gipsskiva som täcker väggen får inte överstiga 16 mm (5/8 tum). Minsta storlek på träregel: nominell 51 x 102 mm (2 x 4 tum) faktisk 38 x 89 mm (1½ x 3½ tum).



För MONTERING PÅ BETONG, följ STEG 2.2B på SIDAN 12

⚠ FÖRSIKTIGHET: Undvik potentiella personskador och skador på egendom! Montera väggfästet direkt på betongytan (ingen täckning).

STEG 2A (FÖR TRÄREGLAR) MONTERA VÄGGPLATTAN SIDAN 10

STEG 2.1A	Hitta en regel
STEG 2.2A	Rikta in mallen
STEG 2.3A	Borra hålen
STEG 2.4A	Fäst väggplattan

⚠ FÖRSIKTIGHET: Undvik eventuella personskador och materiella skador! Alla fyra träskruvarna **07** MÅSTE VARA ordentligt åtdragna för att förhindra oönskade rörelser av väggplattan.

Gå till STEG 2.5 på SIDA 14

STEG 2B (FÖR BETONG) MONTERA VÄGGPLATTAN SIDAN 12

STEG 2.1B	Borra hålen
STEG 2.2B	Sätt i förankringar
STEG 2.3B	Sätt i förankringar
STEG 2.4B	Fäst väggplattan

⚠ VIKTIGT: Borra aldrig i fogarna mellan cementblocken.

⚠ FÖRSIKTIGHET: Undvik eventuella personskador och materiella skador! Alla fyra träskruvarna **07** MÅSTE VARA ordentligt åtdragna för att förhindra oönskade rörelser av väggplattan.

Gå till STEG 2.5 på SIDA 14

STEG 2.5	Skjut på kåpan på fästet för att avsluta monteringen
STEG 2.6	Ta bort skydden
STEG 2.7	Installera förlängningsarmen
STEG 2.8	Montera fast

STEG 3 HÄNG UPP TV:N SIDAN 16

PASO 3.1	Förbereda TV:n	Spara skruvarna S för användning i STEG 3.3
PASO 3.2	Häng upp TV:n	

⚠ TUNGT! Du kanske behöver hjälp under det här steget.

⚠ VIKTIGT: Undvik eventuella personskador och materiella skador! TV-fästena måste centreras och täcka planskivan och armen.

PASO 3.3	Sätt fast TV:n
----------	----------------

⚠ FÖRSIKTIGHET: Undvik eventuella personskador och materiella skador! Fästets klämmor och skruvar **S** MÅSTE installeras för att fästa TV:n med fästena **04** till väggplattan/armen **06**.

PASO 3.4	Sladdhantering
----------	----------------

JUSTERINGAR SIDAN 19

NIVÅ

LUTNING

TV:n bör vara enkel att justera när den flyttas, och sedan sitta på plats. Justera vredet för lutning **T** om TV:n lutar uppåt eller nedåt av sig själv. **⚠ OBS!** Om du inte har för avsikt att justera lutningen för olika visningsplatser kan du dra åt vredet **T** för hand för att förhindra oönskade rörelser. Vid behov kan du använda en insexnyckel för att dra åt vredet **T**.

OÖNSKADE RÖRELSE

⚠ FÖRSIKTIGT: Dra inte åt fästeanordningarna. Får endast vridas för lätt justering.

TA BORT TV:N

Прочтите данную инструкцию полностью, чтобы уверенно и с легкостью выполнить установку. См. специальные требования к установке телевизора в инструкции к телевизору.

Если вы не понимаете приведенные инструкции или не уверены в безопасности установки, сборки или эксплуатации данного изделия, обратитесь в компанию Echogear Pros по адресу www.echogear.com.

⚠ ВНИМАНИЕ! Соблюдайте осторожность во избежание получения травм и повреждения имущества!

- ▶ Изделие предназначено для использования на стенах из деревянного каркаса, бетона и бетонных блоков. ЗАПРЕЩАЕТСЯ установка только на гипсокартоне.
- ▶ Стена должна выдерживать нагрузку, в пять раз превышающую общий вес телевизора и крепления.
- ▶ Не используйте изделие для какой-либо цели, явно не оговоренной производителем.
- ▶ Производитель не несет ответственности за повреждение оборудования или получение пользователем травмы по причине неправильной сборки или эксплуатации изделия.

ОГРАНИЧЕНИЯ ПО МАССЕ

СТР. 2

Масса вашего телевизора (включая принадлежности) НЕ ДОЛЖНА ПРЕВЫШАТЬ



Если ваш телевизор весит больше, это крепление НЕ подходит. Посетите веб-сайт echogear.com, чтобы найти подходящее крепление.

ОПРЕДЕЛИТЕ КОНСТРУКЦИЮ СТЕНЫ

СТР. 3

⚠ ВНИМАНИЕ!
ЗАПРЕЩАЕТСЯ установка только на гипсокартон

Деревянный каркас (покрытый гипсокартоном)?

Прекрасно!

Монолитный бетон или бетонные блоки?

Прекрасно!

Не уверены?

Если у вас возникли вопросы, обратитесь к специалистам компании ECHOGEAR по адресу www.echogear.com.

ХВАТАЙТЕ ИНСТРУМЕНТЫ И ВПЕРЕД!

СТР. 3

Рулетка, карандаш, клейкая лента, отвертка с крестовым жалом, уровень, электродрель, торцовый ключ: 13 мм (1/2 дюйма)

Установка на деревянную каркасную стену:	детектор неоднородностей, шило, сверло: 5,5 мм (7/32 дюйма)
Установка на стену из бетона:	сверло: 10 мм (3/8 дюйма), молоток

КОМПЛЕКТ ПОСТАВКИ

СТР. 5

⚠ ПРЕДУПРЕЖДЕНИЕ! В составе изделия есть мелкие детали, которые могут вызвать удушье при проглатывании. Перед сборкой убедитесь, что все детали имеются в наличии и не повреждены. Если какая-либо деталь отсутствует или повреждена, не возвращайте изделие дилеру; обратитесь в центр обслуживания клиентов. Запрещается использовать поврежденные детали!

📖 ПРИМЕЧАНИЕ. При монтаже используются не все включенные в данный комплект поставки крепежные элементы.

ДЕТАЛИ ДЛЯ ШАГА 1	СТР. 5	ДЕТАЛИ ДЛЯ ШАГА 2	СТР. 6
-------------------	--------	-------------------	--------

ШАГ 1

СТР. 7

ШАГ 1.1	Выберите винты для телевизора
Для вашего телевизора подходят винты только одного размера.	
ШАГ 1.2	Подберите втулки (если необходимо)
ШАГ 1.3	Закрепите телевизионные кронштейны

ШАГ 2 УСТАНОВКА НАСТЕННОЙ ПЛАСТИНЫ

СТР. 9



При УСТАНОВКЕ НА ДЕРЕВЯННЫЙ КАРКАС выполните ШАГ 2.2А на СТР. 10

Русский

⚠ ВНИМАНИЕ! Соблюдайте осторожность во избежание получения травм и повреждения имущества! Толщина гипсокартона, покрывающего стену, не должна превышать 16 мм (5/8 дюйма). Минимальный размер деревянной стойки: номинальный 51 x 102 мм (2 x 4 дюйма); фактический 38 x 89 мм (1½ x 3½ дюйма).



При УСТАНОВКЕ НА СТЕНУ ИЗ БЕТОНА выполните ШАГ 2.2В на СТР. 12

⚠ ВНИМАНИЕ! Соблюдайте осторожность во избежание получения травм и повреждения имущества! Настенную пластину необходимо устанавливать непосредственно на бетонную поверхность (без покрытия).

ШАГ 2А (Для деревянного каркаса) УСТАНОВКА НАСТЕННОЙ ПЛАСТИНЫ СТР. 10

ШАГ 2.1А	Определите положение стойки
ШАГ 2.2А	Выровняйте шаблон
ШАГ 2.3А	Просверлите отверстия
ШАГ 2.4А	Установите настенную пластину

⚠ ВНИМАНИЕ! Соблюдайте осторожность во избежание получения травм или повреждения имущества! Все четыре винта с шестигранной головкой **07** НЕОБХОДИМО надежно затянуть, чтобы не допустить нежелательного смещения настенной пластины в сборе.

Перейдите к ШАГУ 2.5 на СТР. 14.

ШАГ 2В (Для БЕТОННЫХ КОНСТРУКЦИЙ) УСТАНОВКА НАСТЕННОЙ ПЛАСТИНЫ СТР. 12

ШАГ 2.1В	Просверлите отверстия
ШАГ 2.2В	Вставьте дюбели для бетона
ШАГ 2.3В	Вставка дюбелей
ШАГ 2.4В	Установите настенную пластину

⚠ ВАЖНО! Не допускается сверлить отверстия в швах между блоками.

⚠ ВНИМАНИЕ! Соблюдайте осторожность во избежание получения травм или повреждения имущества! Все четыре винта с шестигранной головкой **07** НЕОБХОДИМО надежно затянуть, чтобы не допустить нежелательного смещения настенной пластины в сборе.

Перейдите к ШАГУ 2.5 на СТР. 14.

ШАГ 2.5	Надвиньте крышку на крепление чтобы завершить установку
ШАГ 2.6	Снятие накладок
ШАГ 2.7	Установка удлинителей штанги
ШАГ 2.8	Окончательная сборка

ШАГ 3 ПОДВЕШИВАНИЕ ТЕЛЕВИЗОРА СТР. 16

PASO 3.1	Подготовьте свой телевизор	Сохраните винты (S) , они понадобятся на ШАГЕ 3.3
PASO 3.2	Повесьте телевизор	

⚠ БОЛЬШОЙ ВЕС! На этом шаге вам может понадобиться помощь.

⚠ ВАЖНО! Соблюдайте осторожность для предотвращения возможных травм или повреждения имущества! Телевизионные кронштейны должны располагаться по центру и перекрывать торцевую панель и штангу.

PASO 3.3 Закрепите телевизор

⚠ ВНИМАНИЕ! Соблюдайте осторожность во избежание получения травм или повреждения имущества! НЕОБХОДИМО установить зажимы кронштейнов и винты **(S)**, чтобы прикрепить телевизор кронштейнами **04** к настенной пластине/штанге **06**.

PASO 3.4 Прокладка кабелей

РЕГУЛИРОВКИ СТР. 19

УРОВЕНЬ

НАКЛОН

Ваш телевизор должен легко изменять положение при перемещении, а затем оставаться на месте. Вращайте регуляторы натяжения при наклоне **(T)**, чтобы увеличить или уменьшить угол наклона телевизора. **ПРИМЕЧАНИЕ.** Если вы не собираетесь регулировать наклон при просмотре из различных положений, можно затянуть регуляторы натяжения при наклоне **(T)**, чтобы предотвратить нежелательное перемещение. При необходимости можно затянуть регуляторы с помощью шестигранного ключа **(T)**.

НЕЖЕЛАТЕЛЬНОЕ ПЕРЕМЕЩЕНИЕ

⚠ ВНИМАНИЕ! Не затягивайте крепежные детали слишком туго. Просто поверните их настолько, чтобы выполнить небольшую регулировку.

СНЯТИЕ ТЕЛЕВИЗОРА

请完整浏览这些说明，确保您完全理解此简便安装流程。另请参阅电视机的用户手册，检查其中对于电视机的安装是否规定了任何特殊要求。

如您不理解这些说明，或对本产品的安全安装、拆卸或使用存有疑问，请通过以下网站联系 Echogear 专业人员：www.echogear.com。

▲ 注意：避免潜在人身伤害和财产损毁！

- ▶ 此产品用于木墙柱、实心混凝土和混凝土砌块墙 — 不要仅安装在干墙上
- ▶ 墙壁的承重力必须至少达到电视机和墙壁支架总重量的五倍
- ▶ 请勿将此产品用于制造商明确指定以外的其他目的
- ▶ 对因不当安装或不当使用而造成的损失或伤害，制造商不承担任何责任

重量限制

第 2 页

对于此支架，您的电视机（包括配件）的重量不可超过



如果电视机的重量超过限制，则不可使用此支架。
访问 echogear.com 查找兼容的支架。

验证墙壁构造

第 3 页

▲ 注意：

不要仅安装在干墙上

有木墙柱（干墙）？

适合！

实心混凝土或混凝土砌块？

适合！

不确定？

如有疑问，请联系 ECHOGEAR
Pros: www.echogear.com

需要准备的工具

第 3 页

卷尺、铅笔、胶带、十字螺丝刀、水平仪、电钻、套筒扳手：13 mm (1/2 in.)。

木墙柱墙安装：

墙柱探测器、锥子、钻头：5.5 mm (7/32 in.)

混凝土墙安装：

钻头：10 mm (3/8 in.)，锤子

包装箱中的内容

第 5 页

▲ **警告：** 此产品包含若吞咽可能引致窒息危险的小部件。在开始安装前，先确定所有零件均已齐备且完好无损。如果有零件缺失或受损，请勿将受损零件返回至经销商；请联系客户服务部。切勿使用受损零件！

📖 **注意：** 并非本工具包中包含的所有配件均要使用。

步骤 1 所需零件

第 5 页

步骤 2 所需零件

第 6 页

步骤 1

第 7 页

步骤 1.1

选择电视机螺钉

只有一种螺钉尺寸适用于您的电视机。

步骤 1.2

选择隔圈（如果需要）

步骤 1.3

固定电视机托架

步骤 2 安装壁板

第 9 页



对于木墙柱安装, 请执行第 10 页的步骤 2.2A

▲ 注意: 避免潜在人身伤害和财产损毁! 墙上覆盖的材料不能超过 16 mm (5/8 in.)。最小木墙柱尺寸: 标称 51 x 102 mm (2 x 4 in.) 实际 38 x 89 mm (1½ x 3½ in.)。



对于混凝土安装, 请执行第 12 页的步骤 2.2B

▲ 注意: 避免潜在人身伤害和财产损毁! 将壁板 直接安装在混凝土表面 (表面不能有覆盖物)。

步骤 2A (对于木墙柱) 安装壁板 第 10 页

步骤 2.1A	找到墙柱
步骤 2.2A	对齐模板
步骤 2.3A	钻孔
步骤 2.4A	固定壁板

▲ 注意: 避免潜在人身伤害或财产损毁! 所有四个方头螺钉 07 均需拧紧, 以防止壁板组件发生不必要的移动。

转至第 14 页的步骤 2.5

步骤 2B (对于混凝土墙) 安装壁板 第 12 页

步骤 2.1B	对齐模板
步骤 2.2B	钻孔
步骤 2.3B	插入锚栓
步骤 2.4B	固定壁板

❗ 重要提示: 切勿钻入砌块之间的灰浆层中。

▲ 注意: 避免潜在人身伤害或财产损毁! 所有四个方头螺钉 07 均需拧紧, 以防止壁板组件发生不必要的移动。

转至第 14 页的步骤 2.5

步骤 2.5	将端盖 滑入支架 上来完成安装
步骤 2.6	取下护盖
步骤 2.7	安装悬臂扩展件
步骤 2.8	紧固组件

步骤 3 悬挂电视机 第 16 页

PASO 3.1 准备您的电视机 保留螺钉, (S) 供步骤 3.3 使用

PASO 3.2 悬挂电视机

⚠ 重物! 您可能需要帮助来完成此步骤。

❗ 重要提示: 避免潜在人身伤害和财产损毁! 电视机托架必须居中并且横跨面板和悬臂。

PASO 3.3 固定电视机

▲ 注意: 避免潜在人身伤害或财产损毁! 托架固定夹 和螺钉 (S) 必须正确安装, 以便将带托架的电视机 04 安装到壁板/悬臂 06。

PASO 3.4 管理线缆

调节 第 19 页

水平仪 (H)

倾斜 (T)

电视机应该易于移动和调节, 调节完毕后应该保持在位。如果您的电视机向上或向下倾斜, 请调整倾斜度调整旋钮 (T)。注意: 如果不想针对不同观看位置调整倾斜度, 则可以用手拧紧倾斜度调整旋钮 (T), 以防止意外移动。如果需要, 请使用六角扳手拧紧旋钮 (T)。

意外移动 (E)

▲ 警告: 请勿将紧固件 拧得过紧。 只需拧松至足够进行细微的调整即可。

拆下电视机 (D)

日本語

安全のための重要な説明。使用前に説明書全体をお読みください。本取扱説明書を保管しておいてください

取り付け作業は難しくありませんが、必ずこの説明書を最後まで読み、手順をすべて理解してください。また、お使いのテレビ特有の要件があるかどうかを、テレビの取扱説明書で確認してください。この説明書に不明な点がある場合や、この製品の取り付け、組み立て、使用の安全性について疑問がある場合は、EchoGear Pros (www.echogear.com) までご連絡ください。

▲ 注意：負傷したり壁面を傷付けたりしないように注意してください。

- ▶ 本製品は、石膏ボードだけの壁には取り付けできません。ブロック製の壁への取り付けは、テレビとマウントの合計重量の 5 倍の重量に耐えられなければなりません。
- ▶ 本製品の製造元によって明示的に指定されている以外の目的で本製品を使用しないでください。
- ▶ 間違った組み立てや使用が原因の物的または人的損害に対し、製造元は一切責任を負いません。

重量制限

2 ページ

このマウントでは、テレビ（アクセサリを含む）の重量がを超えないようにしてください。



テレビがこの重量を超過する場合は、このマウントを使用できません。使用できるマウントについては、echogear.com をご覧ください。

壁の構造の確認

3 ページ

▲ 注意：
石膏ボードだけの壁には取り付け
ないでください

木製スタッド
と石膏ボード？

最適です！

コンクリートまたは
コンクリート
ブロック？

最適です！

はっきりしない？

質問に関してはECHOGEAR Prosまで連絡ください：
www.echogear.com

必要な工具

3 ページ

巻尺、鉛筆、テープ、プラスドライバー、水準器、電気ドリル、ソケットレンチ：13 mm (1/2 インチ)

木製スタッド壁への取り付け：スタッドファインダー、千枚通し、ドリルビット：5,5 mm (7/32 インチ)

コンクリート壁への取り付け：ドリルビット：10 mm (3/8 インチ)、ハンマー

同梱品

5 ページ

▲ 警告：本製品には、誤って飲み込むと窒息する危険性のある、小さな部品が含まれています。組み立て始める前に、部品がすべて揃っており、破損していないことを確認してください。足りない部品や破損している部品がある場合は、販売店に返品せずに、カスタマーサービスまでご連絡ください。破損した部品は絶対に使用しないでください。

📖 注記：このキットに付属の金具をすべて使用するわけではありません。

手順 1 で必要な部品 5 ページ

手順 2 で必要な部品 6 ページ

手順 1

7 ページ

手順 1.1 テレビを留めるネジを選ぶ

各テレビに適したネジは、1 サイズのみです。

手順 1.2 スペースを選ぶ（必要な場合）

手順 1.3 テレビブラケットを固定する

手順 2 ウォールプレートを取り付ける

9 ページ



木製スタッドに取り付ける場合は、10 ページの手順 2.2A に従ってください

日本語

▲ 注意： 負傷したり壁面を傷付けたりしないように注意してください。壁面を覆う石膏ボードは 16 mm (5/8 インチ) を超えてはいけません。最小の木製スタッドの寸法：公称寸法 51 x 102 mm (2 x 4 インチ) 実寸法 38 x 89 mm (1½ x 3½ インチ)



コンクリートに取り付ける場合は、12 ページの手順 2.2B に従ってください

▲ 注意： 負傷したり壁面を傷付けたりしないように注意してください。ウォールプレート/アームは直接コンクリートの表面に取り付けます（コンクリート表面に被覆材を使用しません）。

手順 2A (木製スタッドの場合) ウォールプレートを取り付ける 10 ページ

手順 2.1A	スタッドを探す
手順 2.2A	テンプレートの位置を合わせる
手順 2.3A	ドリルで穴を開ける
手順 2.4A	ウォールプレートを取り付ける

▲ 注意： 負傷したり壁面を傷付けたりしないように注意してください。ウォールプレートアセンブリーがぐらつかないように、4 本のラグスクリュー **07** をすべてしっかり締め付ける必要があります。

14 ページの手順 2.5 に進む

手順 2B (コンクリート用) ウォールプレートを取り付ける 12 ページ

手順 2.1B	テンプレートの位置を合わせる
手順 2.2B	ドリルで穴を開ける
手順 2.3B	アンカーを差し込む
手順 2.4B	ウォールプレートを取り付ける

❗ 重要： ブロックの間のモルタルには穴を開けないようにしてください。

▲ 注意： 負傷したり壁面を傷付けたりしないように注意してください。ウォールプレートアセンブリーがぐらつかないように、4 本のラグスクリュー **07** をすべてしっかり締め付ける必要があります。

14 ページの手順 2.5 に進む

手順 2.5	キャップをマウントにスライド挿入して組立の完了です
手順 2.6	カバーを取り外す
手順 2.7	アームのエクステンションを取り付ける
手順 2.8	安全な取付け

手順 3 テレビを掛ける 16 ページ

PASO 3.1	テレビを準備する	手順 3.3 まで Ⓢ ネジを保管しておきます
PASO 3.2	テレビを掛ける	

⚠ 重量があります！ 誰かに手伝ってもらってください。

❗ 重要： ケガをしたり、壁面を破損しないように注意してください！テレビブラケットは、中央に配置し、フェイスプレートおよびアームをカバーする必要があります。

PASO 3.3 テレビを固定する

▲ 注意： 負傷したり壁面を傷付けたりしないように注意してください。ブラケットのクリップとネジ **Ⓢ** は、ブラケット **04** によりテレビをウォールプレート/アーム **06** に固定するために取り付ける必要があります。

PASO 3.4 ケーブルの配線

調節 19 ページ

水平

チルト

テレビの傾きは簡単に変わることができ、そのままの位置に留まるはずですが、傾き調節ノブ **Ⓣ** を回して、テレビを自然に上下に傾けます。**注記：** 異なった視聴場所のためにテレビの傾きを調節する必要のない場合は、傾き調節ノブ **Ⓣ** を手で締めて、テレビの傾きを固定することができます。必要な場合には、ノブ **Ⓣ** を締め付けるために六角棒スパナを使用します。

不要な動き

▲ 注意： 万留め具を締めすぎないでください。微調整のためにのみ回してください。

テレビを取り外す



“Wanna show off your hard work?
Share a picture of your completed project with **#YourGearUpgraded**.
Who knows, it might not be as bad as you thought”

***Confuzzled?* Contact the ECHOGEAR Team 7 days a week:**

Legrand AV Inc.

6436 City West Parkway
Eden Prairie, MN 55344
USA

P: 1-855-428-2490

helpmehelpyou@ECHOGEAR.com

ECHOGEAR.com

Legrand AV Netherlands B.V.

Franklinstraat 14 6003 DK Weert,
Netherlands

P: +44 (0) 800 0568188

helpme@ECHOGEAR.com

ECHOGEAR.com

Legrand Australia

Unit 20 / 33 Meakin Road
Meadowbrook QLD 4131,
Australia

P: +61 (0) 7 3299 7000

ECHOGEAR.com

Legrand AV Inc. and its affiliated corporations and subsidiaries (collectively, “Legrand”), intend to make this manual accurate and complete. However, Legrand makes no claim that the information contained herein covers all details, conditions, or variations. Nor does it provide for every possible contingency in connection with the installation or use of this product. The information contained in this document is subject to change without notice or obligation of any kind. Legrand makes no representation of warranty, expressed or implied, regarding the information contained herein. Legrand assumes no responsibility for accuracy, completeness or sufficiency of the information contained in this document.

©2019 Legrand AV Inc. All Rights Reserved. ECHOGEAR is a Legrand AV Inc. brand and a registered trademark owned by Legrand. Made in China.