



Ford F-150* 2015-2017 / Ford F250/350/450 XL (w/ CD)*, XLT* 2017

* With manual climate control

Visit MetraOnline.com for more detailed information about the product and up-to-date vehicle specific applications

KIT FEATURES

- ISO DIN radio provision with pocket
 - ISO DDIN radio provision
 - Included interface for climate and steering wheel functions
 - Integrated passenger airbag indicator
 - Painted charcoal
- Note:** This kit will not support the Pro Trailer Backup Assist™ feature, nor the massaging seats.

KIT COMPONENTS

- A) Radio trim panel
- B) Radio brackets
- C) Pocket
- D) Heated seat buttons (L & R) Blank panels
- E) #8 x 3/8" Phillips screws (4)
- F) Panel clips (6)
- G) HVAC interface and wiring harness (not shown)
- H) Antenna adapter (not shown)

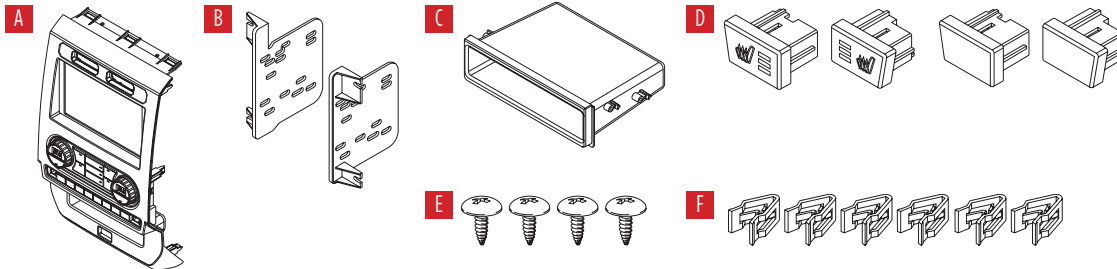

TABLE OF CONTENTS

Dash Disassembly.....	2-3
Kit Preparation.....	4
Kit Assembly	
– ISO DIN radio provision with pocket.....	5
– ISO DDIN radio provision.....	5
Axxess Interface Installation.....	6-15
Final Assembly.....	11

WIRING & ANTENNA CONNECTIONS

Wiring Harness: Axxess interface built into kit
Antenna Adapter: Included with kit

TOOLS REQUIRED

- Panel removal tool
- Phillips screwdriver
- 9/32" socket wrench
- Cutting tool

Attention! Let the vehicle sit with the key out of the ignition for a few minutes before removing the factory radio. When testing the aftermarket equipment, ensure that all factory equipment is connected before cycling the key to ignition.

DASH DISASSEMBLY

- 1. For vehicles with a center channel speaker:** Unclip and remove the speaker grille in the center of the dash above the radio/climate control panel, and then remove the (2) 9/32" screws exposed. (Figure A)
- 2. For vehicles without a center channel speaker:** Remove the rubber pad in the shallow pocket above the radio/climate control panel, and then remove the (2) 9/32" screws exposed. (Figure B)
- 3.** Unclip and remove the panel above the radio/climate control panel, and then remove the (2) 9/32" screws from the top of the radio/climate control panel. (Figure C)

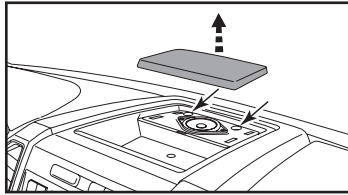

(Figure A)

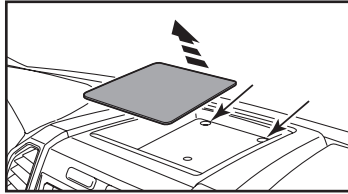

(Figure B)

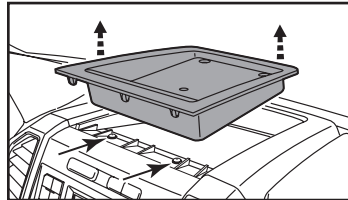

(Figure C)

Ensure that the vehicle is completely off before proceeding onto the following (5) steps

- 4.** Unclip, unplug, and remove the radio/climate control panel.
- 5.** Remove the 9/32" screws securing the display screen; qty. (4) for the 4.2-inch display screen models, qty. (6) for 8-inch display screen models, then unplug and remove. (Figure D)

Continued on the next page

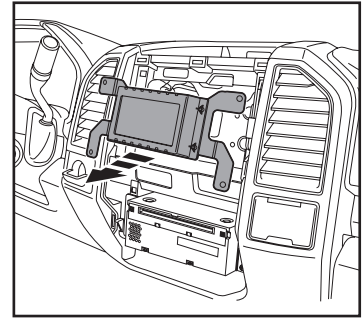

(Figure D)

DASH DISASSEMBLY

6. For models with a 4.2-inch display screen and SYNC®: Remove (2) 9/32" screws securing the SYNC® module, then unplug and remove. (Figure F)
7. Remove (4) 9/32" screws securing the radio chassis, then unplug and remove. (Figure G)

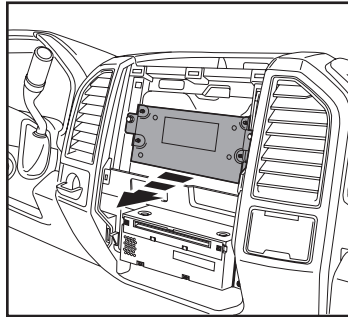

(Figure F)

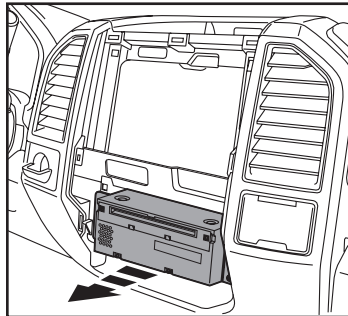

(Figure G)

8. For models equipped with a factory backup camera: Remove (3) 10mm nuts securing the camera module, move the module down onto the lower stud, then re-secure using just (1) 10mm nut. (Figure H)

Continue to Kit Preparation

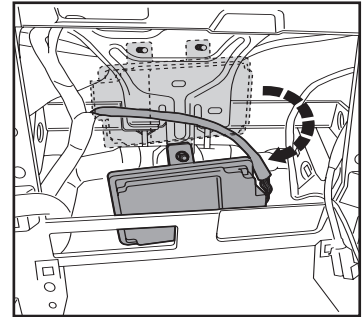

(Figure H)

KIT PREPARATION

From the factory radio/climate control panel:

1. Unclip and remove the hazard switch and traction control buttons.

To the 99-5849CH radio trim panel:

1. Attach the hazard switch and traction control buttons. (Figure A)
2. Attach the (6) **panel clips** provided. (Figure B)
3. **For models with heated seats:** Clip in the **heated seat buttons**. (Figure C)

For models without heated seats: Clip in the **blank panels**. (Figure C)

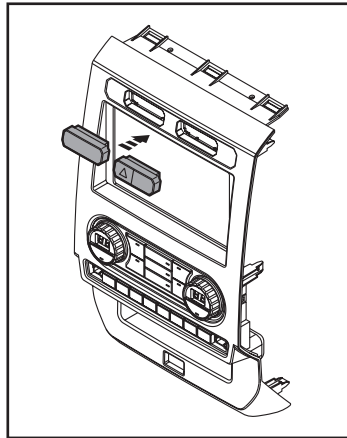

(Figure A)

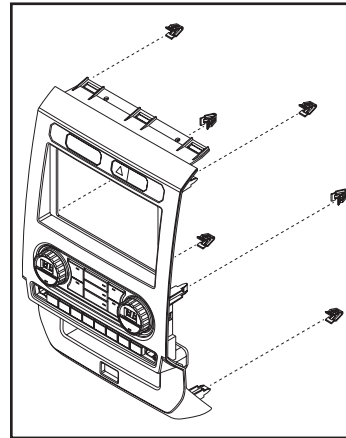

(Figure B)

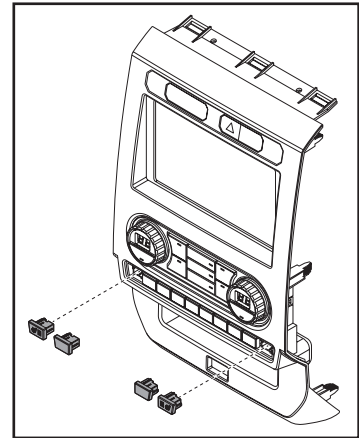

(Figure C)

Continue to Kit Assembly

KIT ASSEMBLY

ISO DIN radio provision with pocket

1. Attach the **pocket** to the **radio brackets** using (4) Phillips screws provided. (Figure A)
2. Remove the metal DIN sleeve and trim ring from the aftermarket radio.
3. Slide the radio into the bracket/pocket assembly, then secure it using screws supplied with the radio. (Figure B)

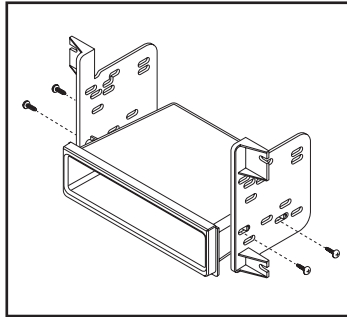

(Figure A)

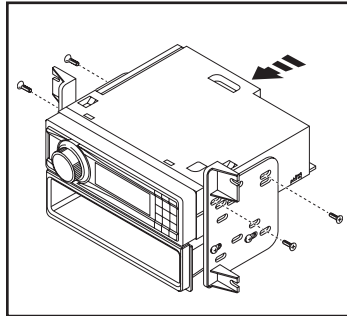

(Figure B)

ISO DDIN radio provision

1. Attach the **radio brackets** to the radio using screws supplied with the radio. (Figure A)

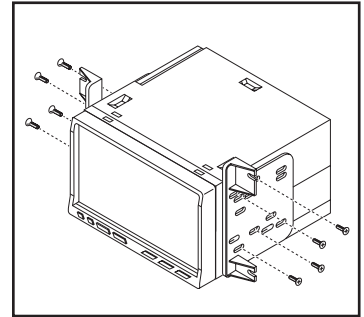

(Figure A)

AXXESS INTERFACE INSTALLATION

INTERFACE FEATURES

- Provides accessory power (12-volt 10-amp)
- Retains R.A.P. (retained accessory power)
- Provides NAV outputs (parking brake, reverse, speed sense)
- Retains audio controls on the steering wheel
- Allows the override of the STOP/START engine feature
- The factory STOP/START button can resume the STOP/START feature
- Retains the factory backup camera
- Can be used in both amplified and non-amplified models (including Sony)
- Retains balance and fade (excluding Sony)
- Micro-B USB updatable

INTERFACE COMPONENTS

- Axxess interface (built into kit)
- 5849 harness
- HVAC interface
- HVAC interface harness
- 4-pin flat to 4-pin stacked harness
- 16-pin harness with stripped leads
- 14-pin harness with stripped leads
- 54-pin backup camera harness
- 12-pin backup camera harness
- Female 3.5mm connector with stripped leads

TABLE OF CONTENTS

Connections	
For models <i>without</i> a Sony amplifier.....	7
For models <i>with</i> a Sony amplifier	8
3.5mm jack - steering wheel control retention	9
Backup camera harness.....	9
Installation	10
Programming.....	11
Configuration Menu.....	12-14

TOOLS REQUIRED

- Crimping tool and connectors, or solder gun, solder, and heat shrink
- Tape • Wire cutter • Zip ties

Attention! This interface will work with models that are either Sony amplified, or non-amplified. Please follow the instructions carefully for your model vehicle. Failure to do so will result in either no sound, or low sound. If you are unsure if your vehicle is factory amplified or not, please contact your local dealership.

CONNECTIONS

For models *without* a Sony amplifier:

From the 16-pin harness with stripped leads to the aftermarket radio:

- Connect the **Red** wire to the accessory wire.
- If equipped with a factory subwoofer, connect the Blue/White wire to the amp turn on wire.
- If the aftermarket radio has an illumination wire, connect the **Orange/White** wire to it.
- Connect the **Gray** wire to the right front positive speaker output.
- Connect the **Gray/Black** wire to the right front negative speaker output.
- Connect the **White** wire to the left front positive speaker output.
- Connect the **White/Black** wire to the left front negative speaker output.
- Tape off and disregard the following (5) wires, they will not be used in this application:
Brown, Green, Green/Black, Purple, Purple/Black

The following (3) wires are only for multimedia/navigation radios that require these wires.

- Connect the **Blue/Pink** wire to the VSS/speed sense wire.
- Connect the **Green/Purple** wire to the reverse wire.
- Connect the **Light Green** wire to the parking brake wire.

From the 5849 harness to the aftermarket radio:

- Connect the **Black** wire to the ground wire.
- Connect the **Yellow** wire to the battery wire.
- Connect the **Green** wire to the left rear positive speaker output.
- Connect the **Green/Black** wire to the left rear negative speaker output.
- Connect the **Purple** wire to the right rear positive speaker output.
- Connect the **Purple/Black** wire to the right rear negative output.
- Tape off and disregard the following (1) wire, it will not be used in this application: **Blue**
- **For models equipped without SYNC®:** Connect the **Red** and **White** RCA jacks labeled “FROM 3.5” to the audio AUX-IN jacks from the aftermarket radio.
- Disregard the **Red** and **White** RCA jacks labeled “RSE/SYNC®/SAT”, they will not be used in this application.

Continue to 3.5mm jack - steering wheel control retention

CONNECTIONS

For models *with* a Sony amplifier:

From the 16-pin harness with stripped leads to the aftermarket radio:

- Connect the **Red** wire to the accessory wire.
- Connect the **Blue/White** wire to the amp turn on wire. This wire must be connected to hear sound from the factory amplifier.
- If the aftermarket radio has an illumination wire, connect the **Orange/White** wire to it.
- Connect the **Gray** wire to the right front positive speaker output.
- Connect the **Gray/Black** wire to the right front negative speaker output.
- Connect the **White** wire to the left front positive speaker output.
- Connect the **White/Black** wire to the left front negative speaker output.
- Connect the **Green** wire to the left rear positive speaker output.
- Connect the **Green/Black** wire to the left rear negative speaker output.
- Connect the **Purple** wire to the right rear positive speaker output.
- Connect the **Purple/Black** wire to the right rear negative output.
- Tape off and disregard the following (1) wire, it will not be used in this application: **Brown**

The following (3) wires are only for multimedia/navigation radios that require these wires.

- Connect the **Blue/Pink** wire to the VSS/speed sense wire.
- Connect the **Green/Purple** wire to the reverse wire.
- Connect the **Light Green** wire to the parking brake wire

From the 5849 harness to the aftermarket radio:

- Connect the **Black** wire to the ground wire.
- Connect the **Yellow** wire to the battery wire.
- Tape off and disregard the following (5) wires, they will not be used in this application: **Blue, Green, Green/Black, Purple, Purple/Black**
- Disregard the **Red** and **White** RCA jacks labeled “RSE/SYNC®/SAT”, they will not be used in this application.
- Disregard the **Red** and **White** RCA jacks labeled “FROM 3.5”, they will not be used in this application.

Continue to 3.5mm jack - steering wheel control retention

3.5mm jack - steering wheel control retention:

- The 3.5mm jack is to be used to retain audio controls on the steering wheel control.
- **For the radios listed below:** Connect the **female 3.5mm connector with stripped leads**, to the male 3.5mm SWC jack from the **5849 harness**. Any remaining wires tape off and disregard:
 - **Eclipse:** Connect the steering wheel control wire, normally **Brown**, to the **Brown/White** wire of the connector. Then connect the remaining steering wheel control wire, normally **Brown/White**, to the **Brown** wire of the connector.
 - **Metra OE:** Connect the steering wheel control Key 1 wire (**Gray**) to the **Brown** wire.
 - **Kenwood or select JVC with a steering wheel control wire:** Connect the **Blue/Yellow** wire to the **Brown** wire.

Note: If your Kenwood radio auto detects as a JVC, manually set the radio type to Kenwood. See the instructions under changing radio type.
 - **XITE:** Connect the steering wheel control SWC-2 wire from the radio to the **Brown** wire.
 - **Parrot Asteroid Smart or Tablet:** Connect the 3.5mm jack into the AX-SWC-PARROT (sold separately), and then connect the 4-pin connector from the AX-SWC-PARROT into the radio.

Note: The radio must be updated to rev. 2.1.4 or higher software.
 - **Universal “2 or 3 wire” radio:** Connect the steering wheel control wire, referred to as Key-A or SWC-1, to the **Brown** wire of the connector. Then connect the remaining steering wheel control wire, referred to as Key-B or SWC-2, to the **Brown/White** wire of the connector. If the radio comes with a third wire for ground, disregard this wire.

Note: After the interface has been programmed to the vehicle, refer to the manual provided with the radio for assigning the SWC buttons. Contact the radio manufacturer for more information.
- **For all other radios:** Connect the 3.5mm jack into the port on the radio designated for an external steering wheel control interface. Refer to the manual provided with the radio if in doubt as to where the 3.5mm jack goes to.

From the backup camera harness to the aftermarket radio:

For models with a 4.2-inch display screen:

- Use the 12-pin backup camera harness.

For models with an 8-inch display screen:

- Use the 54-pin backup camera harness.
- Connect the **Yellow** RCA jack to the backup camera input from the aftermarket radio.

From the 14-pin harness with stripped leads to the aftermarket radio:

The following (2) wires are for triggering a relay from the buttons on the face of the kit. The outputs are latching which means they will stay active until the button is pressed again (or until the key has been turned off). This can be used to turn on items such as accent lighting, or fans to cool aftermarket amplifiers.

- Connect the **Blue/Red** wire labeled “AUX 1” to the negative input from an automotive SPDT relay (sold separately).
- Connect the **Blue/Black** wire labeled “AUX 2” to the negative input from an automotive SPDT relay (sold separately).

INSTALLATION

Climate control panel

1. Connect the **16-pin harness with stripped leads** into port **A**.
2. Connect the **14-pin harness with stripped leads** into port **B**.
3. Connect the **5849 harness** into port **C**, and then to the wiring harnesses in the vehicle. These harnesses are the ones removed in **Dash Disassembly**, step 7.
4. Port **D** is a Micro-B USB input for updating the interface.

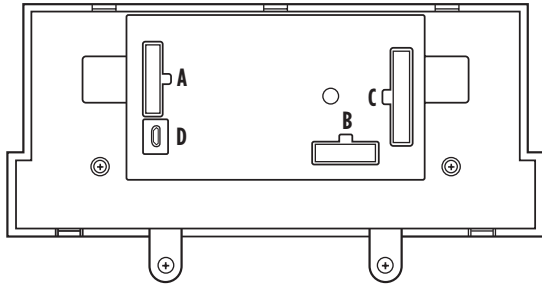

HVAC interface

5. Connect the **HVAC interface harness** into the **HVAC interface**, and then to the wiring harnesses in the vehicle. These harnesses are the ones removed in **Dash Disassembly**, step 4.

Attention! Disregard the 10-pin connector from the HVAC interface harness, it will not be used in this application.

6. Connect the **4-pin flat to 4-pin stacked harness into the HVAC interface**, and then to the passenger airbag light assembly.
7. Connect the 6-pin harness from the **5849 harness** to the **HVAC interface**.
8. **For models with a 4.2-inch display screen:** Connect the **12-pin backup camera harness** to the wiring harness in the vehicle. This harness is the one removed in **Dash Disassembly**, step 5.

For models with an 8-inch display screen: Connect the female connector from the **54-pin backup camera harness** to the wiring harness in the vehicle. This connector is located behind the factory display screen, which was removed in **Dash Disassembly**, step 5.

Note: Disregard the male connector, it will not be used in this application.

9. Locate the factory antenna connector in the dash and complete all necessary connections to the radio. Use the **antenna adapter** provided to adapt the factory antenna connector to the aftermarket radio.

PROGRAMMING

1. Open the driver's door, and keep open during the programming process.
2. Cycle the ignition on and wait until the climate control lights turn blue.
Note: If the lights don't turn blue, unplug port **C** from the touchscreen for a few seconds, then try again.
3. Test all functions of the installation for proper operation, before reassembling the dash.

FINAL ASSEMBLY

1. Secure the completed assembly into the upper dash using the factory hardware removed in **Dash Disassembly**, step 5.
2. Snap the **radio trim panel** over the completed assembly, then reassemble the dash in reverse order of disassembly to complete the installation.

CONFIGURATION MENU

The buttons on the steering wheel will be used to enter, navigate, and make changes to the menu. The display on the climate knobs will be used to view the menu.

1. With the driver's door open, press and hold the **Mode/OK** button, then cycle the key on.
2. Press the **Seek** buttons to toggle through the menu options available. Refer to the **Menu Options** table for a list of options, and description of each option.
3. Press the **Volume** buttons to toggle through the sub-menu options available. Refer to the appropriate **Sub-Menu Options** table for the item in interest.
4. Once an item has been chosen to change, press the **Mode/OK** button.
5. Navigate to "d o", then press the **Mode/OK** button to exit the Configuration Menu.
6. If no activity after 10-seconds the Configuration Menu will close.

Menu Options

Left Knob Display	Right Knob Display	Description
A.L	Will display current state	Ambient Lighting
A.G		OEM Amplifier Gain
A.S.		Auto Stop/Start Override
r.d		Radio Detection
b.L.		Backlight
U O		Version Number of Kit
d o	n E	Done/Quit

Sub-Menu Options

Ambient Lighting

Left Knob Display	Right Knob Display	Ambient lighting Color
A.L	lb	Ice Blue
A.L	Or	Orange
A.L	Sb	Soft Blue
A.L	rd	Red
A.L	Gr	Green
A.L	bL	Blue
A.L	PU	Purple

OEM Amplifier Gain

Left Knob Display	Right Knob Display
A.G	0 to 30

Auto Stop/Start Override

Left Knob Display	Right Knob Display	
A.S	0.0	Disabled (no over-ride)
A.S	0.1	Enabled

CONFIGURATION MENU (CONT.)

Sub-Menu Options (cont.)

- Press the **Mode** button on the steering wheel to start the auto detection process.

Radio Detection

Left Knob Display	Right Knob Display	Radio Manufacturer	Keynotes
r.d	1	Eclipse (Type 1)	1
r.d	2	Kenwood	2
r.d	3	Clarion (Type 1)	1
r.d	4	Boss (type 1)/Dual/Sony	1 (Boss)
r.d	5	JVC	
r.d	6	Pioneer/Jensen	
r.d	7	Alpine	3
r.d	8	Boss (type 4)/Visteon	1 (Boss)
r.d	9	Valor	
r.d	10	Clarion (Type 2)	1
r.d	11	Boss (Type 2)	
r.d	12	Eclipse (Type 2)	1
r.d	13	LG	

Radio Detection (cont.)

Left Knob Display	Right Knob Display	Radio Manufacturer	Keynote
r.d	14	Parrot	4
r.d	15	XITE	
r.d	16	Philips	
r.d	17	Kicker	
r.d	18	JBL	
r.d	19	Insane Audio	
r.d	20	Magnadyne	
r.d	21	Boss (type 3)	
r.d	22	Axxera	

1. If the steering wheel controls don't work, change the radio type to the opposite radio type.
2. If the display shows 5 (**JVC**), change the radio type to 2 (**Kenwood**).
3. If the display shows **Alpine**, but an **Alpine** radio isn't installed, make sure the 3.5mm jack is plugged in.
4. **AX-SWC-PARROT** required (sold separately). The software in the radio must be rev. 2.1.4 or higher.

CONFIGURATION MENU (CONT.)

Sub-Menu Options (cont.)

Backlight

Left Knob Display	Right Knob Display	Backlight Color
b.L	--	No backlight
b.L	rD	Red
b.L	Or	Orange
b.L	YE	Yellow
b.L	LG	Lime Green
b.L	Gr	Green
b.L	CY	Cyan
b.L	BL	Blue
b.L	Pu	Purple
b.L	HP	Hot Pink

Version Number of Kit

Left Knob Display	Right Knob Display
U0	Will display current version of kit

Done/Quit

- Press the **Mode/OK** button on the steering wheel to exit the Configuration Menu.

Left Knob Display	Right Knob Display
d o	n E



99-5849CH
INSTALLATION INSTRUCTIONS



If you are having difficulties with the installation of this product, contact our Tech Support line either by phone at **386-257-1186 ext. 8300**, or email at **techsupport@metra-autosound.com**. Before doing so, look over the instruction booklet a second time and ensure that the installation was performed exactly as the instruction booklet is stated. Have the vehicle apart and ready to perform troubleshooting steps before contacting Metra/Axxess Tech Support.



KNOWLEDGE IS POWER

Enhance your installation and fabrication skills by enrolling in the most recognized and respected mobile electronics school in our industry. Log onto www.installerinstitute.com or call 800-354-6782 for more information and take steps toward a better tomorrow.



Metra recommends MECP certified technicians



Ford F-150* 2015-2017 / Ford F250/350/450 XL (w/ CD)*, XLT* 2017

* Con climatizador manual

Visite MetraOnline.com para obtener información más detallada sobre el producto y aplicaciones actualizadas específicas para vehículos.

CARACTERÍSTICAS DEL KIT

- Provisión de radio ISO DIN con cavidad
 - Provisión de radio ISO DDIN
 - Interfaz incluida para el clima y las funciones del volante
 - Indicador de airbag del pasajero integrado
 - Pintura gris oscuro
- Nota:** Este kit no admite la función Pro Trailer Backup Assist™, ni la luz indicadora lumbar/masaje.

COMPONENTES DEL KIT

- A) Panel de la moldura del radio • B) Soportes del radio • C) Cavidad • D) Botones de asiento con calefacción (L & R) Paneles en blanco • E) Tornillos Phillips #8 de 3/8" (4) • F) Ganchos para panel (6) • G) Interfaz y arnés de cableado HVAC (no se muestra) • H) Adaptador de antena (no se muestra)

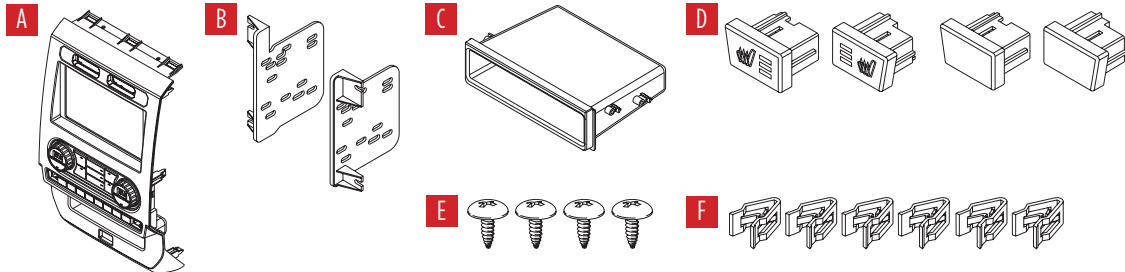

INDICE

Desmontaje del tablero	2-3
Preparación del kit.....	4
Ensamble del kit	
– Provisión de radio ISO DIN con cavidad.....	5
– Provisión de radio ISO DDIN.....	5
Instalación de la interfase Axxess	6-15
Montaje final	11

CABLEADO Y CONEXIONES DE ANTENA

Arnés de cables: Interfaz Axxess integrada en el kit.
Adaptador de antena: Incluido con el kit

HERRAMIENTAS REQUERIDAS

- Herramienta para quitar paneles
- Destornillador Phillips • Llave del tubo 9/32"
- Herramienta de corte

¡Precaución! Todos los accesorios, interruptores, paneles de controles de clima y especialmente las luces del indicador de las bolsas de aire deben estar conectados antes ciclar la ignición. Además, no quite el radio de fábrica con la llave en la posición o de encendido ni con el vehículo funcionando.

DESMONTAJE DEL TABLERO

- 1. Para vehículos con una bocina de canal central:** Desenganche y retire la rejilla de la bocina en el centro del tablero por encima del panel del radio/control del clima y luego retire los (2) tornillos de 9/32" expuestos. (Figura A)
- 2. Para vehículos sin una bocina de canal central:** Retire la almohadilla de caucho en la cavidad poco profunda por encima del panel del radio/control del clima y luego retire los (2) tornillos de 9/32" expuestos. (Figura B)
- 3.** Desenganche y quite el panel por encima del panel del radio/control del clima, y luego quite los (2) tornillos de 9/32" de la parte superior del panel del radio/control del clima. (Figura C)

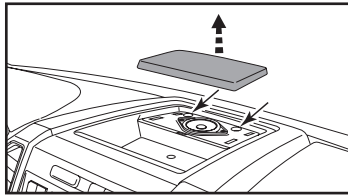

(Figura A)

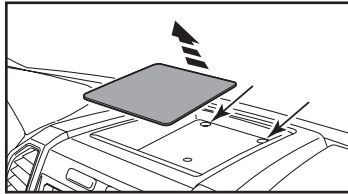

(Figura B)

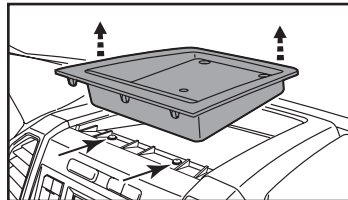

(Figura C)

Asegúrese de que el vehículo esté completamente apagado antes de pasar a los siguientes (5) pasos

- 4.** Desenganche, desconecte y quite todo el panel del radio/control del clima.
- 5.** Quite los tornillos de 9/32" que sujetan la pantalla; cantidad. (4) para los modelos de pantalla de 4.2 pulgadas, cantidad. (6) para los modelos de pantalla de 8 pulgadas, luego desconecte y quite. (Figura D)

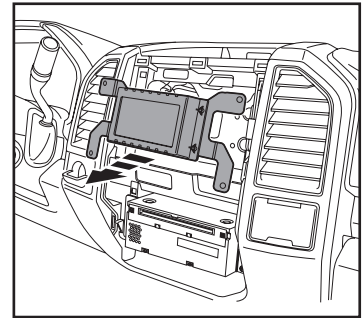

(Figura D)

Continúa en la siguiente página

DESMONTAJE DEL TABLERO

6. Para los modelos con una pantalla de 4.2 pulgadas y SYNC®: Quite los (2) tornillos de 9/32" que sujetan el módulo SYNC®, luego desconecte y quite. (Figura F)
7. Quite los (4) tornillos de 9/32" que sujetan el chasis del radio, luego desconecte y quite. (Figura G)

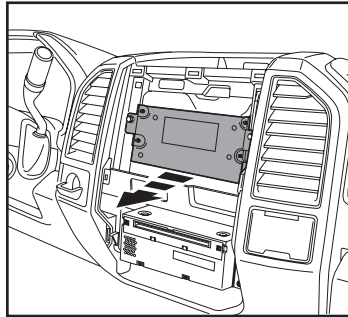

(Figura F)

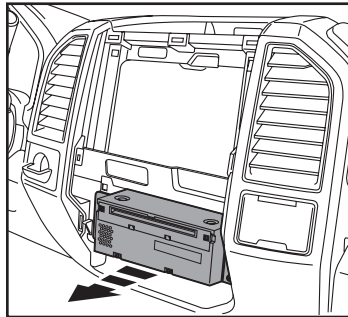

(Figura G)

8. Para los modelos equipados con cámara de reversa de fábrica: Quite las (10) tuercas de 10 mm que sujetan el módulo de la cámara, mueva el módulo hacia el espárrago inferior y luego vuelva a sujetar con solo (1) tuerca de 10 mm. (Figura H)

Continuar la Preparación del Kit

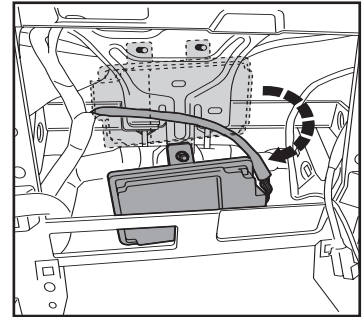

(Figura H)

PREPARACIÓN DEL KIT

Del panel del radio/control del clima de fábrica:

1. Desenganche y retire el interruptor de las luces intermitentes y botones del control de tracción.

Al panel de la moldura del radio 99-5849CH:

1. Coloque el interruptor de las luces intermitentes y botones del control de tracción. (Figura A)
2. Conecte los (6) *ganchos para panel* suministrados. (Figura B)
3. **Para modelos con asientos con calefacción:** enganche los **botones de los asientos con calefacción**. (Figura C)

Para modelos sin asientos con calefacción: Clip en los **paneles en blanco**. (Figura C)

Continúe con el Ensamble del Kit

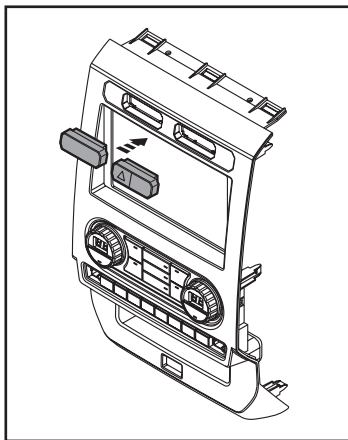

(Figura A)

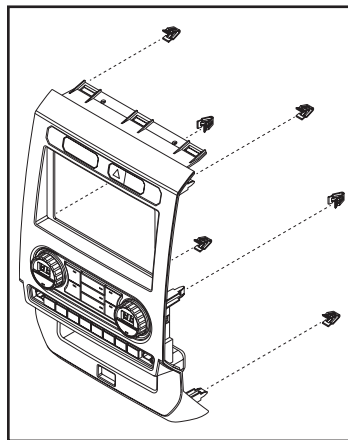

(Figura B)

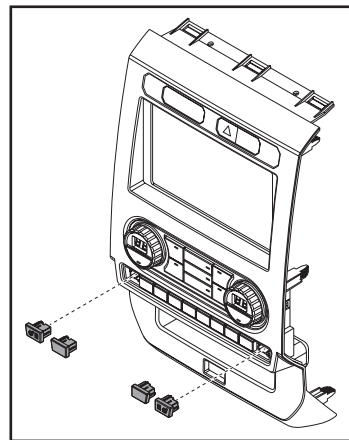

(Figura C)

ENSAMBLE DEL KIT

Provisión de radio ISO DIN con cavidad

1. Sujete la cavidad a los soportes del radio usando los (4) tornillos Phillips provistos. (Figura A)
2. Quite la manga de metal DIN y el anillo de moldura del radio de mercado secundario.
3. Deslice el radio en el montaje de soporte /bolsillo, con los tornillos suministrados con el radio. (Figura B)

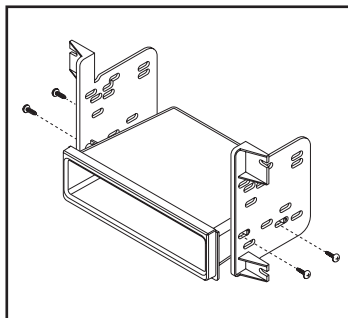

(Figura A)

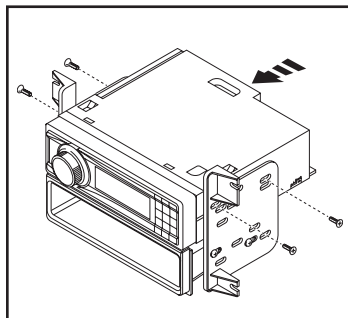

(Figura B)

Provisión de radio ISO DDIN

1. Una los soportes al radio usando los tornillos que vienen con el radio. (Figura A)

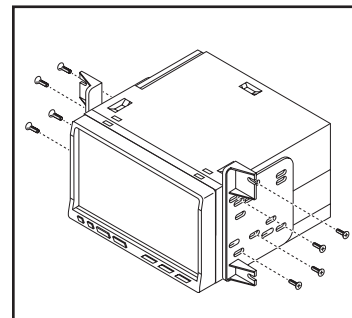

(Figura A)

INSTALACIÓN DE LA INTERFASE AXCESS

CARACTERÍSTICAS DE LA INTERFAZ

- Provee corriente de accesorios (12 voltios 10 amperes)
- Retiene R.A.P. (corriente de accesorio retenida)
- Proporciona salidas de NAV (freno de mano, reversa, sensor de velocidad)
- Retiene los controles de audio en el volante
- Permite anular la función de STOP/START engine
- El botón STOP/START de fábrica puede reanudar la función STOP/START
- Retiene la cámara de reversa de fábrica
- Puede usarse en modelos amplificados y no amplificados (incluso SONY)
- Retiene el balance y la intensidad
- Actualizable a micro-B USB

COMPONENTES DE LA INTERFAZ

- Interfaz Axxess (integrada en el kit)
- Arnés 5849
- Interfaz HVAC
- Arnés de la interfaz HVAC
- Arnés de 4 pins planos a 4 pins apilados
- Arnés de 16 pins con conectores pelados
- Arnés de 14 pines con conductores pelados.
- Arnés de cámara de reversa de 54 pins
- Arnés de cámara de reversa de 12 pins
- Conector hembra de 3.5 mm con conectores pelados

INDICE

Conexiones

Para modelos <i>sin</i> amplificador Sony	7
Para modelos <i>con</i> amplificador Sony	8
Retención de control del volante jack de 3.5mm.....	9
Arnés de cámara de reversa	9
Instalación.....	10
Programación.....	11
Menú de configuración.....	12-14

HERRAMIENTAS REQUERIDAS

- Herramienta de ponchadora y conectores, o pistola de soldadura, soldadura y termocontracción
- Cinta • Cortacables • Zip lazos

¡Atención! Esta interfase funcionará con modelos que cuenten con amplificador de Sony o que no estén amplificados. Siga las instrucciones cuidadosamente para su modelo de vehículo. Ignorar las instrucciones ocasionará que no haya sonido o que el sonido sea bajo. Si no sabe con seguridad si su vehículo está amplificado de fábrica o no, comuníquese con su concesionario local.

Para modelos *sin* amplificador Sony:

Del arnés de 16 pins con conectores pelados al radio de mercado secundario:

- Conecte el cable **rojo** al cable de accesorios.
- Si está equipado con un subwoofer de fábrica, conecte el cable **azul/blanco** al cable de encendido del amplificador.
- Si el radio de mercado secundario tiene cable de iluminación, conecte a él el cable **anaranjado/blanco**.
- Conecte el cable **gris** con la salida positiva de la bocina derecha delantera.
- Conecte el cable **gris/negro** con la salida negativa de la bocina derecha delantera.
- Conecte el cable **blanco** a la salida positiva de la bocina izquierda delantera.
- Conecte el cable **blanco/negro** a la salida negativa de la bocina izquierda delantera.
- Coloque cinta e ignore los siguientes (5) cables; no se utilizarán en esta aplicación: **marrón, verde, verde/negro, púrpura, púrpura/negro**

Los siguientes (3) cables son únicamente para radios con multimedia/navegación que requieran estos cables.

- Conecte el cable **azul/rosado** al cable VSS/de detección de velocidad.
- Conecte el cable **verde/púrpura** al cable de reversa.
- Conecte el cable **verde claro** al cable de freno de mano.

Desde el arnés 5849 al radio de mercado secundario:

- Conecte el cable **negro** al cable de tierra.
- Conecte el cable **amarillo** al cable de la batería.
- Conecte el cable **verde** con la salida positiva de la bocina izquierda trasera.
- Conecte el cable **verde/negro** con la salida negativa de la bocina izquierda trasera.
- Conecte el cable **púrpura** con la salida positiva de la bocina derecha trasera.
- Conecte el cable **púrpura/negro** a la salida negativa de la bocina derecha trasera.
- Coloque cinta e ignore el siguiente (1) cable; no se utilizará en esta aplicación. **Azul**
- **Para modelos equipados sin SYNC®:** Conecte los conectores RCA **rojo y blanco** rotulados "FROM 3.5" a los conectores de audio AUX-IN del radio de mercado secundario.
- No tenga en cuenta los conectores RCA **rojo y blanco** con la etiqueta "RSE / SYNC® / SAT", no se utilizarán en esta aplicación.

Continúe a la retención del control en volante con conector de 3.5 mm

Para modelos con amplificador Sony:

Del arnés de 16 pins con conectores pelados al radio de mercado secundario:

- Conecte el cable **rojo** al cable de accesorios.
- Si está equipado con un subwoofer de fábrica, conecte el cable **azul/blanco** al cable de encendido del amplificador.
- Si el radio de mercado secundario tiene cable de iluminación, conecte a él el cable **anaranjado/blanco**.
- Conecte el cable **gris** con la salida positiva de la bocina derecha delantera.
- Conecte el cable **gris/negro** con la salida negativa de la bocina derecha delantera.
- Conecte el cable **blanco** a la salida positiva de la bocina izquierda delantera.
- Conecte el cable **blanco/negro** a la salida negativa de la bocina izquierda delantera.
- Conecte el cable **verde** con la salida positiva de la bocina izquierda trasera.
- Conecte el cable **verde/negro** con la salida negativa de la bocina izquierda trasera.
- Conecte el cable **púrpura** con la salida positiva de la bocina derecha trasera.
- Conecte el cable **púrpura/negro** a la salida negativa de la bocina derecha trasera.
- Coloque cinta e ignore el siguiente (1) cable; no se utilizará en esta aplicación. **marrón**

Los siguientes (3) cables son únicamente para radios con multimedia/navegación que requieren estos cables.

- Conecte el cable **azul/rosado** al cable VSS/de detección de velocidad.
- Conecte el cable **verde/púrpura** al cable de reversa.
- Conecte el cable **verde claro** al cable de freno de mano.

Desde el arnés 5849 al radio de mercado secundario:

- Conecte el cable **negro** al cable de tierra.
- Conecte el cable **amarillo** al cable de la batería.
- Coloque cinta e ignore los siguientes (5) cables; no se utilizarán en esta aplicación. **azul, verde, verde/negro, púrpura, púrpura/negro**
- Ignore los conectores RCA **rojo y blanco** rotulados "RSE//SYNC®/SAT"; no se utilizarán en esta aplicación.
- Ignore los conectores RCA **rojo y blanco** rotulados "FROM 3.5"; no se utilizarán en esta aplicación.

Continúe a la retención del control en volante con conector de 3.5 mm

Retención de control del volante jack de 3.5mm:

- El conector de 3.5 mm se debe usar para retener los controles de audio en el control del volante.
- **Para los siguientes radios:** Conecte el **conector hembra de 3.5 mm con conectores pelados** en el conector macho SWC de 3.5 mm del **arnés 5849**. Cualquier cable restante debe cubrirse con cinta e ignorarse.
 - **Eclipse:** Conecte el cable del control en el volante, normalmente **marrón**, al cable del conector **marrón/blanco**. Después conecte el cable del control en el volante restante, normalmente **marrón/blanco**, al cable del conector **marrón**.
 - **Equipo original Metra:** Conecte el cable Key 1 (**gris**) del control en el volante al cable **marrón**.
 - **Kenwood o seleccione JVC con un cable de control en el volante:** Conecte el cable **azul/amarillo** al cable **marrón**.

Nota: Si su radio Kenwood se detecta automáticamente como JVC, ajuste manualmente el tipo de radio como Kenwood. Vea las instrucciones a continuación para cambiar el tipo de radio.
 - **XITE:** Conecte el cable SWC-2 del control en el volante del radio al cable **marrón**.
 - **Parrot Asteroid Smart o Tablet:** Conecte el conector de 3.5 mm al AX-SWC-PARROT (se vende por separado), y después conecte el conector de 4 pins del AX-SWC-PARROT al radio.

Nota: El radio debe estar actualizado a la versión de software 2.1.4 o posterior.
 - **Radio universal de “2 o 3 cables”:** Conecte el cable del control en el volante, conocido como Key-A SWC-1, al cable **marrón** del conector. Después conecte el cable restante del control en el volante, conocido como Key-B o SWC-2, al cable marrón/blanco del conector. Si el radio llega con un tercer cable para hacer tierra, ignore este cable.

Nota: Después de haber programado la interfaz al vehículo, haga referencia al manual provisto con el radio para asignar los botones SWC. Contacte al fabricante del radio para mayor información.
- **Para todos los demás radios:** Conecte el conector de 3.5 mm dentro del puerto en el radio designado para una interfaz externa de control en el volante. Haga referencia al manual provisto con el radio si tiene duda de dónde va el conector de 3.5 mm.

Desde el arnés de la cámara de respaldo hasta la radio de posventa:

Para modelos con una pantalla de 4.2 pulgadas:

- Use el arnés de la cámara de respaldo de 12 pins.

Para modelos con una pantalla de 8 pulgadas:

- Utilice el arnés de la cámara de respaldo de 54 pins.

Desde el arnés de 14 pines con cables pelados a la radio de posventa:

Los siguientes (2) cables son para activar un relé desde los botones en la parte frontal del kit. Las salidas están enganchadas, lo que significa que permanecerán activas hasta que se presione nuevamente el botón (o hasta que se apague la tecla). Se puede usar para encender elementos como la iluminación de acento o ventiladores para enfriar los amplificadores del mercado secundario.

- Conecte el cable **azul/rojo** con la etiqueta “AUX 1” a la entrada negativa de un automóvil Relé SPDT (se vende por separado).
- Conecte el cable **azul/negro** con la etiqueta “AUX 2” a la entrada negativa de un automóvil Relé SPDT (se vende por separado).

INSTALACIÓN

Pantalla táctil

1. Conecte el **arnés de 16 pins con conectores pelados** en el puerto **A** en la pantalla táctil.
2. Conecte el **arnés de 14 clavijas con cables pelados** al puerto **B**.
3. Conecte el **arnés 5849** al puerto **C** y luego al arnés de cableado en el vehículo. Estos arneses son los que se retiraron en el **Desmontaje del tablero**, paso 7.
4. El puerto **D** es una entrada USB Micro-B para actualizar la interfaz.

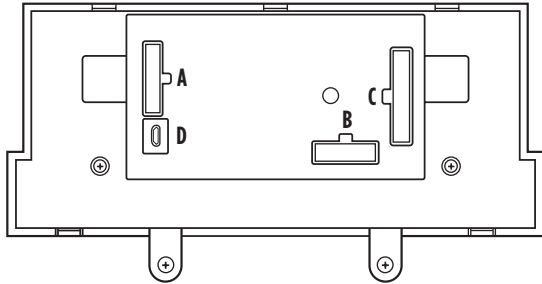

Interfaz HVAC

6. Conecte el **arnés de la interfaz HVAC** en la interfaz HVAC y luego a los arneses de cableado en el vehículo. Estos arneses son los que se retiraron del paso 4 en el **desmontaje del tablero**.

Atención! Ignore el conector de 10 pins del arnés de interfaz HVAC, no se usará en esta aplicación.

7. Conecte el **arnés de 4 pins planos a 4 pins apilados a la interfaz HVAC** y luego al ensamblado de la luz de la bolsa de aire del pasajero.
8. A continuación, conecte el arnés de 6 pins del **arnés 5849** en la interfaz HVAC.
9. **Para los modelos con una pantalla de 4.2 pulgadas:** Conecte el **arnés de la cámara de reversa de 12 pins** al arnés del cableado en el vehículo. Este arnés es el que se retira del paso 5 en el **desmontaje del tablero**.

Para los modelos con una pantalla de 8 pulgadas: Conecte el conector hembra del **arnés de la cámara de reversa de 54 pins** al arnés del cableado en el vehículo. Este conector se localiza detrás de la pantalla de fábrica que se retiró en el paso 5 en el **desmontaje del tablero**.

Nota: Ignore el conector macho; no se utilizará en esta aplicación.

10. Localice el conector de la antena de fábrica en el tablero y realice todas las conexiones necesarias al radio. Utilice el **adaptador de antena** provisto para adaptar el conector de antena de fábrica a la radio no original.

PROGRAMACIÓN

1. Abra la puerta del conductor y manténgala abierta durante el proceso de programación.
2. Encienda la ignición y espere hasta que las luces del control de clima se vuelvan azules.
Nota: Si las luces no se vuelven azules, desconecte el puerto **C** de la pantalla táctil durante unos segundos y luego intente nuevamente.
3. Pruebe todas las funciones de la instalación para verificar la operación correcta antes de volver a ensamblar el tablero.

MONTAJE FINAL

1. Sujete el ensamblaje terminado en el tablero superior con la herramienta de fábrica que quitó en el paso 5 del **Desmontaje del Tablero**.
2. Coloque a presión el **panel de la moldura del radio** sobre el ensamble completo y luego vuelva a armar el tablero al revés de cómo lo desmontaje para completar la instalación.

MENÚ DE CONFIGURACIÓN

Los botones del volante se utilizarán para ingresar, navegar y realizar cambios en el menú. La visualización de las perillas de clima se utilizará para ver el menú.

1. Con la puerta del conductor abierta, presione y mantenga presionado el botón **Modo / OK**, luego encienda la tecla.
2. Presione los botones de **Búsqueda** para alternar entre las opciones de menú disponibles. Consulte la **tabla de Opciones** de menú para obtener una lista de opciones y una descripción de cada opción.
3. Presione los botones de **Volumen** para alternar entre las opciones de submenú disponibles. Consulte la tabla de **Opciones de submenú** correspondiente para el artículo en cuestión.
4. Una vez que se haya elegido un elemento para cambiar, presione el botón **Modo / OK**.
5. Navegue hasta “d o”, luego presione el botón **Modo / OK** para salir del Menú de Configuración.
6. Si no hay actividad después de 10 segundos, el menú de configuración se cerrará.

Opciones del menú

Visualización de la perilla izquierda	Visualización de la perilla derecha	Descripción
A.L	Mostrará el estado actual	Iluminación ambiental
A.G		Ganancia del amplificador OEM
A.S.		Auto Stop / Start Override
r.d		Detección de radio
b.L.		Iluminar desde el fondo
U O		Número de versión del kit
d o	n E	Hecho / Salir

Opciones de submenú

Iluminación ambiental

Visualización de la perilla izquierda	Visualización de la perilla derecha	Iluminación ambiente color
A.L	lb	Azul hielo
A.L	Or	Naranja
A.L	Sb	Azul suave
A.L	rd	Rojo
A.L	Gr	Verde
A.L	bL	Azul
A.L	PU	Púrpura

Ganancia del amplificador OEM

Visualización de la perilla izquierda	Visualización de la perilla derecha
A.G	0 to 30

Auto Stop / Start Override

Visualización de la perilla izquierda	Visualización de la perilla derecha	
A.S	0.0	Discapitado (no override)
A.S	0.1	Permitir

MENÚ DE CONFIGURACIÓN (CONT.)

Opciones de submenú (cont.)

- Presione el botón Modo en el volante para iniciar el proceso de detección automática.

Detección de radio

Visualización de la perilla izquierda	Visualización de la perilla derecha	Fabricante de radio	Keynotes
r.d	1	Eclipse (Type 1)	1
r.d	2	Kenwood	2
r.d	3	Clarion (Type 1)	1
r.d	4	Boss (type 1)/Dual/Sony	1 (Boss)
r.d	5	JVC	
r.d	6	Pioneer/Jensen	
r.d	7	Alpine	3
r.d	8	Boss (type 4)/Visteon	1 (Boss)
r.d	9	Valor	
r.d	10	Clarion (Type 2)	1
r.d	11	Boss (Type 2)	
r.d	12	Eclipse (Type 2)	1
r.d	13	LG	

Continúa en la siguiente página

Opciones de submenú (cont.)

Detección de radio (cont.)

Visualización de la perilla izquierda	Visualización de la perilla derecha	Fabricante de radio	Keynotes
r.d	14	Parrot	4
r.d	15	XITE	
r.d	16	Philips	
r.d	17	Kicker	
r.d	18	JBL	
r.d	19	Insane Audio	
r.d	20	Magnadyne	
r.d	21	Boss (type 3)	
r.d	22	Axxera	

1. Si los controles del volante no funcionan, cambie el tipo de radio al tipo de radio opuesto.
2. Si la pantalla muestra 5 (**JVC**), cambie el tipo de radio a 2 (**Kenwood**).
3. Si la pantalla muestra **Alpine**, pero no se ha instalado una radio **Alpine**, asegúrese de que el conector de 3.5 mm esté enchufado.
4. Requiere **AX-SWC-PARROT** (se vende por separado). El software en la radio debe ser rev. 2.1.4 o superior.

MENÚ DE CONFIGURACIÓN (CONT.)

Opciones de submenú (cont.)

Backlight

Visualización de la perilla izquierda	Visualización de la perilla derecha	Color de luz de fondo
b.L	--	Sin luz de fondo
b.L	rD	Rojo
b.L	Or	Naranja
b.L	YE	Amarillo
b.L	LG	Verde lima
b.L	Gr	Verde
b.L	CY	Cian
b.L	BL	Azul
b.L	Pu	Púrpura
b.L	HP	Rosa caliente

Número de versión del kit

Visualización de la perilla izquierda	Visualización de la perilla derecha
U0	Mostrará la versión actual del kit

Hecho / Salir

- Presione el botón **Modo / OK** en el volante para salir del Menú de Configuración.

Visualización de la perilla izquierda	Visualización de la perilla derecha
d o	n E



99-5849CH
INSTRUCCIONES DE INSTALACIÓN



Si tiene dificultades con la instalación de este producto, comuníquese con nuestra línea de soporte técnico, ya sea por teléfono al **386-257-1186 ext. 8300**, o envíe un correo electrónico a **techsupport@metra-autosound.com**. Antes de hacerlo, revise el folleto de instrucciones por segunda vez y asegúrese de que la instalación se realizó exactamente como se indica en el manual de instrucciones. Tenga el vehículo separado y listo para realizar los pasos de solución de problemas antes de ponerse en contacto con el soporte técnico de Metra / Axxess.



EL CONOCIMIENTO ES PODER
Mejore sus habilidades de instalación y fabricación inscribiéndose en la escuela de dispositivos electrónicos móviles más reconocida y respetada de nuestra industria. Regístrese en www.installerinstitute.com o llame al 800-354-6782 para obtener más información y avance hacia un futuro mejor.



Metra recomienda técnicos con certificación del Programa de Certificación en Electrónica Móvil (Mobile Electronics Certification Program, MECP).