

Téléviseur ACL à DEL de 32 po

GUIDE D'INSTALLATION RAPIDE

DX-32E150A11

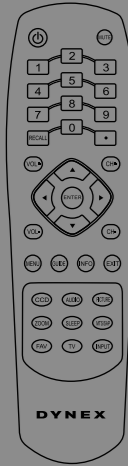

Télécommande avec piles (2 de type AAA)



Cordon d'alimentation c.a.

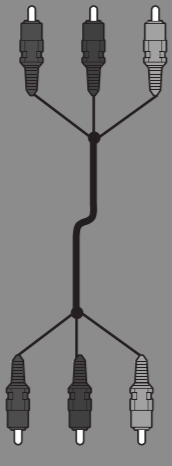

Câble composite



Socle pour TV et 8 vis (vis M4 : 4, vis M6 : 4)

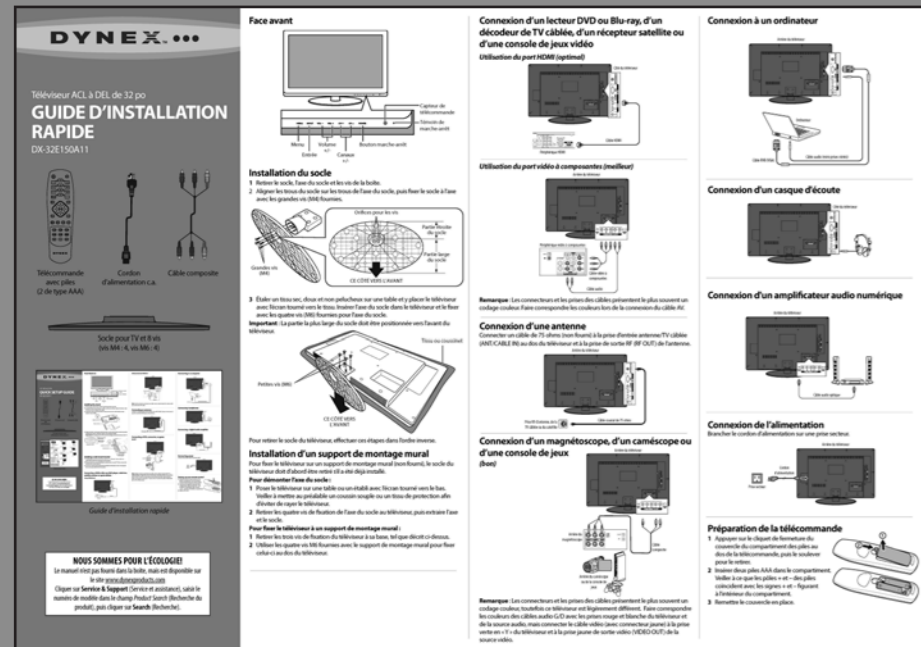

Guide d'installation rapide

NOUS SOMMES POUR L'ÉCOLOGIE!

Le manuel n'est pas fourni dans la boîte, mais est disponible sur le site www.dynexproducts.com.
Cliquez sur **Service & Support** (Service et assistance), saisissez le numéro de modèle dans le champ **Product Search** (Recherche du produit), puis cliquez sur **Search** (Recherche).

Face avant

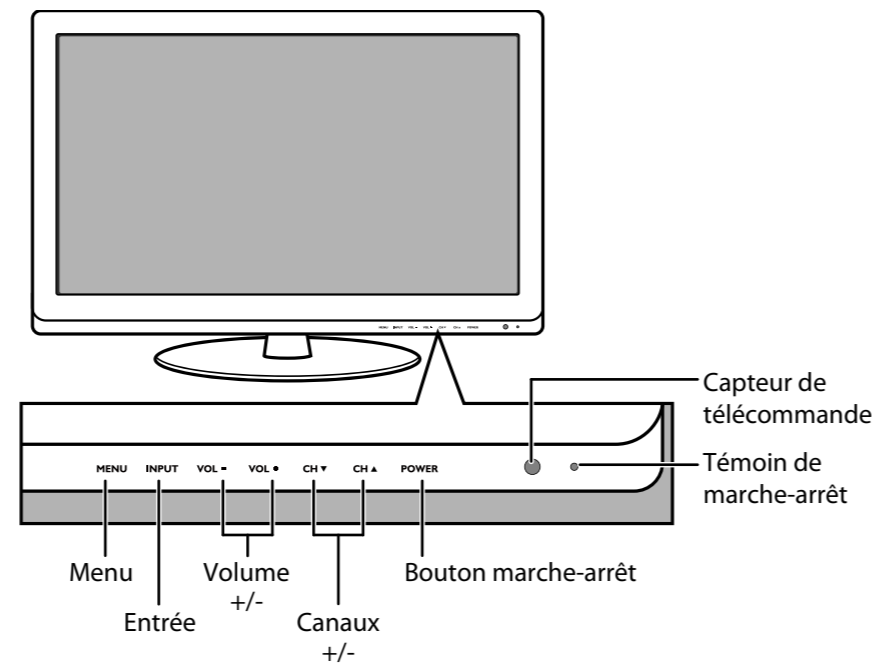

Installation du socle

- Retirer le socle, l'axe du socle et les vis de la boîte.
- Aligner les trous du socle sur les trous de l'axe du socle, puis fixer le socle à l'axe avec les grandes vis (M4) fournies.

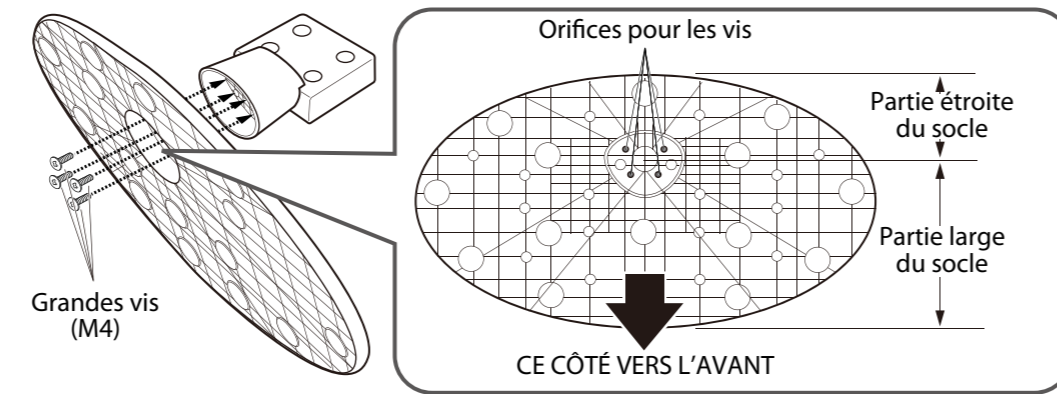

- Étaler un tissu sec, doux et non pelucheux sur une table et y placer le téléviseur avec l'écran tourné vers le tissu. Insérer l'axe du socle dans le téléviseur et le fixer avec les quatre vis (M6) fournies pour l'axe du socle.

Important : La partie la plus large du socle doit être positionnée vers l'avant du téléviseur.

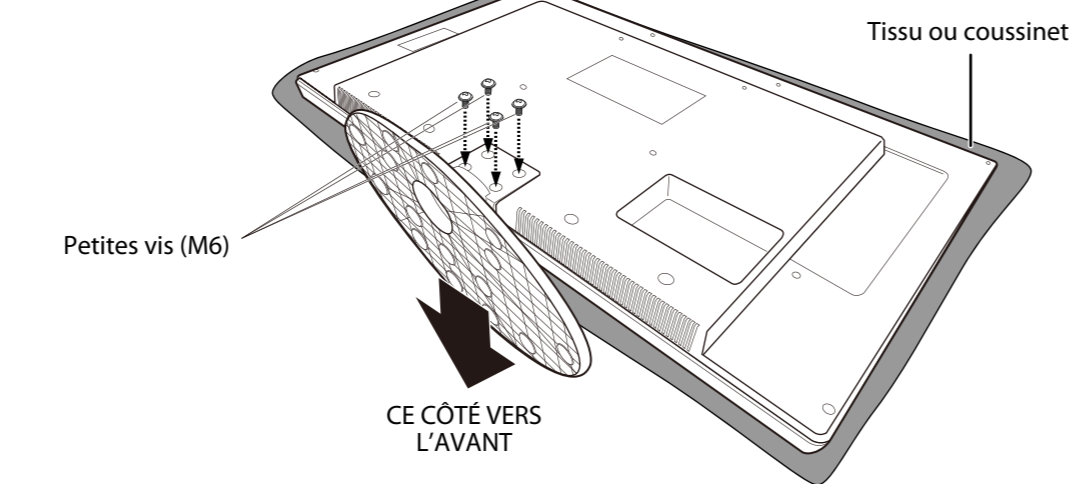

Pour retirer le socle du téléviseur, effectuer ces étapes dans l'ordre inverse.

Installation d'un support de montage mural

Pour fixer le téléviseur sur un support de montage mural (non fourni), le socle du téléviseur doit d'abord être retiré s'il a été déjà installé.

Pour démonter l'axe du socle :

- Poser le téléviseur sur une table ou un établi avec l'écran tourné vers le bas. Veiller à mettre au préalable un coussin souple ou un tissu de protection afin d'éviter de rayer le téléviseur.
- Retirer les quatre vis de fixation de l'axe du socle au téléviseur, puis extraire l'axe et le socle.

Pour fixer le téléviseur à un support de montage mural :

- Retirer les trois vis de fixation du téléviseur à sa base, tel que décrit ci-dessus.
- Utiliser les quatre vis M6 fournies avec le support de montage mural pour fixer celui-ci au dos du téléviseur.

Connexion d'un lecteur DVD ou Blu-ray, d'un décodeur de TV câblée, d'un récepteur satellite ou d'une console de jeux vidéo

Utilisation du port HDMI (optimal)

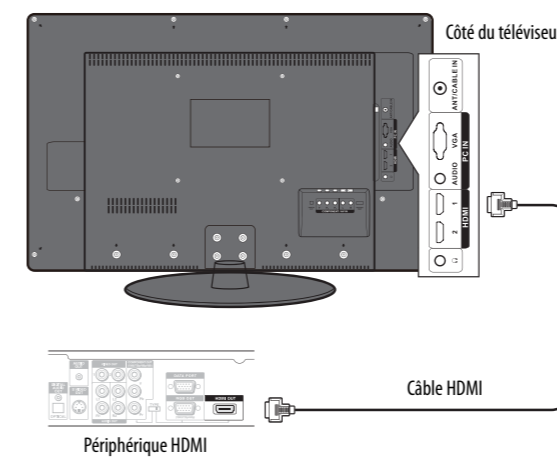

Utilisation du port vidéo à composantes (meilleur)

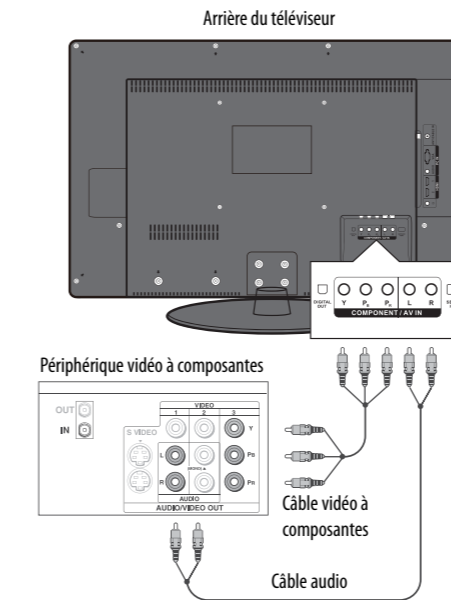

Remarque : Les connecteurs et les prises des câbles présentent le plus souvent un codage couleur. Faire correspondre les couleurs lors de la connexion du câble AV.

Connexion d'une antenne

Connecter un câble de 75 ohms (non fourni) à la prise d'entrée antenne/TV câblée (ANT/CABLE IN) au dos du téléviseur et à la prise de sortie RF (RF OUT) de l'antenne.

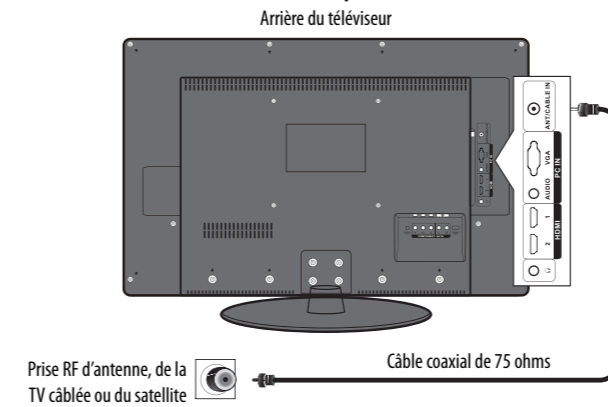

Connexion d'un magnétoscope, d'un caméscope ou d'une console de jeux (bon)

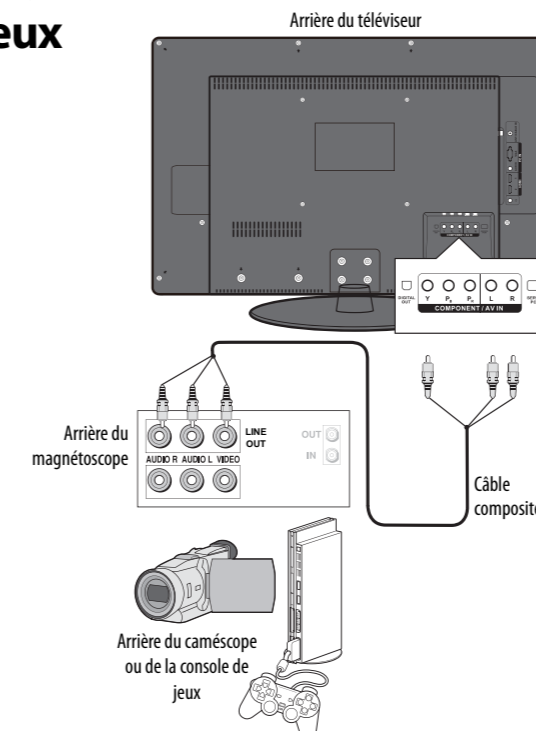

Remarque : Les connecteurs et les prises des câbles présentent le plus souvent un codage couleur, toutefois ce téléviseur est légèrement différent. Faire correspondre les couleurs des câbles audio G/D avec les prises rouge et blanche du téléviseur et de la source audio, mais connecter le câble vidéo (avec connecteur jaune) à la prise verte en « Y » du téléviseur et à la prise jaune de sortie vidéo (VIDEO OUT) de la source vidéo.

Connexion à un ordinateur

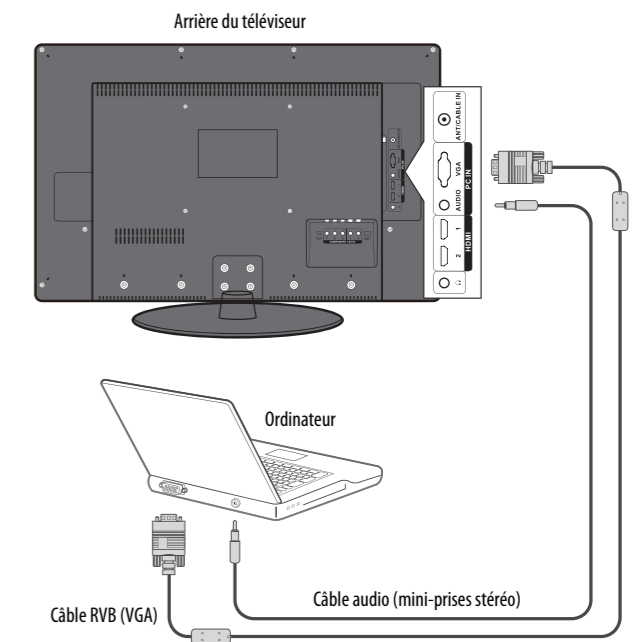

Connexion d'un casque d'écoute

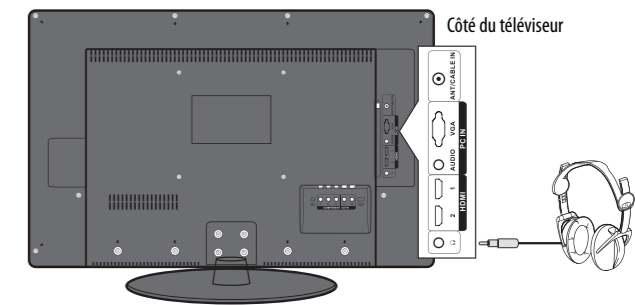

Connexion d'un amplificateur audio numérique

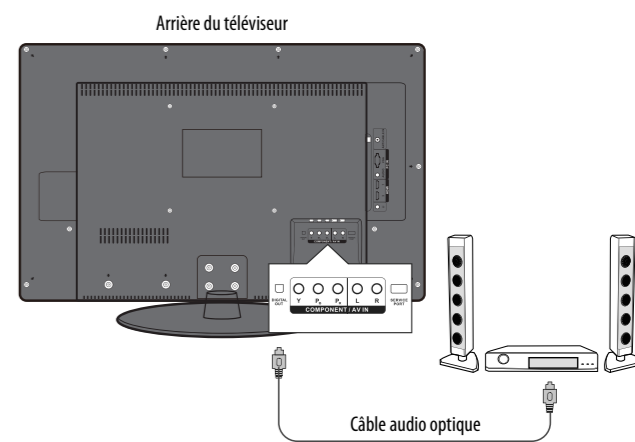

Connexion de l'alimentation

Brancher le cordon d'alimentation sur une prise secteur.

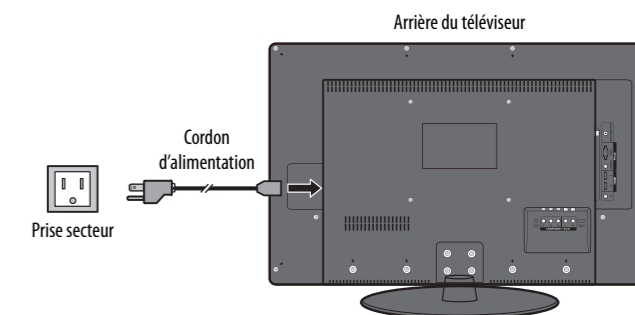

Préparation de la télécommande

- Appuyer sur le cliquet de fermeture du couvercle du compartiment des piles au dos de la télécommande, puis le soulever pour le retirer.
- Insérer deux piles AAA dans le compartiment. Veiller à ce que les pôles + et - des piles coïncident avec les signes + et - figurant à l'intérieur du compartiment.
- Remettre le couvercle en place.

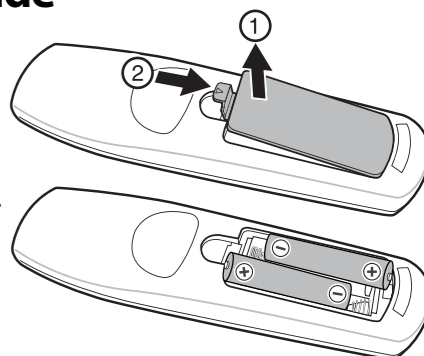

Pour programmer la télécommande universelle existante afin qu'elle fonctionne avec ce téléviseur Dynex, se référer au tableau ci-dessous pour les codes les plus courants. En cas de difficultés pour programmer la télécommande ou pour rechercher un code de télécommande différent, aller sur le site www.dynexproducts.com pour recueillir l'information la plus récente sur les codes de télécommande.

Cliquer sur *Service & Support* (Service et assistance), sélectionner *Find my remote control code* (Trouver le code de la télécommande), saisir le numéro de modèle dans le champ *Product Search* (Recherche du produit), puis cliquer sur **Search** (Recherche). Les codes de la télécommande sont situés vers le bas de la page.

| Codes des téléviseurs pour la télécommande universelle (pour tous les téléviseurs Dynex fabriqués après le 1er janvier 2007) | | | | | | | | | | |
|--|---------------|-------------------------|------------------|---------------------------------|--------------------------------|--------------------|----------------------|------------------|--|--|
| Modèles et marques de télécommandes universelles | | | | Modèles et marques de décodeurs | | | | | | |
| Philips PHDV05, PHSD05, PMDV08, PDMV08 | RCA RCL807 | One for All URC-6690 | Sony RM-VL600 | Comcast M1057 | Dish Network VIP508, VIP622 | Motorola DRC800 | TIVO Series 3, HD | DirectTV RC23 | | |
| 115 | 135 | 0464 | 8043 | 0463 | 720 | 0463 | 0091 | 10463 | | |

Mise en marche du téléviseur pour la première fois

1 Brancher le téléviseur et le mettre en marche. La fenêtre *Setup Wizard* (Assistant de configuration) s'ouvre.



2 Appuyer sur **▲** ou **▼** pour sélectionner la langue des menus souhaitée, puis sur **ENTER** (Entrée). L'écran de l'heure (*Time*) s'affiche.

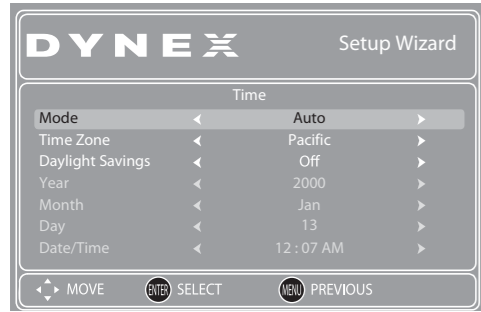

3 Appuyer sur **▲** ou **▼** pour mettre en surbrillance **Mode**, puis appuyer sur **◀** ou **▶** pour sélectionner **Manual** (pour régler la date et l'heure manuellement) ou **Auto** (la date et l'heure sont automatiquement réglés par la source du signal TV, en fonction du fuseau horaire sélectionné).

4 Appuyer sur **▲** ou **▼** mettre en surbrillance **Time Zone** (Fuseau horaire), puis sur **◀** ou **▶** pour sélectionner le fuseau horaire. Il est possible de sélectionner **Pacific** (HNP), **Alaska, Hawaii** (Hawaï), **Newfoundland** (Heure de Terre-Neuve), **Atlantic** (HNA), **Eastern** (HNE), **Central** (HNC) ou **Mountain** (HNR).

5 Si la zone de réception observe l'heure d'été, appuyer sur **▲** ou **▼** pour mettre en surbrillance **Daylight Savings** (Heure d'été), puis sur **◀** ou **▶** pour sélectionner **On** (Activée).

6 En cas de sélection du mode **Manual** (Manuel), effectuer les réglages comme suit :

- Appuyer sur **▲** ou **▼** pour mettre en surbrillance **Year** (Année), **Month** (Mois), ou **Day** (Jour), puis appuyer sur **◀** ou **▶** pour régler le paramètre.
- Régler l'heure en appuyant sur **▲** ou **▼** pour mettre en surbrillance **Date/Time** (Date/Heure), puis appuyer sur **◀** ou **▶** pour mettre en surbrillance les champs **hour** (heure), **minute** ou **AM/PM**. Appuyer sur **▲** ou **▼** pour régler le paramètre.

7 Appuyer sur **ENTER** (Entrée). L'écran du choix du mode image (*Choose your Picture Mode*) s'affiche.

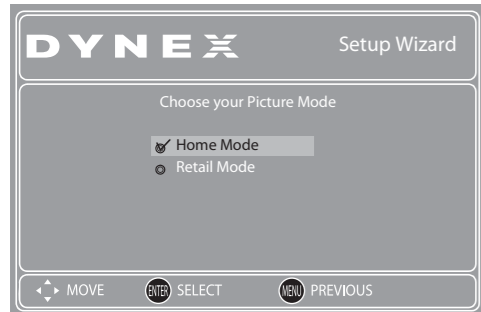

8 Appuyer sur **▲** ou **▼** pour sélectionner le mode à la maison (**Home Mode**) ou le mode commercial (**Retail Mode**), puis appuyer sur **ENTER** (Entrée). Si **Home Mode** est sélectionné, l'écran du choix de la source TV (*Choose your TV source*) s'affiche.

-OU-
Si **Retail Mode** est sélectionné, le message « Are you sure you want Retail mode? » (Êtes-vous sûr de vouloir le Mode commercial?) « Since in this mode Energy saving

is not realized. » (Car dans ce cas le Mode économie d'énergie est désactivé) s'affiche. Cliquer sur **Yes** (Oui) pour continuer ou sur **No** (Non) pour quitter.

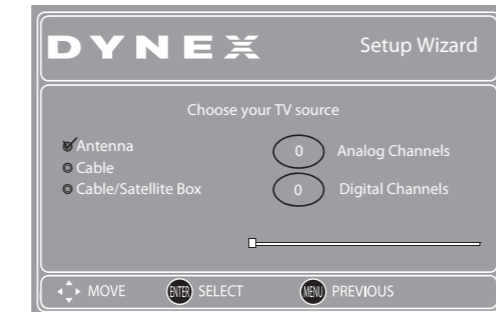

9 Appuyer sur **▲** ou **▼** pour sélectionner **Antenna** (Antenne), **Cable** (TV câblée) ou **Cable/Satellite Box** (Décodeur TV câblée/satellite), en fonction du type de connexion utilisé.

- En cas d'utilisation d'une antenne pour un signal TV standard ou HD, sélectionner **Antenna** (Antenne).
- Si la TV câblée est connectée directement au téléviseur (sans utilisation de décodeur), sélectionner **Cable** (TV câblée).
- Si la TV câblée est connectée au téléviseur à travers un décodeur, sélectionner **Cable/Satellite Box** (Décodeur TV câblée/satellite).

10 Appuyer sur **ENTER** quand la sélection a été effectuée. L'écran de recherche des canaux s'affiche. Si **Antenna** (Antenne) ou **Cable** (TV câblée) ont été sélectionnés, le téléviseur recherche automatiquement les canaux disponibles dans la zone de réception et enregistre l'information les concernant dans la liste des canaux. Ceci peut prendre plusieurs minutes. Pendant la recherche, le téléviseur affiche l'information relative à la progression de la recherche.

- OU -
Si l'option **Cable/Satellite Box** (Décodeur TV câblée/satellite) a été sélectionnée, la recherche des canaux n'est pas nécessaire et l'écran invite l'utilisateur à sélectionner la source d'entrée correcte pour le décodeur utilisé. Appuyer sur **EXIT** (Quitter) pour fermer le menu.

11 Sélectionner la source d'entrée vidéo correspondante dans le menu *INPUT SOURCE*.

Sélection de la source d'entrée vidéo

1 Mettre le téléviseur en marche, puis appuyer sur la touche **INPUT** (Entrée) de la télécommande ou du téléviseur. Le menu de la liste des sources (*Source List*) s'affiche.



2 Appuyer sur **▲** ou **▼** pour mettre en surbrillance la source vidéo, puis sur **ENTER** (Entrée). Il est également possible d'appuyer directement sur l'une des touches des sources vidéo.

Réglage du volume

- Appuyer sur **VOL+** ou **VOL-** pour modifier le volume.
- Appuyer sur **MUTE** (Sourdine) pour couper le son.

Sélection d'un canal

- Pour aller à un canal différent dans la liste des canaux, appuyer sur **CH▲** ou **CH▼**. OU
- Saisir le numéro de canal directement à l'aide des touches numériques.

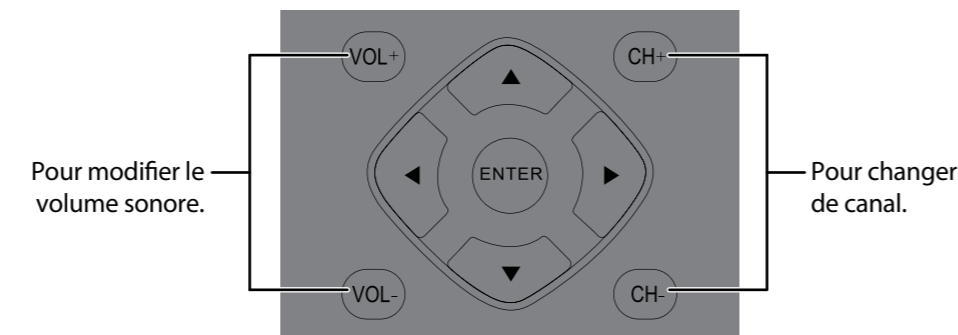

Affichage des informations relatives à un canal

- Appuyer sur **INFO** pour afficher une bannière d'information. La bannière d'information affiche des informations sur l'émission en cours, comme le numéro du canal, la source d'entrée vidéo et la résolution.
- Digital mode information (Information en mode numérique) : affiche le nom de l'émission, l'heure, le numéro de canal, l'information sur l'audio, l'étiquette du canal, la classification TV, la résolution et la force actuelle du signal.

• Analog mode information (Information en mode analogique) : affiche le numéro de canal, l'étiquette du canal (si prédéfinie), le type de signal, l'information sur l'audio, la résolution et la force actuelle du signal.

- Appuyer sur **GUIDE** pour afficher le guide numérique des programmes, qui peut indiquer une liste des émissions disponibles, leur horaire et un résumé, suivant l'information fournie par le télédiffuseur.

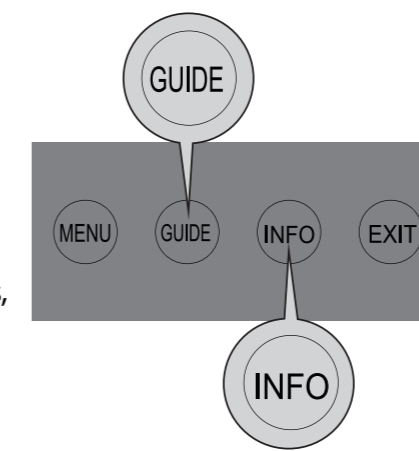

Aperçu des menus d'écran Menu IMAGE

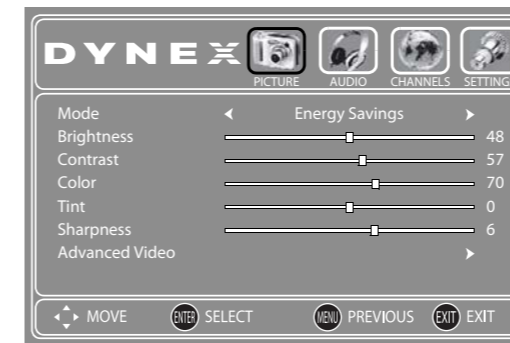

Menu AUDIO

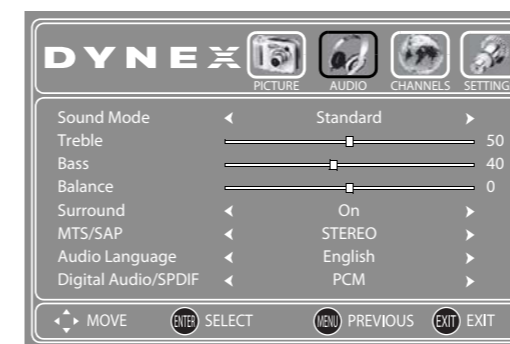

Menu des CANAUX



Menu de CONFIGURATION



Parcours des menus avec la télécommande

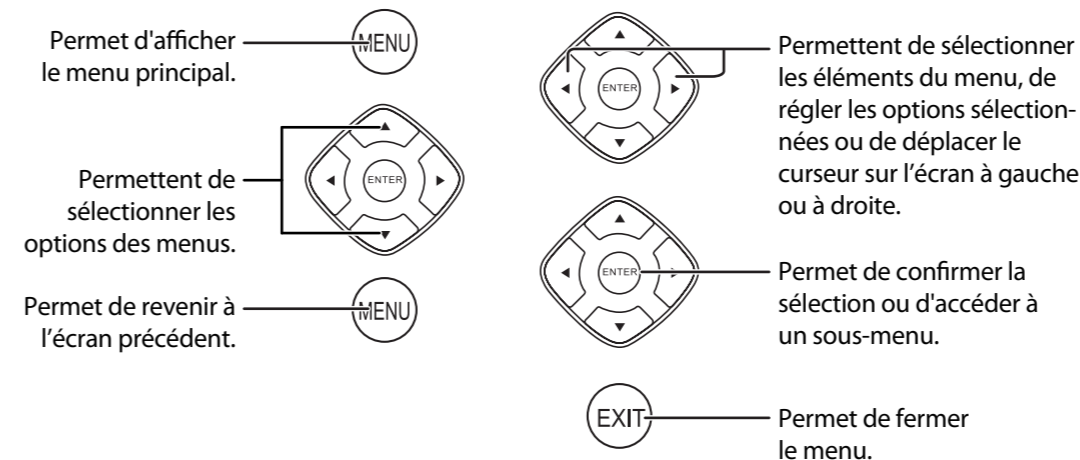

DYNEX™

Garantie limitée d'un an

Aller sur le site www.dynexproducts.com pour toute information complémentaire.

Pour toute aide supplémentaire

Consulter le *Guide de l'utilisateur!* Ce guide complet inclut toutes les informations nécessaires, depuis les étapes de base aux fonctionnalités avancées. Aller sur le site www.dynexproducts.com, cliquer sur **Service & Support** (Service et assistance), saisir le numéro de modèle dans le champ *Product Search* (Recherche du produit), puis cliquer sur **Search** (Recherche).

Nous sommes à votre disposition

www.dynexproducts.com

Pour le service à la clientèle, appeler le :

800-305-2204 (marchés américain et canadien)
01 800-926-3020 (marché mexicain)

Distribué par Best Buy Purchasing, LLC
7601 Penn Avenue South, Richfield, MN 55423-3645 É.-U.
Best Buy Imports, S. de R.L. de C.V. Av. Santa Fe 485, Segundo Piso, Colonia Cruz Manca, Programa Parcial de Desarrollo Santa Fe, Delegación Cuajimalpa, Distrito Federal, México 05349
RFC#BBI0802114Q2

© 2010 BBY Solutions, Inc., tous droits réservés.
DYNEX est une marque de commerce de BBY Solutions Inc., déposée dans certains pays. Tous les autres produits et noms de marques sont des marques de commerce appartenant à leurs propriétaires respectifs.