



Chrysler **200 2015-2016** (Excluding LX models with 3.0 screen)

Chrysler **200 2017-up***

*Visit MetraOnline.com for up-to-date vehicle specific applications.

KIT FEATURES

- ISO DIN radio provision with pocket
- ISO DDIN radio provision
- Painted scratch-resistant matte black with silver trim
- Included interface shows climate and menu info on the aftermarket radio screen

KIT COMPONENTS

- A) Radio trim panel with keypad • B) Radio brackets • C) Pocket • D) (14) #8 x 3/8" Phillips truss head screws • E) (2) metal inserts
- F) (9) Plastic panel clips • G) Axxess interface and wiring harness (not shown)

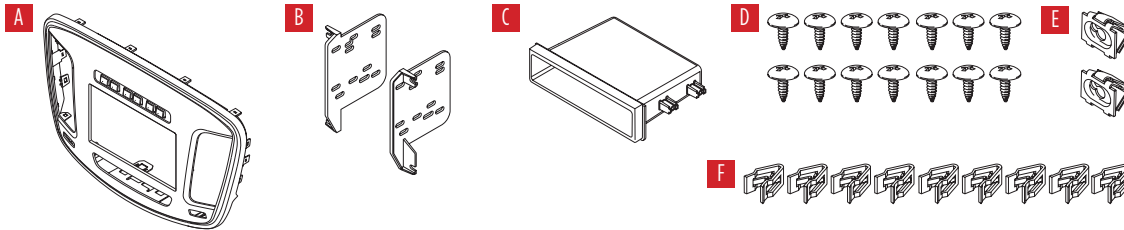

TABLE OF CONTENTS

Dash Disassembly	2
Kit Preparation	3
Kit Assembly	
–ISO DIN radio provision with pocket	4
–ISO DDIN radio provision.....	4
Axxess Interface Installation.....	5-11

WIRING & ANTENNA CONNECTIONS

Wiring Harness: Axxess interface and harness included

Antenna Adapter: 40-EU55
(sold separately)

TOOLS REQUIRED

- Panel removal tool • Phillips screwdriver
- 5.5mm socket wrench • T-15 Torx screwdriver
- Metal cutting tool

CAUTION! All accessories, switches, climate controls panels, and especially air bag indicator lights must be connected before cycling the ignition. Also, do not remove the factory radio with the key in the on position, or while the vehicle is running.

DASH DISASSEMBLY

1. Unclip the radio trim panel, then unplug and remove the panel. (Figure A)
2. Remove the (4) Phillips screws securing the radio, then unplug and remove the radio.
3. Remove the (1) Phillips screw securing the metal radio support bracket, and then remove the bracket from the sub dash. (Figure B)

Note: A cutting tool is desired but you can rock the metal bracket back and forth to break it free from the weld at the top. (Figure C)

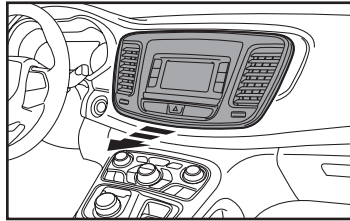

(Figure A)

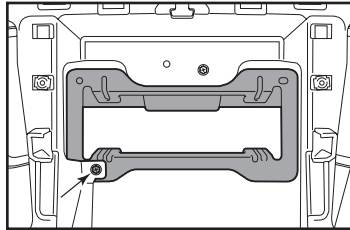

(Figure B)

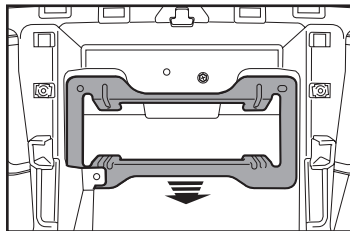

(Figure C)

4. Cut and remove the plastic screw tab that secured the bracket in place. (Figure D)
5. Unscrew the module in the sub-dash, and then slide it down a bit for the radio chassis to clear. (Figure E)

Continue to Kit Preparation

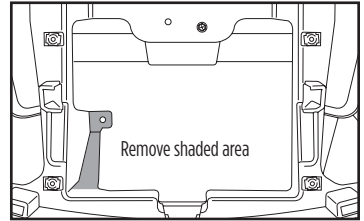

(Figure D)

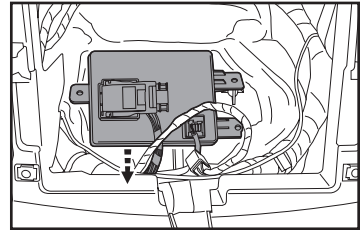

(Figure E)

KIT PREPARATION

1. Remove the (4) T-15 Torx screws securing the hazard/switch panel to the factory radio trim panel. (Figure A)
2. Remove the (2) T-15 Torx screws securing each a/c vent to the factory radio trim panel. (Figure A)
3. Attach the hazard/switch panel to the radio trim panel with keypad using the (4) #8 x 3/8" Phillips screws provided. (Figure B)
4. Attach the a/c vents to the radio trim panel with keypad using the (4) #8 x 3/8" Phillips screws provided. (Figure B)
5. Attach the (9) plastic panel clips to the radio trim panel with keypad.

Continue to Kit Assembly

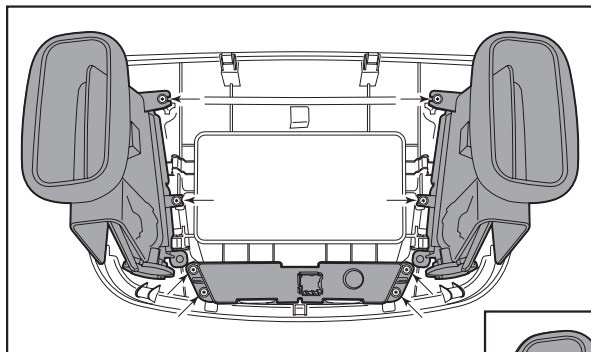

(Figure A)

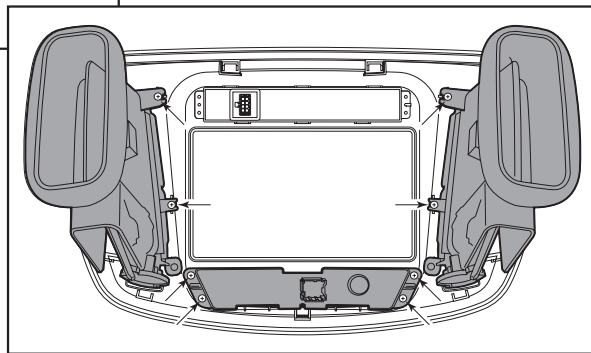

(Figure B)

KIT ASSEMBLY

ISO DIN radio provision with pocket

1. Attach the pocket to the radio brackets using (4) #8 x 3/8" Phillips screws provided. (Figure A)
2. Remove the metal DIN sleeve and trim ring from the aftermarket radio.
3. Attach the radio to the bracket/pocket assembly using the screws supplied with the radio. (Figure B)

Continue to Axxess Interface Installation

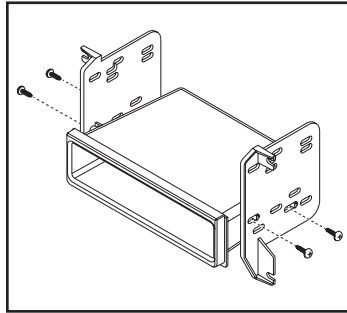

(Figure A)

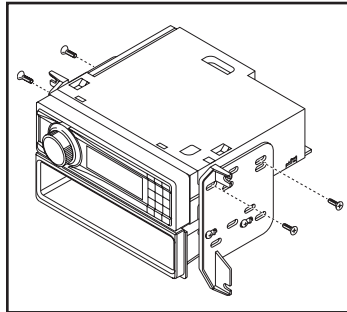

(Figure B)

ISO DDIN radio provision

1. Attach the radio brackets to the radio using the screws supplied with the radio. (Figure A)

Continue to Axxess Interface Installation

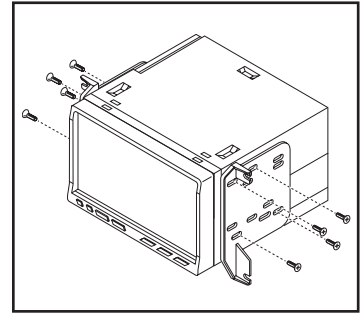

(Figure A)

AXCESS INTERFACE INSTALLATION

INTERFACE FEATURES

- Provides accessory power (12-volt 10-amp)
- Retains R.A.P. (retained accessory power)
- Retains the factory personalization menu and climate controls status
- Provides NAV outputs (parking brake, reverse, and V.S.S)
- Pre-wired ASWC-1 harness (ASWC-1 sold separately)
- Retains the factory backup camera
- Retains the factory AUX-IN jack
- Retains safety chimes
- Ability to add an aftermarket backup camera
- Can be used in amplified or non-amplified models
- Retains balance and fade (non-amplified models only)
- Micro “B” USB updatable

ATTENTION! The rear-view camera input is used to display the climate control status and personalization menu. If the aftermarket radio does not have a screen with a rear-view camera input, then there will be no visualization of the climate controls status and personalization menu, which makes adjusting the climate control impossible. An externally mounted screen could be substituted in this situation.

INTERFACE COMPONENTS

- Axxess interface
- 6538 harness
- 18-pin harness with stripped leads
- 4-pin harness with stripped leads

TABLE OF CONTENTS

Connections to be made	6-8
– For models without a factory amplifier	6-7
– For models with a factory amplifier	7-8
Installing the interface	9
Initializing the interface	9
Final assembly	9
Screen operation.....	10
Climate control status.....	11

TOOLS REQUIRED

- Wire cutter • Crimp tool • Solder gun • Tape • Small flat-blade screwdriver
- Connectors (example: butt-connectors, bell caps, etc.)

CONNECTIONS TO BE MADE

For models without a factory amplifier:

From the 18-pin harness with stripped leads to the aftermarket radio:

- Connect the (2) **Red** wires to the accessory wire.

Note: *If installing an ASWC-1 (sold separately), there will be an accessory wire there to connect as well*

- Connect the **Orange** wire to the illumination wire, AND the **Orange** wire on the 4-pin harness with stripped leads. If the aftermarket radio doesn't have an illumination wire, just connect the (2) **Orange** wires together.

Attention! The following (4) wires are reversed on purpose. These wires will not match "color code" to the aftermarket radio.

- Connect the **Gray** wire to the right rear positive speaker output.
- Connect the **Gray/Black** wire to the right rear negative speaker output.
- Connect the **White** wire to the left rear positive speaker output.
- Connect the **White/Black** wire to the left rear negative speaker output.

The following (3) wires are for multimedia/navigation radios that provide these wires.

- Connect the **Green/Purple** wire to the reverse wire.
- Connect the **Light Green** wire to the parking brake wire.
- Connect the **Blue/Pink** wire to the VSS/speed sense wire.
- Connect the **Yellow** RCA jack to the rear-view camera input.

Note: The rear-view camera input is used to display the climate control status and personalization menu. If the aftermarket radio does not have a screen with a rear-view camera input, then there will be no visualization of the climate controls status and personalization menu, which makes adjusting the climate control impossible. An externally mounted screen could be substituted in this situation.

- Tape off and disregard the following (2) wires, they will not be used in this application:
Blue/White, Brown

From the 6538 harness to the aftermarket radio:

- Connect the **Black** wire to the ground wire.
- Connect the **Yellow** wire to the battery wire.
- Connect the 4-pin Molex harness on the 24-pin connector, to the 4-pin Molex harness on the 52-pin connector (with green and purple wires).
- Connect the 4-pin harness with stripped leads, to the 4-pin Molex harness on the 52-pin connector (with gray and white wires).

Attention! The following (4) wires are reversed on purpose. These wires will not match "color code" to the aftermarket radio.

- Connect the **Green** wire to the right front positive speaker output.
- Connect the **Green/Black** wire to the right front negative speaker output.
- Connect the **Purple** wire to the left front positive speaker output.
- Connect the **Purple/Black** wire to the left front negative speaker output.

Continued on the next page

CONNECTIONS TO BE MADE (CONT.)

- Tape off and disregard the following (2) wires, they will not be used in this application:
White/Green, White/Red
- If retaining the factory AUX-IN jack, connect the **Red & White** RCA jacks to the AUX input.

For vehicles with a factory rear-view camera:

- Keep connected the **Yellow** male RCA jack, to the **Yellow** female RCA jack.
This will retain the factory rear-view camera.

For vehicles without a factory rear-view camera:

- Connect the aftermarket rear-view camera to the **Yellow** female RCA jack.

From the 4-pin black connector:

- Connect the **Orange** wire, to the **Orange** wire on the *18-pin harness with stripped leads*.

12-pin pre-wired ASWC-1 harness:

- This harness is to be used along with the optional ASWC-1 (sold separately) to retain steering wheel audio controls. If the ASWC-1 is not being used, disregard this harness. If it will be used, please refer to the ASWC-1 instructions for radio connections and programming.

Note: *Disregard the harness that comes with the ASWC-1.*

- Connect the **Red** wire to the accessory wire.

For models without a factory amplifier:

From the 18-pin harness with stripped leads to the aftermarket radio:

- Connect the (2) **Red** wires to the accessory wire.
Note: If installing an ASWC-1 (sold separately), there will be an accessory wire there to connect as well.
- Connect the **Blue/White** wire to the amp turn on wire. This wire must be connected to hear sound from the factory amplifier.
- Connect the **Orange** wire to the illumination wire, AND the **Orange** wire on the *4-pin harness with stripped leads*. If the aftermarket radio doesn't have an illumination wire, just connect the **Orange** and **Orange/White** wires together.
- Connect the **White** wire to the left front positive speaker output.
- Connect the **White/Black** wire to the left front negative speaker output.
- Connect the **Gray** wire to the right front positive speaker output.
- Connect the **Gray/Black** wire to the right front negative speaker output.
The following (3) wires are for multimedia/navigation radios that provide these wires.
- Connect the **Green/Purple** wire to the reverse wire.
- Connect the **Light Green** wire to the parking brake wire.
- Connect the **Blue/Pink** wire to the VSS/speed sense wire.

Continued on the next page

CONNECTIONS TO BE MADE (CONT.)

- Connect the **Yellow** RCA jack to the rear-view camera input.

Note: The rear-view camera input is used to display the climate control status and personalization menu. If the aftermarket radio does not have a screen with a rear-view camera input, then there will be no visualization of the climate controls status and personalization menu, which makes adjusting the climate control impossible. An externally mounted screen could be substituted in this situation.

- Tape off and disregard the following (1) wire, it will not be used in this application: **Brown**

From the 6538 harness to the aftermarket radio:

- Connect the **Black** wire to the ground wire.
- Connect the **Yellow** wire to the battery wire.
- Connect the 4-pin Molex harness on the 24-pin connector, to the 4-pin Molex harness on the 52-pin connector (with gray and white wires).
- Disregard the remaining 4-pin Molex harness, it will not be used in this application.
- Disregard the *4-pin harness with stripped leads*, it will not be used in this application.
- Tape off and disregard the following (2) wires, they will not be used in this application: **White/Green, White/Red**
- If retaining the factory AUX-IN jack, connect the **Red & White** RCA jacks to the AUX input.

For vehicles with a factory rear-view camera:

- Keep connected the **Yellow** male RCA jack, to the **Yellow** female RCA jack. This will retain the factory rear-view camera.

For vehicles without a factory rear-view camera:

- Connect the aftermarket rear-view camera to the **Yellow** female RCA jack.

From the 4-pin black connector:

- Connect the **Orange** wire, to the **Orange** wire on the *18-pin harness with stripped leads*.

12-pin pre-wired ASWC-1 harness:

- This harness is to be used along with the optional ASWC-1 (sold separately) to retain steering wheel audio controls. If the ASWC-1 is not being used, disregard this harness. If it will be used, please refer to the ASWC-1 instructions for radio connections and programming.

Note: *Disregard the harness that comes with the ASWC-1.*

- Connect the **Red** wire to the accessory wire.

With the key in the off position:

- Connect the 18-pin harness with stripped leads, and the 6538 harness, into the interface.
- Connect the 4-pin black harness into the keypad on the kit.
- Connect the 6538 harness to the wiring harness in the vehicle.

Note: If using the ASWC-1 (sold separately), connect it after you program and test the interface, with the key in the off position.

INITIALIZING THE INTERFACE

- Start the vehicle.
- With the vehicle running, turn the HVAC on, wait (5) seconds, turn the HVAC off, wait (5) seconds, and then turn the HVAC back on.
- The HVAC controls are now detected.

- Locate the factory antenna connector in the dash, and complete all necessary connections to the radio. Metra recommends using the proper mating adapter from Metra.
- Test the radio and climate controls for proper operation.
- Audio level adjustment (amplified models only):
 - With the vehicle and radio turned on, turn the volume up 3/4 of the way.
 - With a small flat-blade screwdriver, adjust the potentiometer clockwise to raise the audio level; counterclockwise to lower the audio level.
 - Once at a desired level, audio level adjustment is complete.
- Secure the completed assembly into the dash using the factory hardware. Reassemble the dash in reverse order of disassembly using the *radio trim panel with keypad*.

Note: In vehicles equipped with the factory 8" screen, use (2) #8 x 3/8" Phillips screws and the (2) metal inserts provided.

SCREEN OPERATION

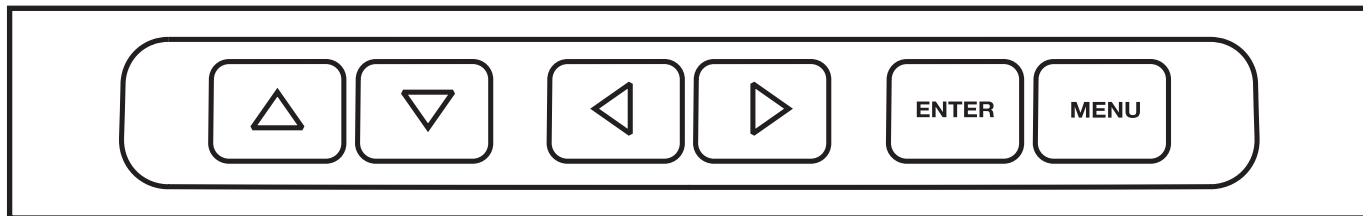

- Anytime the HVAC controls are pressed, the aftermarket radio will revert to the rearview camera input and display the climate info.
- That screen will time out after 5-7 seconds if nothing else is changed.
- Press the MENU button to force the HVAC controls to appear on screen.
- HVAC will stay on until MENU is pressed again

To change mode any time:

- Press < or > arrow to move through the Mode options

To get into the Personalization menu:

- Press ^, this will highlight the gear symbol. Press “Enter” button to enter the menu.
- Once in the menu, use up and down arrows to navigate through the menu options, and then press “Enter”.

Note: Rear defrost, AC, and Recycle button does not cause the HVAC screen to appear. There are status lights on the buttons to indicate change.

CLIMATE CONTROL STATUS

ATTENTION! The rear-view camera input is used to display the climate control status and personalization menu. If the aftermarket radio does not have a screen with a rear-view camera input, then there will be no visualization of the climate controls status and personalization menu, which makes adjusting the climate control impossible. An externally mounted screen could be substituted in this situation.

- The use of the factory controls will interrupt the visual screen on the radio, and show the status of the changes being made instead.

Note: *For some aftermarket radios, there is a delay switching to the "Rear-view Camera Input".*

Note: *This menu has a timeout feature; after 5 seconds of no climate control use, the visual will return back to the radio.*



99-6538B
INSTALLATION INSTRUCTIONS



IMPORTANT

If you are having difficulties with the installation of this product, please call our Tech Support line at 1-800-253-TECH. Before doing so, look over the instructions a second time, and make sure the installation was performed exactly as the instructions are stated. Please have the vehicle apart and ready to perform troubleshooting steps before calling.



KNOWLEDGE IS POWER

Enhance your installation and fabrication skills by enrolling in the most recognized and respected mobile electronics school in our industry. Log onto www.installerinstitute.com or call 800-354-6782 for more information and take steps toward a better tomorrow.



**Metra recommends MECP
certified technicians**



Chrysler 200 2015-2016 *(Excluyendo modelos LX con pantalla 3.0)*

Chrysler 200 2017 y mas*

* Visite MetraOnline.com para las aplicaciones específicas del vehículo hasta la fecha.

CARACTERÍSTICAS DEL KIT

- Provisión de radio ISO DIN con cavidad
 - Provisión de radio ISO DDIN
 - Pintura negro mate con borde plateado resistente a rayones
 - La interfaz incluida muestra el clima y la información del menú
- Pantalla de radio del mercado de accesorios

COMPONENTES DEL KIT

- A) Panel de la moldura del radio con teclado
- B) Soportes del radio
- C) Cavidad
- D) (14) tornillos Phillips #8 de 3/8" de cabeza segmentada
- E) (2) Insertos de metal
- F) (9) Ganchos para panel de plástico
- G) Interfaz y arnés de cableado Axxess (no se muestra)

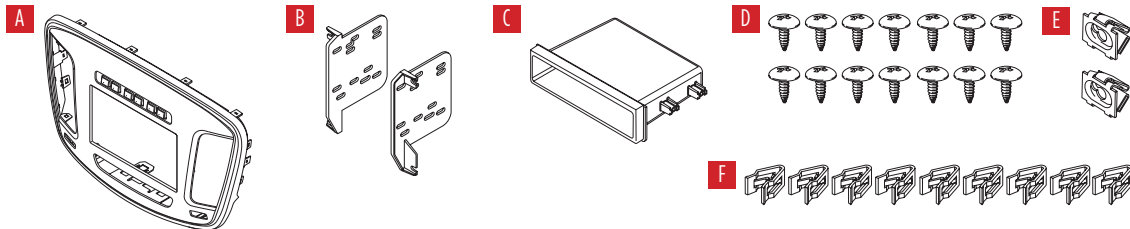

INDICE

Desmontaje del tablero	2
Preparación del kit.....	3
Ensamble del kit	
– Provisión de radio ISO DIN con cavidad.....	4
– Provisión de radio ISO DDIN.....	4
Instalación de la interfase Axxess.....	5-11

CABLEADO Y CONEXIONES DE ANTENA

Arnés de cables: • Incluye interfaz y arnés Axxess
 Adaptador de antena: • 40-EU55
 (se venden por separado)

HERRAMIENTAS REQUERIDAS

- Herramienta para quitar paneles
- Destornillador Phillips • Llave del tubo 5.5mm
- Destornillador Torx T-25
- Herramienta de corte de metales

¡PRECAUCIÓN! Todos los accesorios, interruptores, paneles de controles de clima y especialmente las luces del indicador de las bolsas de aire deben estar conectados antes ciclar la ignición. Además, no quite el radio de fábrica con la llave en la posición de encendido ni con el vehículo funcionando.

DESMONTAJE DEL TABLERO

1. Desenganche el panel de la moldura del radio y luego desconecte y retire el panel. (Figura A)
2. Quite los (4) tornillos Phillips que sujetan el radio y luego desconecte y quite el radio.
3. Quite el (1) tornillo Phillips que sujeta el soporte metálico del radio y luego quite el soporte del sub tablero. (Figura B)

Nota: Es preferible una herramienta de corte pero puede mover el soporte metálico hacia adelante y hacia atrás para liberarlo de la soldadura en la parte superior. (Figura C)

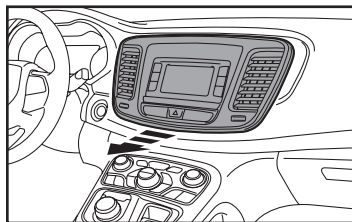

(Figura A)

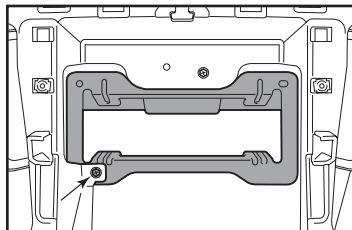

(Figura B)

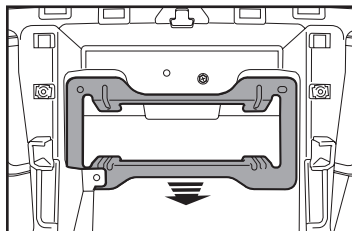

(Figura C)

4. Corte y quite la pestaña de plástico del tornillo que fijó el soporte en su lugar. (Figura D)
5. Desatornille el módulo en el sub tablero y luego deslícelo un poco hacia abajo para liberar el chasis del radio. (Figura E)

Continuar la preparación del kit

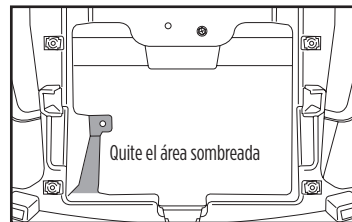

(Figura D)

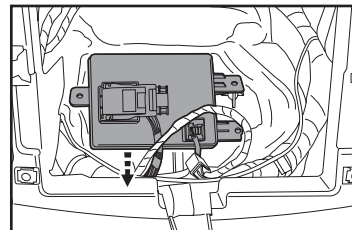

(Figura E)

PREPARACIÓN DEL KIT

1. Quite los (4) tornillos Torx T-15 que fijan el panel del interruptor de las luces intermitentes al panel de la moldura del radio de fábrica. (Figura A)
2. Quite los (2) tornillos Torx T-15 que fijan cada rejilla del aire acondicionado al panel de la moldura del radio de fábrica. (Figura A)
3. Sujete el panel del interruptor de las luces intermitentes al panel de la moldura del radio con teclado usando los (4) tornillos Phillips #8 de 3/8" suministrados. (Figura B)
4. Sujete las rejillas del aire acondicionado al panel de la moldura del radio con teclado, usando los (4) tornillos Phillips #8 de 3/8" suministrados. (Figura B)
5. Sujete los (9) ganchos de plástico para panel al panel de la moldura del radio con teclado.

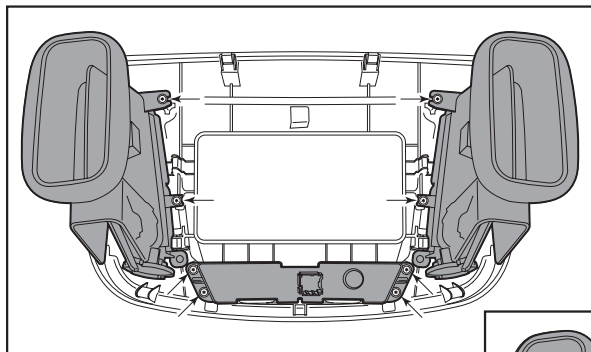

(Figura A)

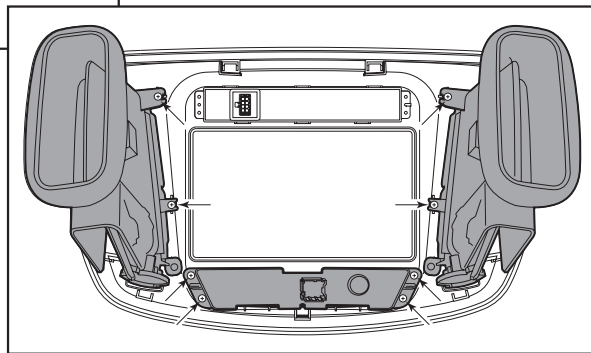

(Figura B)

Continúe con el ensamble del kit

ENSAMBLE DEL KIT

Provisión de radio ISO DIN con cavidad

1. Sujete la cavidad a los soportes del radio, usando (4) tornillos Phillips #8 de 3/8" suministrados. (Figura A)
2. Quite la manga de metal DIN y el anillo de moldura del radio de mercado secundario.
3. Sujete el radio en el ensamble del soporte/cavidad usando los tornillos suministrados con el radio. (Figura B)

Continúe con la instalación de la interfaz Axxess

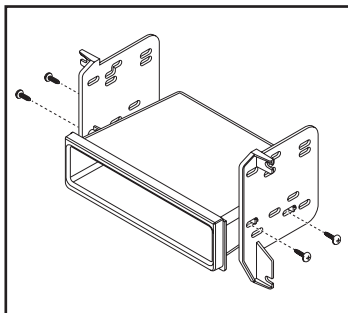

(Figura A)

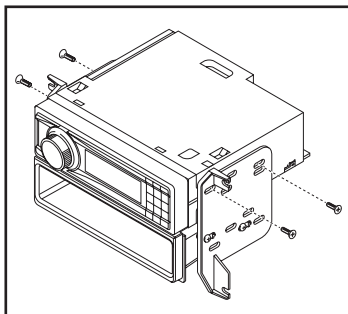

(Figura B)

Provisión de radio ISO DDIN

1. Una los soportes al radio usando los tornillos que vienen con el radio. (Figura A)

Continúe con la instalación de la interfaz Axxess

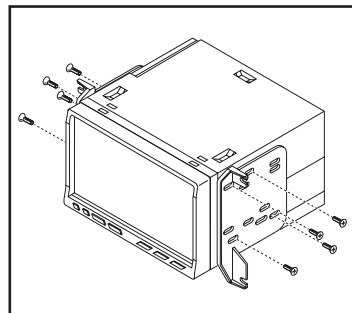

(Figura A)

INSTALACIÓN DE LA INTERFASE AXCESS

CARACTERÍSTICAS DE LA INTERFAZ

- Provee corriente de accesorio (12 voltios 10 amperes)
- Retiene R.A.P. (corriente de accesorio retenida)
- Retiene el menú de personalización de fábrica y el estado de los controles de clima
- Proporciona salidas NAV (freno de mano, reversa y V.S.S)
- Arnés ASWC-1 precableado (el ASWC-1 se vende por separado)
- Retiene la cámara de reversa de fábrica
- Retiene el conector AUX-IN de fábrica
- Retiene los tonos de seguridad
- Capacidad de agregar una cámara de reversa de mercado secundario
- Se puede usar en modelos amplificados o en modelos no amplificados
- Retiene el balance y la intensidad (modelos no amplificados únicamente)
- Actualizable por micro “B” USB

¡ATENCIÓN! La entrada de la cámara retrovisora se utiliza para mostrar el estado de control del clima y el menú de personalización. Si el radio de mercado secundario no tiene una pantalla con una entrada de cámara retrovisora, entonces no se visualizará el estado de control del clima y menú de personalización, lo que hace que sea imposible ajustar el control del clima. Una pantalla montada externamente podría utilizarse en esta situación.

COMPONENTES DE LA INTERFAZ

- Interfaz Axcess
- Arnés 6538
- Arnés de 18 pins con conectores pelados
- Arnés de 4 pins con conectores pelados

INDICE

Conexiones que se deben hacer.....	6-8
– Para los modelos sin un amplificador de fábrica:.....	6-7
– Para los modelos con amplificador de fábrica:.....	7-8
Instalación de la interfaz.....	9
Inicializar la interfaz.....	9
Ensamble final.....	9
Operación de la pantalla.....	10
Estado de control de clima.....	11

HERRAMIENTAS REQUERIDAS

- Cortador de cables • Pelacables • Pistola soldadora • Cinta
- Conectores (ejemplo: conectores de extremo, de campana, etc.)

CONEXIONES QUE SE DEBEN HACER

Para los modelos sin un amplificador de fábrica:

Del arnés de 18 pins con conectores pelados al radio de mercado secundario:

- Conecte los (2) cables **rojos** al cable de accesorios.

Nota: Si va a instalar un ASWC-1 (se vende por separado), habrá un cable de accesorio que también debe conectar

- Conecte el cable **anaranjado** al cable de iluminación Y el cable **anaranjado** al arnés con conectores pelados de 4 pins. Si el radio de mercado secundario no tiene un cable de iluminación, solo conecte los (2) cables **anaranjados** entre sí.

¡Atención! Los siguientes (4) cables se invirtieron a propósito. Estos cables no coincidirán con el "código de color" del radio de mercado secundario.

- Conecte el cable **gris** con la salida positiva de la bocina derecha trasera.
- Conecte el cable **gris/negro** con la salida negativa de la bocina derecha trasera.
- Conecte el cable **blanco** con la salida positiva de la bocina izquierda trasera.
- Conecte el cable **blanco/negro** con la salida negativa de la bocina izquierda trasera.

Las siguientes (3) cables son para radios con multimedia/navegación que incluyen estos cables.

- Conecte el cable **verde/púrpura** al cable de reversa.
- Conecte el cable **verde** claro al cable de freno de mano.
- Conecte el cable **azul/rosado** al cable VSS/de detección de velocidad.
- Conecte el conector RCA **amarillo** a la entrada de la cámara retrovisora.

Nota: La entrada de la cámara retrovisora se utiliza para mostrar el estado de control del clima y el menú de personalización. Si el radio de mercado secundario no tiene una pantalla con una entrada de cámara retrovisora, entonces no se visualizará el estado de control del clima y menú de personalización, lo que hace que sea imposible ajustar el control del clima. Una pantalla montada externamente podría utilizarse en esta situación.

- Coloque cinta e ignore los siguientes (2) cables; no se utilizarán en esta aplicación:
Azul/blanco, marrón

Desde el arnés 6538 al radio de mercado secundario:

- Conecte el cable **negro** al cable de tierra.
- Conecte el cable **amarillo** al cable de la batería.
- Conecte el arnés Molex de 4 pins en el conector de 24 pins, al arnés Molex de 4 pins en el conector de 52 pins (con cables **verde y púrpura**).
- Conecte el arnés de 4 pins con conectores pelados, al arnés Molex de 4 pins en el conector de 52 pins (con cables **gris y blanco**).

¡Atención! Los siguientes (4) cables se invirtieron a propósito. Estos cables no coincidirán con el "código de color" del radio de mercado secundario.

- Conecte el cable **verde** con la salida positiva de la bocina derecha delantera.
- Conecte el cable **verde/negro** con la salida negativa de la bocina derecha delantera.
- Conecte el cable **púrpura** con la salida positiva de la bocina izquierda delantera.
- Conecte el cable **púrpura/negro** con la salida negativa de la bocina izquierda delantera.

Continúa en la siguiente página

CONEXIONES QUE SE DEBEN HACER (CONT.)

- Coloque cinta e ignore los siguientes (2) cables; no se utilizarán en esta aplicación:
blanco/verde, blanco/rojo
- Si se conserva el conector AUX-IN de fábrica, conecte los conectores RCA **rojo y blanco** a la entrada AUX..

Para vehículos con una cámara retrovisora de fábrica:

- Deje conectado el conector macho RCA **amarillo** al conector RCA hembra **amarillo**. Esto retendrá la cámara retrovisora de fábrica.

Para vehículos sin una cámara retrovisora de fábrica:

- Conecte la cámara retrovisora de mercado secundario al conector RCA **amarillo** hembra.

From the 4-pin black connector:

- Connect the **Orange** wire, to the **Orange** wire on the *18-pin harness with stripped leads*.

Arnés ASWC-1 precableado de 12 pins:

- Este arnés se debe usar junto con el ASWC-1 opcional (se vende por separado) para retener los controles de audio en el volante. Si no se va a usar el ASWC-1, ignore este arnés. Si se va a utilizar, consulte las instrucciones de ASWC-1 para las conexiones del radio y la programación.

Nota: Ignore el arnés que viene con el ASWC-1.

- Conecte el cable **rojo** al cable de accesorios.

Para los modelos con amplificador de fábrica:

Del arnés de 18 pins con conectores pelados al radio de mercado secundario:

- Conecte los (2) cables **rojos** al cable de accesorios.

Nota: Si va a instalar un ASWC-1 (se vende por separado), habrá un cable de accesorio que también debe conectar.

- Conecte el cable **azul/blanco** al cable de encendido del amplificador. Este cable debe estar conectado para escuchar sonido del amplificador de fábrica.
- Conecte el cable **anaranjado** al cable de iluminación Y el cable **anaranjado** al *arnés con conectores pelados de 4 pins*. Si el radio de mercado secundario no tiene un cable de iluminación, solo conecte los cables **anaranjado y anaranjado/blanco** entre sí.
- Conecte el cable **blanco** con la salida positiva de la bocina izquierda delantera.
- Conecte el cable **blanco/negro** con la salida negativa de la bocina izquierda delantera.
- Conecte el cable **gris** con la salida positiva de la bocina derecha delantera.
- Conecte el cable **gris/negro** con la salida negativa de la bocina derecha delantera.

Los siguientes (3) cables son para radios con multimedia/navegación que incluyen estos cables.

- Conecte el cable **verde/púrpura** al cable de reversa.
- Conecte el cable **verde** claro al cable de freno de mano.
- Conecte el cable **azul/rosado** al cable VSS/de detección de velocidad.

Continúa en la siguiente página

CONEXIONES QUE SE DEBEN HACER (CONT.)

- Conecte el conector RCA amarillo a la entrada de la cámara retrovisora.

Nota: La entrada de la cámara retrovisora se utiliza para mostrar el estado de control del clima y el menú de personalización. Si el radio de mercado secundario no tiene una pantalla con una entrada de cámara retrovisora, entonces no se visualizará el estado de control del clima y menú de personalización, lo que hace que sea imposible ajustar el control del clima. Una pantalla montada externamente podría utilizarse en esta situación.

- Coloque cinta e ignore el siguiente (1) cable; no se utilizará en esta aplicación: **Marrón**

Desde el arnés 6538 al radio de mercado secundario:

- Conecte el cable **negro** al cable de tierra.
- Conecte el cable **amarillo** al cable de la batería.
- Conecte el arnés Molex de 4 pins en el conector de 24 pins, al arnés Molex de 4 pins en el conector de 52 pins (con cables gris y blanco).
- Ignore el arnés de 4 pins restante; no se utilizará en esta aplicación.
- Ignore el *arnés de 4 pins con conectores pelados*; no se utilizará en esta aplicación.
- Coloque cinta e ignore los siguientes (2) cables; no se utilizarán en esta aplicación: **blanco/verde, blanco/rojo**
- Si se conserva el conector AUX-IN de fábrica, conecte los conectores RCA **rojo y blanco** a la entrada AUX.

Para vehículos con una cámara retrovisora de fábrica:

- Deje conectado el conector macho RCA **amarillo** al conector RCA hembra **amarillo**. Esto retendrá la cámara retrovisora de fábrica.

Para vehículos sin una cámara retrovisora de fábrica:

- Conecte la cámara retrovisora de mercado secundario al conector RCA **amarillo** hembra.

Del conector negro de 4 pins:

- Conecte el cable **anaranjado** al cable **anaranjado** en el *arnés con conectores pelados de 18 pins*.

Arnés ASWC-1 precableado de 12 pins:

- Este arnés se debe usar junto con el ASWC-1 opcional (se vende por separado) para retener los controles de audio en el volante. Si no se va a usar el ASWC-1, ignore este arnés. Si se va a utilizar, consulte las instrucciones de ASWC-1 para las conexiones del radio y la programación.

Nota: Ignore el arnés que viene con el ASWC-1.

- Conecte el cable **rojo** al cable de accesorios.

Con la llave en la posición de apagado:

- Conecte el *arnés de 18 pins con conectores pelados* y el *arnés 6538* a la interfaz.
- Conecte el arnés negro de 4 pins al teclado del kit.
- Conecte el *arnés 6538* a los arneses del cableado en el vehículo.

Nota: Si va a utilizar el ASWC-1 (se vende por separado), conéctelo después de programar y probar la interfaz con la llave en la posición de apagado

INICIALIZAR LA INTERFAZ

- Encienda el vehículo.
- Con el vehículo funcionando, encienda el HVAC, espere (5) segundos, apague el HVAC, espere (5) segundos y luego vuelva a encender el HVAC.
- Los controles HVAC ahora se han detectado.

- Localice el conector de la antena de fábrica en el tablero y realice todas las conexiones necesarias al radio. Metra recomienda el uso de un adaptador adecuado de acoplamiento de Metra.
- Pruebe que el radio y los controles del clima operen adecuadamente.
- Ajuste del nivel de audio (solo en modelos con amplificador):
 - Con el vehículo y el radio encendidos, aumente el volumen hasta 3/4 de su totalidad.
 - Con un pequeño destornillador de hoja plana, ajuste el potenciómetro hacia la derecha para aumentar el nivel de audio y hacia la izquierda para disminuir el nivel de audio.
 - Una vez que haya llegado al nivel deseado, el ajuste del nivel de audio está completo.
- Sujete el ensamble completo al tablero utilizando la herramienta de fábrica. Vuelva a ensamblar el tablero en orden inverso al desensamble usando el *panel de la moldura del radio con el teclado*.

Nota: En los vehículos equipados con pantalla de 8" de fábrica, use (2) tornillos Phillips #8 de 3/8" y (2) insertos de metal suministrados.

OPERACIÓN DE LA PANTALLA

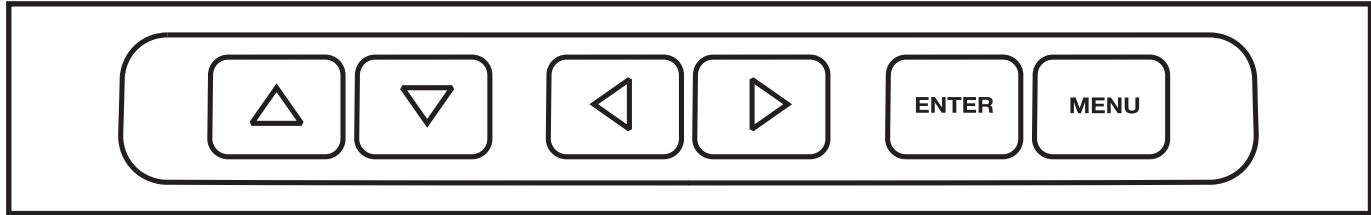

- Cada vez que se presionen los controles HVAC, el radio de mercado secundario se revertirá a la cámara retrovisora y mostrará la información del clima.
- Esa pantalla desaparecerá después de 5-7 segundos si no cambia ningún otro ajuste.
- Oprima el botón de MENU para que aparezcan los controles HVAC en la pantalla.
- HVAC permanecerá activado hasta que el botón de MENU se oprima de nuevo

Para cambiar el modo en cualquier momento:

- Presione la flecha < o > para avanzar por las opciones de modo

Para ingresar al menú de personalización:

- Oprima ^ para resaltar el símbolo de engrane. Oprima el botón de “Enter” para ingresar al menú.
- Una vez en el menú, use las flechas de arriba y abajo para navegar por las opciones del menú luego oprima “Enter”.

Nota: El botón de desempañador trasero, aire acondicionado y reciclado no ocasiona que aparezca la pantalla del clima. Hay luces de estado en los botones para indicar cambios.

ESTADO DE CONTROL DE CLIMA

¡ATENCIÓN! La entrada de la cámara retrovisora se utiliza para mostrar el estado de control del clima y el menú de personalización. Si el radio de mercado secundario no tiene una pantalla con una entrada de cámara retrovisora, entonces no se visualizará el estado de control del clima y menú de personalización, lo que hace que sea imposible ajustar el control del clima. Una pantalla montada externamente podría utilizarse en esta situación.

- El uso de los controles de fábrica interrumpirá la pantalla visual del radio y mostrará el estado de los cambios que se están realizando.

Nota: Para algunos radios de mercado secundario, existe un retardo al cambiar a la entrada de la cámara retrovisora en "Input Camera Rear-View".

Nota: Este menú tiene una función de tiempo de espera; después de 5 segundos de no utilizar el control de clima, la imagen volverá de nuevo al radio.



99-6538B
INSTRUCCIONES DE INSTALACIÓN



IMPORTANTE

Si tiene dificultades con la instalación de este producto, llame a nuestra línea de soporte técnico al 1-800-253-TECH. Antes de hacerlo, revise las instrucciones por segunda vez y asegúrese de que la instalación se haya realizado exactamente como se indica en las instrucciones. Por favor tenga el vehículo desarmado y listo para ejecutar los pasos de resolución de problemas antes de llamar.



EL CONOCIMIENTO ES PODER
Mejore sus habilidades de instalación y fabricación inscribiéndose en la escuela de dispositivos electrónicos móviles más reconocida y respetada de nuestra industria. Regístrese en www.installerinstitute.com o llame al 800-354-6782 para obtener más información y avance hacia un futuro mejor.



**Metra recomienda MECP
Técnicos certificados**