

INSIGNIA™

# Cámara Wi-Fi

NS-CH1IPC8



Antes de usar su producto nuevo, lea este instructivo para prevenir cualquier daño.

## Contenido

Introducción .....	3
INSTRUCCIONES IMPORTANTES DE SEGURIDAD .....	3
Características .....	4
Contenido del paquete .....	4
Vista frontal y posterior .....	4
Significación del indicador LED .....	4
Requisitos del sistema .....	5
Requisitos eléctricos .....	5
Herramientas de montaje .....	5
Instalación de su cámara Wi-Fi .....	6
Montaje en una superficie plana .....	6
Montaje en el techo .....	6
Montaje en una pared .....	8
Inserción de una tarjeta micro SD .....	9
Restablecimiento de los valores de origen .....	10
Especificaciones .....	10
Preguntas más frecuentes .....	10
Avisos legales .....	12
GARANTÍA LIMITADA DE UN AÑO .....	13

# Cámara Wi-Fi

## Introducción

Felicitaciones por su compra de un producto de alta calidad de Insignia. Su NS-CH1IPC8 representa el más moderno diseño de cámaras Wi-Fi y está concebido para brindar un rendimiento confiable y sin problemas.

## INSTRUCCIONES IMPORTANTES DE SEGURIDAD

- 1 Lea estas instrucciones.
- 2 Conserve estas instrucciones.
- 3 Preste atención a todas las advertencias.
- 4 Siga todas las instrucciones.
- 5 No use su cámara Wi-Fi cerca del agua.
- 6 Limpie únicamente con un paño suave, seco.
- 7 No instale la unidad cerca de fuentes de calor tales como radiadores, estufas u otros aparatos (por ejemplo amplificadores) que produzcan calor.
- 8 No anule el propósito de seguridad del enchufe polarizado o con conexión a tierra. Un enchufe polarizado tiene dos clavijas planas, una más ancha que la otra. Un enchufe del tipo de conexión a tierra tiene dos espigas y una tercera clavija de tierra. La clavija plana o tercera clavija se proporciona para su seguridad. Si el enchufe proporcionado no entra en el tomacorriente, consulte con un electricista para reemplazar el tomacorriente obsoleto.
- 9 Evite caminar sobre el cable de alimentación o que éste sea aplastado especialmente en los enchufes, los receptáculos y el punto donde éste sale de su cámara Wi-Fi.
- 10 No intente modificar o extender el cable de alimentación de su cámara Wi-Fi.
- 11 Desconecte su cámara Wi-Fi durante tormentas eléctricas o cuando no la vaya a utilizar por un período largo de tiempo.
- 12 Asegúrese de que la alimentación de CA disponible coincida con los requisitos de voltaje de su cámara Wi-Fi.
- 13 No manipule el enchufe con las manos mojadas. De hacerlo puede resultar en un choque eléctrico.
- 14 Desconecte el cable de alimentación sujetando el enchufe, nunca tirando del cable.
- 15 Remita todas las reparaciones a personal de servicio calificado. La reparación es necesaria cuando su cámara Wi-Fi ha sido dañada en cualquier manera, como por ejemplo, cuando se ha dañado el cable de alimentación o el enchufe, o se ha derramado líquido u objetos han caído dentro de su cámara Wi-Fi, o su cámara ha sido expuesta a la lluvia o humedad, o cuando esta no funcione normalmente, o cuando se ha dejado caer.
- 16 Para reducir el riesgo de incendio o choque eléctrico, no exponga su cámara Wi-Fi a la lluvia o la humedad, goteo o salpicaduras y no coloque objetos llenos de líquidos sobre ella.
- 17 No use su cámara Wi-Fi en los exteriores. Su cámara Wi-Fi está diseñada únicamente para uso en los interiores.
- 18 No utilice cables de extensión o adaptadores sin conexión a tierra (de dos clavijas). Si el cable es demasiado corto, haga que un electricista calificado instale un tomacorriente cerca de su cámara Wi-Fi. El uso de un cable de extensión puede afectar negativamente al rendimiento de su cámara Wi-Fi.
- 19 Su cámara Wi-Fi no está diseñada para ser utilizada por personas con discapacidades físicas, sensoriales o mentales (incluidos niños) o con falta de experiencia y conocimiento, a menos que sean supervisadas o instruidas acerca del uso de la cámara Wi-Fi por una persona responsable de su seguridad.
- 20 Los niños deberían ser supervisados para asegurar que no juegan con su cámara Wi-Fi.
- 21 No deje el material de embalaje sin supervisión, ya que puede ser peligroso para los niños de jugar con este material.
- 22 Si el cable de alimentación está dañado, tendrá que estar reemplazado por el fabricante, su agente de servicio técnico o una persona igualmente calificada con el fin de evitar cualquier peligro.

## Características

- La visualización de video en directo le permite controlar su casa en todo tiempo
- Graba toda actividad detectada
- Las alertas de movimiento con video le ofrecen una serenidad total
- El ángulo de visión de 120° captura cualquier movimiento
- El audio de dos vías le permite oír y hablar con la gente o las mascotas en la casa
- La tarjeta micro SD permite guardar el video en caso de falla de la red
- Para uso interior únicamente

## Contenido del paquete

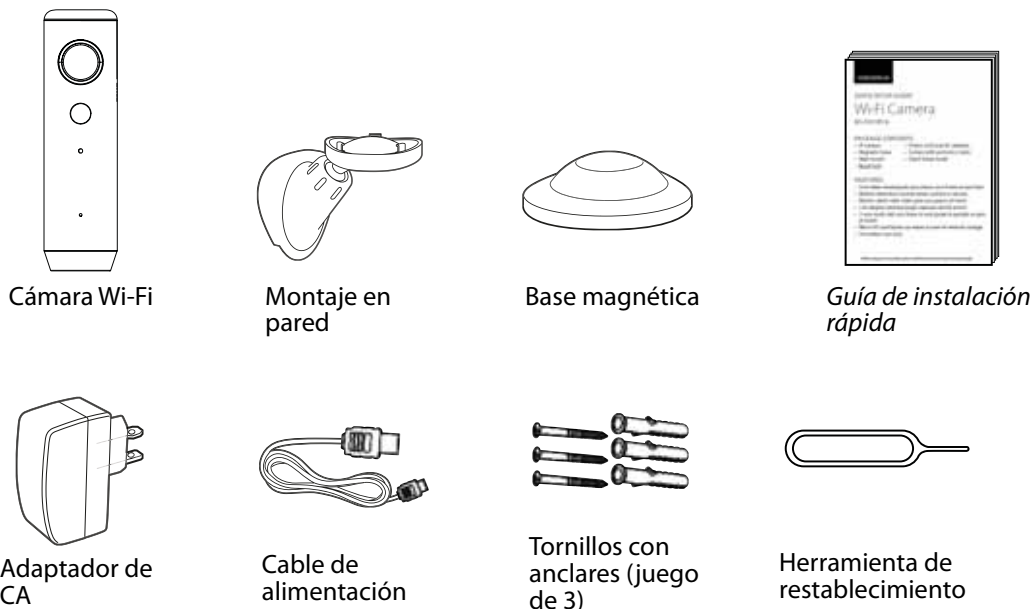

## Vista frontal y posterior

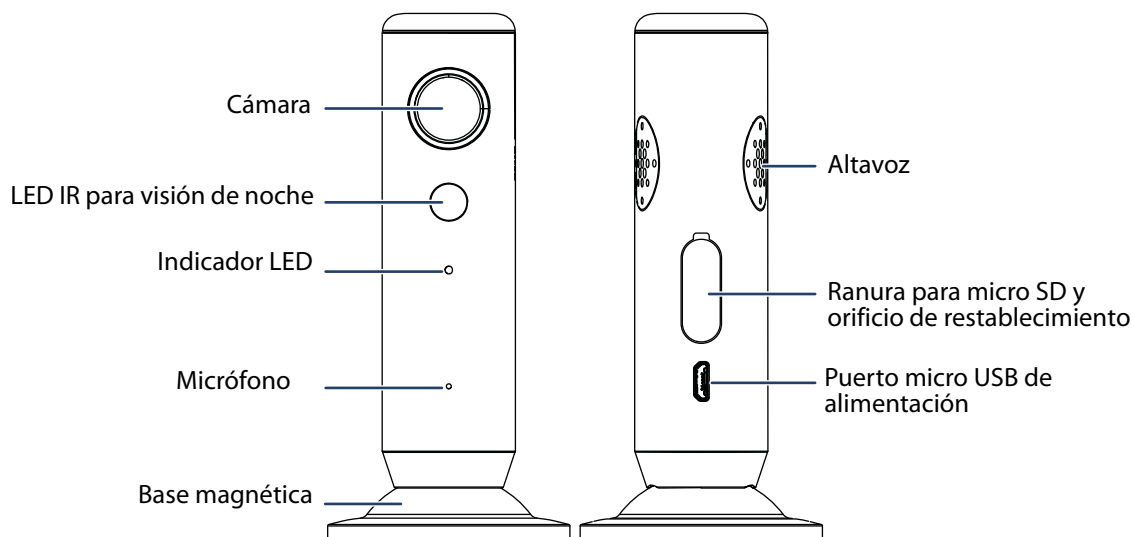

## Significación del indicador LED

INDICADOR LED	ESTADO
Parpadea en azul lentamente	Buscando por una conexión Wi-Fi
Parpadea en azul rápidamente	Conexión al Wi-Fi
Azul en continuo	Conectado a una red Wi-Fi
Rojo en continuo	La cámara se está inicializando (puede tomar hasta 20 segundos)
Parpadea en rojo rápidamente	Actualización del firmware

## Requisitos del sistema

- Red Wi-Fi en el hogar (2.4 GHz)
- Aplicación Insignia Connect (descarga gratis a [connect.bestbuy.com/setup](https://connect.bestbuy.com/setup))  
La aplicación Insignia Connect permite seguir la información de estatus para todos los dispositivos inteligentes para el hogar de Insignia en un solo lugar. El inicio de una sesión en una cuenta Best Buy se requiere para un acceso remoto y para guardar sus datos seguros.
- iOS 10.0 o más reciente  
O  
Android 6.0.1 (Marshmallow) o más reciente

## Requisitos eléctricos

Asegúrese de que el cable de alimentación puede alcanzar un tomacorriente desde el lugar de montaje.

## Herramientas de montaje

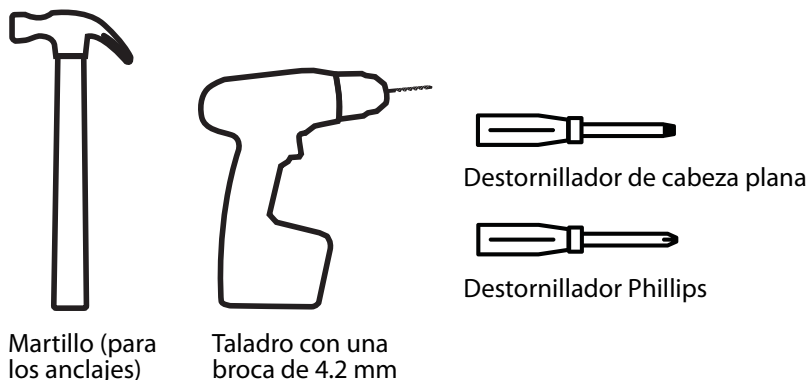

**Nota:** No se necesita cualquier herramienta para un montaje en una superficie plana.

## Preparación de su cámara Wi-Fi

- 1 Enchufe su cámara Wi-Fi en un tomacorriente usando el cable de alimentación y el adaptador.

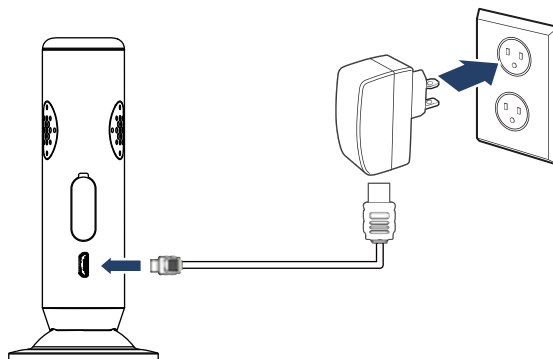

- 2 Conecte su dispositivo móvil a una red Wi-Fi.
- 3 Entre [connect.bestbuy.com/setup](https://connect.bestbuy.com/setup) en la barra de búsqueda del navegador de su dispositivo y siga las instrucciones en la pantalla para descargar la aplicación Connect de Insignia.
- 4 Abra la aplicación y regístrese o inicie una sesión con la información existente de su cuenta Best Buy. Siga las instrucciones de pantalla para completar la configuración.

**Nota:** Si planea acceder su cámara en múltiples dispositivos, tiene que iniciar una sesión en la misma cuenta Best Buy.

## Instalación de su cámara Wi-Fi

Usando la base magnética, se puede colocar su cámara para los interiores en una superficie plana o montarla en una pared o techo. Antes de montar su cámara, asegúrese de que el cable de alimentación pueda alcanzar un tomacorriente.

**Nota:** Instale su cámara Wi-Fi únicamente en lugares secos de los interiores. Su cámara Wi-Fi no debe estar en un lugar húmedo o mojado.

### Montaje en una superficie plana

- 1 Coloque la base magnética en una superficie plana.

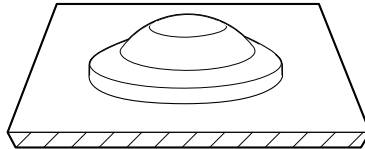

- 2 Sujete la cámara a la base magnética.

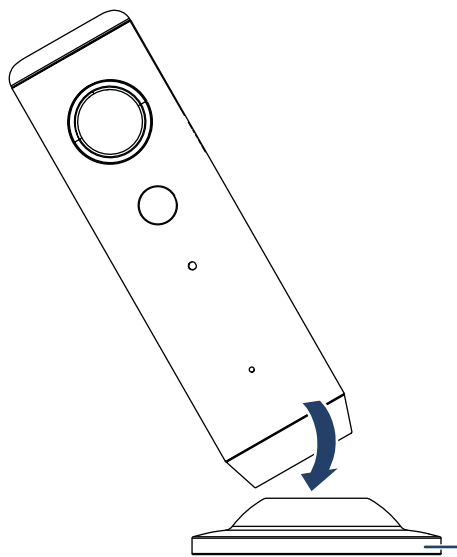

### Montaje en el techo

- 1 Inserte un destornillador en la lengüeta de la base magnética y levante la cubierta de la base magnética.

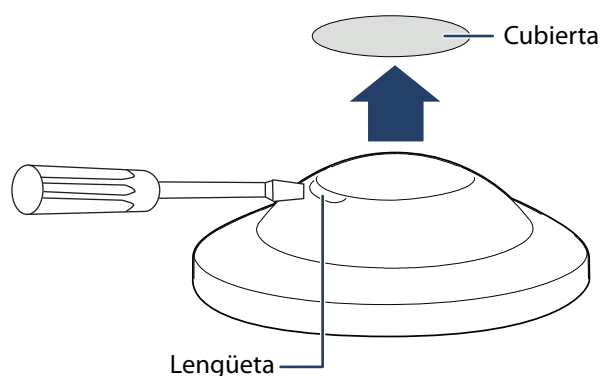

- 2 Taladre un orificio en el techo con una broca de 4.2 mm donde quiere montar su cámara.

- 3 Inserte un anclaje en el orificio y sujete el montaje magnético al techo con un tornillo (incluido).

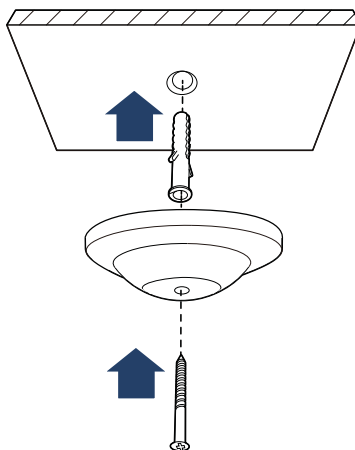

- 4 Ponga nuevamente la cubierta en la base magnética.

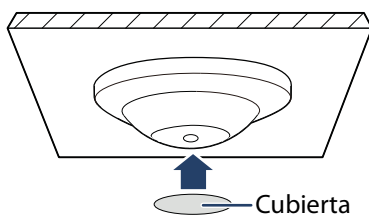

- 5 Sujete la cámara a la base magnética.

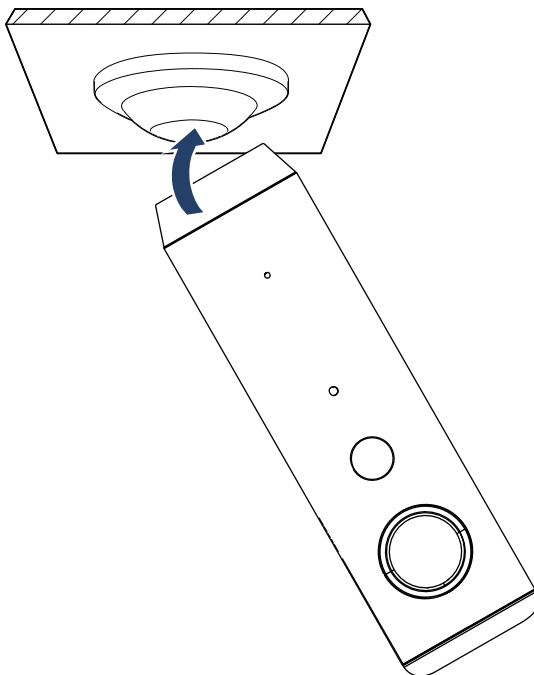

## Montaje en una pared

- 1 Retire la placa de pared de la parte posterior del montaje en pared.

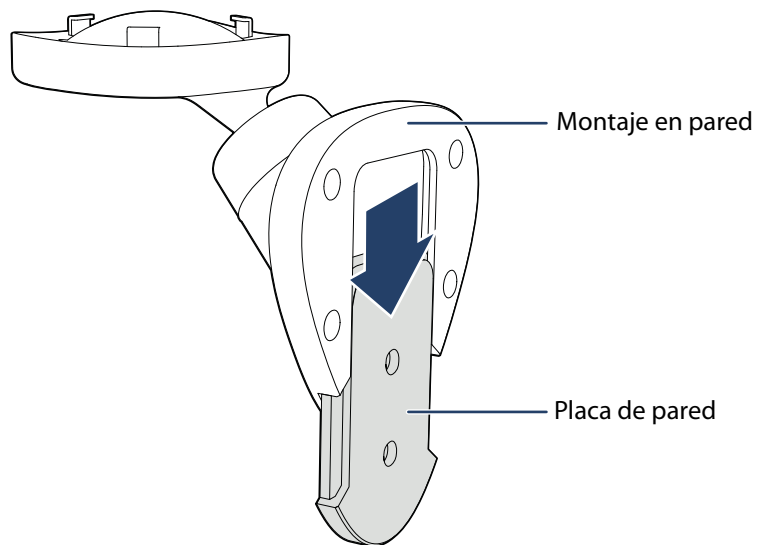

- 2 Usando la placa de pared como guía, marque y taladre dos orificios con una broca de 4.2 mm donde quiere montar su cámara.

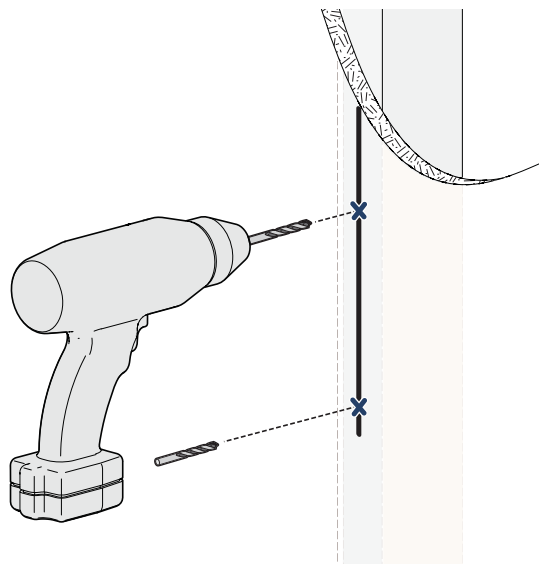

- 3 Inserte los dos anclajes en los orificios y sujete la placa de pared a la pared con los dos tornillos.

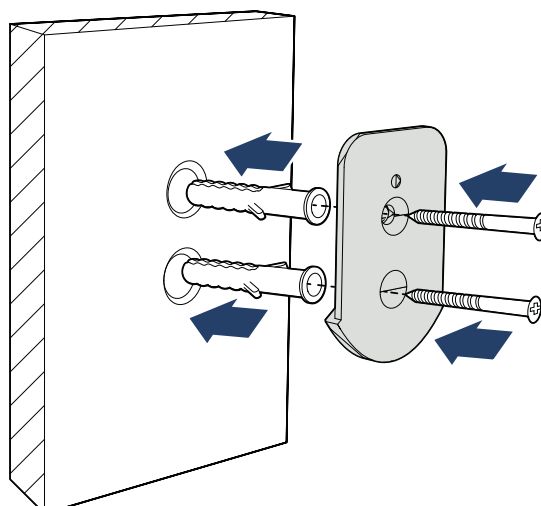

- 4 Alinee la parte inferior de la cámara con las lengüetas en la base magnética y gire la cámara para asegurarla.

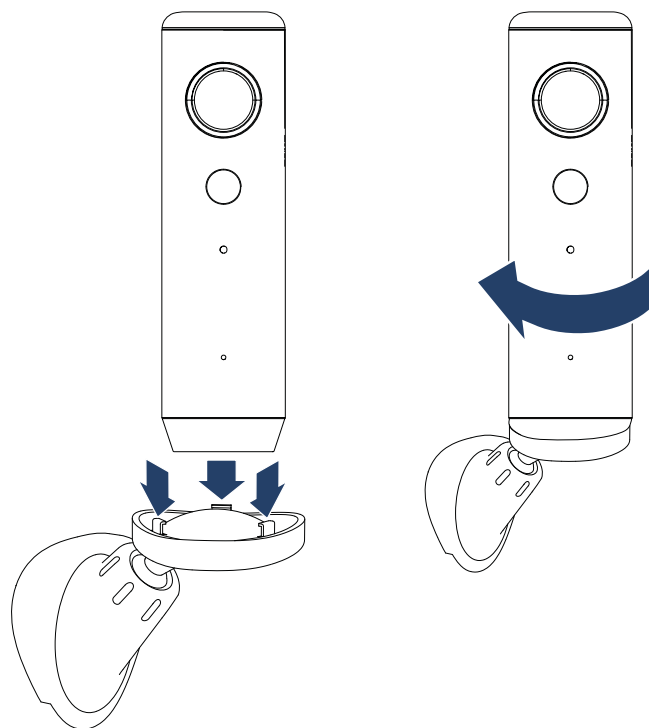

- 5 Deslice el montaje de pared en la placa de pared.

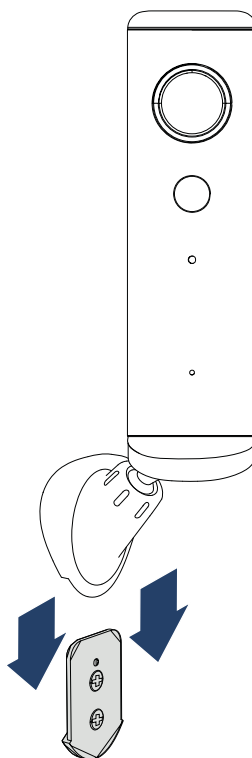

## Inserción de una tarjeta micro SD

- 1 Abra la cubierta de la ranura micro SD en la parte posterior de su cámara Wi-Fi.
- 2 Inserte una tarjeta micro SD (hasta 32 GB) en la ranura hasta que encaje en su lugar.

**Nota:** La tarjeta micro SD se usa únicamente si su red o el Wi-Fi deja de funcionar. Cualquier cosa guardada en la tarjeta micro SD es únicamente a través de la aplicación Connect de Insignia. En la mayoría de los casos, una tarjeta micro SD de pequeña capacidad (1 a 4 GB) será suficiente.

## Restablecimiento de los valores de origen

El restablecimiento a los valores de origen desconecta su cámara de la aplicación Insignia Connect y restablece el Wi-Fi y la configuración del sistema. El video guardado en las nubes no será afectado.

- 1 Abra la cubierta del orificio de restablecimiento en la parte posterior de su cámara Wi-Fi.
- 2 Inserte la herramienta de restablecimiento o un sujetapapeles en el orificio de restablecimiento y manténgalo por cinco segundos.

**Nota:** El restablecimiento debe hacerse si la configuración inicial falló o no se terminó, si la aplicación Connect no puede acceder a la cámara, si su red Wi-Fi o la contraseña cambió, o si desea configurar una nueva cuenta de usuario.

## Especificaciones

CPU	Procesador ARM
Sensor de imágenes	Sensor CMOS de color de 1/4 pulg.
Resolución de la imagen	HD 720P (1280 × 720), WVGA (854 × 480)
Lente de cámara	Apertura F2.8
Formato de compresión de video	H.264
Formato de audio	G.711
Interfaz de red	Wi-Fi 2.4 GHz (IEEE 802.11b/g/n)
Modo de foco	Fijo
Rango de enfoque	0.4 m a infinito
Memoria	Tarjeta micro SD (32 GB máx.)
Indicador de estatus del funcionamiento	Indicador luminoso LED de doble color
Terminal móvil	Admite iOS y Android
Temperatura en operación	14 a 122 °F (-10 a 50 °C)
Humedad en operación	<95%
Consumo de energía	<5 W
Entrada de alimentación	5 V/1 A, interfaz USB
Dimensiones sin la base (Ancho × Profundidad × Alto)	1.4 × 1.6 × 3.5 pulg. (36 × 40 × 89 mm)
Dimensiones con la base (Ancho × Profundidad × Alto)	2 × 2 × 3.9 pulg. (50 × 50 × 98 mm)
Longitud del cable de alimentación	12 pies (3.7 m)

## Preguntas más frecuentes

PREGUNTA	RESPUESTA
¿Porque la aplicación no encuentra mi cámara Wi-Fi?	<ul style="list-style-type: none"> <li>• Verifique que su cámara esté conectada al tomacorriente con el cable USB suministrado y que el tomacorriente esté alimentado. No use otros cables USB.</li> <li>• Asegúrese de que su dispositivo móvil y la cámara estén conectados a la misma red Wi-Fi.</li> <li>• Repita la configuración del Wi-Fi.</li> <li>• Asegúrese de que la banda de 2.4 GHz del enrutador Wi-Fi de su casa esté activo y visible. Su cámara no funcionará con una banda de 5 GHz.</li> <li>• Asegúrese de que su red esté funcionando correctamente.</li> </ul>
¿Cómo activar el modo de visión nocturna?	Su cámara activa la visión nocturna automáticamente cuando el ambiente se oscurece. Podría tomar hasta 10 minutos para que la cámara active o desactive la visión nocturna.
¿Cómo se usa la tarjeta micro SD para grabar videos?	La tarjeta micro SD se usa como copia de seguridad en el caso de que la red Wi-Fi o el Internet se encuentre sin conexión. Una vez que la conectividad Wi-Fi se reanude, los eventos de movimientos guardados se cargarán en las nubes y serán accesibles en su aplicación. Todos los archivos en la tarjeta son codificados para seguridad y no se pueden ver los archivos capturados directamente en la tarjeta SD.

PREGUNTA	RESPUESTA
¿Cuál es el significado del indicador LED?	<ul style="list-style-type: none"> <li>• <b>Rojo en continuo:</b> la cámara se inicia. Esto se muestra por 20 segundos después del encendido.</li> <li>• <b>Parpadeando en rojo:</b> el software de la cámara se actualiza. Esto dura normalmente menos de un minuto.</li> <li>• <b>Azul en continuo:</b> la cámara está encendida y funcionando normalmente.</li> <li>• <b>Parpadeando lentamente en azul:</b> la cámara está buscando una red Wi-Fi.</li> <li>• <b>Parpadeando rápidamente en azul:</b> la cámara ha encontrado una red Wi-Fi y se está conectando.</li> <li>• <b>Desactivado:</b> la cámara no está conectada a una alimentación o el tomacorriente está apagado. Trate de desconectar la alimentación y de conectarla nuevamente.</li> </ul>
¿Cómo restablezco mi cámara?	<ul style="list-style-type: none"> <li>• Retire la cubierta en la parte posterior de su cámara.</li> <li>• Usando la herramienta de restablecimiento incluida (o un sujetapapeles metálico) presione el botón de restablecimiento por cinco segundos. La cámara indica que se ha restablecida.</li> <li>• Siga las instrucciones de conexión al Wi-Fi en su Guía de configuración.</li> </ul>
¿Cómo restablecer mi cámara a los valores de origen?	<p>El restablecimiento a los valores de origen desconecta su cámara de la aplicación Insignia Connect y restablece el Wi-Fi y la configuración del sistema. El video guardado en las nubes no será afectado.</p> <ul style="list-style-type: none"> <li>• Retire la cubierta en la parte posterior de su cámara.</li> <li>• Usando la herramienta de restablecimiento incluida (o un sujetapapeles metálico) presione el botón de restablecimiento por cinco segundos. La cámara indica que se ha restablecida.</li> <li>• Siga las instrucciones de conexión al Wi-Fi en su Guía de configuración.</li> </ul>
¿Cómo puedo comprobar la fuerza de la señal del Wi-Fi donde está ubicada mi cámara?	<ul style="list-style-type: none"> <li>• Antes de la configuración, puede conectar un dispositivo móvil a su red Wi-Fi y llevarlo cerca del lugar donde intente instalar su cámara. Utilice el indicador Wi-Fi de su dispositivo para determinar la fuerza de la señal en esta ubicación.</li> <li>• Después de configurar la cámara Wi-Fi, se puede comprobar la fuerza de la señal en la aplicación CONNECT. Toque el botón de información "i" en la esquina superior derecha de su pantalla: <ul style="list-style-type: none"> <li>• Señal Wi-Fi fuerte: se muestran 3 barras verdes</li> <li>• Señal Wi-Fi débil: se muestra 1 barra verde o roja</li> </ul> Si tiene una señal débil, la cámara puede funcionar de manera intermitente. Se puede desplazar la cámara y el enrutador Wi-Fi más cerca el uno del otro o instalar un amplificador de WiFi (repetidor) a medio camino entre el enrutador y la cámara para amplificar la señal en esta parte de la casa. </li> </ul>
¿Cuántas cámaras Wi-Fi puedo conectar?	Se puede conectar la cantidad de cámaras que desee, siempre que su red Wi-Fi lo admite.
¿Por qué el video en directo no se reproduce suavemente?	<ul style="list-style-type: none"> <li>• Asegúrese de que la cámara tenga una señal Wi-Fi fuerte.</li> <li>• Su servicio de Internet tiene que admitir velocidades de carga en continuo de por lo menos 1 Mbps por cámara.</li> <li>• Otro dispositivo Wi-Fi en la casa puede estar usando la mayoría del ancho de banda de red disponible. Espere unos minutos y trate de hacerlo nuevamente.</li> <li>• Si está visualizando a distancia usando un teléfono celular, el video puede aparecer entrecortado debido a una velocidad de conexión lenta.</li> </ul>
¿Por qué la aplicación no muestra el video en directo pero una pantalla en blanco?	<ul style="list-style-type: none"> <li>• La cámara puede estar sin conexión o apagada.</li> <li>• La señal del Wi-Fi puede ser débil donde está ubicada la cámara o puede ser que haya interferencias.</li> <li>• El servicio en las nubes puede estar temporalmente no disponible.</li> <li>• Trate de reiniciar la aplicación y compruebe una visualización en directo nuevamente.</li> <li>• Trate de desconectar la cámara de la alimentación y vuelve a conectarla después de 10 segundos.</li> </ul>

PREGUNTA	RESPUESTA
¿Cómo escuchar el audio con la cámara en directo?	La captura de audio está deshabilitada de manera predeterminada. Se puede habilitar en la pantalla de configuración. Una vez habilitada, se puede escuchar y grabar el audio con el video.
¿Cómo se puede enviar el audio a la cámara para hablar con alguien remotamente?	En la pantalla de visualización en directo, mantenga presionado el botón del micrófono y hable. Libere el botón para mandar el audio a la cámara.

## Avisos legales

### Declaración de la FCC

**Advertencia:** Cualquier cambios o modificaciones a esta unidad que no estén aprobados expresamente por la parte responsable por el cumplimiento pueden anular la autoridad del usuario para operar el dispositivo.

**Nota:** Este equipo ha sido sometido a pruebas y se ha determinado que satisface los límites establecidos para clasificarlo como dispositivo digital de Clase B de acuerdo con la Parte 15 del reglamento FCC. Estos límites están diseñados para proporcionar una protección razonable contra interferencias dañinas en un ambiente residencial. Este equipo genera, usa y puede emitir energía de radiofrecuencia, y si no se instala y usa de acuerdo con las instrucciones, puede causar interferencias perjudiciales a las comunicaciones de radio.

Sin embargo, no se garantiza que no ocurrirá interferencia en una instalación particular. Si el equipo causa interferencias perjudiciales en la recepción de la señal de radio o televisión, lo cual puede comprobarse encendiéndolo y apagándolo alternativamente, se recomienda al usuario corregir la interferencia por uno de los siguientes procedimientos:

- Cambie la orientación o la ubicación de la antena receptora.
- Aumente la distancia entre el dispositivo y el receptor.
- Conecte el equipo a un tomacorriente de un circuito distinto de aquel al que está conectado el receptor.
- Solicite consejo al distribuidor o a un técnico experto en radio y televisión para obtener ayuda.

Este dispositivo satisface la parte 15 del reglamento FCC. Su operación está sujeta a las condiciones siguientes:

(1) Este dispositivo no puede causar interferencia dañina, y

(2) Este dispositivo debe aceptar cualquier interferencia recibida, incluyendo interferencias que puedan causar una operación no deseada.

Este equipo satisface los requisitos generales de exposición a las radiofrecuencias. Este equipo puede usarse en condiciones de exposición portátiles sin restricción.

# GARANTÍA LIMITADA DE UN AÑO

## Descripción:

El distribuidor\* de los productos de la marca Insignia le garantiza a usted, el comprador original de este producto nuevo de la marca Insignia ("Producto"), que éste se encontrará libre de defectos de material o de mano de obra en su fabricación original por un período de un (1) año a partir de la fecha de compra del Producto ("Período de garantía").

Para que esta garantía se aplique, su Producto tiene que haberse comprado en los Estados Unidos o en Canadá con un detallista de la marca Best Buy o en línea en los sitios [www.bestbuy.com](http://www.bestbuy.com) o [www.bestbuy.ca](http://www.bestbuy.ca), y se ha empacado con esta declaración de garantía.

## ¿Cuánto dura la garantía?

El Período de garantía dura por 1 año (365 días) a partir de la fecha en que compró el Producto. La fecha de compra se encuentra impresa en el recibo que recibió con el Producto.

## ¿Qué es lo que cubre esta garantía?

Durante el Período de Garantía, si un centro de reparación autorizado de Insignia concluye que la fabricación original del material o la mano de obra del Producto se encuentran defectuosos Insignia (cómo su opción exclusiva): (1) reparará el Producto con repuestos nuevos o reconstruidos; o (2) reemplazará el Producto sin costo alguno por un producto nuevo o reconstruido con características similares. Los Productos y repuestos reemplazados bajo esta garantía se volverán propiedad de Insignia y no se le regresarán a usted. Si se requiere la reparación de Productos o partes después de que se vence el Período de garantía, usted deberá pagar todos los costos de mano de obra y de repuestos. Esta garantía estará vigente tanto como usted sea el dueño de su producto Insignia durante el período de garantía. La cobertura de la garantía se anula si usted vende o transfiera el Producto.

## ¿Cómo se obtiene el servicio de garantía?

Si se compró el Producto en una tienda de Best Buy por favor lleve su recibo original y el Producto a cualquier tienda de Best Buy. Asegúrese de volver a colocar el Producto en su empaque original o en un empaque que provea la misma protección que el original. Si compró el Producto en un sitio Web de Best Buy ([www.bestbuy.com](http://www.bestbuy.com) o [www.bestbuy.ca](http://www.bestbuy.ca)), envíe por correo su recibo original y el Producto a la dirección postal especificada en el sitio Web. Asegúrese de colocar el Producto en su empaque original o en un empaque que provea la misma protección que el original.

Para obtener servicio de garantía, por favor llame al 1-888-BESTBUY en los Estados Unidos o llame al 1-866-BESTBUY en Canadá. Los agentes de soporte técnico diagnosticarán y corregirán el problema por teléfono.

## ¿Dónde es válida la garantía?

Esta garantía sólo es válida en los Estados Unidos y Canadá en las tiendas de Best Buy o en sus sitios Web para el comprador original del producto en el país donde se realizó la compra.

## ¿Qué es lo que no cubre la garantía?

Esta garantía no cubre:

- Pérdida de alimentos/desperdicios debido al fallo del refrigerador o congelador
- Capacitación o instrucción del cliente
- Instalación
- Ajustes de configuración
- Daños cosméticos
- Daños debidos al clima, relámpagos, causas de fuerza mayor, tales como sobretensiones
- Danos accidentales
- Uso inapropiado
- Abuso
- Negligencia
- Uso o propósito comercial, incluyendo pero no limitado al uso en centros comerciales o lugares comunes de un condominio de varios pisos o un edificio de departamentos, o cualquier uso en un lugar que no sea una casa privada.
- Modificación de alguna parte del Producto, incluyendo la antena
- Un panel de pantalla dañado por la persistencia de imágenes estáticas (sin movimiento), mostradas por períodos de tiempo extendido (efecto "burn-in").
- Daño debido al uso o mantenimiento inapropiado
- Conexión a una fuente de voltaje o de alimentación incorrecta
- Intento de reparación por cualquier persona que no sea autorizada por Insignia para reparar el Producto
- Productos vendidos "tal cual" (en el estado en que se encuentran) o "con todas sus fallas"
- Consumibles, incluyendo pero no limitado a pilas (tipo AA, AAA, C etc.)
- Productos en los cuales el número de serie asignado en la fábrica ha sido alterado o removido
- Pérdida o robo de este producto o cualquier parte de sus componentes
- Las pantallas con hasta tres (3) pixels defectuosos (puntos oscuros o incorrectamente iluminados) agrupados en una superficie más pequeña que la décima parte (1/10) del tamaño de la pantalla ni hasta cinco (5) pixels defectuosos en toda la superficie de la pantalla. Las pantallas con pixels pueden tener un número limitado de pixels defectuosos.
- Los defectos o daños causados como resultado de cualquier contacto, sin limitarse a líquidos, geles o pastas.

EL REEMPLAZO O LA REPARACIÓN ESTIPULADOS BAJO ESTA GARANTÍA SON SU RECURSO EXCLUSIVO POR CUALQUIER VIOLACIÓN DE LA GARANTÍA. INSIGNIA NO SERÁ RESPONSABLE POR DAÑOS INCIDENTALES O CONSECUENTES DEBIDO AL INCUMPLIMIENTO DE CUALQUIER GARANTÍA EXPRESA O IMPLÍCITA RELACIONADA CON ESTE PRODUCTO, INCLUYENDO PERO SIN LIMITARSE A LA PÉRDIDA DE INFORMACIÓN, LA PÉRDIDA DE NEGOCIOS O DE GANANCIAS. INSIGNIA PRODUCTS NO HACE NINGUNA OTRA GARANTÍA EXPRESA E IMPLÍCITA RELACIONADA A ESTE PRODUCTO, INCLUYENDO PERO SIN LIMITARSE A, CUALQUIER GARANTÍA IMPLÍCITA Y CONDICIONES DE COMERCIALIZACIÓN Y IDONEIDAD PARA UN USO PARTICULAR, ESTÁN LIMITADAS EN DURACIÓN AL PERÍODO DE GARANTÍA DECLARADO ANTERIORMENTE Y NINGUNA GARANTÍA YA SEA EXPRESA O IMPLÍCITA SE APLICARÁ DESPUÉS DEL PERÍODO DE GARANTÍA. ALGUNOS ESTADOS, PROVINCIAS Y JURISDICCIONES NO PERMITEN RESTRICCIONES EN CUANTO A LA DURACIÓN DE UNA GARANTÍA IMPLÍCITA, ASÍ QUE LA RESTRICCIÓN ANTERIOR PUEDE NO APLICARSE EN SU CASO. ESTA GARANTÍA LE DA DERECHOS LEGALES ESPECÍFICOS, Y USTED PUEDE POSEER OTROS DERECHOS QUE VARÍAN DE ESTADO A ESTADO, O DE PROVINCIA A PROVINCIA.

Comuníquese con Insignia:

Para servicio al cliente favor llamar al 1-877-467-4289

[www.insigniaproducts.com](http://www.insigniaproducts.com)

INSIGNIA es una marca comercial de Best Buy y sus compañías asociadas.

Distribuida por Best Buy Purchasing, LLC

7601 Penn Av. South, Richfield, MN 55423 E.U.A.

© 2017 Best Buy. Todos los derechos reservados.

Hecho en China

INSIGNIA™

**Para información sobre el producto, contáctenos con la información siguiente:**

**1-877-467-4289**

**[www.insigniaproducts.com](http://www.insigniaproducts.com)**

INSIGNIA es una marca comercial de Best Buy y sus compañías asociadas.

Distribuida por Best Buy Purchasing, LLC

7601 Penn Av. South, Richfield, MN 55423 E.U.A.

© 2017 Best Buy. Todos los derechos reservados.

**Hecho en China**

V1 ESPAÑOL  
17-0864