

DYNE X™ ●●●

Televisor LCD de 32, 37, 40 y 46 pulg.

DX-32L150A11

DX-37L150A11

DX-40L130A11

DX-46L150A11

GUÍA DEL USUARIO

Dynex Televisor LCD de 32, 37, 40 y 46 pulg.

Contents

SEGURIDAD INFANTIL	1
Instrucciones importantes de seguridad	2
Advertencias	2
Precauciones	3
Instalación y extracción de la base	5
Instalación de la base	5
Instalación de un soporte para montaje en pared	5
Componentes del televisor	6
Accesorios	6
Vista frontal	6
Vista lateral	6
Vista posterior	7
Control remoto	8
Uso del control remoto	9
Instalación de las pilas del control remoto	9
Orientación del control remoto	9
Programación de un control remoto universal para que funcione con su televisor	9
Realización de las conexiones	10
Selección de una ubicación	10
Conexión de la alimentación	10
Conexión de un equipo con HDMI	10
Conexión de un equipo con video de componentes	11
Conexión de una antena, TV por cable o un decodificador de satélite ..	11
Conexión de un VCR	11
Conexión de una videocámara o una consola de videojuegos	12
Conexión a una computadora	12
Conexión de un sistema de cine en casa	13
Conexión de auriculares	13
Encendido de su televisor por primera vez	13
Funcionamiento básico	14
Encendido o apagado de su televisor	14
Selección de la fuente de entrada de video	15
Selección de un canal	15
Ajuste del volumen	15
Mostrando información de programa	15
Introducción a los menús de pantalla	15
Navegación de los menús	16
Ajuste de los parámetros básicos	16
Ajuste de la imagen	17
Ajuste de la imagen del televisor	17
Ajuste de la imagen de la computadora	17
Ajuste del sonido	18
Ajuste del sonido	18
Selección del modo de audio	19
Reproducción de sólo audio de TV	19

Cambio de los ajustes de canales	19
Búsqueda automática de canales	19
Selección de la fuente de señal	20
Ocultar canales	20
Configuración de una lista de canales favoritos	20
Agregar o cambiar una etiqueta de canal	21
Verificación de la intensidad de la señal digital de televisión	22
Configuración de los controles de los padres	22
Activación y desactivación de los controles de los padres	22
Configuración o cambio de la contraseña	23
Activación y desactivación del bloqueo de los botones	24
Ajuste de los niveles de los controles de los padres	24
Uso de subtítulos optativos	26
Activación o desactivación de la función de subtítulos optativos	26
Selección del modo de subtítulos optativos	27
Personalización de los estilos de subtítulos optativos para TV digital ..	28
Ajuste de la configuración de la hora	29
Ajustar la fecha y la hora	29
Ajuste del temporizador de apagado automático	29
Ajuste de la configuración del menú	30
Selección del idioma y la transparencia del menú	30
Etiquetando una fuente de entrada	30
Restauración de la configuración predeterminada	31
Localización y corrección de fallas	32
Video y audio	32
Control remoto	32
General	33
Mantenimiento	33
Limpieza	33
Especificaciones	33
Avisos legales	33
Garantía limitada de un año	35
Mercados Estadounidense y Canadiense	35
Mercado de México	35

SEGURIDAD INFANTIL

Cómo y dónde usa su televisor de pantalla plana hace toda la diferencia

Al mismo tiempo que disfruta de su nuevo producto, recuerde estos consejos de seguridad

¿De qué se trata?

La experiencia de entretenimiento del cine en casa es una tendencia que se desarrolla cada día más, y televisores de tamaños grandes se venden muy bien. Sin embargo, los televisores no siempre están colocados en bases adecuadas o instalados según las recomendaciones del fabricante. Nuestra compañía y la industria de los productos electrónicos de consumo se han comprometido a hacer del entretenimiento en casa algo agradable y seguro.

Los televisores que se colocan de forma inadecuada en tocadores, libreros, estantes, escritorios, altavoces, baúles o carros pueden voltearse causando lesiones.

La seguridad primera

- Un tamaño de base para televisor **no** puede acomodar todos los modelos. Use solamente una base para televisor recomendada para el peso de su televisor.
- Lea cuidadosamente y entienda las instrucciones que se incluyen para un uso adecuado de este producto.
- No deje que los niños suban o jueguen con sistemas de entretenimiento ni con televisores.
- No coloque televisores sobre muebles que pueden usarse con facilidad como escalones, tal como un cajón o una cómoda.
- Recuerde que los niños pueden emocionarse fácilmente viendo programas, especialmente en televisores de grandes dimensiones. Asegúrese de colocar o instalar el televisor en un lugar donde no se pueda empujarlo, jalarlo o hacerlo caer.
- Asegúrese de encaminar todos los cables de manera que niños curiosos no los puedan jalar o agarrar.



Montaje en pared

Si decide montar su televisor en la pared, siempre recuerde:

- Un tamaño de soporte de montaje en pared **no** puede acomodar todos los modelos. Use solamente un soporte de montaje en pared adaptado al peso de su televisor y que está recomendado por el fabricante del televisor, este manual, o por un laboratorio independiente como adecuado para su televisor.
- Siga todas las instrucciones suministradas por los fabricantes del televisor y del soporte de pared.
- En caso de duda sobre su habilidad de instalar su televisor en pared, llame a un instalador profesional.
- Asegúrese de que la pared donde se instalará el televisor es la adecuada. Ciertos soportes de montaje en pared no están diseñados para el montaje en una pared adosada a vigas de acero o bloques de hormigón ligero. Si no está seguro, llame a un instalador profesional.
- Los televisores pueden pesar bastante. Se necesita por lo menos dos personas para una instalación en pared segura.



Instrucciones importantes de seguridad



Este símbolo indica que voltaje peligroso que puede constituir un riesgo de choque eléctrico se encuentra presente dentro de su televisor. Esta etiqueta se encuentra ubicada en la parte posterior de su televisor.



Este símbolo indica que hay instrucciones importantes de operación y mantenimiento en la literatura que acompaña a su televisor.

- 1 Lea estas instrucciones.
- 2 Conserve estas instrucciones.
- 3 Preste atención a todas las advertencias.
- 4 Siga todas las instrucciones.
- 5 No utilice este aparato cerca del agua.
- 6 Limpie únicamente con un paño seco.
- 7 No bloquee ninguna abertura de ventilación. Instale de acuerdo a las instrucciones del fabricante.
- 8 No instale la unidad cerca de fuentes de calor tales como radiadores, estufas u otros aparatos (por ejemplo amplificadores) que produzcan calor.
- 9 No anule el propósito de seguridad del enchufe polarizado o con conexión a tierra. Un enchufe polarizado tiene dos clavijas planas, una más ancha que la otra. Un enchufe del tipo de conexión a tierra tiene dos espigas y una tercera clavija de tierra. La espiga ancha o tercera clavija se proporcionan para su seguridad. Si el enchufe proporcionado no entra en el tomacorriente, consulte con un electricista para reemplazar el tomacorriente obsoleto.
- 10 Evite caminar sobre el cable de alimentación o que éste sea aplastado especialmente en los enchufes, los receptáculos y el punto donde éste sale del aparato.
- 11 Se deben utilizar únicamente los aditamentos y accesorios especificados por el fabricante.
- 12 Usar solamente con carros, trípodes, plataformas, o mesas especificadas por el fabricante o que se vendan con el producto. Cuando se usa un carro, debe tener precaución al mover la combinación del carro y sistema de altavoces para evitar lesionarse si el sistema se da vuelta.
- 13 Desconecte este aparato durante tormentas de rayos o cuando no se utilice por un periodo de tiempo extendido.
- 14 Remita todas las reparaciones a personal de servicio calificado. Se requiere reparar el aparato cuando éste ha sido dañado de cualquier manera, como cuando se ha dañado el cable de corriente o el enchufe, o se ha derramado líquido u objetos han caído dentro del aparato, o el aparato ha sido expuesto a la lluvia o humedad, cuando éste no funciona normalmente o cuando se ha caído.



53125A

- 15 El tomacorriente de pared es el dispositivo de desconexión. El enchufe deberá permanecer listo para su uso.
- 16 Un aparato con un enchufe de tres espigas con conexión a tierra es un aparato de Clase I, que necesita ser conectado a tierra para prevenir un posible choque eléctrico. Asegúrese de conectar este televisor de clase I a un tomacorriente con conexión a tierra de tres espigas.
- 17 Las pilas del control remoto no deben ser expuestas al calor excesivo tal como la luz del sol, el fuego, etc.
- 18 Este aparato no debe exponerse a goteo o salpicaduras y no deben colocarse objetos llenos de líquidos, tal como vasijas, sobre el aparato.

Advertencias

Peligro de choque eléctrico

Para reducir el riesgo de incendio o choque eléctrico, no remueva ninguna cubierta ni exponga el equipo a la lluvia o la humedad. En el interior no hay piezas que requieran mantenimiento por el usuario. Para realizar reparaciones acuda a técnicos de servicio calificado.

Rayos

Para protección adicional del receptor del equipo durante una tormenta eléctrica, o cuando se deje sin supervisión o sin usar por largos periodos de tiempo, desconéctelo del tomacorriente y desconecte la antena o el sistema de cable. Esto ayudará a evitar daños a su equipo y lesiones personales debidos a rayos o sobretensiones en las líneas de alimentación.

Líneas de alto voltaje

Un sistema de antena externa no debe ubicarse en las inmediaciones de líneas de corriente u otros circuitos de luz eléctrica o de energía, o donde pueda caer sobre dichos circuitos o líneas de corriente. Al instalar un sistema de antena exterior, se debe tener cuidado extremo para no tocar los circuitos o líneas de alimentación ya que el contacto con ellos podría ser fatal.

Manejo del panel LCD

- La pantalla de su televisor está hecha de vidrio. No deje caer su televisor ni golpee, sacuda o aplique presión fuerte al panel LCD. Si la pantalla se quiebra, tenga cuidado al recoger el vidrio quebrado.
- Si se quiebra el panel LCD, asegúrese de no tocar el líquido dentro del panel. Esto podría causar inflamación de la piel.
- Si el líquido entra en su boca, haga gárgaras inmediatamente, enjuague y consulte con su doctor. También, si el líquido entra en sus ojos o toca su piel, consulte con su doctor después de enjuagarse por lo menos por 15 minutos o más con agua limpia.

Piezas de repuesto

Cuando se necesiten repuestos, asegúrese de que el técnico de reparación use repuestos especificados por el fabricante o que tengan las mismas características que la pieza original. Las substituciones no autorizadas pueden resultar en incendio, choque eléctrico, lesiones personales u otros peligros.

Verificación de seguridad

Después de completar la revisión o reparación de este equipo, pídale al técnico de servicio que realice verificaciones de seguridad rutinarias para determinar que el televisor se encuentra en perfecto estado de funcionamiento.

Fuente de alimentación

Su televisor debe funcionar únicamente con el tipo de fuente de alimentación indicada en la etiqueta de marca. Si no está seguro del tipo de fuente de alimentación en su casa, consulte con el vendedor del producto o la compañía local de energía.

Precauciones

Daños que requieren reparación

Desconecte este televisor del tomacorriente y encomiende su reparación a personal calificado bajo las siguientes condiciones:

- Cuando el cable de alimentación o el enchufe esté dañado o expuesto.
- Si se ha derramado líquido u objetos han caído dentro de su televisor.
- Si el televisor ha sido expuesto a la lluvia o al agua.
- Si su televisor no funciona normalmente aún siguiendo las instrucciones de operación. Ajuste únicamente los controles que se describen en las instrucciones de operación, ya que el ajuste incorrecto de otros controles puede resultar en daño y frecuentemente requerirá trabajo intensivo de un técnico calificado para restaurar la operación normal del televisor.
- Si su televisor se ha caído o dañado de cualquier forma.
- Cuando su televisor exhiba un cambio significativo en el rendimiento.

Conexión a tierra de la antena exterior

Si una antena externa o un sistema de cable están conectados al televisor, asegúrese de que la antena o el sistema de cable están conectados a tierra, para proveer una protección contra sobre voltajes y la acumulación de cargas estáticas. El artículo 810 del código nacional eléctrico, ANSI/NFPA N.º 70-1984 proporciona información con respecto a la correcta conexión a tierra del poste y de la estructura de soporte, la conexión a tierra del alambre principal de una unidad de descarga de antena, el tamaño de los conductores de la conexión a tierra, la ubicación de la unidad de descarga de antena, la conexión a los electrodos de conexión a tierra y los requisitos para el electrodo de conexión a tierra.

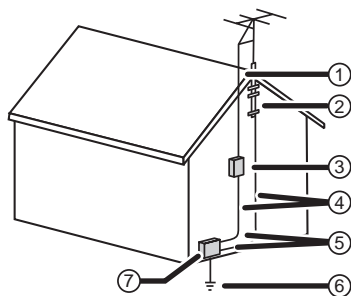

①	Cable conductor de entrada de antena
②	Abrazadera de tierra
③	Unidad de descarga de antena
④	Conductores de conexión a tierra
⑤	Abrazaderas de tierra
⑥	Sistemas de electrodos de tierra para el servicio de alimentación eléctrica
⑦	Equipo de servicio eléctrico

Nota para el instalador del sistema CATV

El artículo 820 del Código Nacional de Electricidad ANSI/NFPA No. 40 provee pautas para una correcta conexión a tierra. Específicamente, expresa que la conexión a tierra del cable debe estar conectada al sistema de tierra del edificio, tan cerca al punto de entrada del cable como sea práctico.

Condensación

La humedad se formará en el televisor si se lo mueve de un ambiente fresco a uno cálido o si la temperatura del salón sube repentinamente. Cuando esto sucede, el rendimiento del televisor se verá afectado. Para prevenir esto, deje el televisor en su nuevo ambiente sin usarlo cerca de una hora antes de encenderlo o asegúrese de que la temperatura ambiente suba gradualmente.

La condensación también se puede formar durante el verano si el televisor se expone a la brisa de un aire acondicionado. En esos casos, cambie la ubicación del televisor.

Advertencia sobre teléfonos celulares

Para evitar interferencia con la imagen y el sonido de su televisor, problemas de funcionamiento o incluso de daños, mantenga sus teléfonos inalámbricos y celulares alejados del televisor.

Instrucciones de fin de vida útil

Su televisor utiliza soldadura de estaño y plomo y una lámpara fluorescente que contiene una pequeña cantidad de mercurio. El desecho de estos materiales puede ser regulado por razones ambientales. Su televisor contiene también materiales que pueden ser reciclados y reutilizados. Para obtener información sobre el desecho o reciclaje, póngase en contacto con sus autoridades locales o la Alianza de Industrias Electrónicas (EIA, por sus siglas en inglés) para localizar un centro de reciclaje en su área.

Píxeles inactivos

El panel de LCD contiene casi 3 millones de transistores de película fina, que proporcionan una calidad de video excepcionalmente nítida. Ocasionalmente unos cuantos píxeles inactivos pueden aparecer en la pantalla como un punto fijo de color azul, verde o rojo. Estos píxeles inactivos no afectan adversamente el rendimiento de su televisor, y no se consideran defectos.

Instalación y extracción de la base

Deberá instalar su televisor en la base para poder pararlo sobre un gabinete u otra superficie plana. Si piensa montar su televisor sobre una pared u otra superficie vertical, deberá remover la columna de la base.

Precauciones

- Lea estas instrucciones cuidadosamente antes de intentar ensamblar la base o extraer la columna de la base.
- Asegúrese de manipular el televisor cuidadosamente cuando intente montar o remover la base. Si no está seguro de que sea capaz de hacer esto, póngase en contacto con un instalador profesional o un técnico de servicio. Dynex no es responsable por ningún daño o por lesiones que puedan ocurrir debido a la manipulación inadecuada o el montaje incorrecto.
- Use un cojín suave o una manta para evitar que se raye o dañe la pantalla del televisor o el gabinete.
- El altavoz no está diseñado para soportar el peso del televisor. No mueva ni manipule el televisor por el altavoz. Esto puede causar daños que no están cubiertos por su garantía.
- Antes de montar o remover la base, desenchufe el cable de alimentación.

Instalación de la base

Nota: Su televisor podría ser distinto a las figuras mostradas.

Para instalar la base:

- 1 Remueva la base de la caja.

Nota: La porción ancha de la base debe estar orientada hacia la parte frontal del televisor.

- 2 Coloque el televisor (con la pantalla hacia abajo) sobre una superficie nivelada y acolchonada.
- 3 Alinee la base con el televisor, según se muestra en la siguiente figura.

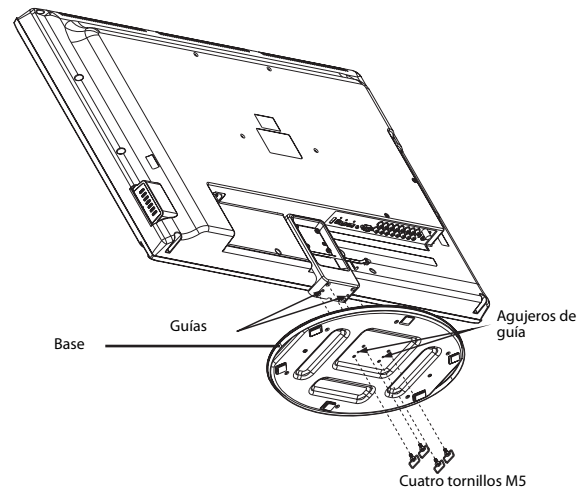
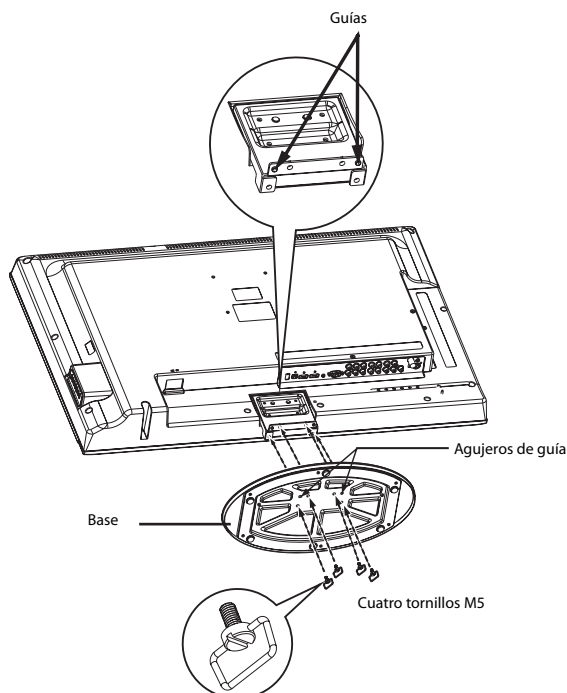

- 4 Mueva la base delicadamente hasta que las pestañas guías en la columna de la base coincidan con los agujeros guías en la base.
- 5 Alinee los agujeros en la base con los agujeros en la columna de la base y fije la base a la columna con los cuatro tornillos M5 suministrados.

Para remover la base, afloje los cuatro tornillos.

Instalación de un soporte para montaje en pared

Para instalar el soporte para montaje en pared:

- 1 Coloque su televisor con la pantalla hacia abajo sobre una mesa o mesa de trabajo. Asegúrese de colocar un cojín o paño suave para que no se raye su televisor.
- 2 Remueva los cuatro tornillos que fijan el televisor a la base.
- 3 Remueva los cuatro tornillos que sostienen la columna de la base al televisor y remueva la columna de la base.

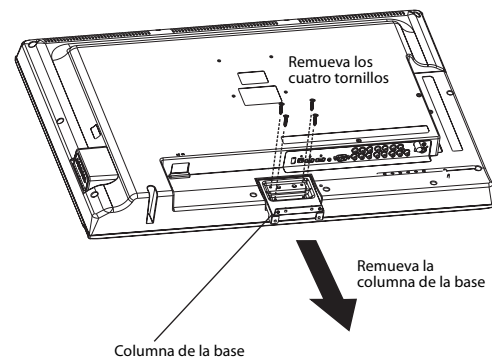

Nota: La apariencia de los televisores en estas figuras puede variar con respecto a su televisor actual y es sólo para propósitos de ilustración.

- 4 Fije el soporte de montaje en pared a la parte posterior de su televisor usando cuatro tornillos M6 suministrados con el soporte.

Componentes del televisor

Accesorios

Asegúrese de que los siguientes accesorios se incluyen en la caja con su televisor:

- Control remoto
- Cable de video de componentes
- Cable de audio
- Cable de alimentación de CA
- Pilas AAA (2)
- Base
- Guía de instalación rápida

Vista frontal

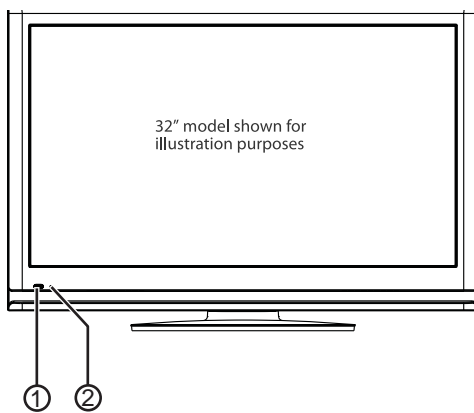

Elemento	Nombre	Descripción
①	Sensor del control remoto	Recibe las señales del control remoto. No se debe obstruir. Para obtener más información, refiérase a la sección "Orientación del control remoto" en la página 8.
②	Indicador de encendido	Se ilumina color azul cuando su televisor está encendido. Se ilumina color rojo cuando su televisor se encuentra en el modo de suspensión.

Vista lateral

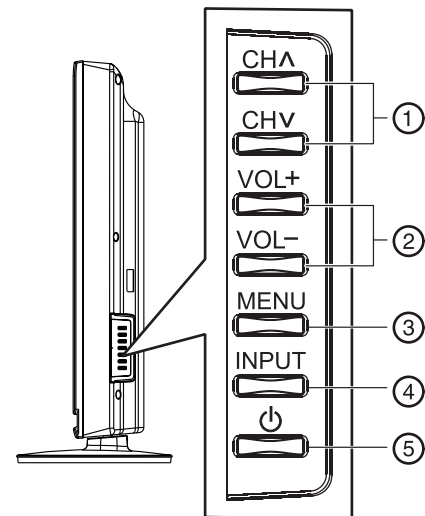

Elemento	Nombre	Descripción
①	CH ^/CH v	En el modo de televisor, permite seleccionar el siguiente canal o el anterior. En el modo de menú, permiten moverse hacia arriba o abajo.
②	VOL +/VOL -	En el modo de TV, permiten subir o bajar el volumen. En el modo de menú, permiten moverse hacia la derecha o izquierda o ajustar la configuración del menú.
③	MENÚ	Permite acceder al menú de pantalla.
④	ENTRADA	Permite abrir el menú de fuente de entrada (INPUT SOURCE). Para obtener más información, refiérase a la sección "Selección de la fuente de entrada de video" en la página 14.
⑤	⏻ (encendido)	Permite encender el televisor o ponerlo en el modo de suspensión. Cuidado: El televisor sigue recibiendo corriente aun cuando se encuentra apagado. Desconecte el cable de alimentación para desconectar la corriente.

Vista posterior

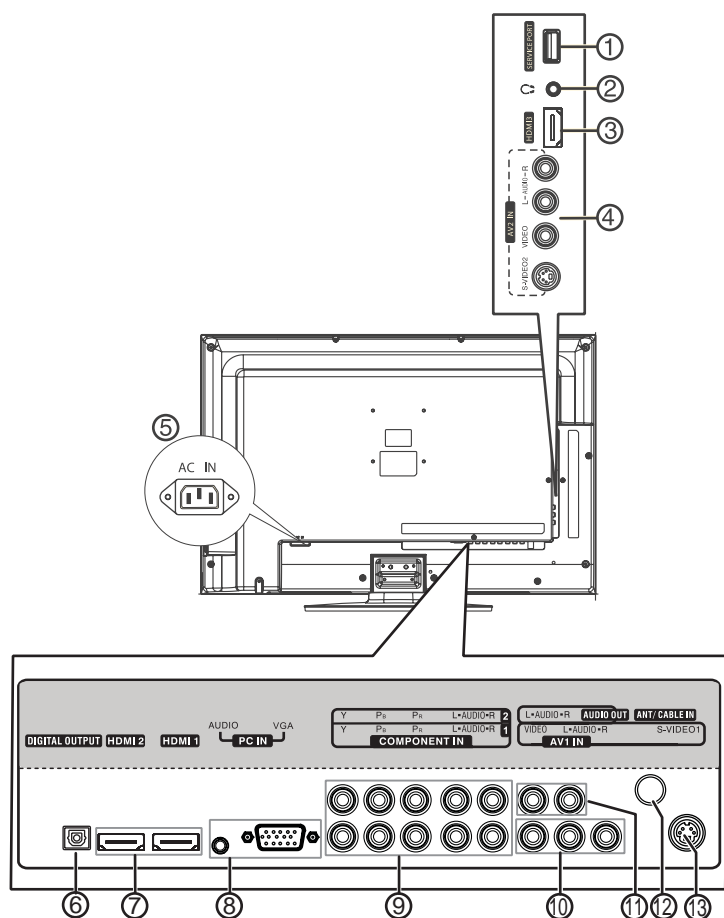

Elemento	Nombre	Descripción
⑧	Tomas ENTRADA DE PC VGA/AUDIO	Conecte una computadora en estas tomas. Para obtener más información, refiérase a la sección "Conexión a una computadora" en la página 12.
⑨	Tomas de entrada de video de componentes 1 y 2 (COMPONENT1 y COMPONENT2 IN)	Conecte equipos de video de componentes en estas tomas. Para obtener más información, refiérase a la sección "Conexión de un equipo con video de componentes" en la página 10.
⑩	Toma de ENTRADA AV1	Conecte un equipo de AV en estas tomas. Para obtener más información, refiérase a la sección "Conexión de un VCR" en la página 11 para ver un ejemplo de conexión.
⑪	Tomas de SALIDA DE AUDIO	Conecte un amplificador de audio en estas tomas. Para obtener más información, refiérase a la sección "Conexión de un sistema de cine en casa" en la página 12"
⑫	Toma de entrada de antena/TV por cable (ANT/CABLE IN)	Conecte su antena o sistema de TV por cable a esta toma. Para obtener más información, refiérase a la sección "Conexión de una antena, TV por cable o un decodificador de satélite" en la página 11.
⑬	Toma de la entrada S-VIDEO1 (S-VIDEO1 IN)	Conecte un equipo con S-Video a esta toma y conecte un cable de audio a las tomas de entrada de audio izquierdo y derecho de AV1 (AV1 IN AUDIO-L y AUDIO-R). Para obtener más información, refiérase a la sección "Conexión de un VCR" en la página 11.

Elemento	Nombre	Descripción
①	PUERTO DE SERVICIO	Sólo para actualización de software. No lo use.
②	Toma para auriculares	Conecte los auriculares en esta toma. Para obtener más información, refiérase a la sección "Conexión de auriculares" en la página 13.
③	Toma de HDMI 3	Conecte un equipo HDMI en esta toma. Para obtener más información, refiérase a la sección "Conexión de un equipo con HDMI" en la página 10.
④	Toma de entrada AV2/S-VIDEO2 (AV2/S-VIDEO2 IN)	Conecte un equipo de AV estándar, tal como una cámara de video o consola de videojuegos en estas tomas. Para obtener más información, refiérase a la sección "Conexión de una videocámara o una consola de videojuegos" en la página 11.
⑤	ENTRADA DE CA	Enchufe el cable de alimentación en esta toma y en un tomacorriente. Para obtener más información, refiérase a la sección "Conexión de la alimentación" en la página 9.
⑥	SALIDA DIGITAL	Conecte un cable óptico digital en esta toma y a un sistema de sonido digital. Para obtener más información, refiérase a la sección "Conexión de un cable de audio digital" en la página 12.
⑦	Tomas de HDMI 1 y HDMI 2	Conecte un equipo HDMI en esta toma. Para obtener más información, refiérase a la sección "Conexión de un equipo con HDMI" en la página 10.

Control remoto

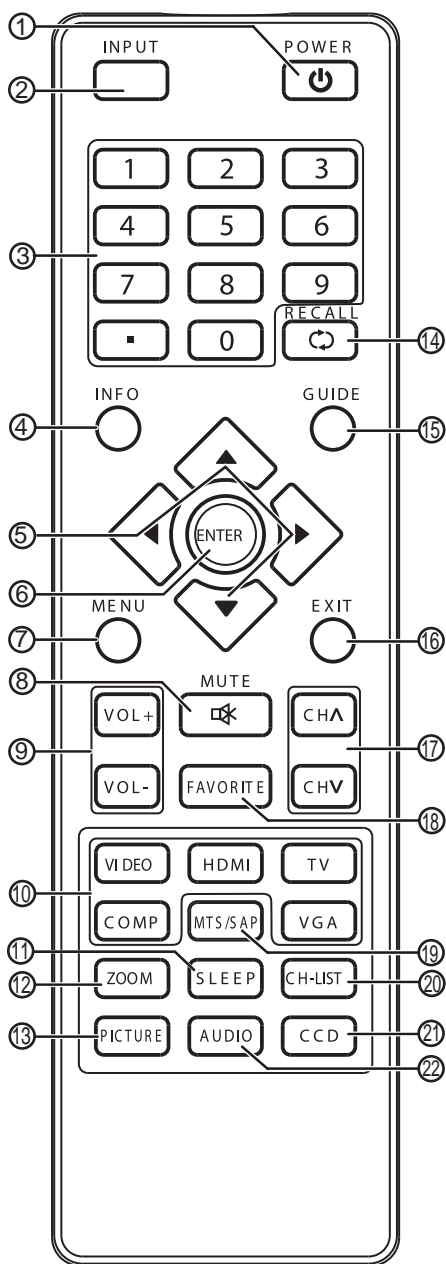

Elemento	Nombre	Descripción
④	INFO	Permite mostrar el titular de información. Para obtener más información, refiérase a la sección "Mostrando información de programa" en la página 14.
⑤	▲ ▼ ◀ ▶	Presione ▲ o ▼ para moverse hacia arriba o abajo en los menús de pantalla. Presione ◀ o ▶ para moverse hacia la izquierda o derecha en los menús de pantalla o para ajustar la configuración del menú.
⑥	ENTRAR	Permite confirmar las selecciones en los menús de pantalla o abrir submenús.
⑦	MENÚ	Permite acceder al menú de pantalla.
⑧	SILENCIAR	Permite silenciar el sonido. Presione el botón de nuevo para restaurar el sonido.
⑨	VOLUMEN+/ VOLUMEN-	Permiten subir o bajar el volumen.
⑩	COMP/HDMI/ VIDEO/TV/ VGA	Permite seleccionar la fuente de entrada: <ul style="list-style-type: none"> • Presione repetidamente COMP para alternar entre las entradas de video de componentes (COMPONENT). • Presione HDMI una vez para seleccionar HDMI1. Presione HDMI dos veces para seleccionar HDMI2. Presione HDMI tres veces para seleccionar HDMI3. • Presione VIDEO una vez para seleccionar la entrada AV1 (AV1 IN). Presione VIDEO dos veces para seleccionar la entrada AV2 (AV2 IN). Presione VIDEO tres veces para seleccionar S-VIDEO1. Presione VIDEO cuatro veces para seleccionar S-VIDEO2. • Presione TV para cambiar al modo de TV. • Presione VGA para ver una computadora conectada a su televisor.
⑪	APAGADO AUTOMÁTICO	Permite configurar el temporizador de apagado automático. Para obtener más información, refiérase a la sección "Ajuste del temporizador de apagado automático" en la página 29.
⑫	ZOOM	Permite seleccionar la relación de aspecto de la pantalla. Se puede seleccionar Auto , Normal , Zoom , Wide (Ancho) y Cinema (Cine) Para obtener más información, refiérase a la sección "Ajuste de la imagen del televisor" en la página 16.
⑬	IMAGEN	Permite seleccionar el modo de imagen. Se puede seleccionar Vivid (Vívido), Standard (Estándar), Sports (Deportes), Energy Saving (Ahorro de energía) y Custom (Personalizado). Para obtener más información, refiérase a la sección "Ajuste de la imagen del televisor" en la página 16.
⑭	REGRESAR	Permite ir al último canal visto. Para obtener más información, refiérase a la sección "Selección de un canal" en la página 14.
⑮	GUÍA	Permite abrir la guía de programación de DTV (si está disponible). Para obtener más información, refiérase a la sección "Mostrando información de programa" en la página 14.
⑯	SALIR	Permite cerrar el menú de pantalla.

Elemento	Nombre	Descripción
①	ENCENDIDO ⏻	Permite encender el televisor o ponerlo en el modo de suspensión. Cuidado: El televisor sigue recibiendo corriente aun cuando se encuentra apagado. Desconecte el cable de alimentación para desconectar la corriente.
②	ENTRADA	Permite abrir el menú de fuente de entrada (INPUT SOURCE). Para obtener más información, refiérase a la sección "Selección de la fuente de entrada de video" en la página 14.
③	Números/.	Permiten ingresar los números de canal o la contraseña de control de los padres. Presione el botón de punto para seleccionar un sub-canal digital. Para obtener más información, refiérase a la sección "Selección de un canal" en la página 14.

Elemento	Nombre	Descripción
17	CH ^/CH v	Permite ir al siguiente canal o al anterior en la lista de canales. Para obtener más información, refiérase a la sección "Búsqueda automática de canales" en la página 19 y "Selección de un canal" en la página 14.
18	FAVORITOS	Presione para abrir la lista de canales favoritos. Para obtener más información, refiérase a la sección "Configuración de una lista de canales favoritos" en la página 20.
19	MTS/SAP	En el modo de TV analógica, permite seleccionar STEREO (Estéreo), SAP (programa de audio secundario) o MONO (Monofónico).
20	LISTA DE CANALES	Permite mostrar la lista de canales. Para obtener más información, vea "Selección de un canal" en la página 14.
21	SUBTÍTULOS OPTATIVOS	Permite activar o desactivar los subtítulos optativos. Para obtener más información, refiérase a la sección "Activación o desactivación de la función de subtítulos optativos" en la página 26.
22	AUDIO	Permite seleccionar el modo de sonido. Se puede seleccionar Standard (Estándar) , Movie (Película) , Music (Música) , News (Noticias) o Custom (Personalizado) . Para obtener más información, refiérase a la sección "Ajuste del sonido" en la página 17.

Uso del control remoto

Instalación de las pilas del control remoto

Para instalar las pilas del control remoto:

- 1 Presione sobre el seguro de la cubierta del compartimiento de pilas y remueva la cubierta del control remoto.

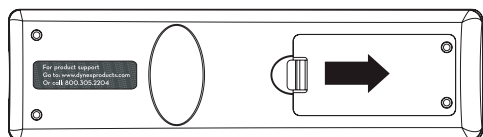

- 2 Inserte dos pilas AAA en el compartimiento de pilas. Verifique que los símbolos + y - en las pilas correspondan con los símbolos + y - en el compartimiento de las pilas.
- 3 Vuelva a colocar la cubierta. Asegúrese de que el seguro encaje en su lugar.

Precauciones relacionadas con las pilas:

- Deseche las pilas usadas como si fueran residuos peligrosos.
- No combine pilas de diferentes tipos.
- No combine pilas gastadas y nuevas. Combinar pilas gastadas y nuevas puede reducir la vida útil de las pilas nuevas y causar fuga en las pilas gastadas.
- Saque las pilas tan pronto que dejen de funcionar. Los productos químicos causados por las fugas pueden causar sarpullido cutáneo. Si las pilas se derraman, limpie el compartimiento de las pilas con un paño.
- Saque las pilas si el control remoto no se usa por un período largo de tiempo.
- No exponga las pilas al calor excesivo proveniente de la luz de sol, el fuego u otras fuentes de calor.

Orientación del control remoto

Para apuntar el control remoto:

- Apunte el control remoto hacia el sensor de control remoto al frente de su televisor.

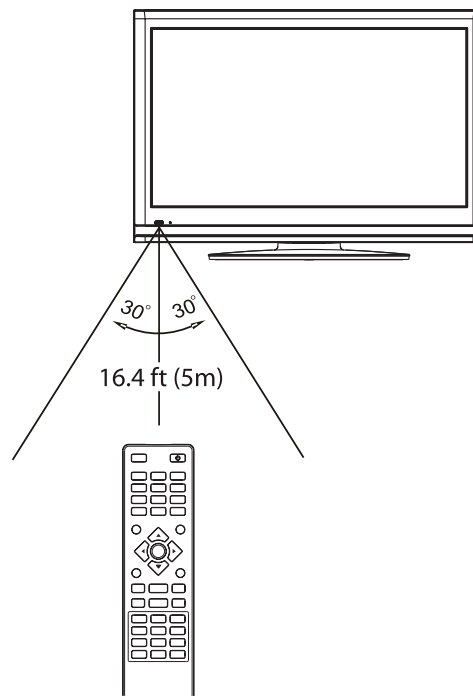

Notas:

- No exponga el control remoto a choques o líquidos.
- No use el control remoto en un área con alta humedad.
- No coloque el control remoto bajo la luz del sol directa.
- No coloque objetos, tales como gabinetes, entre el control remoto y el sensor del control remoto.
- Puede ser que el control remoto no funcione si luz del sol directa o luz fuerte brille sobre el sensor del control remoto. Mueva su televisor o cambie el ángulo en que usa el control remoto.

Programación de un control remoto universal para que funcione con su televisor

Se puede operar su televisor con un control remoto universal nuevo o uno existente.

Para programar su control remoto universal:

- 1 Para programar su control remoto para que funcione con su televisor Dynex, refiérase a la tabla a continuación para encontrar códigos comunes. Si encuentra problemas al programar su control remoto o necesita otro código de control remoto, visite www.dynexproducts.com para obtener los últimos códigos para control remoto.

Códigos de televisores Dynex para controles remotos universales (para todos los televisores Dynex fabricados después del uno de enero del 2007)

Marcas y modelos de controles remotos universales

Philips PHDVD5, PH5DSS, PMDVR8, PDVR8	RCA RCU807	One-For-All URC-6690	Sony RM-VL600
---	---------------	-------------------------	------------------

115

135

0464

8043

Marcas y modelo de cajas decodificadoras

Comcast M1057	Dish Network VIP508, VIP622	Motorola DRC800	TIVO Series 3, HD	DirectTV RC23
------------------	--------------------------------------	--------------------	----------------------	------------------

0463

720

0463

0091

10463

Los códigos para otros controles remotos se encuentran disponibles en línea en: <http://www.dynexproducts.com/universalcontrolcodes.aspx>

Consejos:

- La marca normalmente se encuentra visible en la parte frontal del control remoto universal y el número de modelo se encuentra visible en la parte posterior.
 - Los códigos mostrados anteriormente son códigos comunes y están sujetos a cambios. Favor refiérase a Dynexproducts.com para obtener los códigos más actualizados.
 - Si su control remoto universal no se encuentra en la tabla, refiérase a las instrucciones de su control remoto e intente los códigos para las marcas Orion, Emerson, Memorex, Sansui, Sylvania o Zenith. Puede ser que necesite intentar con varios códigos antes de encontrar uno que funcione.
- 2 Siga las instrucciones de su control remoto universal para ingresar el código que encontró en el paso 1.

Consejos:

- Si su control remoto universal cuenta con una función de búsqueda de código, realice una búsqueda para identificar un código que funcione con su televisor. Refiérase a las instrucciones de su control remoto universal para obtener más detalles.
 - Si su control remoto universal cuenta con una función de "aprendizaje", puede programarlo manualmente usando el control remoto del televisor para "enseñar" los comandos uno a la vez. Refiérase a las instrucciones de su control remoto universal para obtener más detalles.
- 3 Si nada funciona, tendrá que usar otro control remoto universal que pueda operar su caja decodificadora y su televisor. Cinco de dichos controles remotos se listan en la tabla, pero muchos más modelos compatibles se encuentran disponibles en las tiendas.

- 4 Para obtener más ayuda, llame al soporte técnico de su control remoto universal o al fabricante de su caja decodificadora, o llame al centro de asistencia al cliente de Dynex. Clientes en Estados Unidos y Canadá, deberán llamar al 1-800-305-2204. Clientes en México, deberán llamar al 01-800-926-3020.

Realización de las conexiones

Antes que realice cualquier conexión:

- Revise los conectores en los extremos de los cables para asegurarse de que son del tipo correcto antes de intentar conectarlos en las tomas del televisor.
- Asegúrese de que todos los conectores estén insertados firmemente en las tomas. Las conexiones flojas pueden resultar en problemas de imagen o de color.
- Cuando se conectan equipos al televisor, asegúrese de que el televisor y el equipo están apagados y que los cable de alimentación estén desenchufados.

Selección de una ubicación

Deberá seleccionar una ubicación para el televisor:

- Donde la luz directa no se refleja en la pantalla
- Que tenga iluminación indirecta y suave
- Donde el televisor tenga acceso a una conexión de antena o TV por cable
- Donde el televisor tenga acceso a un tomacorriente

Nota: Visionar TV en oscuridad total o con un reflejo en la pantalla, pueden causar cansancio de los ojos.

Conexión de la alimentación

Para conectar el cable de alimentación:

- Enchufe el cable de alimentación en la toma de entrada de CA (AC IN) en la parte posterior de su televisor y enchufe el otro extremo en un tomacorriente.

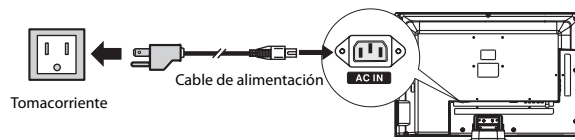

Notas:

- el enchufe de CA del televisor podría ser diferente al mostrado.
- Asegúrese de utilizar sólo el tipo de fuente de alimentación indicado en la etiqueta de marca.
- Siempre desenchufe el cable de alimentación cuando el televisor no se va a usar por un período largo de tiempo.

Conexión de un equipo con HDMI

Nota: Si su equipo cuenta con una conexión de HDMI, le recomendamos que la use para obtener la mejor calidad posible.

Para conectar un equipo con HDMI:

- Conecte un extremo de un cable de HDMI (no incluido) a la toma **HDMI 1** o **HDMI 2** en la parte posterior de su televisor o la toma **HDMI 3** al lado de su televisor y conecte el otro extremo del cable a la toma de salida de HDMI (**HDMI OUT**) en el equipo con HDMI.

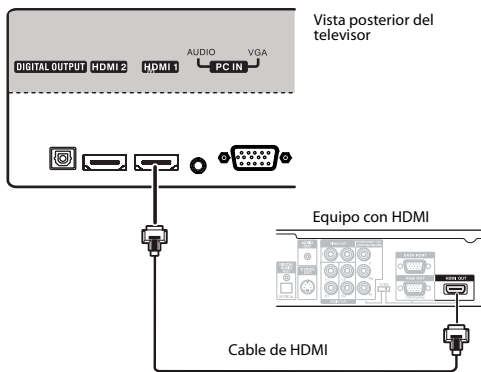

Nota: Para conectar un equipo con DVI, utilice un cable adaptador de DVI a HDMI para conectar a la toma **HDMI** en el televisor y conecte un cable de audio a la toma de entrada de audio de la computadora (**PC IN AUDIO**) en la parte posterior del televisor.

Para reproducir desde un equipo con HDMI:

- Encienda el televisor y presione el botón de entrada (**INPUT**). Se abre el menú de la fuente de entrada (**INPUT SOURCE**).
- Presione **▲** o **▼** para seleccionar **HDMI 1** o **HDMI 2** o **HDMI 3** y presione **ENTER** (Entrar).

Nota: También se puede presionar **HDMI** una vez para seleccionar **HDMI 1**, dos veces para seleccionar **HDMI 2**, o tres veces para seleccionar **HDMI 3**.

- Encienda su equipo con HDMI y seleccione en el modo correcto. Refiérase a las instrucciones que vienen con el equipo de HDMI.

Conexión de un equipo con video de componentes

Los cables de video de componentes a menudo cuentan con conectores de video codificados por color rojo, verde y azul y conectores de audio rojo y blanco. Haga coincidir los colores cuando realice las conexiones.

Para conectar un equipo con video de componentes:

- Asegúrese de que el cable de alimentación de su televisor está desconectado y el equipo con video de componentes está apagado.
- Conecte un cable de video de componentes a las tomas de salida de componentes (**COMPONENT OUT**) en el equipo con video de componentes.

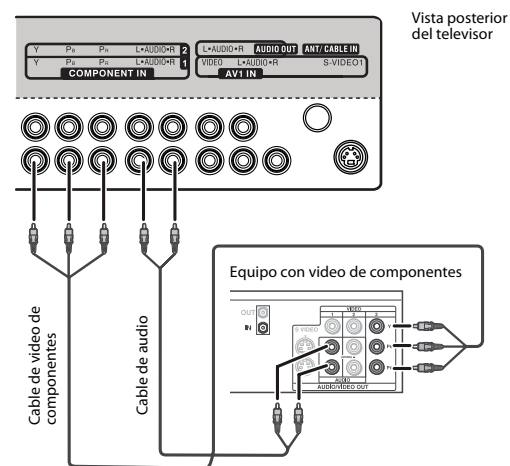

- Conecte el otro extremo del cable de video de componentes a las tomas de **COMPONENT 1** o **COMPONENT 2** en la parte posterior de su televisor.
- Conecte un cable de audio (no incluido) a las tomas de salida de audio (**AUDIO OUT**) izq./der. (L/R) en el equipo con video de componentes.
- Conecte el otro extremo del cable de audio a las tomas de audio de componentes (1 y 2) derecho/izquierdo (**COMPONENT 1** o **COMPONENT 2**) **AUDIO-R** y **AUDIO-L** en la parte posterior de su televisor.

Para reproducir video desde un equipo con video de componentes:

- Encienda el televisor y presione el botón de entrada (**INPUT**). Se abre el menú de la fuente de entrada (**INPUT SOURCE**).
- Presione **▲** o **▼** para seleccionar **Component 1** (Componentes 1) o **Component 2** (Componentes 2) y presione el botón de entrar (**ENTER**).

Nota: También se puede presionar **COMP** una vez para seleccionar **Component 1** (Componentes 1) o dos veces para seleccionar **Component 2** (Componentes 2).

- Encienda el equipo con video de componentes e inicie la reproducción. Refiérase a las instrucciones que vienen con el equipo con video de componentes.

Conexión de una antena, TV por cable o un decodificador de satélite

Para conectar una antena, TV por cable o un decodificador de satélite:

- Conecte un extremo de un cable coaxial de 75 ohmios a la toma **ANT/CABLE IN** en la parte posterior del televisor y conecte el otro extremo del cable a la antena o a la toma de pared de TV por cable.

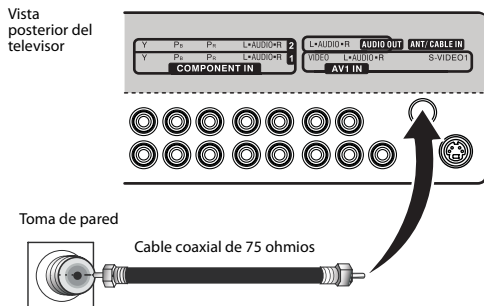

- Si está conectando una caja de TV por satélite o cable, puede usar una de las siguientes conexiones (si están disponibles):
 - Aceptable: cable coaxial de 75 ohmios
 - Buena: cable de video compuesto
 - Mejor: cable de S-Video
 - Aún mejor: cables de video de componentes
 - Óptima: cable de HDMI

Notas:

- Le recomendamos usar un cable coaxial de 75 ohmios para reducir la interferencia y ruido causada por la transmisión de ondas de radio.
- No se debe atar el cable coaxial al de alimentación ni a otros cables.
- Si está utilizando una antena y la recepción es deficiente, póngase en contacto con un técnico de servicio para ajustar la antena.

Conexión de un VCR

Nota: Si el VCR cuenta con una toma de S-Video (buena calidad), tomas de video de componentes (mejor calidad) o una toma de HDMI (óptima calidad), conéctelo usando la mejor conexión disponible.

Para conectar un VCR:

- Asegúrese de que el cable de alimentación del televisor está desconectado y que el VCR está apagado.
- Conecte un extremo de un cable de AV estándar (no incluido) en la toma de entrada video AV1 (**AV1 IN VIDEO**) en la parte posterior del televisor y conecte el otro extremo del cable a la toma de salida de video AV (**AV OUT VIDEO**) en el VCR.

- 0 -

Para obtener una mejor imagen, se puede conectar un cable de S-Video a la toma de salida de S-Video (**S-VIDEO OUT**) en el VCR y a la toma de **S-VIDEO1** en su televisor.

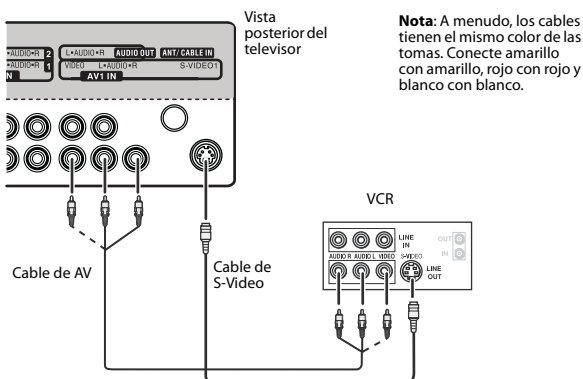

Nota: Los conectores del cable y las tomas normalmente tienen los mismos colores. Haga coincidir los colores cuando conecte el cable de AV.

- Conecte los conectores de audio del cable de AV (color rojo y blanco) a las tomas de salida de audio de AV (**AV OUT AUDIO**) del VCR y a las tomas de entrada de audio izquierdo y derecho de AV1 (**AV1 IN AUDIO-L** y **AUDIO-R**) en la parte posterior de su televisor.

Para reproducir desde el VCR:

- Encienda el televisor y presione el botón de entrada (**INPUT**). Se abre el menú de la fuente de entrada (**INPUT SOURCE**).
- Presione **▲** o **▼** para seleccionar **AV1** o **S-Video1** y presione **ENTER** (Entrar).

Nota: También se puede presionar **VIDEO** una vez para seleccionar **AV1** o tres veces para seleccionar **S-Video1**.

- Encienda el VCR, inserte una cinta de video y presione **PLAY** (Reproducir) en el VCR.

Conexión de una videocámara o una consola de videojuegos

Nota: Si su consola de videojuegos cuenta con una conexión HDMI, obtendrá mejor calidad usando la conexión de HDMI en lugar de la de AV.

Para conectar una videocámara o una consola de videojuegos:

- Asegúrese de que el cable de alimentación del televisor está desconectado y que la videocámara o consola de videojuegos está apagada.
- Conecte un extremo de un cable de AV estándar (no incluido) en las tomas de entrada de video de AV2 (**AV2 IN VIDEO**) en la parte lateral del televisor y conecte el otro extremo del cable a las tomas de salida de video de AV (**AV OUT VIDEO**) en la videocámara o la consola de videojuegos.

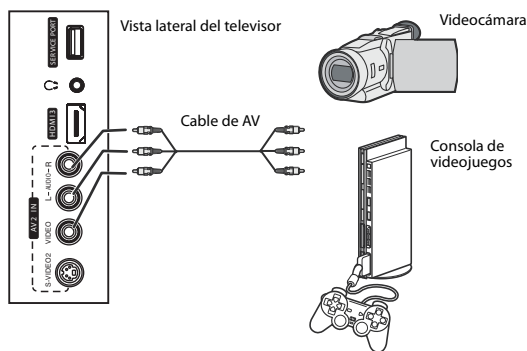

Nota: Los conectores del cable y las tomas normalmente tienen los mismos colores. Haga coincidir los colores cuando conecte el cable de AV.

- Conecte los conectores de audio del cable de AV (color rojo y blanco) a las tomas de salida de audio de AV (**AV OUT AUDIO**) de la videocámara o la consola de videojuegos y a las tomas de entrada audio izquierdo y derecho de AV2 (**AV2 IN AUDIO-L** y **AUDIO-R**) en la parte lateral de su televisor.

Para reproducir video desde una videocámara o jugar con una consola de videojuegos:

- Encienda el televisor y presione el botón de entrada (**INPUT**). Se abre el menú de la fuente de entrada (**INPUT SOURCE**).
- Presione **▲** o **▼** para seleccionar **AV2** y presione **ENTER** (Entrar).

Nota: También se puede presionar **VIDEO** dos veces para seleccionar **AV2**.

- 3 Encienda la videocámara o la consola de videojuegos y siga las instrucciones que vienen con el equipo para reproducir desde la videocámara o consola de videojuegos.

Conexión a una computadora

Para conectar una computadora:

- 1 Asegúrese de que el cable de alimentación de su televisor esté desconectado y que la computadora esté apagada.
- 2 Conecte un extremo de un cable de VGA (no incluido) a la toma de VGA de la entrada de PC (**PC IN VGA**) en la parte posterior del televisor y conecte el otro extremo del cable a la toma de **VGA** en la computadora.

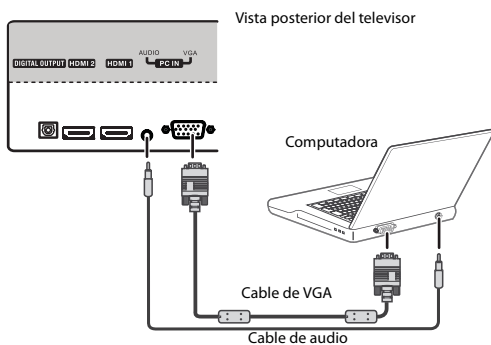

- 3 Conecte un extremo de un cable de audio (no incluido) a la toma de audio de la entrada de PC (**PC IN AUDIO**) en la parte posterior del televisor y conecte el otro extremo del cable a la toma de salida de audio (**AUDIO OUT**) en la computadora.

Nota: El cable de audio tiene que tener un mini conector estéreo.

Para reproducir video desde la computadora:

- 1 Encienda el televisor y presione el botón de entrada (**INPUT**). Se abre el menú de la fuente de entrada (**INPUT SOURCE**).
- 2 Presione **▲** o **▼** para seleccionar **VGA** y presione el botón de entrar (**ENTER**).

Consejo: También se puede presionar el botón **VGA** en el control remoto para seleccionar **VGA**.

- 3 Encienda la computadora y ajuste las propiedades de pantalla de la computadora, según sea necesario.

Conexión de un sistema de cine en casa

Conexión de un cable de audio analógico

Para conectar un cable de audio analógico:

- 1 Asegúrese de que el cable de alimentación de su televisor está desenchufado y que el amplificador de audio está apagado.
- 2 Conecte un extremo de un cable de audio (no incluido) a las tomas de salida de audio izq. y der. (**AUDIO OUT**) en la parte posterior del televisor.

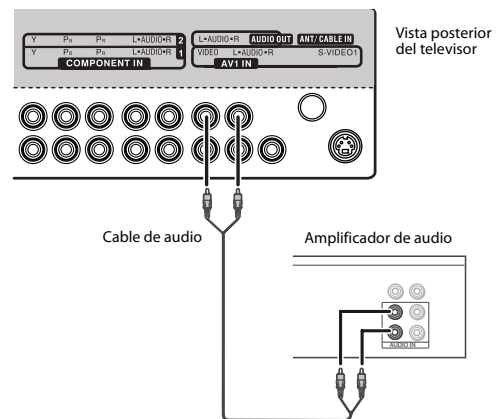

Nota: Los conectores del cable y las tomas normalmente tienen los mismos colores. Haga coincidir los colores cuando conecte el cable de AV.

- 3 Conecte el otro extremo del cable de audio a las tomas de entrada de audio (**AUDIO IN**) en el sistema de cine en casa.

Conexión de un cable de audio digital

Para conectar un cable óptico de audio digital:

- 1 Asegúrese de que el cable de alimentación de su televisor está desconectado y que el sistema de audio digital está apagado.
- 2 Conecte un extremo de un cable óptico de audio digital (no incluido) a la toma de salida digital (**DIGITAL OUTPUT**) en la parte posterior del televisor.

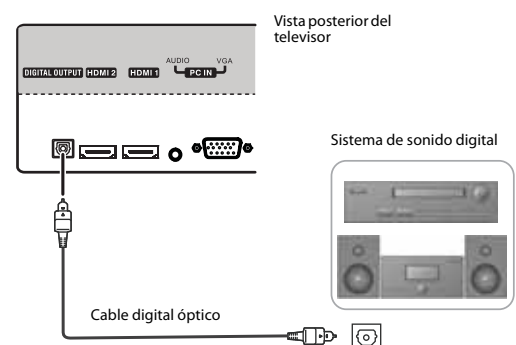

- 3 Conecte el otro extremo del cable de audio a la toma de entrada óptica de audio digital en el sistema de audio digital.

Nota: La toma de salida digital (**DIGITAL OUTPUT**) funciona únicamente con canales de TV digital.

Para reproducir el sonido del televisor a través de un sistema de cine en casa:

- 1 Encienda el televisor y seleccione un programa que desee ver.
- 2 Encienda su sistema de cine en casa y seleccione la fuente de sonido del televisor y ajuste el volumen a un nivel cómodo.

Conexión de auriculares

Advertencia: Cuando se usen auriculares, ajuste el volumen de los auriculares para evitar niveles excesivos de volumen que pueden dañar su oído.

Para conectar los auriculares:

- Conecte los auriculares (no incluidos) en la toma  (auriculares) a un lado del televisor.

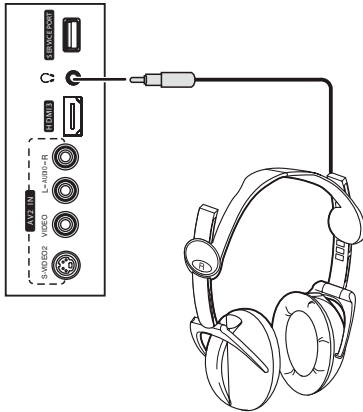



Encendido de su televisor por primera vez





Para configurar su televisor:

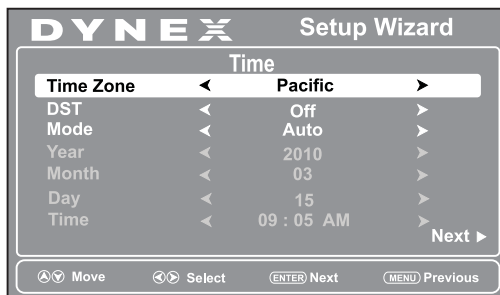

- 1 Asegúrese de insertar las pilas en el control remoto, de conectar sus equipos al televisor y de conectar la alimentación de CA.
- 2 Presione  (Encendido) y espere varios segundos. Se abre la pantalla inicial del asistente de configuración [Setup Wizard] (sólo la primera vez que encienda su televisor).





- 3 Presione  o  para seleccionar el idioma del menú que guste y presione **ENTER** (Entrar). Se abre la pantalla Time (Hora).

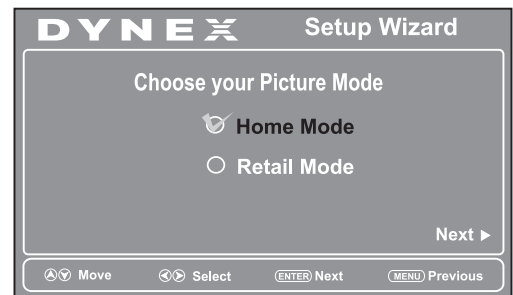

- 4 Presione  o  para resaltar **Time Zone** (Zona horaria) y presione  o  para seleccionar su zona horaria. Se puede seleccionar **Pacific (Pacífico)**, **Alaska**, **Hawaii (Hawai)**, **Atlantic (Atlántico)**, **Eastern (Del Este)**, **Central (Centro)** o **Mountain** (De las Rocas).

- 5 Si su área de recepción observa la hora de verano, presione  o  para resaltar **DST** (Hora de verano) y presione  o  para seleccionar **On** (Activado).
- 6 Presione  o  para resaltar **Mode** (Modo) y presione  o  para seleccionar **Manual** (para ajustar manualmente la fecha y hora) o **Auto** (la fecha y hora se ajustan automáticamente con una fuente de señal de TV, basado en la zona horaria seleccionada).
- 7 Si seleccionó el modo **Manual**, ajústelo de la siguiente forma:
 - Presione  o  para resaltar **Year (Año)**, **Month (Mes)** o **Day** (Día) y presione  o  para ajustarlo.
 - Ajuste la hora presionando  o  para resaltar **Time** (Hora) y presione  o  para resaltar el campo de la hora, los minutos o AM/PM. Presione  o  para ajustar el parámetro.
- 8 Presione **ENTER** (Entrar). La pantalla *Choose your Picture Mode* (Elija su Modo de imagen) se abre.



- 9 Presione  o  para seleccionar **Home Mode** (Modo de Casa) o **Retail Mode** (Modo comercial) y presione **ENTER** (Entrar). Si selecciona **Home Mode** (Modo de casa), se abrirá la pantalla *Choose your TV source* (Elija su fuente de TV).
- 0 -

Si selecciona **Retail Mode** (Modo comercial), aparecerá el mensaje "Are you sure you want Retail mode? Since in this mode Energy saving is not realized." (¿Está seguro de usar el modo comercial? Ya que en este modo no se ahorra energía). Seleccione **Yes** (Sí) para continuar o **No** para salir.

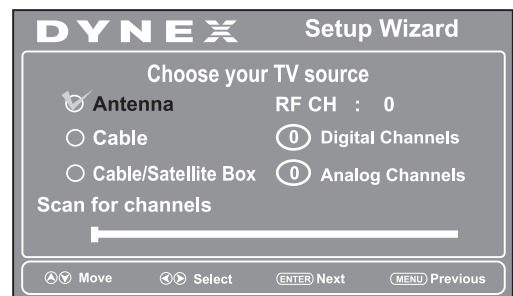

- 10 Presione  o  para seleccionar **Antenna (Antena)**, **Cable**, o **Cable/Satellite Box** (Caja de cable/satélite) dependiendo del tipo de conexión que tenga.
 - Si use una antena para una señal de TV estándar o de alta definición, seleccione **Antenna** (Antena).
 - Si su cable está conectado directamente al televisor (sin usar una caja decodificadora), seleccione **Cable**.
 - Si su cable está conectado a su televisor por medio de una caja sintonizadora, seleccione **Cable/Satellite Box** (Caja de cable/satélite).
- 11 Presione  cuando haya realizado su selección. Se abre la pantalla para buscar canales.

Si seleccionó **Antenna** (Antena) o **Cable**, su televisor busca automáticamente los canales disponibles en su área y guarda la información de los canales en la lista de canales. Este proceso puede durar varios minutos. Mientras se hace la búsqueda, el televisor muestra un reporte del progreso.

- 0 -

Si seleccionó **Cable/Satellite Box**, la búsqueda automática no será necesaria y la pantalla le pedirá que seleccione la fuente de entrada correcta para su caja decodificadora. Presione el botón de salir (**EXIT**) para cerrar el menú.

Notas:



- Durante la búsqueda automática, los programas digitales se buscarán primero y luego los programas analógicos. Cuando se encuentren todos los canales digitales disponibles, la pantalla le pedirá que presione menú o salir si no necesita buscar los canales analógicos ("Press **MENU** or **EXIT** if you don't need analog channel scan.") Ahora se puede presionar **EXIT** (Salir) para salir de la búsqueda de canales analógicos o simplemente ignórela y el televisor seguirá buscando.
- La búsqueda de canales puede tomar más de 30 minutos.
- Se puede presionar **EXIT** (Salir) en cualquier momento para detener la búsqueda de canales automática, pero necesitará reiniciar la búsqueda automática para crear una lista de canales.

- 12 Seleccione la fuente de entrada de video correspondiente en el menú de fuente de entrada (**INPUT SOURCE**).

Funcionamiento básico

Encendido o apagado de su televisor

Para encender o apagar su televisor (modo de suspensión):

- 1 Enchufe el cable de alimentación en un tomacorriente de CA.
- 2 Presione el botón  (encendido). Su televisor se encenderá.
- 3 Presione nuevamente el botón  para apagar su televisor. Cuando apague su televisor, éste ingresará al modo de suspensión.

Advertencia: Cuando su televisor se encuentra en el modo de suspensión, todavía recibe corriente. Para desconectar la corriente completamente, desenchufe el cable de alimentación.



Nota: Si su televisor no recibe una señal de entrada por varios minutos, éste ingresará automáticamente al modo de suspensión.

Selección de la fuente de entrada de video

Para seleccionar la fuente de entrada de video:

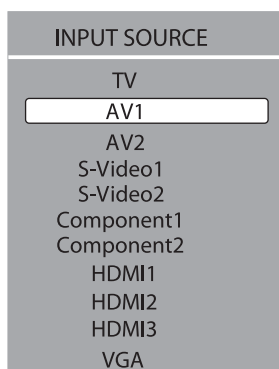
- 1 Encienda su televisor y presione el botón **INPUT** (Entrada) en el control remoto o el botón de entrada (**INPUT**) en el televisor. Se abre el menú de la fuente de entrada (**INPUT SOURCE**).





- 2 Presione  o  para resaltar la fuente de video y presione **ENTER** (Entrar).

También puede seleccionar la fuente de entrada usando los siguientes botones del control remoto:





- **COMP:** presione repetidamente para alternar entre las entradas de video de componentes (**COMPONENT**).
- **HDMI:** presione repetidamente para alternar entre las entradas **HDMI**.
- **VIDEO:** presione repetidamente para alternar entre las entradas de **AV** y **S-Video**.
- **TV:** permite cambiar al modo de **TV**.
- **VGA:** presione para mostrar una computadora conectada a su televisor.



Selección de un canal

Para seleccionar un canal:

- Presione **CH**  / **CH**  para ir al siguiente canal o al anterior.
- Presione los botones numéricos para ingresar el número de canal que guste y espere a que el canal cambie, o presione **ENTER** (Entrar) para cambiar el canal inmediatamente.
 - Para seleccionar un subcanal digital, presione los botones numéricos para seleccionar el canal digital principal, presione el punto (.) y los botones numéricos para seleccionar el subcanal. Espere a que el canal cambie o presione **ENTER** (Entrar) para cambiar el canal.

Nota: Tiene tres segundos para presionar cada botón.

- Presione **RECALL** (Regresar) para ir al último canal visto.
- Presione **CH-LIST** para mostrar una lista de canales memorizados, presione  o  para seleccionar el canal que desee de la lista y presione **ENTER** (Entrar) para ir a ese canal.
- Presione **FAVORITE** (Favoritos) para mostrar una lista de sus canales favoritos y presione  o  para seleccionar el canal que desee de la lista y presione **ENTER** (Entrar) para ir a ese canal.

Nota: Si la lista cuenta con más de una página, presione  o  para desplazarse por las páginas.

Ajuste del volumen

Para ajustar el volumen:

- Presione **VOL+** o **VOL-** para subir o bajar el volumen.
- Presione **MUTE** (Silenciar) para desactivar el sonido temporalmente. Presione **MUTE** (Silenciar) de nuevo para restaurar el sonido.

Mostrando información de programa

Para mostrar la información sobre la programación:

- Presione **INFO** para mostrar un titular de información. El titular de información muestra la información de programa actual tal como el número de canal, la fuente de entrada de la señal y la resolución.
 - **Información de la señal digital:** cuando se está visionando un canal digital, muestra el número del canal, el nombre de la estación, la etiqueta del canal (si está establecida), el nombre del programa transmitido, la clasificación de TV, el tipo de señal, la información de audio, la resolución, el modo de subtítulos optativos, la hora actual, la hora de comienzo y de fin del programa.
 - **Información de la señal analógica:** cuando se está visionando un canal analógico muestra el número del canal, la etiqueta del canal (si está establecida), el tipo de señal, la información de audio y la resolución.

- Presione **GUIDE** (Guía) para mostrar la guía de programación digital, que podría mostrar una lista de programas disponibles, horarios de programas y resúmenes de programas, dependiendo de la información suministrada por la estación televisora.

Introducción a los menús de pantalla

Picture menu (Menú de imagen)

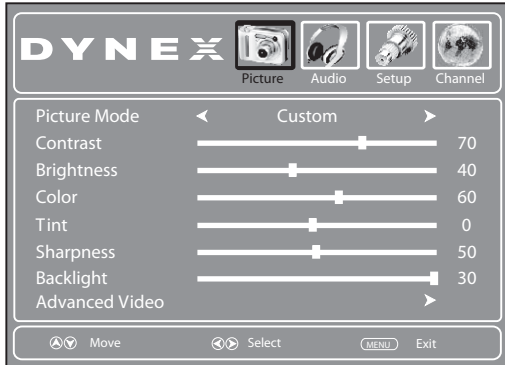

Audio menu (Menú de audio)

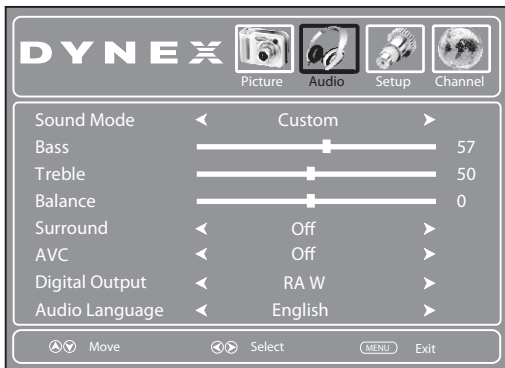

Menú de ajustes



Channel menu (Menú de canales)

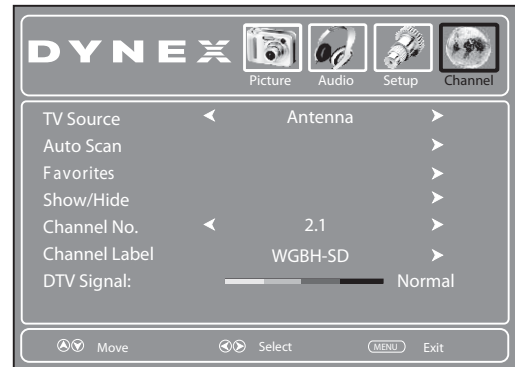

Notas:

Dependiendo de la fuente de señal seleccionada, se podrían mostrar diferentes opciones en su pantalla. Los menús anteriores se muestran en el modo de TV.

Los elementos del menú que no se pueden seleccionar se muestran color gris. Los menús en este manual se muestran en el modo de TV, a menos que se indique lo contrario.

Las figuras y pantallas mostradas en este manual tienen el propósito de explicación y podrían variar de las pantallas actuales en su televisor.

Navegación de los menús

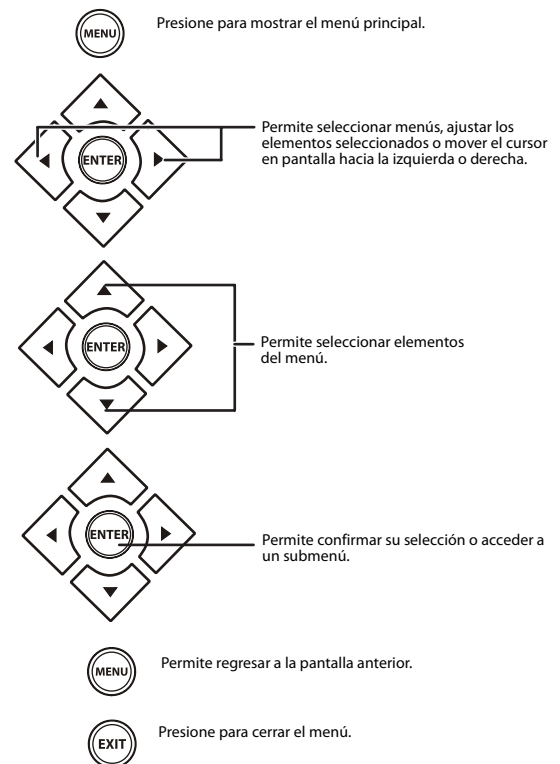

Ajuste de los parámetros básicos

Para ajustar los parámetros básicos:

- 1 Presione el botón de menú (**MENU**). Se abrirá el menú de imagen (*Picture*).

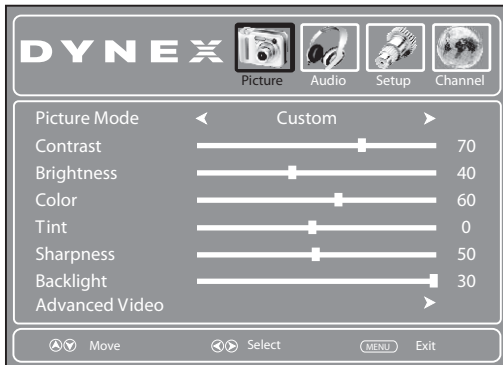

- 2 Presione ◀ o ▶ para resaltar **Setup** (Ajustes) y presione ▼. Se abre el menú de configuración (*Setup*).



- 3 Presione ▲ o ▼ para resaltar una opción y presione **ENTER** (Entrar) para ingresar al submenú. Se puede seleccionar:
 - **Parental Controls** (Controles de los padres): permite controlar que programas y películas pueden ver sus niños basado en clasificaciones de la industria.
 - **Time** (Hora): ajusta el reloj y el temporizador de apagado automático.
 - **Closed Caption** (Subtítulos optativos): activa y desactiva la función de subtítulos optativos. También le permite ajustar las opciones de subtítulos optativos.
 - **Menu Settings** (Ajustes de menú): le permite ajustar el idioma y la transparencia del menú.
 - **VGA Settings** (Ajustes de VGA): le permite modificar los ajustes de imagen para optimizar una pantalla de computadora. Este ajuste se activa solamente cuando se conecta una pantalla de computadora al televisor.
 - **Input Label** (Etiqueta de entrada): genera un nombre único para un equipo conectado a las tomas de entrada de su televisor.
 - **Restore Default** (Restauración de valores predefinidos): restaura la mayoría de los ajustes del televisor a los valores de fábrica.
 - **Audio Only** (Sólo audio): desactiva la imagen de TV y permite escuchar solamente el audio.
- 4 Presione el botón de menú (**MENU**) para regresar al menú anterior o presione el botón de salir (**EXIT**) para cerrar el menú.

Ajuste de la imagen

Ajuste de la imagen del televisor

Para ajustar la imagen:

- 1 Presione el botón de menú (**MENU**). Se abre el menú de pantalla con el menú de imagen (*Picture*) mostrado.

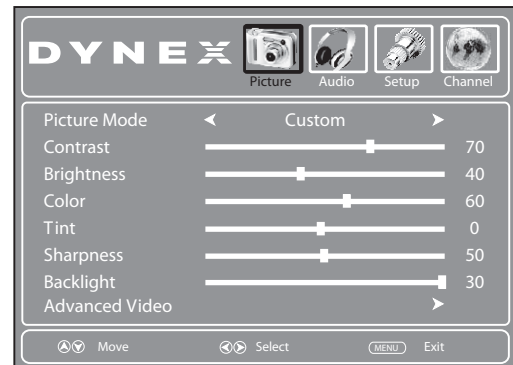

- 2 Presione ▲ o ▼ para resaltar una opción y presione ◀ o ▶ para ajustar la opción. Se puede seleccionar:
 - **Picture Mode** (Modo de imagen): selecciona el modo de imagen. Se puede seleccionar:
 - **Vivid** (una imagen brillante y vívida)
 - **Standard** (una imagen estándar)
 - **Sports** [Deportes] (una imagen dinámica)
 - **Theater** [Cine] (una imagen finamente detallada)
 - **Energy Saving** [Ahorro de energía] (se reduce el brillo de la retroiluminación)
 - **Custom** (imagen personalizada).
- Nota:** También se puede presionar **PICTURE** (Imagen) en el control remoto para seleccionar el modo de imagen.
- **Contrast:** ajusta el contraste.
 - **Brightness:** ajusta el brillo.
 - **Color:** ajusta la saturación del color.
 - **Tint:** ajusta el tono de la imagen.
 - **Sharpness:** ajusta la nitidez.
 - **Backlight:** ajusta la retroiluminación de la pantalla.
- 3 Presione ▲ o ▼ para resaltar **Advanced Video** (Video avanzado) y presione **ENTER** (Entrar) para ingresar al submenú.
 - 4 Presione ▲ o ▼ para resaltar una opción y presione ◀ o ▶ para ajustar la opción. Se puede seleccionar:
 - **Color Temperature:** selecciona la temperatura de color. Se puede seleccionar **Warm** [Cálido] (para mejorar los rojos), **Cool** [Frío] (para mejorar los azules) o **Normal**.
 - **Zoom Mode** (Modo de zoom): le permite seleccionar la relación de aspecto de la imagen. Se puede seleccionar:
 - **Auto** selecciona automáticamente la relación de aspecto. Disponible solamente cuando el zoom automático está activado (ON).
 - **Normal:** selecciona la relación de aspecto correcta que corresponda con la imagen de la fuente.
 - **Wide** [Ancho]: muestra una imagen de pantalla completa.
 - **Zoom:** amplía la imagen pero podría cortar la parte superior e inferior.
 - **Cinema:** estira la imagen en las orillas, mientras que mantiene una buena relación de aspecto en el centro de la pantalla.

Nota: Las relaciones de aspecto anteriores sólo están disponibles con la función de sobrecarrido (**Overscan**) activada (ON), cuando se ve un programa digital.

- **Noise Reduction:** selecciona el modo de reducción de ruido para reducir el ruido de la imagen (nieve). Se puede seleccionar **Weak** (Débil), **Middle** (Medio), **Strong** (Fuerte) u **Off** (Desactivado).
- **Overscan** (Sobrebarrido): se activa (**On**) para ajustar la velocidad de reproducción de la imagen.
- **Adaptive Contrast** (Contraste adaptivo): se activa (**On**) esta función para optimizar la imagen mostrada para obtener una imagen más vívida.
- **DCR:** se activa (**On**) esta opción para activar la función de control de retroiluminación dinámica. Dependiendo de la señal, el televisor ajustará automáticamente el nivel de retroiluminación, lo que afecta el brillo global de la imagen.
- **Auto Zoom** (Zoom automático): en el modo de TV, activar (**On**) el zoom automático le permite seleccionar **Auto** en el modo de zoom (Zoom Mode).

- 5 Presione el botón de menú (**MENU**) para regresar al menú anterior o presione el botón de salir (**EXIT**) para cerrar el menú.

Ajuste de la imagen de la computadora

Para ajustar la imagen de la computadora:

- 1 Asegúrese de que su televisor se encuentra en el modo de VGA. Para obtener más información, refiérase a la sección "Selección de la fuente de entrada de video" en la página 14.
- 2 Presione el botón de menú (**MENU**). Se abre el menú de pantalla.

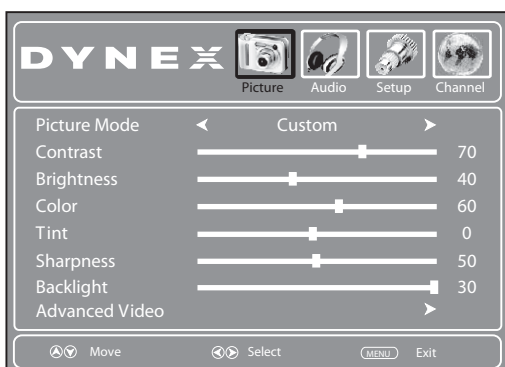

- 3 Presione ◀ o ▶ para resaltar **Setup** (Ajustes) y presione ▼. Se abre el menú de configuración (*Setup*).

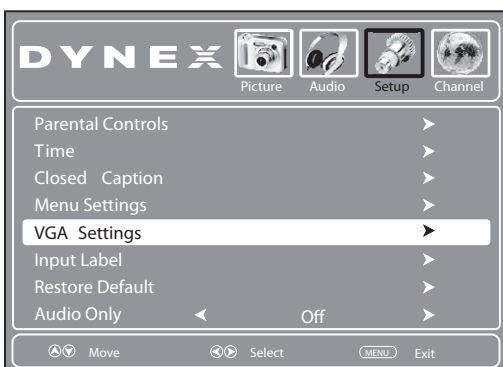

- 4 Presione ▲ o ▼ para resaltar **VGA Settings** (Ajuste de VGA) y presione **ENTER** (Entrar). Se abre el menú de ajustes de VGA (*VGA settings*).

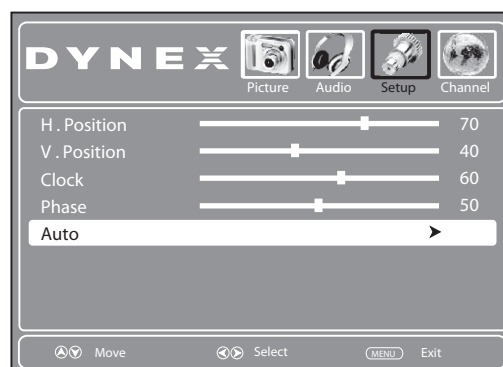

- 5 Presione ▲ o ▼ para resaltar una opción y presione ◀ o ▶ para ajustar la opción. Se puede ajustar:
 - **H-Position** (Posición horizontal): mueve la imagen hacia la derecha o izquierda
 - **V-Position** (Posición vertical): mueve la imagen hacia arriba o abajo
 - **Clock** (Frecuencia): ajusta la frecuencia de muestreo
 - **Phase** (Fase): ajusta el foco de imágenes estables
 - **Auto:** ajusta automáticamente los ajustes de imagen tal como posición y fase
- 6 Presione el botón de menú (**MENU**) para regresar al menú anterior o presione el botón de salir (**EXIT**) para cerrar el menú.

Ajuste del sonido

Ajuste del sonido

Para ajustar el sonido:

- 1 Presione el botón de menú (**MENU**). Se abre el menú de pantalla.

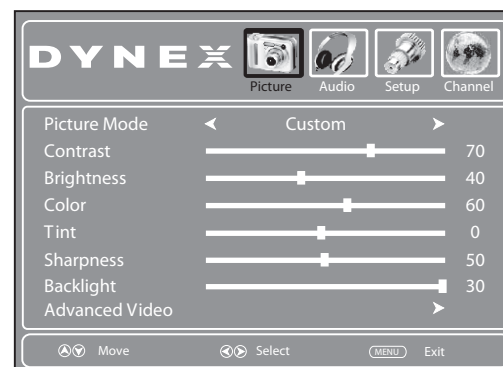

- 2 Presione ◀ o ▶ para resaltar **Audio** y presione ▼. Se abrirá el menú de **Audio**.

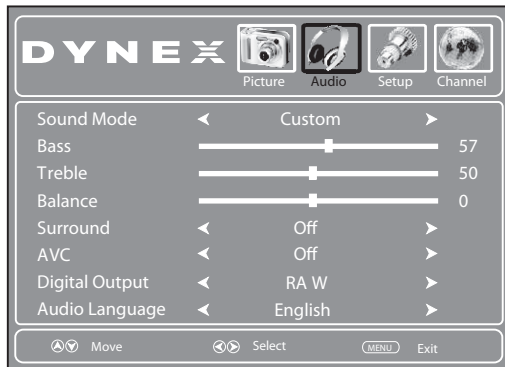

- 3 Presione ▲ o ▼ para resaltar una opción y presione ◀ o ▶ para ajustar la opción. Se puede seleccionar:

- **Sound Mode** (Modo de sonido): selecciona el modo de sonido. Se puede seleccionar:
 - **Standard** [Estándar] (para programas normales)
 - **News** [Noticias] (para noticieros)
 - **Music** [Música] (para programas musicales)
 - **Movie** [Película] (para películas)
 - **Custom** [Personalizado] (para un modo de sonido personalizado).

Nota: También se puede presionar **AUDIO** una o más veces para seleccionar el modo de sonido.

- **Bass** (Graves): ajusta los sonidos graves.
- **Treble** (Agudos): ajusta los sonidos agudos.
- **Balance**: ajusta el balance entre los canales de audio izquierdo y derecho.
- **Surround** (Envolvente): activa o desactiva el efecto de sonido envolvente.
- **AVC** (Control de volumen automático): ecualiza los niveles globales de volumen para todos los canales.
- **Digital Output** [Salida digital]: (sólo para canales digitales) selecciona el modo de salida de audio digital. Se puede seleccionar **RAW** [Puro] (Provee audio en su formato original) o **PCM** (provee el audio en el modo PCM, si está disponible).
- **Audio Language** [Idioma de audio]: (sólo para canales digitales) selecciona un idioma de audio alternativo, si está disponible.

- 4 Presione el botón de menú (**MENU**) para regresar al menú anterior o presione el botón de salir (**EXIT**) para cerrar el menú.

Selección del modo de audio

Se puede seleccionar el modo de audio para canales analógicos.

Para seleccionar el modo de audio para canales analógicos:

- Presione **MTS/SAP** en el control remoto una o más veces. Se puede seleccionar:
 - **MONO** (Monofónico): seleccione esta opción si hay ruido o estática en transmisiones estéreo débiles.
 - **STEREO** (Estéreo): seleccione esta opción para programas transmitidos en estéreo.
 - **SAP**: seleccione esta opción para escuchar un programa de audio secundario, si está disponible.

Nota: **Mono** se selecciona automáticamente si el programa está transmitido con sonido monofónico.

Para seleccionar una pista de audio para un canal digital:

- Presione **MTS/SAP**. La pista de audio se reproduce si está disponible.

Reproducción de sólo audio de TV

Se puede apagar la imagen en su televisor y escuchar sólo el programa de audio.

Para reproducir sólo audio de TV:

- 1 Presione el botón de menú (**MENU**). Se abre el menú de pantalla.

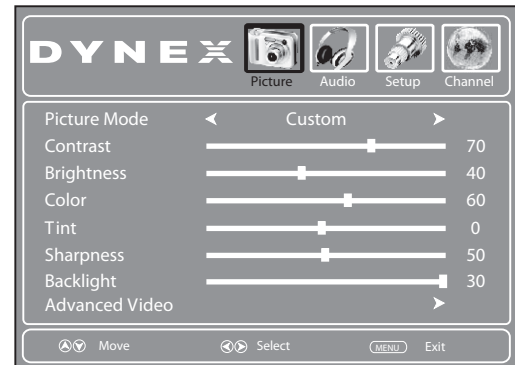

- 2 Presione ◀ o ▶ para resaltar **Setup** (Ajustes) y presione ▼. Se abre el menú de configuración **Setup**.



- 3 Presione ▲ o ▼ para resaltar **Audio Only** (Sólo audio) y presione ◀ o ▶ para seleccionar **On** (Activado).

- 4 Presione el botón de salir (**EXIT**) para cerrar el menú. Después de presionar **EXIT** (Salir), la imagen se apagará en aproximadamente 5 a 10 segundos.

Notas:

Audio Only (Sólo audio) funciona únicamente cuando la fuente de entrada es TV y su televisor está recibiendo una señal de TV.

Para salir del modo de sólo audio (Audio Only), presione cualquier botón. Cuando salga del modo de sólo audio (Audio Only), la opción de sólo audio (Audio Only) regresa automáticamente a desactivada (Off).

Cambio de los ajustes de canales

Búsqueda automática de canales

Para buscar los canales automáticamente:

- 1 Presione el botón de menú (**MENU**). Se abre el menú de pantalla.

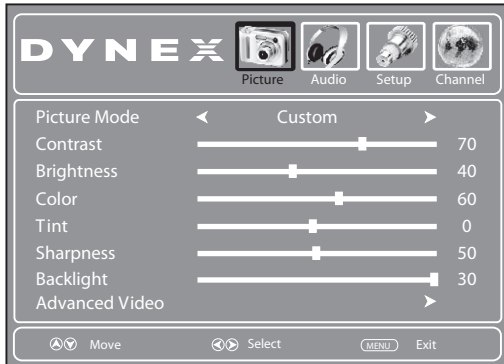

- 2 Presione ◀ o ▶ para resaltar **Channel** (Canales) y presione ▼. Se abre el menú de canales (*Channel*).

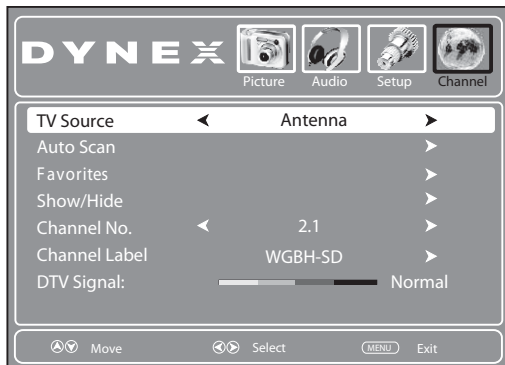

- 3 Presione ◀ o ▶ para seleccionar **Antenna** (Antena) o **Cable** dependiendo de su configuración.
- 4 Presione ▲ o ▼ para resaltar **Auto Scan** (Búsqueda automática) y presione **ENTER** (Entrar). Se abre un cuadro de confirmación.

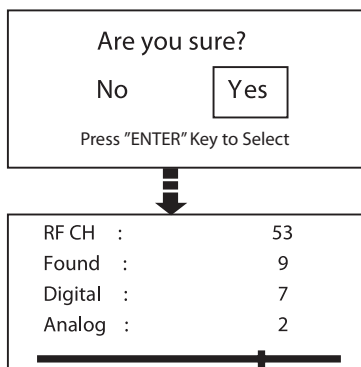

- 5 Presione ◀ o ▶ para seleccionar **Yes** (Sí) y presione **ENTER** (Entrar) para comenzar la búsqueda. Un cuadro de progreso muestra el progreso de la búsqueda.

Selección de la fuente de señal

Para seleccionar la fuente de señal:

- 1 Presione el botón de menú (**MENU**). Se abre el menú de pantalla.

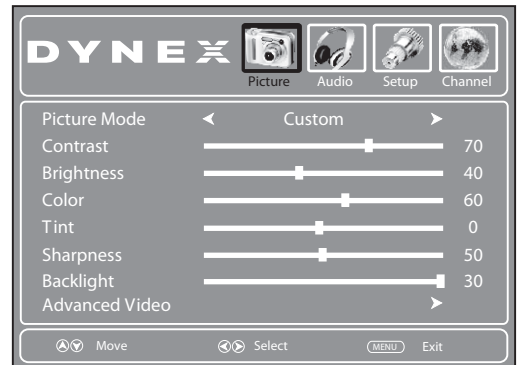

- 2 Presione ◀ o ▶ para resaltar **Channel** (Canales) y presione ▼. Se abre el menú de canales (*Channel*).

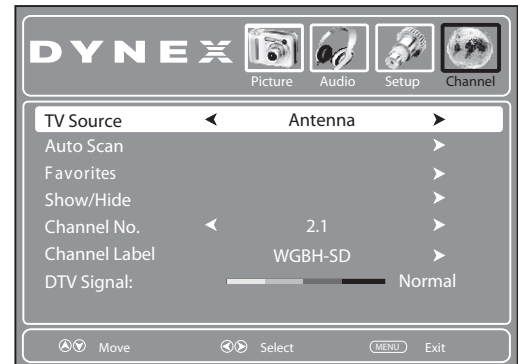

- 3 Presione ◀ o ▶ para seleccionar **Antenna** (Antena), **Cable** o **Satellite Box** (Caja de cable/satélite).
- 4 Presione el botón de salir (**EXIT**) para cerrar el menú.

Ocultar canales

Se pueden eliminar canales de la lista de canales para que su televisor se salte los canales cuando presione CH▲/CH▼. Todavía puede sintonizar el canal oculto usando los botones numéricos.

Para ocultar un canal:

- 1 Presione el botón de menú (**MENU**). Se abre el menú de pantalla.

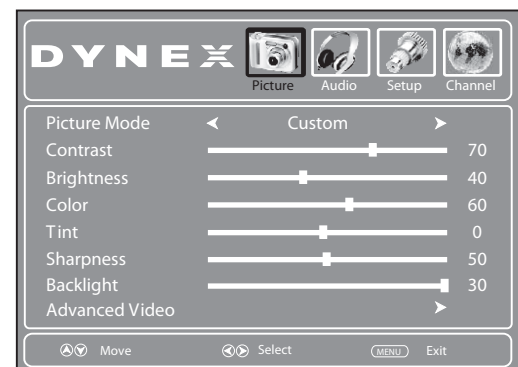

- Presione ◀ o ▶ para resaltar **Channel** (Canales) y presione ▼. Se abre el menú de canales (*Channel*).

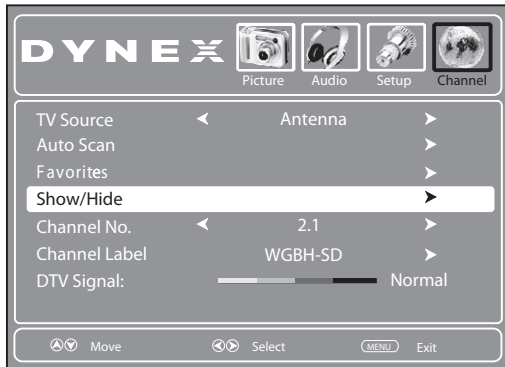

- Presione ◀ o ▶ para resaltar **Channel** (Canales) y presione ▼. Se abre el menú de canales (*Channel*).

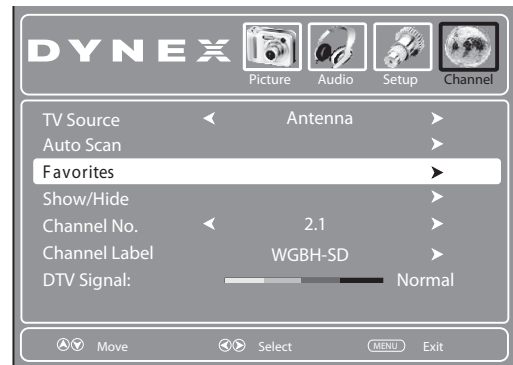

- Presione ▲ o ▼ para resaltar **Show/Hide** (Mostrar/Ocultar) y presione ENTER (Entrar). Se abre la lista de canales.

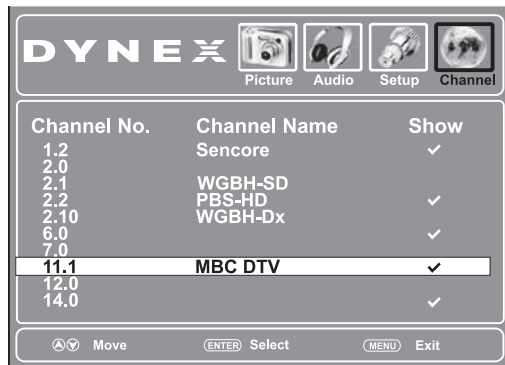

- Seleccione la fuente de señal del canal que desea agregar a la lista de favoritos.
- Presione ▲ o ▼ para resaltar **Favorites** (Favoritos) y presione el botón de entrar (ENTER). Se muestra la lista de canales favoritos.

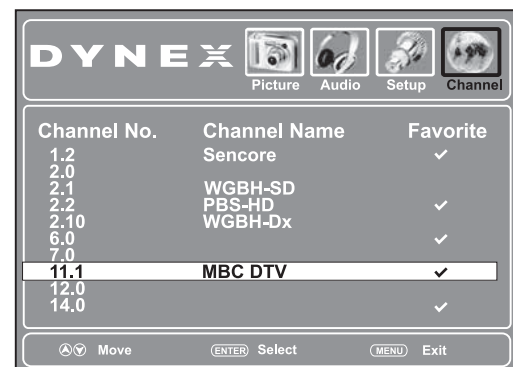

- Presione ▲ o ▼ para resaltar el canal que desea ocultar (lo predefinido es mostrar el canal) y presione el botón de entrar (ENTER) para remover la marca de verificación del canal.

Nota: Si la lista cuenta con más de una página, presione ◀ o ▶ para desplazarse por las páginas.

- Presione el botón de salir (EXIT) para cerrar el menú.

- Presione ▲ o ▼ para resaltar el canal que desea agregar a la lista de favoritos y presione el botón de entrar (ENTER) para marcar el canal. Una marca de verificación aparece si el canal se agrega a la lista. La marca de verificación desaparece si elimina el canal de la lista.

Nota: Si la lista cuenta con más de una página, presione ◀ o ▶ para desplazarse por las páginas.

Configuración de una lista de canales favoritos

Se puede crear una lista de canales favoritos para que pueda navegar rápidamente por sus canales favoritos al presionar el botón de favoritos (FAVORITE) y luego seleccionar un canal de la lista de canales favoritos.

Para configurar la lista de canales favoritos:

- Presione el botón de menú (MENU). Se abre el menú de pantalla.

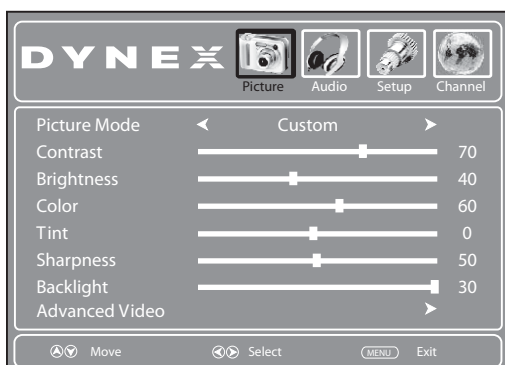

- Presione el botón de salir (EXIT) para cerrar el menú.
- Para seleccionar un canal de la lista de canales favoritos, presione FAVORITE (Favoritos), presione ▲ o ▼ para seleccionar el canal y presione el botón de entrar (ENTER).

Agregar o cambiar una etiqueta de canal

Si un canal todavía no ha sido etiquetado, podría etiquetar el canal para identificarlo más fácilmente. También podría renombrar un canal que ya fue etiquetado.

Para etiquetar un canal:

- 1 Presione el botón de menú (**MENU**). Se abrirá el menú de imagen (*Picture*).

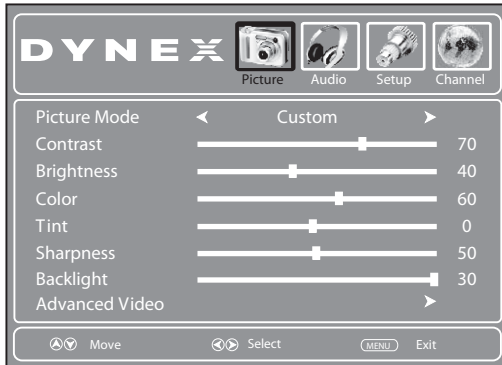

- 2 Presione ◀ o ▶ para resaltar **Channel** (Canales) y presione ▼. Se abre el menú de canales (*Channel*).

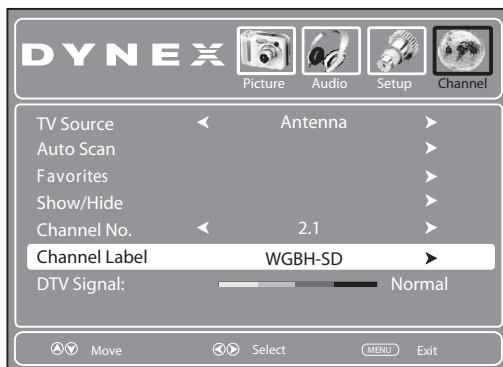

- 3 Seleccione la fuente de señal del canal que desea identificar.
- 4 Presione ▲ o ▼ para resaltar **Channel No.** (Número de canal) y presione ◀ o ▶ para seleccionar el canal que desea etiquetar.
- 5 Presione ▲ o ▼ para resaltar **Channel Labels** (Etiquetas de canal) y presione **ENTER** (Entrar). Se abre la pantalla para etiquetar canales (*Channel Label*).

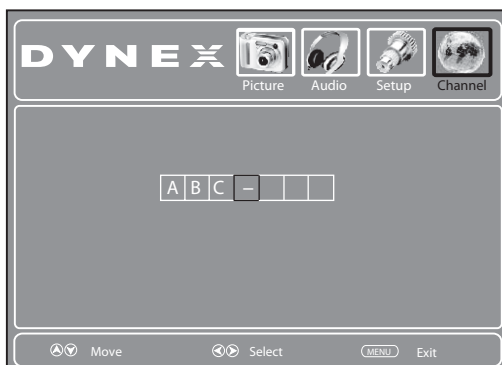

- 6 Presione ▲ o ▼ para seleccionar un carácter y presione ◀ o ▶ para moverse al siguiente carácter. Repita para agregar más caracteres.
- 7 Presione **MENU** (Menú) regresar al menú anterior.

Verificación de la intensidad de la señal digital de televisión

Se puede revisar la intensidad de los canales digitales para determinar si necesita ajustar su antena o la entrada de cable digital. Mientras más alta es la señal, es menos probable que experimente una degradación de imagen.

Para revisar la intensidad de la señal:

- 1 Presione el botón de menú (**MENU**). Se abre el menú de pantalla.

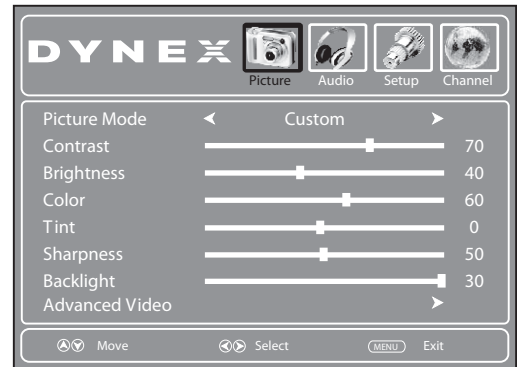

- 2 Presione ◀ o ▶ para resaltar **Channel** (Canales) y presione ▼. Se abre el menú de canales (*Channel*). Se muestra la intensidad de DTV en la parte inferior del menú.

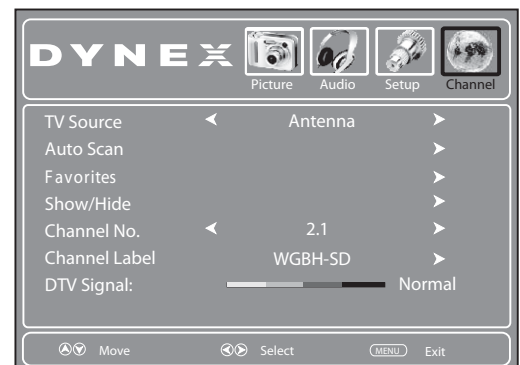

- 3 Presione el botón de salir (**EXIT**) para cerrar el menú.

Configuración de los controles de los padres

Los controles de los padres le permiten evitar que sus hijos vean programas de televisión que contienen material inapropiado. Cuando se activan, los controles de los padres leen la clasificación del programa (con algunas excepciones, tal como noticias y deportes) y niegan el acceso a programas que excedan el nivel de clasificaciones seleccionadas. Para ver programas que excedan la clasificación seleccionada, deberá ingresar una contraseña.

Activación y desactivación de los controles de los padres

Para activar o desactivar los controles de los padres:

- 1 Presione el botón de menú (**MENU**). Se abre el menú de pantalla.

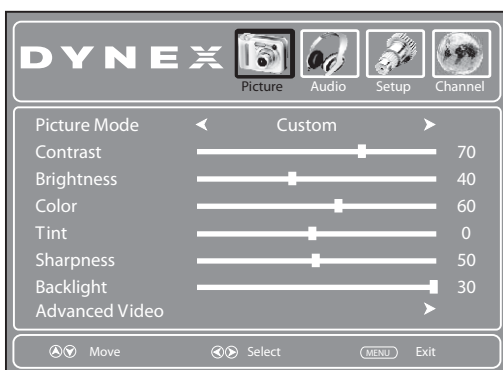

- 2 Presione ◀ o ▶ para resaltar **Setup** (Ajustes) y presione ▼. Se abre el menú de configuración (*Setup*).



- 3 Presione **ENTER** (Entrar). Se abre la pantalla para ingresar la contraseña (*Enter Password*).



- 4 Presione los botones numéricos para ingresar una contraseña de cuatro dígitos. La contraseña predefinida es **0000**. Se abre el submenú de los controles de los padres (*Parental Controls*).

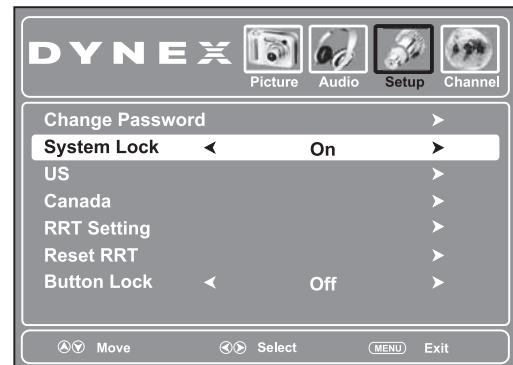

- 5 Presione ▲ o ▼ para resaltar **System Lock** (Bloqueo de sistema) y presione ◀ o ▶ para seleccionar **On** [Activado] (para habilitar el esquema de bloqueo que configuró y ajustar el esquema de bloqueo de otra forma el ajuste de clasificación no podrá ser accedido) u **Off** [Desactivado] (para desactivar el esquema de bloqueo que configuró).
- 6 Presione el botón de salir (**EXIT**) para cerrar el menú.

Configuración o cambio de la contraseña

Para configurar la contraseña de los padres:

- 1 Presione el botón de menú (**MENU**). Se abre el menú de pantalla.

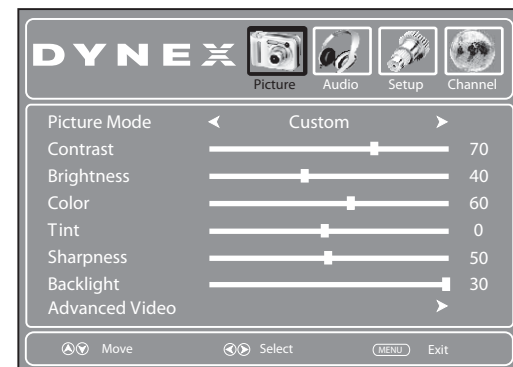

- 2 Presione ◀ o ▶ para resaltar **Setup** (Ajustes) y presione ▼. Se abre el menú de configuración (*Setup*).



- 3 Presione **ENTER** (Entrar). Se abre la pantalla para ingresar la contraseña (*Enter Password*).



- 4 Presione los botones numéricos para ingresar una contraseña de cuatro dígitos. La contraseña predefinida es **0000**. Se abre el submenú de los controles de los padres (*Parental Controls*).

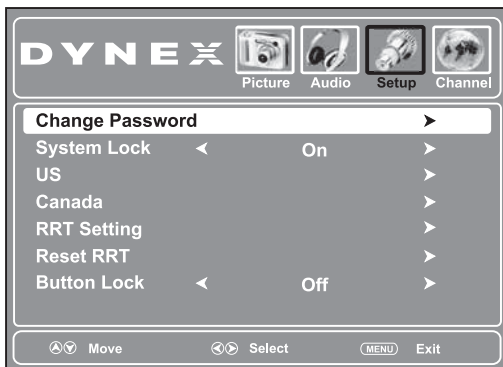

- 5 Presione **▲** o **▼** para resaltar **Change Password** (Cambiar Contraseña) y presione el botón **ENTER** (Entrar). Se abrirá la pantalla para ingresar la contraseña.



- 6 Presione los botones numéricos para ingresar la contraseña antigua e ingrese una contraseña nueva. En la siguiente línea, ingrese nuevamente la contraseña nueva para confirmarla. Se vuelve a abrir el submenú de los controles de los padres (*Parental Controls*).

Nota: Si olvida su contraseña, ingrese **9999**.

- 7 Presione el botón de salir (**EXIT**) para cerrar el menú.

Activación y desactivación del bloqueo de los botones

Para activar y desactivar el bloqueo de botones de los controles de los padres:

- 1 Presione el botón de menú (**MENU**). Se abre el menú de pantalla.

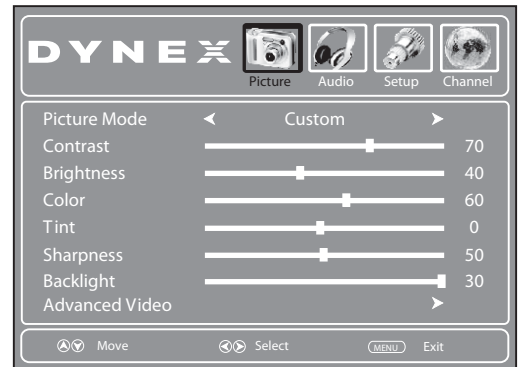

- 2 Presione **◀** o **▶** para resaltar **Setup** (Ajustes) y presione **▼**. Se abre el menú de configuración (*Setup*).



- 3 Presione **ENTER** (Entrar). Se abre la pantalla para ingresar la contraseña (*Enter Password*).



- 4 Presione los botones numéricos para ingresar su contraseña de cuatro dígitos. Se abre el submenú de los controles de los padres (*Parental Controls*).

- 5 Presione **▲** o **▼** para resaltar **Button Lock** (Bloqueo de botones) y presione **◀** o **▶** para seleccionar **ON** (Activa el bloqueo de botones) u **OFF** (para desactivar el bloqueo de botones).

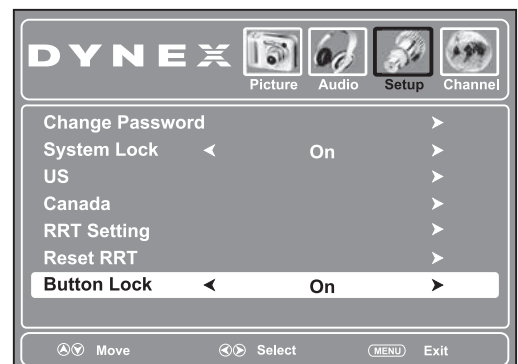

6 Presione el botón de salir (**EXIT**) para cerrar el menú.

Con el bloqueo de botones activado, se bloquearán los botones en el panel de control del televisor. Aparecerá el mensaje "Use remote to enable button" (Use el control remoto para activar el botón) cada vez que presione un botón en el panel de control del televisor. Desenchufe su televisor y vuelva a conectarlo para desactivar el bloqueo de los botones.

Ajuste de los niveles de los controles de los padres

Se pueden configurar controles de los padres para Estados Unidos y Canadá. A continuación se describe como configurar los controles para clasificaciones de TV de EE.UU. Los pasos son similares para controlar las clasificaciones de películas de EE. UU. Y las clasificaciones TV canadienses.

Para configurar los controles de los padres:

1 Presione el botón de menú (**MENU**). Se abre el menú de pantalla.

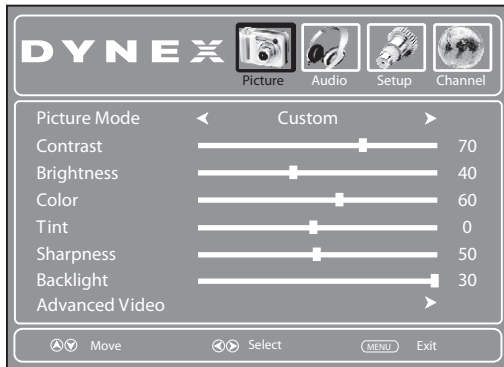

2 Presione **◀ ▶** para resaltar **Setup** (Ajustes) y presione **▼**. Se abre el menú de configuración (*Setup*).



3 Presione **ENTER** (Entrar). Se abre la pantalla para ingresar la contraseña (*Enter Password*).

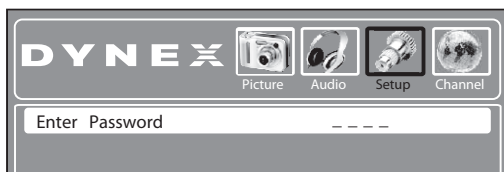

4 Presione los botones numéricos para ingresar su contraseña de cuatro dígitos. Se abre el submenú de los controles de los padres (*Parental Controls*).

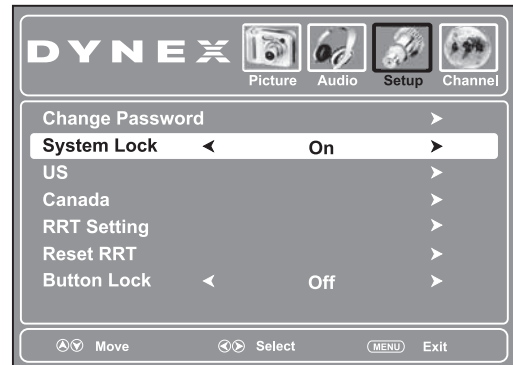

5 Presione **▲ ▼** para resaltar **System Lock** (Bloqueo de sistema) y presione **◀ ▶** para seleccionar **On** (Activado).

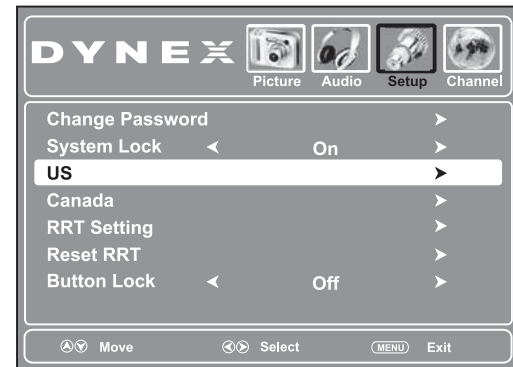

6 Presione **▲ ▼** para resaltar **US** (Estados Unidos) y presione el botón de entrar (**ENTER**). Se abre el submenú de clasificaciones estadounidenses (*US Settings*).

Nota: Seleccione **Canada** (Canadá) para configurar los controles de TV canadiense.



7 Presione **▲ ▼** para resaltar **TV** y presione el botón de entrar (**ENTER**). Se abre el submenú de clasificaciones estadounidenses de TV (*US TV RATING*).

Nota: Se puede seleccionar **MPAA** para ajustar los controles para clasificaciones de películas estadounidenses.

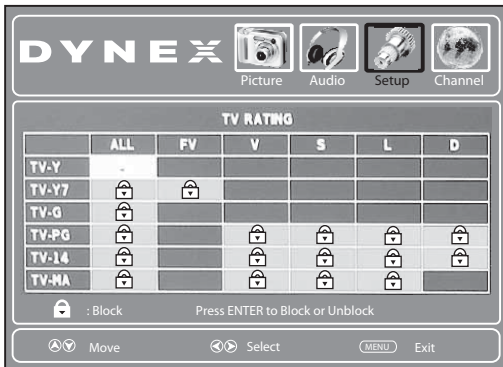

8 Presione **▲**, **▼**, **◀** o **▶** para resaltar la clasificación que desea bloquear y presione el botón de entrar (**ENTER**). Cuando se bloquea una clasificación aparece un símbolo de candado.

Nota: En la pantalla de clasificación de MPAA (MPAA RATING), presione **▲** o **▼** para seleccionar la clasificación. Se bloqueará esa clasificación y todas las superiores.

9 Presione el botón de salir (**EXIT**) para cerrar el menú.

Clasificaciones de TV en los EE.UU. (basadas en la edad)	
TV-Y	Todos los niños.
TV-Y7	Adecuado para niños de 7 años y mayores.
TV-G	Público en general.
TV-PG	Se sugiere la supervisión de los padres.
TV-14	Se recomienda fuertemente la supervisión de los padres.
TV-MA	Audiencias adultas solamente.

Clasificaciones de TV en EE.UU. (basadas en el contenido)	
FV	Violencia de fantasía.
V	Violencia.
S	Situaciones sexuales.
L	Lenguaje fuerte.
D	Diálogo provocativo.

Clasificación de películas en EE.UU. (MPAA).	
G	Público en general.
PG	Se sugiere la supervisión de los padres.
PG-13	Adecuado para niños de 13 años y mayores.
R	Guía de los padres recomendada para niños menores de 17 años.
NC-17	No adecuado para niños menores de 17 años.
X	Sólo para adultos.
N/A	La película no ha sido clasificada.

Clasificaciones para el Canadá anglófono	
C	Adecuado para todos los niños.
C8+	Adecuado para niños de 8 años y mayores.
G	Público en general.
PG	Se sugiere la supervisión de los padres.
14+	Adecuado para niños de 14 años y mayores.
18+	Sólo para adultos.
EXEMPT (Exento)	Programación exenta.

Clasificaciones para el Canadá francófono	
G	Público en general.
8+	Adecuado para niños de 8 años y mayores.
13+	Adecuado para niños de 13 años y mayores.
16+	Adecuado para niños de 16 años y mayores.
18+	Sólo para adultos.
EXEMPT (Exento)	Programación exenta.

Descarga de información de clasificación

Se puede descargar información sobre las clasificaciones para usarla cuando se configuran los controles de los padres.

Para descargar información de clasificación:

1 Presione el botón de menú (**MENU**). Se abre el menú de pantalla.

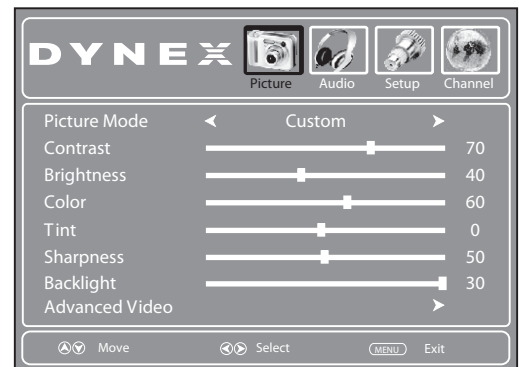

2 Presione **◀** o **▶** para resaltar **Setup** (Ajustes) y presione **▼**. Se abre el menú de configuración (**Setup**).

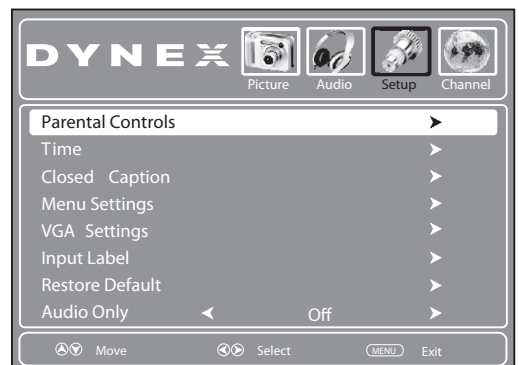

- 3 Presione **ENTER** (Entrar). Se abre la pantalla para ingresar la contraseña (*Enter Password*).

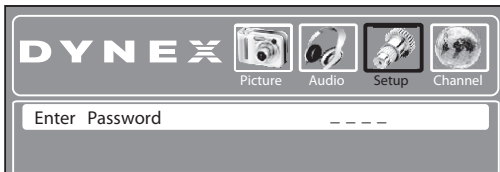

- 4 Presione los botones numéricos para ingresar su contraseña de cuatro dígitos. Se abre el submenú de los controles de los padres (*Parental Controls*).

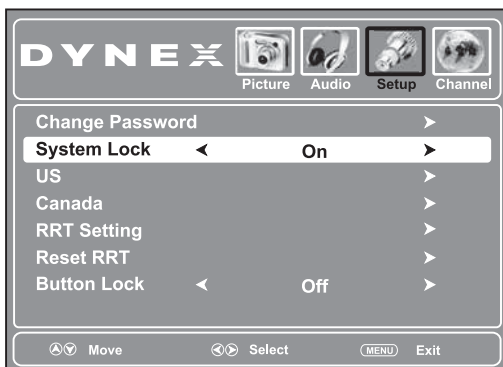

- 5 Presione **▲** o **▼** para resaltar **System Lock** (Bloqueo de sistema) y presione **◀** o **▶** para seleccionar **On** (Activado).

- 6 Presione **▲** o **▼** para resaltar **RRT Setting** (Configuración de RRT) y presione **ENTER** (Entrar). Si el programa se transmite con la información de clasificación de RRT5, la información de descargará automáticamente y puede ser usada para los controles de los padres.

Nota: Si desea borrar la información de clasificación descargada, seleccione **Reset RRT** (Restaurar RRT). Se borrará la información de clasificación. Si la información de clasificación es transmitida por otro programa, su televisor descargará la nueva información.

- 2 Presione **◀** o **▶** para resaltar **Setup** (Ajustes) y presione **▼**. Se abre el menú de configuración (*Setup*).

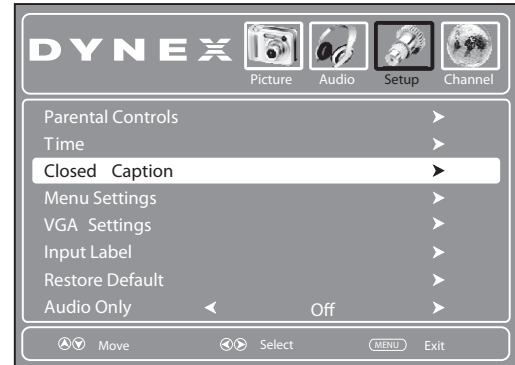

- 3 Presione **▲** o **▼** para resaltar **Closed Caption** (Subtítulos optativos) y presione **▶** o el botón de entrar (**ENTER**). Se abre el menú de subtítulos optativos.

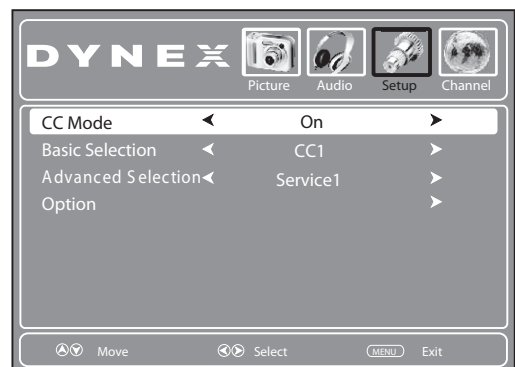

- 4 Presione **▲** o **▼** para resaltar **CC MODE** (Modo de subtítulos optativos) y presione **◀** o **▶** para seleccionar el modo de CC. Se puede seleccionar **On** [Activado] (activa los subtítulos optativos), **CC on Mute** [Subtítulos optativos mientras silenciado] (activa los subtítulos optativos cuando el sonido se silencia), u **Off** [Desactivado] (desactiva los subtítulos optativos).

- 5 Presione el botón de salir (**EXIT**) para cerrar el menú.

Consejo: También se puede presionar **CCD** en el control remoto para activar o desactivar los subtítulos optativos.

Uso de subtítulos optativos

Activación o desactivación de la función de subtítulos optativos

Para activar o desactivar la función de subtítulos optativos:

- 1 Presione el botón de menú (**MENU**). Se abre el menú de pantalla.

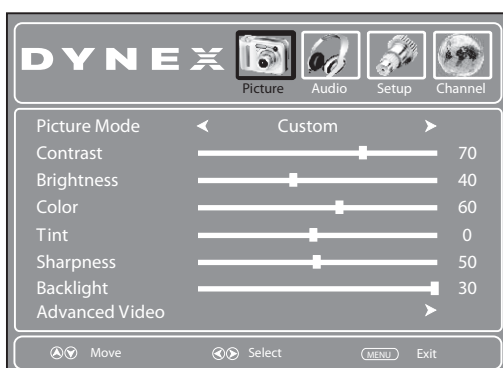

Selección del modo de subtítulos optativos

Para seleccionar el modo de subtítulos optativos:

- 1 Presione el botón de menú (**MENU**). Se abre el menú de pantalla.

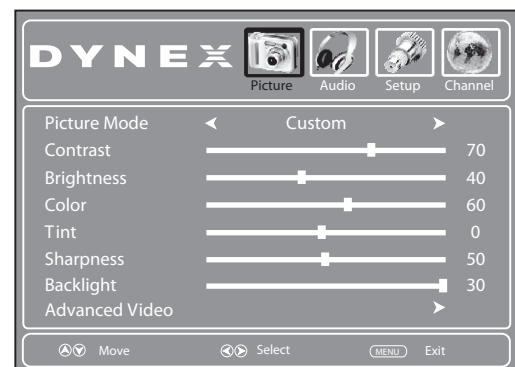

- Presione ◀ o ▶ para resaltar **Setup** (Ajustes) y presione ▼. Se abre el menú de configuración (*Setup*).

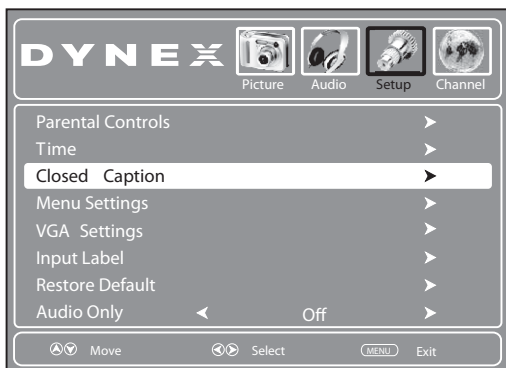

- Presione ▲ o ▼ para resaltar **Closed Caption** (Subtítulos optativos) y presione ▶ o el botón de entrar (ENTER). Se abre el menú de subtítulos optativos.

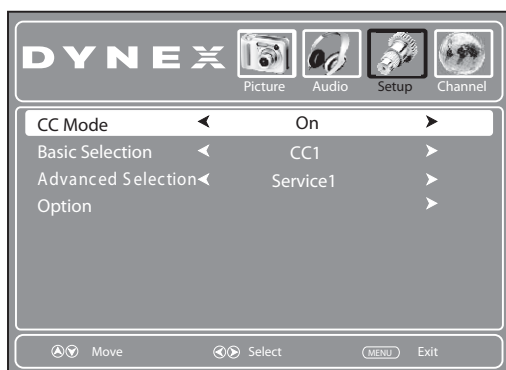

- Presione ▲ o ▼ para resaltar **CC Mode** (Modo de subtítulos optativos) y presione ◀ o ▶ para seleccionar **On** (Activado).
- Presione ▲ o ▼ para resaltar **Basic Selection** (Selección básica).

Nota: Si el canal es analógico, la selección básica será disponible y la selección avanzada se mostrará color gris (desactivada).

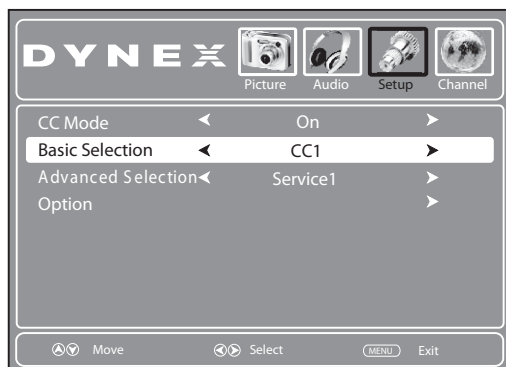

- Presione ◀ o ▶ para seleccionar un modo de subtítulos optativos. Se puede seleccionar:
 - **CC1 a CC4**: los subtítulos optativos aparecen en un titular pequeño en la parte inferior de la pantalla. **CC1** normalmente es la versión "impresa" del audio. **CC2 a CC4** muestran contenido suministrado por la estación transmisora.
 - **Text1 a Text4**: los subtítulos optativos cubren la mitad o toda la pantalla. **Text1** (Texto 1) a **Text4** (Texto 4) muestran el contenido suministrado por la estación transmisora.

- Presione el botón de salir (EXIT) para cerrar el menú.

Personalización de los estilos de subtítulos optativos para TV digital

Para personalizar los subtítulos optativos de TV digital:

- Presione el botón de menú (MENU). Se abre el menú de pantalla.

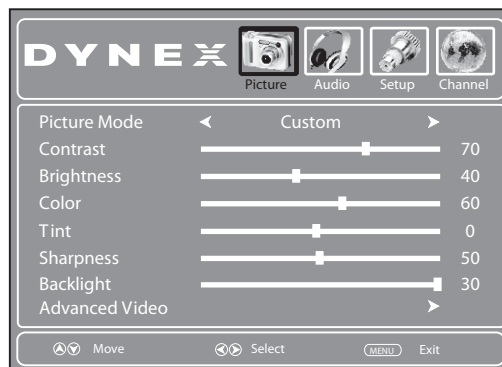

- Presione ◀ o ▶ para resaltar **Setup** (Ajustes) y presione ▼. Se abre el menú de configuración (*Setup*).



- Presione ▲ o ▼ para resaltar **Closed Caption** (Subtítulos optativos) y presione ▶ o el botón de entrar (ENTER). Se abre el menú de subtítulos optativos.

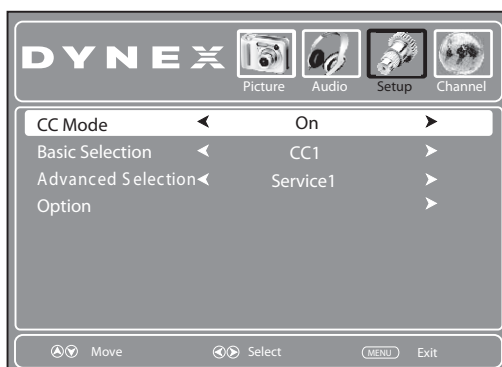

- Presione ▲ o ▼ para resaltar **CC Mode** (Modo de subtítulos optativos) y presione ◀ o ▶ para seleccionar **On** (Activado).

- 5 Presione ▲ o ▼ para resaltar **Advanced Selection** [Selección avanzada] (solamente disponible con estaciones digitales) y presione ◀ o ▶ para seleccionar una opción avanzada de subtítulos optativos digitales. Se puede seleccionar **Service1 a Service6** (muestra el contenido suministrado por la televisora).

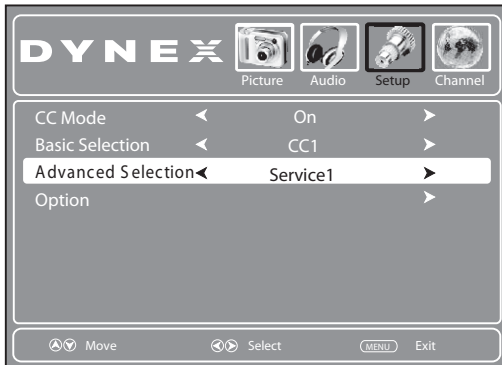

- 6 Presione ▲ o ▼ para resaltar **Option** (Opciones) y presione el botón de entrar (ENTER). Se abre el menú de estilos de subtítulos optativos de DTV.

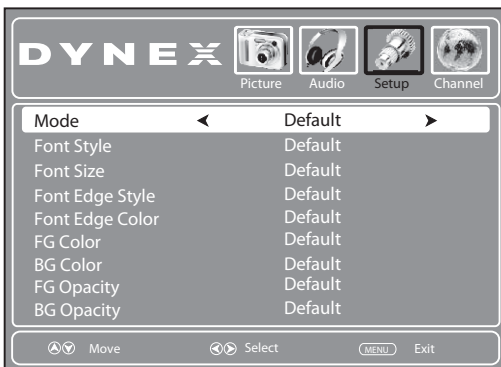

- 7 Presione ▲ o ▼ para resaltar **Mode** (Modo) y presione ◀ o ▶ para seleccionar **Custom** (Personalizado).

Nota: Para restaurar los estilos de los subtítulos optativos a sus valores de fábrica, configure la opción de modo (**Mode**) con **Default** (Valores predefinidos).

- 8 Presione ▲ o ▼ para resaltar un estilo y presione ◀ o ▶ para ajustarlo. Se puede seleccionar:
- **Font Style** (Estilo de fuente): permite seleccionar el estilo de las palabras.
 - **Font Edge Style** (Estilo del borde de la fuente): permite seleccionar el estilo del borde para las palabras.
 - **Font Size** (Tamaño de la fuente): permite seleccionar el tamaño de las palabras.
 - **Font Edge Color** (Color del borde de la fuente): permite seleccionar el color para los bordes.
 - **FG Color** (Color de primer plano): permite seleccionar el color del texto.
 - **BG Color**: permite seleccionar el color de fondo.
 - **FG Opacity** (Opacidad de primer plano): permite seleccionar la opacidad del texto.
 - **BG Opacity**: permite seleccionar la opacidad de fondo.
- 9 Presione el botón de menú (MENU) para regresar al menú anterior o presione el botón de salir (EXIT) para cerrar el menú.

Ajuste de la configuración de la hora

Ajustar la fecha y la hora

Para ajustar la fecha y la hora:

- 1 Presione el botón de menú (MENU). Se abre el menú de pantalla.

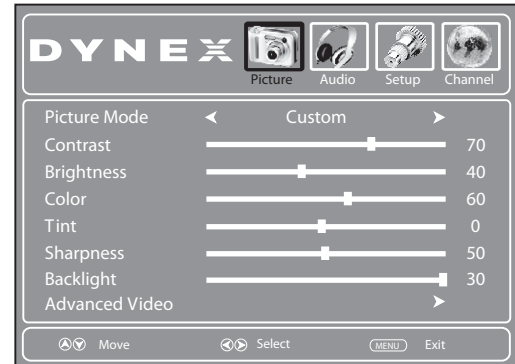

- 2 Presione ◀ o ▶ para resaltar **Setup** (Ajustes) y presione ▼. Se abre el menú de configuración (Setup).



- 3 Presione ▲ o ▼ para resaltar **Time** (Tiempo) y presione ENTER (Entrar). Se abre el menú de ajustes de tiempo.

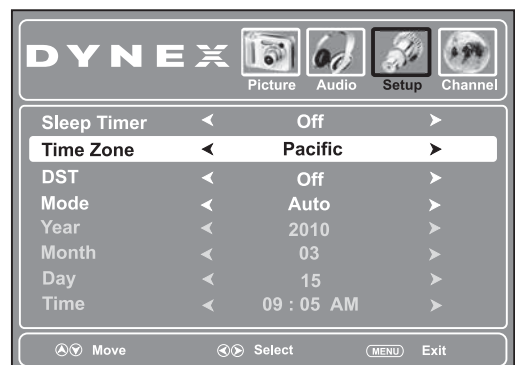

- 4 Presione ▲ o ▼ para resaltar **Time Zone** (Zona horaria) y presione ◀ o ▶ para seleccionar su zona horaria. Se puede seleccionar **Pacific (Pacífico)**, **Alaska**, **Hawaii (Hawai)**, **Atlantic (Atlántico)**, **Eastern (Del Este)**, **Central** (Centro) o **Mountain** (De las Rocosas).
- 5 Si su área de recepción observa la hora de verano, presione ▲ o ▼ para resaltar **DST** (Hora de verano) y presione ◀ o ▶ para seleccionar **On** (Activado).

- 6 Presione ▲ o ▼ para resaltar **Mode** (Modo) y presione ◀ o ▶ para seleccionar **Manual** (para ajustar manualmente la fecha y hora) o **Auto** (la fecha y hora se ajustan automáticamente con una fuente de señal de TV, basado en la zona horaria seleccionada).
- 7 Si seleccionó el modo **Manual**, ajústelo de la siguiente forma:
 - Presione ▲ o ▼ para resaltar **Year (Año)**, **Month (Mes)** o **Day (Día)** y presione ◀ o ▶ para ajustarlo.
 - Ajuste la hora presionando ▲ o ▼ para resaltar **Time (Hora)** y presione ◀ o ▶ para resaltar el campo de la hora, los minutos o AM/PM. Presione ▲ o ▼ para ajustar el parámetro.
- 8 Presione el botón de salir (**EXIT**) para cerrar el menú.

Ajuste del temporizador de apagado automático

Se puede especificar la cantidad de tiempo antes de que su televisor se apague automáticamente.

Para ajustar el temporizador de apagado automático:

- 1 Presione el botón de menú (**MENU**). Se abre el menú de pantalla.

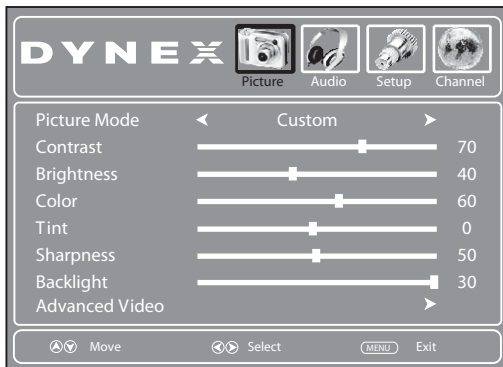

- 2 Presione ◀ o ▶ para resaltar **Setup** (Ajustes) y presione ▼. Se abre el menú de configuración (*Setup*).



- 3 Presione ▲ o ▼ para resaltar **Time** (Tiempo) y presione **ENTER** (Entrar). Se abre el menú de ajustes de tiempo.

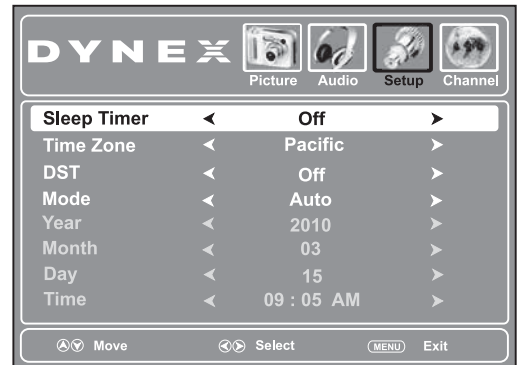

- 4 Presione ▲ o ▼ para resaltar **Sleep Timer** (Temporizador de apagado automático) y presione ◀ o ▶ para seleccionar la cantidad de tiempo que quiere que su televisor espere antes de apagarse automáticamente.

Nota: Para desactivar el temporizador de apagado automático, seleccione **Off** (Desactivado).

- 5 Presione el botón de salir (**EXIT**) para cerrar el menú.

Nota: También se puede presionar **SLEEP** (Apagado automático) en el control remoto para ajustar el temporizador de apagado automático.

Ajuste de la configuración del menú

Selección del idioma y la transparencia del menú

Para seleccionar el idioma y la transparencia del menú de pantalla:

- 1 Presione el botón de menú (**MENU**). Se abre el menú de pantalla.

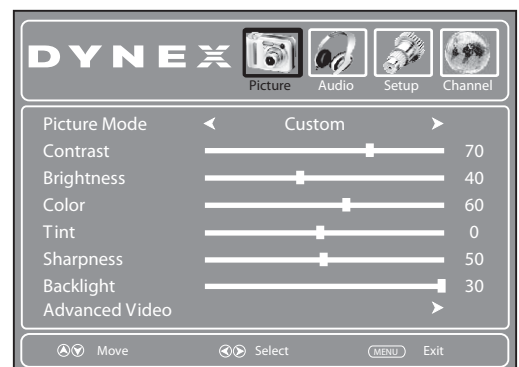

- 2 Presione ◀ o ▶ para resaltar **Setup** (Ajustes) y presione ▼. Se abre el menú de configuración (*Setup*).

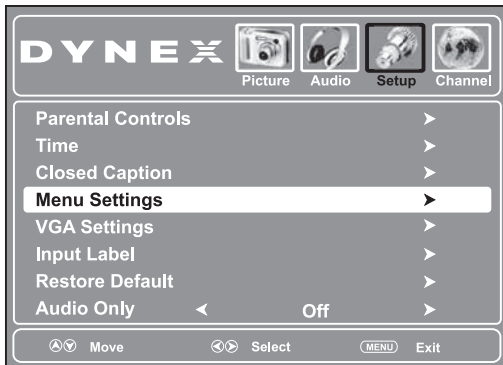

- 3 Presione ▲ o ▼ para resaltar **Menu Settings** (Ajuste de menú) y presione **ENTER** (Entrar). Se abre el menú de ajustes de menú (*Menu Settings*).

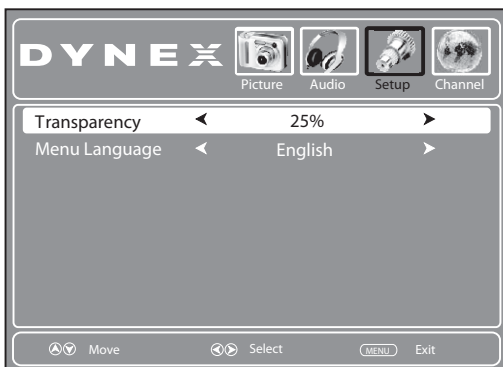

- 4 Presione ▲ o ▼ para resaltar **Menu Language** (Idioma del menú) y presione ◀ o ▶ para seleccionar el idioma de menú deseado. Las opciones incluyen **English** (inglés), **French** (francés) y **Spanish** (español).
- 5 Presione ▲ o ▼ para seleccionar **Transparency** (Transparencia) y presione ◀ o ▶ para seleccionar la transparencia del menú deseada. Las opciones incluyen **0%**, **25%**, **50%**, **75%** y **100%**
- 6 Presione el botón de salir (**EXIT**) para cerrar el menú.

Etiquetando una fuente de entrada

Se puede agregar una etiqueta a una fuente de entrada para que sea más fácil identificarla.

Para etiquetar una fuente de entrada:

- 1 Presione el botón de menú (**MENU**). Se abre el menú de pantalla.

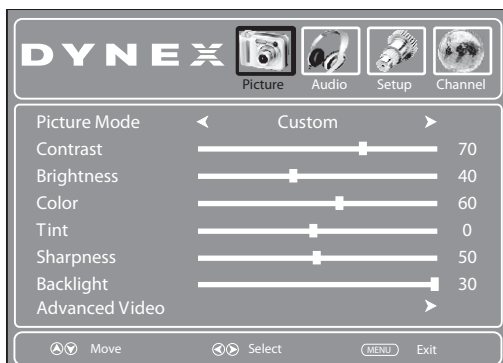

- 2 Presione ◀ o ▶ para resaltar **Setup** (Ajustes) y presione ▼. Se abre el menú de configuración (*Setup*).

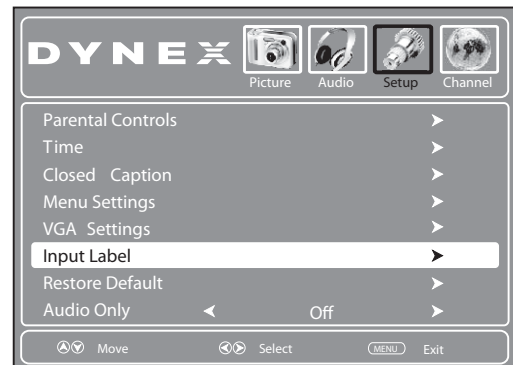

- 3 Presione ▲ o ▼ para resaltar **Input Label** (Etiqueta de entrada) y presione **ENTER** (Entrar). Se abre la pantalla para etiquetar entradas (*Input Label*).

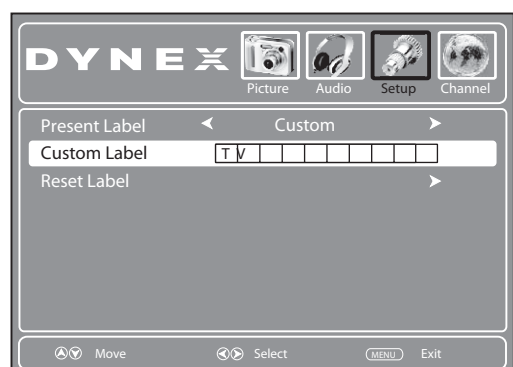

- 4 Presione ◀ o ▶ para resaltar una etiqueta predefinida entre varias opciones o seleccione **Custom** (Personalizada) para ingresar su propia etiqueta.
- 5 Si selecciona **Custom** (Personalizada), presione ▲ o ▼ para resaltar **Custom Label** (Etiqueta personalizada) y presione ▶.
- 6 Presione ▲ o ▼ para seleccionar un carácter y presione ◀ o ▶ para moverse al siguiente carácter. Repita este paso para agregar más caracteres.
- 7 Para reiniciar la etiqueta a los valores de fábrica, presione ▲ o ▼ para resaltar **Reset Label** (Restaurar etiqueta) y presione **ENTER** (Entrar). Siga las instrucciones de pantalla.
- 8 Presione el botón de salir (**EXIT**) para cerrar el menú. La siguiente vez que presione **INPUT** (Entrada) en el control remoto, podrá ver su nueva etiqueta en el menú de fuentes de entrada (*INPUT SOURCE*).

Restauración de la configuración predeterminada

Cuidado: Cuando se restaura la configuración de fábrica, todos los ajustes (con excepción de la contraseña y la clasificación de los padres) que ha personalizado se restaurarán.

Para restaurar la configuración predeterminada:

- 1 Presione el botón de menú (**MENU**). Se abre el menú de pantalla.

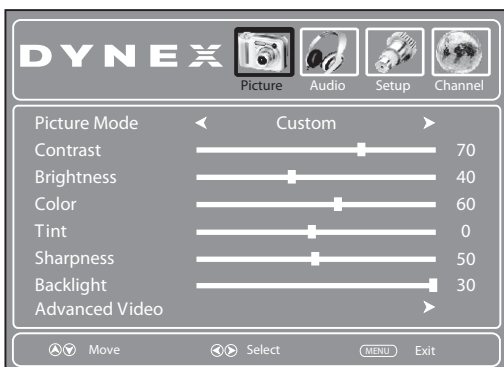

- 2 Presione ◀ o ▶ para resaltar **Setup** (Ajustes) y presione ▼. Se abre el menú de configuración (*Setup*).

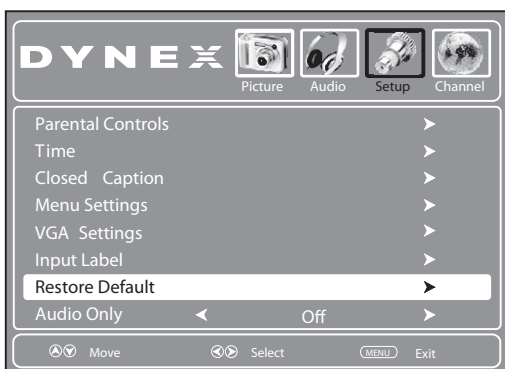

- 3 Presione ▲ o ▼ para resaltar **Restore Defaults** (Restaurar valores predeterminados) y presione **ENTER** (Entrar). Se abre un cuadro de confirmación.
- 4 Presione ◀ o ▶ para seleccionar **Yes** (Sí) y presione **ENTER** (Entrar).
- 5 Presione el botón de salir (**EXIT**) para cerrar el menú.

Localización y corrección de fallas

Antes de llamar para solicitar reparación, revise la siguiente información para ver soluciones posibles a problemas que pueda encontrar. Si ninguna de estas soluciones funciona, apague el televisor y luego vuelva a encenderlo.

Cuidado: No intente reparar el televisor usted mismo. Remita todas las reparaciones a personal de reparación calificado.

Video y audio

Problema	Solución
No hay imagen (la pantalla no se ilumina) ni sonido	<ul style="list-style-type: none"> • Asegúrese de que el cable de alimentación esté enchufado. • Presione POWER (Encendido) en el televisor o en el control remoto. • Verifique que se seleccionó la entrada de video correcta. Para obtener más información, refiérase a la sección "Selección de la fuente de entrada de video" en la página 14. • Intente con otro canal. La estación puede tener dificultades.
Imagen oscura, insatisfactoria o sin imagen (la pantalla está iluminada) pero el sonido está bien.	<ul style="list-style-type: none"> • Ajuste el brillo. Para obtener más información, refiérase a la sección "Ajuste de la imagen del televisor" en la página 16. • Verifique que se seleccionó el modo de imagen correcto. Para obtener más información, refiérase a la sección "Ajuste de la imagen del televisor" en la página 16. • Asegúrese de que la antena o la TV por cable esté correctamente conectada y asegurada. Para obtener más información, refiérase a la sección "Conexión de una antena, TV por cable o un decodificador de satélite" en la página 11.
No hay color, la imagen es oscura o el color no es el correcto.	<ul style="list-style-type: none"> • Ajusta la saturación de color. Para obtener más información, refiérase a la sección "Ajuste de la imagen del televisor" en la página 16.
Sólo nieve (ruido) aparece en la pantalla.	<ul style="list-style-type: none"> • Intente con otro canal. La estación puede tener dificultades. • Asegúrese de que la antena o la TV por cable esté correctamente conectada y asegurada. Para obtener más información, refiérase a la sección "Conexión de una antena, TV por cable o un decodificador de satélite" en la página 11. • Verifique la intensidad de la señal. Refiérase a la sección "Verificación de la intensidad de la señal digital de televisión" en la página 21.
Aparecen líneas de puntos o bandas en la pantalla.	<ul style="list-style-type: none"> • Ajuste la antena. • Aleje el televisor de las fuentes de ruido tal como autos, letreros de neón o secadoras de pelo.
Imágenes dobles.	<ul style="list-style-type: none"> • Use una antena de exteriores altamente direccional o TV por cable.

Problema	Solución
La imagen tiene unos puntos brillantes u oscuros.	<ul style="list-style-type: none"> • Unos cuantos puntos brillantes u oscuros es algo normal en una pantalla LCD. Esto no afecta el funcionamiento de este televisor.
Buena imagen, pero no hay sonido.	<ul style="list-style-type: none"> • Verifique que el sonido no esté silenciado. • Asegúrese de que el modo de sonido está configurado como Stereo (Estéreo) o Mono (Monofónico). Para obtener más información, refiérase a la sección "Selección del modo de audio" en la página 18.
Ruido de audio.	<ul style="list-style-type: none"> • Asegúrese de que no haya interferencia con equipo infrarrojo tal como teléfonos inalámbricos o auriculares. Aleje del televisor el equipo de infrarrojo hasta que se elimine el ruido.

Control remoto

Problema	Solución
El control remoto no funciona.	<ul style="list-style-type: none"> • Asegúrese de que el cable de alimentación esté enchufado. • Asegúrese de que no hay obstáculos entre el control remoto y el sensor del control remoto al frente del televisor. • Asegúrese de que las pilas están instaladas correctamente. Para obtener más información, refiérase a la sección "Instalación de las pilas del control remoto" en la página 8. • Reemplace las pilas. Para obtener más información, refiérase a la sección "Instalación de las pilas del control remoto" en la página 8.
Problemas al programar su control remoto universal.	<ul style="list-style-type: none"> • Refiérase a las instrucciones y la tabla de códigos comunes en la sección "Programación de un control remoto universal para que funcione con su televisor" de la página 9. • Los códigos están sujetos a cambios. Para ver códigos actualizados, visite www.dynexproducts.com. • Reemplace las pilas. Para obtener más información, refiérase a la sección "Instalación de las pilas del control remoto" en la página 8. • Refiérase a la guía del usuario que acompaña a su control remoto universal y póngase en contacto con el fabricante si continúan los problemas.

General

Problema	Solución
No se pueden mostrar uno o más canales.	<ul style="list-style-type: none"> • Asegúrese de que los canales no estén bloqueados. Para obtener más información, refiérase a la sección "Ajuste de los niveles de los controles de los padres" en la página 24. • Asegúrese de que los canales no estén ocultos. Para obtener más información, refiérase a la sección "Ocultar canales" en la página 19. • El canal puede haber sido borrado de la lista de canales. Puede sintonizar el canal al presionar los botones numéricos o puede volver a agregar el canal a la lista de canales. Para obtener más información, refiérase a la sección "Cambio de los ajustes de canales" en la página 19.
Ha perdido la contraseña.	<ul style="list-style-type: none"> • Ingrese 9999 para acceder a los controles de los padres y establezca una contraseña nueva. Para obtener más información, refiérase a la sección "Configuración de los controles de los padres" en la página 22.
No se pueden acceder a ciertos ajustes.	<ul style="list-style-type: none"> • Si un ajuste tiene color gris, el ajuste no está disponible en el modo de entrada de video actual.
El mueble del televisor cruje.	<ul style="list-style-type: none"> • Cuando el televisor se encuentra en uso, la temperatura sube natural y puede causar que el gabinete se expanda o contraiga y esto puede causar un ruido leve de crujido. Esto no es un mal funcionamiento.
Los botones de control en el televisor no funcionan.	<ul style="list-style-type: none"> • Desenchufe el cable de alimentación por unos segundos y luego reconecte el cable de alimentación y encienda el televisor.

Nota: Si el problema no se resuelve después de seguir estas instrucciones, intente apagar su televisor y vuélvalo a encender.

Mantenimiento

Limpieza

- Limpie su televisor con un paño suave y seco. Si las superficies se encuentran extremadamente sucias, use un paño ligeramente humedecido con una solución detergente suave.
- Use un limpiador de lentes para limpiar la pantalla. Nunca use alcohol, diluyente de pintura o bencina.
- Antes de usar un paño con tratamiento químico, lea las instrucciones que acompañan al paño.

Especificaciones

Estas especificaciones están sujetas a cambio sin aviso previo. El peso y las dimensiones mostradas son aproximados.

Tipo de televisor	Pantalla LCD
Panel del televisor	LCD TFT de 32 pulg. LCD TFT de 37 pulg. LCD TFT de 40 pulg. LCD TFT de 46 pulg.
Sistema de TV	NTSC-M, ATSC
Canales de recepción	VHF: 2 - 13 UHF: 14 - 69 CATV: 1 - 125 CADTV: 1-135 DTV: 2-69
Audio múltiple	Sistema BTSC
Salida de audio	8 W x 2 (32") 10 W x 2 (37"/40"/46")
Requisitos de alimentación	120 V CA, 60 Hz
Consumo de energía	98 W (32") 145 W (37") 185 W (40") 240 W (46")
Dimensiones (Ancho x Alto x Profundidad con la base)	30.5 x 21.5 x 8.3 pulg. (776 x 546 x 210 mm) - 32" 35.4 x 24.9 x 11 pulg. (899 x 632 x 280 mm) - 37" 38.4 x 26.4 x 11 pulg. (976 x 670 x 280 mm) - 40" 43.7 x 29.7 x 11.8 pulg. (1110 x 756 x 300 mm) - 46"
Peso	23.15 lb. (10.5 kg) - 32" 31.9 lb. (14.5 kg) - 37" 44 lb. (20 kg) - 40" 48.5 lb. (22 kg) - 46"
Terminales de entrada	Video compuesto/audio Izq./Der. (2) S-Video (2) Video de componentes/audio Izq./Der. (2) HDMI (3) VGA/audio (1) Antena (1)
Terminales de salida	Audio izquierdo y derecho (1) Óptica digital (1) Auriculares (1)
Terminales de control	PUERTO DE SERVICIO (1)

Avisos legales

FCC Parte 15

Este dispositivo satisface la parte 15 del reglamento FCC. La operación de este producto está sujeta a las dos condiciones siguientes: (1) este dispositivo no puede causar interferencia dañina, y (2) este dispositivo debe aceptar cualquier interferencia recibida incluyendo interferencias que puedan causar una operación no deseada.

Este equipo ha sido sometido a prueba y se ha determinado que satisface los límites establecidos para ser clasificado como dispositivo digital de la Clase B de acuerdo con la Parte 15 del reglamento FCC. Estos límites están diseñados para proporcionar una protección razonable contra interferencias dañinas en un ambiente residencial. Este equipo genera, usa y puede emitir energía de radiofrecuencia, y si no se instala y usa de acuerdo con las instrucciones, puede causar interferencias perjudiciales a las comunicaciones de radio. Sin embargo, no se garantiza que no ocurrirá interferencia en una instalación particular. Si este equipo causa interferencias perjudiciales en la recepción de la señal de radio o televisión, lo cual puede comprobarse encendiendo y apagando el reproductor alternativamente, se recomienda al usuario corregir la interferencia mediante uno de los siguientes procedimientos:

- Cambie la orientación o la ubicación de la antena receptora.
- Aumente la distancia entre el equipo y el receptor.
- Conecte el equipo a un tomacorriente de un circuito distinto de aquel al que está conectado el receptor.
- Solicite consejo al distribuidor o a un técnico calificado para obtener ayuda.

Advertencia de la FCC

Cualquier cambio o modificación que no esté aprobado expresamente por la parte responsable por el cumplimiento con el reglamento de FCC puede anular la autoridad del usuario para operar este equipo.

Cables

Las conexiones a este dispositivo deben ser hechas con cables blindados con cobertores metálicos de conectores contra RF/EMI para que se mantenga la conformidad con el reglamento y las regulaciones de FCC.

Declaración del ICES-003 de Canadá

Este aparato digital de Clase B cumple con el ICES-003 canadiense. Cet appareil numérique de la classe B est conforme à la norme NMB-003 du Canada.

Standard Television Receiving Apparatus — Appareil de réception télévision ordinaire, Canada BETS-7/NTMR-7

HDMI

HDMI®

HIGH-DEFINITION MULTIMEDIA INTERFACE

HDMI, el logo de HDMI y High-Definition Multimedia Interface (Interfaz de Multimedia de Alta Definición) son marcas comerciales o marcas registradas de HDMI Licensing LLC.

Garantía limitada de un año

Mercados Estadounidense y Canadiense

Descripción:

Dynex Products ("Dynex") le garantiza a usted, el comprador original de este televisor nuevo marca Dynex ("Producto"), que éste se encontrará libre de defectos de material o de mano de obra en su fabricación por un periodo de un (1) año a partir de la fecha de compra del Producto ("Período de Garantía"). Para que esta garantía se aplique, su Producto tiene que haberse comprado en los Estados Unidos o en Canadá con un distribuidor autorizado por Best Buy o Future Shop de productos de la marca Dynex, y que fueron empacados con esta declaración de garantía.

¿Cuánto dura la garantía?

El Período de Garantía dura por 1 año (365 días) a partir de la fecha en que compró el Producto. La fecha de compra se encuentra impresa en el recibo que recibió con el Producto.

¿Qué es lo que cubre esta garantía?

Durante el Período de Garantía, si un centro de reparación autorizado de Dynex concluye que la fabricación original del material o la mano de obra del Producto se encuentran defectuosos, Dynex (a su exclusiva discreción): (1) reparará el Producto con repuestos nuevos o reconstruidos; o (2) reemplazará el Producto sin costo alguno por un producto nuevo o reconstruido con características similares. Los Productos y repuestos reemplazados bajo esta garantía se convertirán en propiedad de Dynex y no serán devueltos. Si se requiere la reparación de Productos o partes después de que se vence el Período de Garantía, usted deberá pagar todos los costos de mano de obra y de repuestos. Esta garantía seguirá vigente mientras usted sea el dueño de su Producto Dynex durante el periodo de garantía. La cobertura de la garantía se anula si usted vende o transfiere el Producto.

¿Cómo se obtiene el servicio de garantía?

Si se compró el Producto en una tienda de Best Buy o Future Shop y su televisor tiene un tamaño de pantalla inferior a 37 pulgadas, por favor lleve su recibo original y el Producto a cualquier tienda de Best Buy o Future Shop. Asegúrese de volver a colocar el Producto en su empaque original o en un empaque que provea la misma protección que el original. Si compró el Producto en línea en el sitio Web de Best Buy o Future Shop, envíe por correo su recibo original y el Producto a la dirección postal especificada en el sitio Web. Asegúrese de colocar el Producto en su empaque original o en un empaque que provea la misma protección que el original.

Para obtener servicio de garantía a domicilio para un televisor con una pantalla de 37 pulgadas o más, por favor llame al 1-888-BESTBUY en los Estados Unidos. En Canadá llame el 1-866-BESTBUY y para Future Shop el 1-800-663-2275. Los agentes de soporte técnico diagnosticarán y corregirán el problema por teléfono o enviarán un técnico certificado por Dynex a su casa.

¿En dónde es válida la garantía?

Esta garantía sólo es válida al comprador original del Producto en los Estados Unidos y Canadá en las tiendas de Best Buy o Future Shop o en sus sitios Web.

¿Qué es lo que no cubre la garantía?

Esta garantía no cubre:

- Capacitación o instrucción del cliente
- Instalación
- Ajustes de configuración
- Daños cosméticos
- Daños debidos a causas de fuerza mayor, tal como sobretensiones
- Accidentes
- Uso inapropiado
- Abuso
- Negligencia
- Uso o propósito comercial, incluyendo pero no limitado al uso en centros comerciales o lugares comunes de un condominio de varios pisos o un edificio de departamentos, o cualquier uso en un lugar que no sea una casa privada.
- Modificación de alguna parte del Producto, incluyendo la antena
- Un panel de pantalla plasma dañado por la persistencia de imágenes estáticas (sin movimiento), mostradas por periodos de tiempo extendido (efecto "burn-in").
- Daño debido al uso o mantenimiento inapropiado
- Conexión a una fuente de voltaje o de alimentación incorrecta
- Intento de reparación por cualquier persona que no sea autorizada por Dynex para reparar el Producto
- Productos vendidos "tal cual" (en el estado en que se encuentran) o "con todas sus fallas"

- Consumibles, incluyendo pero no limitado a pilas o baterías (tipo AA, AAA, C etc.)
- Productos en los cuales el número de serie asignado en la fábrica ha sido alterado o removido
- Pérdida o robo de este producto o cualquier parte de sus componentes

EL REEMPLAZO O LA REPARACIÓN ESTIPULADOS BAJO ESTA GARANTÍA SON SU RECURSO EXCLUSIVO POR CUALQUIER VIOLACIÓN DE LA GARANTÍA. DYNEX NO SERÁ RESPONSABLE POR DAÑOS INCIDENTALES O CONSECUENTES DEBIDO AL INCUMPLIMIENTO DE CUALQUIER GARANTÍA EXPRESA O IMPLÍCITA RELACIONADA CON ESTE PRODUCTO, INCLUYENDO PERO SIN LIMITARSE A ELLO, LA PÉRDIDA DE DATOS, LA IMPOSIBILIDAD DE USO DE SU PRODUCTO, LA PÉRDIDA DE NEGOCIOS O DE GANANCIAS. DYNEX PRODUCTS NO OFRECE NINGUNA OTRA GARANTÍA EXPRESA RELACIONADA CON ESTE PRODUCTO, INCLUYENDO PERO SIN LIMITARSE A, CUALQUIER GARANTÍA IMPLÍCITA Y CONDICIONES DE COMERCIALIZACIÓN E IDONEIDAD PARA UN USO PARTICULAR, ESTÁN LIMITADAS EN DURACIÓN AL PERÍODO DE GARANTÍA DECLARADO ANTERIORMENTE Y NINGUNA GARANTÍA YA SEA EXPRESA O IMPLÍCITA SE APLICARÁ DESPUÉS DEL PERÍODO DE GARANTÍA. ALGUNOS ESTADOS, PROVINCIAS Y JURISDICIONES NO PERMITEN RESTRICCIONES EN CUANTO A LA DURACIÓN DE UNA GARANTÍA IMPLÍCITA, ASÍ QUE LA RESTRICCIÓN ANTERIOR PUEDE NO APLICARSE EN SU CASO. ESTA GARANTÍA LE DA DERECHOS LEGALES ESPECÍFICOS, Y USTED PUEDE POSEER OTROS DERECHOS QUE VARIAN DE ESTADO A ESTADO, O DE PROVINCIA A PROVINCIA.

Comuníquese con Dynex:

Para servicio al cliente favor de llamar al 1-800-305-2204

www.Dynexproducts.com

Distribuido por Best Buy Purchasing, LLC

7601 Penn Avenue South, Richfield, Minnesota, 55423-3645 E.U.A.

© 2010 BBY Solutions, Inc.

Todos los derechos reservados. DYNEX es una marca comercial de BBY Solutions Inc., registrada en algunos países. Todos los otros productos y los nombres de marca son marcas comerciales de sus respectivos dueños.

Mercado de México

{SELLO DEL DETALLISTA}

COLOQUE AQUÍ LA ETIQUETA CON LA MARCA Y EL MODELO DEL PRODUCTO

FECHA DE COMPRA: _____

Descripción:

Dynex Products ("Dynex") le garantiza a usted, el comprador original de este televisor nuevo marca Dynex ("Producto"), que éste se encontrará libre de defectos de material o de mano de obra en su fabricación por un periodo de un (1) año a partir de la fecha de compra del Producto ("Período de Garantía"). Para que esta garantía se aplique, su Producto tiene que haberse comprado en México con un distribuidor autorizado por Best Buy de productos de la marca Dynex, y que fueron empacados con esta declaración de garantía.

¿Cuánto dura la garantía?

El Período de Garantía dura por 1 año (365 días) a partir de la fecha en que compró el Producto. La fecha de compra se encuentra impresa en el recibo que recibió con el Producto.

¿Qué es lo que cubre esta garantía?

Durante el Período de Garantía, si un centro de reparación autorizado de Dynex concluye que la fabricación original del material o la mano de obra del Producto se encuentran defectuosos, Dynex (a su exclusiva discreción): (1) reparará el Producto con repuestos nuevos o reconstruidos; o (2) reemplazará el Producto sin costo alguno por un producto nuevo o reconstruido con características similares. Los Productos y repuestos reemplazados bajo esta garantía se convertirán en propiedad de Dynex y no serán devueltos. Si se requiere la reparación de Productos o partes después de que se vence el Período de Garantía, usted deberá pagar todos los costos de mano de obra y de repuestos. Esta garantía seguirá vigente mientras usted sea el dueño de su Producto Dynex durante el periodo de garantía. La cobertura de la garantía se anula si usted vende o transfiere el Producto.

¿Cómo se obtiene el servicio de garantía?

Si se compró el Producto en una tienda Best Buy y su televisor tiene un tamaño de pantalla inferior a 37 pulgadas, lleve su recibo original y el Producto a cualquier tienda de Best Buy. Asegúrese de volver a colocar el Producto en su empaque original o en un empaque que provea la misma protección que el original. Si compró el Producto en un sitio Web de Best Buy, envíe por correo su recibo original y el Producto a la dirección postal especificada en el sitio Web. Asegúrese de colocar el Producto en su empaque original o en un empaque que provea la misma protección que el original.

Para obtener servicio de garantía a domicilio para un televisor con una pantalla de 37 pulgadas o más en México, por favor llame al 01 800-433-5778. Los agentes de soporte técnico diagnosticarán y corregirán el problema por teléfono o enviarán un técnico certificado por Dynex a su casa.

¿En dónde es válida la garantía?

Esta garantía sólo es válida al comprador original del Producto en México en una tienda de la marca Best Buy o su sitio de Web.

¿Qué es lo que no cubre la garantía?

Esta garantía no cubre:

- Capacitación o instrucción del cliente
- Instalación
- Ajustes de configuración
- Daños cosméticos
- Daños debidos a causas de fuerza mayor, tal como sobretensiones
- Accidentes
- Uso inapropiado
- Abuso
- Negligencia
- Uso o propósito comercial, incluyendo pero no limitado al uso en centros comerciales o lugares comunes de un condominio de varios pisos o un edificio de departamentos, o cualquier uso en un lugar que no sea una casa privada.
- Modificación de alguna parte del Producto, incluyendo la antena
- Un panel de pantalla plasma dañado por la persistencia de imágenes estáticas (sin movimiento), mostradas por periodos de tiempo extendido (efecto "burn-in").
- Daño debido al uso o mantenimiento inapropiado
- Conexión a una fuente de voltaje o de alimentación incorrecta
- Intento de reparación por cualquier persona que no sea autorizada por Dynex para reparar el Producto
- Productos vendidos "tal cual" (en el estado en que se encuentran) o "con todas sus fallas"
- Consumibles, incluyendo pero no limitado a pilas o baterías (tipo AA, AAA, C etc.)
- Productos en los cuales el número de serie asignado en la fábrica ha sido alterado o removido
- Perdida o robo de este producto o cualquier parte de sus componentes

EL REEMPLAZO O LA REPARACIÓN ESTIPULADOS BAJO ESTA GARANTÍA SON SU RECURSO EXCLUSIVO POR CUALQUIER VIOLACIÓN DE LA GARANTÍA. DYNEX NO SERÁ RESPONSABLE POR DAÑOS INCIDENTALES O CONSECUENTES DEBIDO AL INCUMPLIMIENTO DE CUALQUIER GARANTÍA EXPRESA O IMPLÍCITA RELACIONADA CON ESTE PRODUCTO, INCLUYENDO PERO SIN LIMITARSE A ELLO, LA PÉRDIDA DE DATOS, LA IMPOSIBILIDAD DE USO DE SU PRODUCTO, LA PÉRDIDA DE NEGOCIOS O DE GANANCIAS. DYNEX PRODUCTS NO OFRECE NINGUNA OTRA GARANTÍA EXPRESA RELACIONADA CON ESTE PRODUCTO, INCLUYENDO PERO SIN LIMITARSE A, CUALQUIER GARANTÍA IMPLÍCITA Y CONDICIONES DE COMERCIALIZACIÓN E IDONEIDAD PARA UN USO PARTICULAR, ESTÁN LIMITADAS EN DURACIÓN AL PERÍODO DE GARANTÍA DECLARADO ANTERIORMENTE Y NINGUNA GARANTÍA YA SEA EXPRESA O IMPLÍCITA SE APLICARÁ DESPUÉS DEL PERÍODO DE GARANTÍA. ALGUNOS ESTADOS, PROVINCIAS Y JURISDICIONES NO PERMITEN RESTRICCIONES EN CUANTO A LA DURACIÓN DE UNA GARANTÍA IMPLÍCITA, ASÍ QUE LA RESTRICCIÓN ANTERIOR PUEDE NO APLICARSE EN SU CASO. ESTA GARANTÍA LE DA DERECHOS LEGALES ESPECÍFICOS, Y USTED PUEDE POSEER OTROS DERECHOS QUE VARIAN DE ESTADO A ESTADO, O DE PROVINCIA A PROVINCIA.

Comuníquese con Dynex:

Para servicio al cliente por favor llame al 01 800-926-3020

www.dynexproducts.com

Distribuido por Best Buy Imports, S. de R.L. de C.V.

Av. Santa Fe 485, Segundo Piso,

Colonia Cruz Manca,

Programa Parcial de Desarrollo Santa Fe,

Delegación Cuajimalpa, Distrito

Federal, México 05349

RFC#BBI0802114Q2

© 2010 BBY Solutions, Inc.

Todos los derechos reservados. DYNEX es una marca comercial de BBY Solutions Inc., registrada en algunos países. Todos los otros productos y los nombres de marca son marcas comerciales de sus respectivos dueños.



If the power cord has been damaged, it should be replaced by the manufacturer, your service provider or qualified personnel to avoid risks.

Si el cordón de alimentación se ha dañado, deberá ser reemplazado por el fabricante, su representante o personal de servicio calificado para evitar cualquier riesgo.

www.dynexproducts.com

Clientes en los EE.UU. y Canadá - (800) 305-2204

Clientes en México - 01 800-926-3020

Distribuido por Best Buy Purchasing, LLC

7601 Penn Ave. South, Richfield, MN 55423 E.U.A.

© 2010 BBY Solutions, Inc., todos los derechos reservados.

DYNEX es una marca comercial de BBY Solutions, Inc., registrada en algunos países. Todos los otros productos y los nombres de marca son marcas comerciales de sus respectivos dueños.

Best Buy Imports, S. de R.L. de C.V. Av. Santa Fe 485, Segundo Piso, Colonia Cruz Manca, Programa Parcial de Desarrollo Santa Fe, Delegación Cuajimalpa, Distrito Federal, México 05349

RFC#BBI0802114Q2

Se incluye el manual. Favor de leer este manual antes de usar el producto.

Para el Soporte técnico de Dynex en México, favor llame al: 01 800-926-3020

<http://www.dynexproducts.com>

10-0012
ESPAÑOL