

Felicitaciones por comprar un producto de alta calidad de Insignia. Su estéreo portátil con base de acoplamiento para iPod/reproductor de CD está diseñado para brindar un rendimiento confiable y sin problemas. Use esta guía para la configuración inicial.

Contenido del paquete

- Estéreo portátil con base de acoplamiento para iPod/reproductor de CD
- Adaptador de alimentación de CA
- Guía de instalación rápida



"Made for iPod" (Hecho para iPod) y "Made for iPhone" (Hecho para iPhone) significan que un accesorio electrónico está diseñado para conectarse específicamente a un iPod o iPhone, respectivamente y el fabricante certifica que está en conformidad con las normas de rendimiento de Apple. Apple no se hace responsable por el funcionamiento de este producto o por su conformidad con las normas reglamentarias y de seguridad. Por favor, tenga en cuenta que el uso de este accesorio con el iPod o iPhone puede afectar el rendimiento de la conexión inalámbrica.

Antes de usar su producto nuevo, lea estas instrucciones para evitar cualquier daño.

Características

Vista frontal

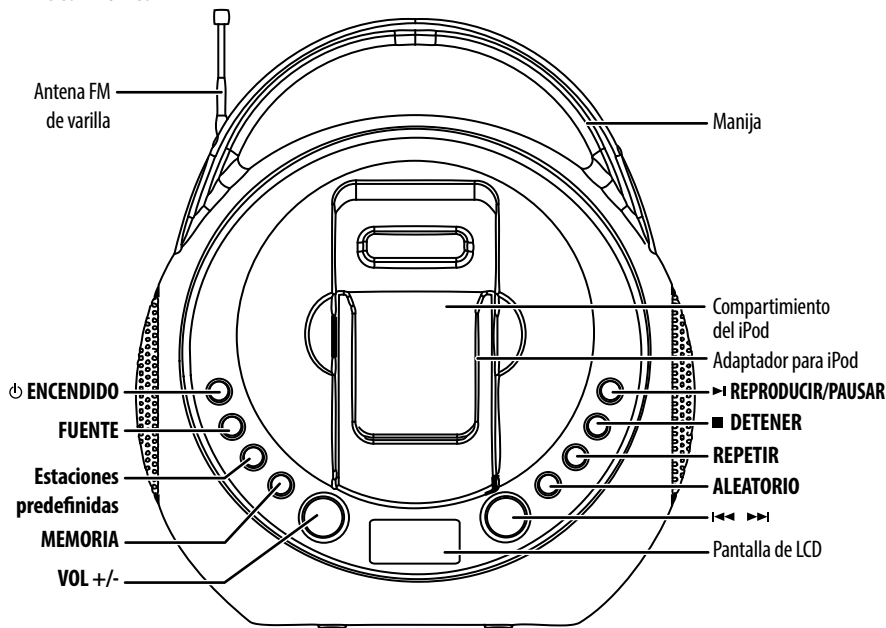

Introducción

Lea cuidadosamente estas instrucciones antes de usar este producto y guárdelas como referencia en un lugar seguro.

Fuente de alimentación

Este producto puede ser alimentado por el adaptador de alimentación (incluido) de CA (100/240 V, 50-60 Hz), o por seis pilas alcalinas de tipo C.

Uso de las pilas

- 1 Abra la cubierta del compartimiento de las pilas en la parte inferior de su estéreo portátil.
- 2 Inserte seis pilas alcalinas de tipo C (no incluidas) en el compartimiento de las pilas, teniendo en cuenta la correcta polaridad como se indica en el compartimiento de las pilas.
- 3 Cierre el compartimiento de las pilas.

Notas: asegúrese de que la cubierta del compartimiento esté firmemente colocada. Cuando reemplace las pilas, asegúrese de reemplazarlas todas al mismo tiempo y del mismo tipo. Si el producto no es para usarse por un periodo largo de tiempo las pilas deben ser retiradas para prevenir algún tipo de daño al producto con un derrame corrosivo lo cual invalidará la garantía del mismo. Cuando las pilas alcanzan el 20% de capacidad, un icono de pila baja parpadea dándole a conocer que debe cambiar las pilas.

Uso de la alimentación de CA

- 1 Conecte un extremo del adaptador de alimentación de CA en la toma de CC 9 V (DC) en la parte posterior de su estéreo portátil.
- 2 Enchufe el otro extremo a un tomacorriente de CA.

Iniciar su estéreo portátil

- 1 Presione el botón **POWER** (Encendido/Apagado) para encender su estéreo.
- 2 Presione de nuevo el botón **POWER** para apagar su estéreo cuando termine de escucharlo.

Control del volumen

Presione el botón **VOLUME +/-** para ajustar el volumen al nivel deseado.

Para escuchar un equipo de audio externo

- 1 Usando un cable de audio con una toma estéreo de 3.5 mm (no incluido), conecte el equipo de audio externo a la toma de entrada auxiliar (AUX IN) en el panel posterior de su estéreo portátil.
- 2 Presione repetidamente el botón **SOURCE** (Fuente) hasta que el indicador AUX aparezca en la pantalla. El audio se reproduce a través de los altavoces.

Uso de auriculares

Utilice auriculares con conector de 3.5 mm (deberá comprarse un adaptador si sus auriculares son diferentes). Los altavoces se desactivan automáticamente mientras que los auriculares están conectados. **Cuidado:** escuchar el volumen alto por un largo periodo de tiempo puede dañar su oído.

Para escuchar la radio

- 1 Presione el botón **POWER** (Encendido/Apagado) para encender su estéreo. La pantalla se enciende.
- 2 Presione repetidamente el botón **SOURCE** (Fuente) hasta que el modo de FM sea seleccionado.

Ejemplo: modo de FM

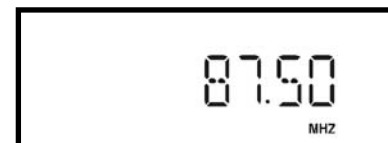

- 3 Presione los botones **◀/▶** para sintonizar el radio a la estación deseada.

Sintonización automática

Presione y libere los botones **◀/▶**, momentáneamente. El sintonizador buscará hacia arriba o hacia abajo por 0,2 MHz continuamente hasta que se detenga en la estación anterior/siguiente actual.

Sintonización manual

Mantenga presionado los botones **◀/▶** hasta que en la pantalla se aproxime a la estación deseada. Toque los botones repetidamente hasta que se muestre en la pantalla la frecuencia exacta.

- 4 Cuando termine de escuchar el estéreo, presione el botón **POWER** (Encendido/Apagado) para apagarlo.

Vista posterior

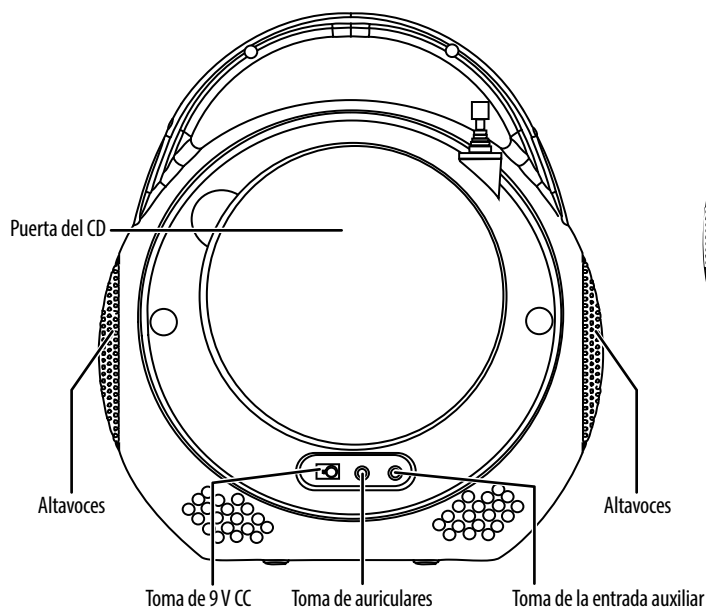

Vista inferior

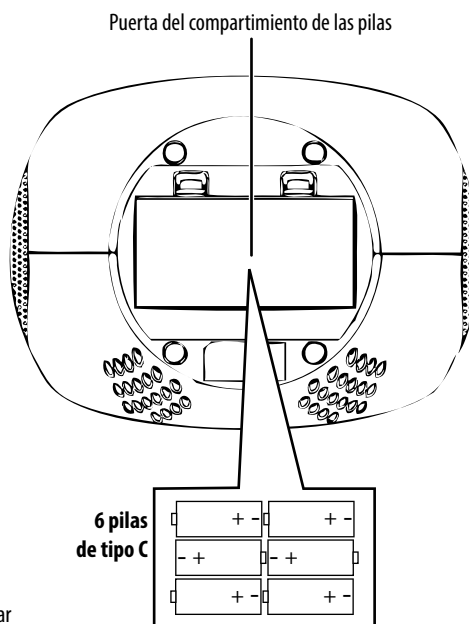

Programación de estaciones de radio predefinidas

El estéreo le permite programar 10 estaciones de la banda de FM.

- 1 Sintonice la estación que desea programar presionando los botones ◀◀/▶▶.



- 2 Presione una vez el botón **MEMORY** (Memoria).



- 3 Presione repetidamente el botón **PRESET** (Estación predefinida) para seleccionar el número de estación predefinida deseada.

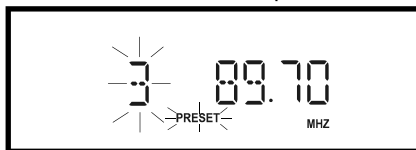

- 4 Presione de nuevo el botón **MEMORY**. La estación se guarda en el canal 3.



- 5 Para memorizar otras estaciones, repita las etapas anteriores.

MOSTRANDO LA EMISORA PREDEFINIDA

Presione repetidamente el botón **PRESET** para seleccionar la estación deseada.

Reproducción de discos compactos

- 1 Presione el botón **POWER** (Encendido/Apagado) para encender el estéreo.
- 2 Presione repetidamente el botón **SOURCE** (Fuente) para seleccionar el modo de CD. El mensaje "CD READ" (Leer CD) parpadea en la pantalla.
- 3 Si no hay un disco insertado, se muestra "NO DISC" (No hay disco) en la pantalla.

Cuando el disco no está insertado

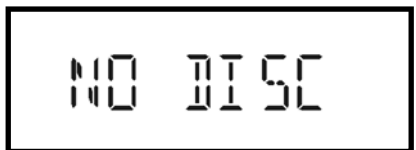

Para cargar un disco

- 1 Levante la puerta del CD.
- 2 Inserte el disco y cierre la puerta del CD. Después de eso, la unidad comenzará a reproducir.

Nota: asegúrese de que el disco esté totalmente insertado y correctamente puesto en su lugar.

Después de leer la tabla de contenido

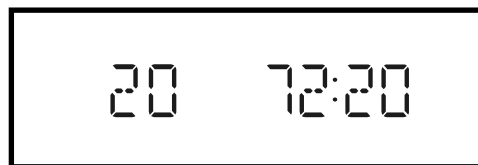

Para reproducir el disco

En el modo de CD detenido, presione **PLAY/PAUSE** (Reproducir/Pausar) para reproducir el CD.



Para hacer una pausa en la reproducción

Presione el botón **PLAY/PAUSE** mientras que se reproduce un disco. Presione el botón de nuevo para reanudar la reproducción.

Mientras que esté pausado

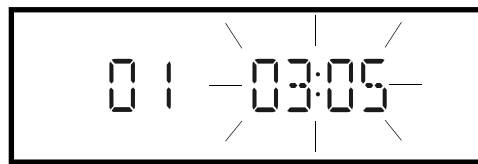

Para detener la reproducción del disco

Presione el botón **STOP** (Detener).

Pantalla detenida



FCC Parte 15

Este dispositivo satisface la parte 15 del reglamento FCC. La operación de este producto está sujeta a las dos condiciones siguientes:

(1) Este dispositivo no puede causar interferencia dañina, y (2) Este dispositivo debe aceptar cualquier interferencia recibida, incluyendo interferencias que puedan causar una operación no deseada.

Este equipo ha sido sometido a prueba y se ha determinado que satisface los límites establecidos para ser clasificado como dispositivo digital de la Clase B de acuerdo con la Parte 15 del reglamento FCC. Estos límites están diseñados para proporcionar una protección razonable contra interferencias dañinas en un ambiente residencial. Este equipo genera, usa y puede emitir energía de radiofrecuencia, y si no se instala y usa de acuerdo con las instrucciones, puede causar interferencias perjudiciales a las comunicaciones de radio. Sin embargo, no se garantiza que no ocurrirá interferencia en una instalación particular. Si este equipo causa interferencias perjudiciales en la recepción de la señal de radio o televisión, lo cual puede comprobarse encendiendo y apagando el equipo alternativamente, se recomienda al usuario corregir la interferencia mediante uno de los siguientes procedimientos:

- Cambie la orientación o la ubicación de la antena receptora.
- Aumente la distancia entre el equipo y el receptor.
- Conecte el equipo a un tomacorriente de un circuito distinto de aquel al que está conectado el receptor.
- Solicite consejo al distribuidor o a un técnico calificado para obtener ayuda.

Advertencia de la FCC

Cualquier cambio o modificación que no esté aprobado expresamente por la parte responsable por el cumplimiento con el reglamento de FCC puede anular la autoridad del usuario para operar este equipo.

Declaración del ICES-003 de Canadá

Este aparato digital de Clase B cumple con el ICES-003 canadiense.

Funcionamiento con el iPod/iPhone

Inserte el iPod/iPhone

Inserte firmemente el iPhone o el iPod en el compartimiento.

Reproducción de los archivos del iPod/iPhone

- 1 Presione el botón **POWER** (Encendido/Apagado) para encender el estéreo.
- 2 Presione repetidamente el botón **SOURCE** (Fuente) para seleccionar el modo de iPod.



Si los archivos tienen un formato adecuado la reproducción de su iPod/iPhone comenzará a partir de donde fueron detenidos o pausados por última vez. Si los archivos no tienen un formato adecuado en su iPod/iPhone, los símbolos siguientes aparecerán en la pantalla:



- 3 Presione el botón **PLAY/PAUSE** (Reproducir/Pausar) para comenzar la reproducción.

Nota: cuando la unidad está reproduciendo en el modo de iPhone y recibe una llamada, se detiene la reproducción y usted escucha el tono de llamada del iPhone a través de su estéreo portátil.

- 4 Para detener momentáneamente la reproducción, presione el botón **PLAY/PAUSE**. Para reanudar la reproducción, presione de nuevo el botón **PLAY/PAUSE**.

Nota: para detener la reproducción, presione el botón **PLAY/PAUSE** debido a que el botón **STOP** (Detener) no funciona en el modo iPod/iPhone.