

INSIGNIA™

GUIDE DE L'UTILISATEUR

Réfrigérateur à congélateur supérieur 18 pi³

NS-RTM18WHD2/NS-RTM18WHD2-C

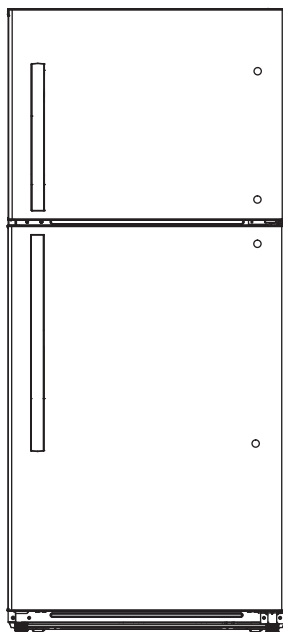

Avant l'utilisation de ce produit neuf, lire ces instructions afin d'éviter tout dommage.
Le plus récent *Guide de l'utilisateur* est disponible sur le site www.bestbuy.com

Table des matières

Introduction	3
Caractéristiques	6
Contenu de l'emballage	6
Composants principaux	6
Installation du réfrigérateur	6
Avant l'utilisation du réfrigérateur	6
Trouver un emplacement approprié	7
Mise de niveau du réfrigérateur	7
Fournir une alimentation appropriée	8
Installation de la poignée de porte	8
Installation d'une machine à glaçons en option	9
Inversion de la position de la porte	9
Préparation de l'inversion de la position de la porte	10
Inversion de la position de la porte	10
Mise en service du réfrigérateur	17
Réglage de la température du réfrigérateur	17
Réglage de la température du congélateur	18
Utilisation du compartiment du réfrigérateur	18
Utilisation du compartiment du congélateur	20
Nettoyage et entretien du réfrigérateur	20
Nettoyage de l'intérieur	20
Nettoyage de l'extérieur	21
Dégivrage du congélateur	21
Remplacement de l'éclairage intérieur à DEL	21
Mise hors service du réfrigérateur pendant plusieurs mois	21
Gestion des pannes d'électricité	21
Déplacement du réfrigérateur	21
Conseils pour économiser de l'énergie	22
Obtention de pièces de rechange	22
Problèmes et solutions	22
Caractéristiques	26
GARANTIE LIMITÉE D'UN AN	27
Avis aux clients du Québec uniquement	30

Introduction

Félicitations d'avoir acheté ce produit Insignia de haute qualité. Le modèle NS-RTM18WHD2 ou NS-RTM18WHD2-C représente la dernière avancée technologique dans la conception de réfrigérateurs et a été conçu pour des performances et une fiabilité exceptionnelles.

Instructions de sécurité importantes

Lire toutes les instructions avant l'utilisation.

Conservé ces instructions.

Dans l'intérêt de la sécurité et pour s'assurer d'avoir une expérience positive en utilisant ce nouvel appareil, lire attentivement ce manuel d'utilisation, y compris les conseils, les précautions et les avertissements, avant de l'installer et de l'utiliser. Une compréhension approfondie du fonctionnement et des caractéristiques de sécurité de ce nouvel appareil est fortement recommandée, et aidera à éviter les erreurs inutiles et les accidents possibles.

Il est recommandé de conserver ces instructions et de les garder à disposition en tant que propriétaire de cet appareil, ainsi qu'en cas de déménagement ou de vente ultérieure.

Nous accordons une grande importance à la protection de la vie et des biens de tout utilisateur, cependant le fabricant ne peut être tenu responsable des dommages ou blessures causés par la négligence ou une mauvaise utilisation de cet appareil.



AVERTISSEMENT : Risque d'incendie, matériaux inflammables

- Conserver les ouvertures d'aération dans l'emplacement de l'appareil ou dans une structure intégrée à l'abri de toute obstruction.
- Ne pas utiliser d'appareils mécaniques ou d'autres méthodes pour accélérer le processus de décongélation, hormis celles indiquées par le fabricant.
- Ne pas endommager le circuit du réfrigérant.
- Ne pas utiliser les appareils électriques à l'intérieur des compartiments de stockage d'aliments de l'appareil, sauf s'ils sont du type recommandé par le fabricant.
- Si le CÂBLE D'ALIMENTATION a été endommagé, il doit être remplacé par le fabricant, son service d'assistance technique ou d'autres personnes disposant des qualifications requises, afin d'éviter tout danger.
- L'appareil contient une petite quantité de réfrigérant (R600a) qui est respectueux de l'environnement mais potentiellement inflammable dans le circuit du réfrigérant.
- Ne pas placer des prises multiples portatives ou des dispositifs d'alimentation portatifs à l'arrière de l'appareil.
- Ne pas utiliser de rallonge électrique ou d'adaptateurs non mis à la masse (deux broches).
- Débrancher le réfrigérateur avant d'effectuer un entretien de la part de l'utilisateur.

⚠ AVERTISSEMENT : Sécurité des enfants et des autres personnes vulnérables

- Cet appareil n'est pas conçu pour être utilisé par des personnes (y compris des enfants) à capacités physiques, sensorielles ou mentales réduites ou sans expérience ni connaissances, à moins qu'ils soient sous surveillance ou bien qu'ils aient été informés quant à l'utilisation de l'appareil de manière sûre, par une personne responsable de leur sécurité. Les enfants doivent être surveillés pour vérifier qu'ils ne jouent pas avec l'appareil.
- Garder tout l'emballage hors de portée des enfants pour éviter le risque d'étouffement.
- Ne jamais laisser les enfants jouer avec, faire fonctionner ou grimper à l'intérieur du réfrigérateur. L'enfant pourrait se retrouver piégé. Avant de mettre au rebut l'ancien réfrigérateur :
 - 1) Enlever la porte
 - 2) Laisser les étagères en place pour éviter que les enfants n'y grimpent à l'intérieur facilement
 - 3) Faire retirer le réfrigérant par un technicien qualifié
- Les écarts entre les portes du réfrigérateur et les portes et le châssis sont étroits, faire attention de ne pas insérer la main dans ces espaces pour éviter de se pincer les doigts. Fermer la porte du réfrigérateur délicatement pour éviter la chute de produits.

⚠ AVERTISSEMENT : Sécurité générale et utilisation journalière

- Cet appareil est destiné à un usage domestique et à des applications similaires, telles que :
 - 1) Les cuisines du personnel dans les magasins, les bureaux et les autres environnements de travail
 - 2) Les fermes et pour les clients dans les hôtels, les motels et d'autres environnements résidentiels
 - 3) Les chambres d'hôtes
 - 4) Les services de traiteur et autres applications similaires autres que la vente au détail
- Ne pas ranger de substances explosives, telles que des boîtes d'aérosols avec un gaz propulseur inflammable, dans cet électroménager.
- Ne pas placer l'appareil en plein soleil.
- Ne pas faire fonctionner d'appareils électroménagers électriques à l'intérieur de l'appareil (par exemple, sorbetières électriques, batteurs, etc.).
- Ne pas conserver de gaz ou de liquides inflammables dans le réfrigérateur. Il existe un risque d'explosion.
- Ne pas prendre des aliments ou des récipients avec les mains mouillées dans le compartiment de congélation quand l'appareil est en marche, surtout les récipients métalliques, pour éviter les gelures.
- Débrancher cet appareil pendant les orages ou quand il n'est pas utilisé pendant une période prolongée.
- Débrancher le cordon d'alimentation en tenant la prise, jamais en le tirant.

Installation d'une machine à glaçons en option :

 - 1) Pression minimale ou maximale de l'eau dans le tuyau : 138/827 kPa (20/120 PSIG).
 - 2) Connecter uniquement à une alimentation en eau potable.

⚠ AVERTISSEMENT : Mise au rebut de l'appareil

- Il est interdit de mettre au rebut cet appareil comme un déchet ménager.
- Les réfrigérateurs contiennent du réfrigérant et des gaz dans l'isolation. Le réfrigérant et les gaz doivent être éliminés par des professionnels car ils peuvent provoquer des lésions oculaires ou un risque d'incendie. Vérifier que les tuyaux de réfrigérant ne sont pas endommagés avant de les mettre au rebut dans les règles.
- Les matériaux d'emballage portant le symbole de recyclage sont recyclables. Jeter l'emballage dans un conteneur de collecte de déchets approprié pour le recycler.

Avant la mise au rebut de cet appareil :

 - 1) Le débrancher.
 - 2) Couper le câble d'alimentation et le mettre au rebut.



AVERTISSEMENT : EXIGENCES DE LA MISE À LA TERRE

- Ce réfrigérateur doit être mis à la terre. Ce réfrigérateur est muni d'un câble électrique comportant un conducteur de terre et une fiche de mise à la terre. La fiche doit être insérée dans une prise de courant qui est correctement installée et mise à la terre.
- L'utilisation incorrecte de la fiche de mise à la terre pourrait présenter un risque d'incendie ou de choc électrique.
- Vérifier avec un technicien qualifié ou un professionnel d'entretien si les instructions de mise à la terre ne sont pas totalement comprises ou en cas de doute sur la mise à la terre correcte du réfrigérateur.

Caractéristiques

- Capacité de 18 pi³
- Étagères en verre
- Deux bacs à légumes à humidité contrôlée
- Éclairage à DEL
- Anti-givre
- Porte réversible avec charnière qui se referme toute seule
- Prêt pour machine à glaçons (compatible avec la machine à glaçons NS-ICEF2W2)

Contenu de l'emballage

- Réfrigérateur à congélateur supérieur de 18 pi³
- Trousse de charnières (pour l'inversion de la porte)
- *Guide de l'utilisateur*

Composants principaux

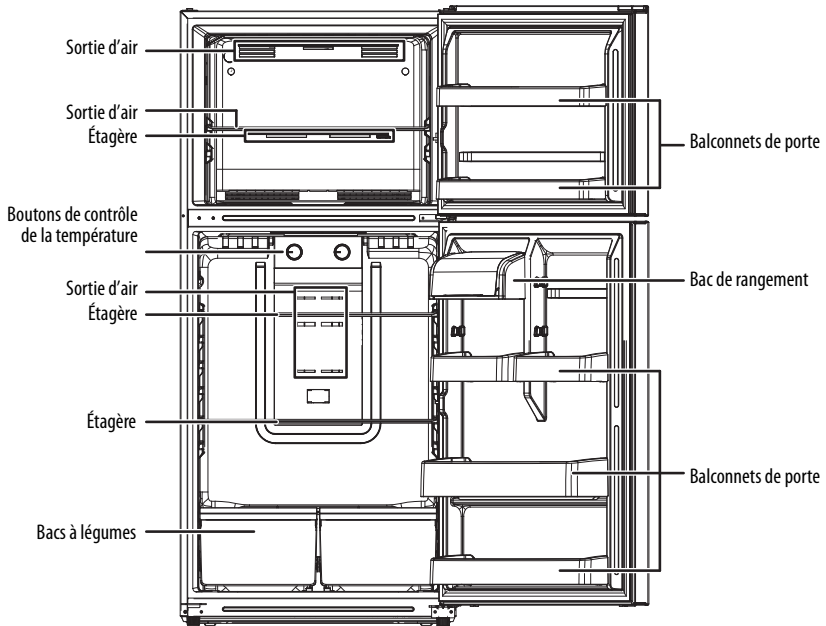

Remarque : L'image ci-dessus est seulement pour référence et peut varier du produit réel.

Installation du réfrigérateur

Avant l'utilisation du réfrigérateur

- 1 Retirer l'emballage intérieur, y compris les coussinets inférieurs, les supports en mousse et le ruban adhésif à l'intérieur du réfrigérateur. Retirer la pellicule de protection des portes et de l'armoire du réfrigérateur.

- 2 Essuyer le châssis avec un détergent doux et de l'eau tiède, puis le sécher avec un chiffon sec.
- 3 Laisser le réfrigérateur reposer verticalement pendant plus de deux heures avant de le brancher sur une prise d'alimentation. Si le réfrigérateur est branché avant, cela pourrait réduire la capacité de refroidissement ou provoquer d'autres dommages.
- 4 Avant de mettre les aliments dans le réfrigérateur, attendre environ deux à trois heures après avoir réglé le thermostat pour laisser le réfrigérateur se refroidir. En été (lorsque les températures ambiantes sont plus élevées), attendre quatre heures.

Trouver un emplacement approprié

- Installer le réfrigérateur à l'écart de sources de chaleur et de la lumière directe du soleil. Pour une performance optimale, l'installer dans un endroit avec une température ambiante entre 10 °C (50 °F) et 43 °C (110 °F).
- Pour éviter la rouille et protéger l'isolement électrique, ne pas placer le réfrigérateur dans des endroits humides.
- Placer le réfrigérateur dans un endroit intérieur bien ventilé. Laisser au moins 30 cm (11 13/16 po) d'espace au-dessus et au moins 10 cm (3 15/16 po) derrière et à côté du réfrigérateur pour dissiper la chaleur.
- Vérifier que le sol est de niveau et suffisamment solide pour supporter adéquatement le réfrigérateur quand il est complètement chargé.
- Laisser suffisamment d'espace pour ouvrir les portes et les tiroirs du réfrigérateur.

Mise de niveau du réfrigérateur

- Il est très important que le réfrigérateur soit mis de niveau. Si le réfrigérateur n'est pas mis de niveau pendant l'installation, il se peut que les portes ne se ferment pas ou ne soient scellées correctement, ce qui pourrait être cause de problèmes de réfrigération, de givre ou d'humidité.
- Pour mettre le réfrigérateur de niveau, il est nécessaire de tourner le pied de nivellement avant dans le sens horaire (pour élever) le réfrigérateur ou le tourner dans le sens antihoraire (pour baisser) le réfrigérateur.

Remarque : Le fait d'avoir quelqu'un qui pousse la partie supérieure du réfrigérateur aide à diminuer le poids supporté par le pied de nivellement, facilitant ainsi son réglage.

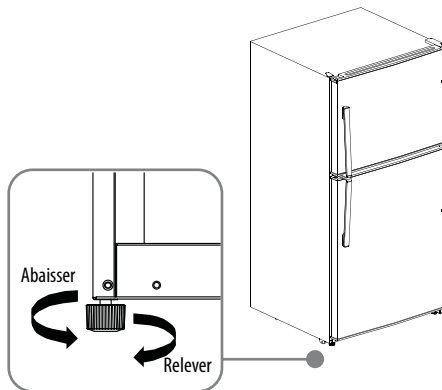

Fournir une alimentation appropriée

Vérifier la source d'alimentation locale. Ce réfrigérateur requiert une alimentation de 110 à 120 V, 60 Hz.

Utiliser une prise qui accepte une broche de mise à la terre. Le câble d'alimentation est équipé d'une fiche à trois broches (mise à la terre) qui correspond à une prise de courant à trois broches standard (mise à la terre) pour minimiser le risque de choc électrique de ce réfrigérateur.

Utilisation d'une fiche à trois broches et d'une prise de courant

Prise de courant pour fiche à 3 broches

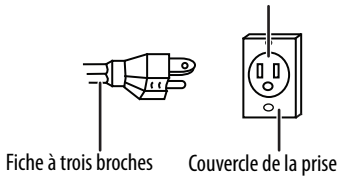

Utilisation d'un adaptateur de mise à la terre

Câble de mise à la masse

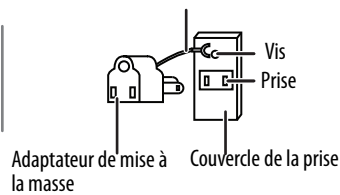

Remarques :

- Le réfrigérateur doit toujours être branché sur une prise de courant individuelle d'une tension nominale correspondante à la plaque signalétique.
- Ne jamais débrancher le réfrigérateur en tirant sur le cordon d'alimentation. Toujours tenir la fiche fermement en la retirant de la prise de courant.

Installation de la poignée de porte

L'installation requiert un tournevis cruciforme ainsi que ces pièces du sac d'accessoires :

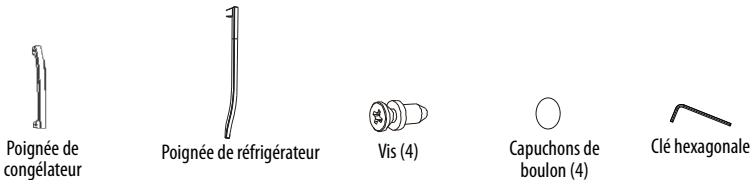

- 1 À l'aide d'un tournevis cruciforme, insérer deux boulons dans les orifices de boulon à l'intérieur de la porte du réfrigérateur.
- 2 Aligner la poignée du réfrigérateur avec les boulons, puis serrer en vérifiant que la poignée est bien fixée contre la porte.
- 3 Serrer les deux vis à tête hexagonale sur le côté de la poignée.
- 4 Enfoncer les capuchons de boulon dans les boulons.

- 5 Répéter les étapes 1 à 4 pour installer la poignée de la porte du congélateur.

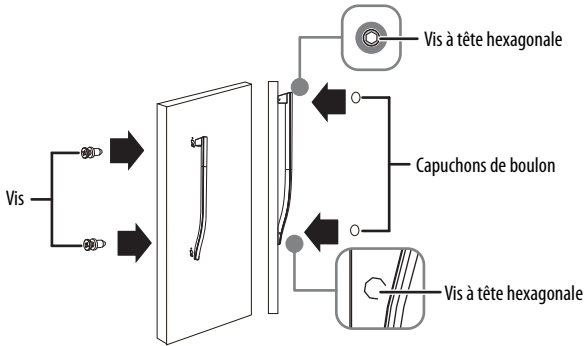

Installation d'une machine à glaçons en option

Le réfrigérateur est livré configuré pour l'installation d'une machine à glaçons. Ce réfrigérateur est compatible avec la machine à glaçons Insignia NS-ICEF2W2 (non incluse).

Inversion de la position de la porte

En fonction de l'emplacement choisi pour le réfrigérateur, il peut être plus pratique d'inverser la position de la porte.

ATTENTION

Pour éviter des blessures ou d'endommager la propriété, une assistance est recommandée pendant le processus d'inversion de la porte.

Identification de la version du réfrigérateur

Avant d'inverser la position de la porte, vérifier la version du réfrigérateur pour s'assurer d'avoir toutes les pièces énumérées ci-dessous afin de procéder à l'inversion de la porte. Pour vérifier la version du réfrigérateur, regarder l'étiquette à l'intérieur sur le côté gauche de l'armoire du réfrigérateur. Si l'étiquette indique « Rév A », contacter le service à la clientèle d'Insignia au 1-877-467-4289 afin de recevoir des pièces gratuites pour effectuer l'inversion de la porte.

INSIGNIA™
MODEL: NS-RTM18WHD2 Rev:B

Household Refrigerator
SERIAL NO.: 0000000000

SPECIFICATIONS	
LAMP RATED POWER	2W
HIGH SIDE / LOW SIDE	150psig / 60psig
REFRIGERANT / AMOUNT	R600a, 2.29oz(65g)
RATED VOLTAGE/ FREQUENCY	AC115V / 60Hz
TOTAL STORAGE VOLUME	18 cu.ft.
RATED CURRENT	1.2A
DEFROST POWER	215W
FOAMING AGENT	Cyclopentane
NET WEIGHT	158.7lbs(72kg)
W x D x H	28.7x38.7x66.6 in (75,5x78x169,2 cm)

HOUSEHOLD REFRIGERATOR
SA45210

Made in Thailand Insignia Service 1-877-467-4289 (U.S. and Canada)

Préparation de l'inversion de la position de la porte

Sont nécessaires :

- Un tournevis à lame plate et un tournevis cruciforme.
- Vérifier que le réfrigérateur est débranché et vide.
- Une assistance sera nécessaire pour cette opération.
- Conserver toutes les pièces retirées pour les réutiliser ultérieurement.

Inversion de la position de la porte

Pièces incluses avec la trousse de charnières :

Remarque : Ces pièces se trouvent dans un emballage séparé.

Bloc d'auto-verrouillage de la porte supérieure

Cache de charnière supérieure gauche

Charnière supérieure gauche

Butée d'ouverture de la porte gauche

Charnière centrale gauche

Caches d'orifice supplémentaires (2)

Pièces déjà montées sur la porte (tel qu'expédiée) :



Charnière centrale droite



Cache de charnière supérieure droite



Charnière supérieure droite



Bloc d'auto-verrouillage de la porte supérieure



Butée d'ouverture de la porte droite

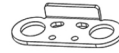

Bloc de porte



Bloc d'auto-verrouillage de la porte inférieure



Charnière inférieure

Assortiment de caches d'orifices de vis

- 1 Débrancher le réfrigérateur et retirer tous les aliments des étagères de la porte.
- 2 En utilisant un tournevis à lame plate, retirer la plaque cache gauche et le cache de la charnière supérieure droite, puis dévisser et retirer la charnière supérieure droite. Conserver les vis pour les réutiliser.

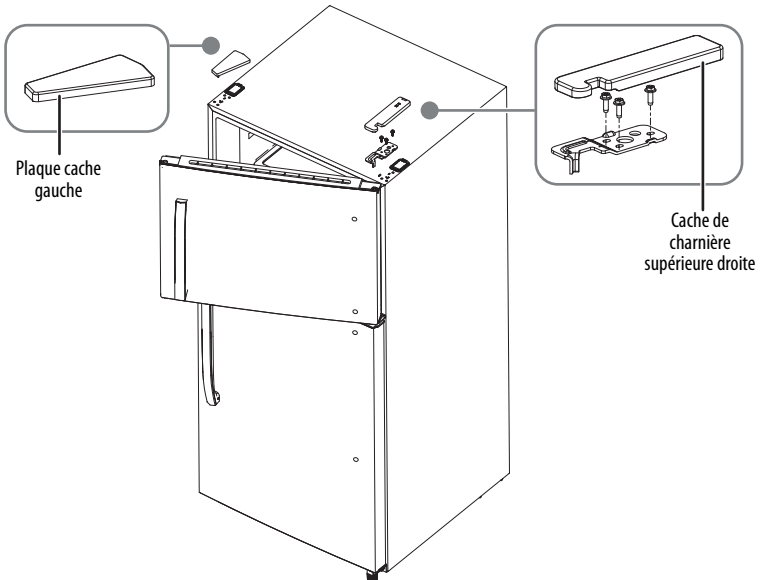

- 3 Soulever la porte du congélateur et l'éloigner du réfrigérateur.

- 4 Dévisser les trois vis qui fixent la charnière centrale, retirer la charnière et soulever la porte et l'éloigner du réfrigérateur. Ranger les vis pour les réutiliser et la charnière dans un endroit sûr au cas où il serait nécessaire d'inverser de nouveau la position de la porte.

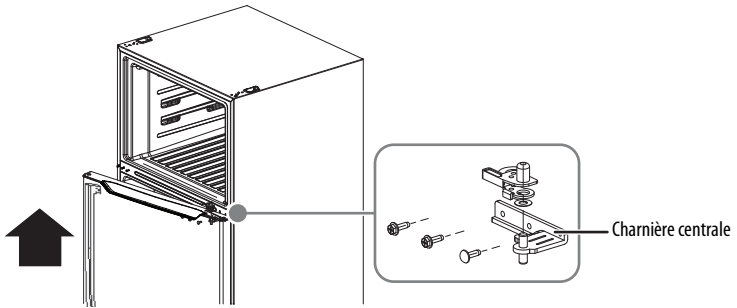

- 5 Retirer les caches d'orifice de vis sur l'autre côté, là où la charnière centrale sera installée. Les conserver pour les réutiliser.

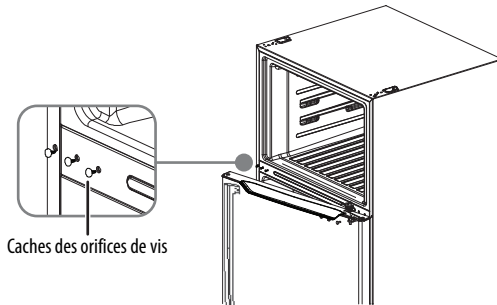

- 6 Dévisser les deux vis qui fixent la charnière inférieure et retirer la charnière inférieure du réfrigérateur.

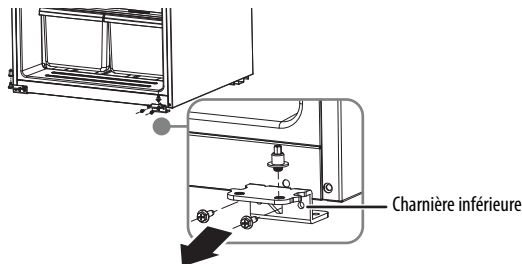

- 7 Retirer les caches d'orifice de vis sur l'autre côté, là où la charnière inférieure sera installée. Les conserver pour les réutiliser.

- 8 Dévisser l'axe de charnière de la charnière inférieure et le fixer de nouveau à l'autre orifice de la charnière inférieure, puis fixer la charnière inférieure au côté gauche du réfrigérateur, à l'aide des vis retirées antérieurement.

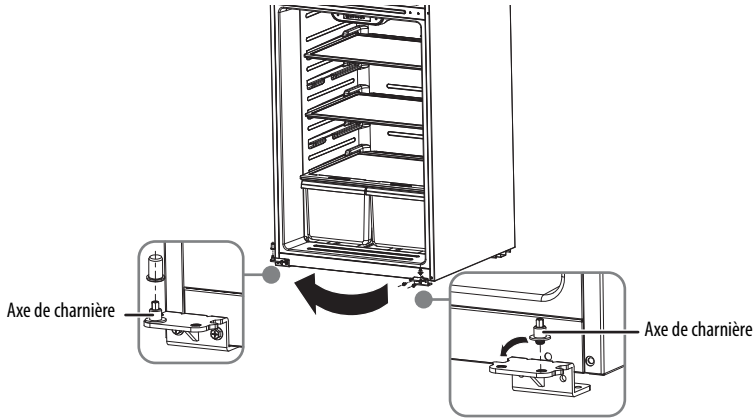

- 9 Retirer les caches d'orifice et les bagues en plastique de la partie supérieure des portes du congélateur et du réfrigérateur. Les conserver pour l'étape suivante.

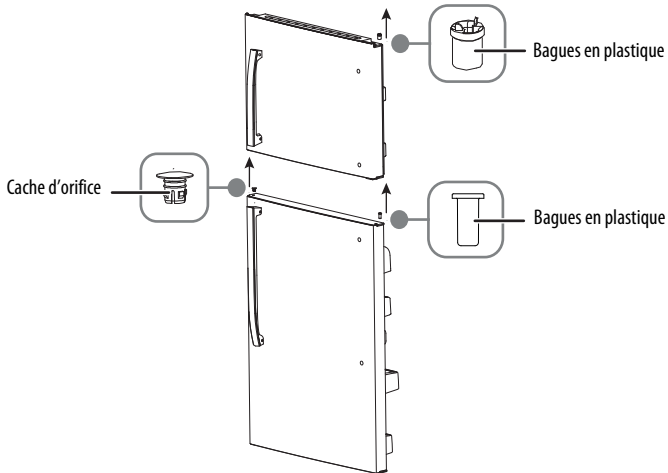

- 10** Insérer les caches d'orifice et les bagues en plastique dans les côtés opposés (de l'endroit où ils ont été retirés) des portes du congélateur et du réfrigérateur.

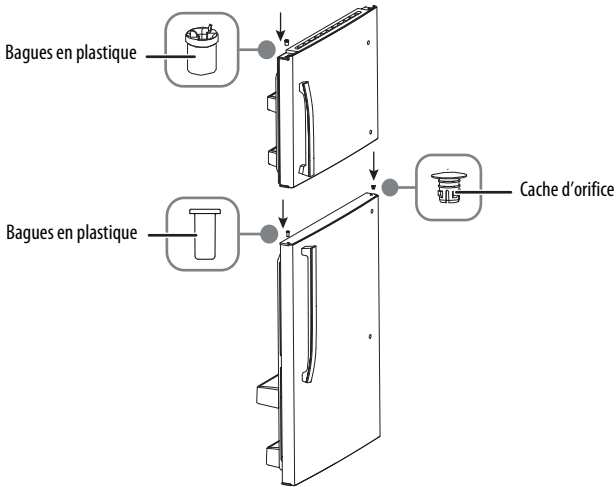

- 11** Retourner le bloc d'auto-verrouillage et le fixer de l'autre côté.

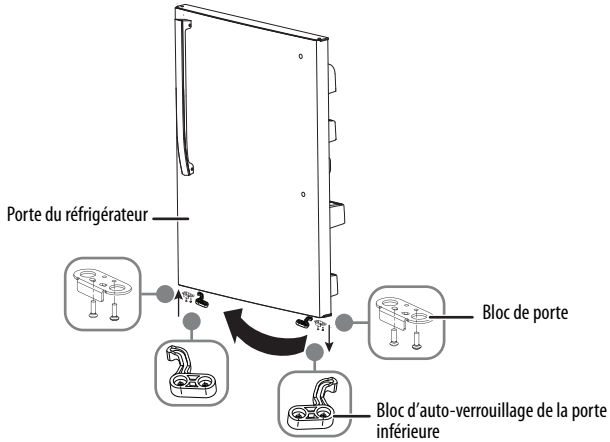

- 12** Utiliser la trousse de la charnière supérieure des pièces accessoires pour installer le bloc d'auto-verrouillage de la porte du congélateur et la butée sur le côté où se trouve la charnière de la porte du congélateur.

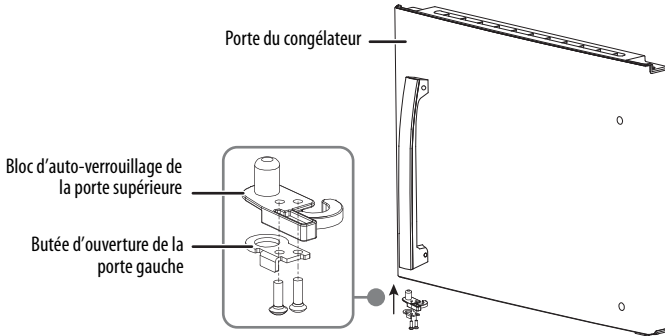

- 13** Retirer le bloc d'auto-verrouillage de la porte supérieure droite et la butée d'ouverture de la porte droite (ne pas retirer les pièces fixées à l'étape 10). Les ranger dans un endroit sûr au cas où il serait nécessaire d'inverser de nouveau la position de la porte.
- 14** Placer la porte du réfrigérateur sur la charnière inférieure, puis insérer la charnière centrale du paquet d'accessoires dans l'orifice de l'arbre de charnière du capuchon supérieur de la porte du réfrigérateur. Ensuite, utiliser les vis de l'étape 4 pour fixer la charnière au réfrigérateur.

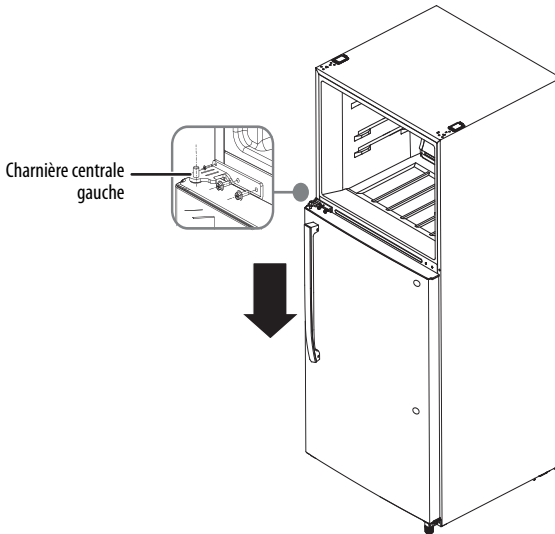

- 15** Poser la porte du congélateur sur la charnière centrale gauche, puis fixer la charnière supérieure gauche (de la trousse de charnières) sur la partie supérieure du réfrigérateur. Recouvrir la charnière avec le cache de charnière gauche supérieure (de la trousse de charnières) et couvrir les orifices des vis sur le côté droit de la partie supérieure avec la plaque cache retirée précédemment.

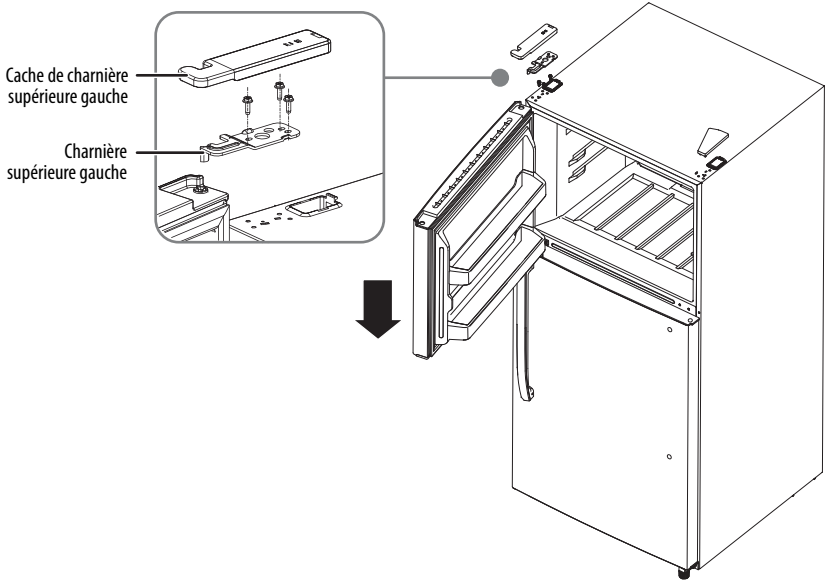

- 16** Retirer les caches des vis des poignées de porte, puis retirer les quatre vis à tête hexagonale à l'aide d'une clé hexagonale. Soulever les poignées pour les détacher des vis à tête cruciforme.

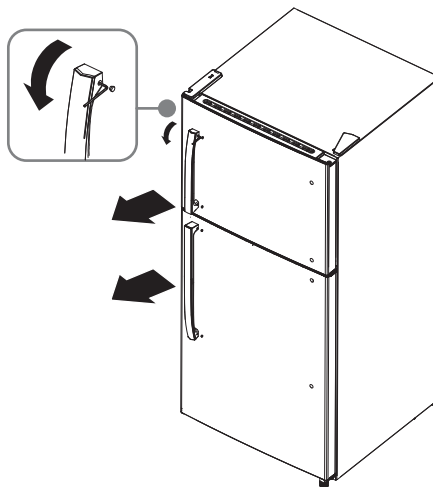

- 17 Retirer les caches d'orifices du côté droit de la porte et les conserver pour les réutiliser.
- 18 Retirer les quatre vis à tête cruciforme du côté gauche de la porte et les installer dans les orifices du côté droit de la porte.

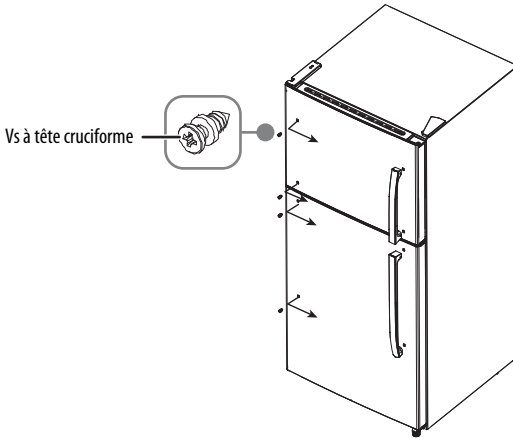

- 19 Accrocher les poignées sur les vis à tête cruciforme, puis les fixer avec les vis à tête hexagonale qui viennent d'être retirées. Serrer fermement avec la clé hexagonale et remettre les caches des vis.
- 20 Installer les caches d'orifices retirés du côté droit de la porte sur le côté gauche de la porte.

Mise en service du réfrigérateur

Remarque : Si le réfrigérateur est débranché ou n'est plus alimenté, il est nécessaire d'attendre cinq minutes avant de le remettre en marche pour éviter d'endommager le compresseur.

Réglage de la température du réfrigérateur

- Tourner le bouton de température du réfrigérateur pour régler la température sur **Cold** (Froid) [la température la plus élevée], **Recommended** (Recommandé) ou **Coldest** (Le plus froid) [la température la plus basse].
- La température du réfrigérateur peut être réglée sur 1 à 10 °C (34 à 50 °F).

Remarque : Le bouton de commande représente la position du mécanisme de réglage et ne se réfère pas spécifiquement à une certaine température.

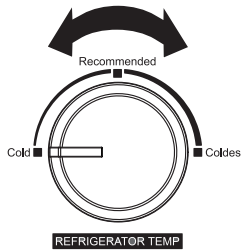

Réglage de la température du congélateur

- Tourner le bouton de température du congélateur pour régler la température sur **Cold** (Froid) [la température la plus élevée], **Recommended** (Recommandé) ou **Coldest** (Le plus froid) [la température la plus basse].
- La température du congélateur peut être réglée sur - 24 à - 12 °C (- 11 à 10 °F)

Remarque : Le bouton de commande représente la position du mécanisme de réglage et ne se réfère pas spécifiquement à une certaine température.

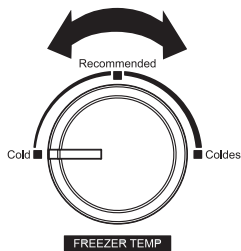

Utilisation du compartiment du réfrigérateur

- Le compartiment du réfrigérateur est approprié pour le rangement d'une variété de fruits, de légumes, de boissons et d'autres aliments qui doivent être consommés à court terme.
- Ne pas placer les aliments cuits dans le réfrigérateur tant qu'ils n'ont pas refroidi à la température ambiante.
- Envelopper ou sceller les aliments dans des récipients avant de les placer dans le réfrigérateur.
- Régler les étagères en verre en position haute ou basse pour accommoder les aliments rangés.
- De grandes quantités d'aliments diminueront les capacités de refroidissement du réfrigérateur. Ne pas bloquer les orifices de ventilation.

⚠ ATTENTION

Pour éviter tous dommages, ne jamais fermer la porte du réfrigérateur lorsque les bacs à légumes sont ouverts et les étagères partiellement insérées.

Utilisation des balconnets de la porte

Les compartiments du réfrigérateur et du congélateur ont des balconnets dans la porte. Il est possible de régler les balconnets pour s'ajuster aux produits entreposés.

- 1 Retirer tous les produits des balconnets.
- 2 Tenir le balconnet de porte d'une main, puis avec l'autre main soulever la partie inférieure du balconnet de quelques pouces.

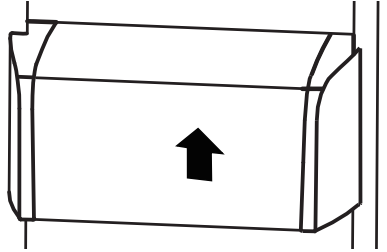

- 3 Aligner le balconnet de la porte à l'endroit où il sera placé, puis le pousser en place.

Réglage des étagères du réfrigérateur

Les deux étagères en verre dans le compartiment du réfrigérateur peuvent être réglées à différentes hauteurs, au besoin.

- 1 Pour enlever une étagère, la soulever par la partie avant, puis la retirer délicatement vers l'avant jusqu'à ce qu'elle soit sortie du rail de l'étagère.
- 2 Lors de la réinsertion de l'étagère, vérifier qu'il n'y ait rien à l'arrière, puis la pousser délicatement dans sa position d'origine.

Utilisation des bacs à légumes

Utiliser les bacs à légumes pour ranger les légumes et les fruits. En général, ranger les fruits et légumes qui ne sont pas sensibles à la perte d'humidité (pommes, pêches, poires) dans un tiroir avec un réglage à faible humidité et entreposer les aliments qui peuvent se flétrir (laitues, asperges, carottes, fraises) dans un tiroir à forte humidité.

Le couvercle du bac à légumes est utilisé pour contrôler la température du bac à légumes et éviter la perte d'humidité. Utiliser la ventilation amovible pour régler le niveau d'humidité à l'intérieur du tiroir.

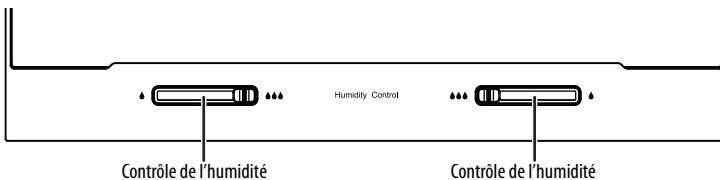

Utilisation du compartiment du congélateur

- Le compartiment du congélateur permet de conserver la fraîcheur des aliments pendant une longue période et il est principalement utilisé pour stocker les aliments congelés ainsi que les glaçons.
- Le compartiment de congélation convient au stockage de la viande, du poisson, de la crème glacée et d'autres aliments qui ne seront pas consommés à court terme.
- Couper la viande en petits morceaux pour faciliter l'accès.
- Placer des aliments congelés dans le congélateur dès que possible après leur achat.
- Suivre les instructions sur l'emballage relatives à la durée de conservation. La durée de conservation des aliments congelés varie et la durée de conservation recommandée ne doit pas être dépassée.
- De grandes quantités d'aliments diminueront les capacités de refroidissement du congélateur. Ne pas bloquer les orifices de ventilation (situés dans la partie supérieure du compartiment du congélateur).

Nettoyage et entretien du réfrigérateur

Ce réfrigérateur a été conçu pour être utilisé tout au long de l'année avec un minimum de nettoyage et de maintenance.

Lorsque celui-ci est réceptionné pour la première fois, essuyer l'armoire avec un détergent doux et de l'eau tiède, puis le sécher avec un chiffon sec. Effectuer ce nettoyage périodiquement pour le conserver à l'état neuf.



ATTENTION

- Ne pas utiliser de brosses dures, de brosses à récureur en acier, de brosses métalliques, d'abrasifs (tels que des dentifrices), de solvants organiques (tels que l'alcool, l'acétone, l'huile de banane, etc.), d'eau bouillante, d'acides ou d'alcalins qui pourraient endommager la surface et l'intérieur du réfrigérateur. L'eau bouillante et les solvants organiques tels que le benzène peuvent déformer ou endommager les pièces en plastique.
- Ne pas rincer directement avec de l'eau, afin d'éviter les courts-circuits ou d'affecter les propriétés d'isolation électriques après l'immersion.

Nettoyage de l'intérieur

Nettoyer l'intérieur du réfrigérateur et du congélateur régulièrement pour éviter les odeurs.

- 1 Avant le nettoyage, débrancher le réfrigérateur et retirer tous les aliments et les boissons des étagères et des tiroirs.
- 2 Mélanger deux cuillères à soupe de bicarbonate de soude avec un quart d'eau tiède, puis utiliser un chiffon doux ou une éponge pour essuyer l'intérieur. Rincer avec de l'eau chaude et essuyer.

Remarque : Ne pas utiliser de savon, de détergent, de poudre à récureur ou de nettoyeurs en vaporisateur, car ils peuvent provoquer des odeurs à l'intérieur du réfrigérateur ou contaminer les aliments.

- 3 Essuyer les balconnets de porte, les étagères et les tiroirs avec un chiffon trempé dans de l'eau savonneuse ou un détergent dilué. Sécher avec un chiffon doux ou laisser sécher normalement.
- 4 Ouvrir la porte du réfrigérateur et le laisser sécher complètement avant de le rebrancher.

Nettoyage de l'extérieur

Remarque : Le plateau de vidange est situé à proximité du compresseur. Il n'est pas nécessaire de le vider ou de le nettoyer.

- 1 Nettoyer la poussière à l'arrière et sous le réfrigérateur pour permettre un refroidissement efficace et une économie d'énergie.
- 2 Vérifier l'absence de tous débris sur les joints d'étanchéité de la porte. Nettoyer avec un chiffon doux trempé dans de l'eau savonneuse ou un détergent dilué.
- 3 Essuyer la surface extérieure du réfrigérateur avec un chiffon doux trempé dans de l'eau savonneuse ou du détergent puis l'essuyer pour sécher.

Dégivrage du congélateur

Ce réfrigérateur est doté d'une fonction anti-givre, aussi il n'est pas nécessaire de le dégivrer. Le givre qui se forme en raison des changements de saison ou de température peut être retiré manuellement en débranchant le réfrigérateur ou en essuyant avec un torchon sec.

Remplacement de l'éclairage intérieur à DEL

Le témoin à DEL est conçu pour une longue durée. Il n'est pas remplaçable par l'utilisateur, mais par le fabricant, son service d'assistance technique ou d'autres personnes disposant des qualifications requises.

Mise hors service du réfrigérateur pendant plusieurs mois

- 1 Éteindre le réfrigérateur et le débrancher de la prise secteur.
- 2 Retirer tous les aliments.
- 3 Nettoyer le réfrigérateur.
- 4 Laisser la porte ouverte pour éviter la formation éventuelle de condensation, de moisissure ou d'odeur.

AVERTISSEMENT

Être très prudent avec les enfants. L'appareil ne doit pas être accessible par les enfants pour jouer.

Gestion des pannes d'électricité

En cas de panne de courant, les aliments à l'intérieur peuvent être conservés pendant quelques heures (même pendant l'été). Pendant la panne de courant, garder les portes fermées autant que possible et ne pas ajouter d'autres aliments.

Déplacement du réfrigérateur

- 1 Éteindre le réfrigérateur et le débrancher de la prise secteur.
- 2 Retirer tous les aliments.
- 3 Fixer tous les éléments amovibles à l'intérieur du réfrigérateur avec du ruban adhésif, tels que les étagères en verre et les bacs à légumes.
- 4 Fixer la porte fermée avec du ruban adhésif.
- 5 Serrer les pieds de nivellement (les tourner dans le sens antihoraire).

- 6 Pendant le déplacement, maintenir le réfrigérateur en position verticale et ne pas le laisser vibrer excessivement. Ne pas incliner le réfrigérateur de plus de 45°.

Conseils pour économiser de l'énergie

- Installer le réfrigérateur dans l'endroit le plus frais de la pièce, à l'écart des électroménagers produisant de la chaleur ou des tuyauteries de chauffage et à l'abri de la lumière directe du soleil.
- Laisser les aliments chauds se refroidir avant de les placer dans le réfrigérateur. Surcharger le réfrigérateur force le compresseur à fonctionner plus longtemps. Les aliments qui se refroidissent plus lentement peuvent perdre en qualité ou s'abîmer.
- Envelopper les aliments correctement et essuyer les récipients pour qu'ils soient secs avant de les placer dans le réfrigérateur. Cela empêche l'accumulation de givre à l'intérieur du réfrigérateur.
- Les bacs de rangement ne doivent pas être doublés de papier aluminium, de papier paraffiné ou de papier essuie-tout. Les revêtements interfèrent avec la circulation d'air froid, ce qui rend le congélateur moins efficace.
- Organiser et étiqueter les aliments afin de réduire les ouvertures de portes et les recherches prolongées. Retirer tous les éléments nécessaires en une fois et fermer la porte dès que possible.

Obtention de pièces de rechange

Contactez le service à la clientèle d'Insignia au 1-877-467-4289.

Pour obtenir des pièces de rechange après la période de garantie, visiter le site Web <https://partstore.encompass.com> et chercher le numéro du modèle.

Problèmes et solutions

PROBLÈME	CAUSE ÉVENTUELLE	SOLUTION POSSIBLE
Le réfrigérateur ne fonctionne pas.	Le réfrigérateur est débranché.	Vérifier que le réfrigérateur est branché et que la prise est bien enfoncée dans la prise secteur.
	La tension est trop basse.	Vérifier que le réfrigérateur est connecté à une prise secteur de 110 à 120 V, 60 Hz.
	Panne d'alimentation.	Si une panne d'électricité se produit, le réfrigérateur s'éteint. Attendre que l'électricité revienne.

PROBLÈME	CAUSE ÉVENTUELLE	SOLUTION POSSIBLE
Le compresseur se met en marche et s'arrête fréquemment.	La porte a été ouverte trop souvent ou n'a pas été refermée correctement. Le joint d'étanchéité de la porte est peut-être sale.	Vérifier que la porte est bien fermée. Au besoin, nettoyer le joint d'étanchéité de la porte.
	La température ambiante est plus chaude que d'habitude.	Ceci est normal, dans ces circonstances.
	Une grande quantité d'aliments vient d'être ajoutée dans le réfrigérateur.	Ceci est normal, dans ces circonstances. Laisser les aliments chauds se refroidir avant de les placer dans le réfrigérateur.
	Le thermostat est réglé sur une température trop froide.	Régler le thermostat sur une température plus chaude.
	Le réfrigérateur n'est pas installé avec les espaces de ventilation corrects.	Laisser au moins 30 cm (11 13/16 po) d'espace au-dessus et au moins 10 cm (3 15/16 po) derrière et à côté du réfrigérateur pour dissiper la chaleur.
	Le réfrigérateur a récemment été débranché pendant une certaine période.	Il faut quatre heures pour que le réfrigérateur se refroidisse complètement.
Les aliments dans le compartiment du réfrigérateur sont givrés.	Le thermostat est réglé sur une température trop froide.	Régler le thermostat sur un paramètre plus chaud.
	La température ambiante est trop basse.	Placer le réfrigérateur dans un endroit plus chaud où la température ambiante se situe entre 10 et 43 °C (50 et 110 °F).

PROBLÈME	CAUSE ÉVENTUELLE	SOLUTION POSSIBLE
Les aliments dans le compartiment du réfrigérateur ne sont pas froids.	La porte a été ouverte trop souvent ou n'a pas été refermée correctement.	Vérifier que la porte est bien fermée.
	Une grande quantité d'aliments vient d'être ajoutée dans les compartiments du réfrigérateur ou du congélateur.	Attendre que les nouveaux aliments refroidissent et vérifier de nouveau. Laisser les aliments chauds se refroidir avant de les placer dans le réfrigérateur.
	Le thermostat est réglé sur une température trop chaude.	Régler le thermostat sur un paramètre plus froid.
	Le joint d'étanchéité de la porte n'a pas suffisamment hermétique.	Nettoyer le joint.
	Le réfrigérateur a récemment été débranché pendant une certaine période.	Il faut quatre heures pour que le réfrigérateur se refroidisse complètement.
Le réfrigérateur émet des bruits inhabituels ou des vibrations.	Le réfrigérateur peut ne pas être de niveau sur le sol.	Mettre le réfrigérateur de niveau à l'aide des pieds de nivellement.
	Le châssis du réfrigérateur touche le mur.	Écarter le réfrigérateur du mur.
	Le compresseur émet des bruits pendant le fonctionnement (plus fort quand il est allumé ou éteint).	C'est normal.
	Le réfrigérant émet des craquements ou des bruissements.	Ceci est un bruit normal quand le réfrigérant passe dans le système de refroidissement.
	Les accessoires sont mal placés.	Vérifier que les accessoires du réfrigérateur sont placés correctement.
De l'humidité se développe à l'intérieur du réfrigérateur.	La porte a été ouverte trop souvent ou n'a pas été refermée correctement.	Vérifier que la porte est bien fermée.
	Le réfrigérateur est dans un endroit très humide.	Déplacer le réfrigérateur vers un emplacement plus sec.
	Les aliments dans le réfrigérateur ne sont pas emballés correctement.	Emballer de nouveau les aliments de façon hermétique.
De l'humidité se développe à l'extérieur du réfrigérateur.	La porte peut être légèrement ouverte.	Vérifier que la porte est bien fermée.
	L'humidité est trop élevée.	C'est normal. Il suffit d'essuyer la condensation avec un torchon propre.

PROBLÈME	CAUSE ÉVENTUELLE	SOLUTION POSSIBLE
La porte du réfrigérateur ne se ferme pas complètement.	Les paquets d'aliments gênent la porte.	Déplacer les paquets d'aliments ou enlever quelques aliments.
	Les étagères sont mal positionnées.	Régler les étagères correctement.
	Les joints d'étanchéité de la porte sont sales.	Nettoyer les joints de la porte.
	Le réfrigérateur n'est pas de niveau.	Mettre le réfrigérateur de niveau à l'aide des pieds de nivellement.
L'extérieur du réfrigérateur est chaud.	Dans les murs isolés du réfrigérateur il y a une bobine d'échangeur de chaleur. Cela produit de la chaleur.	C'est normal. Plus le réfrigérateur fonctionne longtemps, plus les côtés et le dessus deviennent chauds.
	La température ambiante est trop élevée.	Déplacer le réfrigérateur vers un emplacement plus frais.
	Trop d'aliments ont été entreposés.	Retirer certains aliments du réfrigérateur.
	Le réfrigérateur n'est pas installé avec les espaces de ventilation corrects.	Laisser au moins 30 cm (11 13/16 po) d'espace au-dessus et au moins 10 cm (3 15/16 po) derrière et à côté du réfrigérateur pour dissiper la chaleur.
Le plateau d'égouttage déborde.	La quantité d'aliments dans le réfrigérateur est trop importante ou les aliments entreposés contiennent trop d'eau ce qui se traduit par un dégivrage important.	Retirer l'excès d'aliments du réfrigérateur.
	Les portes ne sont pas correctement fermées.	Vérifier que la porte est bien fermée.
Le joint d'étanchéité de la porte n'est pas serré.	Le joint d'étanchéité est sale.	Nettoyer les joints de la porte.
	Le réfrigérateur n'est pas de niveau.	Régler les pieds de nivellement avant pour mettre le réfrigérateur de niveau.
	Le joint d'étanchéité de la porte est trop ancien.	Chauffer le joint de la porte puis le refroidir pour aider à restaurer l'étanchéité. (Utiliser un sèche-cheveux ou une serviette chaude pour chauffer).

PROBLÈME	CAUSE ÉVENTUELLE	SOLUTION POSSIBLE
La DEL ne s'allume pas.	Le réfrigérateur n'est pas connecté à l'alimentation.	Vérifier que le réfrigérateur est branché sur une prise secteur opérationnelle.
	Le commutateur à DEL ou de porte est défectueux.	Contacter le fabricant ou le service à la clientèle ou une personne qualifiée similaire pour remplacer la DEL.
Le réfrigérateur émet une mauvaise odeur.	Les aliments odorants ne sont pas emballés correctement.	Vérifier que les aliments sont scellés correctement.
	La nourriture est en décomposition.	Retirer les aliments pourris du réfrigérateur.
	Le réfrigérateur est sale.	Nettoyer le réfrigérateur.

Caractéristiques

Dimensions sans la poignée (H x l x P)	169,2 x 75,5 x 78 cm (66 5/8 x 29 3/4 x 30 3/4 po)
Poids	Poids net : 67 kg (147,71 lb) Poids brut : 79 kg (174,16 lb)
Capacité	0,5 m ³ (18 pi ³)
Puissance requise	115 V à 60 Hz
Intensité	2,2A
Puissance	150 W
Consommation d'énergie (annuelle)	410 kWh
Température de fonctionnement	Réfrigérateur : 1 à 10 °C (34 à 50 °F) Congélateur : -24 à -12 °C (-11 à 10° F)
Gamme de température ambiante	10 à 43 °C (50 à 110 °F)
Longueur du câble d'alimentation	1,65 m (5 1/4 pi)
Bruit	43 dB
Conforme à la norme Energy Star	Non

GARANTIE LIMITÉE D'UN AN

Best Buy, ou son Partenaire autorisé des produits de marque Insignia, garantit à vous, l'acheteur initial de ce nouveau produit de marque Insignia (le « Produit »), que le Produit sera exempt de défauts dans sa fabrication provenant des matériaux ou de la main-d'œuvre d'origine pendant une période d'un (1) an à compter de la date d'achat du Produit ou de la date de livraison (si celle-ci est postérieure à la date d'achat) (« Période de garantie »).

Cette garantie ne s'applique que si le Produit a été (i) acheté aux États-Unis ou au Canada auprès d'un détaillant de la marque Best Buy ou sur les sites www.bestbuy.com ou www.bestbuy.ca, ou du Partenaire autorisé de Best Buy et (ii) emballés ou vendus avec cette déclaration de garantie.

Le terme « Best Buy », tel qu'il est utilisé dans la présente garantie, fait référence aux magasins de détail de la marque Best Buy, www.bestbuy.com, www.bestbuy.ca et au Partenaire autorisé de Best Buy.

Insignia ne pouvant contrôler la qualité des produits vendus par des vendeurs non autorisés, cette garantie ne s'applique qu'aux Produits achetés auprès de Best Buy ou d'un Partenaire autorisé d'Insignia, sauf si la loi l'interdit. Insignia se réserve le droit de rejeter les demandes de garantie pour les Produits achetés auprès de vendeurs non autorisés, y compris les sites Web non autorisés.

LA RÉPARATION OU LE REMPLACEMENT, TELS QU'OFFERTS PAR LA PRÉSENTE GARANTIE, CONSTITUENT LE SEUL RECOURS DE L'ACHETEUR POUR TOUTE VIOLATION DE GARANTIE. INSIGNIA NE SAURAIT ÊTRE TENUE POUR RESPONSABLE DE DOMMAGES ACCESSOIRES OU CONSÉCUTIFS, RÉSULTANT DE L'INEXÉCUTION D'UNE GARANTIE EXPRESSE OU IMPLICITE SUR CE PRODUIT, Y COMPRIS, SANS S'Y LIMITER, LA PERTE DE DONNÉES, L'IMPOSSIBILITÉ D'UTILISER LE PRODUIT, L'INTERRUPTION D'ACTIVITÉ OU LA PERTE DE PROFITS. INSIGNIA PRODUCTS N'OCTROI AUCUNE AUTRE GARANTIE EXPRESSE RELATIVE À CE PRODUIT. TOUTES LES GARANTIES EXPRESSES OU IMPLICITES POUR CE PRODUIT, Y COMPRIS MAIS SANS LIMITATION, TOUTE GARANTIE IMPLICITE OU CONDITIONS DE QUALITÉ MARCHANDE, D'ADÉQUATION À UN BUT PARTICULIER, LIMITÉE À LA PÉRIODE DE GARANTIE APPLICABLE TELLE QUE DÉCRITE CI-DESSUS ET AUCUNE GARANTIE EXPRESSE OU IMPLICITE, NE S'APPLIQUERONT APRÈS LA PÉRIODE DE GARANTIE. CERTAINS ÉTATS, PROVINCES ET JURIDICTIONS NE PERMETTENT PAS DE LIMITATION SUR (i) LA DURÉE DE LA GARANTIE IMPLICITE (ii) L'EXCLUSION OU LA LIMITATION DES DOMMAGES ACCESSOIRES OU CONSÉCUTIFS, OU (iii) LA LIMITATION DES DOMMAGES ACCESSOIRES OU CONSÉCUTIFS, LES LIMITATIONS OU EXCLUSIONS CI-DESSUS PEUVENT NE PAS S'APPLIQUER À L'UTILISATEUR. LA PRÉSENTE GARANTIE DONNE À L'ACHETEUR INITIAL DES GARANTIES JURIDIQUES SPÉCIFIQUES; IL PEUT AUCUN BÉNÉFICIER D'AUTRES GARANTIES QUI VARIENT D'UN ÉTAT OU D'UNE PROVINCE À L'AUTRE.

Quelle est la durée de la couverture?

La Période de garantie dure 1 an (365 jours) à compter de la date d'achat du Produit ou de la date de livraison (si celle-ci est postérieure à la date d'achat). La date d'achat est imprimée sur le reçu fourni avec le Produit. Dans le cas où le Partenaire autorisé cesse de vendre le produit de la marque Insignia couvert par la garantie, cette Garantie prendra fin pour ce produit et il ne pourra pas faire l'objet d'une réparation ni d'un remplacement.

Que couvre cette garantie?

Pendant la Période de garantie, si un vice de matériau ou de main-d'œuvre d'origine est détecté sur le Produit par un service de réparation agréé par Insignia ou le personnel du magasin, Insignia (à sa seule discrétion) : (1) réparera le Produit en utilisant des pièces détachées neuves ou remises à neuf; ou (2) remplacera le Produit par un produit ou des pièces neuves ou remises à neuf de qualité comparable. Les Produits et pièces remplacés au titre de cette garantie deviennent la propriété d'Insignia et ne sont pas retournés à l'acheteur. Si les Produits ou pièces nécessitent une réparation après l'expiration de la Période de garantie, l'acheteur devra payer tous les frais de main-d'œuvre et les pièces. Cette garantie reste en vigueur tant que l'acheteur reste propriétaire du Produit Insignia pendant la Période de garantie. La garantie prend fin si le Produit est revendu ou transféré d'une quelconque façon que ce soit à tout autre propriétaire.

Comment obtenir une réparation sous garantie?

Si le produit a été acheté dans un magasin Best Buy, ou sur un site Web de Best Buy (www.bestbuy.com ou www.bestbuy.ca), ramener le produit accompagné de la preuve d'achat originale dans n'importe quel magasin Best Buy. Veiller à placer le Produit dans son emballage d'origine ou dans un emballage offrant le même niveau de protection que celui-ci. Si le Produit a été acheté auprès d'un partenaire autorisé, appeler Insignia au 1-877-467-4289.

Afin d'obtenir le service de la garantie, aux États-Unis et au Canada appeler le 1-877-467-4289. L'assistance technique établira éventuellement un diagnostic et corrigera le problème au téléphone.

Si le Produit a été acheté auprès d'un Partenaire autorisé autre que Best Buy, appeler le 1-888-BESTBUY aux États-Unis ou le 1-866-BESTBUY au Canada. Une preuve d'achat sera requise et le Produit devra être retourné à Best Buy. Prendre soin de remettre le Produit dans son emballage d'origine ou dans un emballage qui procure la même qualité de protection que celui d'origine.

Où cette garantie s'applique-t-elle?

Cette garantie est valable uniquement aux États-Unis et au Canada pour l'acheteur initial du Produit auprès d'un Partenaire autorisé, dans le pays où l'achat original a été effectué.

Que ne couvre pas la garantie?

La présente garantie ne couvre pas :

- les aliments, les boissons et l'altération ou la perte de médicaments;
- les dommages causés à d'autres produits par une surtension ou un autre problème similaire pendant la connexion au Produit;
- la formation du client;
- l'installation;
- les réglages de configuration;
- les dommages esthétiques;
- les dommages résultants des intempéries, de la foudre et d'autres catastrophes naturelles telles que les surtensions;
- les dommages accidentels;
- une utilisation inadaptée;
- une manipulation abusive;
- la négligence;
- une utilisation commerciale, y compris mais sans s'y limiter, l'utilisation dans un centre commercial ou dans les parties communes d'immeubles en copropriété ou d'immeubles d'appartements, ainsi que tout endroit autre qu'un domicile privé;
- la modification de tout ou partie du Produit, y compris l'antenne;
- un écran endommagé par les images fixes (sans mouvement) qui restent affichées pendant de longues périodes (rémanentes);
- les dommages ayant pour origine une utilisation ou une maintenance défectueuse;
- la connexion à une source électrique dont la tension est inadéquate;
- la tentative de réparation par toute personne non agréée par Insignia pour réparer le Produit;
- les produits vendus « en l'état » ou « hors service »;
- les consommables, y compris mais sans s'y limiter les piles ou batteries (AA, AAA, C etc.);
- les produits dont le numéro de série usine a été altéré ou enlevé;
- la perte ou vol de ce produit ou de tout élément le composant;
- les écrans du panneau de contrôle où les trois (3) premiers pixels défectueux (points noirs ou incorrectement allumés) groupés dans une surface inférieure à un dixième (1/10) de celle de l'écran, ou un maximum de cinq (5) pixels défectueux sur toute la surface de l'écran. (Les écrans comportant des pixels peuvent contenir un nombre limité de pixels défectueux);
- les défauts ou dommages causés par tout contact, mais sans s'y limiter, avec des liquides, gels ou pâtes.

Pour contacter Insignia :

1-877-467-4289

www.insigniaproducts.com

INSIGNIA est une marque de commerce de Best Buy et de ses affiliés. * Distribué par Best Buy Purchasing, LLC

7601 Penn Av. South, Richfield, MN 55423 É.-U.

©2026 Best Buy. Tous droits réservés.

Ne pas expédier de produits défectueux ou endommagés, car ils seront retournés à l'expéditeur.

Avis aux clients du Québec uniquement

Garantie de disponibilité

Avis relatif à l'article 39 de la *Loi sur la protection des consommateurs* concernant la garantie de disponibilité des pièces de rechange, des services de réparation et des informations sur l'entretien

Veillez noter que Best Buy Canada Ltée. (« Best Buy »), y compris ses entités affiliées, ne garantit pas, au sens de l'article 39 de la *Loi sur la protection du consommateur* et des règlements applicables, la disponibilité des pièces de rechange, des services de réparation ou des renseignements sur l'entretien ou la réparation des produits vendus, fabriqués, importés, annoncés ou vendus par Best Buy ou sous sa marque Insignia, essentiels Best Buy, Rocketfish ou d'autres marques vendues ou fabriquées par Best Buy.

Cet avis n'affecte pas la garantie limitée d'un an de Best Buy pour les produits Insignia.

Pour plus de renseignements, visiter la page Web www.bestbuy.ca/garantie-disponibilite



INSIGNIA™

www.insigniaproducts.com

1-877-467-4289 (É.-U. et Canada)



INSIGNIA est une marque de commerce de Best Buy et de ses sociétés affiliées.

Distribué par Best Buy Purchasing, LLC

Richfield, MN 55423

©2026 Best Buy. Tous droits réservés.

V6 FRANÇAIS
26-0609