

DYNE X™ ●●●

Téléviseur ACL de 32 po

DX-32E150A11

GUIDE DE L'UTILISATEUR

Dynex DX-32E150A11

Téléviseur ACL de 32 po

Contents

SÉCURITÉ POUR LES ENFANTS	1
Instructions de sécurité importantes	2
Avertissements	2
Précautions	3
Contenu de l'emballage	3
Installation et dépose du socle	3
Installation du socle	4
Installation d'un support de montage mural	4
Éléments du téléviseur	5
Face avant	5
Face arrière	5
Télécommande	6
Utilisation de la télécommande	7
Installation des piles de la télécommande	7
Utilisation de la télécommande	7
Programmation de la télécommande universelle pour fonctionner avec ce téléviseur	8
Établissement de connexions	8
Choix d'un emplacement	8
Connexion de l'alimentation	8
Connexion d'un périphérique HDMI (optimale)	9
Connexion d'un périphérique avec vidéo à composantes (meilleure)	9
Connexion d'une antenne, de la TV câblée ou de la TV par satellite	10
Connexion d'un magnétoscope, d'un caméscope ou d'une console de jeux (bonne)	10
Connexion à un ordinateur	11
Connexion d'un casque d'écoute	11
Connexion d'un amplificateur audio numérique	11
Mise en marche du téléviseur pour la première fois	12
Informations de base	13
Mise en marche et arrêt du téléviseur	13
Sélection de la source d'entrée vidéo	13
Sélection d'un canal	13
Réglage du volume	13
Affichage d'informations supplémentaires	13
Aperçu des menus d'écran	13
Parcourir les menus	14
Réglage des paramètres de base	14
Réglage de l'image	15
Réglage de l'image du téléviseur	15
Réglage de l'image de l'ordinateur	15
Réglage du son	16
Réglage des paramètres sonores	16
Écoute uniquement de l'audio du téléviseur	16
Modification des paramètres des canaux	17

Recherche automatique des canaux	17
Masquage de canaux	17
Configuration de la liste des canaux favoris	18
Ajout ou modification d'une étiquette de canal	18
Image plein écran	19
Vérification de la puissance du signal TVN	19
Configuration des contrôles parentaux	20
Activation ou désactivation des contrôles parentaux	20
Configuration ou modification du mot de passe	20
Verrouillage et déverrouillage des touches	21
Configuration des niveaux de contrôles parentaux	22
Réglage des paramètres de l'heure	24
Réglage de la date et de l'heure	24
Réglage de l'arrêt différé	25
Utilisation des sous-titres codés	25
Sélection du mode des sous-titres codés	25
Sélection du type de sous-titres codés	26
Personnalisation du style des sous-titres codés de la télévision numérique	26
Réglage de la configuration des menus	27
Sélection de la langue des menus	27
Étiquetage d'une source d'entrée	28
Restauration des paramètres d'origine	28
Problèmes et solutions	29
Vidéo et audio	29
Télécommande	29
Généralités	29
Entretien	30
Nettoyage	30
Spécifications	30
Avis juridiques	30
Garantie limitée d'un an	31
Marchés américain et canadien	31
Marché mexicain	31

SÉCURITÉ POUR LES ENFANTS

L'endroit et la façon d'utiliser un téléviseur à écran plat font toute la différence.

Tout en profitant de ce nouveau produit, garder à l'esprit les conseils de sécurité qui suivent

Ce qui est important

L'attrait des systèmes de cinéma maison va grandissant de même que les achats de téléviseurs grand écran. Toutefois, les téléviseurs ne sont pas toujours positionnés sur des meubles adaptés ou installés conformément aux recommandations du fabricant. Notre société et l'industrie des produits électroniques grand public ont pris l'engagement de faire du divertissement à la maison une activité agréable et sans danger.

Les téléviseurs qui sont placés sur des buffets, des bibliothèques, des étagères, des bureaux, des haut-parleurs, des coffres ou des tables roulantes inadaptés peuvent être renversés et être source de blessures.

La sécurité d'abord

- Un meuble TV d'une taille déterminée ne peut pas recevoir tous les téléviseurs. N'utiliser qu'un meuble TV conçu pour le poids du téléviseur.
- Veiller à lire avec attention et à bien comprendre toutes les instructions fournies pour une utilisation adaptée de ce produit.
- Ne pas laisser les enfants monter sur cet ensemble ni jouer avec le meuble ou le téléviseur de ce système de divertissement.
- Ne pas mettre les téléviseurs sur des meubles qui peuvent être utilisés facilement comme escabeau, tels qu'une commode.
- Il faut se souvenir que les enfants peuvent s'exciter lors de la visualisation d'une émission, surtout avec un téléviseur d'une très grande taille. Veiller à positionner ou installer le téléviseur à un endroit où il ne peut pas être poussé, tiré ou renversé.
- Prendre soin d'acheminer tous les cordons et câbles afin qu'ils ne puissent pas être tirés ou saisis par les enfants curieux.



Montage mural

Important : Un montage mural de ce téléviseur ne peut se faire qu'avec un support de montage mural homologué UL qui peut soutenir un poids minimal de 20,7 lb (9,4 kg).

En cas de montage mural du téléviseur, ne pas oublier :

- N'utiliser qu'un support mural conçu pour le poids du téléviseur et qui a été recommandé par le fabricant du téléviseur, identifié dans ce manuel ou par un laboratoire indépendant comme étant adapté à ce téléviseur; un support de montage mural d'une taille déterminée ne peut pas recevoir tous les téléviseurs;
- observer toutes les instructions des fabricants du téléviseur et du support mural;
- en cas de doute sur sa capacité à monter un support mural en toute sécurité pour le téléviseur, l'utilisateur doit faire appel à un installateur professionnel;
- veiller à ce que le mur sur lequel est monté le téléviseur soit adapté. Certains supports muraux ne sont pas conçus pour être montés sur des murs adossés à des montants en acier ou des parpaings. En cas d'incertitude faire appel à un installateur professionnel;
- les téléviseurs peuvent être lourds. Au moins deux personnes sont requises pour effectuer une installation de support mural sans danger.



Instructions de sécurité importantes



Ce symbole indique qu'une tension dangereuse, constituant un risque de choc électrique, est présente dans cet appareil. Cette étiquette est située au dos de l'appareil.



Ce symbole indique que d'importantes instructions concernant le fonctionnement et la maintenance figurent dans la documentation qui accompagne cet appareil.

- 1 Lire ces instructions.
- 2 Conserver ces instructions.
- 3 Respecter tous les avertissements.
- 4 Observer toutes les instructions.
- 5 Ne pas utiliser cet appareil près de l'eau.
- 6 Nettoyer uniquement avec un chiffon sec.
- 7 Ne pas obstruer les ouvertures d'aération. Installer l'appareil conformément aux instructions du fabricant.
- 8 Installer l'appareil à l'écart de sources de chaleur, telles que radiateurs, bouches de chaleur, fours ou autres appareils (y compris les amplificateurs) qui produisent de la chaleur.
- 9 Ne pas chercher à modifier le dispositif de sécurité de la prise polarisée ou de type mise à la terre. Une prise polarisée comporte deux plots, un plus large que l'autre. Une prise de type mise à la terre est composée de deux plots et d'un troisième de mise à la terre. La lame large ou le troisième plot ont été prévus pour la sécurité de l'utilisateur. Si la prise fournie ne rentre pas dans la prise secteur, faire appel à un électricien pour qu'il remplace cette dernière qui est obsolète.
- 10 Protéger le cordon d'alimentation afin d'éviter qu'on ne marche dessus ou qu'il ne soit pincé, en particulier au niveau des prises secteur, plaques multiprises et à l'endroit où il est rattaché à l'appareil.
- 11 N'utiliser que des périphériques et des accessoires spécifiés par le fabricant.
- 12 N'utiliser qu'avec le chariot, le socle, le trépied, le support ou la table spécifiés par le fabricant ou vendus avec le produit. Lorsqu'une table roulante est utilisée, déplacer l'ensemble appareil/table roulante avec précaution pour éviter les blessures provoquées par une éventuelle chute de l'appareil.
- 13 Débrancher l'appareil lors d'orages ou quand il n'est pas utilisé pendant une période prolongée.
- 14 Toutes les réparations doivent être effectuées par un personnel qualifié. Faire réparer l'appareil s'il a été endommagé, qu'il s'agisse du cordon d'alimentation ou de la prise qui serait défectueuse, de liquide qui se serait infiltré dans l'appareil ou d'objets qui seraient tombés dessus, d'une exposition à la pluie ou à l'eau, d'un fonctionnement anormal ou d'une chute éventuelle.
- 15 La prise principale correspond au dispositif de déconnexion. La prise doit rester constamment en état de fonctionner.



- 16 L'appareil avec une prise de type mise à la terre est un appareil de classe I. Un appareil de classe I doit être connecté à la terre pour éviter un éventuel choc électrique. L'appareil de classe I doit être branché sur une prise secteur protégée par mise à la terre.
- 17 Les piles de la télécommande ne doivent pas être exposées à une chaleur excessive telle que celle du soleil, du feu ou d'autres sources similaires.
- 18 L'appareil ne doit pas être exposé à des éclaboussures ou à des gouttes d'eau et il ne doit pas servir de support à un quelconque objet rempli de liquide, tel qu'un vase.

Avertissements

Risque de choc électrique

Afin de réduire le risque d'incendie et de choc électrique, ne pas retirer les couvercles, ni exposer cet appareil à la pluie ou à l'humidité. Ne contient aucune pièce réparable par l'utilisateur. Confier l'entretien à du personnel qualifié.

Foudre

Pour protéger l'appareil pendant un orage ou s'il se trouve inutilisé et sans surveillance pendant une période prolongée, le débrancher de la prise secteur et débrancher l'antenne ou la connexion au réseau câblé. Ceci évitera des dégâts matériels ou des blessures en cas de foudre et de variations de tension du secteur.

Lignes électriques

L'antenne externe ne doit pas être située près de lignes électriques aériennes ou d'autres circuits d'alimentation et électriques, ni à un emplacement où elle pourrait tomber sur de tels circuits ou lignes électriques. Lors de l'installation d'une antenne extérieure, faire très attention de ne pas toucher de telles lignes électriques ou circuits car tout contact peut être mortel.

Manipulation de l'écran ACL

- L'écran du téléviseur est en verre. Ne pas laisser tomber le téléviseur, cogner, secouer ou exercer une forte pression sur l'écran ACL. Si l'écran se brise, prendre garde de ne pas se blesser avec les morceaux de verre.
- Si le panneau ACL se brise, veiller à ne pas toucher le liquide du panneau. Cela peut être source d'inflammations cutanées.
- En cas d'introduction de liquide dans la bouche, effectuer immédiatement un bain de bouche et consulter un médecin. De même, en cas d'introduction de liquide dans les yeux ou de contact avec la peau, consulter un médecin après rinçage pendant au moins 15 minutes avec de l'eau claire.

Pièces de rechange

Si des pièces doivent être remplacées, vérifier que le technicien a utilisé des pièces de rechange spécifiées par le fabricant qui ont les mêmes caractéristiques que les pièces d'origine. Toute substitution par des pièces non autorisées risque de provoquer un incendie, un choc électrique, des blessures ou d'autres dangers.

Contrôle de sécurité

Après toute opération d'entretien ou réparation de cet appareil, demander au technicien d'effectuer les contrôles de sécurité de routine pour vérifier qu'il fonctionne correctement.

Source d'alimentation

Cet appareil doit fonctionner conformément à la source d'alimentation indiquée sur l'étiquette. En cas d'incertitude sur la tension d'alimentation électrique de la maison, consulter un électricien ou la compagnie d'électricité.

Précautions

Dégâts nécessitant un entretien

Débrancher l'appareil de la prise secteur et utiliser les services d'un technicien qualifié dans les conditions suivantes :

- lorsque le cordon d'alimentation est effiloché ou la prise endommagée;
- si un liquide a été répandu ou des objets ont pénétré dans l'appareil;
- si l'appareil a été exposé à la pluie ou à l'eau;
- si l'appareil fonctionne anormalement en appliquant les instructions d'utilisation. Ne régler que les commandes décrites dans les instructions d'utilisation; en effet, le réglage incorrect d'autres commandes pourrait provoquer des dégâts, entraînant souvent d'importantes réparations par un technicien qualifié pour rétablir le fonctionnement normal de l'appareil;
- si l'appareil est tombé ou s'il est endommagé de quelque façon que ce soit;
- si l'appareil présente une détérioration marquée de ses performances.

Mise à la masse d'une antenne extérieure

Si cet appareil est connecté à une antenne extérieure ou à un réseau câblé, vérifier que l'antenne ou la connexion au réseau câblé est mise à la terre afin de bénéficier d'une certaine protection contre les sautes de tension et les charges électrostatiques. L'article 810 du Code national de l'électricité (CNE), ANSI/NFPA N° 70, fournit des informations relatives à la mise à la terre correcte du mât et du support, la mise à la terre du fil conducteur de l'antenne à l'unité de décharge de l'antenne, la taille des conducteurs de mise à la terre, l'emplacement de l'unité de décharge de l'antenne, la connexion aux conducteurs de terre ainsi que les normes en matière de prise de terre.

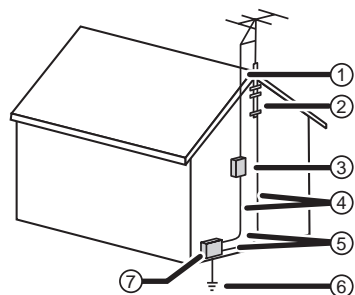

- ① Fil conducteur de l'antenne
- ② Serre-fil de mise à la terre
- ③ Unité de décharge de l'antenne
- ④ Conducteurs de mise à la terre
- ⑤ Serre-fils de mise à la terre
- ⑥ Système de mise à la terre des électrodes de la compagnie d'électricité.
- ⑦ Équipement de la compagnie d'électricité

Avis à l'installateur de TV câblée

L'article 820 du National Electrical Code, ANSI/NFPA N° 40 fournit des directives relatives à une mise à la terre adéquate. Il spécifie en particulier que le câble de masse doit être connecté au système de terre du bâtiment, aussi proche que possible du point d'entrée du câble.

Condensation

De l'humidité se formera sur le téléviseur si celui-ci est transporté d'un milieu froid à une pièce tempérée ou si la température de la pièce monte soudainement. Dans ce cas, les performances du téléviseur seront altérées. Pour éviter ceci, laisser le téléviseur se stabiliser dans son nouveau milieu pendant environ une heure avant de l'allumer, ou veiller à ce que la température de la pièce monte progressivement. De la condensation peut également se former en été si le téléviseur est exposé au courant d'air d'un climatiseur. Dans ce cas, déplacer le téléviseur.

Avertissement relatif aux téléphones cellulaires

Pour éviter des interférences avec l'image et le son du téléviseur, des problèmes de fonctionnement, voire même des dommages, conserver les téléphones cellulaires et sans fil à l'écart du téléviseur.

Instructions relatives au recyclage de cet appareil

Cet appareil utilise de la soudure étain-plomb et une lampe fluorescente contenant une petite quantité de mercure. La mise au rebut de ces matériaux peut faire l'objet d'une réglementation relative à l'environnement. Ce téléviseur contient des matériaux qui peuvent être recyclés et réutilisés. Pour des informations de mise au rebut ou de recyclage, contacter les autorités locales ou l'Electronic Industries Alliance sur le site www.eia.org pour localiser le centre de recyclage le plus proche.

Pixels morts

Le panneau ACL contient presque 3 millions de transistors en couches minces, ce qui fournit une qualité vidéo d'une netteté exceptionnelle. Il peut arriver que des pixels morts apparaissent à l'écran sous forme de points bleus, verts ou rouges. Ces pixels morts ne nuisent pas aux performances du téléviseur et ne sont pas considérés comme des défauts.

Contenu de l'emballage

Vérifier que les articles suivants sont présents dans la boîte avec le téléviseur :

- Télécommande
- Câble vidéo et audio à composantes
- Cordon d'alimentation c.a.
- 2 piles de type AAA
- Socle
- Axe du socle
- Guide d'installation rapide
- Vis (8)

Installation et dépose du socle

Le téléviseur doit être installé sur son socle, afin d'être positionné verticalement sur un meuble ou sur une surface plane. En cas de montage du téléviseur sur un mur ou une autre surface verticale, il faut retirer l'axe du socle.

Avertissement : Avant de monter ou de démonter le socle, débrancher le cordon d'alimentation c.a.

Précautions :

Lire ces instructions avec attention avant d'effectuer cette installation.

Prendre soin de manipuler le téléviseur avec précaution lors du montage et du démontage du socle. En cas de doute sur sa capacité à effectuer cette opération ou à utiliser les outils nécessaires, l'utilisateur doit faire effectuer l'installation par un professionnel ou un service spécialisé. Le

fabricant n'est pas responsable de tout dommage ou blessure provoquée par une manipulation défectueuse ou un montage incorrect.

En cas d'utilisation d'une table ou d'un établi pour effectuer le montage, mettre le téléviseur sur un coussin ou une couverture de protection afin d'éviter des rayures accidentelles ou d'endommager la finition du téléviseur.

Installation du socle

Pour installer le socle :

- 1 Retirer le socle, l'axe du socle et les vis de la boîte.
- 2 Étaler un chiffon sec, doux et non pelucheux sur une table et y placer le téléviseur avec l'écran tourné vers le bas pour éviter de le rayer. Aligner la partie inférieure du téléviseur avec un des bords de la table.
- 3 Insérer l'axe du socle dans le socle du téléviseur et le fixer avec les quatre vis (M6) fournies pour l'axe du socle.

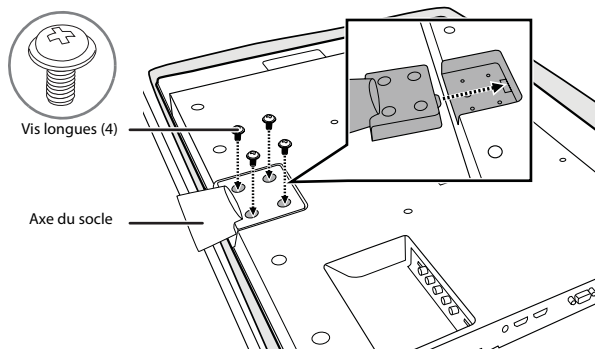

- 4 Aligner les trous du socle sur les trous de l'axe du socle, puis fixer le socle à l'axe avec la grande vis (M3) fournie.

Important : La partie la plus large du support doit être positionnée vers l'avant du téléviseur.

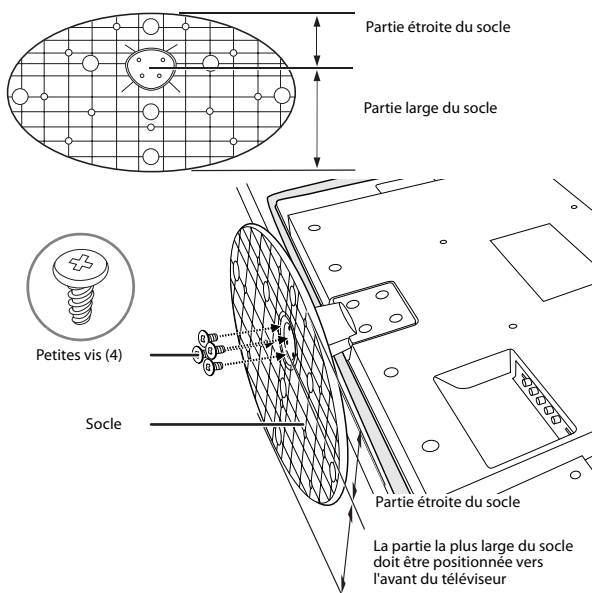

Pour retirer le socle du téléviseur, effectuer ces étapes dans l'ordre inverse.

Installation d'un support de montage mural

Pour fixer le téléviseur sur un support de montage mural (non fourni), le socle du téléviseur doit d'abord être retiré s'il a été déjà installé.

Pour démonter l'axe du socle :

- 1 Poser le téléviseur sur une table ou un établi avec l'écran tourné vers le bas. Veiller à mettre au préalable un coussin souple ou un tissu de protection afin d'éviter de rayer le téléviseur.
- 2 Retirer les quatre vis de fixation de l'axe du socle au téléviseur, puis extraire l'axe et le socle.

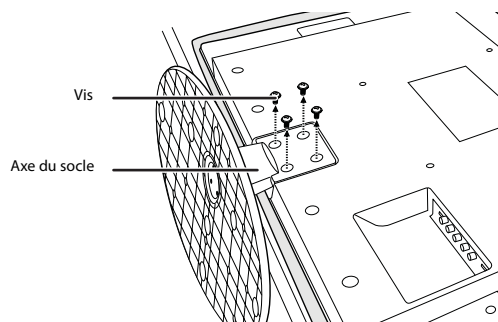

Remarque : L'apparence de ce produit et les représentations qui en sont faites peuvent varier par rapport au produit lui-même et ne sont illustrées ici qu'à titre de comparaison.

Pour fixer le téléviseur à un support de montage mural :

- 1 Retirer les quatre vis de fixation du téléviseur à sa base, tel que décrit ci-dessus.
- 2 Utiliser les quatre vis M6 x 10 mm fournies avec le support de montage mural pour fixer celui-ci au dos du téléviseur.

Éléments du téléviseur

Face avant

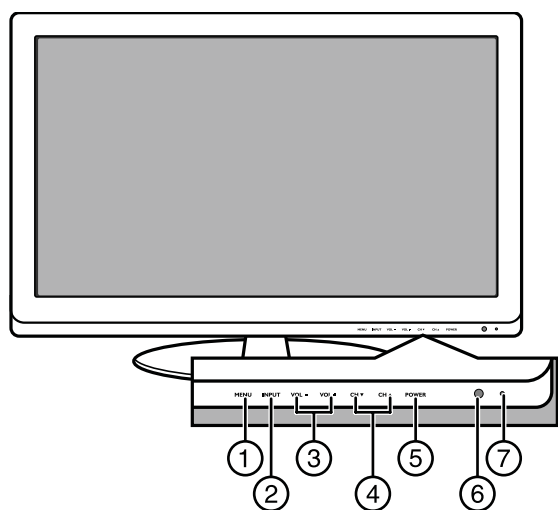

N°	Composant	Description
1	MENU	Permet d'accéder au menu d'écran.
2	ENTRÉE	Permet de sélectionner la source d'entrée vidéo.
3	VOL+/VOL-	Permettent d'augmenter ou de diminuer le volume.
4	CH▼/CH▲	Permettent d'aller au canal suivant ou précédent de la liste des canaux.
5	Bouton MARCHÉ/ARRÊT	Permet de mettre le téléviseur en marche, ou de le sortir du mode de gestion de l'alimentation de l'écran (DPMS). Appuyer de nouveau sur cette touche pour mettre l'appareil en mode attente. Pour plus d'informations, voir « Mise en marche et arrêt du téléviseur » à la page 13.
6	Capteur de télécommande	Reçoit les signaux de la télécommande. Ne pas obstruer la transmission des signaux.
7	Témoin de marche-arrêt	S'allume en bleu quand l'appareil est mis en marche. Il est rouge quand l'appareil est en mode attente. Il clignote en rouge quand le téléviseur ne reçoit aucun signal VGA et se met en mode de gestion de l'alimentation de l'écran (DPMS). Il est éteint quand le cordon d'alimentation est débranché. Pour plus d'informations, voir « Mise en marche et arrêt du téléviseur » à la page 13.

Face arrière

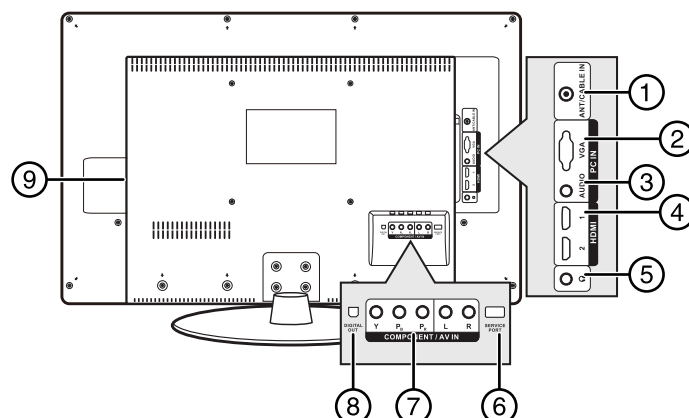

N°	Composant	Description
1	Prise d'entrée antenne/TV câblée	Brancher l'antenne, la TV câblée ou le récepteur satellite sur cette prise. Pour plus d'informations, voir « Connexion d'une antenne, de la TV câblée ou de la TV par satellite » à la page 10.
2	Prise VGA d'entrée PC	Connecter la vidéo d'un ordinateur à cette prise. Pour plus d'informations, voir « Connexion à un ordinateur » à la page 11.
3	Prise audio d'entrée PC	Connecter l'audio pour un ordinateur à cette prise. Pour plus d'informations, voir « Connexion à un ordinateur » à la page 11.
4	Prises HDMI	Connecter un périphérique HDMI, tel qu'un décodeur câble ou un lecteur DVD, à ces prises. Un câble HDMI transmet la vidéo et l'audio, il n'est donc pas nécessaire d'effectuer de connexion audio. Pour plus d'informations, voir « Connexion d'un périphérique HDMI (optimale) » à la page 9.
5	Prise pour casque d'écoute	Brancher le casque d'écoute sur cette prise.
6	Port de maintenance	Destiné à la mise à jour du logiciel. Ne pas utiliser.
7	Prises d'entrée à composantes/AV (partagées)	Connecter un périphérique avec vidéo à composantes aux prises Y, Pb et Pr. Connecter le câble vidéo d'un périphérique vidéo composite à la prise Y. Pour plus d'informations, voir « Connexion d'un périphérique avec vidéo à composantes (meilleure) » à la page 9.
8	Prise de sortie numérique	Connecter une chaîne audio numérique, tel qu'un amplificateur audio numérique à cette prise. Voir « Connexion d'un amplificateur audio numérique » à la page 11.
9	Prise d'entrée c.a.	Connecter le cordon d'alimentation fourni ici.

Télécommande

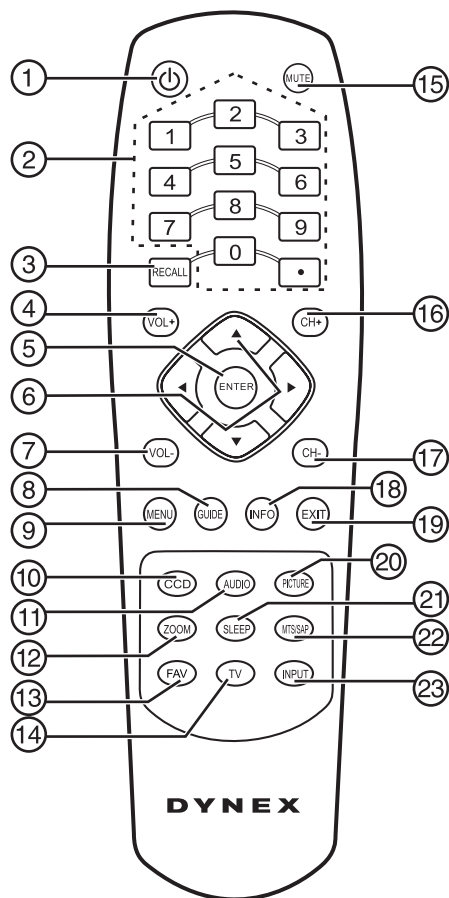

N°	Touche	Description
1	⏻ (Marche/Arrêt)	Permet de mettre le téléviseur en marche ou de le sortir du mode de gestion de l'alimentation de l'écran (DPMS). Appuyer de nouveau sur cette touche pour mettre l'appareil en mode attente. Pour plus d'informations, voir « Mise en marche et arrêt du téléviseur » à la page 13.
2	Pavé numérique/.	Permettent de saisir les numéros de canaux ou le mot de passe des contrôles parentaux. Appuyer sur la touche du point (.) pour sélectionner un sous-canal numérique. Pour plus d'informations, voir « Sélection d'un canal » à la page 13.
3	RAPPEL	Permet de revenir au dernier canal visualisé.
4	VOL +	Permet d'augmenter le volume.
5	ENTRÉE	Permet de confirmer les sélections dans les menus d'écran ou d'accéder à un sous-menu.
6	▲ ▼ ▶ ◀	Les touches directionnelles permettent de se déplacer dans les menus d'écran.
7	VOL -	Permet de diminuer le volume.
8	GUIDE	Permet d'accéder au guide des programmes TVN (si disponible). Pour plus d'informations, voir « Affichage d'informations supplémentaires » à la page 13.
9	MENU	Permet d'accéder au menu d'écran.
10	SOUS-TITRES CODÉS	Permet de sélectionner un mode de sous-titres codés. Pour plus d'informations, voir « Sélection du mode des sous-titres codés » à la page 25.

N°	Touche	Description
11	AUDIO	Permet de sélectionner le mode audio. Il est possible de sélectionner Standard , News (Journaux télévisés) , Music (Musique) , Theater (Salle de cinéma) ou Custom (Personnalisé) . Pour plus d'informations, voir « Réglage des paramètres sonores » à la page 16.
12	ZOOM	Permet de sélectionner le format d'écran. Il est possible de sélectionner Auto , Normal , Zoom , Wide (Grand écran) ou Cinema (Cinéma). Pour plus d'informations, voir « Réglage de l'image du téléviseur » à la page 15.
13	FAV	Touche d'accès à la liste des canaux favoris.
14	Téléviseur	Permet de sélectionner TV comme source d'entrée.
15	SOURDINE	Permet de couper le son. Appuyer de nouveau sur cette touche pour rétablir le son.
16	Canal +	Permet d'aller au canal suivant de la liste des canaux. Pour plus d'informations, voir « Sélection d'un canal » à la page 13.
17	Canal -	Permet d'aller au canal précédent de la liste des canaux. Pour plus d'informations, voir « Sélection d'un canal » à la page 13.
18	INFO	Permet d'afficher la bannière d'information. Pour plus d'informations, voir « Affichage d'informations supplémentaires » à la page 13.
19	QUITTER	Permet de revenir au menu d'écran précédent ou de fermer le menu.
20	IMAGE	Permet de sélectionner le mode image. Il est possible de sélectionner Vivid (Vif) , Standard , Energy Savings (Économies d'énergie) , Theater (Salle de cinéma) , Sports ou Custom (Personnalisé). Pour plus d'informations, voir « Réglage de l'image du téléviseur » à la page 15.
21	ARRÊT DIFFÉRÉ	Permet de régler l'arrêt différé. Pour plus d'informations, voir « Réglage de l'arrêt différé » à la page 25.
22	MTS/SAP	Permet de sélectionner le mode audio. Pour les canaux analogiques, il est possible de sélectionner STEREO (Stéréo), SAP (deuxième trame sonore) ou MONO . Pour les canaux numériques, il est possible de sélectionner la piste audio (si plus d'une piste est disponible). Pour plus d'informations, voir « Réglage du son » à la page 16.
23	ENTRÉE	Appuyer sur cette touche pour ouvrir le menu de la liste des sources (SOURCE LIST) et sélectionner la source d'entrée vidéo, puis sur ENTER (Entrée) pour confirmer. Pour plus d'informations, voir « Sélection de la source d'entrée vidéo » à la page 13.

Utilisation de la télécommande

Installation des piles de la télécommande

Pour installer les piles de la télécommande :

- 1 Ouvrir le compartiment des piles en le soulevant après avoir appuyé sur la touche de déverrouillage.

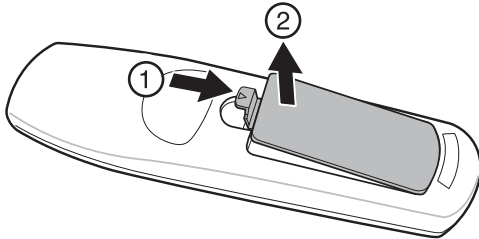

- 2 Insérer deux piles AAA dans le compartiment. Veiller à ce que les pôles + et - des piles coïncident avec les repères + et - figurant à l'intérieur du compartiment.

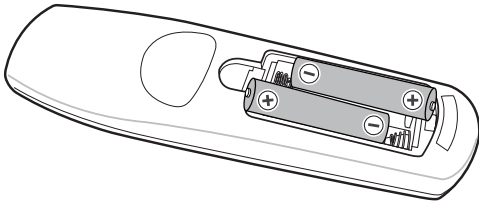

- 3 Remettre le couvercle en place.

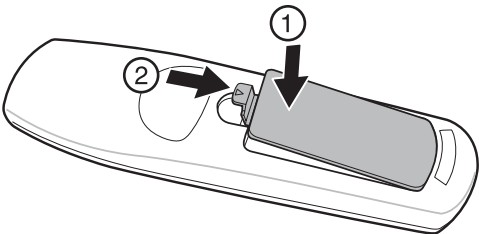

Remarques :

Ne pas mélanger différents types de piles.

Ne pas mélanger des piles neuves et usagées.

Retirer les piles dès qu'elles sont déchargées. Les produits chimiques des piles peuvent fuir dans le compartiment des piles. Les produits chimiques provenant des piles peuvent provoquer des démangeaisons. Si les piles fuient, nettoyer le compartiment avec un chiffon.

Si la télécommande ne va pas être utilisée pendant une période prolongée, retirer les piles.

Ne pas jeter les piles dans le feu. Se débarrasser des piles usagées en suivant les normes relatives aux déchets dangereux.

Utilisation de la télécommande

Pour utiliser la télécommande :

- Pointer la télécommande vers le capteur situé sur la face avant du téléviseur.

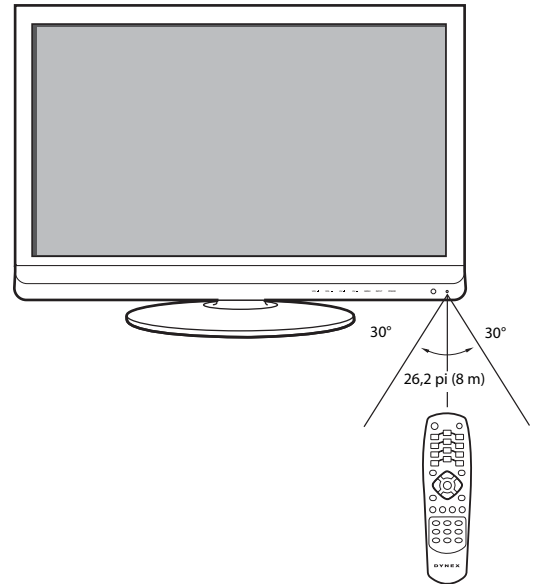

Remarques :

La télécommande ne doit pas recevoir de chocs ou être exposée à des liquides.

Ne pas utiliser la télécommande dans des endroits à forte humidité.

Ne pas placer la télécommande sous la lumière solaire directe.

Ne pas placer d'objets tels que des meubles, entre la télécommande et le capteur de télécommande.

La télécommande peut ne pas fonctionner correctement si le capteur de la télécommande reçoit directement la lumière du soleil ou un éclairage important. Déplacer le téléviseur ou modifier l'angle d'utilisation de la télécommande.

Programmation de la télécommande universelle pour fonctionner avec ce téléviseur

Il est possible de faire fonctionner le téléviseur avec une nouvelle télécommande ou la télécommande universelle existante.

Pour programmer une télécommande universelle :

- 1 Trouver le code de la télécommande universelle en identifiant son modèle (ou le modèle et le fabricant de la télécommande du décodeur) dans le tableau ci-après, puis noter le code numéroté correspondant. Le code numéroté sera utilisé pour programmer la télécommande afin qu'elle fonctionne avec ce téléviseur.

Codes TV Dynex pour télécommandes universelles (pour tous les téléviseurs Dynex fabriqués après le 1^{er} janvier 2007)

Modèle et fabricant de la télécommande universelle				
Philips PHDVD5, PH5DSS, PMDVR8, PDVR8	DirectTV RC23	RCA RCU807	One for All URC-6690	Sony RM-VL600
115	10463	135	0464	8043

Modèle et fabricant du décodeur				
Comcast M1057	Dish Network VIP508, VIP622	Motorola DRC800	TIVO Série 3, HD	
0463	720	0463	0091	

Les codes pour d'autres télécommandes sont disponibles en ligne sur le site : www.dynexproducts.com/support.html

Conseils :

- Le nom de la marque est souvent porté sur la partie avant de la télécommande universelle et le numéro de modèle est indiqué sur la partie arrière.
 - Si la télécommande universelle n'est pas listée dans ce tableau, se référer aux instructions de la télécommande universelle et essayer les codes pour les marques Orion, Emerson, Memorex, Sansui, Sylvania ou Zenith. Il peut être nécessaire d'essayer plusieurs codes avant de trouver le bon.
- 2 Observer les instructions de la télécommande universelle pour entrer le code identifié à l'étape 1.

Conseils :

- Si la télécommande universelle dispose d'une fonction de recherche du code, effectuer une recherche pour identifier le code correspondant au téléviseur. Voir les instructions de la télécommande universelle pour plus d'informations.
 - Si la télécommande universelle dispose d'une fonctionnalité « d'apprentissage » il est possible de la programmer manuellement en utilisant la télécommande du téléviseur pour « enseigner » les commandes une par une. Voir les instructions de la télécommande universelle pour plus d'informations.
- 3 En cas d'échec de tous les essais, il est nécessaire d'utiliser une télécommande universelle différente pour faire fonctionner le décodeur et le téléviseur. Cinq télécommandes de ce type sont listées dans le tableau, mais d'autres modèles compatibles sont disponibles sur le marché.

Pour toute assistance complémentaire, appeler l'assistance technique de la télécommande universelle ou le fabricant du décodeur ou appeler le Centre du service à la clientèle de Dynex au 1-800-305-2204. Pour le Mexique appeler le 01-800-926-3020.

Établissement de connexions

Avvertissements :

Vérifier la position et le type des bornes avant d'effectuer des connexions.

Des connexions desserrées peuvent être à l'origine de problèmes d'image ou de colorimétrie. Vérifier que toutes les connexions sont correctes et bien fixées.

L'équipement audio/vidéo externe utilisé dans ces illustrations peut être différent de l'équipement de l'utilisateur. Pour toutes questions, voir le manuel de l'utilisateur livré avec l'équipement.

Toujours arrêter l'appareil lors de la connexion de l'équipement externe.

Choix d'un emplacement

Il est nécessaire de sélectionner un emplacement pour le téléviseur :

- où la lumière directe n'est pas réfléchi sur l'écran;
- avec une lumière douce indirecte;
- proche d'une connexion à une antenne ou à la TV câblée;
- proche d'une prise secteur;

Attention : Regarder la télévision dans une obscurité totale ou avec une réflexion sur l'écran peut être source de fatigue oculaire.

Connexion de l'alimentation

Pour connecter l'alimentation :

- Brancher le cordon d'alimentation c.a. de l'appareil sur une prise secteur c.a.

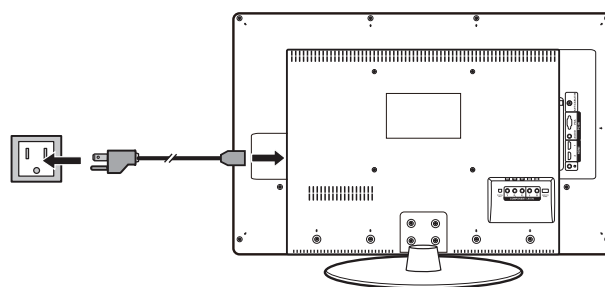

Remarques :

La prise c.a. du téléviseur peut être différente de celle illustrée.

Cet appareil doit fonctionner conformément à la source d'alimentation indiquée sur l'étiquette.

Prendre soin de débrancher le cordon d'alimentation c.a. de la prise secteur si le téléviseur ne doit pas être utilisé pendant une période prolongée.

Connexion d'un périphérique HDMI (optimale)

Pour connecter un périphérique HDMI :

- 1 Vérifier que le cordon d'alimentation du téléviseur est débranché et que le périphérique HDMI est sur arrêt.
- 2 Connecter un câble HDMI à la prise de sortie HDMI (**HDMI OUT**) du périphérique HDMI.

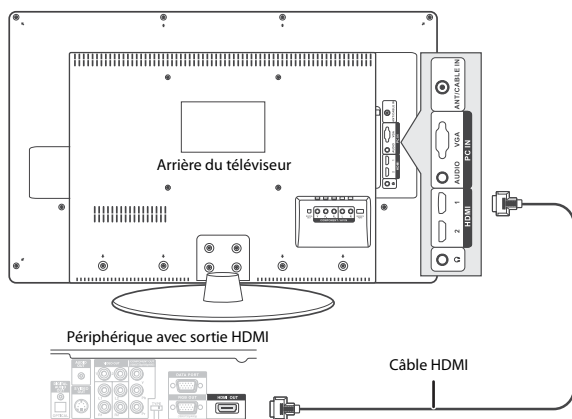

- 3 Connecter l'autre extrémité du câble à la prise **HDMI 1** ou **HDMI 2** au dos du téléviseur.

Pour reproduire à partir d'un périphérique HDMI :

- 1 Mettre le téléviseur en marche, puis appuyer sur **INPUT** (Entrée). Le menu de la liste des sources (*Source List*) s'affiche.
- 2 Appuyer sur **▲** ou **▼** pour sélectionner **HDMI 1** ou **HDMI 2**, puis sur **ENTER** (Entrée).
- 3 Mettre le périphérique HDMI sous tension et le régler sur le mode de sortie correct. Voir le guide de l'utilisateur du périphérique HDMI pour plus d'informations.

Remarque : Si le périphérique ne dispose que d'une sortie DVI, utiliser un adaptateur DVI vers HDMI pour la connexion à la prise **HDMI 1** ou **HDMI 2**, puis connecter un câble audio à la prise d'entrée audio PC (**PC IN AUDIO**).

Connexion d'un périphérique avec vidéo à composantes (meilleure)

Pour connecter un périphérique vidéo à composantes :

- 1 Vérifier que le cordon d'alimentation du téléviseur est débranché et que le périphérique vidéo à composantes est éteint.
- 2 Connecter un câble vidéo à composantes aux prises de sortie composantes (**COMPONENT OUT**) du périphérique vidéo à composantes.

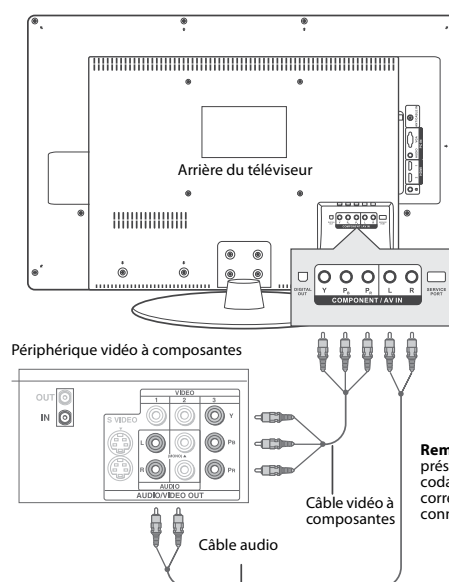

Remarque : Les câbles présentent souvent un codage couleur correspondant aux connecteurs.

- 3 Connecter l'autre extrémité du câble vidéo à composantes aux prises **Y/VIDEO**, **Pb** et **Pr** sur le panneau d'entrées à composantes/AV (**COMPONENT/AV IN**) au dos du téléviseur.
- 4 Connecter un câble audio aux prises de sortie audio G/D (**AUDIO OUT**) du périphérique à composantes.
- 5 Connecter l'autre extrémité du câble audio aux prises G/D (**L et R**) sur le panneau d'entrées à composantes/AV (**COMPONENT/AV IN**) au dos du téléviseur.

Pour reproduire à partir d'un périphérique à composantes :

- 1 Mettre le téléviseur en marche, puis appuyer sur **INPUT** (Entrée). Le menu de la liste des sources (*Source List*) s'affiche.
- 2 Appuyer sur **▲** ou **▼** pour sélectionner **AV**, puis appuyer sur **ENTER** (Entrée).
- 3 Mettre le périphérique vidéo à composantes sous tension et le régler sur le mode de sortie correct. Voir le guide de l'utilisateur du périphérique vidéo à composantes pour plus d'informations.

Connexion d'une antenne, de la TV câblée ou de la TV par satellite

Pour connecter une antenne, la TV câblée ou la TV par satellite :

- 1 Connecter une extrémité du câble de 75 ohms (non fourni) à la prise **RF OUT** (Sortie RF) de l'antenne ou du décodeur câble ou satellite.

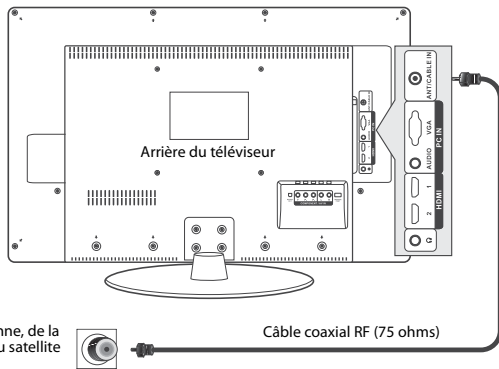

Prise RF d'antenne, de la TV câblée ou du satellite

Câble coaxial RF (75 ohms)

- 2 Connecter l'autre extrémité du câble à la prise d'entrée antenne/câble (**ANT/CABLE IN**) au dos du téléviseur. En cas de connexion à la TV par satellite ou à un décodeur câble, il est possible d'utiliser ce qui suit (si disponible) :

- Optimal : câble HDMI
- Meilleur : câbles vidéo à composantes
- Bonne : câbles AV
- Acceptable : câble coaxial de 75 ohms

Remarques :

Utiliser un câble de 75 ohms pour éliminer les interférences et le bruit en provenance des ondes radio.

Ne pas réunir le câble de 75 ohms et le cordon d'alimentation ou d'autres câbles ensemble.

Si l'antenne n'est pas installée correctement, contacter du personnel qualifié pour corriger ce problème.

Connexion d'un magnétoscope, d'un caméscope ou d'une console de jeux (bonne)

Brancher l'équipement en utilisant la meilleure connexion disponible. Utiliser des prises à composantes (meilleure) ou une prise HDMI (optimale), si disponible.

Pour connecter un magnétoscope :

- 1 Vérifier que le cordon d'alimentation du téléviseur est débranché et que le magnétoscope, le caméscope ou la console de jeux est hors tension.

- 2 Connecter un câble AV standard (non fourni) à la prise de sortie vidéo AV (**AV VIDEO OUT**) du magnétoscope, du caméscope ou de la console de jeux.

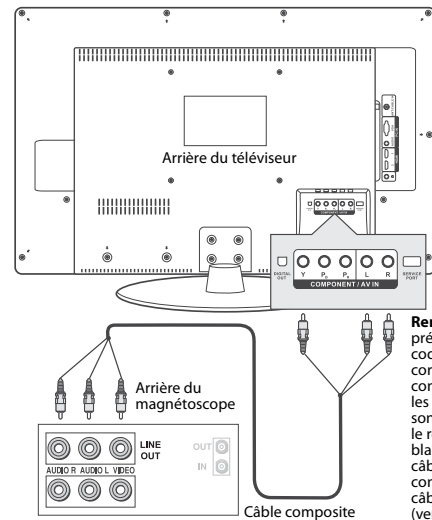

Remarque : Les câbles présentent souvent un codage couleur correspondant aux connecteurs, cependant, les prises sur ce téléviseur sont partagées. Connecter le rouge sur le rouge et le blanc sur le blanc pour les câbles audio, puis connecter une extrémité du câble vidéo à la prise Y (verte) du téléviseur et l'autre extrémité à la prise jaune du magnétoscope.

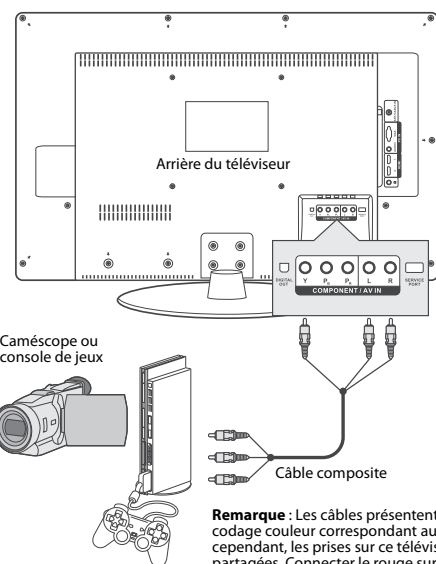

Remarque : Les câbles présentent souvent un codage couleur correspondant aux connecteurs, cependant, les prises sur ce téléviseur sont partagées. Connecter le rouge sur le rouge et le blanc sur le blanc pour les câbles audio, puis connecter une extrémité du câble vidéo à la prise Y (verte) du téléviseur et l'autre extrémité à la prise jaune du caméscope ou de la console de jeux.

- 3 Connecter l'autre extrémité du câble à la prise **Y** (verte) sur le panneau d'entrées à composantes/AV (**COMPONENT/AV IN**) au dos du téléviseur.
- 4 Connecter un câble audio aux prises de sortie audio AV (**AV AUDIO OUT**) du périphérique.
- 5 Connecter l'autre extrémité du câble audio aux prises G/D (**L** et **R**) sur le panneau d'entrées à composantes/AV (**COMPONENT/AV IN**) au dos du téléviseur.

Pour reproduire à partir d'un magnétoscope, d'un caméscope ou d'une console de jeux :

- 1 Mettre le téléviseur en marche, puis appuyer sur **INPUT** (Entrée). Le menu de la liste des sources (*Source List*) s'affiche.
 - 2 Appuyer sur **▲** ou **▼** pour sélectionner **AV**, puis appuyer sur **ENTER** (Entrée).
 - 3 Mettre le magnétoscope en marche, y insérer une bande vidéo, puis appuyer sur **PLAY** (Lecture) du magnétoscope.
- OU -

Mettre le caméscope ou la console de jeux sous tension et les régler sur le mode de sortie correct. Voir le guide de l'utilisateur du caméscope ou de la console de jeux pour plus d'informations.

Connexion à un ordinateur

Conseil : Certains ordinateurs ont un connecteur HDMI qui peut être utilisé pour obtenir une qualité d'image et de son supérieure.

Pour connecter un ordinateur :

- 1 Vérifier que le cordon d'alimentation du téléviseur est débranché et que l'ordinateur est éteint.
- 2 Connecter une extrémité du câble VGA à la prise **VGA** de l'ordinateur et l'autre extrémité à la prise **VGA** d'entrée PC (**PC IN** **VGA**) au dos du téléviseur.

Remarque : Le câble VGA doit être un câble D-Sub à 15 broches (RVB analogique).

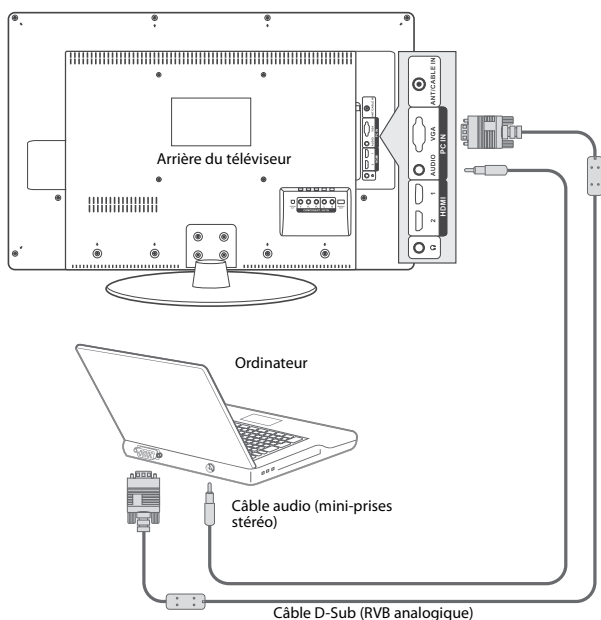

- 3 Connecter une extrémité du câble audio à la prise de sortie audio (**AUDIO OUT**) de l'ordinateur et l'autre extrémité à la prise **AUDIO** au dos du téléviseur.

Remarque : Le câble audio doit avoir une mini prise stéréo.

Pour reproduire une vidéo à partir d'un ordinateur :

- 1 Mettre le téléviseur en marche, puis appuyer sur **INPUT** (Entrée). Le menu de la liste des sources (*Source List*) s'affiche.
- 2 Appuyer sur **▲** ou **▼** pour sélectionner **VGA**, puis sur **ENTER** (Entrée).
- 3 Mettre l'ordinateur en marche et régler les propriétés d'affichage si nécessaire.

Connexion d'un casque d'écoute

Pour connecter un casque d'écoute :

- Connecter le casque d'écoute à la prise prévue à cet effet au dos du téléviseur.

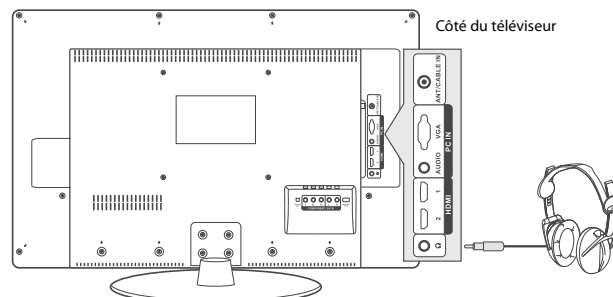

Attention : Un son trop élevé peut endommager l'ouïe. Lors de l'utilisation d'un casque d'écoute, n'utiliser qu'un niveau de volume suffisant pour l'écoute.

Remarque : Le son du téléviseur est automatiquement mis en sourdine quand le casque d'écoute est connecté.

Connexion d'un amplificateur audio numérique

Il est possible de connecter l'audio du téléviseur à un amplificateur audio numérique ou à un système de cinéma maison.

Pour connecter un amplificateur audio numérique :

- 1 Vérifier que le cordon d'alimentation du téléviseur est débranché et que le périphérique HDMI est sur arrêt.
- 2 Brancher un câble optique numérique sur la prise de sortie numérique (**DIGITAL OUT**) au dos du téléviseur.
- 3 Brancher l'autre extrémité du câble optique numérique sur la prise d'entrée optique numérique de l'amplificateur audio numérique ou sur le système de cinéma maison.

Remarque : La prise de sortie numérique (**DIGITAL OUT**) ne fonctionne qu'avec des sources numériques.

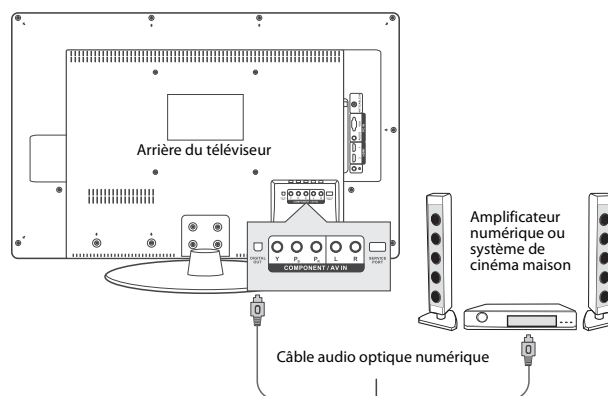



Mise en marche du téléviseur pour la première fois























Pour configurer le téléviseur :

- 1 Vérifier que les piles ont été insérées dans la télécommande, que les périphériques ont été connectés au téléviseur et que le cordon d'alimentation c.a. est branché.
- 2 Appuyer sur  (Marche/Arrêt), puis attendre quelques secondes. L'écran initial de l'assistant de configuration (*Setup Wizard*) s'affiche (uniquement la première fois que le téléviseur est mis en marche).





- 3 Appuyer sur  ou  pour sélectionner la langue des menus souhaitée, puis sur **ENTER** (Entrée). L'écran *Time* (Heure) s'affiche.

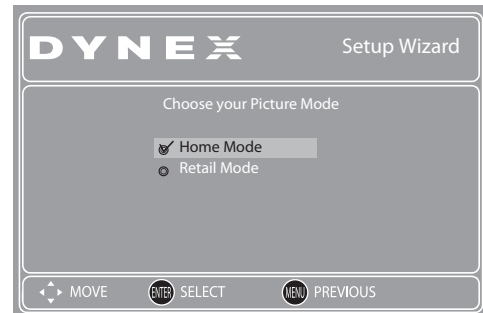

- 4 Appuyer sur  ou  pour mettre en surbrillance **Mode**, puis appuyer sur  ou  pour sélectionner **Manual** (pour régler la date et l'heure manuellement) ou **Auto** (la date et l'heure sont automatiquement réglés par la source du signal TV, en fonction du fuseau horaire sélectionné).
- 5 Appuyer sur  ou  pour mettre en surbrillance **Time Zone** (Fuseau horaire), puis sur  ou  pour sélectionner le fuseau horaire. Il est possible de sélectionner **Pacific (HNP)**, **Alaska, Hawaii (Hawaiï)**, **Newfoundland (Terre-Neuve)**, **Atlantic (HNA)**, **Eastern (HNE)**, **Central (HNC)** ou **Mountain (HNR)**.
- 6 Si la zone de réception observe l'heure d'été, appuyer sur  ou  pour mettre en surbrillance **Daylight Savings** (Heure d'été), puis sur  ou  pour sélectionner **On** (Activée).
- 7 En cas de sélection du mode **Manual** (Manuel), effectuer les réglages comme suit :
 - Appuyer sur  ou  pour mettre en surbrillance **Year (Année)**, **Month (Mois)**, ou **Day (Jour)**, puis appuyer sur  ou  pour régler le paramètre.
 - Régler l'heure en appuyant sur  ou  pour mettre en surbrillance **Time** (Heure), puis appuyer sur  ou  pour mettre en surbrillance les champs hour (heure), minute, ou AM/PM. Appuyer sur  ou  pour régler le paramètre.

- 8 Appuyer sur **ENTER** (Entrée). L'écran du choix du mode image (*Choose your Picture Mode*) s'affiche.





- 9 Appuyer sur  ou  pour sélectionner **Home Mode** (Mode à la maison) ou **Retail Mode** (Mode commercial), puis sur **ENTER** (Entrée).

Si **Home Mode** est sélectionné, l'écran du choix de la source TV (*Choose your TV source*) s'affiche.

- OU -

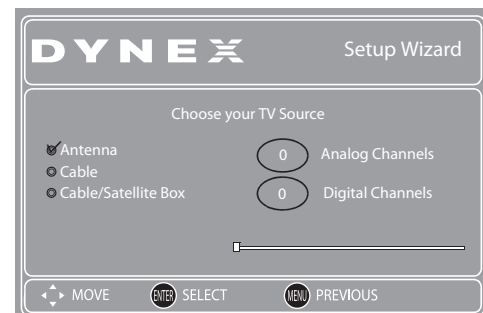
Si **Retail Mode** est sélectionné, le message suivant s'affiche : « Are you sure you want Retail mode? Since in this mode Energy saving is not realized. » (Êtes-vous sûr de vouloir le Mode commercial? Car dans ce cas le Mode économie d'énergie est désactivé). Cliquer sur **Yes** (Oui) pour continuer ou sur **No** (Non) pour revenir à l'écran précédent.



- 10 Appuyer sur  ou  pour sélectionner **Antenna (Antenne)**, **Cable** (TV câblée) ou **Cable/Satellite Box** (Décodeur TV câblée/satellite), en fonction du type de connexion disponible.
 - En cas d'utilisation d'une antenne pour un signal TV standard ou HD, sélectionner **Antenna**.
 - Si la TV câblée est connectée directement au téléviseur (sans utilisation de décodeur), sélectionner **Cable** (TV câblée).
 - Si la TV câblée est connectée au téléviseur à l'aide d'un décodeur, sélectionner **Cable/Satellite Box**.
- 11 Appuyer sur **ENTER** (Entrée) quand la sélection a été effectuée. L'écran de recherche des canaux s'affiche.

Si **Antenna** (Antenne) ou **Cable** (TV câblée) ont été sélectionnés, le téléviseur recherche automatiquement les canaux disponibles dans la zone de réception et enregistre l'information les concernant dans la liste des canaux. Ceci peut prendre plusieurs minutes. Pendant la recherche, le téléviseur affiche l'information relative à la progression de la recherche.

- OU -

Si l'option **Cable/Satellite Box** (Décodeur TV câblée/satellite) a été sélectionnée, la recherche des canaux n'est pas nécessaire et l'écran invite l'utilisateur à sélectionner la source d'entrée correcte pour le décodeur utilisé. Appuyer sur **EXIT** (Quitter) pour fermer le menu.

Remarque : La recherche des canaux peut prendre jusqu'à 20 minutes ou plus pour s'effectuer.

Il est possible d'appuyer sur **EXIT** (Quitter) à tout moment pour arrêter la recherche automatique des canaux, mais il sera nécessaire d'effectuer une nouvelle recherche pour établir une liste complète des canaux disponibles.

- 12 Sélectionner la source d'entrée vidéo correspondante dans la liste des sources (*Source List*).

Informations de base

Mise en marche et arrêt du téléviseur

Pour mettre en marche (on) ou arrêter (off) le téléviseur (mode attente).

- 1 Brancher le cordon d'alimentation sur une prise secteur c.a.
- 2 Appuyer sur \odot (marche/arrêt). Le téléviseur se met en marche.
- 3 Appuyer de nouveau sur \odot pour arrêter le téléviseur. Quand le téléviseur est arrêté, il se met en mode attente.

Avvertissement : Quand le téléviseur est en mode attente il est toujours alimenté. Pour le mettre hors tension, débrancher le cordon de la prise secteur.

Remarque : Si le téléviseur ne reçoit pas de signal à l'entrée pendant quelques minutes, il se met automatiquement en mode attente.

Sélection de la source d'entrée vidéo

Pour sélectionner la source d'entrée vidéo :

- 1 Mettre le téléviseur en marche, puis appuyer sur **INPUT** (Entrée) de la télécommande ou la touche INPUT du téléviseur. Le menu de la liste des sources (*Source List*) s'affiche.

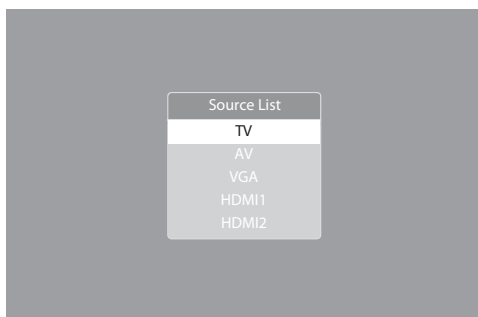

- 2 Appuyer sur \blacktriangle ou \blacktriangledown pour mettre en surbrillance la source vidéo, puis sur **ENTER** (Entrée).
Il est aussi possible d'appuyer sur **TV** pour passer au mode TV (**TV mode**).

Sélection d'un canal

Pour sélectionner un canal :

- Appuyer sur **CH+** ou **CH-** pour passer au canal suivant ou précédent de la liste des canaux mémorisés.
- Appuyer sur les touches numériques pour saisir le numéro de canal analogique ou numérique (principal) souhaité, puis attendre que le canal change ou appuyer sur **ENTER** (Entrée) pour changer de canal immédiatement.
 - Pour sélectionner un sous-canal numérique, appuyer sur les touches numériques pour sélectionner le canal principal, puis sur la touche du point (.) pour sélectionner le sous-canal. Attendre que le canal change ou appuyer sur **ENTER** pour changer de canal immédiatement.

Remarque : Le délai entre deux appuis sur la touche ne doit pas dépasser trois secondes.

- Appuyer sur **RECALL** (Rappel) pour retourner au dernier canal visionné.

Réglage du volume

Pour régler le volume :

- Appuyer sur **VOL+** ou **VOL-** pour augmenter ou diminuer le volume.
- Appuyer sur **MUTE** (Sourdine) pour couper temporairement le son. Appuyer de nouveau sur **MUTE** pour rétablir le son.

Affichage d'informations supplémentaires

Pour afficher des informations supplémentaires :

- Appuyer sur **INFO** pour afficher une bannière d'information. La bannière d'information affiche des informations sur l'émission en cours, comme la résolution.
 - Digital mode information (Information en mode numérique) : affiche le nom de l'émission, l'heure, le numéro de canal et son étiquette, la classification TV, la résolution, la force actuelle du signal et l'information sur l'audio.
 - Analog mode information (Information en mode analogique) : affiche le numéro de canal et son étiquette, l'information sur l'audio, la classification TV, la résolution et la force actuelle du signal.
- Appuyer sur **GUIDE** pour afficher le guide numérique des programmes, qui peut indiquer une liste des émissions disponibles, leur horaire et un résumé, suivant l'information fournie par le télédiffuseur.

Aperçu des menus d'écran

Menu PICTURE (Image)

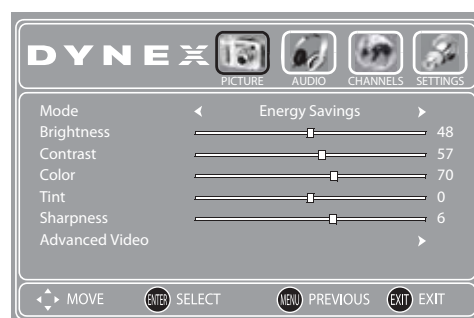

Menu AUDIO

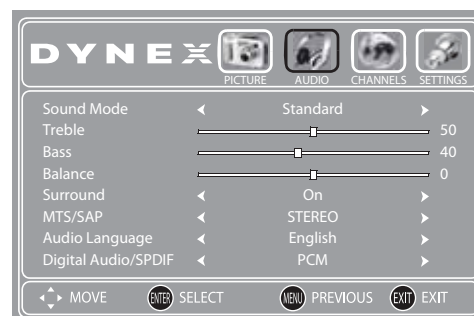

Menu CHANNELS (Canaux)



Menu SETTINGS (Configuration)



Remarques :

En fonction de la source du signal sélectionnée, les options sur l'écran pourront être différentes. Les menus ci-dessus correspondent au mode TV.

Les éléments de menu qui ne sont pas sélectionnables s'affichent en grisé. Les menus dans ce manuel correspondent au mode TV, sauf indication contraire.

Les illustrations et menus d'écran dans ce manuel ont un but explicatif et peuvent donc différer des écrans sur le téléviseur.

Parcourir les menus

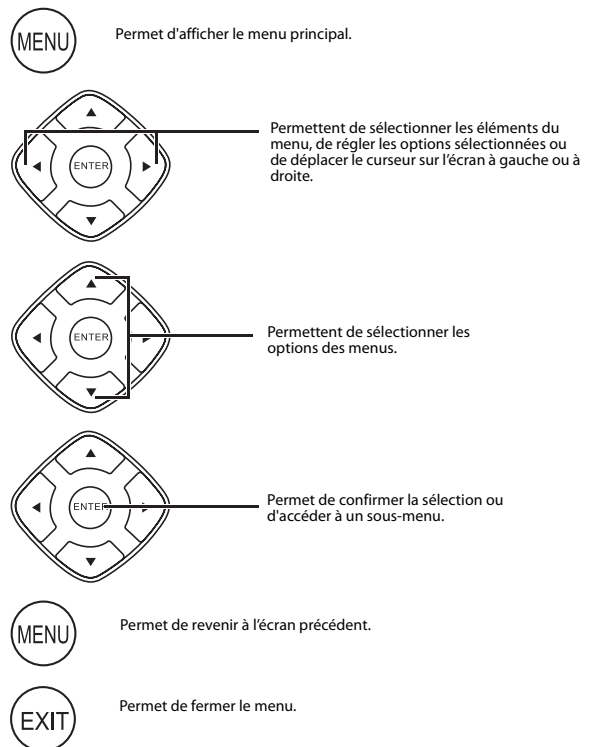

Réglage des paramètres de base

Pour régler les paramètres de base :

1 Appuyer sur **MENU**. Le menu **PICTURE** (Image) s'affiche.

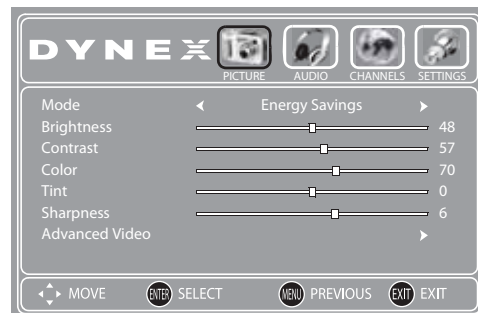

2 Appuyer sur **◀** ou **▶** pour mettre en surbrillance **SETTINGS** (Configuration), puis sur **▼**. Le menu **SETTINGS** s'affiche.



3 Appuyer sur **▲** ou **▼** pour mettre en surbrillance une option, puis sur **ENTER** (Entrée) pour accéder au sous-menu. Sélections possibles :

- **Parental Controls** (Contrôles parentaux) : permettent de contrôler les émissions et les films que les enfants peuvent regarder sur la base de classifications de l'industrie.
 - **Language** : permet de sélectionner la langue des menus.
 - **Time** (Heure) : permet de régler l'horloge et l'arrêt différé.
 - **Closed Caption** : permet d'activer (On) ou de désactiver (Off) les sous-titres codés. Permet également de sélectionner les options de sous-titres codés.
 - **Input Labels** (Étiquette d'entrée) : permet de donner un nom unique à un périphérique connecté aux prises d'entrée du téléviseur.
 - **Computer Settings** (Configuration de l'ordinateur) : permet de régler les paramètres de l'image pour optimiser l'affichage de l'ordinateur. Ce menu n'est disponible que si un moniteur d'ordinateur est connecté au téléviseur.
 - **Restore to Default** : permet de réinitialiser tous les réglages du téléviseur pour la source actuelle aux valeurs d'origine.
- 4 Appuyer sur **MENU** pour revenir au menu précédent ou sur **EXIT** (Quitter) pour fermer le menu.

Réglage de l'image

Réglage de l'image du téléviseur

Pour régler l'image du téléviseur :

- 1 Appuyer sur **MENU**. Le menu d'écran s'ouvre avec le menu **PICTURE** (Image) affiché.

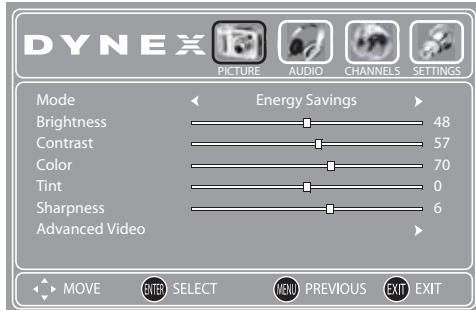

- 2 Appuyer sur **▲** ou **▼** pour mettre une option en surbrillance, puis sur **◀** ou **▶** pour régler cette option. Sélections possibles :
- **Mode** : permet de sélectionner le mode d'image. Sélections possibles :
 - **Vivid** (image lumineuse et vivace)
 - **Standard** (image standard)
 - **Energy Savings** [Économies d'énergie] (la luminosité du rétroéclairage est atténuée)
 - **Custom** (image personnalisée).

Remarque : Il est aussi possible d'appuyer sur **PICTURE** de la télécommande pour sélectionner le mode d'image.

- **Brightness** : permet de régler la luminosité de l'image.
 - **Contrast** : permet de régler le contraste de l'image.
 - **Color** (Couleur) : permet de régler la saturation de la couleur.
 - **Tint** (Teinte) : permet de régler les tons de l'image.
 - **Sharpness** : permet de régler la netteté de l'image.
- 3 Appuyer sur **▲** ou **▼** pour mettre **Advanced Vidéo** (Vidéo avancée) en surbrillance, puis sur **ENTER** (Entrée) pour accéder au sous-menu.
- 4 Appuyer sur **◀** ou **▶** pour régler l'option. Sélections possibles :
- **Aspect Ratio** : permet de sélectionner le format d'image. Sélections possibles :

- **Auto** (pour sélectionner automatiquement le format d'image correct). N'est disponible que lorsque l'option Auto Zoom [Zoom automatique] est activée [ON].
 - **Normal** (sélectionne le rapport correct du format d'image qui correspondra à l'image de la source).
 - **Zoom** (élargit l'image, toutefois les parties supérieures et inférieures peuvent être recadrées).
 - **Wide** (affiche une image plein écran).
 - **Cinema** [Cinéma] (étire l'image par les bords tout en maintenant un format d'image correct au centre de l'écran).
 - **Overscan** (Surbalayage) : l'image dépasse de la zone d'affichage de l'écran. Ceci effectuera un « zoom avant » sur le centre de l'image. Activer (**On**) cette option pour régler le taux de reproduction de l'image.
 - **Color Temperature** : permet de sélectionner la température de la couleur. Il est possible de sélectionner **Warm** (Chaude : pour rehausser les rouges), **Cool** (Froide : pour rehausser les bleus) ou **Normal** (Normale).
 - **Noise Reduction** (Réduction du bruit) : permet de diminuer les parasites (neige) de l'image. Il est possible de sélectionner **Low** (Bas), **Middle** (Moyen), **High** (Élevé) ou **Off** (Désactivé).
 - **Brightness** (Luminosité) : permet de régler le rétroéclairage de l'écran.
 - **Adaptive Contrast** (Contraste adaptable) : activer (**On**) cette option pour optimiser l'affichage de l'image afin d'obtenir une image plus vive.
 - **Dynamic Contrast Ratio** (Rapport de contraste dynamique) : permet de régler le rapport de contraste entre les zones claires et sombres de l'image. Cette fonction permet d'activer le réglage automatique du contraste sur la base de la luminosité de l'image.
- 5 Appuyer sur **MENU** pour revenir au menu précédent ou sur **EXIT** (Quitter) pour fermer le menu.

Réglage de l'image de l'ordinateur

Remarque : vérifier que le téléviseur est en mode VGA. Pour plus d'informations, voir « Sélection de la source d'entrée vidéo » à la page 13.

Pour régler l'image de l'ordinateur :

- 1 Appuyer sur **MENU**. Le menu d'écran s'ouvre avec le menu **PICTURE** (Image) affiché.

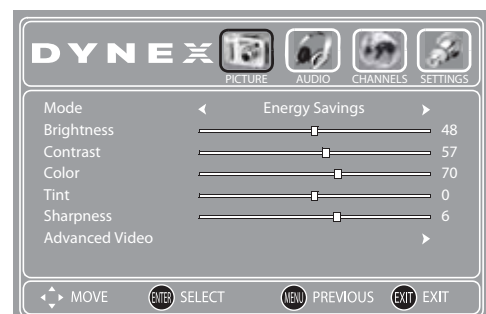

- 2 Appuyer sur ◀ ou ▶ pour mettre en surbrillance **SETTINGS** (Configuration), puis sur ▼. Le menu *SETTINGS* s'affiche.



- 3 Appuyer sur ▲ ou ▼ pour mettre en surbrillance **Computer Settings** (Configuration de l'ordinateur), puis sur ENTER (Entrée). L'écran *Computer Settings* s'affiche.
- 4 Appuyer sur ▲ ou ▼ pour mettre une option en surbrillance, puis sur ◀ ou ▶ pour régler cette option. Il est possible de sélectionner :
- **Auto Adjust** : permet le réglage automatique des paramètres de l'image, comme la position et la phase.
 - **H.Position** (Position horizontale) : déplace l'image vers la gauche ou vers la droite de l'écran.
 - **V.Position** (Position verticale) : déplace l'image vers le haut ou vers le bas de l'écran.
 - **Clock** (Fréquence) : définit la fréquence d'échantillonnage.
 - **Phase** : améliore la netteté d'une image fixe.
- 5 Appuyer sur MENU pour revenir au menu précédent ou sur EXIT (Quitter) pour fermer le menu.

- 3 Appuyer sur ▲ ou ▼ pour mettre une option en surbrillance, puis sur ◀ ou ▶ pour régler cette option. Sélections possibles :

- **Sound Mode** : pour sélectionner le mode sonore. Sélections possibles :
 - **Standard** (pour les émissions normales)
 - **News** (pour les journaux télévisés)
 - **Music** (pour les émissions musicales)
 - **Theater [Cinéma]** (pour les films)
 - **Custom** (pour un mode sonore personnalisé)

Conseil : Il est aussi possible d'appuyer sur **AUDIO** de la télécommande une ou plusieurs fois pour sélectionner le mode son.

- **Treble** (Aigus) : permet de régler les tonalités élevées.
- **Bass** (Graves) : permet de régler les tonalités basses.
- **Balance** : permet de régler l'équilibre entre les canaux audio droit et gauche.
- **Surround** (Ambiophonie) : permet d'activer (on) ou de désactiver (off) les effets sonores ambiophoniques.
- **MTS/SAP** [Transmission multivoie de signaux sonores en télévision] (canaux télévisés analogiques uniquement). Il est possible de sélectionner : **Mono** (en cas de bruit ou de parasites des émissions stéréo à signal faible), **Stereo** (pour les émissions en stéréo) ou **SAP** (pour l'écoute d'une deuxième trame sonore, si disponible).

Remarque : **Mono** est automatiquement sélectionné si l'émission est diffusée en mode mono.

Conseil : Il est également possible d'appuyer sur **MTS/SAP** de la télécommande pour sélectionner une langue audio, si elle est disponible.

- **Audio Language** [Langue audio] (canaux TVN uniquement) : permet de sélectionner une langue audio différente, si elle est disponible.

Conseil : Il est également possible d'appuyer sur **MTS/SAP** de la télécommande pour sélectionner une langue audio, si elle est disponible.

- **Digital Audio/SPDIF** (Audio numérique/SPDIF) : permet de sélectionner le format audio souhaité pour les signaux audio numériques. Cette fonction n'est disponible que pour les canaux numériques ou lors de l'utilisation d'un périphérique HDMI. Il est possible de sélectionner **Off** (Désactivé), **PCM** ou **RAW** (Brut).

- 4 Appuyer sur MENU pour revenir au menu précédent ou sur EXIT (Quitter) pour fermer le menu.

Réglage du son

Réglage des paramètres sonores

Pour régler le son :

- 1 Appuyer sur MENU. Le menu d'écran s'affiche.

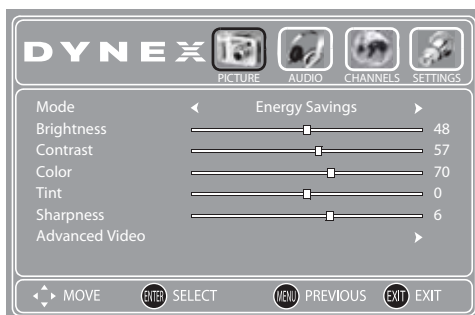

- 2 Appuyer sur ◀ ou ▶ pour mettre en surbrillance **AUDIO**, puis sur ▼. Le menu *AUDIO* s'affiche.

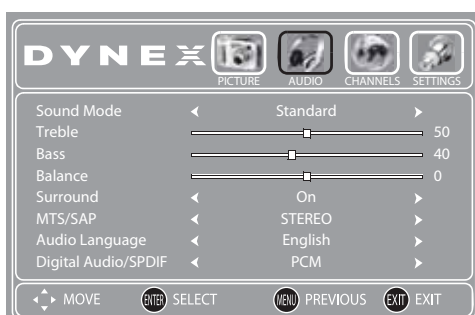

Écoute uniquement de l'audio du téléviseur

Il est possible de désactiver l'affichage de l'image d'une émission télévisée et d'écouter seulement l'audio.

Pour écouter seulement l'audio d'une émission télévisée :

- 1 Appuyer sur MENU. Le menu d'écran s'affiche.

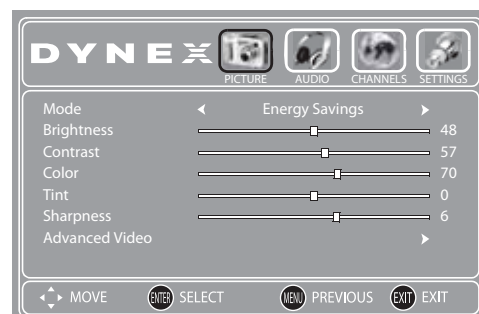

- Appuyer sur **◀** ou **▶** pour mettre en surbrillance **CHANNELS** (Canaux), puis sur **▼**. Le menu **CHANNELS** s'affiche.



- Appuyer sur **▲** ou **▼** pour mettre en surbrillance **Audio Only** (Audio seulement), puis sur **◀** ou **▶** pour sélectionner **On** (Activé).
- Appuyer sur **EXIT** (Quitter) pour fermer le menu. Après avoir appuyé sur **EXIT** (Quitter), l'image disparaît de l'écran au bout d'environ 3 à 5 secondes.

Remarques :

Audio Only n'est disponible que si la source d'entrée est la télévision et si le téléviseur reçoit un signal.

Pour quitter le mode Audio Only (Audio seulement), appuyer sur n'importe quelle touche. En quittant le mode Audio Only (Audio seulement), l'option Audio Only est automatiquement désactivée (Off).

- Appuyer sur **▲** ou **▼** pour mettre en surbrillance **Auto Channel Search** (Recherche automatique des canaux), puis sur **ENTER** (Entrée).
- Appuyer sur **▲** ou **▼** pour mettre en surbrillance la source du signal TV, puis sur **ENTER** (Entrée) pour lancer la recherche des canaux qui correspondent à ce signal.

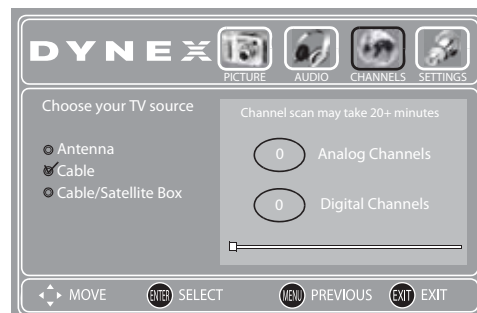

Sélections possibles :

- **Antenna** (Antenne) : canaux VHF et UHF.
- **Cable** : canaux de TV câblée (sans décodeur).
- **Cable/Satellite box** : décodeur TV câblée ou satellite. Une recherche automatique des canaux n'est pas nécessaire si cette option est sélectionnée.

La recherche automatique des canaux peut prendre un certain temps pour s'effectuer. Une information sur la progression s'affiche pendant que le téléviseur recherche les canaux disponibles. Il est possible d'appuyer sur **EXIT** pour quitter la recherche automatique des canaux avant qu'elle ne soit terminée, toutefois il sera nécessaire d'effectuer ultérieurement la recherche automatique pour terminer le processus. La recherche automatique crée une liste des canaux disponibles/captables pour la source d'entrée sélectionnée.

Modification des paramètres des canaux

Recherche automatique des canaux

Pour rechercher automatiquement des canaux :

- Appuyer sur **MENU**. Le menu d'écran s'affiche.

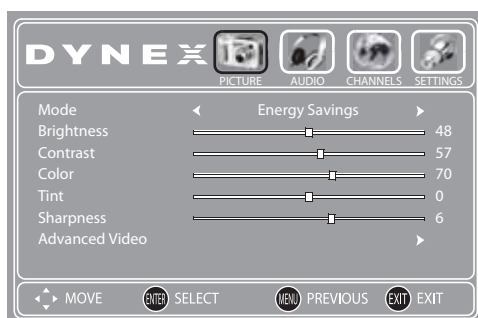

- Appuyer sur **◀** ou **▶** pour mettre en surbrillance **CHANNELS** (Canaux), puis sur **▼**. Le menu **CHANNELS** s'affiche.



Masquage de canaux

Il est possible de supprimer des canaux de la liste afin qu'ils ne soient pas affichés lorsque les touches **CH+/CH-** sont appuyées. Mais il est toujours possible de syntoniser les canaux masqués à l'aide des touches numériques.

Pour masquer un canal :

- Appuyer sur **MENU**. Le menu d'écran s'affiche.

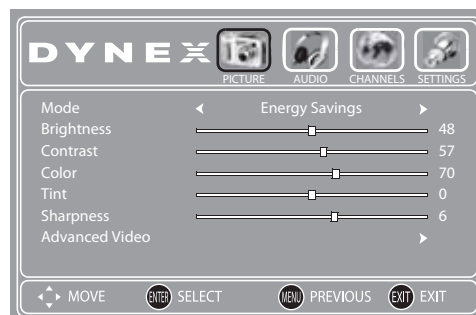

- 2 Appuyer sur ◀ ou ▶ pour mettre en surbrillance **CHANNELS** (Canaux), puis sur ▼. Le menu **CHANNELS** s'affiche.



- 2 Appuyer sur ◀ ou ▶ pour mettre en surbrillance **CHANNELS** (Canaux), puis sur ▼. Le menu **CHANNELS** s'affiche.



- 3 Appuyer sur ▲ ou ▼ pour mettre en surbrillance **Add/Skip Channels** (Ajouter/sauter des canaux), puis sur **ENTER** (Entrée). La liste des canaux s'affiche.

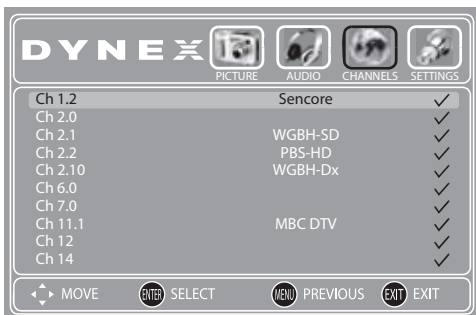

- 3 Appuyer sur ▲ ou ▼ pour mettre en surbrillance **Favorites** (Favoris), puis sur **ENTER** (Entrée). La liste des canaux favoris s'affiche.

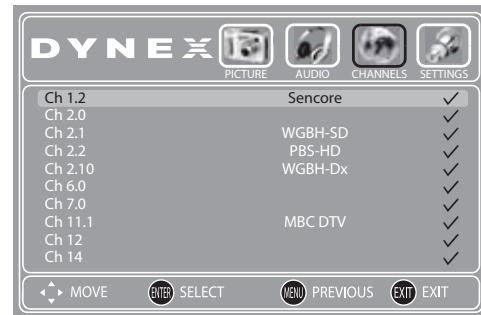

- 4 Appuyer sur ▲ ou ▼ pour mettre en surbrillance le canal à masquer (par défaut le canal est affiché), puis sur **ENTER**. La coche est supprimée du canal.

Remarque : Si la liste des canaux contient plus d'une page, appuyer sur ◀ ou ▶ pour faire défiler les pages.

- 5 Appuyer sur **EXIT** (Quitter) pour fermer le menu.

- 4 Appuyer sur ▲ ou ▼ pour mettre en surbrillance le canal à ajouter à la liste des favoris, puis sur **ENTER** pour le cocher. Une coche s'affiche si le canal est ajouté à la liste. La coche disparaît si le canal est supprimé de la liste.

Remarque : Si la liste contient plus d'une page, appuyer sur ◀ ou ▶ pour faire défiler les pages.

- 5 Appuyer sur **EXIT** (Quitter) pour fermer le menu.

- 6 Pour sélectionner un canal dans la liste des canaux favoris, appuyer sur **FAV** (Favoris), puis sur ▲ ou ▼ pour le mettre en surbrillance, puis sur **ENTER** (Entrée).

Configuration de la liste des canaux favoris

Il est possible de créer une liste des canaux favoris, ce qui permet de les parcourir facilement en appuyant sur **FAV**, puis en sélectionnant un canal dans la liste des canaux favoris.

Pour configurer la liste des canaux favoris :

- 1 Appuyer sur **MENU**. Le menu d'écran s'affiche.

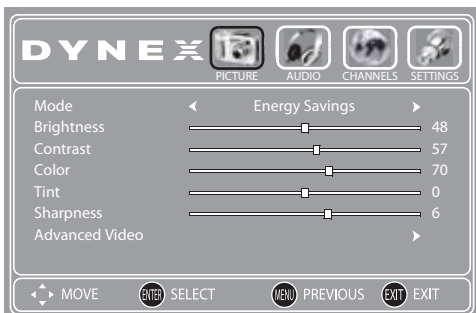

Ajout ou modification d'une étiquette de canal

Si un canal n'a pas encore d'étiquette, il est possible de l'étiqueter pour l'identifier plus facilement. Il est également possible de modifier l'étiquette d'un canal déjà étiqueté.

Pour créer une étiquette de canal :

- 1 Appuyer sur **MENU**. Le menu d'écran s'affiche.

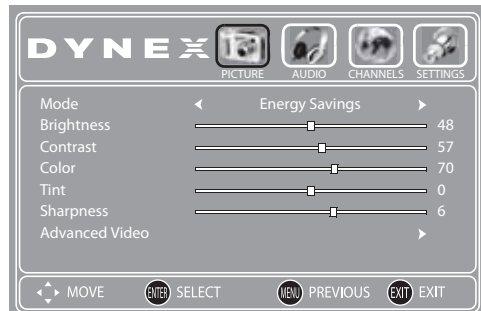

- Appuyer sur ◀ ou ▶ pour mettre en surbrillance **CHANNELS** (Canaux), puis sur ▼. Le menu **CHANNELS** s'affiche.



- Appuyer sur ▲ ou ▼ pour mettre en surbrillance **Channel Labels** (Étiquettes de canaux), puis sur **ENTER** (Entrée). L'écran **Channel Label** (Étiquette de canal) s'affiche.

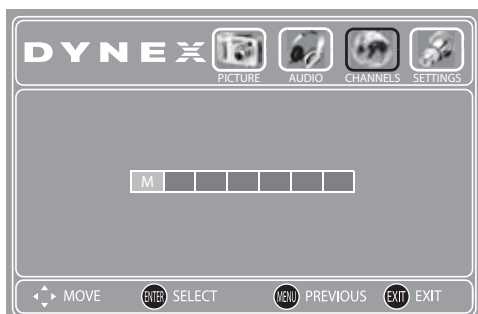

- Appuyer sur ▲ ou ▼ pour sélectionner un caractère, puis sur ◀ ou ▶ pour aller au caractère suivant. Recommencer pour ajouter plus de caractères.
- Appuyer sur **EXIT** (Quitter) pour fermer le menu.

Image plein écran

En mode TV (seulement), le téléviseur peut automatiquement régler l'image afin qu'elle s'affiche en plein écran.

Pour une image plein écran :

- Appuyer sur **MENU**. Le menu d'écran s'affiche.

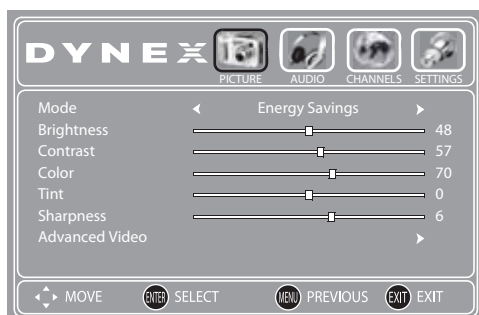

- Appuyer sur ◀ ou ▶ pour mettre en surbrillance **CHANNELS** (Canaux), puis sur ▼. Le menu **CHANNELS** s'affiche.



- Appuyer sur ▲ ou ▼ pour mettre en surbrillance **Auto Zoom** (Zoom automatique), puis sur ◀ ou ▶ pour sélectionner **On** (Activé).
- Appuyer sur **EXIT** (Quitter) pour fermer le menu.

Vérification de la puissance du signal TVN

Il est possible de vérifier la puissance du signal TVN pour déterminer si un réglage de l'antenne ou de l'entrée du câble numérique est nécessaire. Plus puissant sera le signal et moins l'image sera dégradée.

Pour vérifier la puissance du signal TVN :

- Appuyer sur **MENU**. Le menu d'écran s'affiche.

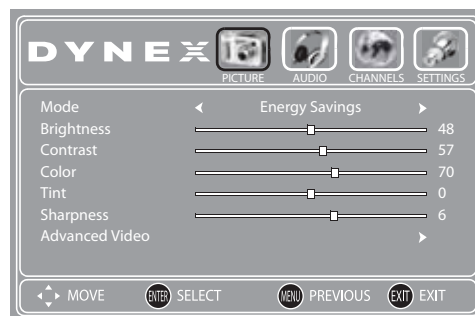

- Appuyer sur ◀ ou ▶ pour mettre en surbrillance **CHANNELS** (Canaux), puis sur ▼. Le menu **CHANNELS** s'affiche.

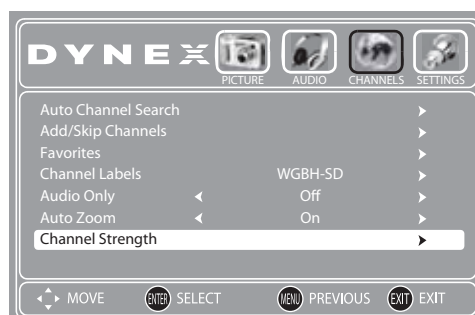

- Appuyer sur ▲ ou ▼ pour mettre en surbrillance **Channel Strength** (Puissance du signal), puis sur **ENTER** (Entrée). La force du signal TVN est indiquée par la barre colorée.
- Appuyer sur **EXIT** (Quitter) pour fermer le menu.

Configuration des contrôles parentaux

Les contrôles parentaux permettent aux parents d'empêcher leurs enfants de voir des programmes télévisés inappropriés. Quand ils sont configurés, les contrôles parentaux identifient la classification du programme (à l'exception de certaines émissions comme les journaux télévisés et le sport) et interdit l'accès aux émissions dont la classification est supérieure à celle qui a été sélectionnée. Pour regarder des émissions qui ont une classification supérieure à celle sélectionnée, il faut saisir un mot de passe.

Remarque : Les contrôles parentaux ne sont opérationnels que pour une source TV.

Activation ou désactivation des contrôles parentaux

Pour activer ou désactiver les contrôles parentaux :

- 1 Appuyer sur **MENU**. Le menu d'écran s'affiche.

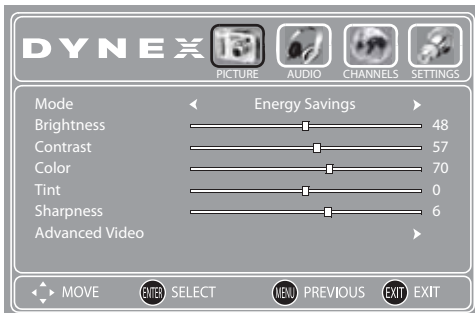

- 2 Appuyer sur **◀** ou **▶** pour mettre en surbrillance **SETTINGS** (Configuration), puis sur **▼**. Le menu **SETTINGS** s'affiche.



- 3 Appuyer sur **ENTER** (Entrée). L'écran **Enter Password** (Saisir le mot de passe) s'affiche.



- 4 Utiliser les touches numériques pour saisir un mot de passe à quatre chiffres. Le mot de passe par défaut est **0000**. Le sous-menu **Parental Controls** (Contrôles parentaux) s'affiche.



- 5 Appuyer sur **▲** ou **▼** pour mettre en surbrillance **System Lock** (Verrouillage du système), puis sur **◀** ou **▶** pour sélectionner **On** (pour activer l'interdiction qui a été configurée et pour la modifier, sinon la classification n'est pas accessible) ou **Off** (pour désactiver l'interdiction qui a été configurée).
- 6 Appuyer sur **EXIT** (Quitter) pour fermer le menu.

Configuration ou modification du mot de passe

Pour définir le mot de passe des contrôles parentaux :

- 1 Appuyer sur **MENU**. Le menu d'écran s'affiche.

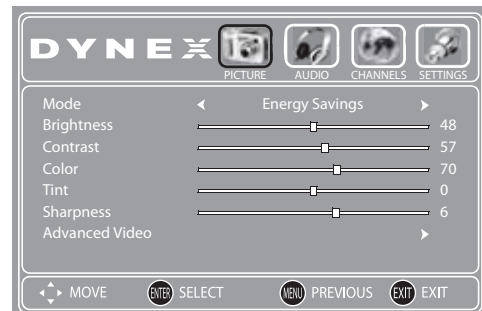

- 2 Appuyer sur **◀** ou **▶** pour mettre en surbrillance **SETTINGS** (Configuration), puis sur **▼**. Le menu **SETTINGS** s'affiche.



- Appuyer sur **ENTER** (Entrée). L'écran *Enter Password* (Saisir le mot de passe) s'affiche.



- Utiliser les touches numériques pour saisir un mot de passe à quatre chiffres. Le mot de passe par défaut est **0000**. Le sous-menu *Parental Controls* (Contrôles parentaux) s'affiche.



- Appuyer sur **▲** ou **▼** pour mettre en surbrillance **Change Password** (Modification du mot de passe), puis sur **ENTER** (Entrée). L'écran *Change Password* s'affiche.



- Utiliser les touches numériques pour saisir le nouveau mot de passe, puis appuyer sur **▲** ou **▼** pour mettre en surbrillance **Confirm New Password** (Confirmer le nouveau mot de passe).
- Appuyer sur les touches numériques pour ressaisir le nouveau mot de passe pour confirmation. Le sous-menu *Parental Controls* (Contrôles parentaux) s'affiche.

Remarque : En cas d'oubli du mot de passe, saisir **9999**.



- Appuyer sur **EXIT** (Quitter) pour fermer le menu.

Verrouillage et déverrouillage des touches

Pour verrouiller ou déverrouiller les touches des contrôles parentaux :

- Appuyer sur **MENU**. Le menu d'écran s'affiche.

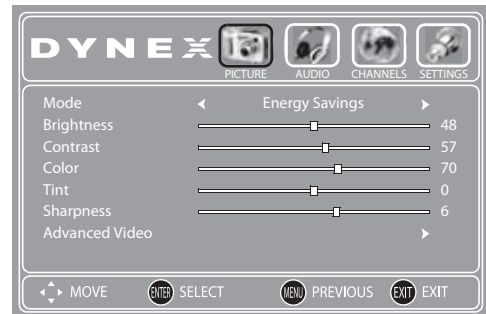

- Appuyer sur **◀** ou **▶** pour mettre en surbrillance **SETTINGS** (Configuration), puis sur **▼**. Le menu *SETTINGS* s'affiche.



- Appuyer sur **ENTER** (Entrée). L'écran *Enter Password* (Saisir le mot de passe) s'affiche.

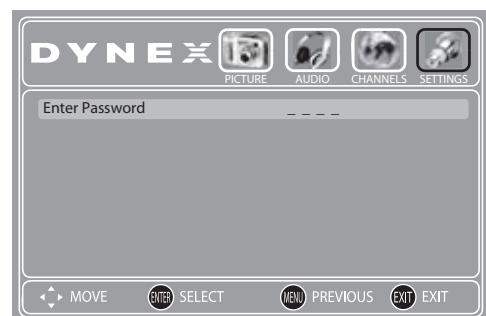

- Utiliser les touches numériques pour saisir un mot de passe à quatre chiffres. Le mot de passe par défaut est **0000**. Le sous-menu *Parental Controls* (Contrôles parentaux) s'affiche.



- Appuyer sur ▲ ou ▼ pour mettre en surbrillance **Button Lock** (Verrouillage des touches), puis sur ◀ ou ▶ pour sélectionner **ON** (pour verrouiller les touches) ou **OFF** (pour déverrouiller les touches).
- Appuyer sur **EXIT** (Quitter) pour fermer le menu.

Quand Button Lock (Verrouillage des touches) est activé (on), les touches du panneau de commandes du téléviseur sont verrouillées. Le message « Use remote to enable button » (Utiliser la télécommande pour activer la touche) s'affiche chaque fois qu'une touche du panneau de commandes est appuyée. Débrancher le téléviseur, puis le reconnecter pour désactiver le verrouillage des touches.

Configuration des niveaux de contrôles parentaux

Il est possible de régler les contrôles parentaux pour les États-Unis et le Canada. Le réglage des contrôles en fonction des classifications TV aux États-Unis s'effectue comme suit. Les étapes sont les mêmes pour régler les contrôles en fonction des classifications films aux États-Unis et TV au Canada.

Pour configurer les contrôles parentaux :

- Appuyer sur **MENU**. Le menu d'écran s'affiche.

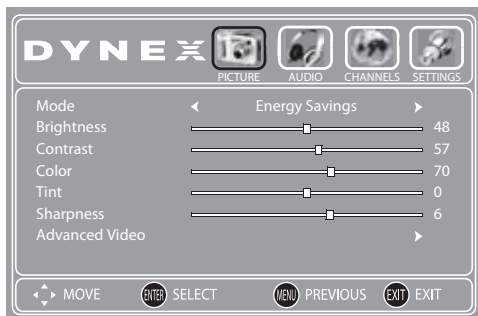

- Appuyer sur ◀ ou ▶ pour mettre en surbrillance **SETTINGS** (Configuration), puis sur ▼. Le menu **SETTINGS** s'affiche.



- Appuyer sur **ENTER** (Entrée). L'écran **Enter Password** (Saisir le mot de passe) s'affiche.

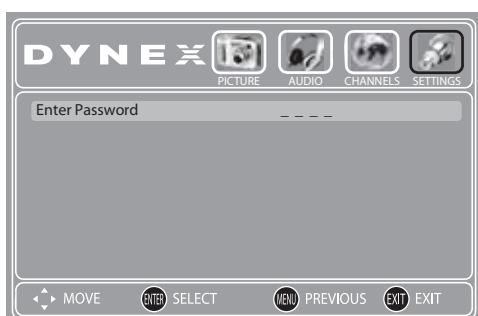

- Utiliser les touches numériques pour saisir un mot de passe à quatre chiffres. Le mot de passe par défaut est **0000**. Le sous-menu **Parental Controls** (Contrôles parentaux) s'affiche.



Remarque : En cas d'oubli du mot de passe, saisir **9999**.

- Appuyer sur ▲ ou ▼ pour mettre en surbrillance **System Lock** (Verrouillage du système), puis sur ◀ ou ▶ pour sélectionner **On** (Activé).
- Appuyer sur ▲ ou ▼ pour sélectionner **US** [États-Unis] (ou **Canada** afin de régler les contrôles pour le Canada) puis appuyer sur **ENTER** (Entrée).



- Appuyer sur ▲ ou ▼ pour mettre en surbrillance **TV**, puis sur ▶. Le sous-menu **TV RATING** (Classifications TV) s'affiche.

Remarque : Il est aussi possible de sélectionner **MPAA** pour régler les paramètres des classifications des films aux États-Unis.

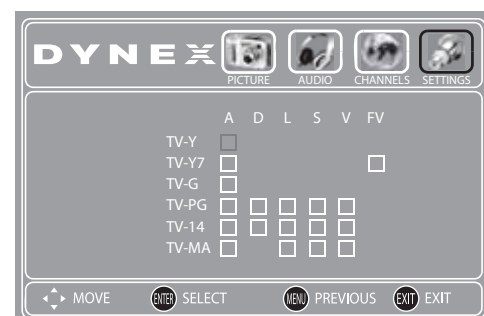

- Appuyer sur ▲, ▼, ◀ ou ▶ pour mettre en surbrillance la classification à interdire, puis sur **ENTER** (Entrée). Quand une classification est interdite, une icône de cadenas apparaît.

Remarque : Sur l'écran de la classification **MPAA** (MPAA RATING), appuyer sur ▲ ou ▼ pour sélectionner la classification. L'interdiction d'une classification entraîne l'interdiction de cette classification et de toutes les autres classifications supérieures à celle-ci.

9 Appuyer sur **EXIT** (Quitter) pour fermer le menu.

Classifications TV aux États-Unis (fondées sur l'âge)	
TV-Y	Enfants de tous âges.
TV-Y7	Destiné aux enfants de 7 ans et plus.
TV-G	Tous publics.
TV-PG	Surveillance parentale suggérée.
TV-14	Surveillance parentale fortement suggérée.
TV-MA	Adultes seulement.

Classifications TV aux États-Unis (basées sur le contenu)	
TOUT	Toutes les classifications basées sur le contenu.
FV	Violence fictive.
V	Violence.
S	Situations à caractère sexuel.
L	Vulgarités.
D	Dialogues à caractère sexuel.

Classification des films (MPAA) aux États-Unis	
N/A (Sans objet)	Le film n'est pas classifié.
G	Tous publics.
PG	Surveillance parentale suggérée.
PG-13	Destiné aux enfants de 13 ans et plus.
R	Surveillance parentale suggérée pour les enfants de moins de 17 ans.
NC-17	Non recommandé pour les moins de 17 ans.
X	Pour adultes uniquement.

Classifications pour le Canada anglophone	
EXEMPT (Exempté)	Émission exemptée.
C	Destiné à tous les âges.
C8+	Destiné aux enfants de 8 ans et plus.
G	Tous publics.
PG	Surveillance parentale suggérée.
14+	Destiné aux enfants de 14 ans et plus.
18+	Pour adultes uniquement.

Classifications du Canada francophone	
E	Émission exemptée.
G	Tous publics.
8 Ans+	Destiné aux enfants de 8 ans et plus.
13 Ans+	Destiné aux enfants de 13 ans et plus.
16 Ans+	Destiné aux enfants de 16 ans et plus.
18 Ans+	Pour adultes uniquement.

Téléchargement de l'information sur la classification

Il est possible de télécharger une information sur la classification à utiliser pour le réglage des contrôles parentaux.

Pour télécharger l'information sur la classification :

1 Appuyer sur **MENU**. Le menu d'écran s'affiche.

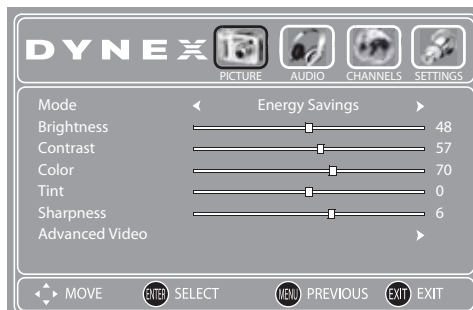

2 Appuyer sur ◀ ou ▶ pour mettre en surbrillance **SETTINGS** (Configuration), puis sur ▼. Le menu **SETTINGS** s'affiche.



3 Appuyer sur **ENTER** (Entrée). L'écran **Enter Password** (Saisir le mot de passe) s'affiche.

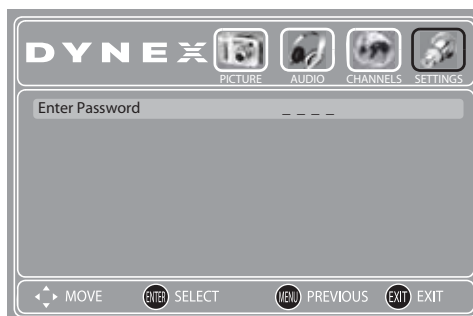

4 Utiliser les touches numériques pour saisir un mot de passe à quatre chiffres. Le mot de passe par défaut est **0000**. Le sous-menu **Parental Controls** (Contrôles parentaux) s'affiche.

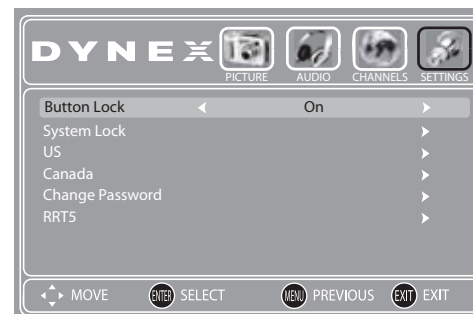

5 Appuyer sur ▲ ou ▼ pour mettre en surbrillance **System Lock** (Verrouillage du système), puis sur ◀ ou ▶ pour sélectionner **On** (Activé).

- 6 Appuyer sur ▲ ou ▼ pour mettre en surbrillance **RRT5**, puis sur **ENTER** (Entrée). Si l'émission est diffusée avec une information sur la classification RRT5, celle-ci est téléchargée automatiquement et peut être utilisée pour les contrôles parentaux.



Réglage des paramètres de l'heure

Réglage de la date et de l'heure

Pour régler la date et l'heure :

- 1 Appuyer sur **MENU**. Le menu d'écran s'affiche.

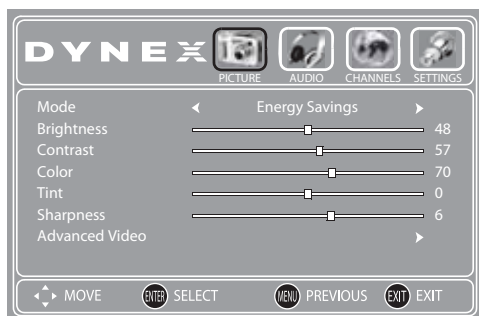

- 2 Appuyer sur ◀ ou ▶ pour mettre en surbrillance **SETTINGS** (Configuration), puis sur ▼. Le menu **SETTINGS** s'affiche.



- 3 Appuyer sur ▲ ou ▼ pour mettre en surbrillance **Time** (Heure), puis sur **ENTER** (Entrée). Le sous-menu **Time** s'affiche.



- 4 Appuyer sur ▲ ou ▼ pour mettre en surbrillance **Date/Time** (Date/Heure), puis sur **ENTER**. Le menu **Time Setting** (Configuration de l'heure) s'affiche.

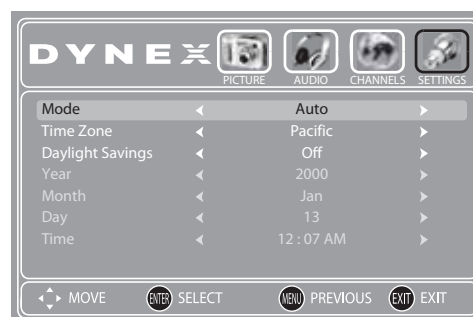

- 5 Appuyer sur ▲ ou ▼ pour mettre en surbrillance **Mode**, puis appuyer sur ◀ ou ▶ pour sélectionner **Manual** (pour régler la date et l'heure manuellement) ou **Auto** (la date et l'heure sont automatiquement réglés par la source du signal TV, en fonction du fuseau horaire sélectionné).
- 6 Appuyer sur ▲ ou ▼ pour mettre en surbrillance **Time Zone** (Fuseau horaire), puis sur ◀ ou ▶ pour sélectionner le fuseau horaire. Il est possible de sélectionner **Pacific (HNP)**, **Alaska**, **Hawaii (Hawaiï)**, **Newfoundland (Terre-Neuve)**, **Atlantic (HNA)**, **Eastern (HNE)**, **Central (HNC)** ou **Mountain (HNR)**.
- 7 Si la zone de réception observe l'heure d'été, appuyer sur ▲ ou ▼ pour mettre en surbrillance **Daylight Savings** (Heure d'été), puis sur ◀ ou ▶ pour sélectionner **On** (Activée).
- 8 En cas de sélection du mode **Manual** (Manuel), effectuer les réglages comme suit :
- Appuyer sur ▲ ou ▼ pour mettre en surbrillance **Year** (**Année**), **Month** (**Mois**), ou **Day** (**Jour**), puis appuyer sur ◀ ou ▶ pour régler le paramètre.
 - Régler l'heure en appuyant sur ▲ ou ▼ pour mettre en surbrillance **Time** (Heure), puis appuyer sur ◀ ou ▶ pour mettre en surbrillance les champs hour (heure), minute, ou AM/PM. Appuyer sur ▲ ou ▼ pour régler le paramètre.
- 9 Appuyer sur **EXIT** (Quitter) pour fermer le menu.

Réglage de l'arrêt différé

Il est possible de spécifier la durée avant l'arrêt automatique du téléviseur.

Pour régler l'arrêt différé :

- 1 Appuyer sur **MENU**. Le menu d'écran s'affiche.

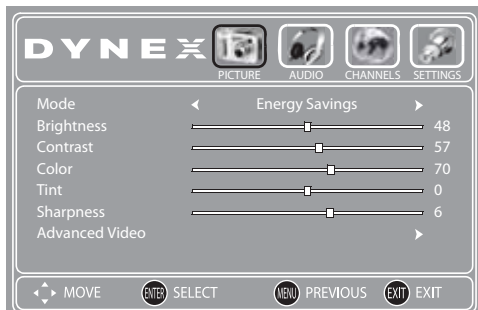

- 2 Appuyer sur ◀ ou ▶ pour mettre en surbrillance **SETTINGS** (Configuration), puis sur ▼. Le menu **SETTINGS** s'affiche.



- 3 Appuyer sur ▲ ou ▼ pour mettre en surbrillance **Time** (Heure), puis sur **ENTER** (Entrée). Le sous-menu **Time** s'affiche.



- 4 Appuyer sur ▲ ou ▼ pour mettre en surbrillance **Sleep Timer** (Arrêt différé), puis sur ◀ ou ▶ pour régler la durée avant l'arrêt automatique du téléviseur.

Remarque : Sélectionner **Off** pour désactiver l'arrêt différé.

- 5 Appuyer sur **EXIT** (Quitter) pour fermer le menu.

Remarque : Il est aussi possible d'appuyer sur **SLEEP** (Arrêt différé) de la télécommande pour configurer l'arrêt différé.

Utilisation des sous-titres codés

Sélection du mode des sous-titres codés

Pour sélectionner le mode des sous-titres codés :

- 1 Appuyer sur **MENU**. Le menu d'écran s'affiche.

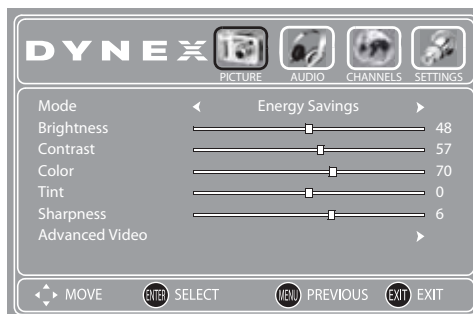

- 2 Appuyer sur ◀ ou ▶ pour mettre en surbrillance **SETTINGS** (Configuration), puis sur ▼. Le menu **SETTINGS** s'affiche.



- 3 Appuyer sur ▼ pour mettre en surbrillance **Closed Caption** (Sous-titres codés), puis sur **ENTER** (Entrée). L'écran **Closed Caption Setup** (Configuration des sous-titres codés) s'affiche.



- 4 Appuyer sur ▼ pour mettre en surbrillance **Caption Control** (Commande des sous-titres codés), puis sur ◀ ou ▶ pour sélectionner le mode de sous-titres codés (CC Mode). Sélections possibles :

- **CC On** : active les sous-titres codés.
- **CC On When Mute** : active les sous-titres codés quand le son est mis en sourdine.
- **CC Off** : désactive les sous-titres codés.

- 5 Appuyer sur **EXIT** (Quitter) pour fermer le menu.

Remarque : Il est possible d'appuyer sur la touche **CCD** (Sous-titres codés) de la télécommande pour activer ou désactiver les sous-titres codés.

Sélection du type de sous-titres codés

Pour sélectionner le type de sous-titres codés :

- 1 Appuyer sur **MENU**. Le menu d'écran s'affiche.

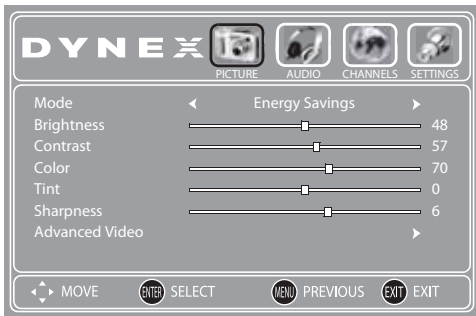

- 2 Appuyer sur **◀** ou **▶** pour mettre en surbrillance **SETTINGS** (Configuration), puis sur **▼**. Le menu **SETTINGS** s'affiche.



- 3 Appuyer sur **▼** pour mettre en surbrillance **Closed Caption** (Sous-titres codés), puis sur **ENTER** (Entrée). L'écran **Closed Caption Setup** (Configuration des sous-titres codés) s'affiche.



- 4 Appuyer sur **▼** pour mettre en surbrillance **Caption Control (Commande des sous-titres codés)**, puis sur **◀** ou **▶** pour régler le mode de sous-titres codés (CC Mode) sur **On** (Activé).
- 5 Appuyer sur **▲** ou **▼** pour mettre en surbrillance **Analog Caption** (Sous-titres codés analogiques).

Remarque : En cas de canal analogique, les sous-titres codés analogiques seront disponibles et les sous-titres codés numériques inactifs (en grisé).



- 6 Appuyer sur **◀** ou **▶** pour sélectionner un mode de sous-titres codés. Sélections possibles :
 - **CC1 à CC4** : les sous-titres codés s'affichent sur une petite bande noire dans la partie inférieure de l'écran. **CC1** affiche en général une version écrite de l'audio. **CC2 à CC4** affichent l'information fournie par le télédiffuseur.
 - **Text1 à Text4** : les sous-titres codés s'affichent sur la moitié ou la totalité de l'écran. **Text1 à Text4** affichent l'information sur le contenu fournie par le télédiffuseur.
- 7 Appuyer sur **EXIT** (Quitter) pour fermer le menu.

Personnalisation du style des sous-titres codés de la télévision numérique

Pour personnaliser les sous-titres codés TVN :

- 1 Appuyer sur **MENU**. Le menu d'écran s'affiche.

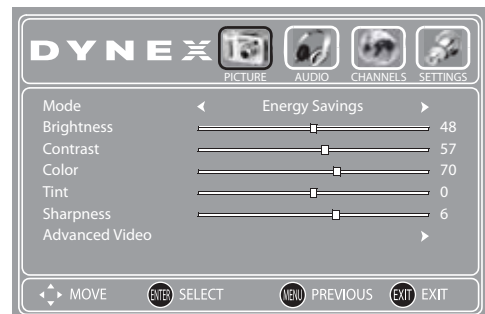

- 2 Appuyer sur **◀** ou **▶** pour mettre en surbrillance **SETTINGS** (Configuration), puis sur **▼**. Le menu **SETTINGS** s'affiche.



- 3 Appuyer sur ▼ pour mettre en surbrillance **Closed Caption** (Sous-titres codés), puis sur **ENTER** (Entrée). L'écran *Closed Caption Setup* (Configuration des sous-titres codés) s'affiche.



- 4 Appuyer sur ▼ pour mettre en surbrillance **Caption Control** (Commande des sous-titres codés), puis sur ◀ ou ▶ pour régler le mode de sous-titres codés (CC Mode) sur **On** (Activé).

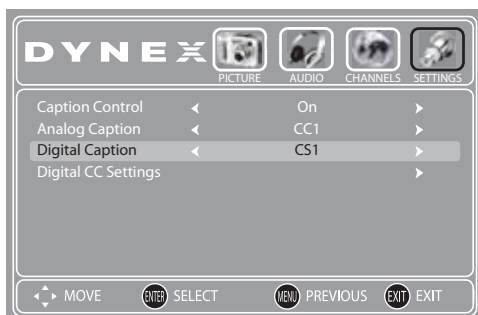

- 5 Appuyer sur ▲ ou ▼ pour mettre en surbrillance **Digital Caption** [Sous-titres codés numériques] (uniquement disponible pour les chaînes numériques), puis appuyer sur ▲ ou ▼ pour sélectionner une option des sous-titres numériques avancés. Il est possible de sélectionner **CS1 à CS6** (affiche le contenu fourni par le télédiffuseur).



- 6 Appuyer sur ▲ ou ▼ pour mettre en surbrillance **Digital CC Settings** (Configuration des sous-titres codés numériques), puis sur **ENTER** (Entrée). Le menu des styles de sous-titres codés TVN s'affiche.

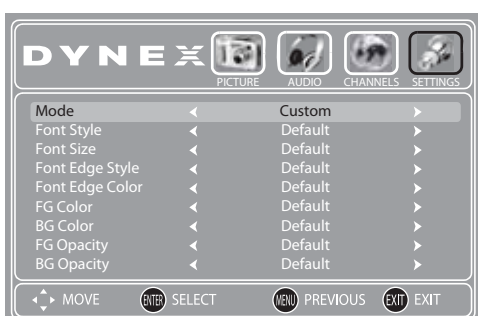

- 7 Appuyer sur ▲ ou ▼ pour mettre en surbrillance **Style**, puis sur ◀ ou ▶ pour sélectionner **Custom** (Personnalisé).

Remarque : Pour réinitialiser les styles de sous-titres codés aux valeurs d'origine, régler **Style** sur **Default** (Défaut).

- 8 Appuyer sur ▲ ou ▼ pour mettre un style en surbrillance, puis sur ◀ ou ▶ pour régler ce style. Sélections possibles :

- **Size** : permet de définir la taille des mots.
- **Font** : permet de définir le style de police des mots.
- **Text Color** : permet de sélectionner la couleur du texte.
- **Text Opacity** : permet de sélectionner la transparence du texte.
- **Background Color** : permet de sélectionner la couleur de l'arrière-plan.
- **Background Opacity** : permet de sélectionner la transparence de l'arrière plan.
- **Edge Effect** : permet de sélectionner un effet pour les contours.

- 9 Appuyer sur **EXIT** (Quitter) pour fermer le menu.

Réglage de la configuration des menus

Sélection de la langue des menus

Pour sélectionner la langue des menus d'écran :

- 1 Appuyer sur **MENU**. Le menu d'écran s'affiche.

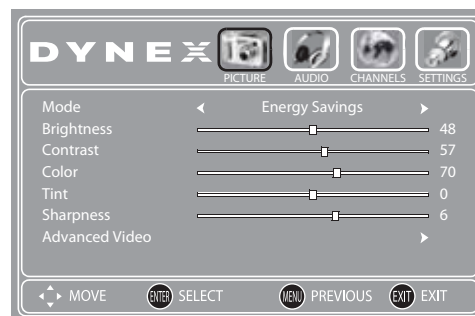

- 2 Appuyer sur ◀ ou ▶ pour mettre en surbrillance **SETTINGS** (Configuration), puis sur ▼. Le menu *SETTINGS* s'affiche.



- 3 Appuyer sur ▲ ou ▼ pour mettre en surbrillance **Language** (Langue), puis sur ◀ ou ▶ pour sélectionner la langue des menus souhaitée. Les options sont **English** (anglais), **French** (français) et **Spanish** (espagnol).

- 4 Appuyer sur **EXIT** (Quitter) pour fermer le menu.

Étiquetage d'une source d'entrée

Il est possible d'ajouter une étiquette à une source d'entrée pour faciliter son identification.

Pour étiqueter une source d'entrée :

- 1 Appuyer sur **MENU**. Le menu d'écran s'affiche.

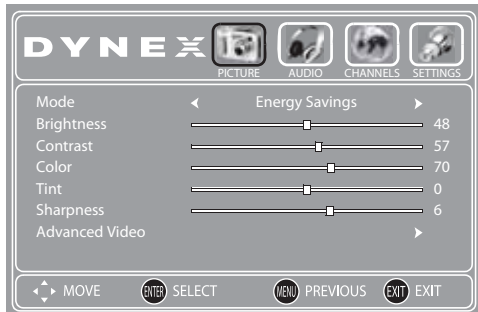

- 2 Appuyer sur ◀ ou ▶ pour mettre en surbrillance **SETTINGS** (Configuration), puis sur ▼. Le menu **SETTINGS** s'affiche.



- 3 Appuyer sur ▲ ou ▼ pour mettre en surbrillance **Input Labels** (Étiquettes d'entrée), puis sur **ENTER** (Entrée). L'écran des étiquettes d'entrée (**Input Labels**) s'affiche.

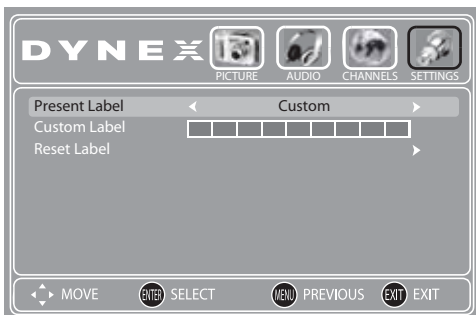

- 4 Appuyer sur ◀ ou ▶ pour mettre en surbrillance une étiquette prédéfinie parmi plusieurs options ou sélectionner **Custom** pour créer une étiquette personnalisée.
- 5 Si **Custom** (Personnalisé) est sélectionné, appuyer sur ▲ ou ▼ pour mettre en surbrillance **Custom Label** (Étiquette personnalisée), puis sur **ENTER**.
- 6 Appuyer sur ▲ ou ▼ pour sélectionner un caractère, puis sur ◀ ou ▶ pour aller au caractère suivant. Répéter cette étape pour ajouter d'autres caractères.
- 7 Pour réinitialiser l'étiquette aux valeurs d'origine, appuyer sur ▲ ou ▼ pour mettre en surbrillance **Reset Label** (Réinitialiser l'étiquette), puis sur **ENTER** (Entrée).
- 8 Appuyer sur **EXIT** (Quitter) pour fermer le menu. La prochaine fois que la touche **INPUT** (Entrée) de la télécommande sera utilisée, la nouvelle étiquette s'affichera dans le menu de la source d'entrée (**INPUT SOURCE**).

Restauration des paramètres d'origine

Attention : Lors de la restauration des paramètres d'origine, tous les paramètres (à l'exception du mot de passe et de la classification parentale) qui ont été personnalisés seront réinitialisés.

Pour restaurer les paramètres d'origine :

- 1 Appuyer sur **MENU**. Le menu d'écran s'affiche.

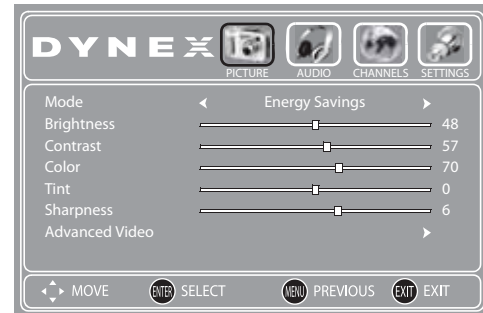

- 2 Appuyer sur ◀ ou ▶ pour mettre en surbrillance **SETTINGS** (Configuration), puis sur ▼. Le menu **SETTINGS** s'affiche.



- 3 Appuyer sur ▲ ou ▼ pour mettre en surbrillance **Reset to Default** (Rétablir les valeurs d'origine), puis sur **ENTER** (Entrée). Une boîte de confirmation s'affiche.
- 4 Appuyer sur ◀ ou ▶ pour sélectionner **Yes** (Oui), puis sur **ENTER**.
- 5 Appuyer sur **EXIT** (Quitter) pour fermer le menu.

Problèmes et solutions

Avvertissement : L'utilisateur ne doit pas essayer de réparer cet appareil lui-même. Contacter du personnel d'entretien agréé.

Vidéo et audio

Problème	Solution
Pas d'image (l'écran n'est pas éclairé) et pas de son.	<ul style="list-style-type: none"> Vérifier que le cordon d'alimentation est branché. Appuyer sur POWER (Marche/Arrêt) du téléviseur ou de la télécommande. Vérifier que la source d'entrée vidéo correcte est sélectionnée. Pour plus d'informations, voir « Sélection de la source d'entrée vidéo » à la page 13. Essayer un autre canal. La station émettrice peut connaître des problèmes techniques.
Image sombre, de mauvaise qualité, voire absente (l'écran est allumé) mais le son est bon.	<ul style="list-style-type: none"> Régler la luminosité. Pour plus d'informations, voir « Réglage de l'image du téléviseur » à la page 15. Vérifier que le mode image correct est sélectionné. Pour plus d'informations, voir « Réglage de l'image du téléviseur » à la page 15. Vérifier que l'antenne ou la TV câblée est correctement et fermement connectée. Pour plus d'informations, voir « Connexion d'une antenne, de la TV câblée ou de la TV par satellite » à la page 10.
Pas de couleur, image sombre ou couleur incorrecte	<ul style="list-style-type: none"> Régler la saturation des couleurs. Pour plus d'informations, voir « Réglage de l'image du téléviseur » à la page 15.
Seuls de la neige et du bruit apparaissent sur l'écran.	<ul style="list-style-type: none"> Essayer un autre canal. La station émettrice peut connaître des problèmes techniques. Vérifier que l'antenne ou la TV câblée est correctement et fermement connectée. Pour plus d'informations, voir « Connexion d'une antenne, de la TV câblée ou de la TV par satellite » à la page 10. Vérifier la force du signal pour ce canal. Voir « Vérification de la puissance du signal TVN » à la page 19.
Lignes pointillées ou bandes sur l'écran.	<ul style="list-style-type: none"> Réorienter l'antenne. Éloigner le téléviseur de sources d'interférences telles que des voitures, des enseignes au néon ou des sèche-cheveux.
Images dédoublées.	<ul style="list-style-type: none"> Utiliser une antenne directionnelle ou la TV câblée.
L'image présente quelques points lumineux ou sombres.	<ul style="list-style-type: none"> La présence de quelques points lumineux ou sombres sur un écran ACL n'est pas anormale. Cela n'affecte pas le fonctionnement du téléviseur.
Bonne image mais pas de son.	<ul style="list-style-type: none"> Vérifier que le son n'est pas mis en sourdine. Vérifier que le mode sonore est défini sur Stereo (Stéréo) ou Mono. Pour plus d'informations, voir « Réglage des paramètres sonores » à la page 16.
Audio parasité.	<ul style="list-style-type: none"> Vérifier l'absence d'interférences avec des équipements à infrarouge tels qu'un téléphone ou un casque d'écoute sans fil. Éloigner l'équipement infrarouge du téléviseur jusqu'à élimination des parasites.

Télécommande

Problème	Solution
La télécommande ne marche pas.	<ul style="list-style-type: none"> Vérifier que le cordon d'alimentation est branché. Vérifier qu'il n'existe aucune obstruction entre la télécommande et le capteur à l'avant du téléviseur. Vérifier que les piles sont correctement installées. Pour plus d'informations, voir « Installation des piles de la télécommande » à la page 7. Remplacer les piles. Pour plus d'informations, voir « Installation des piles de la télécommande » à la page 7.
Problème de programmation de la télécommande universelle existante :	<ul style="list-style-type: none"> Voir les instructions et le tableau des codes les plus courants dans la section « Programmation de la télécommande universelle pour fonctionner avec ce téléviseur » à la page 8. Les codes sont susceptibles d'être modifiés. Pour obtenir les codes mis à jour, aller sur le site www.dynexproducts.com. Remplacer les piles. Pour plus d'informations, voir « Installation des piles de la télécommande » à la page 7. Se référer au Guide de l'utilisateur de la télécommande universelle et contacter le fabricant si les problèmes persistent.

Généralités

Problème	Solution
Un ou plusieurs canaux ne peuvent être affichés.	<ul style="list-style-type: none"> Vérifier que les canaux ne sont pas interdits. Pour plus d'informations, voir « Configuration des niveaux de contrôles parentaux » à la page 22. Vérifier que les canaux ne sont pas masqués. Pour plus d'informations, voir « Masquage de canaux » à la page 17. Le canal peut avoir été supprimé de la liste des canaux. Il est possible de syntoniser le canal en appuyant sur les touches numériques ou de l'ajouter de nouveau à la liste des canaux. Pour plus d'informations, voir « Modification des paramètres des canaux » à la page 17.
Mot de passe oublié.	<ul style="list-style-type: none"> Saisir 9999 pour accéder aux contrôles parentaux, puis définir un nouveau mot de passe. Pour plus d'informations, voir « Configuration des niveaux de contrôles parentaux » à la page 22.
Certaines options ne sont pas accessibles.	<ul style="list-style-type: none"> Si un paramètre est affiché en grisé, il n'est pas disponible dans le mode d'entrée vidéo actuel.
Craquements du boîtier du téléviseur	<ul style="list-style-type: none"> Quand le téléviseur est utilisé, la température augmente naturellement, ce qui peut provoquer l'expansion ou la contraction du boîtier et être source de craquements. Ceci est normal.
Les touches de commande du téléviseur ne fonctionnent pas.	<ul style="list-style-type: none"> Débrancher le cordon d'alimentation, attendre quelques secondes puis le rebrancher et rallumer le téléviseur.

Remarque : Si le problème n'est pas résolu après avoir tenté les solutions décrites dans cette section, éteindre le téléviseur, puis le rallumer.

Entretien

Nettoyage

- Essuyer le téléviseur avec un chiffon sec et doux. Si les surfaces sont extrêmement sales, utiliser un chiffon doux légèrement humecté d'une solution détergente douce.
- Utiliser un nettoyant pour verres de lunettes pour nettoyer l'écran. Ne jamais utiliser d'alcool, de diluant ou de benzène.
- Avant d'utiliser un chiffon traité chimiquement, lire les instructions qui l'accompagnent avec attention.

Spécifications

La conception et les spécifications sont sujettes à modifications sans avis préalable.

Les dimensions sont approximatives.

Type de téléviseur	ACL
Écran TV	Écran à matrice active ACL de 32 po
Standard TV	NTSC-M, ATSC
Canaux	VHF : 2 - 13 UHF : 14 - 69 TV câblée : 1 - 125 TV câblée numérique : 1-135 TVN : 2 - 69
Multiplex audio	Système BTSC
Sortie audio	8,4 W × 2
Alimentation requise	c.a. 120 V, 60 Hz
Consommation électrique	110 W
Dimensions (L x H x P avec le socle)	30,7 x 21,2 x 8,3 pouces (779,8 x 538,5 x 210,8 mm)
Poids	20,7 lb (9,4 kg)
Prises d'entrée	Vidéo (AV) composite/audio gauche et droit (1) Vidéo à composantes/audio gauche et droite (1) HDMI (2) VGA/audio (1) Antenne (1)
Prises de sortie	Prise pour casque d'écoute (1) Audio numérique optique (1)
Connecteurs de service	Port de service (1)

Avis juridiques

Article 15 de la FCC

Ce dispositif est conforme à l'article 15 du règlement de la FCC. Son utilisation est soumise aux deux conditions suivantes : (1) cet appareil ne doit pas provoquer d'interférences préjudiciables, et (2) il doit accepter toute interférence reçue, y compris celles risquant d'engendrer un fonctionnement indésirable.

Cet équipement a été mis à l'essai et déclaré conforme aux limites prévues pour un appareil numérique de classe B, définies dans l'article 15 du règlement de la FCC. Ces limites ont été établies pour fournir une protection raisonnable contre les interférences préjudiciables lors d'une installation résidentielle. Cet équipement génère, utilise et diffuse des ondes radio et, s'il n'est pas installé et utilisé conformément aux

instructions dont il fait l'objet, il peut provoquer des interférences préjudiciables aux communications radio. Cependant, il n'est pas possible de garantir qu'aucune interférence ne se produira pour une installation particulière. Si cet équipement produit des interférences préjudiciables lors de réceptions radio ou télévisées, qui peuvent être détectées en éteignant puis en rallumant l'appareil, essayer de corriger l'interférence au moyen de l'une ou de plusieurs des mesures suivantes :

- réorienter ou déplacer l'antenne réceptrice;
- augmenter la distance entre l'équipement et le récepteur;
- brancher l'équipement sur la prise électrique d'un circuit différent de celui auquel le récepteur est relié;
- contacter le revendeur ou un technicien qualifié pour toute assistance.

Avertissement de la FCC

Tout changement ou toute modification qui ne serait pas expressément approuvé par les responsables de l'application des règles FCC pourrait rendre nul le droit de l'utilisateur d'utiliser cet équipement.

Câbles

Les connexions à cet appareil doivent être effectuées à l'aide de câbles blindés avec boîtier de connecteur métallique à filtrage radiofréquence et perturbations électromagnétiques, pour être en conformité avec la réglementation de la FCC.

Déclaration NMB-003 du Canada

Cet appareil numérique de la classe B est conforme à la norme NMB-003 du Canada.

Cet appareil numérique de la classe B est conforme à la norme NMB-003 du Canada.

Standard Television Receiving Apparatus – Appareil de réception télévision ordinaire, Canada BETS-7 / NTMR-7

HDMI



HDMI, le logo HDMI et High-Definition Multimedia Interface (Interface multimédia haute définition) sont des marques de commerce ou des marques déposées de HDMI Licensing LLC.

Energy Star



Il convient de conserver les paramètres d'origine à la livraison, afin que le produit reste conforme aux normes Energy Star

Dolby Laboratories

 Fabriquée sous licence de Dolby Laboratories. Dolby et le symbole à double D sont des marques de commerce de Dolby Laboratories.

Garantie limitée d'un an

Marchés américain et canadien

Description :

Dynex Products (« Dynex ») garantit au premier acheteur de ce téléviseur neuf de la marque Dynex (« Produit ») qu'il est exempt de vices de fabrication et de main-d'œuvre à l'origine, pour une période d'un (1) an à compter de la date d'achat du Produit (« Période de garantie »). Cette garantie ne s'applique que si le produit a été acheté aux États-Unis ou au Canada auprès d'un revendeur agréé par Best Buy ou Future Shop de produits de la marque Dynex et uniquement pour les produits qui ont été emballés avec cette déclaration de garantie.

Quelle est la durée de la couverture?

La Période de garantie dure un an (365 jours) à compter de la date d'achat de ce Produit. La date d'achat est imprimée sur le reçu fourni avec le Produit.

Que couvre cette garantie?

Pendant la Période de garantie, si un vice de matériau ou de main-d'œuvre d'origine est détecté sur le Produit par un service de réparation agréé par Dynex ou le personnel du magasin, Dynex (à sa seule discrétion) : (1) réparera le Produit en utilisant des pièces détachées neuves ou remises à neuf; ou (2) remplacera le Produit par un produit ou des pièces neuves ou remises à neuf de qualité comparable. Les produits et pièces remplacés au titre de cette garantie deviennent la propriété de Dynex et ne sont pas retournés à l'acheteur. Si les Produits ou pièces nécessitent une réparation après l'expiration de la Période de garantie, l'acheteur devra payer tous les frais de main-d'œuvre et les pièces. Cette garantie reste en vigueur tant que l'acheteur reste propriétaire du Produit Dynex pendant la Période de garantie. La garantie prend fin si le Produit est revendu ou transféré d'une quelconque façon que ce soit à tout autre propriétaire.

Comment obtenir une réparation sous garantie?

Si le produit a été acheté dans un magasin Best Buy ou Future Shop et qu'il s'agit d'un téléviseur avec un écran inférieur à 37 pouces, ramener le produit accompagné de la preuve d'achat originale dans n'importe quel magasin Best Buy ou Future Shop. Prendre soin de remettre le Produit dans son emballage d'origine ou dans un emballage qui procure la même qualité de protection que celui d'origine. Si le Produit a été acheté en ligne sur le site Internet de Best Buy ou de Future Shop, l'expéditeur accompagné du reçu original à l'adresse indiquée sur le site Web. Prendre soin de remettre le Produit dans son emballage d'origine ou dans un emballage qui procure la même qualité de protection que celui d'origine.

Afin d'obtenir le service de la garantie à domicile pour un téléviseur avec écran de 37 pouces ou plus, appeler le 1-888-BESTBUY pour les États-Unis. Au Canada, appeler le 1-866-BESTBUY ou pour Future Shop le 1-800-663-2275. L'assistance technique établira un diagnostic et corrigera le problème au téléphone ou enverra un technicien agréé par Dynex pour la réparation à domicile.

Où cette garantie s'applique-t-elle?

Cette garantie ne s'applique qu'à l'acheteur original du Produit aux États-Unis et au Canada dans un magasin de la marque Best Buy ou Future Shop ou leurs sites Internet.

Ce qui n'est pas couvert par cette garantie limitée

La présente garantie ne couvre pas :

- la formation du client;
- l'installation;
- les réglages de configuration;
- les dommages esthétiques;
- les dommages résultants de catastrophes naturelles telles que les surtensions;
- les accidents;
- une utilisation inadaptée;
- une manipulation abusive;
- la négligence;
- une utilisation commerciale, y compris mais sans s'y limiter, l'utilisation dans un centre commercial ou dans les parties communes d'immeubles en copropriété ou d'immeubles d'appartements, ainsi que tout endroit autre qu'un domicile privé;
- la modification de tout ou partie du Produit, y compris l'antenne;
- un écran plasma endommagé par les images fixes (sans mouvement) qui restent affichées pendant de longues périodes (rémanentes);
- les dommages ayant pour origine une utilisation ou une maintenance défectueuse;
- la connexion à une source électrique dont la tension est inadéquate;
- la tentative de réparation par toute personne non agréée par Dynex pour réparer le Produit;
- les produits vendus « en l'état » ou « hors service »;

- les consommables, y compris mais sans s'y limiter les piles ou batteries (AA, AAA, C etc.);
- les produits dont le numéro de série usine a été altéré ou enlevé;
- la perte ou vol de ce produit ou de tout élément le composant.

LA RÉPARATION OU LE REMPLACEMENT, TELS QU'OFFERTS PAR LA PRÉSENTE GARANTIE, CONSTITUENT LE SEUL RECOURS DE L'ACHETEUR POUR TOUTE VIOLATION DE GARANTIE. DYNEX NE SAURAIT ÊTRE TENU POUR RESPONSABLE DE DOMMAGES ACCESSOIRES OU CONSÉCUTIFS, RÉSULTANT DE L'INEXÉCUTION D'UNE GARANTIE EXPRESSE OU IMPLICITE SUR CE PRODUIT, Y COMPRIS, SANS S'Y LIMITER, LA PERTE DE DONNÉES, L'IMPOSSIBILITÉ D'UTILISER LE PRODUIT, L'INTERRUPTION D'ACTIVITÉ OU LA PERTE DE PROFITS. DYNEX PRODUCTS N'OCTROIE AUCUNE AUTRE GARANTIE EXPRESSE RELATIVE À CE PRODUIT; TOUTES LES GARANTIES EXPRESSES OU IMPLICITES POUR CE PRODUIT, Y COMPRIS MAIS SANS LIMITATION, TOUTE GARANTIE DE QUALITÉ MARCHANDE, D'ADÉQUATION À UN BUT PARTICULIER, SONT LIMITÉES À LA PÉRIODE DE GARANTIE APPLICABLE TELLE QUE DÉCRITE CI-DESSUS ET AUCUNE GARANTIE EXPRESSE OU IMPLICITE, NE S'APPLIQUERA APRÈS LA PÉRIODE DE GARANTIE. CERTAINS ÉTATS ET PROVINCES NE RECONNAISSENT PAS LES LIMITATIONS DE LA DURÉE DE VALIDITÉ DES GARANTIES IMPLICITES. PAR CONSÉQUENT, LES LIMITATIONS SUSMENTIONNÉES PEUVENT NE PAS S'APPLIQUER À L'ACHETEUR ORIGINAL. LA PRÉSENTE GARANTIE DONNE À L'ACHETEUR DES GARANTIES JURIDIQUES SPÉCIFIQUES; IL PEUT AUSSI BÉNÉFICIER D'AUTRES GARANTIES QUI VARIENT D'UN ÉTAT OU D'UNE PROVINCE À L'AUTRE.

Pour contacter Dynex :

Pour le service à la clientèle, appeler le 1-800-305-2204.

www.Dynexproducts.com

Distribué par Best Buy Purchasing, LLC

7601 Penn Avenue South, Richfield, Minnesota, 55423-3645 É.-U.

© 2010 BBY Solutions, Inc.

Tous droits réservés. DYNEX est une marque de commerce de BBY Solutions Inc., déposée dans certains pays. Tous les autres produits et noms de marques sont des marques de commerce appartenant à leurs propriétaires respectifs.

Marché mexicain

{SCEAU DU DÉTAILLANT}

EMPLACEMENT DE L'AUTOCOLLANT DE LA MARQUE ET DU MODÈLE DU PRODUIT

DATE D'ACHAT : _____

Description :

Dynex Products (« Dynex ») garantit au premier acheteur de ce téléviseur neuf de la marque Dynex (« Produit ») qu'il est exempt de vices de fabrication et de main-d'œuvre à l'origine, pour une période d'un (1) an à compter de la date d'achat du Produit (« Période de garantie »). Cette garantie ne s'applique que si le produit a été acheté au Mexique auprès d'un revendeur agréé par Best Buy de produits de la marque Dynex et uniquement pour les produits qui ont été emballés avec cette déclaration de garantie.

Quelle est la durée de la couverture?

La Période de garantie dure un an (365 jours) à compter de la date d'achat de ce Produit. La date d'achat est imprimée sur le reçu fourni avec le Produit.

Que couvre cette garantie?

Pendant la Période de garantie, si un vice de matériau ou de main-d'œuvre d'origine est détecté sur le Produit par un service de réparation agréé par Dynex ou le personnel du magasin, Dynex (à sa seule discrétion) : (1) réparera le Produit en utilisant des pièces détachées neuves ou remises à neuf; ou (2) remplacera le Produit par un produit ou des pièces neuves ou remises à neuf de qualité comparable. Les produits et pièces remplacés au titre de cette garantie deviennent la propriété de Dynex et ne sont pas retournés à l'acheteur. Si les Produits ou pièces nécessitent une réparation après l'expiration de la Période de garantie, l'acheteur devra payer tous les frais de main-d'œuvre et les pièces. Cette garantie reste en vigueur tant que l'acheteur reste propriétaire du Produit Dynex pendant la Période de garantie. La garantie prend fin si le Produit est revendu ou transféré d'une quelconque façon que ce soit à tout autre propriétaire.

Comment obtenir une réparation sous garantie?

Si le produit a été acheté dans un magasin Best Buy et qu'il s'agit d'un téléviseur avec un écran inférieur à 37 pouces, ramener le produit accompagné de la preuve d'achat originale dans n'importe quel magasin Best Buy. Prendre soin de remettre le Produit dans son emballage d'origine ou dans un emballage qui procure la même qualité de protection que celui d'origine. Si le Produit a été acheté en ligne sur un site Internet de Best Buy, l'expéditeur accompagné du reçu original à l'adresse indiquée sur le site Web. Prendre soin de remettre le Produit dans son emballage d'origine ou dans un emballage qui procure la même qualité de protection que celui d'origine.

Afin d'obtenir le service de la garantie à domicile pour un téléviseur avec écran de 37 po ou plus au Mexique, appeler le 01 800-433-5778. L'assistance technique établira un diagnostic et corrigera le problème au téléphone ou enverra un technicien agréé par Dynex pour la réparation à domicile.

Où cette garantie s'applique-t-elle?

Cette garantie ne s'applique qu'à l'acheteur original du Produit au Mexique dans un magasin de la marque Best Buy ou sur son site Internet.

Ce qui n'est pas couvert par cette garantie limitée

La présente garantie ne couvre pas :

- la formation du client;
- l'installation;
- les réglages de configuration;
- les dommages esthétiques;
- les dommages résultants de catastrophes naturelles telles que les surtensions;
- les accidents;
- une utilisation inadaptée;
- une manipulation abusive;
- la négligence;
- une utilisation commerciale, y compris mais sans s'y limiter, l'utilisation dans un centre commercial ou dans les parties communes d'immeubles en copropriété ou d'immeubles d'appartements, ainsi que tout endroit autre qu'un domicile privé;
- la modification de tout ou partie du Produit, y compris l'antenne;
- un écran plasma endommagé par les images fixes (sans mouvement) qui restent affichées pendant de longues périodes (rémanentes);
- les dommages ayant pour origine une utilisation ou une maintenance défectueuse;
- la connexion à une source électrique dont la tension est inadéquate;
- la tentative de réparation par toute personne non agréée par Dynex pour réparer le Produit;
- les produits vendus « en l'état » ou « hors service »;
- les consommables, y compris mais sans s'y limiter les piles ou batteries (AA, AAA, C etc.);
- les produits dont le numéro de série usine a été altéré ou enlevé;
- la perte ou vol de ce produit ou de tout élément le composant.

LA RÉPARATION OU LE REMPLACEMENT, TELS QU'OFFERTS PAR LA PRÉSENTE GARANTIE, CONSTITUENT LE SEUL RECOURS DE L'ACHETEUR POUR TOUTE VIOLATION DE GARANTIE. DYNEX NE SAURAIT ÊTRE TENU POUR RESPONSABLE DE DOMMAGES ACCESSOIRES OU CONSÉCUTIFS, RÉSULTANT DE L'INEXÉCUTION D'UNE GARANTIE EXPRESSE OU IMPLICITE SUR CE PRODUIT, Y COMPRIS, SANS S'Y LIMITER, LA PERTE DE DONNÉES, L'IMPOSSIBILITÉ D'UTILISER LE PRODUIT, L'INTERRUPTION D'ACTIVITÉ OU LA PERTE DE PROFITS. DYNEX PRODUCTS N'OCTROIE AUCUNE AUTRE GARANTIE EXPRESSE RELATIVE À CE PRODUIT; TOUTES LES GARANTIES EXPRESSES OU IMPLICITES POUR CE PRODUIT, Y COMPRIS MAIS SANS LIMITATION, TOUTE GARANTIE DE QUALITÉ MARCHANDE, D'ADÉQUATION À UN BUT PARTICULIER, SONT LIMITÉES À LA PÉRIODE DE GARANTIE APPLICABLE TELLE QUE DÉCRITE CI-DESSUS ET AUCUNE GARANTIE EXPRESSE OU IMPLICITE, NE S'APPLIQUERA APRÈS LA PÉRIODE DE GARANTIE. CERTAINS ÉTATS ET PROVINCES NE RECONNAISSENT PAS LES LIMITATIONS DE LA DURÉE DE VALIDITÉ DES GARANTIES IMPLICITES. PAR CONSÉQUENT, LES LIMITATIONS SUSMENTIONNÉES PEUVENT NE PAS S'APPLIQUER À L'ACHETEUR ORIGINAL. LA PRÉSENTE GARANTIE DONNE À L'ACHETEUR DES GARANTIES JURIDIQUES SPÉCIFIQUES; IL PEUT AUSSI BÉNÉFICIER D'AUTRES GARANTIES QUI VARIENT D'UN ÉTAT OU D'UNE PROVINCE À L'AUTRE.

Pour contacter Dynex :

Pour toute assistance technique, appeler le 01 800-926-3020

www.dynexproducts.com

Distribué par Best Buy Imports, S. de R.L. de C.V.

Av. Santa Fe 485, Segundo Piso,

Colonia Cruz Manca,

Programa Parcial de Desarrollo Santa Fe,

Delegación Cuajimalpa, Distrito

Federal, México 05349

RFC#BBI0802114Q2

© 2010 BBY Solutions, Inc.

Tous droits réservés. DYNEX est une marque de commerce de BBY Solutions Inc., déposée dans certains pays. Tous les autres produits et noms de marques sont des marques de commerce appartenant à leurs propriétaires respectifs.

DYNEX™

Si le cordon d'alimentation a été endommagé, il doit être remplacé par le fabricant, le service de réparation ou du personnel qualifié afin d'éviter tout danger.

Si el cordón de alimentación se ha dañado, deberá ser reemplazado por el fabricante, su representante o personal de servicio calificado para evitar cualquier riesgo.

www.dynexproducts.com

Marchés américain et canadien : (800) 305-2204

Marché mexicain : 01 800-926-3020

Distribué par Best Buy Purchasing, LLC

7601 Penn Avenue South, Richfield, MN 55423 É.-U.

©2010 BBY Solutions, Inc. Tous droits réservés

DYNEX est une marque de commerce de BBY Solutions Inc., déposée dans certains pays. Tous les autres produits et noms de marques sont des marques de commerce appartenant à leurs propriétaires respectifs.



Best Buy Imports, S. de R.L. de C.V. Av. Santa Fe 485, Segundo Piso, Colonia Cruz Manca, Programa Parcial de Desarrollo Santa Fe, Delegación Cuajimalpa, Distrito Federal, México 05349

10-1312
FRANÇAIS

RFC#BBI0802114Q2

Se incluye el manual. Favor de leer este manual antes de usar el producto.

Para el Soporte técnico de Dynex en México, favor llame al: 01 800-926-3020
<http://www.dynexproducts.com>