



Reproductor de DVD portátil de 9"

**DX-P9DVD-Bonus**



# Reproductor de DVD portátil de 9"

## Contenido

Bienvenido . . . . .	3
Instrucciones importantes de seguridad . . . . .	3
Características. . . . .	5
Preparación de su reproductor . . . . .	10
Usando su reproductor . . . . .	12
Localización y corrección de fallas . . . . .	21
Mantenimiento. . . . .	21
Especificaciones . . . . .	22
Avisos legales . . . . .	23
Garantía limitada de 90 días . . . . .	25

## Bienvenido

Felicitaciones por la compra de un producto de alta calidad de Dynex. Su producto DX-P9DVD-Bonus representa el más moderno diseño de reproductor de DVD personal y está concebido para brindar un rendimiento confiable y sin problemas.

## Instrucciones importantes de seguridad

- 1 Lea estas instrucciones.
- 2 Conserve estas instrucciones.
- 3 Preste atención a todas las advertencias.
- 4 Siga todas las instrucciones.
- 5 No utilice este aparato cerca del agua.
- 6 Limpie únicamente con un paño seco.
- 7 No bloquee ninguna abertura de ventilación. Instale de acuerdo a las instrucciones del fabricante.
- 8 No use la unidad cerca de fuentes de calor tales como radiadores, estufas u otros aparatos (por ejemplo amplificadores) que produzcan calor.
- 9 Evite caminar sobre el cable de alimentación o que éste sea aplastado especialmente en los enchufes, los receptáculos y el punto donde éste sale del aparato.
- 10 Se deben utilizar únicamente los aditamentos y accesorios especificados por el fabricante.
- 11 Desconecte este aparato durante tormentas eléctricas o cuando no se utilice por un periodo de tiempo extendido.

- 12 Remita todas las reparaciones a personal de servicio calificado. El servicio de reparación de este aparato se requiere cuando haya sido dañado de cualquier manera, como cuando se ha dañado el cable de corriente o el enchufe, o se ha derramado líquido u objetos han caído dentro del aparato, o el aparato ha sido expuesto a la lluvia o humedad, cuando éste no funciona normalmente o cuando se ha caído.
- 13 Para reducir el riesgo de incendio o choque eléctrico, no exponga este equipo a la lluvia o la humedad, goteo o salpicaduras y no coloque objetos llenos de líquidos, tales como vasijas, sobre el equipo.
- 14 El tomacorriente de pared es el dispositivo de desconexión. El enchufe deberá permanecer listo para su uso.
- 15 No se debe exponer las pilas a un calor excesivo tales como el de la luz solar, el fuego, o fuentes de calor similares.

**Cuidado:** *existe peligro de explosión si se reemplaza incorrectamente la pila. Reemplace solamente con una pila del mismo tipo o equivalente.*

## Discos

- No use discos con formas irregulares tales como corazones o estrellas ya que pueden hacer que su reproductor no funcione correctamente.
- No pegue papel, cinta adhesiva, o pegamento sobre un disco.
- No exponga los discos a la luz del sol directa o a fuentes de calor.
- No toque la superficie de los discos. Manipúlelos por sus orillas.
- Limpie los discos desde el centro hacia fuera con un paño de limpieza.
- Saque los discos de su reproductor y guárdelos en sus estuches después de reproducirlos.
- Algunas operaciones de reproducción de discos pueden ser limitadas intencionalmente por los productores del software. Debido a que su reproductor reproduce discos de acuerdo al contenido que los productores del software diseñaron, algunas funciones de reproducción pueden estar inhabilitadas. También consulte las instrucciones suministradas con los discos.

## Características

### Vista frontal

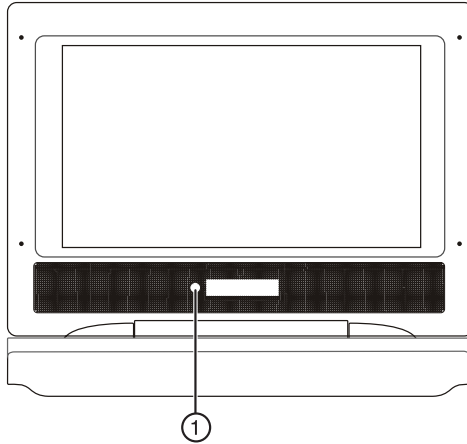

N.º	Componentes	Descripción
1	Sensor del control remoto	Recibe las señales del control remoto. No se deben obstruir.

## Izquierdo

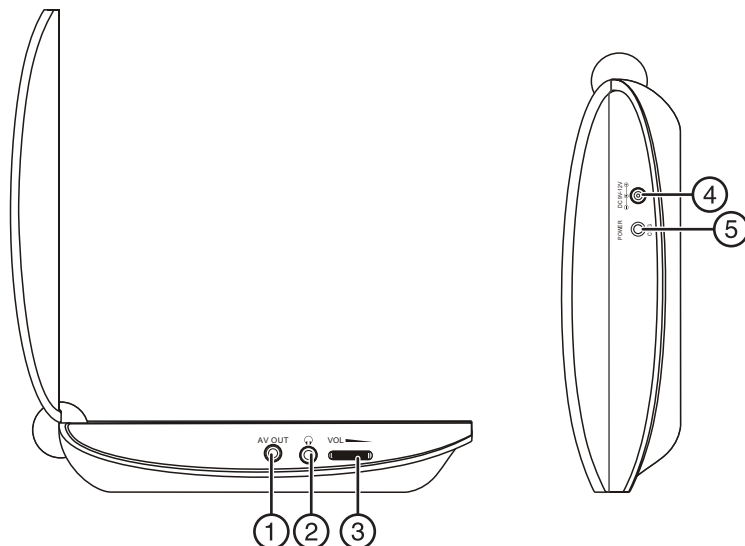

N.º	Componentes	Descripción
1	Toma de SALIDA de AV	Conecte un equipo de A/V, tal como un televisor en esta toma.
2	Toma de auriculares	Conecte los auriculares en esta toma. Cuando se conectan los auriculares, no sale sonido de los altavoces de su reproductor.
3	Control del volumen	Gire para subir o bajar el volumen.
4	Toma de entrada de CC	Conecte el adaptador de alimentación de pared o el adaptador de alimentación para el auto a esta toma.
5	Indicador de encendido/carga de batería	Se ilumina en verde cuando el reproductor está encendido y parpadea en verde cuando la carga de la batería está baja. Se ilumina en rojo cuando la batería está cargando y parpadea en rojo cuando se apaga el reproductor para conectarlo al adaptador de alimentación para el auto, ya que este no se puede usar para cargar la batería.

## Vista Interior

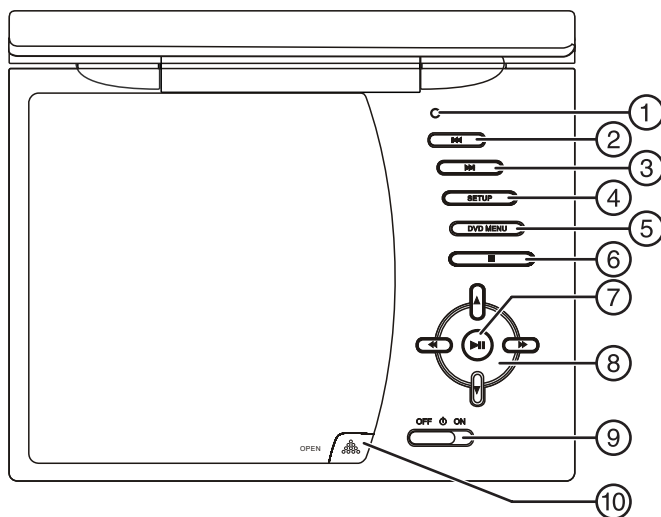





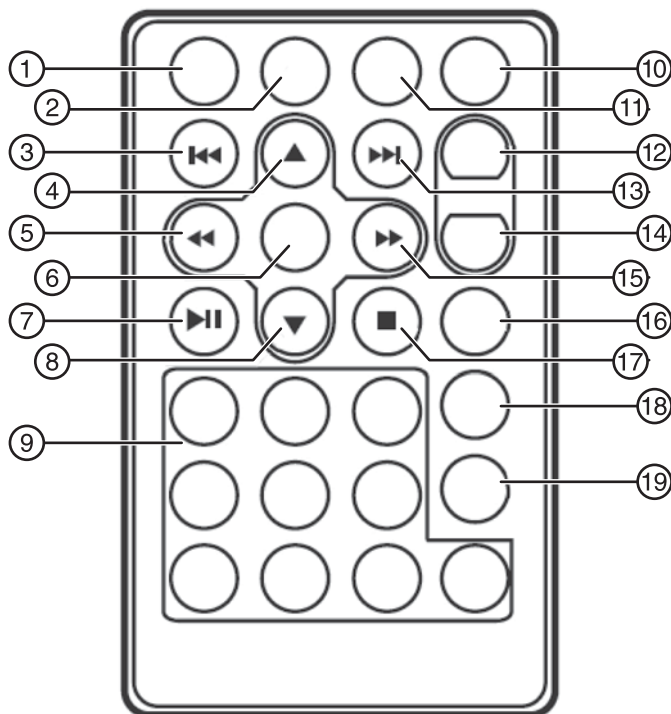

N.º	Componentes	Descripción
1	Interruptor para apagar la pantalla LCD	Permite apagar la pantalla LCD.
2	Botón ◀◀ (anterior)	Permite ir al capítulo, pista, o escena anterior durante la reproducción del disco.
3	Botón ▶▶ (siguiente)	Permite avanzar al capítulo, pista o escena siguiente durante la reproducción del disco.
4	Botón de <b>CONFIGURACIÓN</b>	Permite mostrar u ocultar el menú de configuración ( <i>Setup</i> ).
5	<b>MENÚ DEL DVD</b>	Permite mostrar el menú principal del DVD.
6	Botón ■ (detener)	Permite detener la reproducción del disco.
7	Botón ▶◿ (reproducir/pausar)	Permite comenzar o pausar la reproducción.
8	Botones ▲ o ▼ Botón ◀◀ (rebobinado) Botón ▶▶ (avance rápido)	Permiten navegar hacia arriba en un menú. Presione para rebobinar o navegar hacia la izquierda en un menú. Presione para un avance rápido o navegar hacia la derecha en un menú.
9	Conmutador de Encendido/Apagado	Deslícelo para encender o apagar su reproductor de DVD.
10	Botón <b>ABRIR</b>	Permite abrir la bandeja de discos.

## Control remoto



**Nota:** para activar el control remoto cuando se usa por primera vez, remueva la película de plástico entre la pila y la cubierta del compartimiento.

N.º	Botón	Descripción
1	CONFIGURACIÓN	Permite mostrar u ocultar el menú de configuración ( <i>Setup</i> ).
2	VISUALIZACIÓN	Permite mostrar información sobre el disco, tal como el título, el capítulo, la pista y el tiempo.
3	Botón ◀◀ (anterior)	Permite ir al título, al capítulo o a la pista anterior.
4	▲ (arriba).	Permite navegar hacia arriba en un menú.
5	Botón ◀◀ (retroceso) / ◀ (izquierda)	Permite retroceder rápidamente el disco. Cada vez que se presiona este botón, la velocidad de rebobinado rápido aumenta de 2 a 4, a 8, a 16 a 32 veces más rápido que la velocidad normal. En el modo de menú, permite navegar los menús de pantalla hacia la izquierda.
6	ENTRAR	Permite ejecutar o confirmar una selección.

N.º	Botón	Descripción
7	Botón  (reproducir/ pausar)	Permite comenzar a reproducir. Cuando se reproduce un disco, permite pausar la reproducción. Presione de nuevo para reanudar la reproducción.
8	▼ (abajo)	Permite navegar hacia abajo en un menú.
9	Botones numéricos	Permiten seleccionar elementos del menú o ingresar la contraseña.
10	SUB (Subtítulos)	Permite activar o desactivar los subtítulos o seleccionar el idioma de subtítulos. Esta opción sólo funciona si el DVD tiene subtítulos.
11	ZOOM	Permite ampliar la imagen en la pantalla. Agranda la imagen 2, 3 ó 4 veces su tamaño normal.
12	Repetir A-B	Permite repetir una porción específica (desde el punto A al punto B) del disco.
13	Botón  (siguiente)	Permite saltar al siguiente capítulo o escena en un DVD o a la siguiente pista en un CD.
14	1/ALL REPEAT (1/ repetir todo)	Permite repetir el título, capítulo o la pista actual.
15	Botón  (avance rápido)/  (derecha)	Permite avanzar rápidamente el disco. Cada vez que se presiona este botón, la velocidad de avance rápido aumenta de 2 a 4, a 8, a 16 a 32 veces más rápido que la velocidad normal. En el modo de menú, permite navegar los menús de pantalla hacia la derecha.
16	MENÚ	Presione una vez para mostrar el menú principal del DVD. Esta opción sólo funciona si el DVD tiene un menú principal. Presione dos veces para acceder al menú del título de un DVD o mantenga este botón presionado por tres segundos. Esta opción sólo funciona si el DVD tiene un menú de títulos.
17	DETENER	Presione una vez para detener la reproducción. Su reproductor recordará dónde se detuvo. Si presiona  (reproducir/pausar), su reproductor comenzará a reproducir desde el punto donde se detuvo. Presione dos veces para detener la reproducción. Si presiona  (reproducir/pausar), su reproductor comienza a reproducir desde el principio del disco. <b>Nota:</b> cuando se reproduce un CD de audio, presione <b>STOP</b> (Detener) una vez para detener la reproducción. El reproductor regresa al principio del CD.
18	AUDIO	Permite seleccionar el idioma de audio del DVD. Esta opción sólo funciona si el DVD cuenta con múltiples idiomas de audio.
19	ANCHO	Permite cambiar la pantalla LCD de la relación de aspecto de 16:9 a 4:3.

## Preparación de su reproductor

### Contenido del paquete

Su caja debe contener:

- Reproductor de DVD con monitor LCD de 9"
- Control remoto con pila
- Auriculares
- Adaptador de alimentación de pared (adaptador CA)
- Adaptador para el auto
- Cable de A/V
- Guía de instalación rápida

### Conexión a la alimentación de CA

**Para conectar la unidad a la alimentación de CA:**

- 1 Conecte un extremo del adaptador de alimentación CA a CC en la toma **DC** (CC) en el lado de su reproductor.

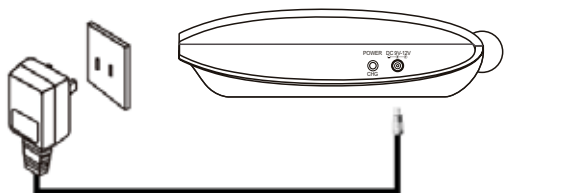

- 2 Enchufe el otro extremo del adaptador en un tomacorriente de CA.

### Carga y uso de la batería integrada

**Para cargar y usar la batería integrada:**

El reproductor se puede cargar que sea funcionando o apagado.

- 1 Conecte el adaptador de alimentación CA a la toma de entrada CC en el reproductor, luego enchufe el adaptador en un tomacorriente de alimentación CA. Cuando la batería se está cargando y el reproductor está apagado, el indicador LED de carga se ilumina en rojo. Cuando la batería se cargue completamente, el indicador se apagará.
- 2 Desconecte el adaptador de alimentación de CA cuando la batería está completamente cargada, después el reproductor puede usarse con la batería integrada.

**Nota:** durante la reproducción, el icono  aparece en la pantalla y el indicador LED de alimentación parpadea en verde, lo que significa que la batería integrada está descargada y que se debe cargar ahora.

## Conexión a una toma de alimentación de 12 V en el auto

*Nota: el adaptador de alimentación para el auto no puede usarse para cargar la batería.*

### Para conectar a una toma de alimentación de 12 V en el auto:

- 1 Conecte un extremo del adaptador de alimentación para el auto en la toma de CC (DC) en el lado de su reproductor.



- 2 Conecte el otro extremo del adaptador en una toma de alimentación de 12 V o en la toma del encendedor de cigarrillos del auto.
- 3 Apague su reproductor. El indicador de carga rojo parpadea para recordarle que la batería no se puede cargar con el adaptador de alimentación para el auto.

## Conexión de los auriculares o audífonos

### Para conectar los auriculares o los audífonos:

- Conecte los audífonos (incluidos) o los auriculares (no incluidos) en la toma de auriculares (**Headphone**). Cuando los auriculares o audífonos estén conectados a la toma de auriculares (**Headphone**) no escuchará sonido de los altavoces integrados.



## Conexión a un televisor o un monitor o visionado de fotos

Puede conectar su reproductor a un televisor o monitor para ver DVDs o visionar fotos en el televisor o monitor.

**Para conectar un televisor o monitor:**

- 1 Enchufe el extremo del cable de A/V suministrado que tiene un conector negro en la toma **AV** de su reproductor.

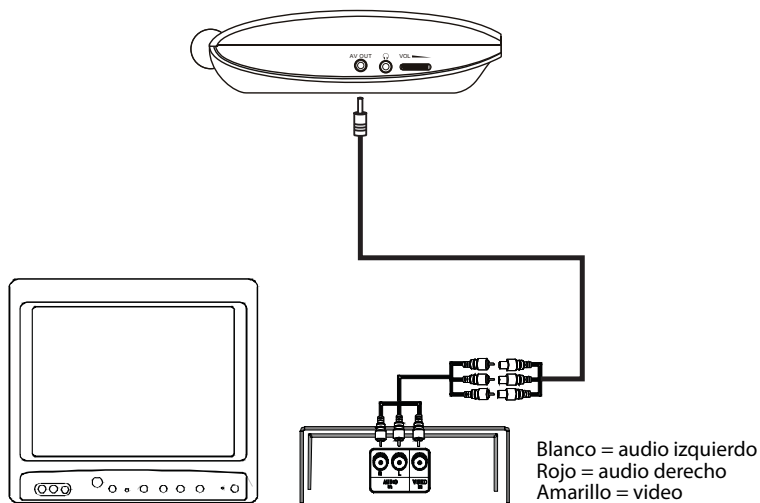

- 2 Enchufe los conectores de un cable RCA (no se incluye) en los conectores del otro extremo del cable de A/V suministrado. Asegúrese de que los colores en el conector coincidan.
- 3 Enchufe el otro extremo del cable RCA en las tomas de A/V en el televisor o monitor. El conector blanco va en el conector de toma de audio izquierdo. El conector rojo va en el conector de toma de audio derecho. El conector amarillo va en el conector de toma de video.

## Usando su reproductor

### Reproducción de un DVD o CD de audio

**Nota:** la mayoría de los DVDs así como su reproductor tienen códigos regionales que ayudan a controlar la distribución ilegal de DVDs. El código regional para su reproductor es **1**. Solo puede reproducir DVDs con un código regional de **1** o **ALL** (Todos). El código regional para un DVD se encuentra impreso en el DVD o en el empaque del DVD.

**Para reproducir un disco:**

- 1 Asegúrese de que su reproductor esté conectado a la alimentación o que la batería esté cargada.
- 2 Deslice el conmutador **ON/OFF** (Encendido/Apagado) a la posición **ON**.
- 3 Presione el botón **OPEN** (Abrir) del reproductor. La bandeja de discos se abrirá.
- 4 Coloque un disco con el lado de la etiqueta hacia arriba, en la bandeja de discos y cierre la bandeja. El disco comenzará a reproducirse automáticamente.

## Control de la reproducción de DVD o CD de audio

### Para controlar la reproducción de discos:

- Presione **STOP** (Detener) una vez para detener la reproducción. Su reproductor recordará dónde se detuvo. Si presiona **▶▶**, su reproductor comenzará a reproducir desde el punto donde se detuvo.
- Presione **STOP** (Detener) dos veces para detener la reproducción. Si presiona **▶▶**, su reproductor comenzará a reproducir desde el principio del disco.

**Nota:** cuando se reproduce un CD de audio, presione **STOP** (Detener) una vez para detener la reproducción. El reproductor regresa al principio del CD.

- Presione **▶▶** para pausar la reproducción. Presione nuevamente este botón para reanudar la reproducción.
- Presione **▶▶▶** para avanzar rápidamente el disco. Cada vez que se presiona este botón, la velocidad de avance rápido cambia de 2 a 4, a 8, a 16, a 32 veces más rápido que la velocidad normal.
- Presione **◀◀** para rebobinar el disco. Cada vez que se presiona este botón, la velocidad de rebobinado cambia de 2 a 4, a 8, a 16 a 32 veces más rápido que la velocidad normal.
- Presione **▶▶▶** para ir al siguiente título, capítulo o pista.
- Presione **◀◀◀** para ir al título, capítulo o pista anterior.

## Ajuste del volumen

### Para ajustar el volumen:

- Gire el control de volumen al lado izquierdo de su reproductor.

## Visualización de la información del DVD

### Para ver información del DVD:

- 1 Durante la reproducción, presione **DISPLAY** (Visualización). Aparecerá la siguiente visualización.

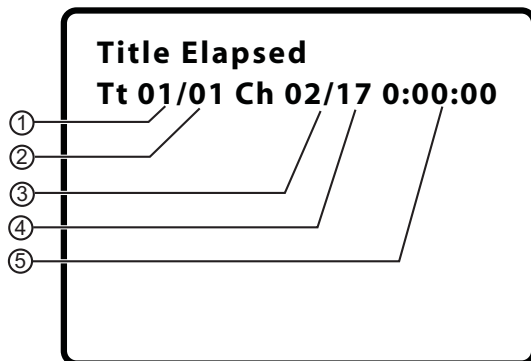

1	Número de título actual.
2	Número total de títulos.

3	Número de capítulo actual.
4	Número total de capítulos.
5	Tiempo de reproducción transcurrido del título actual.

- 2 Presione **DISPLAY** (Visualización) una o más veces para ver información específica del DVD. Se puede ver:
- **Title Elapsed** (Título transcurrido): muestra el tiempo de reproducción transcurrido del título.
  - **Title Remain** (Título restante): muestra el tiempo de reproducción restante del título.
  - **Chapter Elapsed** (Capítulo transcurrido): muestra el tiempo de reproducción transcurrido del capítulo.
  - **Chapter Remain** (Capítulo restante): muestra el tiempo de reproducción restante del capítulo.
  - **Display Off** (Visualización desactivada): desactiva la visualización de información.

*Nota: la visualización de información se desactiva automáticamente si no presiona **DISPLAY** (Visualización) en tres segundos.*

## Visualizar la información del CD de audio

Para la ver información del CD de audio:

- 1 Durante la reproducción, presione **DISPLAY** (Visualización). Aparecerá la siguiente visualización.



- 2 Presione **DISPLAY** (Visualización) una o más veces para ver información específica del CD de audio. Se puede ver:
- **Single Elapsed** (Transcurrido individual): muestra la pista que se reproduce actualmente y el tiempo de reproducción transcurrido de esa pista.
  - **Single Remain** (Restante individual): muestra la pista que se reproduce actualmente y el tiempo de reproducción restante de esa pista.
  - **Total Elapsed** (Transcurrido total): muestra la pista que se reproduce actualmente y el tiempo de reproducción transcurrido del CD.
  - **Total Remain** (Restante total): muestra la pista que se reproduce actualmente y el tiempo de reproducción restante del CD.
  - **Display Off** (Visualización desactivada): desactiva la visualización de información.

## Apertura del menú principal del DVD

### Para mostrar el menú del DVD:

- Durante la reproducción, presione **MENU** (Menú). Si el DVD tiene un menú principal, se mostrará el menú.

**Nota:** el contenido del menú principal del DVD varía de disco a disco. Algunos DVDs sólo le permiten comenzar la reproducción desde el menú principal.

## Selección de un ángulo de cámara

Algunos DVDs se han grabado con múltiples ángulos de cámara para ciertas escenas. Cuando una escena tiene múltiples ángulos de cámara, el icono de ángulo aparecerá en la pantalla.

### Para seleccionar un ángulo de cámara:

- 1 Presione **SETUP** para acceder al menú de *Configuración* y establece la marca de ángulo (Angle Mark) en **ON** (Activado). Refiérase a “Uso del menú de configuración” en la página 19” para obtener más información.
- 2 Durante la reproducción, presione los botones numéricos. La visualización de ángulo aparecerá y mostrará el ángulo actual y el número total de ángulos. En el siguiente ejemplo, el ángulo actual es 1 y el número total de ángulos es 3.

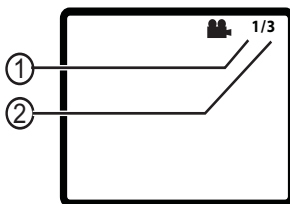

1	Número del ángulo actual.
2	Número total de ángulos.

- 3 Presione los botones numéricos para seleccionar un ángulo de cámara diferente.

## Selección un idioma de audio

Algunos DVDs han sido grabados con múltiples idiomas de audio.

### Para seleccionar un idioma de audio:

- 1 Durante la reproducción, presione **AUDIO**. La visualización de audio aparecerá y mostrará el idioma de audio actual y el número total de idiomas de audio.
- 2 Presione **AUDIO** una o más veces para seleccionar el idioma de audio deseado.

#### Notas:

- La visualización del idioma de audio se desactivará si no presiona **AUDIO** en tres segundos.
- Algunos DVDs solo le permiten seleccionar un idioma de audio desde el menú principal del DVD.

## Ampliación de la imagen en la pantalla

Para ampliar la imagen en la pantalla:

- 1 Presione **ZOOM** (Ampliar) una o más veces para ampliar la imagen en pantalla de 2 a 3 ó 4 veces el tamaño de imagen normal. Aparecerá la visualización de ampliación.

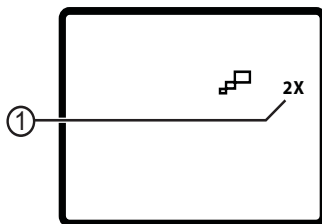

1	Cantidad actual de ampliación.
---	--------------------------------

- 2 Presione **ZOOM** (Ampliar) por cuarta vez para regresar a la visualización normal.
- 3 Presione los botones direccionales para navegar por la imagen ampliada.

## Creación de un bucle de reproducción

Puede crear un bucle de reproducción al seleccionar el comienzo y el final de la sección del disco que desea reproducir repetidamente.

Para crear un bucle de reproducción:

- 1 Durante la reproducción, encuentre el punto de comienzo para el bucle y presione **A-B**.

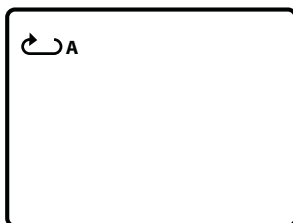

- 2 Reproduzca el disco hasta que encuentre el punto final del bucle y presione **A-B**.



Su reproductor reproducirá repetidamente el bucle que creó.

- 3 Para cancelar el bucle y regresar a la visualización normal, presione **A-B** de nuevo.



## Repetición de un capítulo, título o DVD

### Para repetir un capítulo, título o DVD:

- Durante la reproducción, presione **1/ALL REPEAT** (Repetir 1/todo). La siguiente visualización aparecerá y su reproductor repetirá el capítulo que se reproduce actualmente.

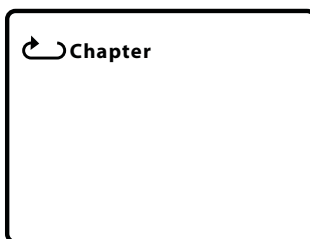

- Presione **1/ALL REPEAT** dos veces para repetir el título que se reproduce actualmente.
- Presione **1/ALL REPEAT** tres veces para repetir todos los capítulos y títulos.
- Presione **1/ALL REPEAT** cuatro veces para desactivar la función de repetición.

## Repetición de una pista o un CD

### Para repetir una pista o un CD:

- Durante la reproducción, presione **1/ALL REPEAT** una o más veces para seleccionar:
  - **Track** (Pista): repita la pista que se reproduce actualmente.
  - **All** (Todo): repita todo el CD.
  - **Off** (Desactivada): desactiva la función de repetición.

## Selección del idioma de subtítulos

Algunos DVD se han grabado con idiomas de subtítulos que aparecen como texto en la pantalla.

### Para seleccionar un idioma de subtítulos:

- 1 Durante la reproducción, presione **SUBTITLE** (Subtítulos). La visualización de subtítulos aparecerá y mostrará el idioma de subtítulos actual y el número total de idiomas de subtítulos. En el siguiente ejemplo, el idioma de subtítulos actual es 1 y el número total de idiomas de subtítulos es 2.

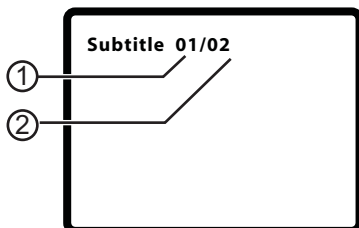

1	Número de idioma de subtítulos actual.
2	Número total de idiomas de subtítulos.

- 2 Presione **SUBTITLE** (Subtítulos) una o más veces para seleccionar otro idioma de subtítulos.
- 3 Para desactivar los subtítulos, presione **SUBTITLE** (Subtítulos) hasta que aparezca **Subtitle Off** (Subtítulos desactivados).

### Notas:

- La visualización de subtítulos se desactivará si no presiona **SUBTITLE** (Subtítulos) en tres segundos.
- Algunas DVDs sólo le permiten seleccionar un idioma de subtítulos desde el menú principal del DVD.

## Selección de la relación de aspecto

Cuando su reproductor está conectado a un televisor o a un monitor, se puede seleccionar la relación de aspecto para el televisor o el monitor.

### Para seleccionar la relación de aspecto:

- 1 Presione **SETUP** (Configuración). Se abrirá la página de configuración general (*General Setup Page*).
- 2 Presione **ENTER** (Entrar). Se resaltará **TV Display** (Pantalla de televisor).
- 3 Presione **▶▶** para acceder a las opciones **TV Display** (Pantalla de televisor).
- 4 Presione **▼** o **▲** para seleccionar la relación de aspecto. Puede seleccionar:
  - **Normal/PS**: seleccione esta opción cuando el reproductor esté conectado a un televisor normal. Las imágenes panorámicas se muestran en la pantalla, pero con algunas partes cortadas automáticamente.
  - **Normal/LB** (Normal/Buzón): seleccione esta opción cuando el reproductor esté conectado a un televisor normal. Las imágenes panorámicas se muestran en la pantalla con barras negras arriba y abajo.
  - **Wide** (Pantalla ancha): muestra la imagen de video a pantalla completa cuando su reproductor esté conectado a un televisor panorámico.

## Configuración de los controles de los padres

### Para configurar los controles de los padres:

- 1 Asegúrese de que la bandeja de discos esté vacía.
- 2 Presione **SETUP** (Configuración). Se abrirá la página de configuración general (*General Setup Page*).
- 3 Presione ◀ o ▶ para acceder a la página de preferencias (*Preference Page*) y presione **ENTER** (Entrar).
- 4 Presione ▼ o ▲ para seleccionar **Parental** (Controles de los padres) y presione **ENTER** (Entrar).
- 5 Presione ▼ o ▲ para seleccionar la clasificación que quiere bloquear. Se bloqueará la clasificación que seleccione y todas las clasificaciones más altas. Puede seleccionar:
  - **KID SAFE** (Todos los niños)
  - **G** (Audiencia general)
  - **PG** (Guía de los padres recomendada)
  - **PG-13** (Padres seriamente advertidos)
  - **P-GR** (Padres muy seriamente advertidos)
  - **R** (Restringida)
  - **NC-17** (Prohibido para menores de 17 años)
  - **ADULT** [Sólo para adultos] (valor de origen)
- 6 Presione **ENTER** (Entrar) e ingrese la contraseña. La contraseña predefinida es **3308**.  
*Nota: si cambia la contraseña y luego la olvida, ingrese 3308.*

## Uso del menú de configuración

Su reproductor cuenta con un menú de configuración que se puede usar para ajustar su configuración.

### Para usar el menú de configuración:

- 1 Presione **SETUP** (Configuración). La página de configuración general (*General Setup Page*) aparecerá y se resaltará el icono **General**.
- 2 Presione ◀ o ▶ para seleccionar la página del menú que guste y presione **ENTER** (Entrar).
- 3 Presione ▼ o ▲ para seleccionar una opción y presione ▶ para abrir el submenú.
- 4 Presione ▼ o ▲ para seleccionar una opción y presione **ENTER** (Entrar) para confirmar su selección.
- 5 Para volver al menú anterior, presione ◀.
- 6 Repita los pasos del 2 al 4 para seleccionar otras páginas de menú.

## Páginas del menú de configuración

Página	Opciones
Página de configuración general	<p><b>TV Display</b> (Pantalla de televisor): selecciona la relación de aspecto. Puede seleccionar:</p> <ul style="list-style-type: none"> <li>• <b>Normal/PS</b>: seleccione esta opción cuando el reproductor esté conectado a un televisor normal. Las imágenes panorámicas se muestran en la pantalla, pero con algunas partes cortadas automáticamente.</li> <li>• <b>Normal/LB</b> (Normal/Buzón): seleccione esta opción cuando el reproductor esté conectado a un televisor normal. Las imágenes panorámicas se muestran en la pantalla con barras negras arriba y abajo.</li> <li>• <b>Wide</b> (Pantalla ancha) muestra la imagen de video a pantalla completa cuando su reproductor esté conectado a un televisor panorámico.</li> </ul> <p><b>Angle Mark</b> (Marca de ángulo): si habilita esta opción y el DVD que está viendo cuenta con múltiples ángulos de cámara, aparecerá el icono cuando una escena tiene múltiples ángulos de cámara.</p> <p><b>OSD Language</b> (Idioma del OSD): selecciona el idioma para el menú de configuración (<i>Setup</i>). Se puede seleccionar inglés (<b>English</b>), francés (<b>French</b>) o español (<b>Spanish</b>).</p> <p><b>Screen Saver</b>: cuando esta opción se activa, su reproductor muestra una salvapantallas cuando la misma imagen permanece en la pantalla por cinco minutos.</p> <p><b>Last Memory</b> (Última memoria): cuando esta opción está activada y se abre la bandeja de discos, su reproductor recordará dónde se detuvo. Si cierra la bandeja con el mismo disco cargado, su reproductor comenzará a reproducir desde el punto donde se detuvo.</p>
Página de configuración de la calidad del video	<p><b>Brightness</b> (Brillo): aumenta el brillo para agregar más claridad a las áreas oscuras de la imagen o reduce el brillo para agregar más oscuridad a las áreas claras de la imagen.</p> <p><b>Contrast</b> (Contraste): aumenta el nivel de la imagen para ajustar las áreas blancas o reduce el nivel de la imagen para ajustar las áreas negras.</p> <p><b>Hue</b> (Tono): aumenta el nivel del color para agregar más verde a los colores de piel o reduce el nivel del color para agregar más violeta a los colores de piel.</p> <p><b>Saturation</b> (Saturación): ajusta la saturación del color.</p>
Página de ajuste de contraseña	<p>Presione <b>SETUP</b> (Configuración). Presione <b>ENTER</b> (Entrar) una vez para abrir la página de la contraseña (<i>Password Page</i>). Presione <b>ENTER</b> (Entrar) dos veces para abrir la página <i>Password Change</i> (Cambio de contraseña).</p> <p>Para cambiar la contraseña, ingrese la contraseña anterior o la contraseña predefinida e ingrese la contraseña nueva en los campos <b>New Password</b> (Contraseña nueva) y <b>Confirmed New Password</b> (Confirmar contraseña nueva).</p> <p>Si cambia la contraseña y luego la olvida, ingrese 3308.</p>
Página de preferencias	<p><b>Nota</b>: verifique que no haya ningún disco en la bandeja de discos.</p> <p><b>Audio</b>: selecciona el idioma del audio. Si el idioma seleccionado no está grabado en el DVD, su reproductor usará el idioma de audio predefinido.</p> <p><b>Subtitle</b> (Subtítulos): selecciona el idioma de los subtítulos. Si el idioma seleccionado no está grabado en el DVD, su reproductor mostrará el idioma de subtítulos predefinido.</p> <p><b>Disc Menu</b> (Menú del disco): selecciona el idioma del menú del DVD. Si el idioma seleccionado no está grabado en el DVD, su reproductor mostrará el idioma predefinido.</p> <p><b>Parental</b> (Controles de los padres): bloquea la reproducción de DVD basado en las clasificaciones. Para obtener más información, refiérase a "Configuración de los controles de los padres" en la página 19.</p> <p><b>Default</b>: restaura todos los ajustes excepto la contraseña y los controles de los padres a los valores de origen.</p>

## Localización y corrección de fallas

Problema	Solución
No hay sonido o el sonido está distorsionado.	<ul style="list-style-type: none"> <li>• Ajuste del volumen.</li> <li>• Asegúrese de que todos los cables estén insertados correctamente en las tomas adecuadas.</li> </ul>
No se puede avanzar o retroceder rápidamente durante una película.	<ul style="list-style-type: none"> <li>• No se pueden adelantar los créditos y la información de advertencia al principio de la película.</li> <li>• Algunos DVDs no permiten que se avance rápidamente o se salten títulos o capítulos.</li> </ul>
El icono  aparecerá en la pantalla.	<p>La acción que intentó no se puede realizar debido a las siguientes razones:</p> <ul style="list-style-type: none"> <li>• El software del DVD no lo permite.</li> <li>• El DVD no soporta esa función (ejemplo: la función de subtítulos).</li> <li>• La función no está disponible en ese momento en el DVD.</li> <li>• Se ingresó un número de título o capítulo que se encuentra fuera del rango aceptable.</li> </ul>
La imagen está distorsionada.	<ul style="list-style-type: none"> <li>• La distorsión es normal durante el avance o rebobinado rápido.</li> <li>• El DVD puede estar dañado. Pruebe con otro DVD.</li> </ul>
El control remoto no funciona.	<ul style="list-style-type: none"> <li>• Asegúrese de que la batería cargada.</li> <li>• Asegúrese de que nada bloquea el sensor infrarrojo.</li> <li>• Asegúrese de apuntar el control remoto directamente al sensor infrarrojo y de que se encuentra a 10 pies del sensor.</li> </ul>
No se puede reproducir el disco.	<ul style="list-style-type: none"> <li>• Verifique que el disco se ha insertado con el lado de la etiqueta hacia arriba.</li> <li>• Asegúrese de que el disco sea compatible con su reproductor. Su reproductor no puede reproducir DVDs y CDs de audio.</li> </ul>
La reproducción comienza y se detiene inmediatamente.	<ul style="list-style-type: none"> <li>• Asegúrese de que el código regional del DVD coincide con el código regional de su reproductor. El código regional de su reproductor es 1. El código regional del DVD se encuentra en el DVD o en su empaque.</li> <li>• Asegúrese de que el disco no esté sucio.</li> <li>• Si se ha formado condensación dentro de su reproductor, deje que éste se seque.</li> </ul>

## Mantenimiento

### Limpieza de su reproductor

Limpie el exterior de su reproductor con un paño limpio, ligeramente humedecido con agua.

**Cuidado:** no use limpiadores líquidos o de aerosol ya que estos pueden dañar su reproductor.

## Manejo de los discos

- Para mantener el disco limpio, no toque el lado de reproducción (el lado sin la etiqueta) del disco.
- No pegue papel o cinta adhesiva al disco.



- Mantenga el disco alejado del contacto directo a la luz del sol o a fuentes de calor.
- Guarde el disco en un estuche de disco después de la reproducción.

## Instalación de la pila del control remoto

### Para instalar la pila del control remoto:

- 1 Retire la cubierta del compartimiento de las pilas.
- 2 Inserte la batería en el compartimiento. Asegúrese de que los símbolos + y – en la pila correspondan con los símbolos + y – dentro del compartimiento de la pila.
- 3 Vuelva a colocar la cubierta del compartimiento de la pila.

## Limpieza de los discos

- Antes de reproducirlo, limpie el disco con un paño limpio desde el centro hacia afuera.



## Especificaciones

Estas especificaciones están sujetas a cambio sin aviso previo.

Discos compatibles	DVDs y CDs
Sistema de señales	NTSC
LCD	9 pulg.
Respuesta en frecuencia	20 Hz a 20 kHz
Señal/Ruido del audio	Superior a 60 dB
Rango dinámico	Superior a 85 dB
Láser	Semiconductor
Longitud de onda	650 nm/795 nm
Fuente de alimentación	CC 9 V a 12 V

Temperatura en operación	41 a 95 °F (5 a 35 °C)
Peso	2.44 lb (1.11 kg)
Dimensiones (Ancho × Profundidad × Alto)	9.44 × 6.77 × 1.85 pulgadas (24 × 17.2 × 4.7 cm)
Batería	Litio-Polímero

## Avisos legales

### FCC Parte 15

Este dispositivo satisface la parte 15 del reglamento FCC. La operación de este producto está sujeta a las dos condiciones siguientes: (1) este dispositivo no puede causar interferencia dañina y (2) este dispositivo debe aceptar cualquier interferencia recibida incluyendo interferencias que puedan causar una operación no deseada. Este equipo ha sido sometido a prueba y se ha determinado que satisface los límites establecidos para ser clasificado como dispositivo digital de la Clase B de acuerdo con la Parte 15 del reglamento FCC. Estos límites están diseñados para proporcionar una protección razonable contra interferencias dañinas en un ambiente residencial. Este equipo genera, usa y puede emitir energía de radiofrecuencia, y si no se instala y usa de acuerdo con las instrucciones, puede causar interferencias perjudiciales a las comunicaciones de radio. Sin embargo, no se garantiza que no ocurrirá interferencia en una instalación particular. Si este equipo causa interferencias perjudiciales en la recepción de la señal de radio o televisión, lo cual puede comprobarse encendiendo y apagando el equipo alternativamente, se recomienda al usuario corregir la interferencia mediante uno de los siguientes procedimientos:

- Cambie la orientación o la ubicación de la antena receptora.
- Aumente la distancia entre el equipo y el receptor.
- Conecte el equipo a un tomacorriente de un circuito distinto de aquel al que está conectado el receptor.
- Solicite consejo al distribuidor o a un técnico experto en radio/TV para obtener ayuda.

### Advertencia de la FCC

Cualquier cambio o modificación que no esté aprobado expresamente por la parte responsable por el cumplimiento con el reglamento de FCC puede anular la autoridad del usuario para operar este equipo.



## Garantía limitada de 90 días

Dynex Products ("Dynex") le garantiza a usted, el comprador original de este nuevo **DX-P9DVD-Bonus** ("Producto"), que éste se encontrará libre de defectos de material o de mano de obra en su fabricación original por un período de 90 (noventa) días a partir de la fecha de compra del Producto ("Período de Garantía"). Este Producto debe ser comprado en un distribuidor autorizado de productos Dynex y empaçado con esta declaración de garantía. Esta garantía no cubre Productos reconstruidos. Si durante el Período de Garantía, usted notifica a Dynex de un defecto que requiere reparación y éste se encuentra cubierto por esta garantía, se aplicarán los términos de dicha garantía.

### ***¿Cuánto dura la garantía?***

El Período de Garantía dura por 90 días a partir de la fecha en que compró el Producto. La fecha de compra se encuentra impresa en el recibo que recibió con el producto.

### ***¿Qué es lo que cubre esta garantía?***

Durante el Período de Garantía, si un centro de reparación autorizado de Dynex concluye que la fabricación original del material o la mano de obra del Producto se encuentran defectuosos, Dynex (a su exclusiva discreción): (1) reparará el Producto con repuestos nuevos o reconstruidos; o (2) reemplazará el Producto sin costo alguno por un producto nuevo o reconstruido con características similares. Los Productos y repuestos reemplazados bajo esta garantía se convertirán en propiedad de Dynex y no serán devueltos. Si se requiere la reparación de Productos y partes después de que se vence el Período de Garantía, usted deberá pagar todos los costos de mano de obra y de repuestos. Esta garantía seguirá vigente mientras usted sea el dueño de su Producto Dynex durante el periodo de garantía. La cobertura de la garantía se anula si usted vende o transfiere el Producto.

### ***¿Cómo se obtiene el servicio de garantía?***

Si ha comprado el Producto en una tienda de ventas, lleve su recibo original y el Producto a la tienda en donde lo compró. Asegúrese de volver a colocar el Producto en su empaque original o en un empaque que provea la misma protección que el original. Si compró el Producto en un sitio Web, envíe por correo su recibo original y el Producto a la dirección postal especificada en el sitio Web. Asegúrese de colocar el Producto en su empaque original o en un empaque que provea la misma protección que el original.

Para obtener servicio de garantía a domicilio para un televisor con una pantalla de 30 pulgadas o más, por favor comuníquese al teléfono: 1-888-BESTBUY. El soporte técnico diagnosticará y corregirá el problema por teléfono o enviará un técnico certificado por Dynex a su casa.

### ***¿Dónde es válida la garantía?***

Esta garantía sólo es válida al comprador original del Producto en los Estados Unidos, en Canadá y en México.

### ***¿Qué es lo que no cubre la garantía?***

Esta garantía no cubre:

- Capacitación del cliente
- Instalación
- Ajustes de configuración
- Daños cosméticos
- Daños debidos a causas de fuerza mayor, tal como rayos
- Accidentes
- Uso inapropiado
- Abuso
- Negligencia
- Uso comercial
- Modificación de alguna parte del Producto
- Un panel de pantalla plasma dañado por la persistencia de imágenes estáticas (sin movimiento), mostradas por periodos de tiempo extendido (efecto "burn-in").

Esta garantía tampoco cubre:

- Daño debido al uso o mantenimiento inapropiado
- Conexión a una fuente de voltaje incorrecta

- Intento de reparación por personal no autorizado por Dynex para reparar el Producto
- Productos vendidos tal cual (en el estado en que se encuentran) o con todas sus fallas
- Consumibles, tales como fusibles o baterías
- Productos en los cuales el número de serie asignado en la fábrica ha sido alterado o removido

EL REEMPLAZO O LA REPARACIÓN ESTIPULADOS BAJO ESTA GARANTÍA SON SU RECURSO EXCLUSIVO. DYNEX NO SERÁ RESPONSABLE POR DAÑOS INCIDENTALES O CONSECUENTES DEBIDO AL INCUMPLIMIENTO DE CUALQUIER GARANTÍA EXPRESA O IMPLÍCITA RELACIONADA CON ESTE PRODUCTO, INCLUYENDO PERO SIN LIMITARSE A ELLO, LA PÉRDIDA DE DATOS, LA IMPOSIBILIDAD DE USO DE SU PRODUCTO, LA PÉRDIDA DE NEGOCIOS O DE GANANCIAS. DYNEX PRODUCTS NO OFRECE NINGUNA OTRA GARANTÍA EXPRESA RELACIONADA CON ESTE PRODUCTO, INCLUYENDO PERO SIN LIMITARSE A, CUALQUIER GARANTÍA IMPLÍCITA Y CONDICIONES DE COMERCIALIZACIÓN E IDONEIDAD PARA UN USO PARTICULAR, ESTÁN LIMITADAS EN DURACIÓN AL PERÍODO DE GARANTÍA DECLARADO ANTERIORMENTE Y NINGUNA GARANTÍA YA SEA EXPRESA O IMPLÍCITA SE APLICARÁ DESPUÉS DEL PERÍODO DE GARANTÍA. ALGUNOS ESTADOS, PROVINCIAS Y JURISDICCIONES NO PERMITEN RESTRICCIONES EN CUANTO A LA DURACIÓN DE UNA GARANTÍA IMPLÍCITA, ASÍ QUE LA RESTRICCIÓN ANTERIOR PUEDE NO APLICARSE EN SU CASO. ESTA GARANTÍA LE DA DERECHOS LEGALES ESPECÍFICOS, Y USTED PUEDE POSEER OTROS DERECHOS QUE VARÍAN DE ESTADO A ESTADO, O DE PROVINCIA A PROVINCIA.

Comuníquese con Dynex:

Para servicio al cliente favor llamar al 1-800-305-2204

[www.dynexproducts.com](http://www.dynexproducts.com)

Distribuido por Best Buy Purchasing, LLC

7601 Penn Avenue South, Richfield, Minnesota, 55423-3645 E.U.A.

© 2011 BBY Solutions, Inc.

Todos los derechos reservados. DYNEX es una marca comercial de BBY Solutions Inc., registrada en algunos países.

Todos los otros productos y los nombres de marca son marcas comerciales de sus respectivos dueños.

**DYNEX**  <sup>TM</sup>

[www.dynexproducts.com](http://www.dynexproducts.com) (800) 305-2204

© 2011 BBY Solutions, Inc. Todos los derechos reservados.  
DYNEX es una marca comercial de BBY Solutions Inc., registrada en algunos países.  
Todos los otros productos y los nombres de marca son marcas comerciales de sus  
respectivos dueños.

Distribuido por Best Buy Purchasing, LLC  
7601 Penn Av. South, Richfield, MN 55423 E.U.A.

11-0805  
ESPAÑOL