

www.alteredcompany.com

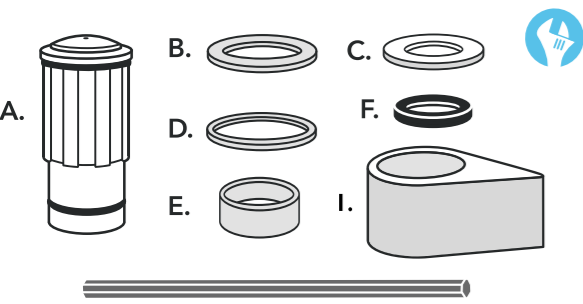

1

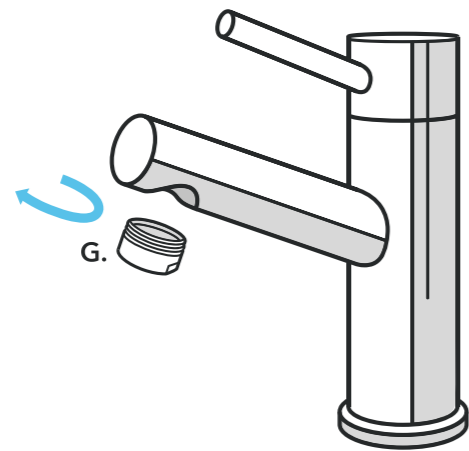

2



REUSE G + H WHEN INSTALLING THE ALTERED-NOZZLE



3.1

STANDARD USE ADAPTER B + GASKET C

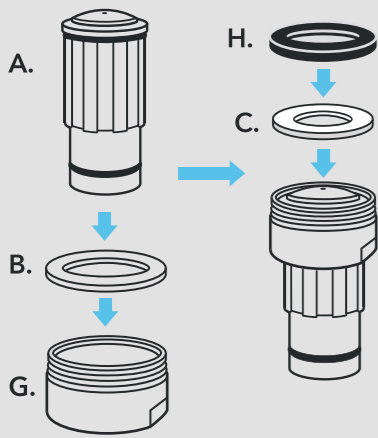

3.2

JUNIOR USE ADAPTER D

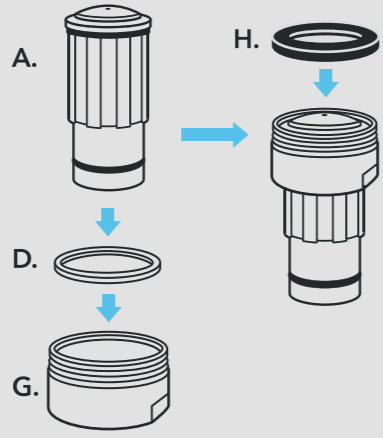

3.3

TOM THUMB \*USE ADAPTER E OR GASKET F

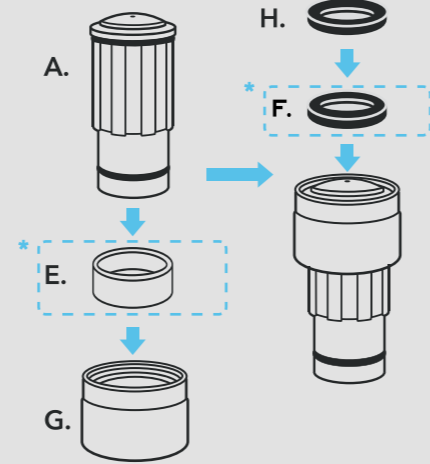

4

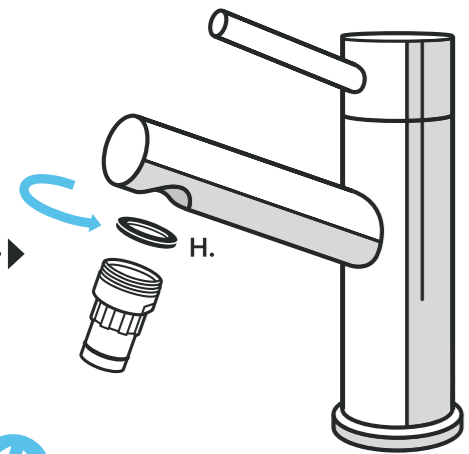

DON'T FORGET TO REUSE H

5

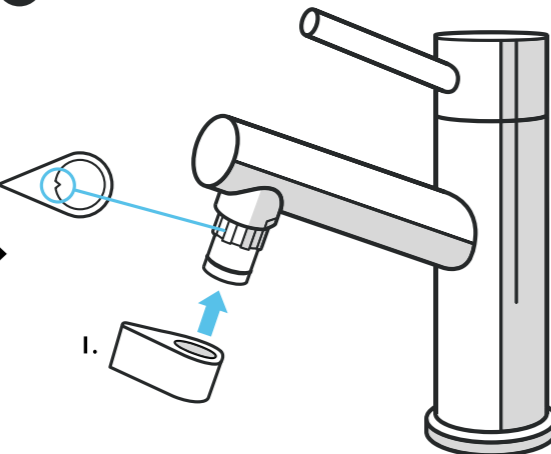

5.1

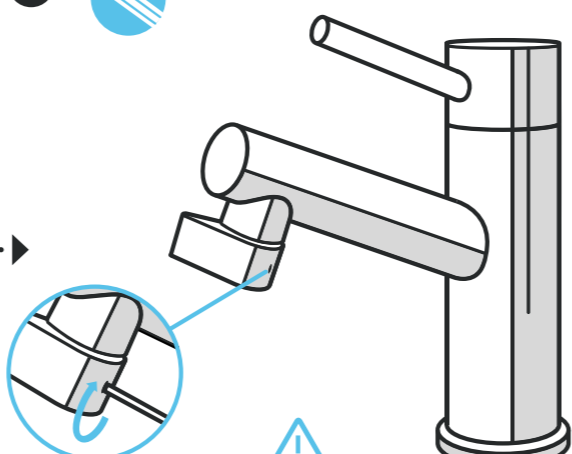

SECURE LIGHTLY. DO NOT TURN TOO HARD.

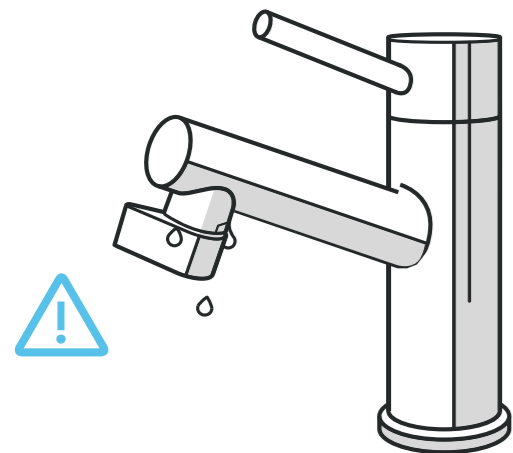

DID YOU FORGET H? DID YOU TIGHTEN ENOUGH?

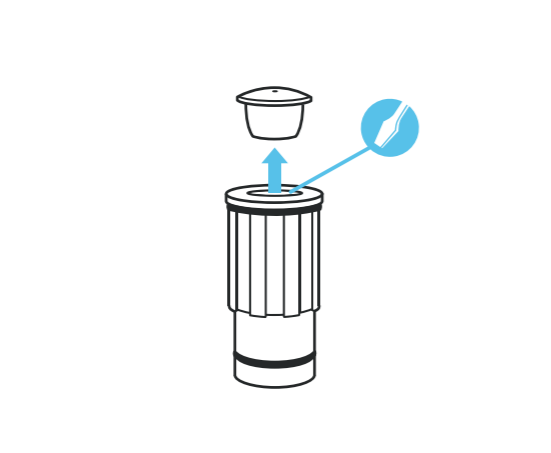

IF REQUESTED: REMOVE PLUG TO INCREASE FLOW TO 4,5L/MIN.

## SWEDISH

EXTREMT VATTENSPARANDE MUNSTYCKE  
INSTRUKTION, SKÖTSEL OCH GARANTIER

Installationen ska göras enligt gällande lokala föreskrifter för bygg- och vatteninstallationer. Om du är osäker kontakta en fackman. Vid alla vattenledningsinstallationer är det viktigt att kall- och varmvatten har rätt temperatur och att installationen i övrigt är korrekt utförd.

VIKTIGT! Dra inte åt för hårt när du växlar till dimläge. Munstycket kan då skadas eller fastna. Skölj genom munstycket några minuter innan första användningen i dim- och språrläge.

**Garanti.** Om du inte skulle vara nöjd med varan eller om den är defekt ska du reklamera den hos inköpsstället. Du ska kunna styrka tidpunkten för inköp av varan genom att uppvisa kvitto eller kopia av faktura som avser leveransen. Garantitid för Altered's produkter är 2 år från inköpsdatum. För att garantin skall gälla skall munstycket vara monterat och använt på ett korrekt sätt. Garantin omfattar inte frysskador eller funktionsfel och skador som uppkommit genom orenheter i vattnet. Garantin gäller heller inte fel som orsakats av felaktig rengöring, exempelvis genom skrubbing eller användning av slipande eller frätande rengöringsmedel. Fel som beror på normalt produktslitage, felaktig installation, felaktig användning eller underlåtenhet att följa monterings- eller serviceinstruktioner ersätts inte. Garantin täcker inte kostnader för tredje man och inte heller kostnader på annat än den levererade varan. Skador som orsakas till följd av spänningskorrosion som uppstår på grund av vattnets och den omgivande miljöns beskaffenhet eller felaktig montering inkluderas inte i produktansvaret.

**Rengöring och skötsel.** Använd en mjuk fuktig trasa med lite mildt diskmedel eller såpa för den dagliga rengöringen samt vid behov. Använd aldrig skurpulver, stålull eller rengöringsmedel som är kalklösande, sura, alkoholhaltiga eller slipande. Skölj med vatten och eftertorka/polera sedan med en ren och torr trasa. Vi rekommenderar även att ibland ta bort munstycket från blandaren och rengöra den ordentligt. För att få bort kalkavlagringar används vanlig ättika spädd med vatten. Skölj därefter med bara vatten.

Testad för trycksatta system ner till 2 BAR (30 PSI).  
Ej lämplig för trycklösa vattensystem.

## PORTUGUESE

BICO DE TORNEIRA ECONOMIZADOR DE ÁGUA SUPER EFICIENTE  
INSTRUÇÕES, MANUTENÇÃO E GARANTIA

A instalação deve ser executada em conformidade com os regulamentos locais aplicáveis à edificação/construção e aos sistemas de água. Em caso de dúvida contacte um profissional. Em todos os sistemas de água, é muito importante assegurar que a água fria e a quente mantém a temperatura correta e que os sistemas e seus componentes são instalados corretamente.

**NOTA!** Empregue movimentos suaves para mudar o bico para o modo de névoa. De outra forma, poderá danificar ou entupir o bico. Antes de usar o modo de névoa e economia de água pela primeira vez deixe correr a água através do bico por alguns minutos.

**Garantia.** Se não ficar satisfeito com o produto ou o produto apresentar algum defeito, leve-o ao local onde o adquiriu. Como cliente deverá confirmar a data de compra apresentando um recibo ou cópia da fatura relativa à entrega do produto em questão. Os produtos Altered têm garantia de dois (2) anos a partir da data de compra. A garantia só se aplica se o bico tiver sido corretamente instalado e utilizado. A garantia não cobre danos causados por congelamento ou danos e defeitos funcionais resultantes de impurezas da água. A garantia também não se aplica a defeitos causados por limpeza inadequada (utilização de esfregão ou de produtos de limpeza abrasivos ou corrosivos). Os defeitos resultantes do desgaste normal do produto, de instalação defeituosa, utilização incorreta ou do não cumprimento das instruções de instalação e serviço não serão compensados. A garantia não cobre custos com terceiros ou quaisquer outros custos que não sejam os do produto entregue. Danos causados por corrosão sob tensão em resultado das condições da água ou do meio envolvente ou devido a instalação defeituosa não serão incluídos na responsabilidade pelo produto.

**Limpeza e manutenção.** Utilize um pano húmido e macio e uma pequena quantidade de detergente de loiça para a limpeza diária ou quando necessário. Nunca use abrasivos, palha-de-aço ou produtos de limpeza agressivos (por exemplo, para remoção ou polimento de depósitos de calcário, produtos de limpeza alcalinos ou produtos de limpeza que contenham álcool). Lave com água e seque/dê polimento com um pano limpo e seco. Recomendamos também que periodicamente remova o bico da torneira e o limpe cuidadosamente. Se existirem depósitos de calcário no bico, utilize uma pequena quantidade de vinagre diluído em água para os remover com suavidade. Lave em seguida utilizando apenas água.

Testado para sistemas pressurizados até 2 bars (30 PSI).  
Não indicado para sistemas de água sem pressão.

## ENGLISH

SUPER-EFFICIENT WATER-SAVING TAP NOZZLE  
INSTRUCTIONS, MAINTENANCE AND WARRANTY

Installation must be performed in accordance with all applicable local regulations for building/construction and for water systems. If you are unsure, contact a professional. In all water systems, it is very important to ensure that hot and cold water maintain the correct temperatures and that the systems and its components have been correctly installed.

**NOTE!** Use gentle movements to switch the nozzle to mist mode. Otherwise, the nozzle can be damaged or become jammed. Before using the mist and water-saving mode for the first time, let water run through the nozzle for a few minutes.

**Warranty.** If you are not satisfied with the product or if the product is defective, take the product to the place of purchase. As a customer you must be able to confirm the time of purchase by presenting a receipt or a copy of the invoice for the delivery of the product in question. Altered products are under warranty for two (2) years from the date of purchase. The warranty applies only if the nozzle has been correctly installed and used. The warranty does not cover damage from freezing or damage and functional defects arising from impurities in the water. Nor does the warranty apply for defects caused by improper cleaning (scrubbing or use of abrasive/corrosive cleansers). Defects from normal product wear, faulty installation, incorrect use, or failure to follow installation and service instructions shall not be compensated. The warranty does not cover costs for third parties or for any costs other than for the delivered product. Damages caused by stress corrosion as a result of water conditions or the surrounding environment, or because of faulty installation, shall not be included in product liability.

**Cleaning and maintenance.** Use a soft, damp cloth and a small amount of dishwashing liquid for daily cleaning or when needed. Never use abrasives, steel wool, or harsh cleansers (for example, for lime deposit removal or polishing, alkaline cleansers, or cleansers containing alcohol). Rinse with water and dry/polish with a clean, dry cloth. We also recommend that you remove the nozzle from the tap now and then and clean it thoroughly. If there are lime deposits on the nozzle, use a small amount of vinegar diluted with water to gently remove them. Rinse afterward using only water.

Tested for pressurized systems down to 2 bar (30 PSI).  
Not suitable for pressureless water systems.

## ESPAÑOL

SÚPER EFICAZ BOQUILLA AHORRA-AGUA PARA GRIFO  
INSTRUCCIONES, MANTENIMIENTO Y GARANTÍA.

La instalación se realizará de acuerdo con todas las leyes y reglamentos nacionales aplicables de instalación/construcción y de sistemas de agua. En caso de duda, póngase en contacto con un profesional. En todos los sistemas de agua, es muy importante garantizar que el agua fría y caliente mantengan una temperatura correcta y que tanto los sistemas como sus componentes se hayan instalado correctamente.

**¡OBSERVE!** Cuando cambie la posición de la boquilla al modo vaporizador hágalo con movimientos suaves. En caso contrario, podría dañar o atascar la boquilla. Antes de usar por primera vez los modos de vaporizador o de ahorro de agua, deje correr el agua durante unos minutos.

**Garantía.** Si no está satisfecho con el producto o si el producto es defectuoso, devuelva el producto a la tienda. Como cliente deberá poder presentar el ticket de compra o una copia de la factura de la entrega del producto en cuestión. Los productos defectuosos tienen una garantía de dos (2) años desde la fecha de su adquisición. La garantía es solo aplicable si la boquilla se ha instalado y utilizado correctamente. La garantía no cubre daños causados por congelación o daños y defectos funcionales ocasionados por impurezas del agua. La garantía tampoco será válida por daños causados por una limpieza inadecuada (frotado o uso de productos de limpieza abrasivos/corrosivos). Los defectos ocasionados por un desgaste normal del producto, una instalación indebida, un uso incorrecto o un incumplimiento de las instrucciones de instalación y servicio tampoco recibirán compensación alguna. Asimismo, la garantía no cubre gastos a terceros ni gastos no relacionados con el producto suministrado. Los daños causados por corrosión bajo tensión a resultados de las condiciones del agua o del entorno ambiental, o de una instalación indebida no se incluirán en la responsabilidad de la empresa por el producto.

**Limpeza y mantenimiento.** Usar un paño suave y húmedo, y una cantidad pequeña de lavavajillas líquido para una limpieza diaria o cuando se considere necesaria. No utilizar nunca productos abrasivos, lana de acero o limpiadores agresivos (por ejemplo, productos para la eliminación de cal o abrillantadores, productos de limpieza alcalinos o con alcohol). Enjuagar con agua y secar/pulir con un paño seco y limpio. Asimismo, recomendamos quitar la boquilla del grifo de vez en cuando y limpiarla cuidadosamente. Si encuentra depósitos de cal en la boquilla, utilice un poco de vinagre diluido en agua para eliminarla. Enjuagar bien utilizando solo agua.

Testado para sistemas presurizados de hasta 2 bar (30 PSI).  
No indicado para sistemas de agua sin presión.

## FRANÇAIS

EMBOUIT DE ROBINET HYDRO-ÉCONOME TRÈS PERFORMANT  
INSTRUCTIONS, ENTRETIEN ET GARANTIE

L'installation doit être effectuée conformément à toutes les réglementations locales applicables au bâtiment/à la construction et aux systèmes de distribution d'eau. En cas de doute, contactez un professionnel. Pour tous les réseaux, il est indispensable de vérifier que l'eau, aussi bien froide que chaude, est distribuée à des températures de service correctes, et que le système et ses composants sont convenablement installés.

**À NOTER!** Pour passer en mode microgouttelettes, manipuler l'embout avec douceur. Autrement, l'embout risque d'être endommagé ou de se coincer. Avant d'utiliser le mode microgouttelettes ou économique pour la première fois, laissez l'eau couler quelques minutes à travers l'embout.

**Garantie.** Si vous n'êtes pas satisfait du produit ou si le produit est défectueux, rappelez-le à votre point de vente. En tant que client, vous devez être en mesure de prouver la date d'achat en présentant le ticket de caisse ou une copie de la facture attestant de la livraison du produit en question. Les produits Altered sont garantis deux (2) ans à partir de la date d'achat. La garantie ne s'applique que dans le cas d'une installation et d'une utilisation correctes. La garantie ne couvre pas les dommages liés au gel, ni les dysfonctionnements et dommages résultant d'impuretés présentes dans l'eau. La garantie ne s'applique pas non plus aux dommages causés par un nettoyage inadéquat (grattage ou utilisation de nettoyeurs abrasifs/corrosifs). Les défauts liés à l'usure normale du produit, à une mauvaise installation, à une utilisation incorrecte ou à un défaut de suivi des instructions d'installation et d'entretien ne seront pas indemnisés. La garantie ne couvre pas les frais liés à des tierces parties, ni aucun autre coût que celui correspondant au produit livré. Le fabricant du produit ne peut être tenu pour responsable des dommages causés par la corrosion sous contrainte résultant de la qualité de l'eau fournie ou des conditions environnementales, ou du fait d'une mauvaise installation.

**Nettoyage et entretien.** Utiliser un chiffon doux et humide avec une petite quantité de liquide vaisselle pour le nettoyage quotidien ou ponctuel. Ne jamais utiliser d'abrasifs tels que de la paille de fer ou des détergents puissants (comme ceux permettant d'éliminer ou de polir les dépôts calcaires, les produits de nettoyage alcalins ou contenant de l'alcool). Rincer avec de l'eau et sécher/essuyer avec un chiffon propre et sec. De temps à autre, nous vous recommandons également de retirer l'embout du robinet afin de le nettoyer entièrement. Si du calcaire se dépose sur l'embout, utiliser une petite quantité de vinaigre dilué avec de l'eau afin de le retirer. Rincer ensuite à l'eau claire.

Testé sur des systèmes présentant une pression minimale de 2 bar (30 PSI).  
Non adapté aux systèmes de distribution sans pression.

## ARABIC

قُوَّة صنبور شديدة الفعالية توفر المياه  
التعليمات، الصيانة والكفاءة

ينبغي أن تتم عملية التركيب بالتوافق مع كل الأحكام المحلية المرعية الإجراء المتعلقة بالبناء/التكيب وأنظمة المياه. إن كانت لديك أي شكوك، اتصل بالمتخصص في المجال. في جميع أنظمة المياه، من المهم جداً التأكد من أن المياه الحارة أو الباردة تحافظ على درجات الحرارة المناسبة، ومن تركيب الأجهزة ومكوناتها بالطريقة الصحيحة.

**ملاحظة!** قم بتبديل قُوَّة الصنبور إلى وضعية الرذاذ بلطف، لكي لا تتسبب بتضرر القُوَّة أو تحطُّل حركتها. قبل استخدام وضعية الرذاذ أو وضعية توفير المياه للمرة الأولى، دع المياه تجري من قُوَّة الصنبور لبضع دقائق أو لأ.

**الكفاءة.** إن لم تكن راضياً عن المنتج أو في حال وجود أي خلل بالمنتج، يرجى إعادته إلى المكان الذي اشتريته منه. يمكنك تأكيد تاريخ الشراء من خلال تقديم إيصال أو نسخة عن الفاتورة المتعلقة بتسليم المنتج المعني. تخضع منتجات Altered لكفاءة مدتها عامين (2) من تاريخ الشراء. تطبيق الكفاءة فقط في حال تم تركيب قُوَّة الصنبور واستعمالها بطريقة صحيحة. لا تغطي الكفاءة الضرر الناتج عن الجليد أو الأضرار الوظيفية الناجمة عن شوائب في المياه. كما لا تغطي الكفاءة أي أضرار ناجمة عن عمليات التنظيف غير الصحيحة (مثل الفرك الشديد أو استعمال المنظفات الكاشطة المؤدية إلى التآكل). إن الأضرار الناجمة عن الاستهلاك الطبيعي للمنتج، أو التركيب بشكل خاطئ، أو الاستعمال غير الصحيح، أو عدم اتباع التعليمات المتعلقة بالتركيب والصيانة، فلا يمكن التعويض عنها. كما لا تغطي الكفاءة أي تكاليف لطرف آخر أو أي تكاليف لا تتعلق بالمنتج الذي استلمته. إن الأضرار الناجمة عن التآكل الإجهادي الذي يحدث بفعل الظروف المائية أو البيئة المحيطة، أو بسبب خطأ في التركيب، لا تشملها مسؤولية المنتج.

**التنظيف والصيانة.** استعمل رعة ناعمة ومبللة وكمية صغيرة من سائل الجلي للتنظيف اليومي أو بحسب الحاجة. لا تستعمل مطلقاً المنظفات الكاشطة، أو السيف، أو أدوات التنظيف القوية (مثل تلك المستعملة لإزالة أو تنظيف الرواسب الكلسية، المنظفات القلوية، أو المنظفات التي تحتوي على الكحول). يجب شطفها بالماء ثم تجفيفها/تلميعها برفعة نظيفة وجافة. يُنصح أيضاً بنزع القُوَّة من الصنبور كل فترة وتنظيفها تنظيفاً شاملاً في حال وجود رواسب كلسية على القُوَّة، استعمل كمية صغيرة من الخل المخفف بالماء لإزالتها بشكل لطيف. يرجى شطفها بعد ذلك بالماء فقط.

تم اختبارها مع الأنظمة العاملة بالضغط حتى 2 بار (30 PSI).  
غير ملائمة لأنظمة الماء غير العاملة بالضغط.

**ITALIAN**
FRANGIETTO PER RUBINETTI, PER UN RISPARMIO IDRICO
ULTRA-EFFICIENTE
ISTRUZIONI, MANUTENZIONE E GARANZIA

–
L’installazione deve essere eseguita in conformità a tutte le normative locali in vigore per il settore edile e relative agli impianti idrici. In caso di dubbio, contattare un tecnico qualificato. In tutti gli impianti idrici, è fondamentale garantire che l’acqua calda e l’acqua fredda mantengano la giusta temperatura e assicurare una corretta installazione dell’impianto e di tutti i relativi componenti.

**NOTA.**
Spostare il frangigetto sulla modalità bruma con movimenti delicati onde evitare di danneggiarlo o bloccarlo.
Primo di utilizzare per la prima volta le modalità bruma e risparmio idrico, lasciare scorrere l’acqua per qualche minuto attraverso il frangigetto.

**Garanzia.**
Se non siete soddisfatti del prodotto o in caso di difetti, vi preghiamo di restituirlo al punto vendita unitamente allo scontrino fiscale o a una copia della fattura di vendita. I prodotti Altered sono coperti da una garanzia di due (2) anni a partire dalla data di acquisto. La garanzia è valida solo se il frangigetto è stato installato e utilizzato correttamente. La garanzia non copre i danni da congelamento né danni e difetti funzionali derivanti dalla presenza di impurità nell’acqua. Sono esclusi dalla garanzia i difetti causati da interventi di pulizia inadeguati (con strofinamento o uso di detersivi abrasivi/corrosivi), così come i difetti imputabili alla normale usura del prodotto, a errori di installazione, utilizzo errato o mancato rispetto delle istruzioni di installazione e manutenzione. La garanzia non copre costi concernenti terzi o altri costi in aggiunta al costo del prodotto fornito. Si declina qualsiasi responsabilità relativa ai danni provocati da tenescorrosione dovuta alle caratteristiche dell’acqua o all’ambiente circostante, oppure a errori di installazione.

**Pulizia e manutenzione.**
Pulire quotidianamente o al bisogno utilizzando un panno morbido umidito e una piccola quantità di detersivo per piatti. Non utilizzare mai prodotti abrasivi, lane d’acciaio o detersivi aggressivi (ad esempio prodotti anticalcare o lucidanti, detersivi alcalini o alcalici). Risciacquare e asciugare/lucidare con un panno asciutto e pulito. Si raccomanda di rimuovere regolarmente il frangigetto dal rubinetto per procedere a una pulizia più profonda. In caso di depositi di calcare, eliminarli delicatamente con una soluzione leggera di acqua e aceto. Risciacquare solo con acqua.

**Testato per impianti pressurizzati fino a 2 bar (30 PSI). Non adatto per impianti idrici non pressurizzati.**

**CHINESE** Traditional Chinese
–
超高效能節水龍頭
使用說明、維修及保養
–
安裝程序必須符合本地所有關於大廈 / 建築及配水系統的法规要求。如有任何疑問，請向專業人士查詢。請確保所有配水系統的冷水及熱水供應溫度正確，以及所有組件均已依照正確的方法裝妥。

**CHINESE** Simplified Chinese
–
超节能节水型水龙头喷嘴
使用说明、保养与质保
–
必须根据所有当地建筑/施工及水系统相关法规进行安装。如果您对此不确定，请联系专业人士。确保所有水系统中的冷热水保持正确温度并且系统及 its 组件得到正确安装非常重要。

請注意！把水龍頭轉換至噴霧模式時，請保持輕柔的動作，以免水龍頭損壞或堵塞。首次使用噴霧及節水模式時，請先扭開水龍頭，待幾分鐘後才使用。

產品保養：
如果您對產品不滿意或產品有缺陷，請把產品帶回購買地點。顧客必須出示該產品的購買收據或收據副本以證明購買時間。Altered 的產品有兩（2）年保養期（從購買日起計算）。這項保養並不適用於結冰或水中雜質導致的損壞及功能性/腐蝕性所致的缺陷。對於正常使用下出現的磨損、錯誤安裝、不正確地使用或未有依循安裝及服務指引所致的缺陷，本公司恕不會作出補償。這項保養並不涵蓋任何第三方成本，或者除所購產品以外的任何其他成本。由於水質條件或周圍環境構成應力腐蝕，或由於錯誤安裝而導致的損壞並不應該屬於於本公司的產品責任範圍內。

清潔及維護品質。
每日或有需要時使用略為沾濕的軟布，沾上少量洗碗液抹拭。切勿使用研磨劑、鋼刷或表面粗糙的清潔用品（例如去除或打磨石灰沉積物的用品、鹼性清潔劑或含酒精的清潔劑）。用清水沖淨，並用清潔的乾布抹乾 / 抹淨。我們亦建議您不時把水龍頭從水喉拆出來，並仔細地清潔。如果水龍頭內有石灰沉積物，請用少量的醋並用清水稀釋，然後輕輕拭去沉積物，並只用清水沖淨。

已採用低至 2 巴（每平方英寸 30 磅力）的水壓系統測試
不適用於無壓式配水系統。
**DUTCH**
–
SUPREFFICIËNTE WATERBESPARENDE KRAANSPROEIKOP
INSTRUCŦIES, ONDERHOUD EN GARANTIE
–
De installatie dient overeenkomstig alle lokaal geldende regels voor bouw/installatie en voor watersystemen te worden uitgevoerd.
Schakel in geval van twijfel een vakman in.
Het is bij elk watersysteem uitermate belangrijk ervoor te zorgen dat heet en koud water de juiste temperatuur behouden en dat het systeem en de onderdelen op de juiste manier zijn geïnstalleerd.
**NBI**
Zet de sproeikop met zachte hand in de nevelstand. Anders kan de sproeikop beschadigen of verstopt raken. Laat voor het eerste gebruik van de nevel- en waterbesparende stand het water enkele minuten door de sproeikop stromen.

**Garanti.**
Ürünün memnun kalmadığınız veya ürün arızalıysa, ürünü aldığınız yere götürün. Müşteri olarak söz konusu ürünün teslimatına ilişkin makbuz veya fatura kopyasını sunarak satın alma tarihini gösterelimiz gerekir. Altered ürünleri, satın alma tarihinden itibaren iki (2) yıl garanti altındadır. Garanti yalnızca püsürme başlığının doğru bir şekilde takılması ve kullanılması durumunda geçerlidir. Donmadan kaynaklanan hasarlar ile sudaki kirililik nedeniyle oluşan arızalar ve işlevsel kusurlar garanti kapsamında değildir. Garanti, yanlış temizlemeden (sürtürme aşındırıcı temizleyiciler kullanımı) kaynaklanan arızalar için de geçerli değildir. Normal ürün yıpranması, hatalı kurulum, yanlış kullanım veya kurulum ve servis talimatlarına uymaklardan kaynaklanan zararlar karşılanmaz. Garanti, üçüncü tarafların maliyetini veya teslim edilen ürün dışında herhangi bir maliyeti kapsamaz. Suyun durumu veya çevre nedeniyle oluşan ya da hatalı kurulumdan kaynaklanan gerilim korozyonunun neden olduğu zararlar ürün sorumluluğu kapsamında değildir.

**Temizlik ve bakım.**
Günlük temizlik veya gerektiğinde temizleme için yumuşak nemli bir bez ve az miktarda bulaşık deterjanı kullanın. Asla aşındırıcı ürünler, bulaşık teli veya sert temizleyiciler (ör. kireç çözücüler veya cila, alkali temizleyiciler ya da alkol içerikli temizleyiciler) kullanmayın. Suyu durulayıp temiz ve kuru bir bezle kurulaşın/parlatın. Ara sıra püsürtücü başlığı musluktan çıkarak derinlemesine temizlemenizi öneririz. Başlıkta kireç biriktirmiş az miktarda sirkeyi suda seyrelterek kireci nazikçe temizleyin. Ardından yalnızca su kullanarak durulayın.

**Basıncı 2 bara (30 PSI) kadar olan sistemler için test edilmiştir. Basıncız su sistemlerinde kullanıma uygun değildir.**

**TURKISH**
–
SU TASARRUFU SAĞLAYAN SÜPER VERİMLİ MUSLUK BAŞLIĞI
KULLANIM TALİMATLARI, BAKIM VE GARANTİ
–
Kurulum, bina/ınşaat ve su sistemleri için geçerli tüm yerel yönetmeliklere uygun bir şekilde gerçekleştirilmelidir. Emin değilseniz bir uzmanla iletişime geçin. Tüm su sistemlerinde sıcak ve soğuk suyun doğru sıcaklıkta akması ve sistemlerin tüm bileşenleriyle birlikte doğru bir şekilde kurulması son derece önemlidir.
**NOT!**
Püsürtme başlığını çiseleme moduna geçirmek için nazikçe döndürün. Aksit takdirde başlık zarar görebilir veya sıkışabilir. Çiseleme ve su tasarrufu modunu ilk kez kullanmadan önce suyun birkaç dakikalığına püsürtme başlığından normal akmasına izin verin.

**Garanti.**
Ürünün memnun kalmadığınız veya ürün arızalıysa, ürünü aldığınız yere götürün. Müşteri olarak söz konusu ürünün teslimatına ilişkin makbuz veya fatura kopyasını sunarak satın alma tarihini gösterelimiz gerekir. Altered ürünleri, satın alma tarihinden itibaren iki (2) yıl garanti altındadır. Garanti yalnızca püsürme başlığının doğru bir şekilde takılması ve kullanılması durumunda geçerlidir. Donmadan kaynaklanan hasarlar ile sudaki kirililik nedeniyle oluşan arızalar ve işlevsel kusurlar garanti kapsamında değildir. Garanti, yanlış temizlemeden (sürtürme aşındırıcı temizleyiciler kullanımı) kaynaklanan arızalar için de geçerli değildir. Normal ürün yıpranması, hatalı kurulum, yanlış kullanım veya kurulum ve servis talimatlarına uymaklardan kaynaklanan zararlar karşılanmaz. Garanti, üçüncü tarafların maliyetini veya teslim edilen ürün dışında herhangi bir maliyeti kapsamaz. Suyun durumu veya çevre nedeniyle oluşan ya da hatalı kurulumdan kaynaklanan gerilim korozyonunun neden olduğu zararlar ürün sorumluluğu kapsamında değildir.

**Garanti.**
Ürünün memnun kalmadığınız veya ürün arızalıysa, ürünü aldığınız yere götürün. Müşteri olarak söz konusu ürünün teslimatına ilişkin makbuz veya fatura kopyasını sunarak satın alma tarihini gösterelimiz gerekir. Altered ürünleri, satın alma tarihinden itibaren iki (2) yıl garanti altındadır. Garanti yalnızca püsürme başlığının doğru bir şekilde takılması ve kullanılması durumunda geçerlidir. Donmadan kaynaklanan hasarlar ile sudaki kirililik nedeniyle oluşan arızalar ve işlevsel kusurlar garanti kapsamında değildir. Garanti, yanlış temizlemeden (sürtürme aşındırıcı temizleyiciler kullanımı) kaynaklanan arızalar için de geçerli değildir. Normal ürün yıpranması, hatalı kurulum, yanlış kullanım veya kurulum ve servis talimatlarına uymaklardan kaynaklanan zararlar karşılanmaz. Garanti, üçüncü tarafların maliyetini veya teslim edilen ürün dışında herhangi bir maliyeti kapsamaz. Suyun durumu veya çevre nedeniyle oluşan ya da hatalı kurulumdan kaynaklanan gerilim korozyonunun neden olduğu zararlar ürün sorumluluğu kapsamında değildir.

**Garanti.**
Als u niet tevreden bent over het product of als het defect is, ga er dan mee terug naar uw verkooptunt. Als klant moet u het tijdstip van aankoop kunnen aantonen door een bon of factuur van het desbetreffende product te overleggen. Op alle Altered producten geldt een garantie van twee (2) jaar vanaf de datum van aankoop. De garantie geldt alleen indien de sproeikop op de juiste manier geïnstalleerd en gebruikt is. De garantie dekt geen beschadiging door bevriezing of beschadiging en storingen veroorzaakt door vervuiling in het water. De garantie geldt evenmin voor beschadiging veroorzaakt door onjuiste reiniging (schurende en/of agressieve reinigingsmiddelen). De garantie geldt niet voor schade door normale slijtage van het product, verkeerde installatie, onjuist gebruik of het niet volgen van de installatie- en service-instructies. De garantie dekt geen kosten van derde partijen of kosten anders dan voor het geleverde product. Beschadiging veroorzaakt door spanningscorrosie als gevolg van de waterkwaliteit of omgevingsfactoren ofwel vanwege verkeerde installatie vallen niet onder de productaansprakelijkheid.

**Reinigen en onderhoud.**
Gebruik voor het schoonmaken – dagelijks of indien nodig – een zachte, vochtige doek en een beetje afwasmiddel. Gebruik nooit schuurmiddelen, staalwol of agressieve schoonmaakmiddelen (zoals kalkverwijderaar, alkalische middelen of schoonmaakmiddelen die alcohol bevatten). Afspoelen met water en droogwrijven met een schone, droge doek. We bevelen aan om de sproeikop regelmatig uit de kraan te halen en grondig te reinigen. Als er kalkaanslag op de sproeikop zit, gebruik dan een klein beetje azijn verdund met water en verwijder de kalk voorzichtig. Daarna schoonspoelen met alleen water.

**Getest voor druksystemen tot 2 bar (30 PSI). Niet geschikt voor drukloze watersystemen.**

**JAPANESE**
–
節水効果抜群の水栓ノズル
使用方・お手入れ・保証について
–
本製品を設置する際には、お客様ご地域の建築/建設および水道に関するすべての適用法規に従ってください。ご不明な点がある場合は、専門業者までご相談ください。すべての水道設備において、冷温水の温度が適正に保たれ、各種部品が正しく設置されていることは非常に重要です。

**CHINESE** Simplified Chinese
–
节水效果拔群的水栓ノズル
使用方・お手入れ・保証について
–
本製品を設置する際には、お客様ご地域の建築/建設および水道に関するすべての適用法規に従ってください。ご不明な点がある場合は、専門業者までご相談ください。すべての水道設備において、冷温水の温度が適正に保たれ、各種部品が正しく設置されていることは非常に重要です。

**JAPANESE**
–
節水効果抜群の水栓ノズル
使用方・お手入れ・保証について
–
本製品を設置する際には、お客様ご地域の建築/建設および水道に関するすべての適用法規に従ってください。ご不明な点がある場合は、専門業者までご相談ください。すべての水道設備において、冷温水の温度が適正に保たれ、各種部品が正しく設置されていることは非常に重要です。

**CHINESE** Traditional Chinese
–
超节能节水型水龙头喷嘴
使用说明、保养与质保
–
必须根据所有当地建筑/施工及水系统相关法规进行安装。如果您对此不确定，请联系专业人士。确保所有水系统中的冷热水保持正确温度并且系统及 its 组件得到正确安装非常重要。

品質保証。
如果您对产品不满意或产品有缺陷，请携带产品前往购买地点。作为客户，您必须提供相关产品的购物收据或发票副本以确认购买时间。Altered 产品自购买之日起保修两年(2)年。只有正确安装和使用的喷嘴可享受质保。由冰冻造成的损坏或由水中杂质造成的损坏及功能缺陷不在保修范围内。由清洁不当（擦洗或使用磨蚀性/腐蚀性清洁剂）造成的缺陷也不享受保修。因正常产品磨损、安装错误、使用不正确或者不遵守安装和保养说明造成的缺陷无法获得赔偿。质保不包括第三方费用或除相关产品以外的任何费用。由于水质条件或周围环境造成应力腐蚀而导致的损坏或者由于安装错误而导致的损坏不包括在产品责任范围内。

清潔と保養。
在进行日常清洁或有需要时，可使用柔软的湿布和少许洗洁精。切勿使用砂纸、钢丝绒或有刺激性的清洁剂（例如，用于去除水垢或进行擦亮，使用碱性清洁剂或含酒精的清洁剂）。用清水冲洗并用干净的干布进行擦干/擦亮。我们还建议您经常从水龙头上取下喷嘴进行彻底清洁。如果喷嘴上有水垢，可用少量醋与水稀释后将其轻轻擦除，然后仅用清水冲洗。

経測試可用于低至 2 bar (30 PSI) 的加压系統。
不適用於无压水系統。

**TURKISH**
–
SU TASARRUFU SAĞLAYAN SÜPER VERİMLİ MUSLUK BAŞLIĞI
KULLANIM TALİMATLARI, BAKIM VE GARANTİ
–
Kurulum, bina/ınşaat ve su sistemleri için geçerli tüm yerel yönetmeliklere uygun bir şekilde gerçekleştirilmelidir. Emin değilseniz bir uzmanla iletişime geçin. Tüm su sistemlerinde sıcak ve soğuk suyun doğru sıcaklıkta akması ve sistemlerin tüm bileşenleriyle birlikte doğru bir şekilde kurulması son derece önemlidir.
**NOT!**
Püsürtme başlığını çiseleme moduna geçirmek için nazikçe döndürün. Aksit takdirde başlık zarar görebilir veya sıkışabilir. Çiseleme ve su tasarrufu modunu ilk kez kullanmadan önce suyun birkaç dakikalığına püsürtme başlığından normal akmasına izin verin.

**Garanti.**
Ürünün memnun kalmadığınız veya ürün arızalıysa, ürünü aldığınız yere götürün. Müşteri olarak söz konusu ürünün teslimatına ilişkin makbuz veya fatura kopyasını sunarak satın alma tarihini gösterelimiz gerekir. Altered ürünleri, satın alma tarihinden itibaren iki (2) yıl garanti altındadır. Garanti yalnızca püsürme başlığının doğru bir şekilde takılması ve kullanılması durumunda geçerlidir. Donmadan kaynaklanan hasarlar ile sudaki kirililik nedeniyle oluşan arızalar ve işlevsel kusurlar garanti kapsamında değildir. Garanti, yanlış temizlemeden (sürtürme aşındırıcı temizleyiciler kullanımı) kaynaklanan arızalar için de geçerli değildir. Normal ürün yıpranması, hatalı kurulum, yanlış kullanım veya kurulum ve servis talimatlarına uymaklardan kaynaklanan zararlar karşılanmaz. Garanti, üçüncü tarafların maliyetini veya teslim edilen ürün dışında herhangi bir maliyeti kapsamaz. Suyun durumu veya çevre nedeniyle oluşan ya da hatalı kurulumdan kaynaklanan gerilim korozyonunun neden olduğu zararlar ürün sorumluluğu kapsamında değildir.

**Garanti.**
Als u niet tevreden bent over het product of als het defect is, ga er dan mee terug naar uw verkooptunt. Als klant moet u het tijdstip van aankoop kunnen aantonen door een bon of factuur van het desbetreffende product te overleggen. Op alle Altered producten geldt een garantie van twee (2) jaar vanaf de datum van aankoop. De garantie geldt alleen indien de sproeikop op de juiste manier geïnstalleerd en gebruikt is. De garantie dekt geen beschadiging door bevriezing of beschadiging en storingen veroorzaakt door vervuiling in het water. De garantie geldt evenmin voor beschadiging veroorzaakt door onjuiste reiniging (schurende en/of agressieve reinigingsmiddelen). De garantie geldt niet voor schade door normale slijtage van het product, verkeerde installatie, onjuist gebruik of het niet volgen van de installatie- en service-instructies. De garantie dekt geen kosten van derde partijen of kosten anders dan voor het geleverde product. Beschadiging veroorzaakt door spanningscorrosie als gevolg van de waterkwaliteit of omgevingsfactoren ofwel vanwege verkeerde installatie vallen niet onder de productaansprakelijkheid.

**Garanti.**
Ürünün memnun kalmadığınız veya ürün arızalıysa, ürünü aldığınız yere götürün. Müşteri olarak söz konusu ürünün teslimatına ilişkin makbuz veya fatura kopyasını sunarak satın alma tarihini gösterelimiz gerekir. Altered ürünleri, satın alma tarihinden itibaren iki (2) yıl garanti altındadır. Garanti yalnızca püsürme başlığının doğru bir şekilde takılması ve kullanılması durumunda geçerlidir. Donmadan kaynaklanan hasarlar ile sudaki kirililik nedeniyle oluşan arızalar ve işlevsel kusurlar garanti kapsamında değildir. Garanti, yanlış temizlemeden (sürtürme aşındırıcı temizleyiciler kullanımı) kaynaklanan arızalar için de geçerli değildir. Normal ürün yıpranması, hatalı kurulum, yanlış kullanım veya kurulum ve servis talimatlarına uymaklardan kaynaklanan zararlar karşılanmaz. Garanti, üçüncü tarafların maliyetini veya teslim edilen ürün dışında herhangi bir maliyeti kapsamaz. Suyun durumu veya çevre nedeniyle oluşan ya da hatalı kurulumdan kaynaklanan gerilim korozyonunun neden olduğu zararlar ürün sorumluluğu kapsamında değildir.

**Garanti.**
Als u niet tevreden bent over het product of als het defect is, ga er dan mee terug naar uw verkooptunt. Als klant moet u het tijdstip van aankoop kunnen aantonen door een bon of factuur van het desbetreffende product te overleggen. Op alle Altered producten geldt een garantie van twee (2) jaar vanaf de datum van aankoop. De garantie geldt alleen indien de sproeikop op de juiste manier geïnstalleerd en gebruikt is. De garantie dekt geen beschadiging door bevriezing of beschadiging en storingen veroorzaakt door vervuiling in het water. De garantie geldt evenmin voor beschadiging veroorzaakt door onjuiste reiniging (schurende en/of agressieve reinigingsmiddelen). De garantie geldt niet voor schade door normale slijtage van het product, verkeerde installatie, onjuist gebruik of het niet volgen van de installatie- en service-instructies. De garantie dekt geen kosten van derde partijen of kosten anders dan voor het geleverde product. Beschadiging veroorzaakt door spanningscorrosie als gevolg van de waterkwaliteit of omgevingsfactoren ofwel vanwege verkeerde installatie vallen niet onder de productaansprakelijkheid.

**Temizlik ve bakım.**
Günlük temizlik veya gerektiğinde temizleme için yumuşak nemli bir bez ve az miktarda bulaşık deterjanı kullanın. Asla aşındırıcı ürünler, bulaşık teli veya sert temizleyiciler (ör. kireç çözücüler veya cila, alkali temizleyiciler ya da alkol içerikli temizleyiciler) kullanmayın. Suyu durulayıp temiz ve kuru bir bezle kurulaşın/parlatın. Ara sıra püsürtücü başlığı musluktan çıkarak derinlemesine temizlemenizi öneririz. Başlıkta kireç biriktirmiş az miktarda sirkeyi suda seyrelterek kireci nazikçe temizleyin. Ardından yalnızca su kullanarak durulayın.

**Basıncı 2 bara (30 PSI) kadar olan sistemler için test edilmiştir. Basıncız su sistemlerinde kullanıma uygun değildir.**

**KOREAN**
–
절수 효과가 탁월한 수도꼭지 노즐
제품 설명, 관리법, 품질 보증
–
제품은 건축 및 건설, 또는 수도에 관련된 모든 지역 법규에 따라 설치해야 합니다. 확신이 없을 경우 전문가에게 설치를 의뢰하세요. 모든 수도기에 있어서는 온수와 냉수의 온도를 정확하게 유지하는 것과 기기 및 모든 부품을 정확하게 설치하는 것이 매우 중요합니다.

**JAPANESE**
–
節水効果抜群の水栓ノズル
使用方・お手入れ・保証について
–
本製品を設置する際には、お客様ご地域の建築/建設および水道に関するすべての適用法規に従ってください。ご不明な点がある場合は、専門業者までご相談ください。すべての水道設備において、冷温水の温度が適正に保たれ、各種部品が正しく設置されていることは非常に重要です。

**CHINESE** Simplified Chinese
–
超节能节水型水龙头喷嘴
使用说明、保养与质保
–
必须根据所有当地建筑/施工及水系统相关法规进行安装。如果您对此不确定，请联系专业人士。确保所有水系统中的冷热水保持正确温度并且系统及 its 组件得到正确安装非常重要。

**CHINESE** Traditional Chinese
–
超高效能節水龍頭
使用說明、維修及保養
–
安裝程序必須符合本地所有關於大廈 / 建築及配水系統的法规要求。如有任何疑問，請向專業人士查詢。請確保所有配水系統的冷水及熱水供應溫度正確，以及所有組件均已依照正確的方法裝妥。

品質保証。
如果您对产品不满意或产品有缺陷，请携带产品前往购买地点。作为客户，您必须提供相关产品的购物收据或发票副本以确认购买时间。Altered 产品自购买之日起保修两年(2)年。只有正确安装和使用的喷嘴可享受质保。由冰冻造成的损坏或由水中杂质造成的损坏及功能缺陷不在保修范围内。由清洁不当（擦洗或使用磨蚀性/腐蚀性清洁剂）造成的缺陷也不享受保修。因正常产品磨损、安装错误、使用不正确或者不遵守安装和保养说明造成的缺陷无法获得赔偿。质保不包括第三方费用或除相关产品以外的任何费用。由于水质条件或周围环境造成应力腐蚀而导致的损坏或者由于安装错误而导致的损坏不包括在产品责任范围内。

清潔と保養。
在进行日常清洁或有需要时，可使用柔软的湿布和少许洗洁精。切勿使用砂纸、钢丝绒或有刺激性的清洁剂（例如，用于去除水垢或进行擦亮，使用碱性清洁剂或含酒精的清洁剂）。用清水冲洗并用干净的干布进行擦干/擦亮。我们还建议您经常从水龙头上取下喷嘴进行彻底清洁。如果喷嘴上有水垢，可用少量醋与水稀释后将其轻轻擦除，然后仅用清水冲洗。

経測試可用于低至 2 bar (30 PSI) 的加压系統。
不適用於无压水系統。

**GERMAN**
–
HOCHEFFIZIENTE WASSERSPARDÜSE
ANLEITUNG, WARTUNG UND GEWÄHRLEISTUNG
–
Die Installation muss in Übereinstimmung mit allen geltenden lokalen Gebäude- bzw. Bauvorschriften für Wassersysteme erfolgen. Im Zweifelsfall wenden Sie sich bitte an einen Fachmann. Bei allen Wassersystemen ist unbedingt sicher zu stellen, dass Heiß- und Kaltwasser die korrekte Temperatur halten und dass das System einschließlich aller Komponenten korrekt installiert ist.
**ZU BEACHTEN!**
Die Düse vorsichtig auf Nebelfunktion umstellen, um ein Verstopfen oder Beschädigen zu vermeiden. Bevor man die Wasserspar- und Nebelfunktion zum ersten Mal benutzt, lässt man ein paar Minuten lang Wasser durch die Düse strömen.

**Gewährleistung.**
Falls Sie mit dem Produkt nicht zufrieden sein sollten oder das Produkt defekt ist, retournieren Sie es an die Verkaufsstelle. Als Kunde müssen Sie das Kaufdatum nachweisen und einen Kassenbeleg oder eine Rechnung für das betreffende Produkt vorlegen können. Produkte von Altered haben eine Gewährleistungszeit von zwei (2) Jahren ab Verkaufsdatum. Die Garantie ist nur dann wirksam, wenn die Düse korrekt installiert und benutzt wurde. Die Garantie deckt keine Schäden durch Gefrieren oder Funktionsstörungen aufgrund von Wasserverunreinigungen. Des Weiteren deckt sie keine Schäden infolge von unsachgemäßer Reinigung (Scheuern oder Verwendung von ätzenden/Schleifmitteln enthaltenden Reinigungsmitteln). Schäden durch normale Produktverschleiß, fehlerhafte Installation, unsachgemäße Handhabung oder Nichtbefolgung von Installations- und Serviceanweisungen werden nicht ersetzt. Die Garantie deckt lediglich die Kosten für das gelieferte Produkt, nicht jedoch durch Dritte entstandene oder andere Kosten jeglicher Art. Durch Spannkorrosion aufgrund von Wasserverhältnissen oder Umgebung entstandene Schäden und Schäden infolge fehlerhafter Installation sind nicht Gegenstand der Produkthaftung.

**Reinigung und Wartung.**
Für die tägliche Reinigung oder bei Bedarf einen weichen, feuchten Schwamm und etwas Spülmittelölösung verwenden. Niemals Scheuermittel, Stahlwolle oder scharfe Reinigungsmittel (z. B. Mittel gegen Kalkablagerungen, Poliermittel, alkalische oder alkoholhaltige Reinger) verwenden. Mit Wasser nachspülen und mit einem sauberen, trockenen Tuch abtrocknen/polieren. Wir empfehlen außerdem, die Düse hin und wieder vom Wasserhahn abzunehmen und gründlich zu säubern. Falls die Düse Kalkablagerungen aufweist, können diese schonend mit ein wenig Essigwasser beseitigt werden. Anschließend mit klarem Wasser nachspülen.

**Gewährleistung.**
Falls Sie mit dem Produkt nicht zufrieden sein sollten oder das Produkt defekt ist, retournieren Sie es an die Verkaufsstelle. Als Kunde müssen Sie das Kaufdatum nachweisen und einen Kassenbeleg oder eine Rechnung für das betreffende Produkt vorlegen können. Produkte von Altered haben eine Gewährleistungszeit von zwei (2) Jahren ab Verkaufsdatum. Die Garantie ist nur dann wirksam, wenn die Düse korrekt installiert und benutzt wurde. Die Garantie deckt keine Schäden durch Gefrieren oder Funktionsstörungen aufgrund von Wasserverunreinigungen. Des Weiteren deckt sie keine Schäden infolge von unsachgemäßer Reinigung (Scheuern oder Verwendung von ätzenden/Schleifmitteln enthaltenden Reinigungsmitteln). Schäden durch normale Produktverschleiß, fehlerhafte Installation, unsachgemäße Handhabung oder Nichtbefolgung von Installations- und Serviceanweisungen werden nicht ersetzt. Die Garantie deckt lediglich die Kosten für das gelieferte Produkt, nicht jedoch durch Dritte entstandene oder andere Kosten jeglicher Art. Durch Spannkorrosion aufgrund von Wasserverhältnissen oder Umgebung entstandene Schäden und Schäden infolge fehlerhafter Installation sind nicht Gegenstand der Produkthaftung.

**Reinigung und Wartung.**
Für die tägliche Reinigung oder bei Bedarf einen weichen, feuchten Schwamm und etwas Spülmittelölösung verwenden. Niemals Scheuermittel, Stahlwolle oder scharfe Reinigungsmittel (z. B. Mittel gegen Kalkablagerungen, Poliermittel, alkalische oder alkoholhaltige Reinger) verwenden. Mit Wasser nachspülen und mit einem sauberen, trockenen Tuch abtrocknen/polieren. Wir empfehlen außerdem, die Düse hin und wieder vom Wasserhahn abzunehmen und gründlich zu säubern. Falls die Düse Kalkablagerungen aufweist, können diese schonend mit ein wenig Essigwasser beseitigt werden. Anschließend mit klarem Wasser nachspülen.

**Reinigung und Wartung.**
Für die tägliche Reinigung oder bei Bedarf einen weichen, feuchten Schwamm und etwas Spülmittelölösung verwenden. Niemals Scheuermittel, Stahlwolle oder scharfe Reinigungsmittel (z. B. Mittel gegen Kalkablagerungen, Poliermittel, alkalische oder alkoholhaltige Reinger) verwenden. Mit Wasser nachspülen und mit einem sauberen, trockenen Tuch abtrocknen/polieren. Wir empfehlen außerdem, die Düse hin und wieder vom Wasserhahn abzunehmen und gründlich zu säubern. Falls die Düse Kalkablagerungen aufweist, können diese schonend mit ein wenig Essigwasser beseitigt werden. Anschließend mit klarem Wasser nachspülen.

**Garanti.**
Ürünün memnun kalmadığınız veya ürün arızalıysa, ürünü aldığınız yere götürün. Müşteri olarak söz konusu ürünün teslimatına ilişkin makbuz veya fatura kopyasını sunarak satın alma tarihini gösterelimiz gerekir. Altered ürünleri, satın alma tarihinden itibaren iki (2) yıl garanti altındadır. Garanti yalnızca püsürme başlığının doğru bir şekilde takılması ve kullanılması durumunda geçerlidir. Donmadan kaynaklanan hasarlar ile sudaki kirililik nedeniyle oluşan arızalar ve işlevsel kusurlar garanti kapsamında değildir. Garanti, yanlış temizlemeden (sürtürme aşındırıcı temizleyiciler kullanımı) kaynaklanan arızalar için de geçerli değildir. Normal ürün yıpranması, hatalı kurulum, yanlış kullanım veya kurulum ve servis talimatlarına uymaklardan kaynaklanan zararlar karşılanmaz. Garanti, üçüncü tarafların maliyetini veya teslim edilen ürün dışında herhangi bir maliyeti kapsamaz. Suyun durumu veya çevre nedeniyle oluşan ya da hatalı kurulumdan kaynaklanan gerilim korozyonunun neden olduğu zararlar ürün sorumluluğu kapsamında değildir.

**Für Drucksysteme bis zu 2 bar (30 PSI) geprüft. Nicht für drucklose Wassersysteme geeignet.**

**HINDI**
–
अति-कुशल जल-बचत नल नोज़ल
निर्देश, रखरखाव और वारंटी
–
स्वापना, इमारत/निर्माण/और पानी/की/ब्यवस्था/के/लिए सभी/वायु/स्वाती/के/निर्माण/के/अवसर/की/जागी/बाहिर/ए/बहि/आप/अनिश्चित/है, तो/ये/बच/से/संपर्क/करें/सभी/प्रकार/की/पानी/की/ब्यवस्था/ओं/में, यह/सुनिश्चित/करना/बह/व्यवस्था/होता/है/कि/गरमा/और/ठंडा/पानी/सही/तापमान/बनाए/रखें/और/सिस्टम/और/उसके/घटक/सही/रूप/से/स्वापना/कि/ए/ए/हो।
**बचाव/को/हारा/मोड/के/लिए/नोक/को/स्विच/करने/के/लिए/हल्की/सी/गति/का/उपयोग/करें/अन्यथा, नोक/अतिप्रसन्न/या/जमा/हो/सकती/है/।/पहली/बार/को/हारा/और/पानी/की/बचत/को/मोड/का/उपयोग/करने/से/पहले, कुछ/मिनट/के/लिए/नोक/से/पानी/बहने/दे।**

**Garanti.**
Ürünün memnun kalmadığınız veya ürün arızalıysa, ürünü aldığınız yere götürün. Müşteri olarak söz konusu ürünün teslimatına ilişkin makbuz veya fatura kopyasını sunarak satın alma tarihini gösterelimiz gerekir. Altered ürünleri, satın alma tarihinden itibaren iki (2) yıl garanti altındadır. Garanti yalnızca püsürme başlığının doğru bir şekilde takılması ve kullanılması durumunda geçerlidir. Donmadan kaynaklanan hasarlar ile sudaki kirililik nedeniyle oluşan arızalar ve işlevsel kusurlar garanti kapsamında değildir. Garanti, yanlış temizlemeden (sürtürme aşındırıcı temizleyiciler kullanımı) kaynaklanan arızalar için de geçerli değildir. Normal ürün yıpranması, hatalı kurulum, yanlış kullanım veya kurulum ve servis talimatlarına uymaklardan kaynaklanan zararlar karşılanmaz. Garanti, üçüncü tarafların maliyetini veya teslim edilen ürün dışında herhangi bir maliyeti kapsamaz. Suyun durumu veya çevre nedeniyle oluşan ya da hatalı kurulumdan kaynaklanan gerilim korozyonunun neden olduğu zararlar ürün sorumluluğu kapsamında değildir.

**Garanti.**
Als u niet tevreden bent over het product of als het defect is, ga er dan mee terug naar uw verkooptunt. Als klant moet u het tijdstip van aankoop kunnen aantonen door een bon of factuur van het desbetreffende product te overleggen. Op alle Altered producten geldt een garantie van twee (2) jaar vanaf de datum van aankoop. De garantie geldt alleen indien de sproeikop op de juiste manier geïnstalleerd en gebruikt is. De garantie dekt geen beschadiging door bevriezing of beschadiging en storingen veroorzaakt door vervuiling in het water. De garantie geldt evenmin voor beschadiging veroorzaakt door onjuiste reiniging (schurende en/of agressieve reinigingsmiddelen). De garantie geldt niet voor schade door normale slijtage van het product, verkeerde installatie, onjuist gebruik of het niet volgen van de installatie- en service-instructies. De garantie dekt geen kosten van derde partijen of kosten anders dan voor het geleverde product. Beschadiging veroorzaakt door spanningscorrosie als gevolg van de waterkwaliteit of omgevingsfactoren ofwel vanwege verkeerde installatie vallen niet onder de productaansprakelijkheid.

**Garanti.**
Als u niet tevreden bent over het product of als het defect is, ga er dan mee terug naar uw verkooptunt. Als klant moet u het tijdstip van aankoop kunnen aantonen door een bon of factuur van het desbetreffende product te overleggen. Op alle Altered producten geldt een garantie van twee (2) jaar vanaf de datum van aankoop. De garantie geldt alleen indien de sproeikop op de juiste manier geïnstalleerd en gebruikt is. De garantie dekt geen beschadiging door bevriezing of beschadiging en storingen veroorzaakt door vervuiling in het water. De garantie geldt evenmin voor beschadiging veroorzaakt door onjuiste reiniging (schurende en/of agressieve reinigingsmiddelen). De garantie geldt niet voor schade door normale slijtage van het product, verkeerde installatie, onjuist gebruik of het niet volgen van de installatie- en service-instructies. De garantie dekt geen kosten van derde partijen of kosten anders dan voor het geleverde product. Beschadiging veroorzaakt door spanningscorrosie als gevolg van de waterkwaliteit of omgevingsfactoren ofwel vanwege verkeerde installatie vallen niet onder de productaansprakelijkheid.

**Garanti.**
Als u niet tevreden bent over het product of als het defect is, ga er dan mee terug naar uw verkooptunt. Als klant moet u het tijdstip van aankoop kunnen aantonen door een bon of factuur van het desbetreffende product te overleggen. Op alle Altered producten geldt een garantie van twee (2) jaar vanaf de datum van aankoop. De garantie geldt alleen indien de sproeikop op de juiste manier geïnstalleerd en gebruikt is. De garantie dekt geen beschadiging door bevriezing of beschadiging en storingen veroorzaakt door vervuiling in het water. De garantie geldt evenmin voor beschadiging veroorzaakt door onjuiste reiniging (schurende en/of agressieve reinigingsmiddelen). De garantie geldt niet voor schade door normale slijtage van het product, verkeerde installatie, onjuist gebruik of het niet volgen van de installatie- en service-instructies. De garantie dekt geen kosten van derde partijen of kosten anders dan voor het geleverde product. Beschadiging veroorzaakt door spanningscorrosie als gevolg van de waterkwaliteit of omgevingsfactoren ofwel vanwege verkeerde installatie vallen niet onder de productaansprakelijkheid.

**Garanti.**
Als u niet tevreden bent over het product of als het defect is, ga er dan mee terug naar uw verkooptunt. Als klant moet u het tijdstip van aankoop kunnen aantonen door een bon of factuur van het desbetreffende product te overleggen. Op alle Altered producten geldt een garantie van twee (2) jaar vanaf de datum van aankoop. De garantie geldt alleen indien de sproeikop op de juiste manier geïnstalleerd en gebruikt is. De garantie dekt geen beschadiging door bevriezing of beschadiging en storingen veroorzaakt door vervuiling in het water. De garantie geldt evenmin voor beschadiging veroorzaakt door onjuiste reiniging (schurende en/of agressieve reinigingsmiddelen). De garantie geldt niet voor schade door normale slijtage van het product, verkeerde installatie, onjuist gebruik of het niet volgen van de installatie- en service-instructies. De garantie dekt geen kosten van derde partijen of kosten anders dan voor het geleverde product. Beschadiging veroorzaakt door spanningscorrosie als gevolg van de waterkwaliteit of omgevingsfactoren ofwel vanwege verkeerde installatie vallen niet onder de productaansprakelijkheid.

**Garanti.**
Als u niet tevreden bent over het product of als het defect is, ga er dan mee terug naar uw verkooptunt. Als klant moet u het tijdstip van aankoop kunnen aantonen door een bon of factuur van het desbetreffende product te overleggen. Op alle Altered producten geldt een garantie van twee (2) jaar vanaf de datum van aankoop. De garantie geldt alleen indien de sproeikop op de juiste manier geïnstalleerd en gebruikt is. De garantie dekt geen beschadiging door bevriezing of beschadiging en storingen veroorzaakt door vervuiling in het water. De garantie geldt evenmin voor beschadiging veroorzaakt door onjuiste reiniging (schurende en/of agressieve reinigingsmiddelen). De garantie geldt niet voor schade door normale slijtage van het product, verkeerde installatie, onjuist gebruik of het niet volgen van de installatie- en service-instructies. De garantie dekt geen kosten van derde partijen of kosten anders dan voor het geleverde product. Beschadiging veroorzaakt door spanningscorrosie als gevolg van de waterkwaliteit of omgevingsfactoren ofwel vanwege verkeerde installatie vallen niet onder de productaansprakelijkheid.

**RUSSIAN**
–
Высокоэффективная водосберегающая насадка на кран
Инструкция, эксплуатация и гарантийное обслуживание
–
Установка оборудования должна осуществляться в соответствии с действующими нормами и местным законодательством в сфере строительства, а также нормативными актами, касающимися системы водопровода. В спорных случаях обратиться к профессионалу в этой сфере. Для всех водопроводных систем крайне важно убедиться в том, что температурные показатели горячей и холодной воды соответствуют норме, а также в том, что система и ее компоненты установлены должным образом.

**Garanti.**
Als u niet tevreden bent over het product of als het defect is, ga er dan mee terug naar uw verkooptunt. Als klant moet u het tijdstip van aankoop kunnen aantonen door een bon of factuur van het desbetreffende product te overleggen. Op alle Altered producten geldt een garantie van twee (2) jaar vanaf de datum van aankoop. De garantie geldt alleen indien de sproeikop op de juiste manier geïnstalleerd en gebruikt is. De garantie dekt geen beschadiging door bevriezing of beschadiging en storingen veroorzaakt door vervuiling in het water. De garantie geldt evenmin voor beschadiging veroorzaakt door onjuiste reiniging (schurende en/of agressieve reinigingsmiddelen). De garantie geldt niet voor schade door normale slijtage van het product, verkeerde installatie, onjuist gebruik of het niet volgen van de installatie- en service-instructies. De garantie dekt geen kosten van derde partijen of kosten anders dan voor het geleverde product. Beschadiging veroorzaakt door spanningscorrosie als gevolg van de waterkwaliteit of omgevingsfactoren ofwel vanwege verkeerde installatie vallen niet onder de productaansprakelijkheid.

**Garanti.**
Als u niet tevreden bent over het product of als het defect is, ga er dan mee terug naar uw verkooptunt. Als klant moet u het tijdstip van aankoop kunnen aantonen door een bon of factuur van het desbetreffende product te overleggen. Op alle Altered producten geldt een garantie van twee (2) jaar vanaf de datum van aankoop. De garantie geldt alleen indien de sproeikop op de juiste manier geïnstalleerd en gebruikt is. De garantie dekt geen beschadiging door bevriezing of beschadiging en storingen veroorzaakt door vervuiling in het water. De garantie geldt evenmin voor beschadiging veroorzaakt door onjuiste reiniging (schurende en/of agressieve reinigingsmiddelen). De garantie geldt niet voor schade door normale slijtage van het product, verkeerde installatie, onjuist gebruik of het niet volgen van de installatie- en service-instructies. De garantie dekt geen kosten van derde partijen of kosten anders dan voor het geleverde product. Beschadiging veroorzaakt door spanningscorrosie als gevolg van de waterkwaliteit of omgevingsfactoren ofwel vanwege verkeerde installatie vallen niet onder de productaansprakelijkheid.

**Garanti.**
Als u niet tevreden bent over het product of als het defect is, ga er dan mee terug naar uw verkooptunt. Als klant moet u het tijdstip van aankoop kunnen aantonen door een bon of factuur van het desbetreffende product te overleggen. Op alle Altered producten geldt een garantie van twee (2) jaar vanaf de datum van aankoop. De garantie geldt alleen indien de sproeikop op de juiste manier geïnstalleerd en gebruikt is. De garantie dekt geen beschadiging door bevriezing of beschadiging en storingen veroorzaakt door vervuiling in het water. De garantie geldt evenmin voor beschadiging veroorzaakt door onjuiste reiniging (schurende en/of agressieve