

# RS SHIFTER & HANDBRAKE LEVIER DE VITESSE ET FREIN À MAIN RS

SETUP GUIDE | GUIDE D'INSTALLATION

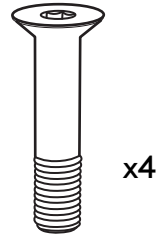

logitech

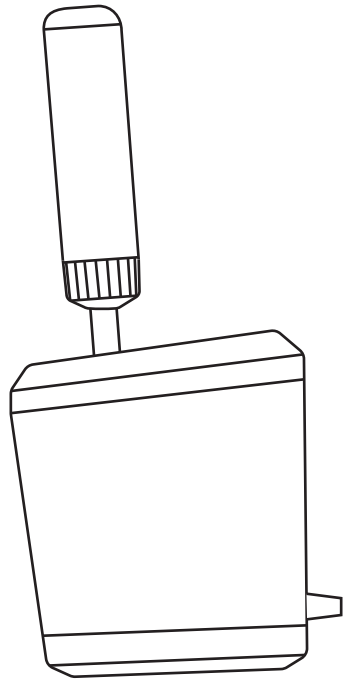

x4

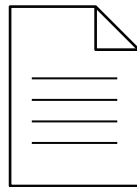
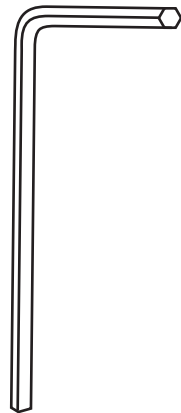
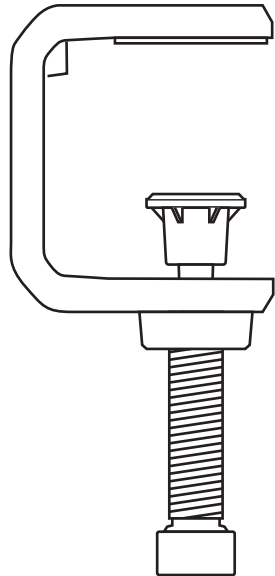

ENGLISH . . . . .	3
FRANÇAIS. . . . .	17
ESPAÑOL . . . . .	31
PORTUGUÊS . . . . .	45

# ATTACHING TO A DESK

To attach the product to your desk you will need to use the included clamp. The RS Shifter & Handbrake can be attached to either the front or top of the clamp using the included bolts.

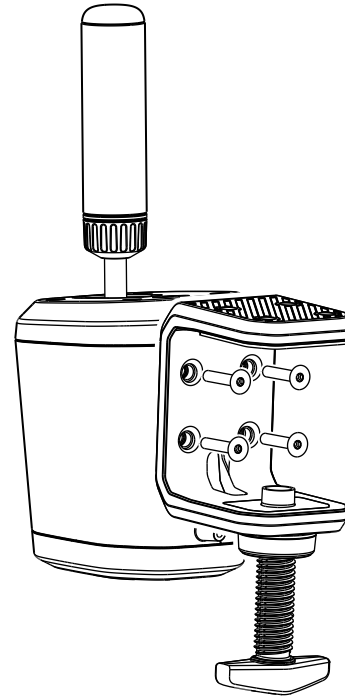

- 1 Unscrew the clamp screw until it is open and then continue to unscrew until the cap pops out - doing this will make it much easier to insert and tighten the bolts into the body.

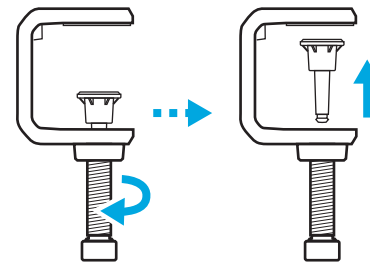

**2** Position the clamp against the body of the shifter, insert and tighten the bolts using the included hex key.

**3** Reinsert the cap of the clamp screw and push in until you feel it click into place.

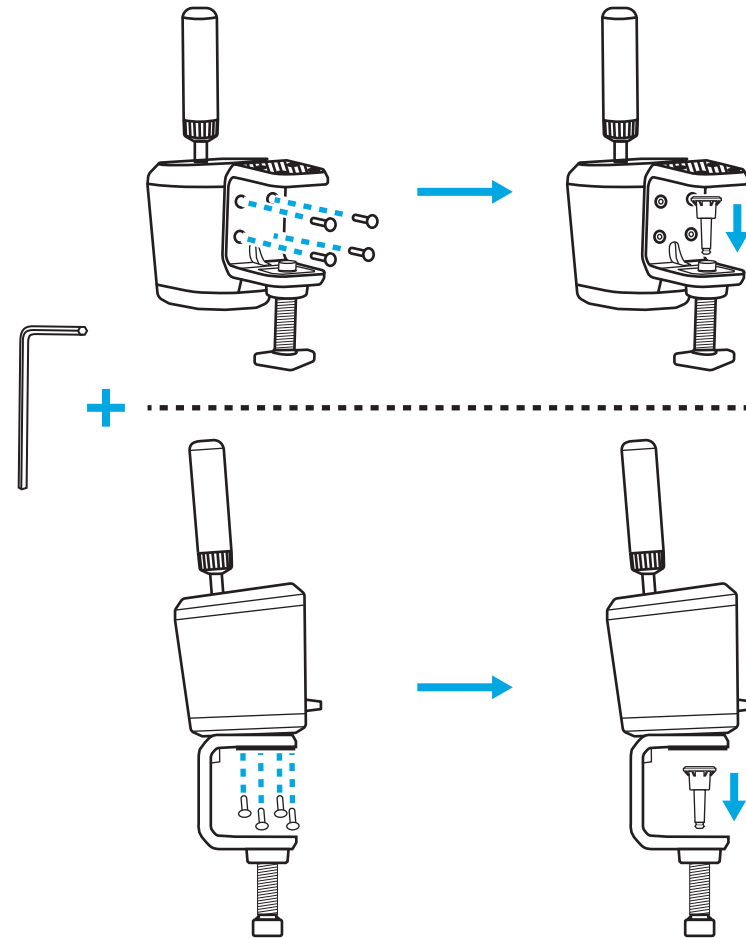

- 4** Position on your desk and adjust the clamp screw until it meets the bottom of the desk - at this point you normally need only another full turn of the clamp screw to ensure a good solid attachment. Do not overtighten.

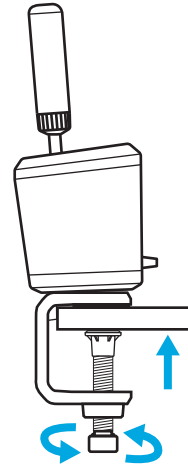
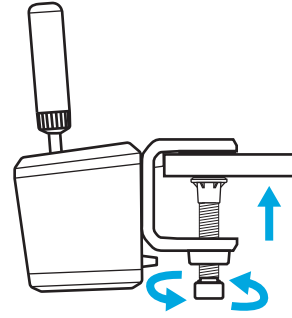

# ATTACHING TO A SIMULATION RIG

You can use the included bolts to attach to a plate on most simulation rigs. Similar to the desk clamp, attachment to the bottom or the back of the RS Shifter & Handbrake body is possible.

Depending on the thickness of the plate you are attaching to, washers (not included) may be needed to ensure the bolts don't encroach too far within the casing of your product. Follow this guideline to ensure you do not damage your product.

Where  $T$  = the thickness of the plate that you're attaching the shifter to and 20mm is the maximum that a bolt can be allowed to encroach inside the product.

For example, if you have a 4mm thick plate then the bolt can not be any more than 24mm in length ( $4\text{mm} + 20\text{mm} = 24\text{mm}$ ). If using longer bolts, washers of appropriate size will need to be used in order to reduce how far the bolt encroaches inside the product.

**Note:** for attaching more than one RS Shifter & Handbrake to your rig, the desk clamp can also be used to accommodate different configurations.

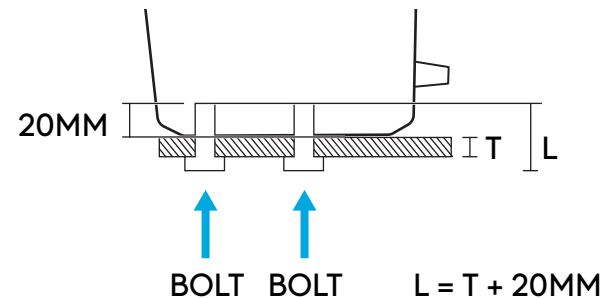
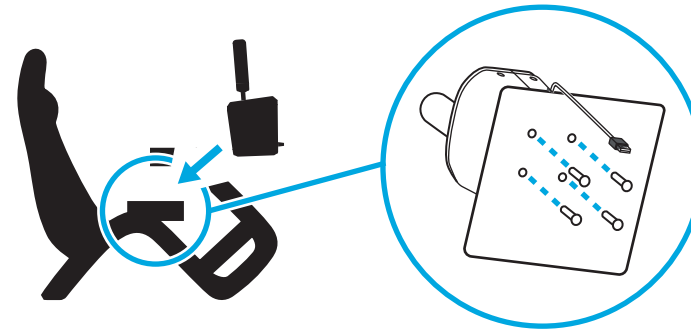

# ATTACHING THE HANDLE AND EXPLANATION OF MODES

Insert the handle into the appropriate hole depending on which mode you wish to use the RS Shifter & Handbrake in.

- The hole towards the middle of the product, outlined in blue, is for the sequential shifter mode
- The hole towards the back is for the handbrake modes

Screw the handle into the required hole until it is fully tightened - keep turning until the handle stops. Failure to fully tighten the handle could result in damage to the product or incorrect functionality.

The switch on the front of the product allows you to select the mode of operation you desire.

Sequential Shifter  - used for the Sequential mode.

Digital Handbrake  - a mode where, at a user-definable point in the handle's movement, a button press can be sent. This may be needed on certain titles where a handbrake axis is not supported.

Handbrake Axis  - a fully analog, proportional handbrake axis.

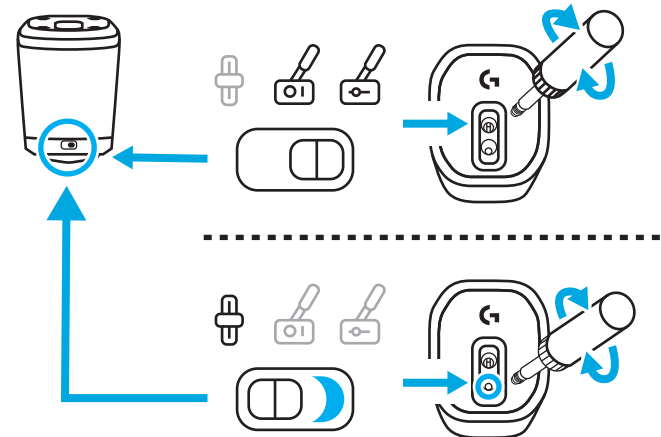
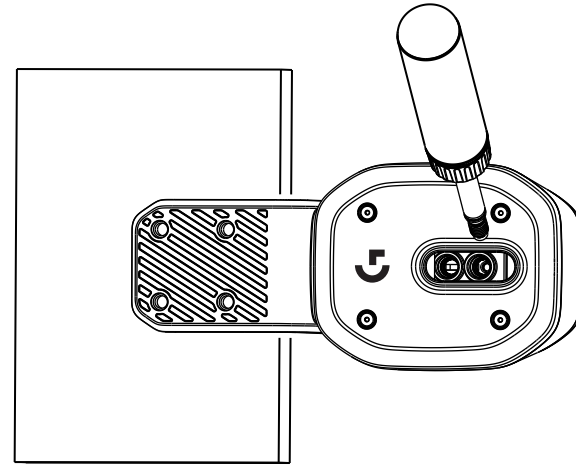

# ADJUSTMENT OF HANDLE HEIGHT

The height of the handle can be adjusted by loosening the collar at its base. Loosen the collar slightly, slide the handle to the desired position and then tighten the collar to lock it in place.



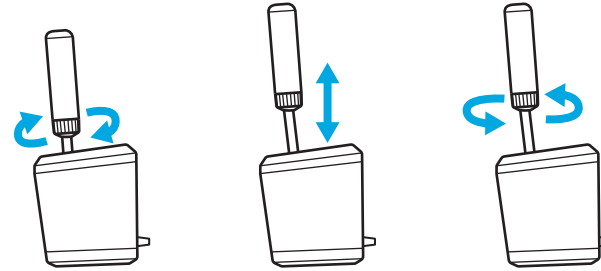







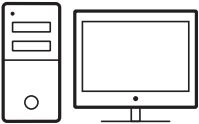







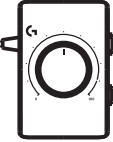

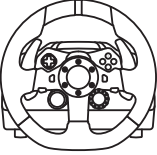
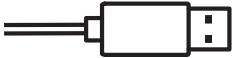
This can be useful to accommodate differing positions of your desk or sim rig shifter plate or even if using two RS Handbrake & Shifters side by side, with one in sequential mode and the other in handbrake mode, to aid ease of differentiation between the two units.



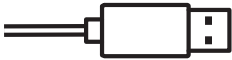

# SETTING UP RS SHIFTER AND HANDBRAKE IN GAMES TITLES

A handbrake or sequential shifter may often need some specific set up to be performed in game titles in order to make it function. This will also vary depending on which platform you're on and how the product is attached. This table summarises the options:

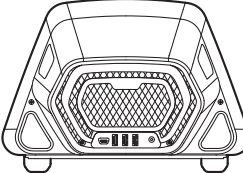
		
G29 G920 G923	   	     
PRO	       	   

**When connected directly to the PC** the RS Shifter & Handbrake acts as its own device and will need to be set up in game titles by assigning the functions using the options screens of the title you are using.

**When connected to a wheel with a USB A port on it** (such as the Pro Racing Wheel), some setup may still be required, depending on the game. Either way, when it's connected to the wheel it acts as if it is part of the wheel:

- Sequential Shifter operates the same functions as the paddle shifters on the wheel
- Digital Handbrake will actuate the Circle (PlayStation) or B (Xbox/PC) button of the wheel
- Handbrake Axis will actuate the Handbrake Axis that is present in the wheel

**When connecting to wheels such as G29, G920 or G923**, the use of the Logitech G Racing Adapter is required in order to adapt the USB port used on the RS Handbrake & Shifter to the analog 9 pin port used for the shift function of those wheels. As these wheels were not designed for a handbrake or sequential shifter, functionality is not as complete as when connected directly to a PC or a USB A wheel. Some titles will not be able to support this mode of operation as they don't feature the ability to reassign the gear functions.

A list of supported titles can be found at [logitechG.com/support/RS-SH](https://logitechG.com/support/RS-SH)

# ASSIGNING CONTROLS IN GAMES TITLES

Every game title can differ slightly in the exact method of assigning controls but the same basic paradigm applies:

- 1** Find the control options screen of the game title
- 2** Navigate to the function that you wish to reassign
- 3** Tell the game title that you want to reassign the control.  
The method for this will differ between games and platforms - it could be by:
  - a Pressing the selection button (usually the Cross or A button) on the wheel
  - b Clicking or double clicking with the mouse (PC only)
  - c Press return on the keyboard (PC only)
- 4** At this point the game title will wait for you to press/move the part of the controller that you want to assign - do so and the game title should register this movement and display the reassignment.

Further details of this can be found by watching the support videos on the Logitech support site at this link: [logitechG.com/support/RS-SH](https://logitechG.com/support/RS-SH)

# SETUP ON CONSOLE FOR G29, G920, G923 USING THE LOGITECH G RACING ADAPTER

As the G29, G920 and G923 have no support integrated for a sequential shifter or handbrake the only way to enable the RS Handbrake & Shifter is by using the Racing Adapter (sold separately).

- 1** Connect the product into the USB port on the Racing Adapter.
- 2** Connect the 9 pin cable supplied with the Racing Adapter to the shifter port on the underside of your wheel.
- 3** Connect the other end of the 9 pin cable to the appropriate 9 pin connection on the Racing Adapter.

**NOTE:** the Handbrake Axis mode is not supported in this configuration

Once you're connected you will need to reassign the controls in your games as directed in the Assigning Controls in Games Titles section of this manual. As the adapter is connecting through the 6 speed shifter port on the wheels, the sequential shifter and digital handbrake functions will emulate the existing gear shift positions, as follows:

Sequential Shift Up: Gear 3

Sequential Shift Down: Gear 4

Digital Handbrake: Gear 6

It is not possible to operate the Driving Force Shifter when using the RS Shifter & Handbrake in this configuration as the shifter port is not available; nor is it possible to operate more than one.

**NOTE:** some game titles may still not support this configuration if they have no method to reassign the gear shift functions. A list of supported titles can be found on the support site at [logitechG.com/support/RS-SH](https://logitechG.com/support/RS-SH)

# ADJUSTING RS SHIFTER AND HANDBRAKE SETTINGS USING G HUB

The settings screen in G HUB allows you to adjust and test any adjustments as you make them. Each of the modes on the product can be adjusted, as follows:

**Sequential Shifter:** adjust the actuation point of the shift function

The relevant shift function will illuminate as it actuates.

Lower values will move the shifter actuation point further away from center; higher values will move it closer.

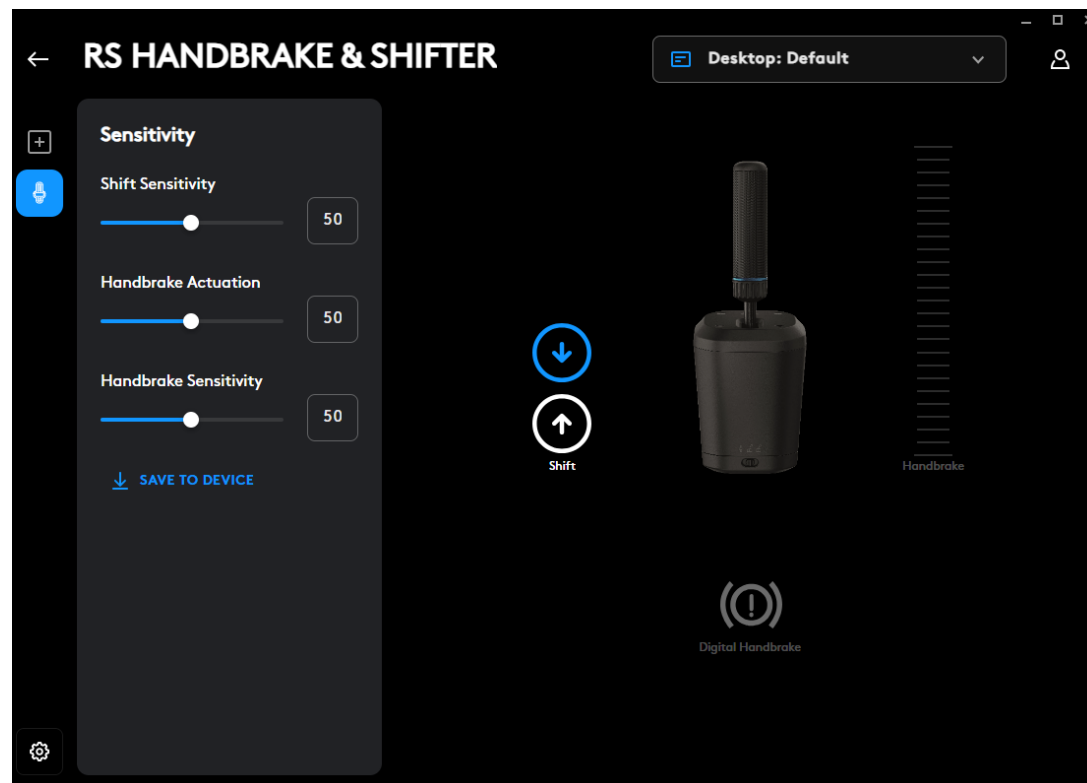

**Digital Handbrake:** adjust the actuation point of the digital handbrake “button”

The handbrake icon will illuminate as the actuation point is reached

Lower values will move the digital handbrake actuation point further away from the start of the lever’s movement; higher values will move it closer.

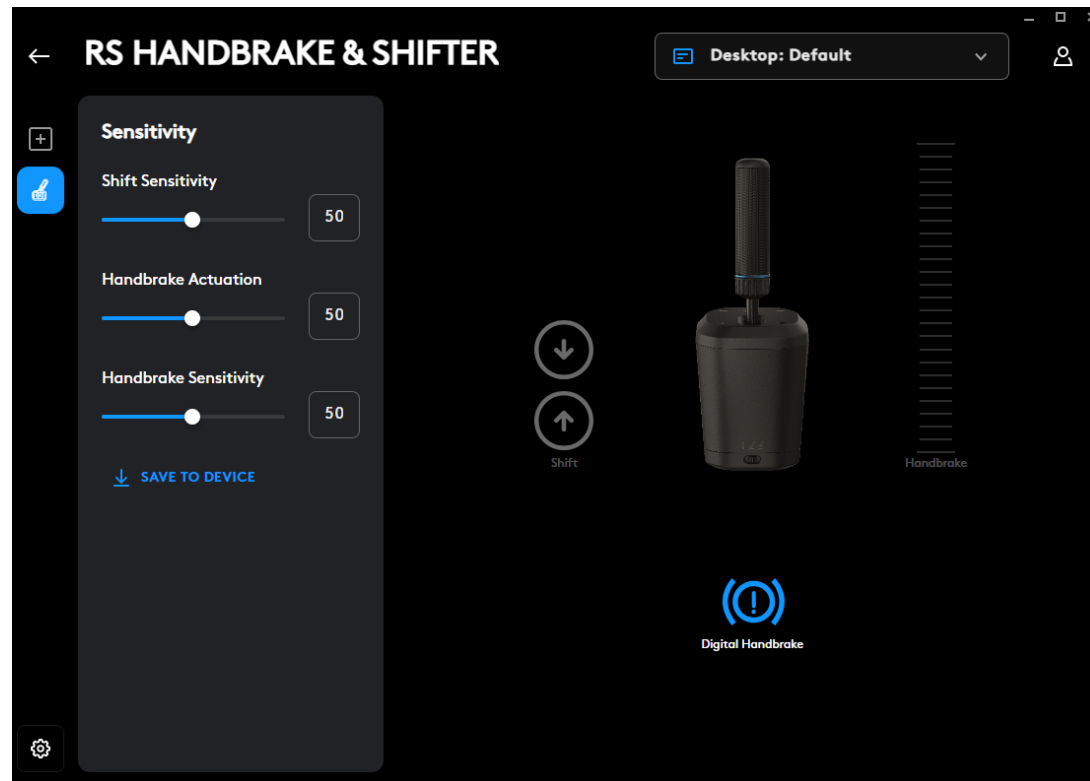

**Handbrake Axis:** adjustment of the axis curve sensitivity

Lower values will make the handbrake less sensitive at initial movement; higher values make it more sensitive; 50 sets a linear axis response.

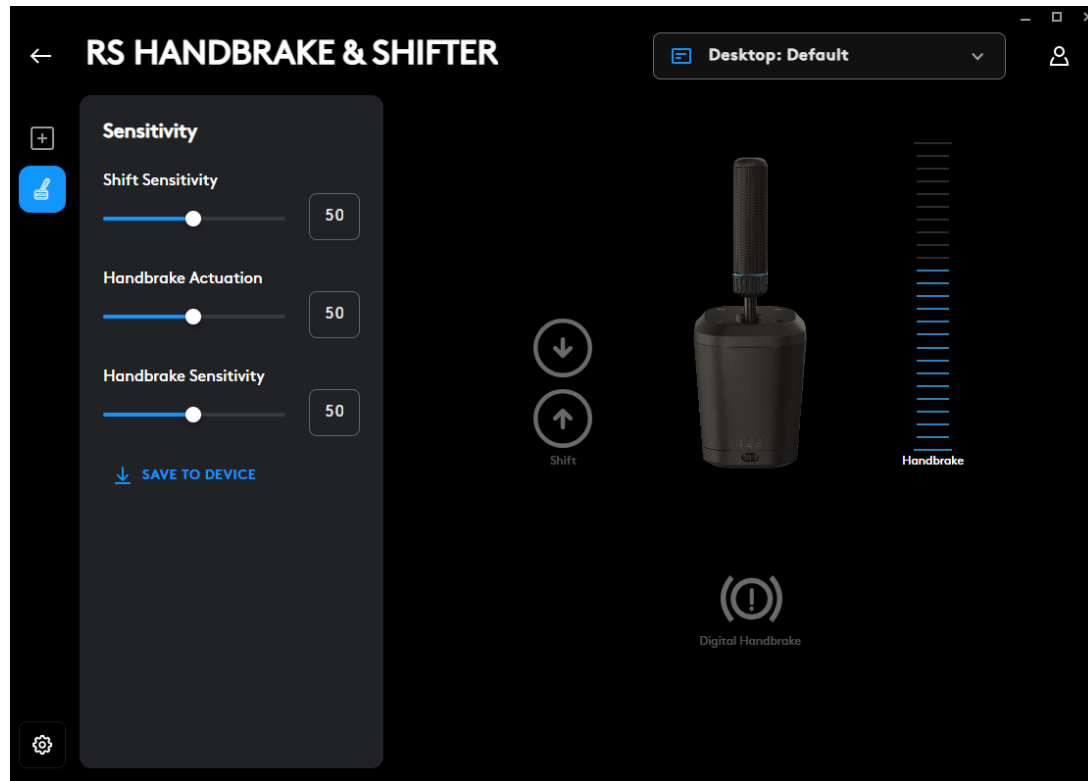

Adjustment is only possible using the G HUB software on a PC. More details of how to perform these adjustments can be found by watching the relevant video on the Logitech G support site.

### Save To Device

Once these settings have been adjusted they can be set in the firmware, so the product can then be used on a console (through a compatible Logitech G wheel) and those settings will still be present. Click the Save To Device option to perform this action.

# ASSIGNMENTS

It is also possible to assign keystroke and macros to the sequential shift and digital handbrake functions. The method for doing this is in line with any other device supported in G HUB.

## Questions?

[logitechG.com/support/RS-SH](https://logitechG.com/support/RS-SH)



# FIXATION SUR UN BUREAU

Pour fixer ce produit sur votre bureau, vous devez utiliser la fixation fournie. RS Shifter & Handbrake peut être fixé à l'avant ou en haut de la fixation à l'aide des boulons fournis.

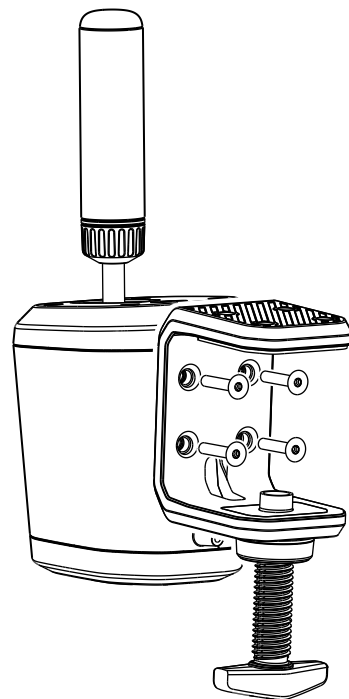

- 1 Dévissez la vis de la fixation jusqu'à ce qu'elle soit ouverte, puis continuez à la dévisser jusqu'à ce que le capuchon s'enlève: cela facilitera grandement l'insertion et le serrage des boulons.

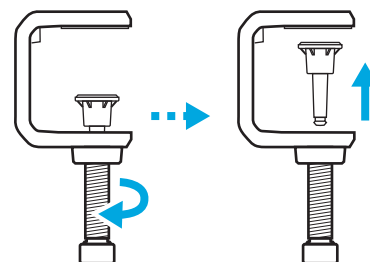

**2** Placez la fixation la pince contre le corps du levier de vitesses, placez les boulons et serrez-les à l'aide de la clé fournie.

**3** Replacez le capuchon de la vis de fixation et poussez-le jusqu'à ce que vous sentiez qu'il s'enclenche.

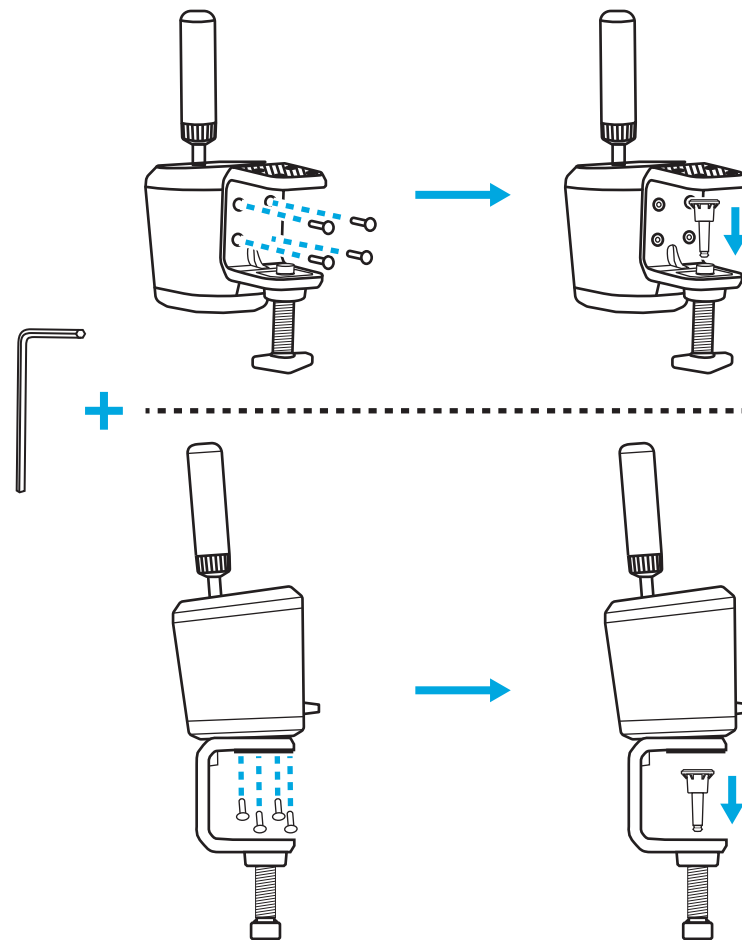

- 4** Positionnez la fixation sur votre bureau et ajustez la vis de fixation jusqu'à ce qu'elle atteigne le bas du bureau. À ce stade, il suffit normalement d'un autre tour complet de la vis pour assurer le serrage. Ne serrez pas trop.

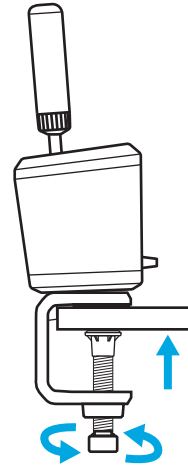
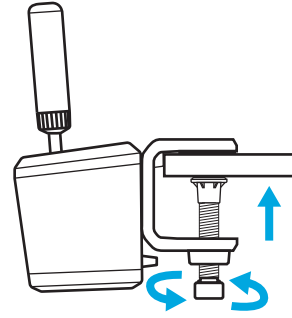

# FIXATION SUR UN SIÈGE DE SIMULATION

Vous pouvez utiliser les boulons fournis pour fixer une plaque sur la plupart des sièges de simulation. Comme pour la fixation de bureau, il est possible de la fixer au bas ou à l'arrière de RS Shifter & Handbrake.

En fonction de l'épaisseur de la plaque sur laquelle vous le fixez, vous aurez peut-être besoin de rondelles (non fournies) pour vous assurer que les boulons n'arrivent pas trop loin sur le boîtier de votre produit. Suivez ces instructions pour éviter d'endommager votre produit.

T correspond à l'épaisseur de la plaque sur laquelle vous fixez le levier de vitesse et 20 mm est le maximum que les boulons peuvent aller à l'intérieur du produit.

Par exemple, si vous avez une plaque de 4 mm d'épaisseur, la longueur du boulon ne peut pas dépasser 24 mm (4 mm + 20 mm = 24 mm). Si vous utilisez des boulons plus longs, vous devrez utiliser des rondelles d'une épaisseur adaptée afin de limiter la longueur des boulons dans le boîtier.

**Remarque:** la fixation de bureau peut également être utilisée pour permettre différentes configurations et fixer plus d'un RS Shifter & Handbrake à votre siège de simulation.

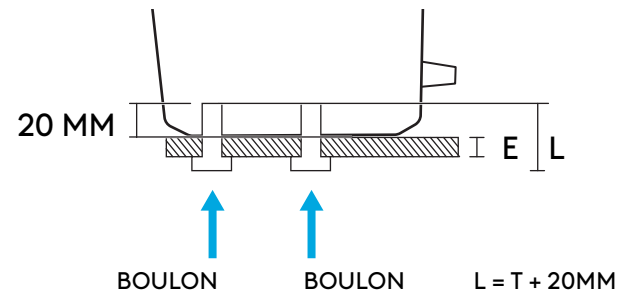
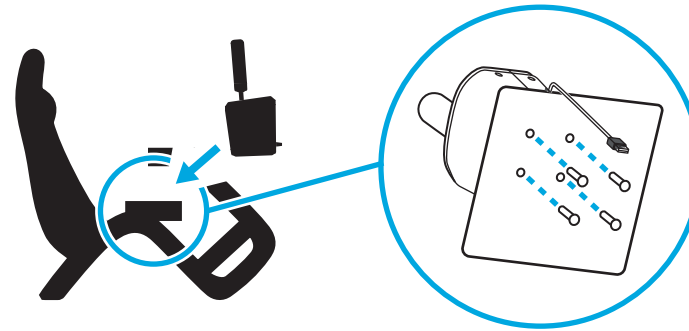

# INSTALLATION DU LEVIER ET EXPLICATION DES MODES

Insérez le levier dans le trou approprié en fonction du mode dans lequel vous souhaitez utiliser RS Shifter & Handbrake.

- Le trou qui se trouve vers le milieu du produit, en bleu, est destiné au mode de changement de vitesse séquentiel.
- Le trou qui se trouve vers l'arrière est destiné aux modes de frein à main.

Vissez le levier dans le trou choisi jusqu'à ce qu'il soit complètement serré: continuez à le visser jusqu'à ce qu'il ne tourne plus. Si le levier n'est pas assez serré, vous risquez d'endommager le produit ou bien il risque de ne pas fonctionner correctement.

L'interrupteur situé sur la partie avant du produit permet de sélectionner le mode de fonctionnement.

Changements de vitesse séquentiels  - pour le mode séquentiel.

Frein à main numérique  - mode dans lequel, au niveau d'un certain point défini par l'utilisateur dans la course du levier une pression sur un bouton peut être envoyée. Ceci peut être utile dans certains jeux où aucun axe de frein à main n'est pris en charge.

Axe de frein à main  - axe de frein à main entièrement analogique et proportionnel.

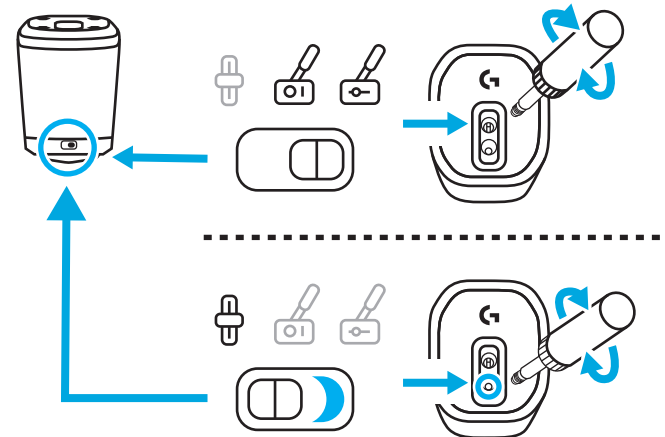
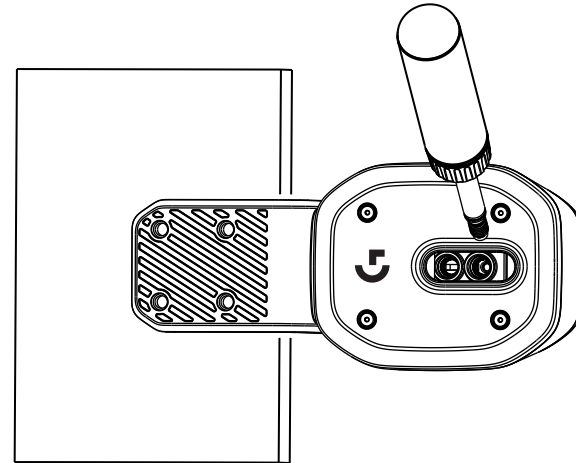

# RÉGLAGE DE LA HAUTEUR DU LEVIER





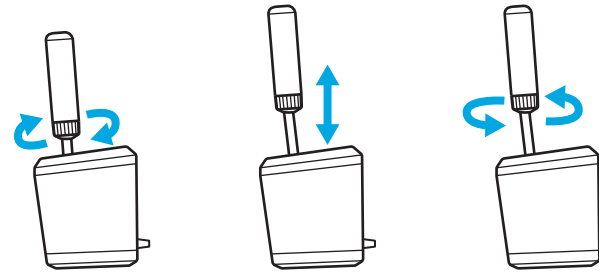















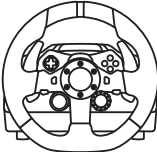

Vous pouvez régler la hauteur du levier en desserrant le collier situé à sa base. Desserrez légèrement le collier, faites glisser le levier dans la position souhaitée, puis resserrez le collier pour le bloquer.

Cela peut être utile pour s'adapter aux différentes positions de votre bureau ou de la plaque de changement de vitesse de votre siège de simulation, ou même si vous utilisez deux RS Shifter & Handbrake côte à côte, l'un en mode séquentiel et l'autre en mode frein à main, afin de faciliter la différenciation entre les deux unités.



# CONFIGURATION DU LEVIER DE VITESSE ET FREIN À MAIN RS DANS LES JEUX

Le frein à main et le levier de vitesse séquentiel doit souvent passer par une phase de configuration spécifique dans les jeux pour bien fonctionner. Ceci varie également en fonction de la plateforme sur laquelle vous vous trouvez et de la manière dont le produit est installé. Ce tableau résume les options possibles:

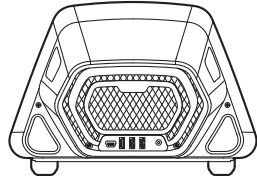
		
G29 G920 G923	   	     
PRO	       	   

**Lorsqu'il est connecté directement au PC**, RS Shifter & Handbrake agit comme son propre dispositif et devra être configuré dans les jeux en assignant les fonctions à l'aide des écrans d'options du jeu que vous utilisez.

**S'il est connecté à un volant doté d'un port USB A** (par exemple le volant Pro Racing Wheel), il est parfois nécessaire de procéder à une configuration supplémentaire, en fonction du jeu. Quoi qu'il en soit, une fois qu'il est connecté au volant, il agit comme s'il faisait partie du volant:

- Le changement de vitesse séquentiel fonctionne comme le levier de vitesses du volant.
- Le frein à main numérique actionne le bouton cercle (PlayStation) ou B (Xbox/PC) du volant.
- L'axe du frein à main actionnera l'axe du frein à main présent dans le volant.

**Lors de la connexion à des volants tels que les G29, G920 ou G923**, l'utilisation de l'adaptateur Logitech G Racing est nécessaire afin d'adapter le port USB utilisé sur RS Shifter & Handbrake au port analogique à 9 broches utilisé pour la fonction de changement de vitesse de ces volants. Comme ces volants n'ont pas été conçus pour un frein à main ou un levier de vitesse séquentiel, cette fonctionnalité n'est pas aussi complète que lorsqu'il est connecté directement à un PC ou à un volant USB A. Certains jeux ne pourront pas prendre en charge ce mode de fonctionnement, car ils n'offrent pas la possibilité de réaffecter les fonctions de changement de vitesse.

La liste des jeux compatibles est disponible à l'adresse [logitechG.com/support/RS-SH](https://logitechG.com/support/RS-SH).



# AFFECTATION DE COMMANDES DANS LES JEUX

Chaque jeu peut être légèrement différent dans la méthode d'affectation des commandes, mais le principe de base reste le même:

- 1** Trouvez l'écran des options de commande du jeu.
- 2** Accédez à la fonction que vous souhaitez réaffecter.
- 3** Indiquez au jeu que vous souhaitez réaffecter la commande. La méthode utilisée varie en fonction des jeux et des plateformes. Par exemple, vous pouvez devoir effectuer les opérations suivantes:
  - a Appuyer sur le bouton de sélection (généralement le bouton en forme de croix ou A) du volant.
  - b Cliquer ou double-cliquer avec la souris (PC uniquement).
  - c Appuyer sur la touche Entrée du clavier (PC uniquement).
- 4** À ce stade, le jeu attend que vous appuyiez sur la partie de la manette que vous souhaitez affecter ou que vous la déplaçiez. Faites-le et le jeu devrait enregistrer ce mouvement et afficher la réaffectation.

Vous trouverez plus de détails à ce sujet dans les vidéos d'assistance sur le site d'assistance de Logitech:  
[logitechG.com/support/RS-SH](https://logitechG.com/support/RS-SH)

# CONFIGURATION SUR CONSOLE POUR G29, G920, G923 À L'AIDE DE L'ADAPTATEUR LOGITECH G RACING

Comme les G29, G920 et G923 n'ont pas de support intégré pour un levier de changement de vitesse séquentiel ou un frein à main, la seule façon d'activer RS Shifter & Handbrake est d'utiliser l'adaptateur Racing (vendu séparément).

- 1** Connectez le produit au port USB de l'adaptateur Racing.
- 2** Branchez le câble à 9 broches fourni avec l'adaptateur Racing au port de changement de vitesse situé sous le volant.
- 3** Branchez l'autre extrémité du câble à 9 broches sur la connexion à 9 broches appropriée de l'adaptateur Racing.

**REMARQUE:** le mode Axe de frein à main n'est pas pris en charge dans cette configuration.

Une fois que vous êtes connecté, vous devez réaffecter les commandes de vos jeux comme indiqué dans la section Affectation des commandes dans les jeux de ce manuel. Comme l'adaptateur est connecté au port du levier de vitesse à 6 rapports sur les volants, les fonctions de levier de vitesse séquentiel et de frein à main numérique émuleront les positions de changement de vitesse existantes comme suit:

Changement de vitesse séquentiel vers le haut: 3e rapport

Passage séquentiel au rapport inférieur: 4e rapport

Frein à main numérique: 6e rapport

Il n'est pas possible d'utiliser le levier de vitesse Driving Force lors de l'utilisation de RS Shifter & Handbrake dans cette configuration, car le port du levier de vitesse n'est pas disponible; il n'est pas non plus possible d'en utiliser plus d'un.

**REMARQUE :** certains jeux peuvent ne pas accepter cette configuration s'ils ne proposent aucune méthode pour réaffecter les fonctions de changement de vitesse. La liste des jeux compatibles est disponible sur le site d'assistance à l'adresse [logitechG.com/support/RS-SH](http://logitechG.com/support/RS-SH).

# AJUSTEMENT DES PARAMÈTRES DU LEVIER DE VITESSE ET FREIN À MAIN RS À L'AIDE DE G HUB

L'écran des paramètres de G HUB vous permet d'ajuster et de tester tous les paramètres au fur et à mesure de vos réglages. Chacun des modes du produit peut être réglé comme suit:

**Changements de vitesse séquentiels:** ajustement du point d'action de la fonction de changement de vitesse

La fonction de changement de vitesse correspondante s'allume lorsqu'elle est activée.

Une valeur plus basse éloignera le point d'action du levier de vitesses du centre et une valeur plus élevée l'en rapprochera.

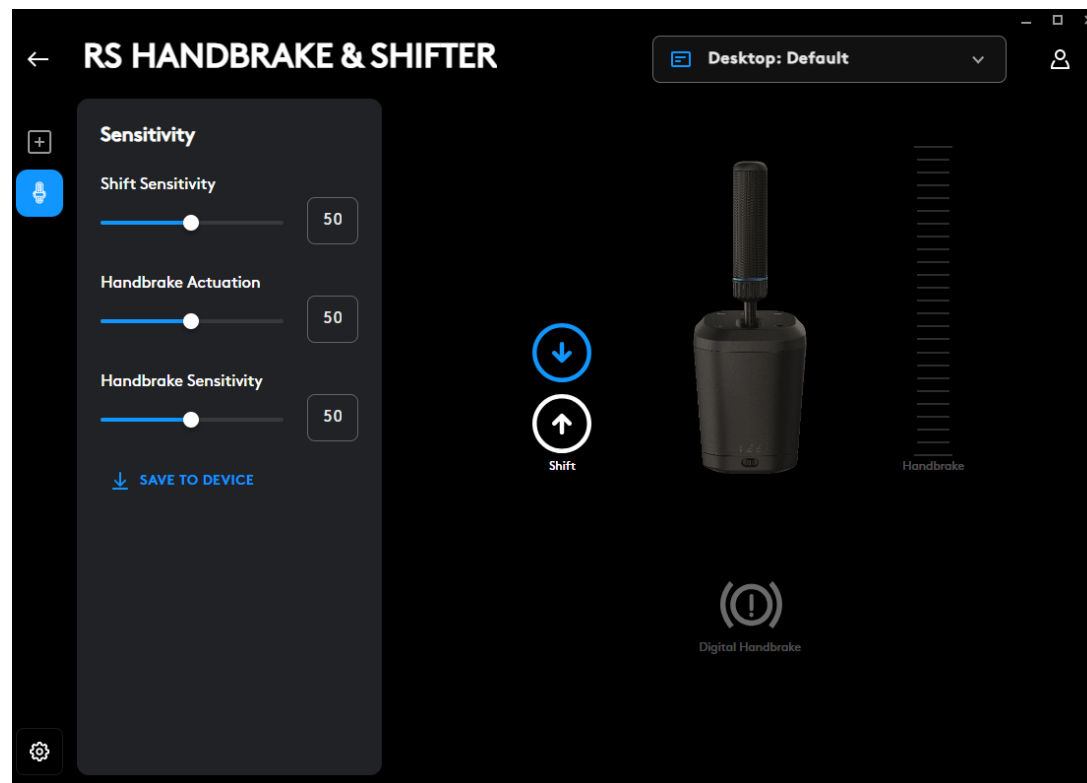

**Frein à main numérique:** ajustement du point d'actionnement du « bouton » du frein à main numérique

L'icône du frein à main s'allume lorsque le point d'actionnement est atteint.

Une valeur plus faible éloignera le point d'actionnement numérique du frein à main du début du mouvement du levier et une valeur plus élevée l'en rapprochera.

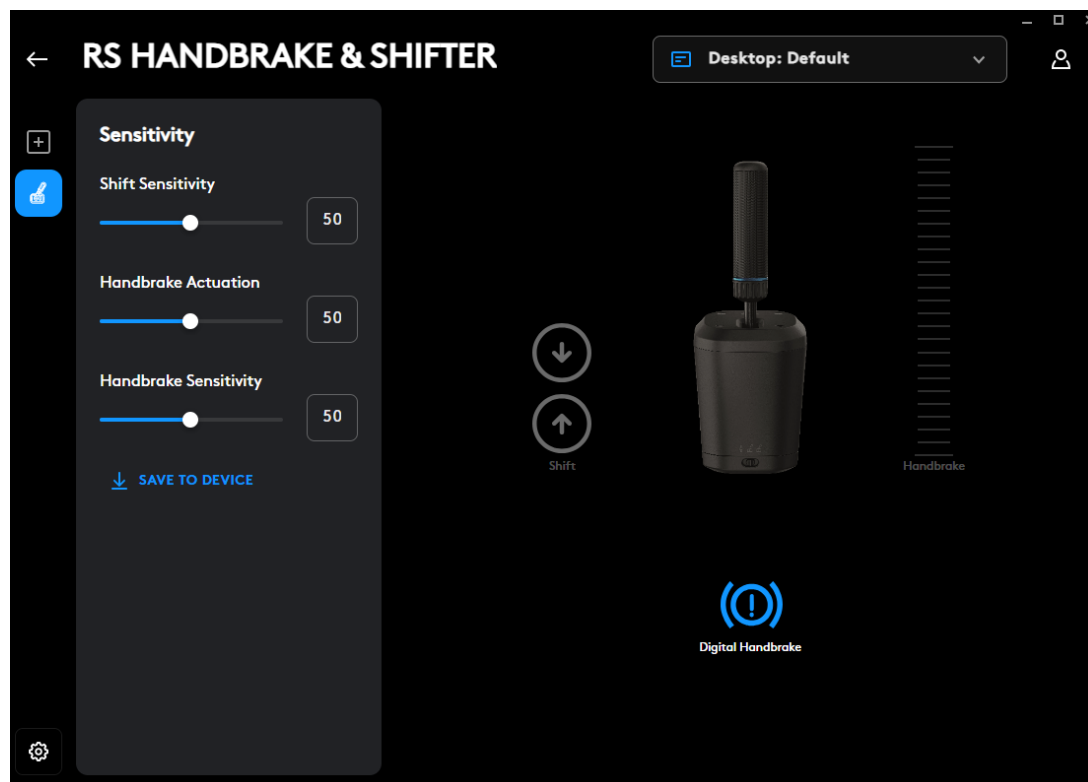

**Axe du frein à main:** réglage de la sensibilité de la courbe de l'axe

Une valeur plus basse rend le frein à main moins sensible lors du mouvement initial et une valeur plus élevée le rend plus sensible. La valeur 50 définit une réponse linéaire de l'axe.

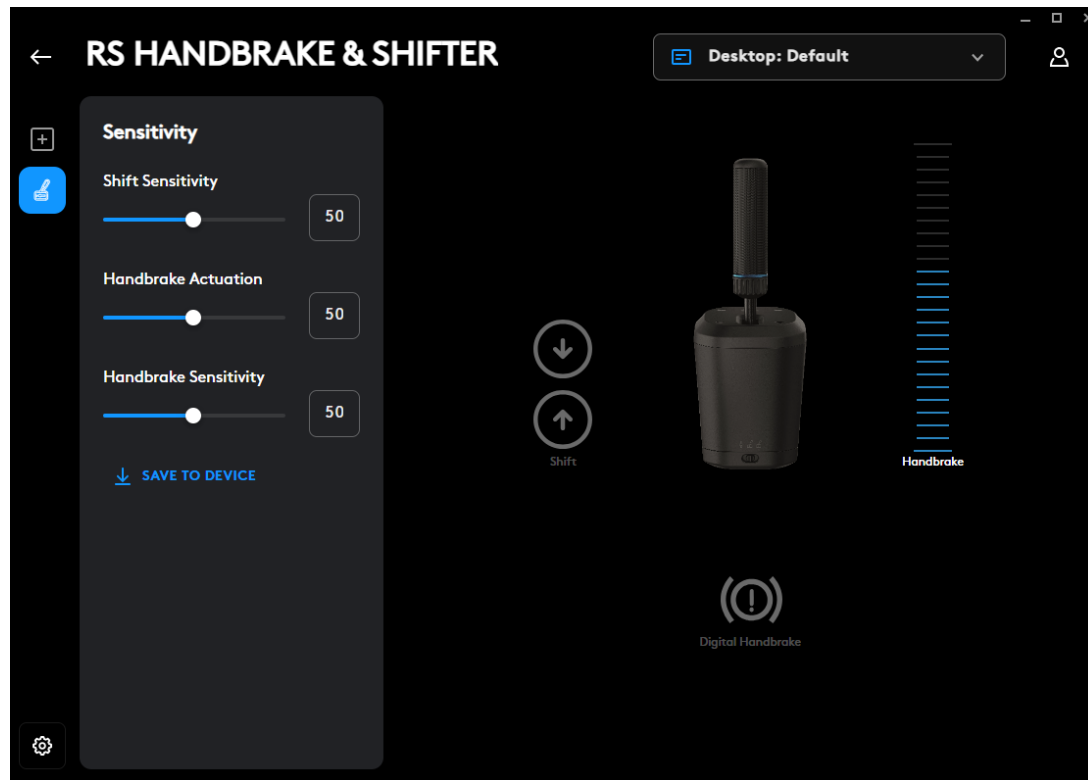

Le réglage n'est possible qu'avec le logiciel G HUB sur PC. Vous trouverez plus de détails sur la manière d'effectuer ces réglages en regardant la vidéo correspondante sur le site d'assistance Logitech G.

### Enregistrer sur le dispositif

Une fois ces paramètres ajustés, ils peuvent être définis dans le micrologiciel, de sorte que le produit peut ensuite être utilisé sur une console (par l'intermédiaire d'un volant compatible Logitech G) et ces paramètres resteront toujours présents. Cliquez sur l'option Enregistrer dans le dispositif pour effectuer cette action.

# AFFECTATIONS

Il est également possible d'affecter des séquences de touches et des macros aux fonctions de changement de vitesse séquentiel et de frein à main numérique. La méthode à suivre est la même que pour tout autre dispositif pris en charge par G HUB.

**Des questions?**

[logitechG.com/support/RS-SH](https://logitechG.com/support/RS-SH)

# FIJACIÓN A UN ESCRITORIO

Para fijar el producto a tu escritorio debes utilizar la abrazadera incluida. La RS Shifter & Handbrake puede fijarse a la parte delantera o superior de la abrazadera utilizando los pernos incluidos.

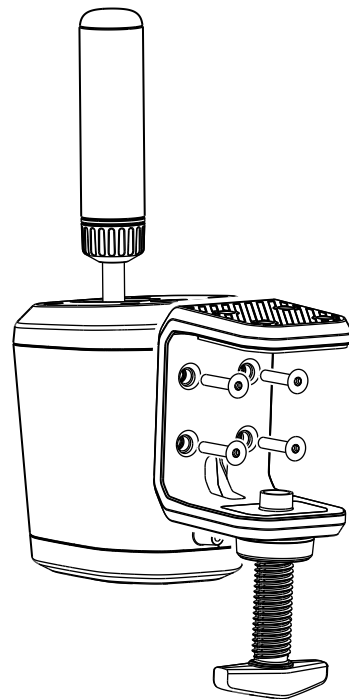

- 1 Desenrosca el tornillo de la abrazadera hasta que quede abierta y después síguelo desenroscando hasta que la tapa salte. Esto facilitará introducir y apretar los tornillos en la estructura.

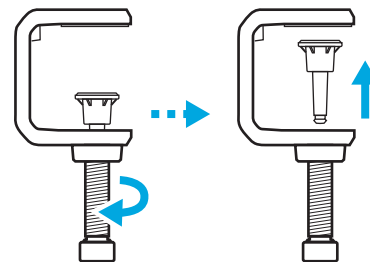

**2** Coloca la abrazadera contra la estructura de la palanca de cambios, inserta y aprieta los tornillos con la llave hexagonal incluida.

**3** Introduce nuevamente el tapón del tornillo de la abrazadera y empújalo hasta que escuches que encaja en su sitio.

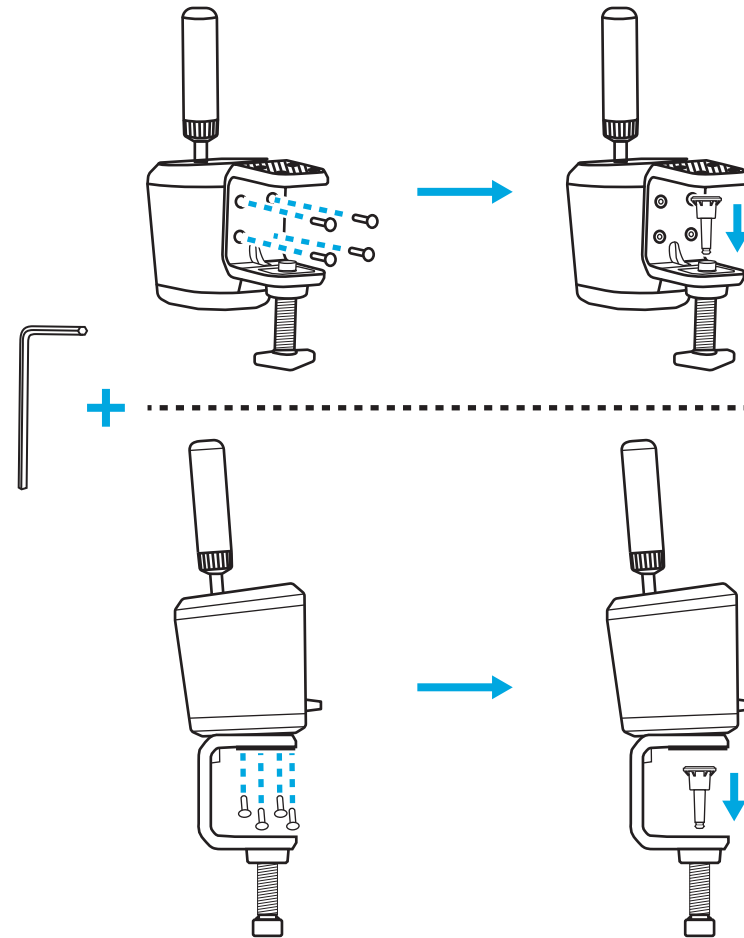



- 4** Colócalo sobre el escritorio y ajusta el tornillo de la abrazadera hasta que toque la parte inferior del escritorio. En este punto, normalmente solo necesitarás otra vuelta completa del tornillo de la abrazadera para garantizar una buena fijación. No aprietes demasiado.

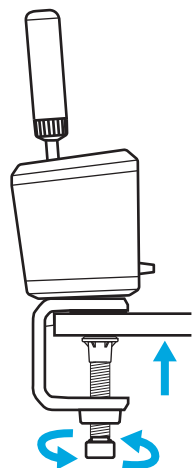
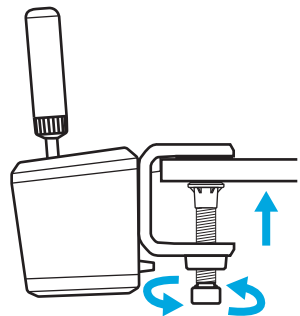

# FIJACIÓN A UN EQUIPO DE SIMULACIÓN

En la mayoría de los equipos de simulación, puedes utilizar los pernos incluidos para fijarlo a una placa. Al igual que la pinza para escritorio, se puede fijar a la parte inferior o posterior de la estructura de la RS Shifter & Handbrake.

Según el grosor de la placa donde lo fijarás, tal vez necesites arandelas (no incluidas) para asegurarte de que los pernos no invadan demasiado la carcasa del producto. Sigue esta instrucción para no dañar el producto.

Donde  $T$  = el grosor de la placa a la que fijarás la palanca de cambios, y 20 mm es la profundidad máxima que puede introducirse un tornillo en el producto.

Por ejemplo, si tienes una placa de 4 mm de grosor, el tornillo no puede tener más de 24 mm de longitud ( $4 \text{ mm} + 20 \text{ mm} = 24 \text{ mm}$ ). Si utilizas pernos más largos, debes colocar arandelas del tamaño adecuado para disminuir la profundidad en la que el perno se introducirá en el producto.

**Nota:** Para acoplar más de una RS Shifter & Handbrake a tu equipo, también se puede utilizar la abrazadera para escritorio para establecer diferentes configuraciones.

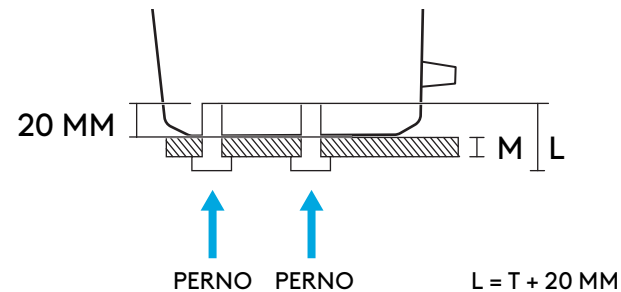
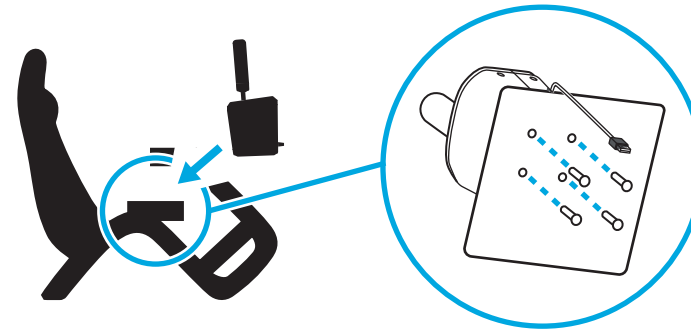

# COLOCACIÓN DEL MANGO Y EXPLICACIÓN SOBRE LOS MODOS

Inserta la manija en el orificio adecuado, según el modo en que quieras utilizar la RS Shifter & Handbrake.

- El orificio que va hacia el centro del producto, marcado en azul, sirve para el modo de cambio secuencial
- El orificio que va hacia atrás sirve para los modos del freno de mano

Enrosca el mango en el orificio correspondiente hasta que quede totalmente apretado. Sigue girando hasta que el mango se detenga. Si no aprietas bien el mango, podrías dañar el producto o causar un funcionamiento incorrecto.

El interruptor ubicado en la parte frontal del producto te permitirá seleccionar el modo de funcionamiento que desees.

Palanca de cambios secuencial  - Se utiliza para el modo secuencial.

Freno de mano digital  - Es un modo en el que, en un punto que se define por el movimiento que hace el usuario en el mango, se puede enviar una pulsación tipo botón. Esto puede ser necesario en algunos títulos en los que no funciona un eje de freno de mano.

Eje de freno de mano  - Un eje de freno de mano totalmente analógico y proporcional.

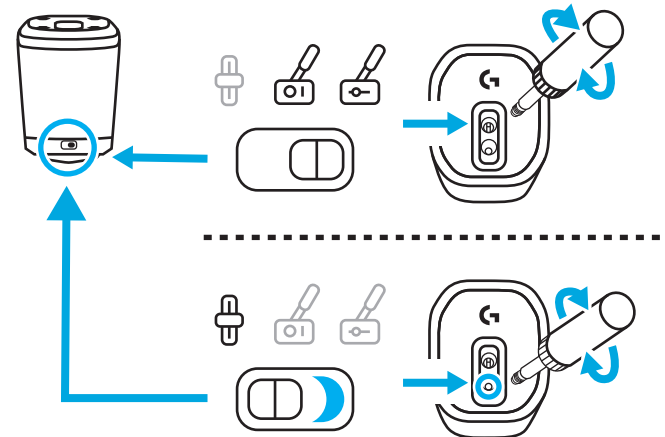
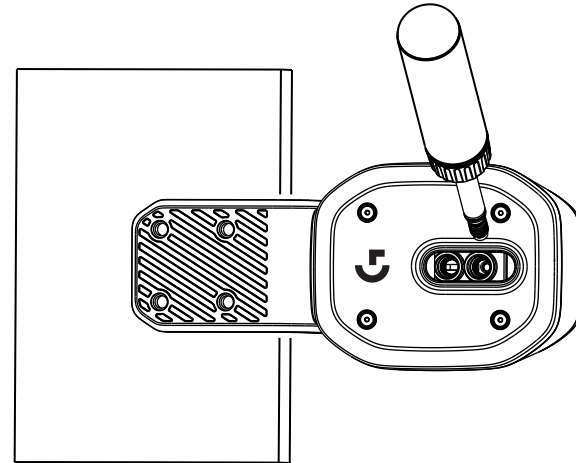

## AJUSTE DE LA ALTURA DEL MANGO





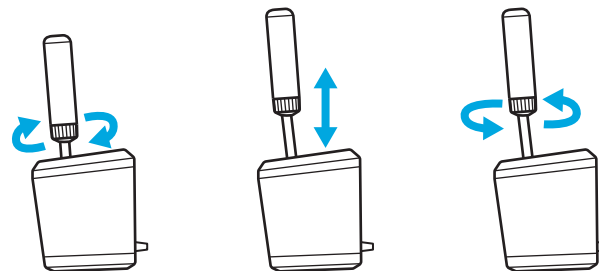





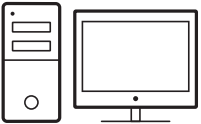
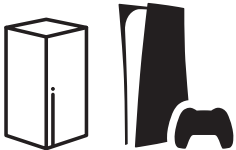







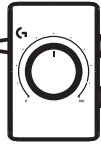

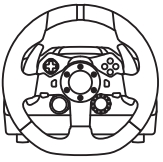

La altura del mango puede ajustarse aflojando el collar en la base. Afloja ligeramente el collar, desliza el mango hasta la posición deseada y después aprieta el collar para fijarlo en su sitio.

Esto puede ser útil para ajustar la placa de cambio en diferentes posiciones en tu equipo de sobremesa o simulación, o incluso si utilizas dos RS Handbrake & Shifters una al lado de otra, con una en modo secuencial y la otra en modo freno de mano, para distinguir más fácilmente entre las dos unidades.



# CONFIGURACIÓN DE LA RS SHIFTER Y HANDBRAKE EN TÍTULOS DE JUEGOS

Un freno de mano o una palanca de cambios secuencial pueden necesitar a menudo alguna configuración específica en los juegos para que funcionen. Esto también variará según la plataforma en la que juegues y cómo esté fijado el producto. En esa tabla se resumen las opciones:

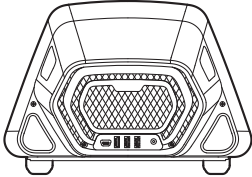
		
G29 G920 G923	   	     
PRO	       	   

**Cuando se conecta directamente a la PC**, la RS Shifter & Handbrake actúa como un dispositivo propio y debe configurarse en los títulos de juego asignando las funciones mediante las pantallas de opciones del título que estés utilizando.

**Cuando se conecta a un volante con un puerto USB A en él** (como el Pro Racing Wheel), aún puede ser necesaria alguna configuración, según el juego. De cualquier modo, cuando está conectado al volante actúa como si formara parte de él:

- La palanca de cambios secuencial tiene las mismas funciones que las palancas de cambios del volante
- El freno de mano digital accionará el botón Círculo (PlayStation) o B (Xbox/PC) del volante
- El eje del freno de mano accionará el eje del freno de mano que se encuentra en el volante

**Cuando se conecta a volantes como G29, G920 o G923**, es necesario utilizar el adaptador Logitech G Racing para adaptar el puerto USB que se utiliza en la RS Handbrake & Shifter al puerto analógico de 9 pines que se utiliza para la función de cambio de dichos volantes. Dado que estos volantes no se diseñaron para un freno de mano o una palanca de cambios secuencial, la función no es tan completa como cuando se conectan directamente a una PC o a un volante USB A. Algunos títulos no admitirán este modo de funcionamiento, ya que no pueden reasignar las funciones del equipo.

Puedes encontrar una lista de títulos compatibles en [logitechG.com/support/RS-SH](https://logitechG.com/support/RS-SH)

# ASIGNACIÓN DE CONTROLES EN TÍTULOS DE JUEGOS

Cada título de juego puede variar ligeramente en el método exacto para asignar los controles, pero se aplica el mismo paradigma básico:

- 1** Busca la pantalla opciones de control del título del juego
- 2** Busca la función que quieres reasignar
- 3** Indica al título del juego que quieres reasignar el control. El método variará según los juegos y las plataformas. Podría ser:
  - a Pulsando el botón de selección (normalmente el botón Cruz o A) del volante
  - b Hacer clic o doble clic con el mouse (solo en PC)
  - c Pulsa volver en el teclado (solo en PC)
- 4** En este punto, el título del juego esperará a que pulses/nuevas la parte del control que quieres asignar. Al hacerlo, el título del juego debe registrar este movimiento y mostrar la reasignación.

Puedes encontrar más información en los videos de soporte que se proporcionan en el siguiente enlace al sitio de Logitech: [logitechG.com/support/RS-SH](https://logitechG.com/support/RS-SH)

# CONFIGURACIÓN EN CONSOLA PARA G29, G920, G923 UTILIZANDO EL ADAPTADOR LOGITECH G RACING

Como los G29, G920 y G923 no tienen soporte integrado para aplicar un cambio secuencial o freno de mano, la única forma de activar la RS Shifter & Handbrake es utilizando el adaptador Racing (se vende por separado).

- 1** Conecta el producto al puerto USB del Racing Adapter.
- 2** Conecta el cable de 9 pines que se proporciona con el Racing Adapter al puerto de la palanca de cambios situado en la parte inferior del volante.
- 3** Conecta el otro extremo del cable de 9 pines a la conexión de 9 pines correspondiente del Racing Adapter.

**NOTA:** El modo eje del freno de mano no es compatible con esta configuración

Una vez que lo conectes, tendrás que reasignar los controles en tus juegos tal como se indica en la sección Asignación de controles a títulos de juegos de este manual. Como el adaptador se conecta mediante la palanca de cambios de 6 velocidades de los volantes, las funciones de la palanca de cambios secuencial y freno de mano digital emularán las posiciones del cambio existentes en el equipo, tal como se indica a continuación:

Cambio secuencial hacia arriba: Equipo 3

Cambio secuencial hacia abajo: Equipo 4

Freno de mano digital: Equipo 6

No es posible accionar la Driving Force Shifter cuando se utiliza la RS Shifter & Handbrake en esta configuración, ya que el puerto de la palanca de cambio no está disponible. Tampoco es posible accionar más de una.

**NOTA:** Algunos títulos de juegos pueden seguir sin admitir esta configuración si no cuentan con un método para reasignar las funciones del cambio en el equipo. Puedes encontrar una lista de títulos compatibles en el soporte del sitio [logitechG.com/support/RS-SH](http://logitechG.com/support/RS-SH)



# AJUSTE DEL RS SHIFTER AND HANDBRAKE CON G HUB

La pantalla de ajustes del G HUB te permite ajustar y probar los ajustes a medida que los activas. Cada uno de los modos del producto puede ajustarse, tal como se indica a continuación:

**Palanca de cambios secuencial:** Ajusta el punto de actuación de la función de cambio

La función de cambio correspondiente se iluminará cuando se active.

Los valores más bajos alejarán del centro el punto de accionamiento de la palanca de cambios. Los valores más altos lo acercarán.

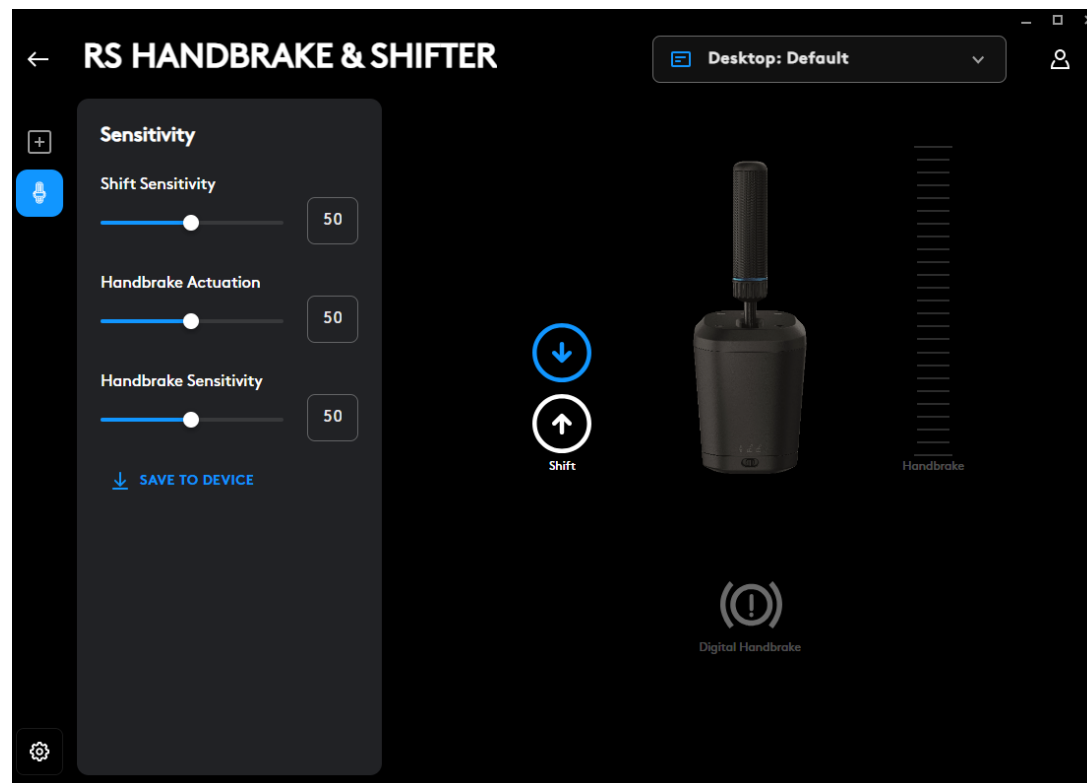

**Freno de mano digital:** Ajusta el punto de accionamiento del "botón" del freno de mano digital

El icono del freno de mano se iluminará al alcanzar el punto de accionamiento

Los valores más bajos alejarán del inicio del movimiento de la palanca el punto de accionamiento digital del freno de mano. Los valores más altos lo acercarán.

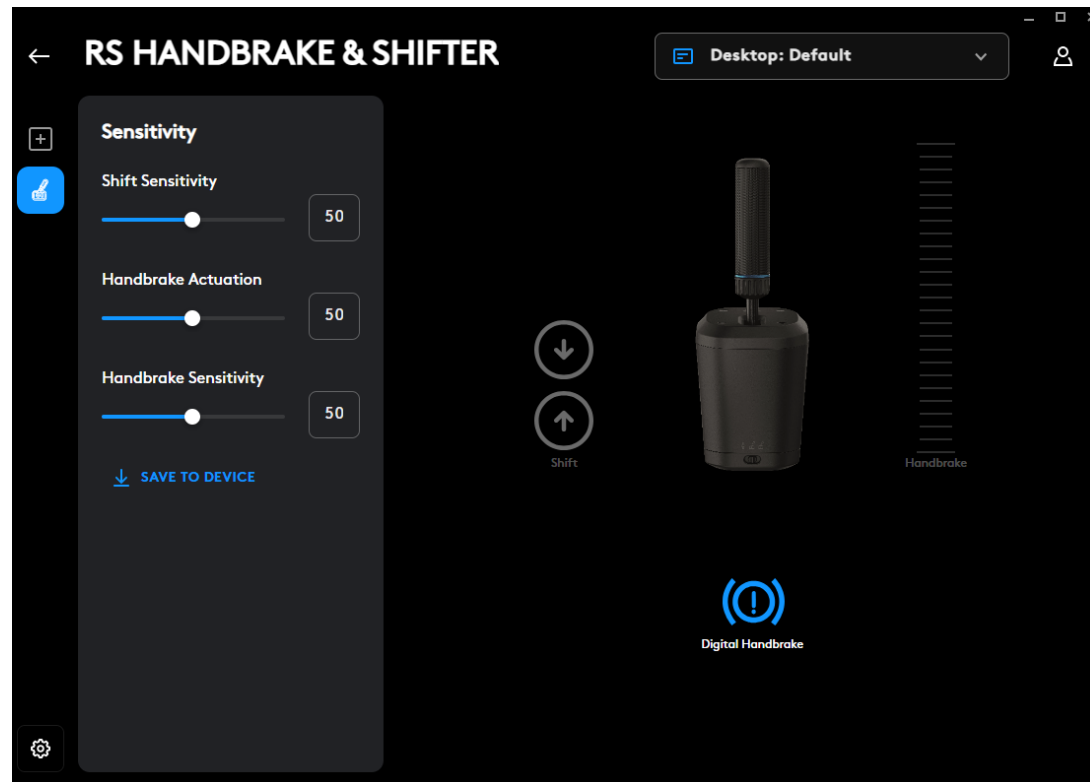

**Eje del freno de mano:** Ajusta la sensibilidad de la curva del eje

Los valores más bajos harán que el freno de mano sea menos sensible en el movimiento inicial. Los valores más altos lo harán más sensible. En 50, establece una respuesta lineal del eje.

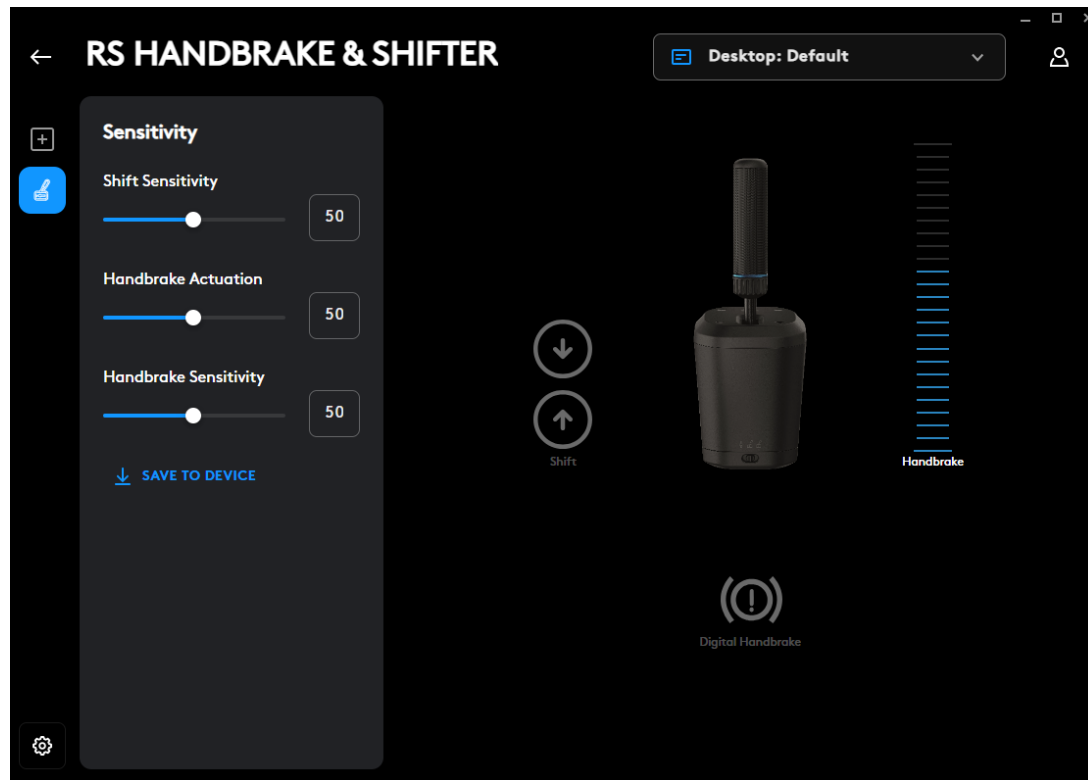

El ajuste solo es posible utilizando el software G HUB en una PC. Puedes encontrar más detalles sobre cómo aplicar estos ajustes en el video correspondiente que se encuentra en la página de soporte de Logitech G.

### Guardar en un dispositivo

Una vez ajustados estos parámetros, se pueden fijar en el firmware, de modo que el producto se puede utilizar en una consola (con un volante Logitech G compatible) y esos parámetros seguirán estando presentes. Haz clic en la opción Guardar en un dispositivo para aplicar esta acción.

# ASIGNACIONES

También es posible asignar pulsaciones y macros a las funciones de cambio secuencial y freno de mano digital. El método para hacerlo se encuentra en línea para cualquier otro dispositivo compatible con G HUB.

¿Tienes dudas?

[logitechG.com/support/RS-SH](https://logitechG.com/support/RS-SH)

# FIXAÇÃO EM UMA MESA

Para fixar o produto na mesa, será necessário usar o suporte incluído. É possível usar os parafusos incluídos para prender o RS Shifter & Handbrake na parte frontal ou superior do suporte.

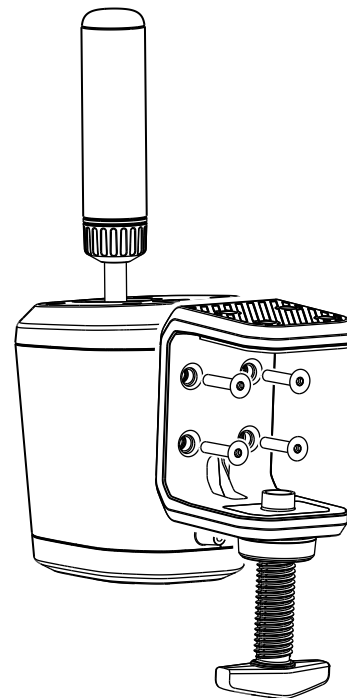

- 1 Desparafuse o parafuso do suporte até ficar aberto e, em seguida, continue a desparafusar até a tampa sair. Isso facilitará muito a inserção e o aperto dos parafusos no corpo do sistema.

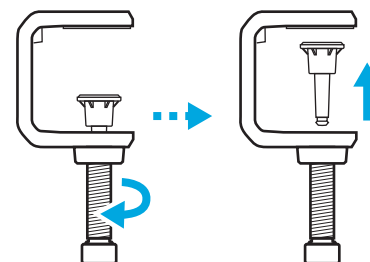

**2** Posicione o suporte contra o corpo da alavanca do câmbio, insira e aperte os parafusos com a chave sextavada incluída.

**3** Reinsira a tampa do parafuso do suporte e empurre-a até sentir um clique.

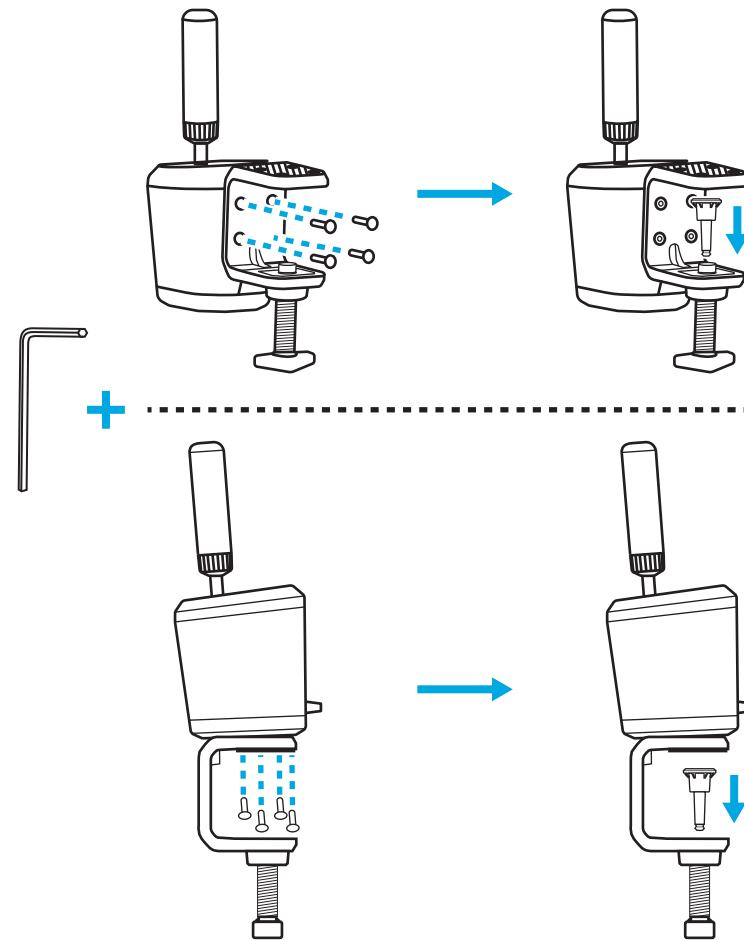

- 4** Posicione o suporte na mesa e ajuste o parafuso dele até encostar na parte inferior da mesa. Nesse momento, normalmente é necessário apenas mais uma volta completa do parafuso do suporte para garantir uma fixação adequada. Não aperte demais.

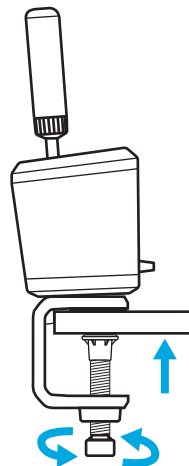
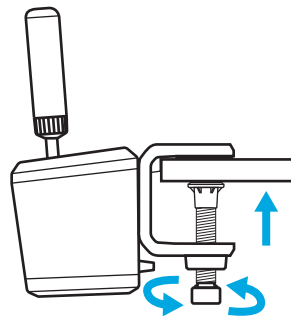

# FIXAÇÃO A UM EQUIPAMENTO DE SIMULAÇÃO

É possível usar os parafusos incluídos para fixação em uma placa na maioria dos equipamentos de simulação. Semelhante ao suporte de mesa, é possível prender na parte inferior ou posterior do corpo do RS Shifter & Handbrake.

Dependendo da espessura da placa à qual o suporte será fixado, pode ser necessário usar arruelas (não incluídas) para garantir que os parafusos não entrem demais na estrutura do produto. Siga essa orientação para não danificar o produto.

Em que T é a espessura da placa à qual a alavanca de câmbio será fixada, e 20 mm é a profundidade máxima de fixação do parafuso na estrutura do produto.

Por exemplo, se a placa tiver 4 mm de espessura, o parafuso poderá ter no máximo 24 mm de comprimento (4 mm + 20 mm = 24 mm). Se usar parafusos mais longos, será necessário usar arruelas de tamanho adequado para reduzir a profundidade de inserção do parafuso na estrutura do produto.

**Observação:** para incluir mais de um RS Shifter & Handbrake no equipamento, o suporte de mesa também pode ser usado para diferentes configurações.

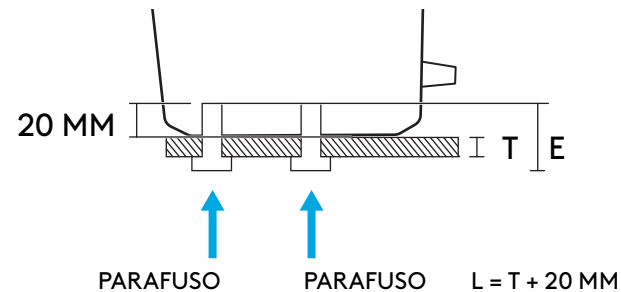
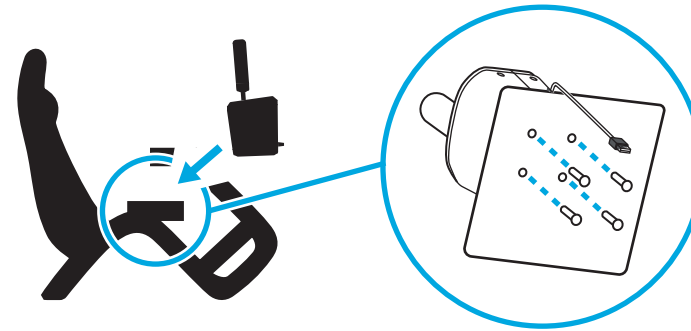



# FIXAÇÃO DA ALAVANCA E EXPLICAÇÃO DOS MODOS

Insira a alavanca no orifício apropriado, dependendo do modo como deseja usar o RS Shifter & Handbrake.

- O orifício voltado para a parte central do produto, destacado em azul, deve ser usado para o modo de alavanca de câmbio sequencial
- O orifício voltado para a parte posterior deve ser usado para os modos do freio de mão

Parafuse a alavanca no orifício necessário até ficar totalmente apertada. Continue girando até a alavanca parar. Se a alavanca não for totalmente apertada, isso poderá resultar em danos ao produto ou em funcionamento incorreto.

O interruptor na parte frontal do produto permite selecionar o modo de operação desejado.

Alavanca de câmbio sequencial:  usada para o modo sequencial.

Freio de mão digital:  um modo no qual é possível pressionar um botão em um ponto definido pelo usuário no movimento da alavanca. Isso pode ser necessário em títulos específicos nos quais não há compatibilidade com o eixo do freio de mão.

Eixo do freio de mão:  um eixo de freio de mão proporcional e totalmente analógico.

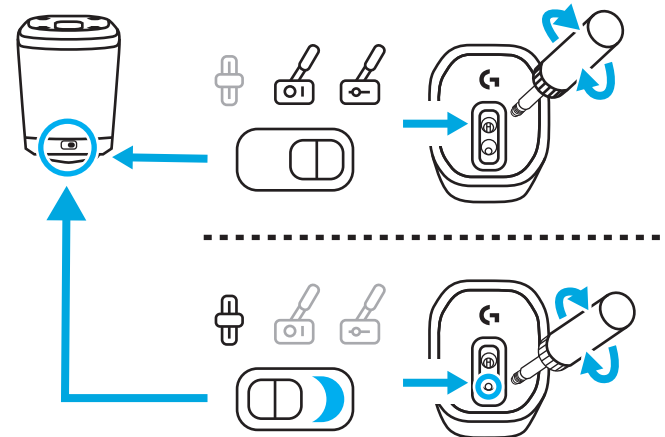
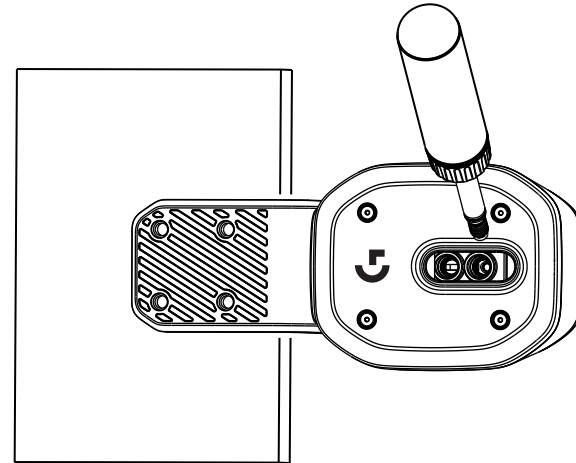

## AJUSTE DA ALTURA DA ALAVANCA





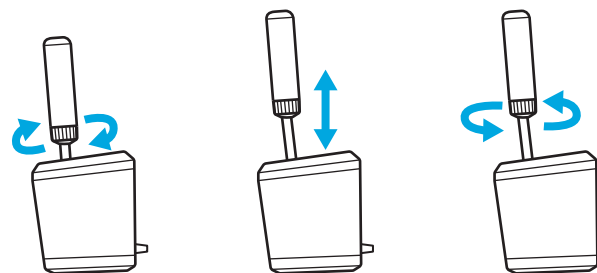













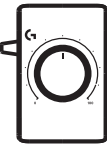

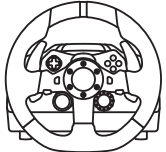
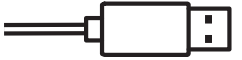
É possível ajustar a altura da alavanca ao soltar o anel na base. Solte o anel um pouco, deslize a alavanca até a posição desejada e, em seguida, aperte o anel para fixá-la.

Isso pode ser útil para acomodar diferentes posições da mesa ou da placa de câmbio do equipamento de simulação, ou inclusive se usar dois RS Handbrake & Shifters lado a lado, um no modo sequencial e o outro no modo de freio de mão, para facilitar a diferenciação entre as duas unidades.

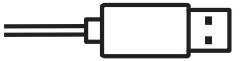

# CONFIGURAÇÃO DO FREIO DE MÃO E ALAVANCA DE CÂMBIO RS EM TÍTULOS DE JOGOS

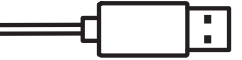
Para funcionar adequadamente, às vezes é necessário fazer uma configuração específica do freio de mão ou da alavanca de câmbio sequencial em alguns títulos de jogos. Isso também varia de acordo com a conexão do produto e a plataforma usada. As opções estão resumidas nesta tabela:

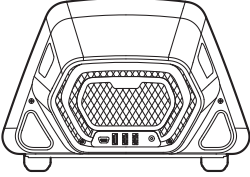
		
G29 G920 G923	   	     
PRO	       	   

**Quando conectado diretamente ao PC**, o RS Shifter & Handbrake atua como um dispositivo independente. Portanto, será necessário configurá-lo nos títulos de jogos com atribuição das funções por meio das telas de opções do título utilizado.

**Quando conectado a um volante com uma porta USB A** (como o PRO Racing Wheel), talvez ainda seja necessário fazer alguma configuração, dependendo do jogo. De qualquer maneira, quando conectado ao volante, o produto atua como se fosse parte do volante:

- A alavanca de câmbio sequencial realiza as mesmas funções dos dispositivos de mudança de marcha no volante.
- O freio de mão digital acionará o botão Circle (PlayStation) ou B (Xbox/PC) do volante.
- O eixo do freio de mão acionará o eixo do freio de mão existente no volante.

**Ao conectar a volantes como G29, G920 ou G923**, é necessário usar o Logitech G Racing Adapter para adaptar a porta USB usada no RS Handbrake & Shifter à porta analógica de nove pinos usada na função de mudança desses volantes. Como esses volantes não foram projetados para um freio de mão ou uma alavanca de câmbio sequencial, a funcionalidade não é tão completa quanto quando o sistema está conectado diretamente a um computador ou a um volante USB A. Alguns títulos não serão compatíveis com esse modo de operação, pois não têm a capacidade de reatribuir as funções de marcha.

Para obter uma lista de títulos compatíveis, acesse [logitechG.com/support/RS-SH](https://logitechG.com/support/RS-SH)

# ATRIBUIÇÃO DE CONTROLES EM TÍTULOS DE JOGOS

Cada título de jogo pode ter um método diferente de atribuição de controles, mas o mesmo paradigma básico é aplicável:

- 1** Encontre a tela de opções de controle do título do jogo.
- 2** Vá até a função que deseja reatribuir.
- 3** Indique ao título do jogo que você deseja reatribuir o controle. O método varia de acordo com os jogos e as plataformas. Pode incluir:
  - a Pressionar o botão de seleção (geralmente o botão de cruz ou A) no volante
  - b Clicar ou clicar duas vezes com o mouse (apenas no computador)
  - c Pressionar a tecla "Return" no teclado (apenas no computador)
- 4** Nesse momento, o título do jogo espera você pressionar/mover a parte do controlador que deseja atribuir. Ao fazer isso, o título do jogo deverá registrar esse movimento e exibir a reatribuição.

Para obter mais detalhes sobre isso, assista aos vídeos de suporte disponíveis no site de suporte da Logitech, neste link: [logitechG.com/support/RS-SH](https://logitechG.com/support/RS-SH)

# CONFIGURAÇÃO DOS VOLANTES G29, G920, G923 NO CONSOLE USANDO O LOGITECH G RACING ADAPTER

Como os volantes G29, G920 e G923 não têm suporte integrado para um freio de mão ou câmbio sequencial, a única maneira de habilitar o RS Handbrake & Shifter é usando o Racing Adapter (vendido separadamente).

- 1** Conecte o produto à porta USB no Racing Adapter.
- 2** Conecte o cabo de nove pinos fornecido com o Racing Adapter à porta da alavanca de câmbio na parte inferior do volante.
- 3** Conecte a outra extremidade do cabo de nove pinos à conexão de nove pinos apropriada no Racing Adapter.

**OBSERVAÇÃO:** o modo de eixo do freio de mão não é compatível com essa configuração

Após a conexão, será necessário reatribuir os controles nos jogos, conforme indicado na seção “Atribuição de controles em títulos de jogos” neste manual. Como o adaptador é conectado por meio da porta da alavanca de câmbio de seis velocidades nos volantes, as funções do freio de mão e da alavanca de câmbio sequencial simularão as posições de mudança de marcha existentes, conforme descrito a seguir:

Mudança de marcha sequencial para cima: 3.ª marcha

Mudança de marcha sequencial para baixo: 4.ª marcha

Freio de mão digital: 6.ª marcha

Não é possível operar o Driving Force Shifter ao usar o RS Shifter & Handbrake nessa configuração, pois a porta do câmbio não está disponível. Além disso, não é possível operar mais de um.

**OBSERVAÇÃO:** alguns títulos de jogos podem ainda não ser compatíveis com essa configuração se não tiverem um método para reatribuir as funções de mudança de marcha. Para obter uma lista de títulos compatíveis, acesse o site de suporte: [logitechG.com/support/RS-SH](http://logitechG.com/support/RS-SH)

# AJUSTE DAS CONFIGURAÇÕES DO FREIO DE MÃO E ALAVANCA DE CÂMBIO RS USANDO O G HUB

A tela de configurações no G HUB permite ajustar e testar quaisquer ajustes feitos. É possível ajustar cada um dos modos do produto, conforme descrito a seguir:

**Alavanca de câmbio sequencial:** ajusta o ponto de acionamento da função de mudança de marcha

Quando acionada, a função de mudança de marcha relevante acenderá.

Valores inferiores afastarão o ponto de acionamento da alavanca de câmbio do centro; valores superiores o aproximarão.

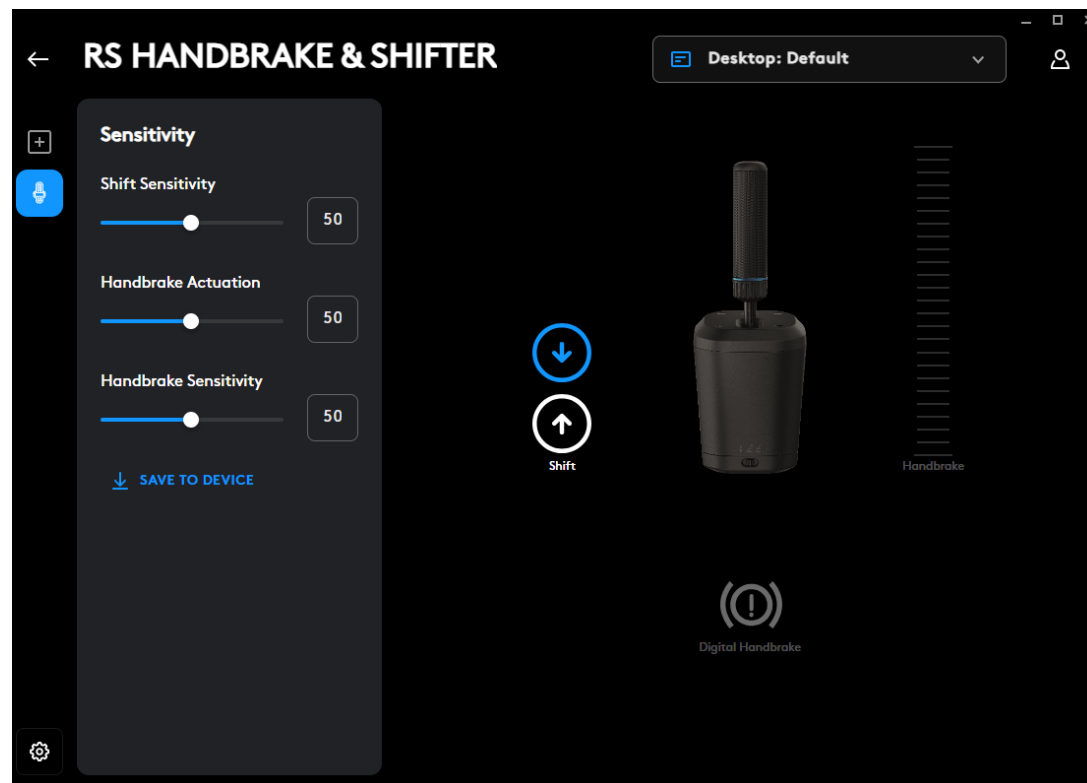

**Freio de mão digital:** ajuste o ponto de acionamento do “botão” do freio de mão digital

Ao alcançar o ponto de acionamento, o ícone do freio de mão acenderá

Valores inferiores afastarão o ponto de acionamento do freio de mão digital do início do movimento da alavanca; valores superiores o aproximarão.

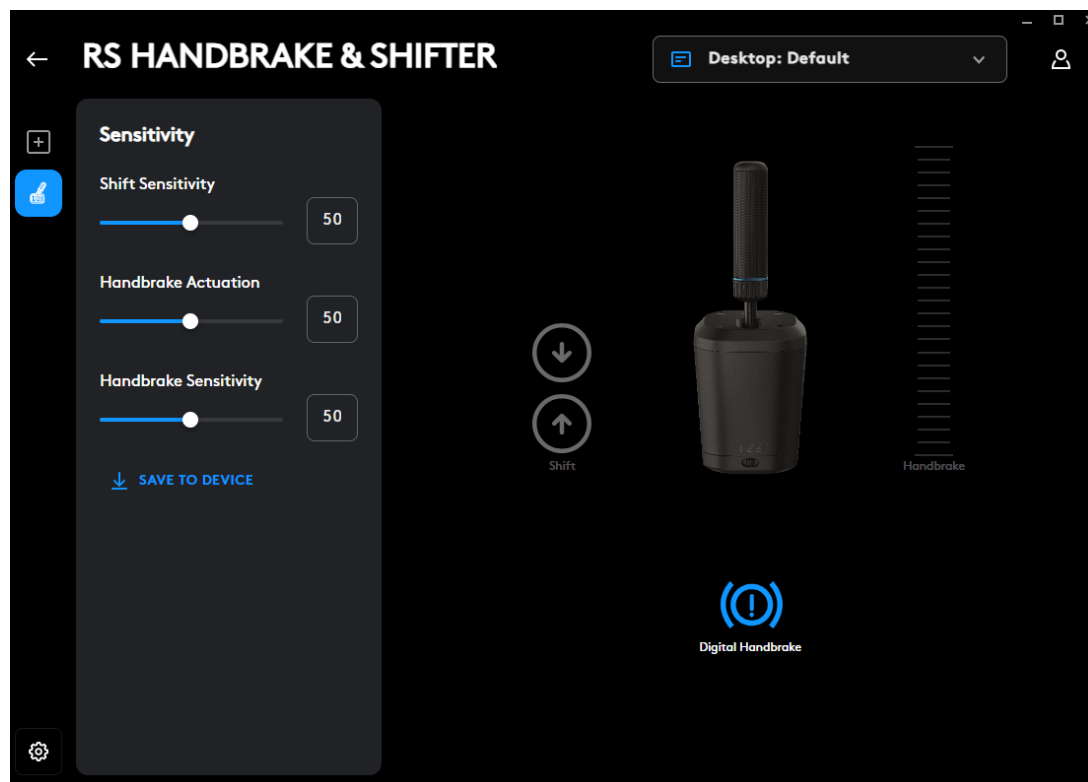

**Eixo do freio de mão:** ajuste da sensibilidade da curva do eixo

Valores inferiores reduzirão a sensibilidade do freio de mão no movimento inicial; valores superiores aumentarão a sensibilidade; 50 define uma resposta linear do eixo.



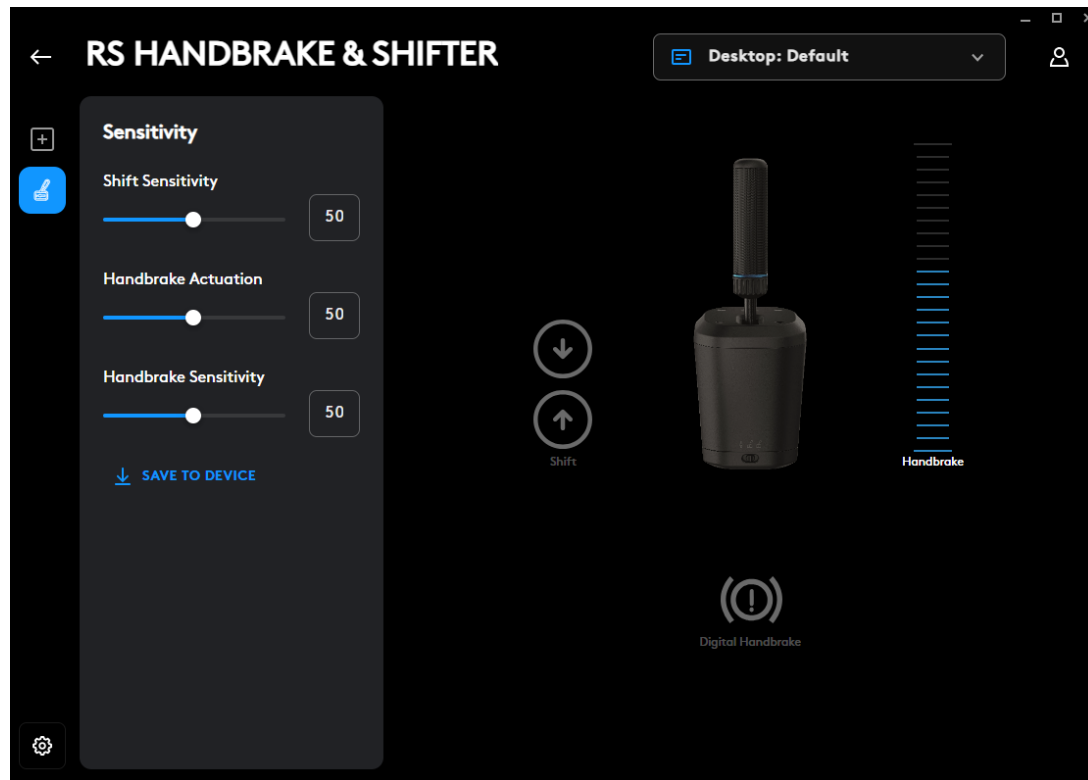

Apenas é possível fazer ajustes ao usar o software G HUB em um computador. Para obter mais detalhes sobre como realizar esses ajustes, assista ao vídeo relevante disponível no site de suporte da Logitech G.

### Salvar no dispositivo

Após o ajuste, essas configurações podem ser definidas no firmware para usar o produto em um console (com um volante Logitech G compatível), e essas configurações ainda existirão. Para isso, clique na opção Save To Device (Salvar no dispositivo).

# ATRIBUIÇÕES

Também é possível atribuir teclas e macros às funções de mudança de marcha sequencial e freio de mão digital. O método para fazer isso está de acordo com qualquer outro dispositivo compatível no G HUB.

## Dúvidas?

[logitechG.com/support/RS-SH](https://logitechG.com/support/RS-SH)



©2024 Logitech. Logitech, Logitech G, Logi and their respective logos are trademarks or registered trademarks of Logitech Europe S.A. and/or its affiliates in the U.S. and other countries. All other trademarks are the property of their respective owners. Logitech assumes no responsibility for any errors that may appear in this manual. Information contained herein is subject to change without notice.

©2024 Logitech. Logitech, Logitech G, Logi et leurs logos respectifs sont des marques commerciales ou déposées de Logitech Europe S.A. et/ou de ses sociétés affiliées aux États-Unis et dans d'autres pays. Toutes les autres marques sont la propriété exclusive de leurs détenteurs respectifs. Logitech décline toute responsabilité en cas d'erreurs susceptibles de s'être glissées dans le présent manuel. Les informations énoncées dans ce document peuvent faire l'objet de modifications sans préavis.

WEB-621-002549 002